



## Über dieses Buch

Dies ist ein digitales Exemplar eines Buches, das seit Generationen in den Regalen der Bibliotheken aufbewahrt wurde, bevor es von Google im Rahmen eines Projekts, mit dem die Bücher dieser Welt online verfügbar gemacht werden sollen, sorgfältig gescannt wurde.

Das Buch hat das Urheberrecht überdauert und kann nun öffentlich zugänglich gemacht werden. Ein öffentlich zugängliches Buch ist ein Buch, das niemals Urheberrechten unterlag oder bei dem die Schutzfrist des Urheberrechts abgelaufen ist. Ob ein Buch öffentlich zugänglich ist, kann von Land zu Land unterschiedlich sein. Öffentlich zugängliche Bücher sind unser Tor zur Vergangenheit und stellen ein geschichtliches, kulturelles und wissenschaftliches Vermögen dar, das häufig nur schwierig zu entdecken ist.

Gebrauchsspuren, Anmerkungen und andere Randbemerkungen, die im Originalband enthalten sind, finden sich auch in dieser Datei – eine Erinnerung an die lange Reise, die das Buch vom Verleger zu einer Bibliothek und weiter zu Ihnen hinter sich gebracht hat.

## Nutzungsrichtlinien

Google ist stolz, mit Bibliotheken in partnerschaftlicher Zusammenarbeit öffentlich zugängliches Material zu digitalisieren und einer breiten Masse zugänglich zu machen. Öffentlich zugängliche Bücher gehören der Öffentlichkeit, und wir sind nur ihre Hüter. Nichtsdestotrotz ist diese Arbeit kostspielig. Um diese Ressource weiterhin zur Verfügung stellen zu können, haben wir Schritte unternommen, um den Missbrauch durch kommerzielle Parteien zu verhindern. Dazu gehören technische Einschränkungen für automatisierte Abfragen.

Wir bitten Sie um Einhaltung folgender Richtlinien:

- + *Nutzung der Dateien zu nichtkommerziellen Zwecken* Wir haben Google Buchsuche für Endanwender konzipiert und möchten, dass Sie diese Dateien nur für persönliche, nichtkommerzielle Zwecke verwenden.
- + *Keine automatisierten Abfragen* Senden Sie keine automatisierten Abfragen irgendwelcher Art an das Google-System. Wenn Sie Recherchen über maschinelle Übersetzung, optische Zeichenerkennung oder andere Bereiche durchführen, in denen der Zugang zu Text in großen Mengen nützlich ist, wenden Sie sich bitte an uns. Wir fördern die Nutzung des öffentlich zugänglichen Materials für diese Zwecke und können Ihnen unter Umständen helfen.
- + *Beibehaltung von Google-Markenelementen* Das "Wasserzeichen" von Google, das Sie in jeder Datei finden, ist wichtig zur Information über dieses Projekt und hilft den Anwendern weiteres Material über Google Buchsuche zu finden. Bitte entfernen Sie das Wasserzeichen nicht.
- + *Bewegen Sie sich innerhalb der Legalität* Unabhängig von Ihrem Verwendungszweck müssen Sie sich Ihrer Verantwortung bewusst sein, sicherzustellen, dass Ihre Nutzung legal ist. Gehen Sie nicht davon aus, dass ein Buch, das nach unserem Dafürhalten für Nutzer in den USA öffentlich zugänglich ist, auch für Nutzer in anderen Ländern öffentlich zugänglich ist. Ob ein Buch noch dem Urheberrecht unterliegt, ist von Land zu Land verschieden. Wir können keine Beratung leisten, ob eine bestimmte Nutzung eines bestimmten Buches gesetzlich zulässig ist. Gehen Sie nicht davon aus, dass das Erscheinen eines Buchs in Google Buchsuche bedeutet, dass es in jeder Form und überall auf der Welt verwendet werden kann. Eine Urheberrechtsverletzung kann schwerwiegende Folgen haben.

## Über Google Buchsuche

Das Ziel von Google besteht darin, die weltweiten Informationen zu organisieren und allgemein nutzbar und zugänglich zu machen. Google Buchsuche hilft Lesern dabei, die Bücher dieser Welt zu entdecken, und unterstützt Autoren und Verleger dabei, neue Zielgruppen zu erreichen. Den gesamten Buchtext können Sie im Internet unter <http://books.google.com> durchsuchen.



Stanford University Libraries



3 6105 027 638 084



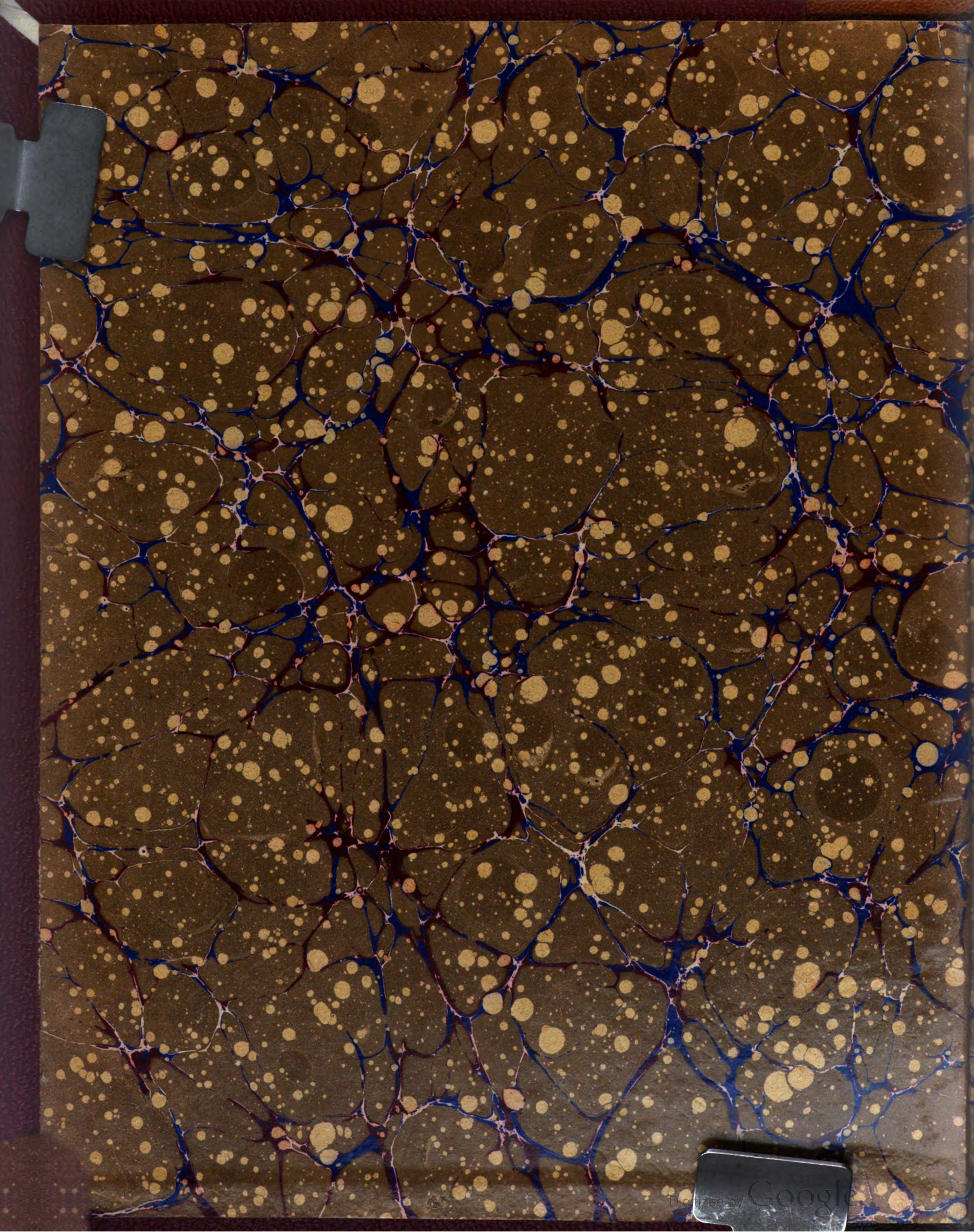



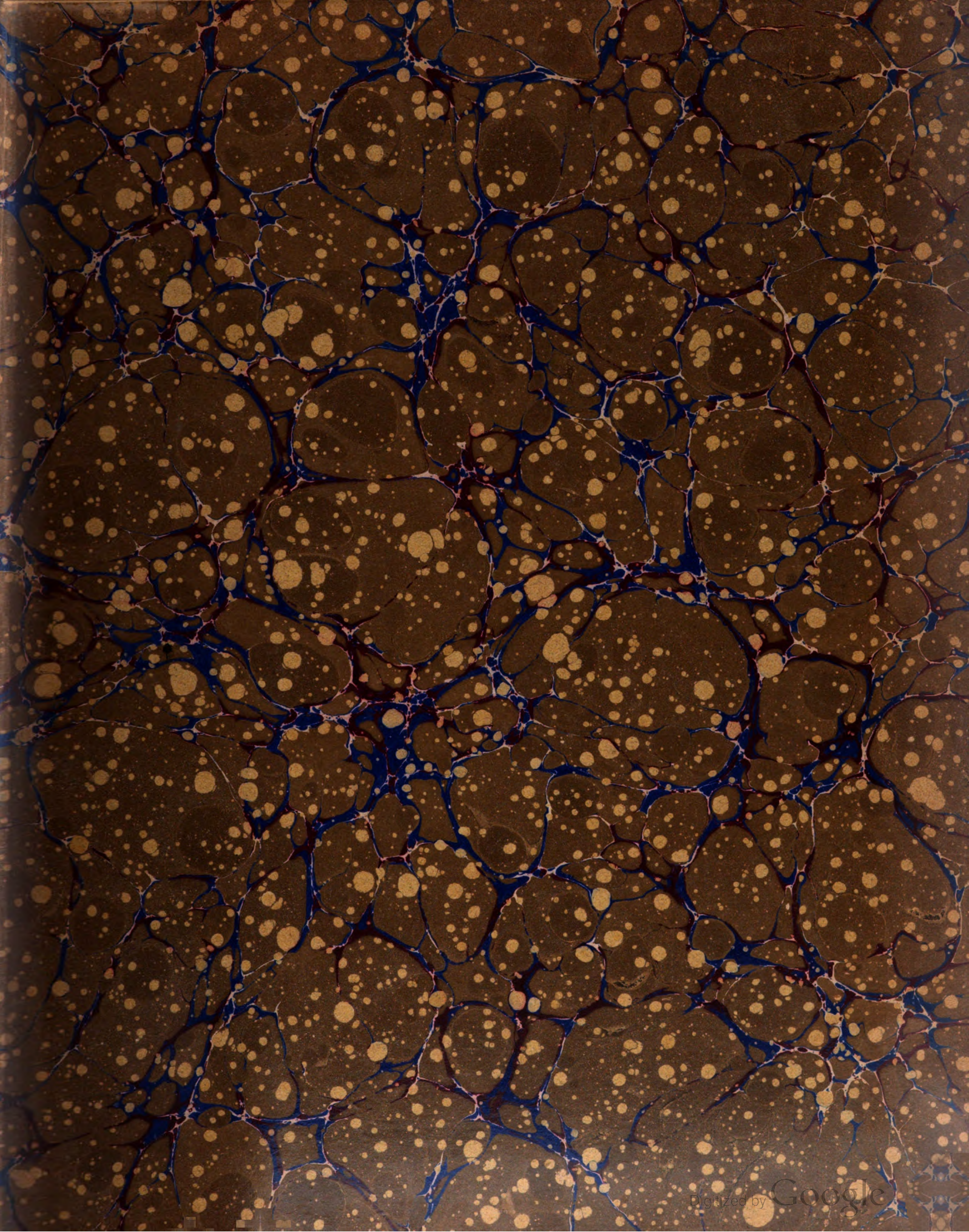



625.05

062







2  
01







11437

# ORGAN

FÜR DIE

## FORTSCHRITTE DES EISENBAHNWESENS

IN TECHNISCHER BEZIEHUNG.

FACHBLATT DES VEREINES DEUTSCHER EISENBAHNVERWALTUNGEN.

BEGRÜNDET

VON

**EDMUND HEUSINGER VON WALDEGG.**

UNTER MITWIRKUNG FÜR DEN MASCHINENTECHNISCHEN TEIL

VON

**F. Rimrott,**

Präsident der Königlichen Eisenbahndirektion  
zu Königsberg i. Pr.,

und

**E. Weifs,**

Ministerialrat  
im Königl. Staatsministerium für Verkehrsangelegenheiten  
in München,

herausgegeben von

**G. Barkhausen,**

Geheimem Regierungsrate,  
Professor der Ingenieurwissenschaften an der Technischen Hochschule zu Hannover.

ZWEIUNDSECHZIGSTER JAHRGANG.

NEUE FOLGE. VIERUNDVIERZIGSTER BAND.

1907.

MIT ZEICHNUNGEN AUF 50 TAFELN UND MIT 218 TEXTABBILDUNGEN.

---

WIESBADEN.

C. W. KREIDEL'S VERLAG.

1907.

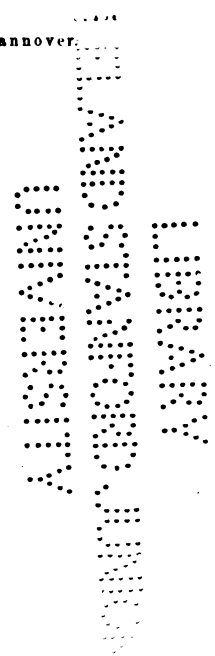

※

*Die Uebersetzung oder der Wiederabdruck der in dem „Organ“ enthaltenen Originalaufsätze oder des Berichtes, sei es mit oder ohne Quellenangabe, ist gesetzlich unerlaubt und wird als Nachdruck verfolgt.*

※

105487

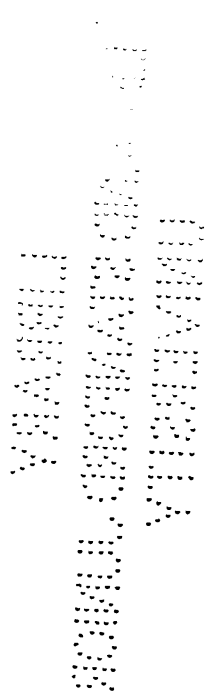



# I. Sach-Verzeichnis.

## 1. Übersicht.

1. **Ausstellungen, Vereinsangelegenheiten.**
2. **Nachrufe.**
3. **Beschreibungen und Mitteilungen von Bahn-Linien und -Netzen.**
4. **Bahn-Unterbau, Brücken und Tunnel.**
5. **Bahn-Oberbau.**
  - A. Allgemeines, Versuche, theoretische Untersuchungen.
  - B. Beschreibung von Oberbauten verschiedener Bahnen und Arten.
  - C. Schwellen.
  - D. Einzelanordnungen.
  - E. Verlegung und Unterhaltung des Oberbaues, Geräte.
6. **Bahnhofs-Einrichtungen.**
  - A. Allgemeines, Beschreibung von Bahnhofs-Anlagen und -Umbauten.
  - B. Bahnhofs-Hochbauten.
  - C. Blockwerke.
  - D. Stellwerke.
  - E. Weichen und Herzstücke.
  - F. Ausstattung der Bahnhöfe und Bahnhofsgebäude.
    - a) Beleuchtungsanlagen, Einzelteile,
    - b) Wasserversorgungsanlagen.
    - c) Verschiedenes.
  - G. Werkstätten.
    - a) Werkstättenanlagen.
    - b) Ausstattung der Werkstätten.
7. **Maschinen- und Wagenwesen.**
  - A. Lokomotiven und Tender.
    - a) Allgemeines, theoretische Untersuchungen.
    - b) Bremsenrichtung.
    - c) Personenzug-Lokomotiven.
    - d) Schnellzug-Lokomotiven.
    - e) Güterzug-Lokomotiven.
    - f) Tender-Lokomotiven.
    - g) Verbund-Lokomotiven.
    - h) Heißdampf-Lokomotiven.
    - i) Elektrische Lokomotiven.
    - k) Zahnrad-Lokomotiven.
    - l) Lokomotiven einzelner Länder.
    - m) Lokomotiven auf Ausstellungen und in Museen.
    - n) Triebwagen.
    - o) Einzelteile der Lokomotiven.
    - p) Betrieb der Lokomotiven.
  - B. Wagen.
    - a) Personenwagen.
    - b) Güterwagen.
    - c) Wagen für besondere Zwecke.
    - d) Einzelteile der Wagen.
  - C. Besondere Maschinen, Schneeschleudern.
8. **Signalwesen.**
9. **Betrieb.**
  - a) Allgemeines, Betriebsergebnisse.
  - b) Betrieb auf den Bahnhöfen.
  - c) Unfälle.
10. **Aufsergewöhnliche Eisenbahnen.**
  - a) Elektrische Bahnen.
  - b) Stadtbahnen.
11. **Technische Litteratur.**

## 2. Einzel-Aufführung.

(Die Originalbeiträge sind mit \*, die Besprechungen von Büchern und Zeitschriften mit \*\* bezeichnet.)

|   | Jahrgang | Seite      | Anzahl der Textabb. | Zeichnungen Tafel | Abb.          |
|---|----------|------------|---------------------|-------------------|---------------|
| <b>1. Ausstellungen, Vereins-Angelegenheiten.</b>   |          |            |                     |                   |               |
| <b>a) Ausstellungen.</b>  |          |            |                     |                   |               |
| Ausstellung der neuesten Erfindungen. Internationale . . . . . in Olmütz, Mähren . . . . .                                      | 1907     | 43         | —                   | —                 | —             |
| <b>b) Vereins-Angelegenheiten.</b>  |          |            |                     |                   |               |
| Statistische Nachrichten von den Eisenbahnen des Vereines deutscher Eisenbahn-Verwaltungen für das Rechnungsjahr 1905 . . . . . | 1907     | 250        | —                   | —                 | —             |
| Verband deutscher Elektrotechniker . . . . .  | 1907     | 249        | —                   | —                 | —             |
| Verein deutscher Maschinen-Ingenieure . . . . .   | 1907     | 42. 166    | —                   | —                 | —             |
| <b>2. Nachrufe.</b>   |          |            |                     |                   |               |
| Baker. Sir Benjamin . . . . . † . . . . .   | 1907     | 231        | —                   | —                 | —             |
| Goering. Adolf . . . . . † . . . . .  | 1907     | 41         | —                   | —                 | —             |
| Schubert. Ernst . . . . . † . . . . .   | 1907     | 189        | —                   | —                 | —             |
| <b>3. Beschreibungen und Mitteilungen von Bahn-Linien und -Netzen.</b>  |          |            |                     |                   |               |
| *Albula-Bahn. Die . . . . . Von Strohmeier . . . . .  | 1907     | 225        | 9                   | XLIII<br>XLIV     | 1—13<br>14—16 |
| *Otavi-Bahn. Die . . . . . Von M. Wechsler . . . . .  | 1907     | 75         | —                   | XIX               | 1 u. 2        |
| Splügenbahn. Die . . . . .  | 1907     | 81         | 1                   | XX                | 6             |
| <b>4. Bahn-Unterbau, Brücken und Tunnel.</b>  |          |            |                     |                   |               |
| <b>a) Brücken.</b>  |          |            |                     |                   |               |
| *Drehbrücke. Die zweigleisige Eisenbahn- . . . . . über die Hunte bei Oldenburg. Von Schmitt                                    | 1907     | 173        | 8                   | XLI               | 1—10          |
| Eisenbetonbrücke. Straufsche . . . . . für die elektrische Bahn Elgin-Belvidere . . . . .                                       | 1907     | 17         | —                   | —                 | —             |
| Haftfestigkeit zwischen Beton und Eisen. Proben zur Bestimmung der . . . . .  | 1907     | 166        | —                   | XXXVIII           | 4             |
| *Steinerne Bauwerke der Nebenbahn Stettin-Jasenitz. Direktionsbezirk Stettin. Von Pustau  | 1907     | 309        | 8                   | L                 | 1—11          |
| *Stofswirkungen im Eisenbahnbetriebe. Von H. Saller . . . . .   | 1907     | 119<br>155 | 1                   | —                 | —             |
| Zeichnerische Bestimmung der wirtschaftlich vorteilhaftesten Anordnung einer Tal-<br>übersetzung . . . . .                      | 1907     | 212        | —                   | —                 | —             |
| <b>b) Tunnel.</b>   |          |            |                     |                   |               |
| Alpentunnel. Ein- und zweispurige . . . . .   | 1907     | 82         | —                   | —                 | —             |
| Pennsylvania-Tunnel. Die . . . . . unter dem Hudson-Flusse . . . . .  | 1907     | 122        | —                   | XXVIII            | 1—6           |
| *Simplon-Tunnel. Elektrischer Betrieb im . . . . . Von E. Cserhāti . . . . .  | 1907     | 14         | 4                   | —                 | —             |
| Untersuchungswagen für den Simplon-Tunnel . . . . .   | 1907     | 16         | —                   | V                 | 13—15         |
| <b>5. Bahn-Oberbau.</b>   |          |            |                     |                   |               |
| <b>A. Allgemeines, Versuche, theoretische Untersuchungen.</b>   |          |            |                     |                   |               |
| *Anstrengung der Eisenbahnschienen. Beiträge zur Ermittlung der . . . . . Von J. Cornea   | 1907     | 291        | 6                   | XLIX              | 1—4           |
| *Bettungsziffer. Grundlagen zu einer Theorie der . . . . . Von Karl Borscheke . . . . .   | 1907     | 263        | 47                  | —                 | —             |
| Haftkraft der Hakennägel und Schwellenschrauben in den Schwellen . . . . .  | 1907     | 232        | —                   | XLV               | 4—7           |
| Haftkraft der Schwellenschrauben . . . . .  | 1907     | 253        | —                   | XLVI              | 9 u. 10       |
| *Stofswirkungen im Eisenbahnbetriebe. Von H. Saller . . . . .   | 1907     | 119<br>155 | 1                   | —                 | —             |
| *Übergangsbogen. Von Dr. techn. K. Watorek . . . . .  | 1907     | 186<br>205 | 3                   | —                 | —             |
| <b>B. Beschreibung von Oberbauten verschiedener Bahnen und Arten.</b>   |          |            |                     |                   |               |
| Londoner Untergrund-Röhrenbahnen. Oberbau der . . . . .   | 1907     | 18         | —                   | VI                | 1—5           |
| *Verbesserungen am Holzquerschwellen-Oberbau. Von A. Rambacher . . . . .  | 1907     | 163        | —                   | XXXIX             | 1—19          |
| *Verbesserungen am Holzquerschwellen-Oberbau . . . . .  | 1907     | 230        | —                   | —                 | —             |

|   | Jahrgang | Seite                      | Anzahl<br>der<br>Textabb. | Zeichnungen<br>Tafel | Abb.          |
|---|----------|----------------------------|---------------------------|----------------------|---------------|
| <b>C. Schwellen.</b>  |          |                            |                           |                      |               |
| Harthölzer. Die . . . . Westaustraliens . . . . .   | 1907     | 104                        | —                         | XXIV                 | 8 u. 9        |
| Verhalten eiserner Querschwellen. Über das . . . . .  | 1907     | 190                        | —                         | —                    | —             |
| Verwendung von Holzschwellen. Förderung der . . . . .   | 1907     | 123                        | —                         | —                    | —             |
| <b>D. Einzelanordnungen.</b>  |          |                            |                           |                      |               |
| Prentice's Schienenklemme . . . . .   | 1907     | 18                         | —                         | VI                   | 10            |
| *Schienenstofs von Wolhaupter. Der . . . . . Von F. Hromatka . . . . .  | 1907     | 9                          | —                         | IV                   | 4-7           |
| Schienenstofsanordnungen. Neuere . . . . . mit enger Stofsschwellenlage . . . . .   | 1907     | 212                        | —                         | —                    | —             |
| *Stofsfangschienen . . . . .  | 1907     | 115                        | 2                         | —                    | —             |
| Stützklemme zur Verhinderung des Wanderns der Schienen, Bauart Rambacher . . . . .  | 1907     | 83                         | 1                         | —                    | —             |
| *Verbesserungen am Holzquerschwellen-Oberbau . . . . .  | 1907     | 230                        | —                         | —                    | —             |
| Vorrichtung zur Verhütung des Wanderns. Eine . . . . . von Stuhlschienen . . . . .  | 1907     | 83                         | —                         | —                    | —             |
| <b>E. Verlegung und Unterhaltung des Oberbaues, Geräte.</b>   |          |                            |                           |                      |               |
| *Gleisfahrrad. Von A. Honemann . . . . .  | 1907     | 93                         | 4                         | XXIII                | 6-11          |
| Schienenabladevorrichtung von Dahm . . . . .  | 1907     | 190                        | —                         | XL                   | 13            |
| Schienenbohrer. Moorescher . . . . .  | 1907     | 168                        | —                         | XXXVIII              | 7 u. 8        |
| <b>6. Bahnhofs-Einrichtungen.</b>   |          |                            |                           |                      |               |
| <b>A. Allgemeines, Beschreibung von Bahnhofs-Anlagen und -Umbauten.</b>   |          |                            |                           |                      |               |
| Bahnhof der Pennsylvania-Eisenbahn. Der neue . . . . . in Neu-York . . . . .  | 1907     | 102                        | —                         | XXI                  | 4 u. 5        |
| Personenbahnhof in Toronto. Neuer . . . . .   | 1907     | 254                        | —                         | XLVI                 | 11            |
| Union-Bahnhof in Lexington. Der neue . . . . ., Kentucky . . . . .  | 1907     | 191                        | —                         | XL                   | 9             |
| Verschiebebahnhof. Neuer . . . . . der Peoria und Pekin Union-Bahn . . . . .  | 1907     | 19                         | —                         | V                    | 17 u. 18      |
| <b>B. Bahnhofs-Hochbauten.</b>  |          |                            |                           |                      |               |
| Güterschuppen. Die neuen . . . . . der Missouri Pacific-Bahn in Kansas . . . . .  | 1907     | 103                        | —                         | XXIII                | 1-5           |
| *Lokomotivschuppen. Der Bau neuer . . . . . Von F. Zimmermann . . . . .   | 1907     | 12. 33                     | —                         | —                    | —             |
| *Lokomotivschuppen. Die Gestalt der . . . . . Von W. Cauer . . . . .  | 1907     | { 197<br>222               | 3                         | —                    | —             |
| <b>C. Blockwerke.</b>   |          |                            |                           |                      |               |
| Blockwerke und Weichenverschlüsse. Von Dr. A. Tobler . . . . .  | 1907     | 19                         | —                         | —                    | —             |
| <b>D. Stellwerke.</b>   |          |                            |                           |                      |               |
| *Elektrische Stellwerke. Die . . . . . auf dem Bahnhofs Schwerte. Von Schepp . . . . .  | 1907     | { 109<br>129<br>178<br>200 | 45                        | XXIX<br>bis<br>XXXVI | —             |
| Elektrische Strafsenbahnweichen-Stellvorrichtung von Tierney und Malone . . . . .   | 1907     | 168                        | —                         | XXXVIII              | 5 u. 6        |
| Elektrisches Weichen- und Signalstellwerk in Didcot . . . . .   | 1907     | 191                        | —                         | XL                   | 1-6           |
| <b>E. Weichen und Herzstücke.</b>   |          |                            |                           |                      |               |
| *Federweichen und Herzstücke mit umstellbarer Flügelschiene zur Herstellung eines lückenlosen Hauptgleises. Von J. Grimme . . . . . | 1907     | 210                        | 6                         | —                    | —             |
| Flanschherzstück. Das Graham- . . . . .   | 1907     | 233                        | —                         | —                    | —             |
| *Weichenstrafs. Gerade und gekrümmte . . . . . mit Weichen 1:11. Von A. Lambert . . . . .   | 1907     | 95                         | 7                         | { XXIV<br>XXV        | { 1-7<br>1-10 |
| Weichenverschlüsse. Blockwerke und . . . . . Von Dr. A. Tobler . . . . .  | 1907     | 19                         | —                         | —                    | —             |
| <b>F. Ausstattung der Bahnhöfe und Bahnhofsgebäude.</b>   |          |                            |                           |                      |               |
| <b>a) Beleuchtungsanlagen, Einzelteile.</b>   |          |                            |                           |                      |               |
| Glühlampen. Die neue elektrischen . . . . .   | 1907     | 213                        | —                         | —                    | —             |
| <b>b) Wasserversorgungsanlagen.</b>   |          |                            |                           |                      |               |
| *Mammutpumpen im Eisenbahnbetriebe. Von C. Guillery . . . . .   | 1907     | 239                        | 4                         | { XLVII<br>XLVIII    | { 1-9<br>1-5  |
| *Wasserkraue. Verbesserung an . . . . . Von O. Busse . . . . .  | 1907     | 58                         | 3                         | —                    | —             |
| <b>c) Verschiedenes.</b>  |          |                            |                           |                      |               |
| Prüf- und Zähl-Vorrichtung. Selbsttätige . . . . . für Fahrkarten-Druckmaschinen. Von Rotta . . . . .                               | 1907     | 208                        | —                         | XLII                 | 1-3           |
| Wagenkipper. Ein fahrbarer . . . . .  | 1907     | 20                         | —                         | VI                   | 12 u. 13      |

|   | Jahrgang | Seite | Anzahl<br>der<br>Textabb. | Zeichnungen<br>Tafel | Abb.       |
|---|----------|-------|---------------------------|----------------------|------------|
| <b>G. Werkstätten.</b>  |          |       |                           |                      |            |
| <b>a) Werkstättenanlagen.</b>   |          |       |                           |                      |            |
| *Werkstätte zur Untersuchung der Wagen in der Hauptwerkstätte Karlsruhe. Von Zimmermann   | 1907     | 76    | 2                         | XX                   | 1 u. 2     |
| *Werkstätte zur Untersuchung (Revision) der Wagen in der Hauptwerkstätte in Karlsruhe. Von Zimmermann                                   | 1907     | 224   | —                         | —                    | —          |
| <b>b) Ausstattung der Werkstätten.</b>  |          |       |                           |                      |            |
| *Dampfkesselanlage der Eisenbahn-Hauptwerkstatt Cottbus. Von W. Reck.   | 1907     | 92    | —                         | XXII                 | 1—10       |
| *Drehbank zum Nachrichten von Achssätzen. Von J. Hogenmüller  | 1907     | 154   | —                         | XXXVIII              | 1—3        |
| *Kraft- und Licht-Anlagen. Die elektrischen . . . . . der neuen Lokomotiv-Werkstätte auf dem Bahnhofe Dortmund-Rgb. Mitgeteilt von Lenz | 1907     | 7     | —                         | III<br>IV            | 1—4<br>1—3 |
| Maschine zum Einwalzen der Sprengringe in Radreifen   | 1907     | 103   | —                         | XXIV                 | 10 u. 11   |
| Versuchseinrichtung für hängendes Gasglühlicht  | 1907     | 126   | —                         | XXVII                | 3          |
| <b>7. Maschinen- und Wagenwesen.</b>  |          |       |                           |                      |            |
| <b>A. Lokomotiven und Tender.</b>   |          |       |                           |                      |            |
| <b>a) Allgemeines, theoretische Untersuchungen.</b>   |          |       |                           |                      |            |
| Abweichung von der runden Form. Über die . . . . . unter äußerem Drucke bei Flammrohren aus Wellblech.                                  | 1907     | 60    | —                         | XVIII                | 8 12b      |
| Lokomotiv-Achsanordnung. Bezeichnung der . . . . .  | 1907     | 234   | —                         | —                    | —          |
| Regelbauarten. Festlegung von . . . . . für Lokomotiven in Amerika  | 1907     | 125   | —                         | —                    | —          |
| *Vergleich zwischen einer zwei- und einer dreifach gekuppelten Schnellzug-Lokomotive. Von Dr. R. Sanzin                                 | 1907     | 67    | 6                         | —                    | —          |
| <b>b) Bremsenrichtung.</b>  |          |       |                           |                      |            |
| Chapsal-Saillet. Die . . . . .-Luftdruckbremse  | 1907     | 256   | —                         | XI VI                | 12—17      |
| Westinghouse. Neue . . . . .-Schnellbremse  | 1907     | 255   | —                         | XLVI                 | 20 u. 21   |
| <b>c) Personenzug-Lokomotiven.</b>  |          |       |                           |                      |            |
| *5000 ste Lokomotive der Hannoverschen Maschinenbau-Aktien-Gesellschaft, vormals Georg Eggestorff, Hannover-Linden                      | 1907     | 161   | 1                         | —                    | —          |
| <b>d) Schnellzug-Lokomotiven.</b>   |          |       |                           |                      |            |
| Neueste Schnellzug-Lokomotive der englischen Süd Ost und Chatam-Bahn  | 1907     | 126   | —                         | —                    | —          |
| Vierzylinderige Schnellzug-Lokomotive der englischen Großen West-Bahn   | 1907     | 22    | —                         | —                    | —          |
| <b>e) Güterzug-Lokomotiven.</b>   |          |       |                           |                      |            |
| 3/5 gekuppelte 1. C. 1-Güterzug-Lokomotive mit vorderer und hinterer Laufachse der Nord-Pacific-Bahn                                    | 1907     | 169   | —                         | —                    | —          |
| 3/5 gekuppelte 2. C. 0-Güterzug-Lokomotive für die Kaledonische Eisenbahn   | 1907     | 84    | —                         | XX                   | 7          |
| 3/5 gekuppelte 2. C. 0-Güterzug-Lokomotive mit vorderem zweiachsigen Drehgestelle der Schottischen Bahnen                               | 1907     | 169   | —                         | —                    | —          |
| Güterzuglokomotive der argentinischen Bahn  | 1907     | 23    | —                         | —                    | —          |
| <b>f) Tender-Lokomotiven.</b>   |          |       |                           |                      |            |
| Umbau der 56 Tenderlokomotive der englischen Großen Ostbahn   | 1907     | 22    | —                         | —                    | —          |
| Vorort-Lokomotiven. Neue . . . . . der London und Nord-Westbahn   | 1907     | 125   | —                         | —                    | —          |
| <b>g) Verbund-Lokomotiven.</b>  |          |       |                           |                      |            |
| Bauart Mallet. Verbund-Lokomotiven der . . . . . für die große Nordbahn   | 1907     | 105   | —                         | —                    | —          |
| Betrieb. 30 Jahre . . . . . mit Verbund-Lokomotiven   | 1907     | 104   | —                         | —                    | —          |
| *Drei- und Vier-Zylinder-Verbund Schnellzug-Lokomotiven der österreichischen Nordwestbahn. Mitgeteilt von F. Felsenstein                | 1907     | 146   | —                         | XXXVII               | 1—8        |
| Erfahrungen mit Verbund-Lokomotiven in Amerika  | 1907     | 22    | —                         | —                    | —          |
| Neue Verbund-Lokomotive der italienischen Staatsbahn, adriatische Bauart  | 1907     | 125   | —                         | —                    | —          |
| Verbund-Schnellzug-Lokomotive der englischen Midland-Bahn   | 1907     | 24    | —                         | —                    | —          |
| *25 gekuppelte vierzylinder-Schnellzug-Verbund-Lokomotive für die dänischen Staatsbahnen. Mitgeteilt von O. Busse                       | 1907     | 1     | 5                         | I<br>II              | 1—7<br>1—4 |
| 2/5 gekuppelte 2. B. 1-Vierzylinder-Verbundlokomotive der französischen Nordbahn  | 1907     | 85    | —                         | —                    | —          |
| 3/5 gekuppelte 1. C. 1-Vierzylinder-Verbundlokomotive der österreichischen Staatsbahnen   | 1907     | 104   | —                         | —                    | —          |
| 3/5 gekuppelte 2. C. 0-Vierzylinder-Verbundlokomotive für die Chicago- und Ost-Illinois-Bahn  | 1907     | 169   | —                         | —                    | —          |
| 3/5 gekuppelte 2. C. 0-Vierzylinder-Verbundlokomotive von E. Breda, Mailand   | 1907     | 126   | —                         | —                    | —          |
| <b>h) Heißdampflokomotiven.</b>   |          |       |                           |                      |            |
| Bauart Schmidt. Lokomotiven mit Überhitzer, . . . . .   | 1907     | 84    | —                         | —                    | —          |
| <b>i) Elektrische Lokomotiven.</b>  |          |       |                           |                      |            |
| Elektrische Lokomotive für einphasigen Wechselstrom und Gleichstrom   | 1907     | 43    | —                         | —                    | —          |
| Elektrischer Antrieb  | 1907     | 23    | —                         | —                    | —          |

|   | Jahrgang | Seite        | Anzahl<br>der<br>Textabb. | Zeichnungen<br>Tafel           | Abb.                                      |
|---|----------|--------------|---------------------------|--------------------------------|---|
| <b>k) Zahnrad-Lokomotiven.</b>  |          |              |                           |                                |   |
| Benguella-Eisenbahn. Zahnlokomotive der . . . . .   | 1907     | 44           | —                         | —                              | —   |
| Manitou und Pike's Peak-Eisenbahn. Zahnradlokomotive für die . . . . .  | 1907     | 59           | —                         | XVIII                          | 1—7                                       |
| *Zahn- und Reibungs-Lokomotive Nr. 6000. Von A. Borsig . . . . .  | 1907     | 40           | 1                         | —                              | —   |
| <b>l) Lokomotiven einzelner Länder und Bahnen.</b>  |          |              |                           |                                |   |
| *Lokomotiven der englischen Westbahn Die neuen . . . . . Von Charles S. Lake  | 1907     | { 219<br>242 | 13                        | XLV<br>XLVI                    | 1—3<br>1—7                                |
| Neuere belgische Lokomotiven . . . . .  | 1907     | 43           | —                         | —                              | —   |
| <b>m) Lokomotiven auf Ausstellungen und in Museen.</b>  |          |              |                           |                                |   |
| *Mailand 1906. Übersicht der in . . . . . ausgestellten Lokomotiven. Von Dr.-Ing. H. Uebelacker . . . . .   | 1907     | 47           | —                         | XII<br>XIII<br>XIV bis<br>XVII | Zu-<br>sammen-<br>stel-<br>lungen<br>1—47 |
| *„Puffing Billy“. Nachbildung der im Kensington-Museum in London aufgestellten ältesten Lokomotive. Von M. Höhn . . . . .                                   | 1907     | 27           | 11                        | VII bis<br>X                   | —   |
| <b>n) Triebwagen.</b>   |          |              |                           |                                |   |
| Antrieb. Elektrischer . . . . .   | 1907     | 23           | —                         | —                              | —   |
| Dampftriebwagen . . . . .   | 1907     | 22           | —                         | —                              | —   |
| Dampftriebwagen . . . . .   | 1907     | 124          | —                         | XXVIII                         | 7—11                                      |
| Dampftriebwagen der bayerischen Staatsbahnen . . . . .  | 1907     | 125          | —                         | —                              | —   |
| Dampftriebwagen für die Lancashire- und Yorkshire-Bahn . . . . .  | 1907     | 85           | —                         | —                              | —   |
| Eisenbahntriebwagen . . . . .   | 1907     | 43           | —                         | —                              | —   |
| Triebwagen nach Heilmannscher Anordnung . . . . .   | 1907     | 22           | —                         | —                              | —   |
| Versuche. Ergebnisse von vergleichenden . . . . . mit Triebwagen und kleinen Lokomotiven  | 1907     | 84           | —                         | —                              | —   |
| <b>o) Einzelteile der Lokomotiven.</b>  |          |              |                           |                                |   |
| Rauchhochtreiber für Lokomotiven . . . . .  | 1907     | 24           | —                         | VI                             | 11  |
| Rauch- und Funken-Verminderer. Timmis' . . . . . für Lokomotiven . . . . .  | 1907     | 103          | —                         | XXI                            | 6—11                                      |
| Selbsttätiger Beschicker. Haydens . . . . .   | 1907     | 24           | —                         | VI                             | 14—16                                     |
| Zylinder. Abmessungen von . . . . . bei Verbund-Lokomotiven . . . . .   | 1907     | 125          | —                         | —                              | —   |
| <b>p) Betrieb der Lokomotiven.</b>  |          |              |                           |                                |   |
| Lokomotivbesetzungen . . . . .  | 1907     | 21           | —                         | —                              | —   |
| <b>B. Wagen.</b>  |          |              |                           |                                |   |
| <b>a) Personenwagen.</b>  |          |              |                           |                                |   |
| Vierachsiger Wagen I./II. Klasse mit Wascheinrichtung für die englische Südost und Chatham-Eisenbahn . . . . .  | 1907     | 83           | —                         | XX                             | 5   |
| <b>b) Güterwagen.</b>   |          |              |                           |                                |   |
| *Selbstentlader von 50 t Ladefähigkeit. Von Arthur Koppel . . . . .   | 1907     | 117          | 4                         | XXVII                          | 1 u. 2                                    |
| <b>c) Wagen für besondere Zwecke.</b>   |          |              |                           |                                |   |
| *Gewichtswagen der Großherzoglich badischen Eisenbahnen. Von Zimmermann . . . . .   | 1907     | 209          | —                         | —                              | —   |
| Plattwagen der Paris-Lyon-Mittelmeer-Bahn . . . . .   | 1907     | 84           | —                         | —                              | —   |
| Rollböcke. Buchwalds . . . . . ohne Feststellvorrichtung für die zu verladenden Wagen   | 1907     | 20           | —                         | V                              | 1—12                                      |
| Schienenbeförderungswagen . . . . .   | 1907     | 193          | —                         | XL                             | 7 u. 8                                    |
| *Wagen der Zentral Cordoba-Bahn, Argentinien. Von Ch. King . . . . .  | 1907     | 58           | —                         | XVIII                          | 13—18                                     |
| Wagen zur Beförderung kranker Kinder . . . . .  | 1907     | 23           | —                         | V                              | 16  |
| <b>d) Einzelteile der Wagen.</b>  |          |              |                           |                                |   |
| Achsbüchse für Eisenbahnfahrzeuge mit Schmierringen . . . . .   | 1907     | 43           | —                         | —                              | —   |
| Beleuchtung der Eisenbahn-Personenwagen durch Gasglühlicht . . . . .  | 1907     | 60           | —                         | —                              | —   |
| Beleuchtung. Die elektrische . . . . . der Bahnpostwagen . . . . .  | 1907     | 24           | —                         | —                              | —   |
| *Beleuchtung. Die Entwicklung der Personenwagen- . . . . . der preussisch-hessischen Staatseisenbahnen bis zum hängenden Gasglühlichte. Von Wedler. . . . . | 1907     | 35           | 5                         | XI                             | 1—3                                       |
| Luftdruckbremse. Die Chapsal-Saillot- . . . . .   | 1907     | 256          | —                         | XLVI                           | 12—17                                     |
| Spurpfanne für Wagendrehgestelle . . . . .  | 1907     | 104          | —                         | XXIV                           | 12 u. 13                                  |
| Versuchseinrichtung für hängendes Gasglühlicht . . . . .  | 1907     | 126          | —                         | XXVII                          | 3   |
| <b>C. Besondere Maschinen, Schneeschleudern.</b>  |          |              |                           |                                |   |
| Einpolmaschinen. Über . . . . .   | 1907     | 257          | —                         | XLVII                          | 10 u. 11                                  |
| Schneeschleuder. Kreisel- . . . . . der Denver-Nordwest-Pacific-Bahn . . . . .  | 1907     | 215          | —                         | —                              | —   |



## 8. Signalwesen

|   | Jahrgang | Seite | Anzahl<br>der<br>Textabb. | Zeichnungen<br>Tafel | Abb    |
|---|----------|-------|---------------------------|----------------------|--------|
| *Abhängigkeit zwischen Streckenblock und Signalen. Elektrische oder mechanische<br>Blocksignale. Die . . . . . Von R. Pfeil . . . . . | 1907     | 118   | —                         | —                    | —      |
| Blockstab. Der . . . . . von Webb und Thompson in seiner neuesten Form . . . . .  | 1907     | 127   | —                         | XXVII                | 4—7    |
| Fernsprecher. Verbesserung der . . . . .  | 1907     | 106   | —                         | XXVI                 | 2—8    |
| Schaltung für Morse-Leitungen. Neue . . . . .   | 1907     | 170   | —                         | —                    | —      |
| Signale auf der Pennsylvania-Bahn. Neue . . . . .   | 1907     | 107   | —                         | XXVI                 | 9      |
| Zugbremse. Phillips' selbsttätige . . . . .   | 1907     | 257   | —                         | XLVI                 | 8      |
| Zugsicherung. Die . . . . . von Raymond Phillips . . . . .  | 1907     | 258   | —                         | XLVIII               | 6—9    |
|   | 1907     | 25    | —                         | IV                   | 8 u. 9 |

## 9. Betrieb.

## a) Allgemeines, Betriebsergebnisse.

|  |      |    |   |   |   |
|--|------|----|---|---|---|
| *Anfahren der Eisenbahnzüge. Das . . . . . Von Mühlmann . . . . .  | 1907 | 78 | 5 | — | — |
| *Betriebsergebnisse. Die . . . . . der deutschen, schweizerischen und französischen Stralsen-<br>bahnen. Mitgeteilt von F. Krull . . . . . | 1907 | 10 | — | — | — |
| Elektrische Zugförderung. . . . .  | 1907 | 22 | — | — | — |

## b) Betrieb auf den Bahnhöfen.

|  |      |     |   |     |     |
|--|------|-----|---|-----|-----|
| Maschinenbetrieb im neuen preussisch-russischen Grenzbahnhofe Skalmierzyce . . . . . | 1907 | 235 | — | —   | —   |
| *Reinigung der Personenwagen. Die . . . . . Von Staby . . . . .                      | 1907 | 89  | 1 | XXI | 1—3 |

## c) Unfälle.

|   |      |     |   |      |          |
|---|------|-----|---|------|----------|
| Betriebsunfall bei Salisbury . . . . .  | 1907 | 44  | — | —    | —        |
| Eisenbahn-Unfall bei Salisbury . . . . .  | 1907 | 25  | — | —    | —        |
| *Eisenbahnunfall. Der . . . . . bei Ottersberg. Von F. N. Wolff . . . . .                   | 1907 | 248 | 2 | —    | —        |
| Entgleisung. Die . . . . . von Salisbury . . . . .  | 1907 | 86  | — | XX   | 3 u. 4   |
| Unglücksfall. Der neue . . . . . auf der Neuyorker Zentral- und Hudson Fluss-Bahn . . . . . | 1907 | 259 | — | XLVI | 18 u. 19 |

## 10. Aussergewöhnliche Eisenbahnen.

## a) Elektrische Bahnen.

|   |      |     |   |    |       |
|---|------|-----|---|----|-------|
| Bahnen in Amerika. Elektrische . . . . .  | 1907 | 216 | — | —  | —     |
| Betrieb der Gotthardbahn. Die Wasserkräfte des Tessin und der elektrische . . . . .   | 1907 | 61  | — | —  | —     |
| Betrieb des Simplon-Tunnels. Der elektrische . . . . .  | 1907 | 194 | — | XI | 10—12 |
| *Betrieb. Elektrischer . . . . . im Simplontunnel . . . . .   | 1907 | 14  | 4 | —  | —     |
| *Eisenbahn in Spanien. Die erste elektrisch betriebene . . . . . Von C. Guillery . . . . .  | 1907 | 90  | — | —  | —     |
| Messergebnisse und Betriebserfahrungen an der Einphasen-Wechselstromlokomotive auf<br>der vollspurigen Bahn Seebach-Wettingen . . . . . | 1907 | 62  | — | —  | —     |
| Oberleitung. Die . . . . . der Neu-York-New-Haven-Hartford-Bahn . . . . .   | 1907 | 236 | — | —  | —     |
| Schneeprobe der Triebwagenzüge der Neu-York-Zentral-Bahn . . . . .  | 1907 | 235 | — | —  | —     |
| Speiseschiene der Long Island-Bahn . . . . .  | 1907 | 26  | — | VI | 6—9   |
| Ueber elektrische Bahnen und Eisenbahn-Triebwagen in England und den Ver-<br>einigten Staaten . . . . .                                 | 1907 | 45  | — | —  | —     |
| Zugförderung. Elektrische . . . . .   | 1907 | 22  | — | —  | —     |

## b) Stadtbahnen.

|  |      |     |   |      |   |
|--|------|-----|---|------|---|
| Berliner Stadtbahn. Entwürfe für die Erhöhung der Leistungsfähigkeit der . . . . . | 1907 | 216 | — | —    | — |
| Schwebebahn für Berlin . . . . .   | 1907 | 194 | — | —    | — |
| Stadtbahnnetz von Neu-York. Das . . . . .  | 1907 | 107 | — | XXVI | 1 |
| Pariser Stadtbahn. Die . . . . .   | 1907 | 236 | — | —    | — |

## 11. Technische Litteratur.

|  |      |     |   |   |   |
|--|------|-----|---|---|---|
| **Abitazioni popolari. Le . . . . . (case operace) dell' Ing. Effren Magrini . . . . .   | 1907 | 46  | — | — | — |
| **Bahnmeister. Der . . . . . Handbuch für den Bau- und Erhaltungsdienst der Eisenbahnen, heraus-<br>gegeben von E. Burok. 1. Band I. Theoretische Hülfslehren für die Praxis des Bau- und<br>Erhaltungsdienstes der Eisenbahnen, bearbeitet von Dr. techn. Ludwig Hess. 2. Heft:<br>Mathematik. 2. Hälfte: Geometrie. 1. und 2. Auflage. 2. Band II. Die Praxis des Bau-<br>und Erhaltungsdienstes der Eisenbahnen, bearbeitet von Alfred Birk. 2. Heft, 1. Hälfte:<br>Unterbau. 1. und 2. Auflage . . . . . | 1907 | 195 | — | — | — |
| **Beförderung und Lagerung von Sammelkörpern Technische Hilfsmittel zur . . . . .<br>(Massengütern). Von M. Buhle. III. Teil . . . . .   | 1907 | 108 | — | — | — |
| **Betriebsdienst. Grundzüge des . . . . . es auf den preussisch-hessischen Staatsbahnen.<br>Von R. Struck . . . . .  | 1907 | 108 | — | — | — |
| **British Engineering Standards Coded Lists. Issued by authority of the Engineering<br>Standards Committee. . . . .  | 1907 | 128 | — | — | — |
| **Brücken in Eisenbeton. Ein Leitfaden für Schule und Praxis. Von C. Kersten. Teil I:<br>Platten und Balkenbrücken . . . . .   | 1907 | 196 | — | — | — |
| Costruzione ed esercizio delle strade ferrate e delle tramvie. Heft 220. Er-<br>leuchtung der Bahnhöfe. Von D. Fiorentini . . . . .  | 1907 | 63  | — | — | — |
| Heft 221, 222 und 222 <sup>bis</sup> . Beleuchtung der Bahnhöfe von Ing. Dante Fiorentini . . . . .  | 1907 | 128 | — | — | — |
| Heft 223. Herstellung und Erhaltung der Federn von Fadda . . . . .   | 1907 | 238 | — | — | — |

|   | Jahrgang | Seite | Zeichnungen         |            |
|---|----------|-------|---------------------|------------|
|   |          |       | Anzahl der Textabb. | Tafel Abb. |
| **Dampflokotiven. Die . . . . . der Gegenwart. Von R. Garbe . . . . .   | 1907     | 261   | —                   | —          |
| **Déformations des voies de chemins de fer. Etude sur les . . . et les moyens d'y remédier par M. G. Cuénot . . . . .   | 1907     | 171   | —                   | —          |
| **Druckhöhen-Verluste. Labes, . . . . .   | 1907     | 46    | —                   | —          |
| **Dynamomelektrische Maschinen. Die . . . . . Ein Handbuch für Studierende der Elektrotechnik. Von Silvanus P. Thompson. Siebente Auflage. Übersetzt von K. Streckler und F. Vesper. Heft 1 . . . . .   | 1907     | 172   | —                   | —          |
| **Eisenbahn-Bauwesen. Das . . . . . für Bahnmeister von A. J. Susemihl-Schubert. Siebente Auflage nach den neuesten Vorschriften umgearbeitet von R. v. Zabiensky . . . . .   | 1907     | 65    | —                   | —          |
| **Eisenbahnkunde. Allgemeine . . . . . für Studium und Praxis. Zwei Teile von L. Troske. I. Teil Anlage und Bau. II. Teil Ausrüstung und Betrieb . . . . .  | 1907     | 172   | —                   | —          |
| **Eisenbahntechnik der Gegenwart. Die . . . . . Herausgegeben von Blum, † von Borries und Barkhausen. Zweiter Band. Der Eisenbahnbau der Gegenwart Zweite umgearbeitete Auflage. Erster Abschnitt. Linienführung und Bahngestaltung. Bearbeitet von † Paul, Lippstadt; Schubert, Berlin; Blum, Berlin . . . . .                 | 1907     | 65    | —                   | —          |
| **Eisenbahntechnik der Gegenwart. Lokomotiven, Trieb- und Anhänge-Wagen für Zahnbahnen. Zweite Auflage, bearbeitet von † v. Borries, unter Mitwirkung von Roman Abt. IV. Band der . . . . .   | 1907     | 238   | —                   | —          |
| **Eisenbahntechnik der Gegenwart. Lokomotiven und Triebwagen für Schmalspur-, Förder- und Straßen-Bahnen. Von Rimrott. IV. Band, Abschnitt C der . . . . .  | 1907     | 238   | —                   | —          |
| **Eisenbahnwirtschaftslehre. Grundzüge der . . . . . W. M. Acworth. Aus dem Englischen übersetzt nebst einleitendem Vorworte von Dr. Heinrich Ritter von Wittek . . . . .   | 1907     | 196   | —                   | —          |
| **Eisenbetonbau. Der . . . . . bei den neuen von der K. K. Eisenbahndirektion ausgeführten Bahnlinien Österreichs von A. Nowak . . . . .  | 1907     | 261   | —                   | —          |
| **Elastizitätslehre. Vorträge über . . . . . als Grundlage für die Festigkeits-Berechnung der Bauwerke von W. Keck. Zweite Auflage von Dr.-Ing. L. Hotopp. I. Teil . . . . .  | 1907     | 26    | —                   | —          |
| **Erdbeben-Nachrichten. Neueste . . . . . Herausgegeben von A. Belar. Bodenbewegungen und die Stabilität der Bauten . . . . .   | 1907     | 218   | —                   | —          |
| **Exposition Internationale de Milan. Matériel exposé par la Compagnie du chemin de fer du Gotthard a l' . . . . .  | 1907     | 64    | —                   | —          |
| **Gasmaschinen. Vereinigte Maschinenfabrik Augsburg und Maschinenbaugesellschaft Nürnberg A.-G. Mitteilung 9. Nürnberger . . . . .  | 1907     | 46    | —                   | —          |
| **Gesetz über Kleinbahnen und Privatanschlussbahnen. Das . . . . . vom 28. Juli 1892, erläutert von W. Gleim. Vierte Auflage . . . . .  | 1907     | 172   | —                   | —          |
| **Geschäftsanzeigen von gewerblichen Anlagen . . . . .  | 1907     | 26    | —                   | —          |
| **Geschäftsberichte und statistische Nachrichten von Eisenbahn-Verwaltungen . . . . .   | 1907     | 46    | —                   | —          |
| **Großstadt-Verkehr. Der . . . . . von Dr. phil. und jur. J. Kollmann. Moderne Zeitfragen Nr. 3. Herausgeber Dr. H. Landsberg . . . . .   | 1907     | 46    | —                   | —          |
| **Handbuch der Ingenieurwissenschaften. Der Grundbau unter Ausschluss eingehender Behandlung der Druckluftgründung. Von L. von Willmann. . . . . I. Teil. 3. Band: Der Grundbau, bearbeitet von L. v. Willmann und C. Zschokke. Herausgegeben von L. v. Willmann. Vierte Auflage . . . . .                                      | 1907     | 63    | —                   | —          |
| **Handbuch der Ingenieurwissenschaften. V. Teil. Der Eisenbahnbau. 4. Band. Anordnung der Bahnhöfe. Erste Abteilung. Einleitung, Zwischen- und Endstationen in Durchgangsform, Verschiebebahnhöfe, Güter- und Hafenbahnhöfe. Bearbeitet von A. Goering† und M. Oder. Herausgegeben von F. Loewe und Dr. H. Zimmermann . . . . . | 1907     | 262   | —                   | —          |
| **Handbuch der Ingenieurwissenschaften. V. Teil. Der Eisenbahnbau, ausgenommen Vorarbeiten, Unterbau und Tunnelbau. 8. Band. Lokomotiv-Steilbahnen und -Seilbahnen. Bearbeitet von R. Abt und S. Abt. Herausgegeben von F. Loewe und Dr. H. Zimmermann. Zweite Auflage . . . . .  | 1907     | 218   | —                   | —          |
| **Handbuch für deutsche Eisenbahnbeamte. Gehrkes . . . . . enthaltend die für den Dienstgebrauch und die Prüfungen wichtigsten Reichsgesetze und Verordnungen . . . . .   | 1907     | 46    | —                   | —          |
| **Konversationslexikon Brockhaus' Kleines . . . . . Fünfte Auflage. Zweiter Band. L bis Z . . . . .   | 1907     | 63    | —                   | —          |
| **Lokomotive. Der Bau einer modernen . . . . . Von Dr. R. Grimshaw . . . . .  | 1907     | 238   | —                   | —          |
| **Lokomotives of 1906 by Chas. S. Lake . . . . .  | 1907     | 88    | —                   | —          |
| **Locomotive. The worlds . . . . . A digest of the latest Locomotive-practice in the railway countries of the World. By Charles S. Lake, author of „the locomotive simply explained“ . . . . .  | 1907     | 88    | —                   | —          |
| **Machine à vapeur. Manuel de la . . . . . Guide pratique donnant la description du fonctionnement et des organes des machines et des chaudières à vapeur à l'usage des mécaniciens, chauffeurs, dessinateurs et propriétaires d'appareils à vapeur par Edouard Sauvage . . . . .   | 1907     | 128   | —                   | —          |
| **Patente. Alphabetisches Sachverzeichnis über sämtliche bis 31. Dezember 1906 in das Patentregister des K. K. Patentamtes eingetragenen . . . . .  | 1907     | 261   | —                   | —          |
| **Patent. Das . . . . . vor dem Patentamt und vor den Gerichten. Patentanwalt B. Bomborn . . . . .  | 1907     | 196   | —                   | —          |
| **Salon de l'Automobile. Le . . . . . 8. bis 24. Dezember 1905 . . . . .  | 1907     | 238   | —                   | —          |
| **Sicherheits-Stellwerke. Die mechanischen . . . . . im Betriebe der vereinigten preußisch-hessischen Staatseisenbahnen. Von S. Scheibner. II. Band . . . . .   | 1907     | 64    | —                   | —          |
| **Siegwartbalken. Der . . . . . Internationale Siegwartbalken-Gesellschaft Luzern (Schweiz) . . . . .   | 1907     | 45    | —                   | —          |
| Statistische Nachrichten und Geschäftsberichte von Eisenbahn-Verwaltungen . . . . .   | 1907     | 66    | —                   | —          |
| **Straßenbaukunde von F. Loewe. Zweite Auflage . . . . .  | 1907     | 262   | —                   | —          |
| **Tabellen zur schnellen Bestimmung der Querschnitte, Momente und Spannungen in Eisenbetonplatten von M. Bazali . . . . .   | 1907     | 64    | —                   | —          |
| **Taschenbuch des Patentwesens. Sammlung der den Geschäftskreis des Kaiserlichen Patentamtes berührenden Gesetze und ergänzende Anordnungen nebst Liste der Patentanwälte. Amtliche Ausgabe, Mai 1905 . . . . .   | 1907     | 262   | —                   | —          |
|   | 1907     | 46    | —                   | —          |



|   | Jahrgang | Seite | Anzahl<br>der<br>Tertab. | Zeichnungen |      |
|---|----------|-------|--------------------------|-------------|------|
|   |          |       |                          | Tafel       | Abb. |
| **Technische Abhandlungen aus Wissenschaft und Praxis. Herausgegeben von Siegfried Herzog. Viertes Heft. Leitfaden für die Abfassung von Projekten über elektrische Licht-, Kraft- und Bahnanlagen  | 1907     | 171   | —                        | —           | —    |
| **Träger. Der durchgehende . . . . . auf elastisch senkbaren Stützen. Von L. Vianello . . .   | 1907     | 45    | —                        | —           | —    |
| **Trafori alpini I grandi . . . . . Fréjus, San Gottardo, Sempione ed altre gallerie eseguite a perforazione meccanica. Von G. B. Biadego. Atlas von 30 Tafeln . . . . .  | 1907     | 64    | —                        | —           | —    |
| **Triebwagen oder Lokomotive. Von C. Guillery. Sonderabdruck aus den „Mitteilungen des Vereines für die Förderung des Lokal- und Straßenbahnwesens“ . . . . .   | 1907     | 171   | —                        | —           | —    |
| **Tunnel. Der Bau des Karawanken-Nord- . . . . . s. Von Dr. techn. Josef Fischer. Sonderdruck aus der Zeitschrift des Verbandes der Bergbau-Betriebsleiter . . . . .  | 1907     | 66    | —                        | —           | —    |
| **Tunnel. Die Bauarbeiten am Simplon- . . . . . Von Dr. R. Pressel . . . . .  | 1907     | 62    | —                        | —           | —    |
| **Verbundbauten in Eisenbeton. Theorie der . . . . . und ihre Anwendung. Von G. Barkhausen . . . . .  | 1907     | 171   | —                        | —           | —    |
| **Verwaltung des Eisenbahnwesens. Studien über . . . . . mitteleuropäischer Länder. Von W. Exner . . . . .  | 1907     | 196   | —                        | —           | —    |
| **Wärmelehre. Technische . . . . . (Thermodynamik). Von K. Walther und M. Röttinger. Sammlung Göschen . . . . .   | 1907     | 46    | —                        | —           | —    |
| **Wegebau. Der . . . . . In seinen Grundzügen dargestellt für Studierende und Praktiker von A. Birk. Zweiter Teil. Der Eisenbahnbau . . . . .   | 1907     | 88    | —                        | —           | —    |
| **Weltausstellung in St. Louis 1904. Das Eisenbahn- und Verkehrswesen auf der . . . . . Von Prof. M. Buhle und Dipl.-Ing. W. Pfitzner. Sonderdruck, nebst einem Anhang: Das Automobilwesen auf der Weltausstellung in St. Louis, von Dipl.-Ing. W. Pfitzner . . . . . | 1907     | 128   | —                        | —           | —    |



## II. Namen-Verzeichnis.

(Die Originalbeiträge sind mit \*, die Besprechungen von Büchern und Druckschriften mit \*\* bezeichnet)

|   | Jahrgang | Seite | Anzahl<br>d-er<br>Textabb. | Z-ichnungen |            |
|---|----------|-------|----------------------------|-------------|------------|
|   |          |       |                            | Tafel       | Abb.       |
| <b>A.</b>   |          |       |                            |             |            |
| ** Abt. Handbuch der Ingenieurwissenschaften. V. Teil. Der Eisenbahnbau, ausgenommen Vorarbeiten, Unterbau und Tunnelbau. 8. Band. Lokomotiv-Steilbahnen und Seilbahnen. Bearbeitet von R. . . . . und S. Abt. Herausgegeben von F. Loewe und Dr. H. Zimmermann. Zweite Auflage   | 1907     | 218   | —                          | —           | —          |
| ** Abt. Lokomotiven, Trieb- und Anhängewagen für Zahnbahnen. Zweite Auflage bearbeitet von † v. Borries, unter Mitwirkung von Roman . . . . . IV. Band der Eisenbahntechnik der Gegenwart   | 1907     | 238   | —                          | —           | —          |
| ** Acworth. Grundzüge der Eisenbahnwirtschaftslehre. W. M. . . . . Aus dem Englischen übersetzt nebst einleitendem Vorworte von Dr. Heinrich Ritter von Wittek . . . . .  | 1907     | 196   | —                          | —           | —          |
| <b>B.</b>   |          |       |                            |             |            |
| Baker. Sir Benjamin . . . . . †   | 1907     | 231   | —                          | —           | —          |
| ** Barkhausen. Theorie der Verbundbauten in Eisenbeton und ihre Anwendung von G. . . . .  | 1907     | 171   | —                          | —           | —          |
| ** Bazali. Tabellen zur schnellen Bestimmung der Querschnitte, Momente und Spannungen in Eisenbetonplatten von M. . . . .   | 1907     | 262   | —                          | —           | —          |
| ** Belar. Neueste Erdbeben-Nachrichten. Herausgegeben von A. . . . . Bodenbewegungen und die Stabilität der Bauten  | 1907     | 218   | —                          | —           | —          |
| ** Biadego. I grandi trafori alpini Frejus, San Gottardo, Sempione ed altre gallerie eseguite a perforazione meccanica. Von G. B. . . . . Atlas von 30 Tafeln   | 1907     | 64    | —                          | —           | —          |
| ** Birk. Der Wegebau. In seinen Grundzügen dargestellt für Studierende und Praktiker von A. . . . . Zweiter Teil. Der Eisenbahnbau  | 1907     | 88    | —                          | —           | —          |
| ** Birk. Der Bahnmeister. Handbuch für den Bau- und Erhaltungs-Dienst der Eisenbahnen, herausgegeben von E. Burok. 1. Band I. Theoretische Hilfslehren für die Praxis des Bau- und Erhaltungs-Dienstes der Eisenbahnen, bearbeitet von Dr. techn. Ludwig Hess. 2. Heft: Mathematik, 2. Hälfte: Geometrie. 1. und 2. Auflage. 2. Band II. Die Praxis des Bau- und Erhaltungs-Dienstes der Eisenbahnen, bearbeitet von Alfred . . . . . 2. Heft, 1. Hälfte: Unterbau. 1. und 2. Auflage | 1907     | 195   | —                          | —           | —          |
| ** Blum. Die Eisenbahntechnik der Gegenwart. Herausgegeben von . . . . . † von Borries und Barkhausen. Zweiter Band. Der Eisenbahnbau der Gegenwart. Zweite umgearbeitete Auflage. Erster Abschnitt. Linienführung und Bahngestaltung. Bearbeitet von † Paul, Lippstadt; Schubert, Berlin: Blum, Berlin   | 1907     | 65    | —                          | —           | —          |
| ** Bomborn. Das Patent vor dem Patentamt und vor den Gerichten. Patentanwalt B. . . . .   | 1907     | 196   | —                          | —           | —          |
| ** Borries. Lokomotiven, Trieb- und Anhängewagen für Zahnbahnen. Zweite Auflage, bearbeitet von † v. . . . . , unter Mitwirkung von Roman Abt. IV. Band der Eisenbahntechnik der Gegenwart  | 1907     | 238   | —                          | —           | —          |
| * Borschke. Grundlagen zu einer Theorie der Bettungsziffer. Von Karl . . . . .  | 1907     | 263   | 47                         | —           | —          |
| * Borsig. Zahn- und Reibungslokomotive Nr. 6000. Von . . . . .  | 1907     | 40    | 1                          | —           | —          |
| Breda. 3/5 gekuppelte 2. C. 0-Vierzylinder-Verbundlokomotive von E. . . . . Mailand   | 1907     | 126   | —                          | —           | —          |
| ** Brockhaus' Kleines Konversationslexikon. Fünfte Auflage. Zweiter Band, L bis Z . . . . .   | 1907     | 63    | —                          | —           | —          |
| Buchwald's Rollböcke ohne Feststellvorrichtung für die zu verladenden Wagen   | 1907     | 20    | —                          | V           | 1—12       |
| ** Buhle. Das Eisenbahn- und Verkehrswesen auf der Weltausstellung in St. Louis 1904. Von Prof. M. . . . . und Dipl.-Ing. W. Pfitzner. Sonderdruck, nebst einem Anhange: Das Automobilwesen auf der Weltausstellung in St. Louis, von Dipl.-Ing. W. Pfitzner . . . . .  | 1907     | 128   | —                          | —           | —          |
| ** Buhle. Technische Hilfsmittel zur Beförderung und Lagerung von Sammelkörpern (Massengütern). Von M. . . . . III. Teil  | 1907     | 108   | —                          | —           | —          |
| ** Burok. Der Bahnmeister. Handbuch für den Bau- und Erhaltungs-Dienst der Eisenbahnen, herausgegeben von E. . . . . 1. Band I. Theoretische Hilfslehren für die Praxis des Bau- und Erhaltungs-Dienstes der Eisenbahnen, bearbeitet von Dr. techn. Ludwig Hess. 2. Heft: Mathematik, 2. Hälfte: Geometrie. 1. und 2. Auflage. 2. Band II. Die Praxis des Bau- und Erhaltungs-Dienstes der Eisenbahnen, bearbeitet von Alfred Birk. 2. Heft, 1. Hälfte: Unterbau. 1. und 2. Auflage   | 1907     | 195   | —                          | —           | —          |
| * Busse. Verbesserung an Wasserkranen. Von O. . . . .   | 1907     | 58    | 3                          | —           | —          |
| * Busse. 2/5 gekuppelte Vierzylinder-Schnellzug-Verbundlokomotive für die dänischen Staatsbahnen. Mitgeteilt von O. . . . .   | 1907     | 1     | 5                          | I<br>II     | 1—7<br>1—4 |

|   | Jahrgang | Seite | Anzahl der Textabb. | Zeichnungen Tafel | Abb.       |
|---|----------|-------|---------------------|-------------------|------------|
| <b>C.</b>   |          |       |                     |                   |            |
| *Cauer. Die Gestalt der Lokomotivschuppen. Von W. . . . .   | 1907     | 197   | 3                   | —                 | —          |
| Chapsal-Saillet Die . . . . . -Luftdruckbremse  | 1907     | 222   |                     |                   |            |
| *Cornca. Beiträge zur Ermittlung der Anstrengung der Eisenbahnschienen. Von J. . . . .  | 1907     | 256   | 6                   | XLVI              | 12—17      |
| *Cserháti. Elektrischer Betrieb im Simplontunnel. Von E. . . . .  | 1907     | 291   | 4                   | XLIX              | 1—4        |
| **Cuénot. Étude sur les déformations de voies de chemins de fer et les moyens d'y remédier par M. G. . . . .  | 1907     | 14    | —                   | —                 | —          |
|   | 1907     | 171   | —                   | —                 | —          |
| <b>D.</b>   |          |       |                     |                   |            |
| Dahm. Schienenabladevorrichtung von . . . . .   | 1907     | 190   | —                   | XL                | 13         |
| <b>E.</b>   |          |       |                     |                   |            |
| *Egestorff. 5000ste Lokomotive der Hannoverschen Maschinenbau-Aktien-Gesellschaft, vormals Georg . . . . . Hannover-Linden  | 1907     | 161   | 1                   | —                 | —          |
| **Exner. Studien über Verwaltung des Eisenbahnwesens mitteleuropäischer Länder. Von W. . . . .  | 1907     | 196   | —                   | —                 | —          |
| <b>F.</b>   |          |       |                     |                   |            |
| Fadda. Costruzione ed esercizio delle strade ferrate e delle tramvie. Heft 223. Herstellung und Erhaltung der Federn von . . . . .  | 1907     | 238   | —                   | —                 | —          |
| *Felsenstein. Drei- und Vier-Zylinder-Verbund-Schnellzug-Lokomotiven der österreichischen Nordwestbahn. Mitgeteilt von F. . . . .   | 1907     | 146   | —                   | XXXVII            | 1—8        |
| Fiorentini. Costruzione ed esercizio delle strade ferrate e delle tramvie. Heft 220. Erleuchtung der Bahnhöfe von D. . . . .  | 1907     | 63    | —                   | —                 | —          |
| Fiorentini. Hefte 221, 222 und 222 <sup>bis</sup> . Beleuchtung der Bahnhöfe von Ing. Dante . . . . .   | 1907     | 128   | —                   | —                 | —          |
| **Fischer. Der Bau des Karawanken-Nord-Tunnels. Von Dr. techn. Josef . . . . . Sonderdruck aus der Zeitschrift des Verbandes der Bergbau-Betriebsleiter . . . . .   | 1907     | 66    | —                   | —                 | —          |
| <b>G.</b>   |          |       |                     |                   |            |
| **Garbe. Die Dampflokomotiven der Gegenwart. Von R. . . . .   | 1907     | 261   | —                   | —                 | —          |
| **Gehrkes Handbuch für deutsche Eisenbahnbeamte, enthaltend die für den Dienstgebrauch und die Prüfungen wichtigsten Reichsgesetze und Verordnungen . . . . .   | 1907     | 46    | —                   | —                 | —          |
| **Gleim. Das Gesetz über Kleinbahnen und Privatanschlußbahnen vom 28. Juli 1892, erläutert von W. . . . . Vierte Auflage . . . . .  | 1907     | 172   | —                   | —                 | —          |
| Goering. Adolf . . . . . †  | 1907     | 41    | —                   | —                 | —          |
| **Götschen. Technische Wärmelehre (Thermodynamik). Von K. Walther und M. Röttlinger. Sammlung . . . . .   | 1907     | 46    | —                   | —                 | —          |
| Graham. Das . . . . . Flanschherzstück  | 1907     | 233   | —                   | —                 | —          |
| *Grimme. Federweichen und Herzstücke mit umstellbarer Flügelschiene zur Herstellung eines lückenlosen Hauptgleises. Von J. . . . .  | 1907     | 210   | 6                   | —                 | —          |
| **Grimshaw. Der Bau einer modernen Lokomotive. Von Dr. R. . . . .   | 1907     | 238   | —                   | —                 | —          |
| *Guillery. Die erste elektrisch betriebene Eisenbahn in Spanien. Von C. . . . .   | 1907     | 90    | —                   | —                 | —          |
| *Guillery. Mammutpumpen im Eisenbahnbetriebe. Von C. . . . .  | 1907     | 239   | 4                   | XLVII<br>XLVIII   | 1—9<br>1—5 |
| **Guillery. Triebwagen oder Lokomotive. Von C. . . . . Sonderabdruck aus den „Mitteilungen des Vereines für die Förderung des Lokal- und Straßenbahnwesens“ . . . . .   | 1907     | 171   | —                   | —                 | —          |
| <b>H.</b>   |          |       |                     |                   |            |
| Haydens selbsttätiger Peschicker . . . . .  | 1907     | 24    | —                   | VI                | 14—16      |
| Heilmann. Triebwagen nach . . . . . scher Anordnung . . . . .   | 1907     | 22    | —                   | —                 | —          |
| **Herzog. Technische Abhandlungen aus Wissenschaft und Praxis. Herausgegeben von Siegfried . . . . . Viertes Heft. Leitfaden für die Abfassung von Projekten über elektrische Licht-, Kraft-, und Bahnanlagen . . . . .   | 1907     | 171   | —                   | —                 | —          |
| **Hess. Der Bahnmeister. Handbuch für den Bau- und Erhaltungsdienst der Eisenbahnen, herausgegeben von E. Burok. 1. Band I. Theoretische Hilfslehren für die Praxis des Bau- und Erhaltungsdienstes der Eisenbahnen, bearbeitet von Dr. techn. Ludwig . . . . . 2. Heft: Mathematik, 2. Hälfte: Geometrie. 1. und 2. Auflage. 2. Band II. Die Praxis des Bau- und Erhaltungsdienstes der Eisenbahnen, bearbeitet von Alfred Birk. 2. Heft, 1. Hälfte: Unterbau. 1. und 2. Auflage . . . . . | 1907     | 195   | —                   | —                 | —          |
| *Höhn. „Puffing Billy“. Nachbildung der im Kensington-Museum in London aufgestellten ältesten Lokomotive. Von M. . . . .  | 1907     | 27    | 11                  | VII—X             | —          |
| *Hogenmüller. Drehbank zum Nachrichten von Achssätzen. Von J. . . . .   | 1907     | 154   | —                   | XXXVIII           | 1—3        |
| *Hönemann. Gleisfahrrad. Von A. . . . .   | 1907     | 93    | 4                   | XXIII             | 6—11       |
| **Hotopp. Vorträge über Elastizitätslehre als Grundlage für die Festigkeits-Berechnung der Bauwerke von W. Keck. Zweite Auflage von Dr.-Ing. L. . . . . I. Teil. . . . .  | 1907     | 26    | —                   | —                 | —          |
| *Hromatka. Der Schienenstofs von Wolhaupter. Von F. . . . .   | 1907     | 9     | —                   | IV                | 4—7        |
| <b>K.</b>   |          |       |                     |                   |            |
| **Keck. Vorträge über Elastizitätslehre als Grundlage für die Festigkeits-Berechnung der Bauwerke von W. . . . . Zweite Auflage von Dr.-Ing. L. Hotopp. I. Teil. . . . .  | 1907     | 26    | —                   | —                 | —          |
| **Kersten. Brücken in Eisenbeton. Ein Leitfaden für Schule und Praxis von C. . . . . Teil I: Platten- und Balkenbrücken. . . . .  | 1907     | 196   | —                   | —                 | —          |
| *King. Wagen der Zentral Cordoba-Bahn, Argentinien. Von Ch. . . . .   | 1907     | 58    | —                   | XVIII             | 13—18      |
| **Kollmann. Der Großstadt-Verkehr von Dr. phil. und jur. J. . . . . Moderne Zeitfragen Nr. 3. Herausgeber Dr. H. Landsberg . . . . .  | 1907     | 46    | —                   | —                 | —          |
| *Koppel. Selbstentlader von 50 t Ladefähigkeit. Von Arthur . . . . .  | 1907     | 117   | 4                   | XXVII             | 1—2        |
| *Krull. Die Betriebsergebnisse der deutschen, schweizerischen und französischen Strafsenbahnen. Mitgeteilt von F. . . . .   | 1907     | 10    | —                   | —                 | —          |



|  | Jahrgang | Seite             | Anzahl<br>der<br>Textabb. | Zeichnungen<br>Tafel | Abb.        |
|--|----------|-------------------|---------------------------|----------------------|-------------|
| <b>L</b>   |          |                   |                           |                      |             |
| **Labes, Druckhöhen-Verluste . . . . .   | 1907     | 46                | —                         | —                    | —           |
| *Lake, Die neuen Lokomotiven der englischen Westbahn. Von Charles S. . . . .   | 1907     | 219<br>242        | 13                        | XLV<br>XLVI          | 1—3<br>1—7  |
| **Lake, Locomotives of 1906 by Chas. S. . . . .  | 1907     | 88                | —                         | —                    | —           |
| **Lake, The Worlds Locomotives. A digest of the latest Locomotive-practice in the railway countries of the World. By Charles S. . . . . author of „the locomotive simply explained“  | 1907     | 88                | —                         | —                    | —           |
| *Lambert, Gerade und gekrümmte Weichenstraßen mit Weichen 1:11. Von A. . . . .   | 1907     | 95                | 7                         | XXIV<br>XXV          | 1—7<br>1—10 |
| *Landsberg, Der Großstadt-Verkehr von Dr. phil. und jur. J. Kollmann. Moderne Zeitfragen Nr. 3. Herausgeber Dr. H. . . . .   | 1907     | 46                | —                         | —                    | —           |
| *Lenz, Die elektrischen Kraft- und Licht-Anlagen der neuen Lokomotiv-Werkstätte auf dem Bahnhofe Dortmund-Rgb. Mitgeteilt von . . . . .  | 1907     | 7                 | —                         | III<br>IV            | 1—4<br>1—3  |
| **Loewe, Handbuch der Ingenieurwissenschaften. V. Teil. Der Eisenbahnbau. 4. Band. Anordnung der Bahnhöfe. Erste Abteilung. Einleitung, Zwischen- und Endstationen in Durchgangsform, Verschiebebahnhöfe, Güter- und Hafenhöfe. Bearbeitet von A. Goering† und M. Oder. Herausgegeben von F. . . . . und Dr. H. Zimmermann . . . . . | 1907     | 261               | —                         | —                    | —           |
| **Loewe, Handbuch der Ingenieurwissenschaften. V. Teil. Der Eisenbahnbau, ausgenommen Vorarbeiten, Unterbau und Tunnelbau. 8. Band. Lokomotiv-Steilbahnen und -Seilbahnen. Bearbeitet von R. Abt und S. Abt. Herausgegeben von F. . . . . und Dr. H. Zimmermann. Zweite Auflage . . . . .  | 1907     | 218               | —                         | —                    | —           |
| **Loewe, Straßenbaukunde von F. . . . . Zweite Auflage . . . . .   | 1907     | 64                | —                         | —                    | —           |
| <b>M</b>   |          |                   |                           |                      |             |
| **Magrini, Le abitazioni popolari (case operace) dell' Ing. Effren . . . . .   | 1907     | 46                | —                         | —                    | —           |
| Mallet, Verbund-Lokomotiven der Bauart . . . . . für die große Nordbahn . . . . .  | 1907     | 105               | —                         | —                    | —           |
| Malone, Elektrische Straßenbahnweichen-Stellvorrichtung von Tierney und . . . . .  | 1907     | 168               | —                         | XXXVIII              | 5 u. 6      |
| Moorescher Schienenbohrer . . . . .  | 1907     | 168               | —                         | XXXVIII              | 7 u. 8      |
| Morse, Neue Schaltung für . . . . .-Leitungen . . . . .  | 1907     | 107               | —                         | XXVI                 | 9           |
| *Mühlmann, Das Anfahren der Eisenbahnzüge. Von . . . . .   | 1907     | 78                | 5                         | —                    | —           |
| <b>N</b>   |          |                   |                           |                      |             |
| **Nowak, Der Eisenbetonbau bei den neuen von der K. K. Eisenbahndirektion ausgeführten Bahnliesen Österreichs, von A. . . . .  | 1907     | 261               | —                         | —                    | —           |
| <b>P</b>   |          |                   |                           |                      |             |
| *Pfeil, Elektrische oder mechanische Abhängigkeit zwischen Streckenblock und Signalen. Von R. . . . .  | 1907     | 118               | —                         | —                    | —           |
| **Pfitzner, Das Eisenbahn- und Verkehrswesen auf der Weltausstellung in St. Louis 1904. Von Prof. M. Buhle und Dipl.-Ing. W. Pfitzner. Sonderdruck, nebst einem Anhang: Das Automobilwesen auf der Weltausstellung in St. Louis, von Dipl.-Ing. W. . . . .   | 1907     | 128               | —                         | —                    | —           |
| Phillips, Die Zugsicherung von Raymond . . . . .   | 1907     | 25                | —                         | IV                   | 8 u. 9      |
| Phillips' selbsttätige Zugsbremse . . . . .  | 1907     | 258               | —                         | XI.VIII              | 6—9         |
| Prentice's Schienenklemme . . . . .  | 1907     | 18                | —                         | VI                   | 10          |
| **Pressel, Die Bauarbeiten am Simplon-Tunnel. Von Dr. R. . . . .   | 1907     | 62                | —                         | —                    | —           |
| *Pustau, Steinerne Bauwerke der Nebenbahn Stettin-Jasenitz, Direktionsbezirk Stettin. Von . . . . .  | 1907     | 309               | 8                         | L                    | 1—11        |
| <b>R</b>   |          |                   |                           |                      |             |
| Rambacher, Stützklemme zur Verhinderung des Wanderns der Schienen, Bauart . . . . .  | 1907     | 83                | 1                         | —                    | —           |
| *Rambacher, Verbesserungen am Holzquerschwellen-Oberbau. Von A. . . . .  | 1907     | 163               | —                         | XXXIX                | 1—19        |
| *Reck, Dampfkesselanlage der Eisenbahn-Hauptwerkstatt Cottbus. Von W. . . . .  | 1907     | 92                | —                         | XXII                 | 1—10        |
| **Rimrott, Lokomotiven und Triebwagen für Schmalspur-, Förder- und Straßen-Bahnen. Von . . . . . IV. Band, Abschnitt C der Eisenbahntechnik der Gegenwart . . . . .  | 1907     | 238               | —                         | —                    | —           |
| **Röttlinger, Technische Wärmelehre (Thermodynamik) von K. Walther und M. . . . . Sammlung Göschel . . . . .   | 1907     | 46                | —                         | —                    | —           |
| *Rotta, Selbsttätige Prüf- und Zähl-Vorrichtung für Fahrkarten-Druckmaschinen Von . . . . .  | 1907     | 208               | —                         | XLII                 | 1—3         |
| <b>S</b>   |          |                   |                           |                      |             |
| *Saller, Stoffwirkungen im Eisenbahnbetriebe. Von H. . . . .   | 1907     | 119<br>155        | 1                         | —                    | —           |
| **Sanzin, Vergleich zwischen einer zwei- und einer dreifach gekuppelten Schnellzug-Lokomotive. Von Dr. R. . . . .  | 1907     | 67                | 6                         | —                    | —           |
| **Sauvage, Manuel de la Machine à vapeur. Guide pratique donnant la description du fonctionnement et des organes des machines et des chaudières à vapeur à l'usage des mécaniciens, chauffeurs, dessinateurs et propriétaires d'appareils à vapeur par Edouard . . . . .   | 1907     | 128               | —                         | —                    | —           |
| **Scheibner, Die mechanischen Sicherheits-Stellwerke im Betriebe der vereinigten preussisch-hessischen Staatseisenbahnen. Von S. . . . . II. Band. . . . .   | 1907     | 64<br>109         | —                         | —                    | —           |
| *Schepp, Die elektrischen Stellwerke auf dem Bahnhofe Schwerte. Von . . . . .  | 1907     | 129<br>178<br>200 | 45                        | XXIX<br>bis<br>XXXVI | —           |
| Schmidt, Lokomotiven mit Überhitzer, Bauart . . . . .  | 1907     | 84                | —                         | —                    | —           |
| *Schmitt, Die zweigleisige Eisenbahn-Drehbrücke über die Hunte bei Oldenburg. Von . . . . .  | 1907     | 173               | 8                         | XLI                  | 1—10        |
| **Schubert, Die Eisenbahntechnik der Gegenwart. Herausgegeben von Blum, † von Borries und Barkhausen. Zweiter Band. Der Eisenbahnbau der Gegenwart. Zweite umgearbeitete Auflage. Erster Abschnitt. Linienführung und Bahngestaltung. Bearbeitet von † Paul, Lippstadt; Schubert, Berlin; Blum, Berlin; . . . . .                    | 1907     | 65                | —                         | —                    | —           |

|  | Jahrgang | Seite      | Anzahl der Textabb. | Zeichnungen Titel              | Abb.                       |
|--|----------|------------|---------------------|--------------------------------|----------------------------|
| Schubert. Ernst . . . . . †  | 1907     | 189        | —                   | —                              | —                          |
| *Staby. Die Reinigung der Personenwagen. Von . . . . .   | 1907     | 89         | 1                   | XXI                            | 1—3                        |
| Straußsche Eisenbetonbrücke für die elektrische Bahn Elgin-Belvidere   | 1907     | 17         | —                   | —                              | —                          |
| **Strecker. Die dynamoelektrischen Maschinen. Ein Handbuch für Studierende der Elektrotechnik. Von Silvanus P. Thompson. Siebente Auflage. Übersetzt von K. . . . . und F. Vesper. Heft I . . . . .  | 1907     | 172        | —                   | —                              | —                          |
| *Strohmeyer. Die Albula-Bahn. Von . . . . .  | 1907     | 225        | 9                   | XLIII<br>XLIV                  | 1—13<br>14—16              |
| **Struck. Grundzüge des Betriebsdienstes auf den preußisch-hessischen Staatsbahnen. Von R. . . . .   | 1907     | 108        | —                   | —                              | —                          |
| **Susemihl-Schubert. Das Eisenbahn-Bauwesen für Bahnmeister von A. J. . . . . Siebente Auflage nach den neuesten Vorschriften umgearbeitet von R. v. Zabiensky . . . . .   | 1907     | 65         | —                   | —                              | —                          |
| <b>T.</b>  |          |            |                     |                                |                            |
| Thompson. Der Blockstab von Webb und . . . . . in seiner neuesten Form . . . . .   | 1907     | 106        | —                   | XXVI                           | 2—8                        |
| **Thompson. Die dynamoelektrischen Maschinen. Ein Handbuch für Studierende der Elektrotechnik. Von Silvanus P. . . . . Siebente Auflage. Übersetzt von K. Strecker und F. Vesper. Heft I . . . . .   | 1907     | 172        | —                   | —                              | —                          |
| Tierney. Elektrische Straßenbahnweichen-Stellvorrichtung von . . . . . und Malone . . . . .  | 1907     | 168        | —                   | XXXVIII                        | 5 u. 6                     |
| Timmis' Rauch- und Funken-Verminderer für Lokomotiven . . . . .  | 1907     | 103        | —                   | XXI                            | 6—11                       |
| Tobler. Blockwerke und Weichenverschlüsse. Von Dr. A. . . . .  | 1907     | 19         | —                   | —                              | —                          |
| **Troske. Allgemeine Eisenbahnkunde für Studium und Praxis. Zwei Teile. von L. . . . . I. Teil Anlage und Bau II. Teil Ausrüstung und Betrieb . . . . .  | 1907     | 172        | —                   | —                              | —                          |
| <b>U.</b>  |          |            |                     |                                |                            |
| *Uebelacker. Übersicht der in Mailand 1906 ausgestellten Lokomotiven. Von Dr.-Ing. H. . . . .  | 1907     | 47         | —                   | XII<br>XIII<br>XIV bis<br>XVII | Zusammenstellungen<br>1—47 |
| <b>V.</b>  |          |            |                     |                                |                            |
| **Vianello. Der durchgehende Träger auf elastisch senkbaren Stützen. Von L. . . . .  | 1907     | 45         | —                   | —                              | —                          |
| <b>W.</b>  |          |            |                     |                                |                            |
| **Walther. Technische Wärmelehre (Thermodynamik) von K. . . . . und M. Röttinger. Sammlung Göschen . . . . .   | 1907     | 46         | —                   | —                              | —                          |
| *Watorek. Übergangsbogen. Von Dr. techn. K. . . . .  | 1907     | 186<br>205 | 3                   | —                              | —                          |
| Webb. Der Blockstab von . . . . . und Thompson in seiner neuesten Form . . . . .   | 1907     | 106        | —                   | XXVI                           | 2—8                        |
| *Wechsler. Die Otavi-Bahn. Von M. . . . .  | 1907     | 75         | —                   | XIX                            | 1 u. 2                     |
| *Wedler. Die Entwicklung der Personenwagen-Beleuchtung der preußisch-hessischen Staatseisenbahnen bis zum hängenden Gasglühlichte von . . . . .  | 1907     | 35         | 5                   | XI                             | 1—3                        |
| Westinghouse. Neue . . . . . Schnellbremse   | 1907     | 255        | —                   | XLVI                           | 20 u. 21                   |
| **von Willmann. Der Grundbau unter Ausschluss eingehender Behandlung der Druckluftgründung. Von L. . . . . Handbuch der Ingenieurwissenschaften. I. Teil 3. Band: Der Grundbau, bearbeitet von L. . . . . und C. Zschokke. Herausgegeben von L. von Willmann. Vierte Auflage   | 1907     | 63         | —                   | —                              | —                          |
| **von Wittek. Grundzüge der Eisenbahnwirtschaftslehre. W. M. Acworth. Aus dem Englischen übersetzt nebst einleitendem Vorworte von Dr. Heinrich Ritter . . . . .   | 1907     | 196        | —                   | —                              | —                          |
| *Wolff. Der Eisenbahnunfall bei Ottersberg. Von F. N. . . . .  | 1907     | 248        | 2                   | —                              | —                          |
| Wolhaupter. Der Schienenstofs von . . . . . Von F. Hromatka . . . . .  | 1907     | 9          | —                   | IV                             | 4—7                        |
| <b>Z.</b>  |          |            |                     |                                |                            |
| **Zabiensky. Das Eisenbahn-Bauwesen für Bahnmeister von A. J. Susemihl-Schubert. Siebente Auflage nach den neuesten Vorschriften umgearbeitet von R. v. . . . .  | 1907     | 65         | —                   | —                              | —                          |
| *Zimmermann. Der Bau neuer Lokomotivschuppen. Von F. . . . .   | 1907     | 12<br>33   | —                   | —                              | —                          |
| *Zimmermann. Gewichtswagen der Großherzoglich badischen Eisenbahnen. Von . . . . .   | 1907     | 209        | —                   | —                              | —                          |
| **Zimmermann. Handbuch der Ingenieurwissenschaften. V. Teil. Der Eisenbahnbau. 4. Band. Anordnung der Bahnhöfe. Erste Abteilung. Einleitung, Zwischen- und Endstationen in Durchgangsform, Verschiebebahnhöfe, Güter- und Hafenbahnhöfe. Bearbeitet von A. Goering† und M. Oder. Herausgegeben von F. Loewe und Dr. H. . . . . | 1907     | 262        | —                   | —                              | —                          |
| *Zimmermann. Werkstätte zur Untersuchung der Wagen in der Hauptwerkstätte Karlsruhe. Von . . . . .   | 1907     | 76         | 2                   | XX                             | 1 u. 2                     |
| *Zimmermann. Werkstätte zur Untersuchung (Revision) der Wagen in der Hauptwerkstätte Karlsruhe. Von . . . . .  | 1907     | 224        | —                   | —                              | —                          |
| **Zschokke. Der Grundbau unter Ausschluss eingehender Behandlung der Druckluftgründung. Von L. von Willmann. Handbuch der Ingenieurwissenschaften. I. Teil. 3. Band: Der Grundbau, bearbeitet von L. v. Willmann und C. . . . . Herausgegeben von L. v. Willmann. Vierte Auflage   | 1907     | 63         | —                   | —                              | —                          |



# ORGAN

für die

## FORTSCHRITTE DES EISENBAHNWESENS

in technischer Beziehung.

Fachblatt des Vereines deutscher Eisenbahn-Verwaltungen.

Neue Folge. XLIV. Band.

Die Schriftleitung hält sich für den Inhalt der mit dem Namen des Verfassers versehenen Aufsätze nicht für verantwortlich.  
Alle Rechte vorbehalten.

1. Heft. 1907.

### 2/5 gekuppelte Vierzylinder-Schnellzug-Verbund-Lokomotive für die dänischen Staatsbahnen.

Mitgeteilt von O. Busse, Königlicher Eisenbahndirektor in Kopenhagen.

Hierzu Zeichnungen Abb. 1 bis 7 auf Tafel I und Abb. 1 bis 4 auf Tafel II.

Um die durch die neuen Verkehrsverhältnisse bedingten, fast regelmäßigen Vorspanndienste einzuschränken, hat sich die Verwaltung der dänischen Staatsbahnen entschlossen, Lokomotiven über 1000 P. S. einzuführen und den Oberbau durch Schienen von 45 kg/m zu verstärken, unter Verringern der Schwellenteilung auf 80 cm. Die 2/5 gekuppelte Bauart mit vordern Drehgestelle und Verbundwirkung in vier Zylindern wurde als die zweckmäßigste angesehen, nach genauer Prüfung der vorhandenen Vorbilder wurde die Anordnung »Vauclain« gewählt, weil diese eine sehr einfache Steuerung zulässt und weil die Versuche auf dem Prüfungsstande der Ausstellung in St. Louis einen sehr günstigen Dampfverbrauch ergeben hatten. Die Dampfmaschine dieser Art konnte also sowohl bezüglich der Unterhaltung, als auch des Kohlenverbrauches als sehr sparsam angesehen werden.

Auch die zu erwartende Reifenabnutzung wurde nach dem Verfahren des Verfassers\*) untersucht, wobei man zu dem Entschlusse kam, die Hochdruckzylinder auf den vordern, die Niederdruckzylinder auf den hintern Triebachssatz wirken zu lassen, eine Anordnung, die die Baldwin-Werke auch später eingeführt haben. Weil so die Druckwechsel durch die Gegenläufigkeit der Kolben günstig ausfallen, darf man auf eine Laufdauer von einem Radabdrehen zum andern von über 100000 km rechnen, was für die Unterhaltungskosten sehr ins Gewicht fällt. Der erste Entwurf wurde mit Plattenrahmen und schmaler Feuerbüchse gemacht, wobei es aber kaum möglich war, die nötige Rostfläche von 3 qm zu schaffen; deshalb griff man zum Barrenrahmen, den man sowohl in Amerika, als auch bei den neueren Lokomotiven der bayerischen Staatsbahnen wegen seines geringern Gewichtes und der guten Zugänglichkeit des Triebwerkes als sehr vorteilhaft erkannt hat. Bei sonst gleichen Abmessungen konnte man bei Plattenrahmen und schmaler Feuerkiste blofs eine Kesselleistung von 8340 kg St. Wasserverdampfung gegen 9390 kg/St. beim Barrenrahmen erzielen.

Die Feuerbüchse wurde also nach unten sehr breit gemacht mit einem Wasserraume, der an der schmalsten Stelle unten 100 mm ist und nach oben zunimmt, wodurch die Dauer der Stehbolzen sehr verlängert wird. Die Hinterwand wurde nach vorn geneigt angeordnet, um die Mannschaft vor der strahlenden Wärme zu schützen; sie erhielt zur leichten Beschickung des Feuers und zur bessern Luftverteilung über die breite Feuerfläche zwei Feuertüren. Die beiden Feuerschirme ruhen auf einem senkrechten, auf dem Roste stehenden Steine und stützen sich gegen zwei Kämpfersteine, die an der Seitenwand von Stehschrauben getragen werden.

Die Feuerkiste hat einfache Nietreihe\*) und ruht mittels Bronze-Gleitstücken auf den Barrenrahmen, den sie mit Bügeln unklammert; die Stehbolzen haben 90 bis 100 mm Teilung und die vorderen Reihen sind zum Nachziehen eingerichtet.\*\*)

Um dem Roste genügend Luft zuzuführen\*\*\*), ist der Aschkasten aus einem mittlern und zwei seitlichen Kasten zusammengesetzt, jeder mit zwei übereinander stehenden Klappen, die von einem einzelnen Zuge bewegt werden und genügend Luft zum Roste zulassen werden. Der Rundkessel besteht aus zwei Schüssen, einem vordern zylindrischen und einem hintern um 120 mm erweiterten kegelförmigen, wodurch eine bessere Rohrteilung erzielt wird. Die Rohrteilung ist sehr reichlich auf 70 mm bemessen, so dafs ein Wasserraum von 19 mm zwischen den Rohren entsteht. Dadurch wird die Dauer der Rohrwände verlängert, und wenn man auch etwas weniger Heizfläche erzielt, als bei der sonst üblichen engen Teilung, so darf man doch auf eine reichliche Dampfentwicklung rechnen, weil die Dampfblasen mit geringerm Widerstande emporsteigen.

Der Kessel enthält 6700 kg Wasser. Zur Speisung sind zwei ansaugende Strahlpumpen von Friedmann vorgesehen, deren jede 11 cbm St. Wasser fördert.

Zylinder und Schiebergehäuse sind aus zwei in der mittlern

\*) Organ 1906, S. 147.

\*\*) Organ 1903, S. 116.

\*\*\*) Organ 1904, S. 97.

\*) Organ 1904, S. 80.

Längsebene der Lokomotive zusammengeschrubten Hälften so hergestellt, daß jedes Gußstück einen Hochdruck- und einen Niederdruck-Zylinder mit dem zugehörigen gemeinschaftlichen Schiebergehäuse enthält; außer der gewöhnlichen Befestigung ist vorn und hinten eine Verbindung mit dem Rahmen durch zwei dreieckige Blechversteifungen angeordnet. Alle Zylinderdeckel sind mit Sicherheitsventilen versehen, am vordern Deckel des Schiebergehäuses, das ein Teil des Verbinders ist, befindet sich ein Lufteinlaßventil, um bei Leerlauf entstehende Luftverdünnung aufzuheben; ein gleiches Ventil befindet sich am Anfahrventile (Textabb. 1).

Abb. 1.

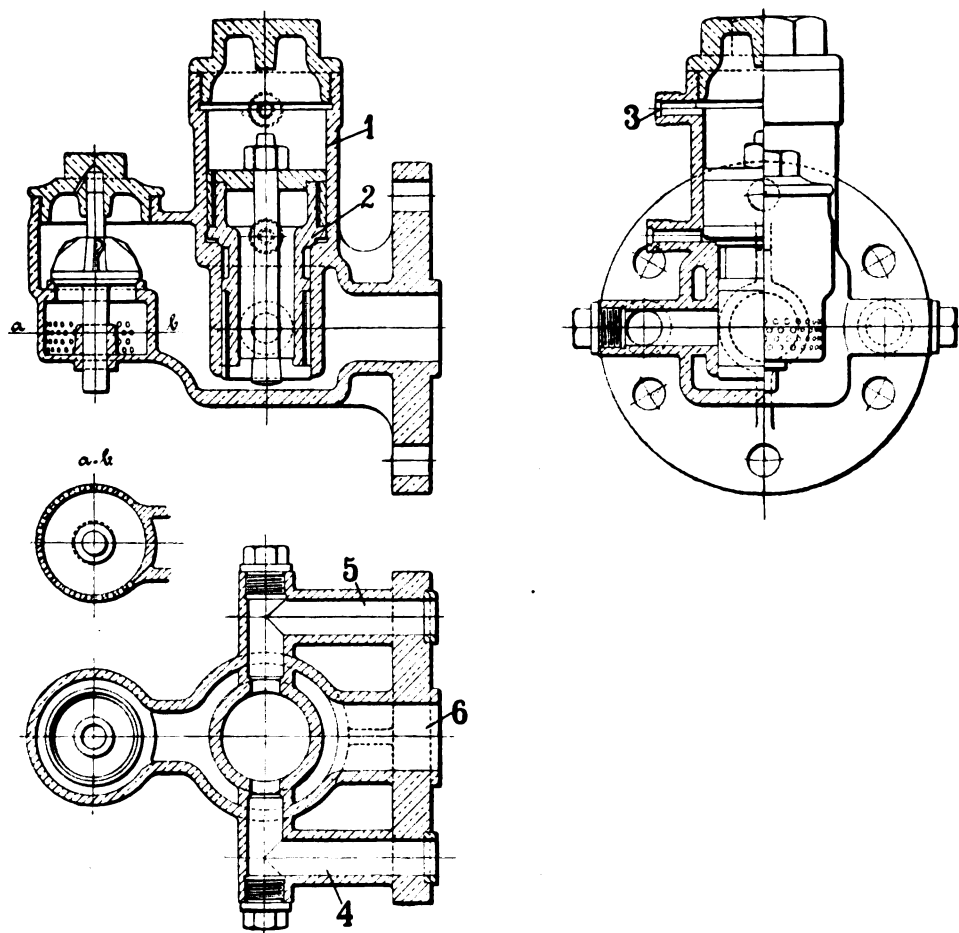

Das Anfahrventil ist am Schiebergehäuse derart angebracht, daß eine Öffnung 6 mit dem Frischdampfkanale vom Kessel zum Schieber und die beiden Öffnungen 4 und 5 mit den Kanälen vom Schieber mit der Vorder- und Hinter-Seite des Hochdruckkolbens in Verbindung stehen; es besteht aus einem senkrecht stehenden Zylinder 1, in dem der Kolben 2 auf der Unterseite vom Schieberkastendrucke und auf der Oberseite vom Kesseldrucke beeinflusst ist. Wird der Kesseldruck mittels des auf dem Führerstande befindlichen Hahnes, der mit dem Stutzen 3 in Verbindung ist, abgelassen, so hebt sich der Kolben 2, und frischer Dampf tritt durch die Öffnungen 4 und 5

auf beide Seiten des Hochdruckkolbens und durch den Verbinder zum Niederdruckkolben. Die Maschine fährt also mit diesem Kolben allein an, bis nach einem Teile einer Umdrehung das regelmäßige Arbeiten in allen Zylindern eintritt. Derselbe Hahn, welcher diese Anfahrvorrichtung bedient, hat eine zweite Reihe von Bohrungen, welche Dampf zu kleinen Kolben geben, die ihrerseits die Zylinderablaßhähne öffnen können. Eine Zusammenstellung der Zylinder-Sicherheitsventile, der Zylinder-Ablaßhähne und des Sielrohres, welches den Abfluß von allen diesen Hähnen aufnimmt, ist in Textabb. 2 dargestellt.

Zum Schmieren der Zylinder sind zwei Nathan-Sichtöler vorgesehen mit je drei Ölabbflüssen, die zum Frischdampfkanale und zu beiden Enden des Schiebergehäuses führen; hierdurch wird genügende Ölung aller Schieber und Kolben erzielt.

Die Kreuzköpfe sind so ausgebildet, daß man durch Einstecken von dünnen Einlage-Blechen zwischen den Kreuzkopfkörper und die bronzenen Gleitschuhe diese bei Abnutzung derart nachstellen kann, daß die Kolbenstange stets richtig

Abb. 2.

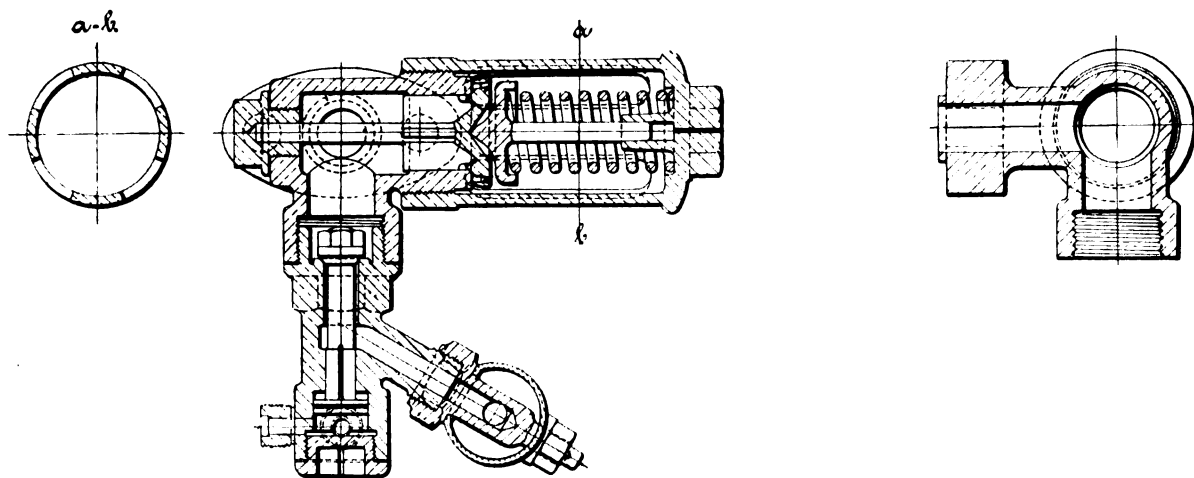

zur Stopfbüchsenmitte geführt wird, was für die Metallpackungen unbedingt nötig ist (Textabb. 3).

Die Kolben und Schieberstangen sind mit der »United states metallic packing«-Dichtung versehen.

Abweichend von den amerikanischen Ausführungen der Vaucrain-Lokomotive ist die Heusinger-Steuerung (Textabb. 4) verwendet. Sie ist für eine größte Füllung in den Hochdruckzylindern von 82% entworfen, die äußere Deckung

für die Hochdruckzylinder ist 24 mm, und das Teilungsverhältnis der Pendelstange ist unter Voraussetzung einer Voreilung von 3,5 mm bestimmt (Textabb. 5, Zus. II).

Unter diesen Voraussetzungen ist die Auftragung der Inhalte (Textabb. 5) für 30% Füllung im Hochdruckzylinder gezeichnet. Die Größen der übrigen Deckungen sind so bemessen, daß bei dieser häufigsten Zylinderfüllung der geringste Druckverlust bei Ausströmung des Dampfes nach dem Verbinder eintritt.

Abb. 3.



Abb. 4.



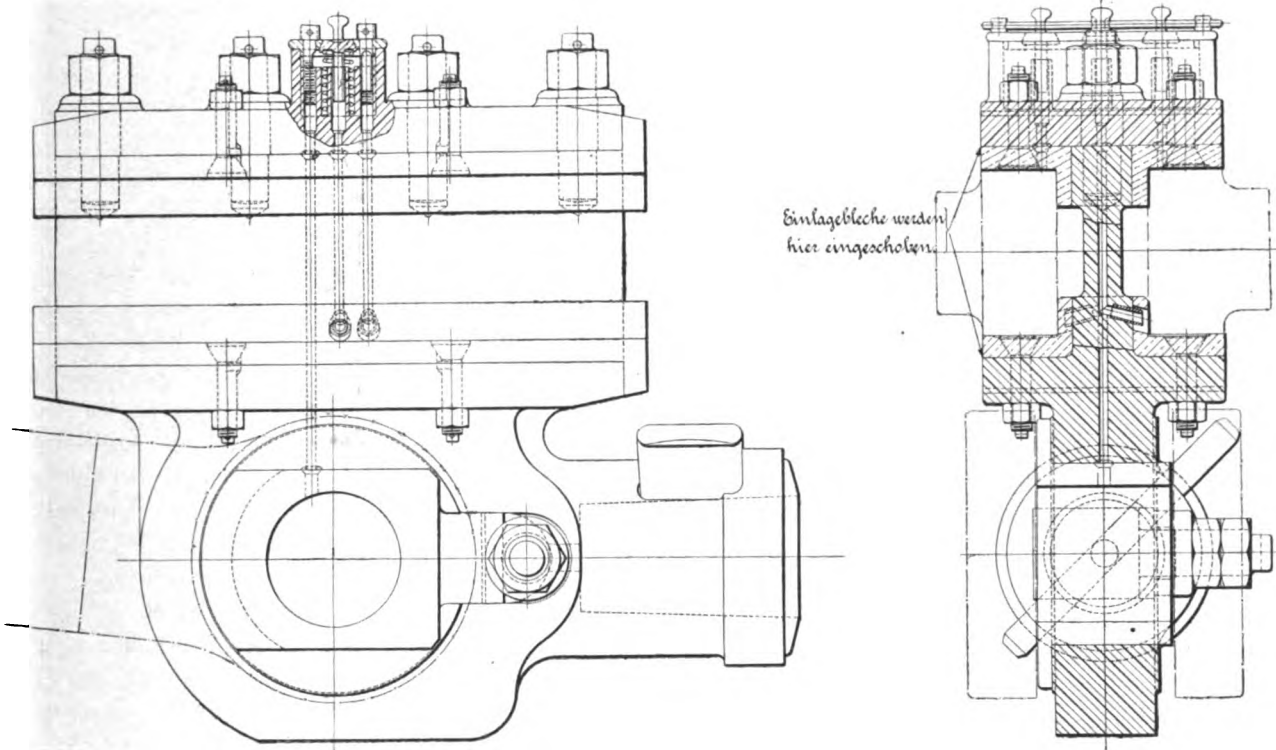
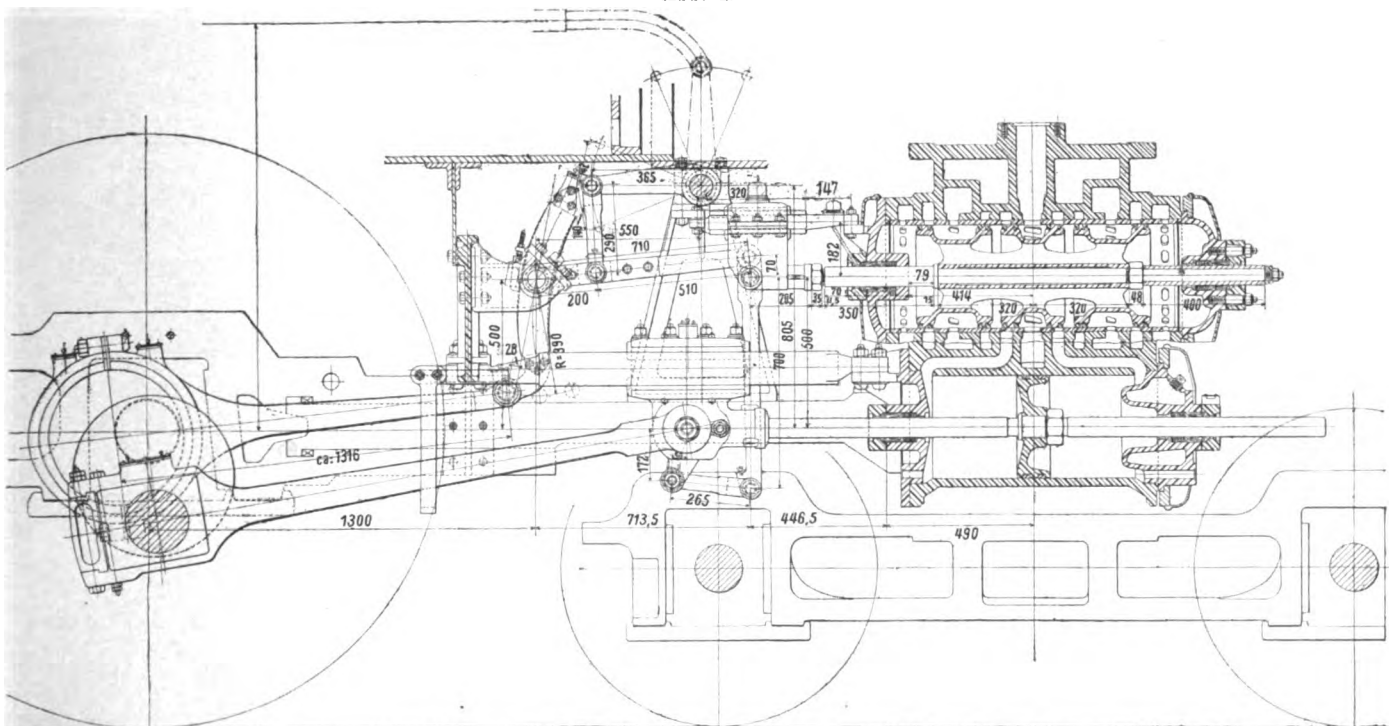

Längsebene der Lokomotive zusammengeschrubten Hälften so hergestellt, daß jedes Gußstück einen Hochdruck- und einen Niederdruck-Zylinder mit dem zugehörigen gemeinschaftlichen Schiebergehäuse enthält; außer der gewöhnlichen Befestigung ist vorn und hinten eine Verbindung mit dem Rahmen durch zwei dreieckige Blechversteifungen angeordnet. Alle Zylinderdeckel sind mit Sicherheitsventilen versehen, am vordern Deckel des Schiebergehäuses, das ein Teil des Verbinders ist, befindet sich ein Lufterinlaßventil, um bei Leerlauf entstehende Luftverdünnung aufzuheben; ein gleiches Ventil befindet sich am Anfahrventile (Textabb. 1).

Abb. 1.

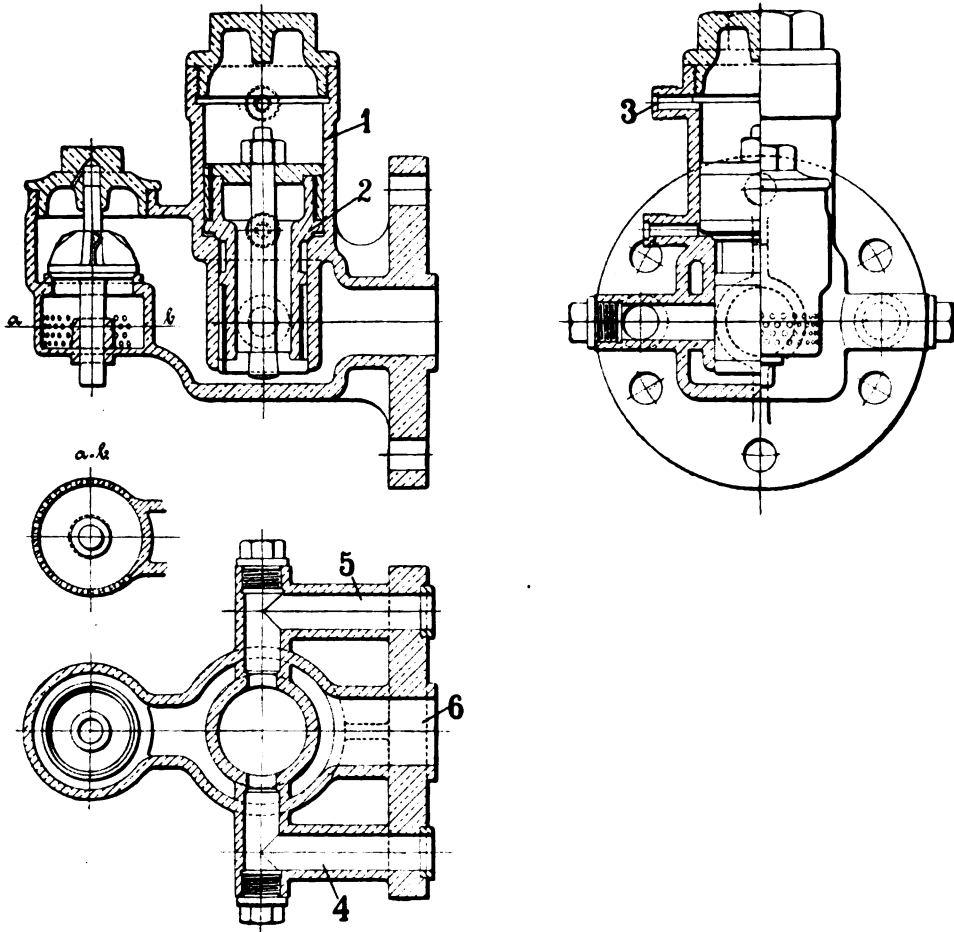

Das Anfahrventil ist am Schiebergehäuse derart angebracht, daß eine Öffnung 6 mit dem Frischdampfkanale vom Kessel zum Schieber und die beiden Öffnungen 4 und 5 mit den Kanälen vom Schieber mit der Vorder- und Hinter-Seite des Hochdruckkolbens in Verbindung stehen; es besteht aus einem senkrecht stehenden Zylinder 1, in dem der Kolben 2 auf der Unterseite vom Schieberkastendrucke und auf der Oberseite vom Kesseldrucke beeinflusst ist. Wird der Kesseldruck mittels des auf dem Führerstande befindlichen Hahnes, der mit dem Stutzen 3 in Verbindung ist, abgelassen, so hebt sich der Kolben 2, und frischer Dampf tritt durch die Öffnungen 4 und 5

auf beide Seiten des Hochdruckkolbens und durch den Verbinder zum Niederdruckkolben. Die Maschine fährt also mit diesem Kolben allein an, bis nach einem Teile einer Umdrehung das regelmäßige Arbeiten in allen Zylindern eintritt. Derselbe Hahn, welcher diese Anfahrvorrichtung bedient, hat eine zweite Reihe von Bohrungen, welche Dampf zu kleinen Kolben geben, die ihrerseits die Zylinderablaßhähne öffnen können. Eine Zusammenstellung der Zylinder-Sicherheitsventile, der Zylinder-Ablaßhähne und des Sielrohres, welches den Abfluß von allen diesen Hähnen aufnimmt, ist in Textabb. 2 dargestellt.

Zum Schmieren der Zylinder sind zwei Nathan-Sichtöler vorgesehen mit je drei Ölabflüssen, die zum Frischdampfkanale und zu beiden Enden des Schiebergehäuses führen; hierdurch wird genügende Ölung aller Schieber und Kolben erzielt.

Die Kreuzköpfe sind so ausgebildet, daß man durch Einstecken von dünnen Einlage-Bleichen zwischen den Kreuzkopfkörper und die bronzenen Gleitschuhe diese bei Abnutzung derart nachstellen kann, daß die Kolbenstange stets richtig

Abb. 2.

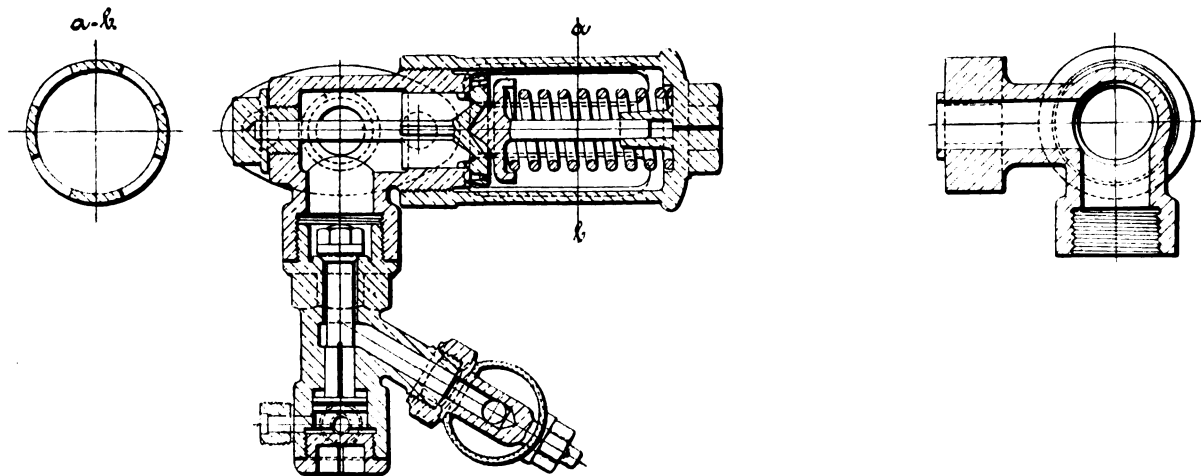

zur Stopfbüchsenmitte geführt wird, was für die Metallpackungen unbedingt nötig ist (Textabb. 3).

Die Kolben und Schieberstangen sind mit der »United states metallic packing«-Dichtung versehen.

Abweichend von den amerikanischen Ausführungen der Vaucrain-Lokomotive ist die Heusinger-Steuerung (Textabb. 4) verwendet. Sie ist für eine größte Füllung in den Hochdruckzylindern von 82% entworfen, die äußere Deckung

für die Hochdruckzylinder ist 24 mm, und das Teilungsverhältnis der Pendelstange ist unter Voraussetzung einer Voreilung von 3,5 mm bestimmt (Textabb. 5, Zus. II).

Unter diesen Voraussetzungen ist die Auftragung der Inhalte (Textabb. 5) für 30% Füllung im Hochdruckzylinder gezeichnet. Die Größen der übrigen Deckungen sind so bemessen, daß bei dieser häufigsten Zylinderfüllung der geringste Druckverlust bei Ausströmung des Dampfes nach dem Verbinder eintritt.

Abb. 3.



Abb. 4.





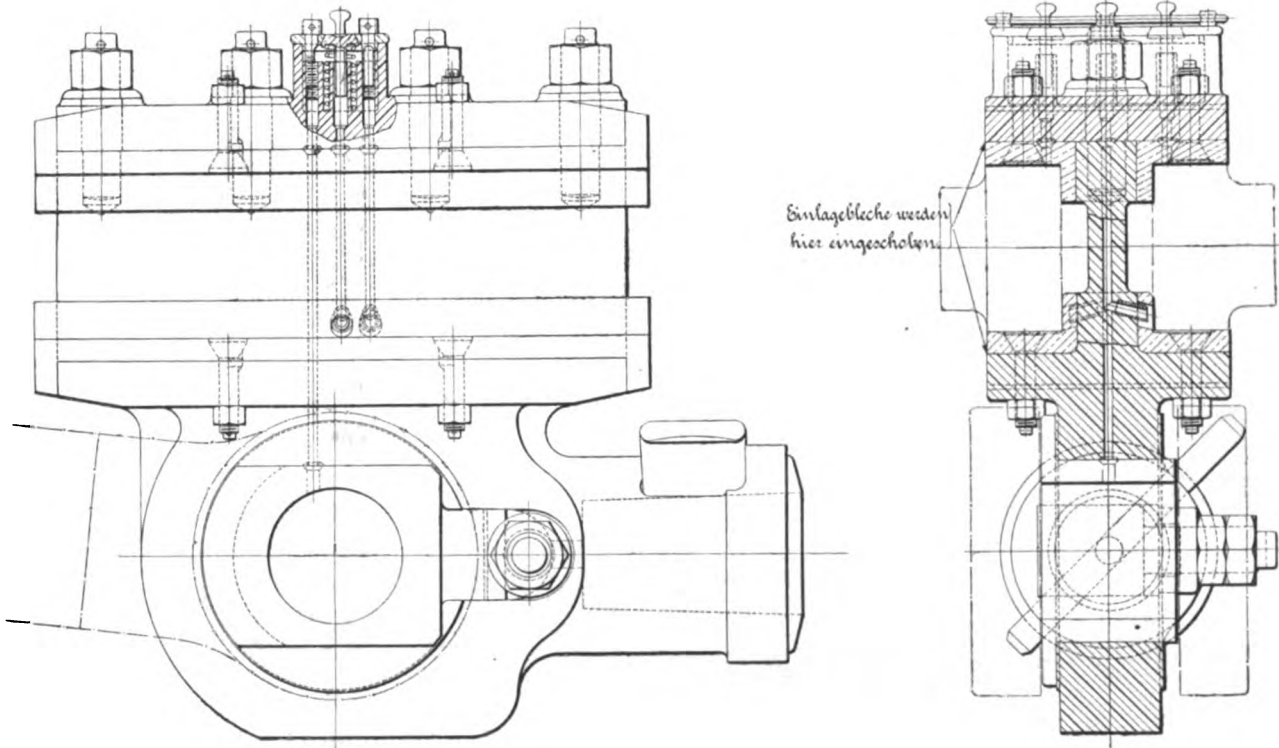
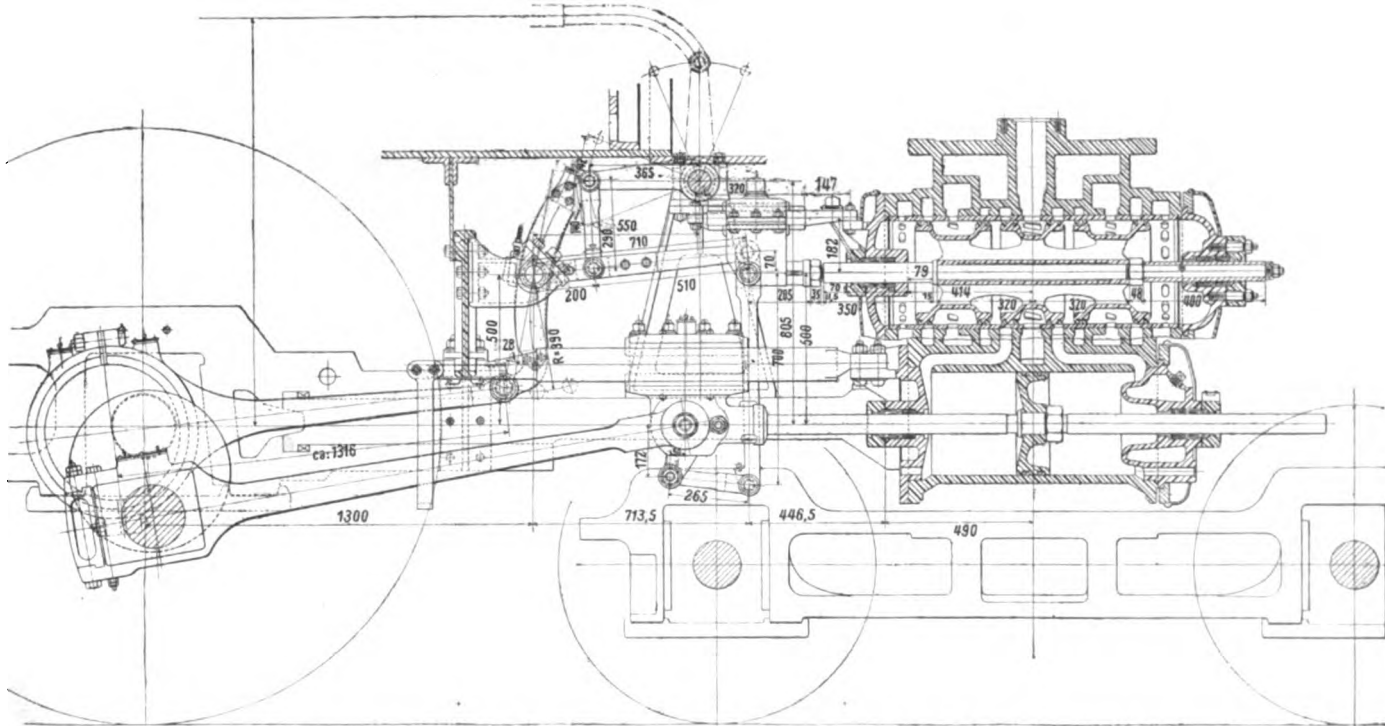

Obwohl sich die hin- und herlaufenden Massen in der Hauptsache ausgleichen, hat man doch Gegengewichte in den Rädern vorgesehen, welche 25 % der überschüssigen Massen ausgleichen; bei 100 km/St. Geschwindigkeit ist die Zu- und Abnahme des Schienendruckes an den Trieb- und Kuppel-Rädern 830 kg.

Die Hauptrahmen der Lokomotive sind je aus drei Teilen mit Bolzen und Keilen unmittelbar vor und hinter den Trieb- und Kuppel-Rädern zusammengesetzt, das vordere Stück ist geschmiedeter Stahl, die beiden hinteren sind Stahlformguß; alle Teile sind mindestens auf drei Seiten bearbeitet. Führungs- und Kessel-Träger sind aus Stahlformguß, der erste ist durch eine dünne Platte fest mit dem Kessel verbunden; die Wärmeausdehnung des Kessels biegt diese Platte, außerdem umschlingt ein kräftiges Band den Rundkessel und hält ihn gegen den zweiten Kesselträger fest. Die vier Triebdachskisten sind wie an allen dänischen Lokomotiven zweiteilig\*).

Das Führerhaus ist so angeordnet, daß es vom Kessel getragen wird und ihm bei Wärmeausdehnungen folgt; wo es Verbindung mit dem Fußblech hat, ist durch Gleitstücke und Öffnungen Sorge getragen, daß es sich frei verschieben kann, ohne das dem Rahmen folgende Fußblech zu beanspruchen.

Auch der Drehgestellrahmen besteht aus Stahlguß in Barrenform; die Lokomotive ruht in einer Kugelpfanne und das Gestell hat 60 mm Seitenspiel nach jeder Seite gegen den Hauptrahmen und Rückstellung durch Pendelaufhängung. Die hintere Laufachse hat 15 mm Seitenspiel und Keilrückstellung. Bei allen Lagerkästen ist Wert auf leichtes Losnehmen der Unterteile gelegt, um die Schmierkissen erneuern zu können.

Die Tender haben keine Drehgestelle, sondern vier einzelne im Rahmen gelagerte Achsen, die erste und dritte mit Seitenspielen von 20 und 10 mm. Diese Anordnung wurde den sonst üblichen Drehgestellen vorgezogen, weil sie einfacher und leichter ist und dabei ruhigeren Lauf gewährt, als der kurze Drehgestell-

abstand; auch lagen Erfahrungen mit dieser Gölsdorfschen Achsanordnung vor, wonach selbst Lokomotiven mit 5,6 m Achsstand trotz sehr scharfer Bogen von 180 m Halbmesser auf österreichischen Bahnen erstaunlich geringe Reifenabnutzungen aufweisen. Der Rahmen ist, wie üblich, aus 20 mm dicken Blechtafeln gebaut und der Wasserkasten hat den bei uns üblichen trogförmigen Kohlenraum; die Wasserfüllung erfolgt nach dem höchst bemerkenswerten Verfahren Gölsdorf mit zwei Schlitzten zu Seiten des Tenders.

Lokomotive und Tender werden mit der selbsttätigen Saugebremse bedient; da man aber wünschte, auch die Drehgestelle zu bremsen und unter der Lokomotive der Raum für die Saugzylinder der Trieb- und Drehgestell-Achsen fehlte, so wurde am Tender ein Drucksteigerer angebracht, in dem von einem Saugzylinder aus eine Wasserpressung von 12 kg/qcm erzeugt wird, die durch dünne, bewegliche Rohrleitungen in entsprechende Bremszylinder gelangt.

Zur Bestimmung der Zugkraft muß man zuerst die Dampferzeugung des Kessels berechnen, dies geschieht nach meiner neuen Formel\*):

$$W = 40 H_r q_m \left( 12 - \frac{H_r q_m}{R q_m} \right) + 0,31 \cdot H_r q_m \left( 150 - \frac{H_r q_m}{R q_m} \right)$$

welche bei den gegebenen Verhältnissen eine Verdampfung von 9390 kg/St. Wasser liefert, entsprechend 45,9 kg auf 1 qm der Heizfläche und 2910 kg auf 1 qm der Rostfläche.

Mit einem Dampfüberdrucke von 15 at. bei 7,943 Dampf-dichte entspricht dies einer Dampfmenge von 1182 cbm/St. Demnächst hat man den Dampfverbrauch für 1 P. S. St. nach der in der »Hütte« gegebenen Art bestimmt, doch sind die Wertziffern derart angepaßt, daß sie mit den schon oben berührten Versuchsergebnissen aus St. Louis an den Vauclain-Lokomotiven übereinstimmen. Die Ziffer Ci'' des Abkühlungsverlustes wird in der Hütte zu 4,0 angegeben, ist aber hier zu

\*) Organ 1898, S. 9.

\*) Organ 1906, S. 177.

## stellung II.

## Niederdruckzylinder.

| Schleifen<br>des Steines<br>mm | Voreilen |      | Größte Öffnung<br>für<br>Einströmung |      | Einströmung |       |      |      | Ausströmung |      |      |      | Zusammen-<br>pressung |       | Verhältnis<br>der größten<br>Einströmungsöffnung<br>zur Kolbenfläche |          |
|--------------------------------|----------|------|--------------------------------------|------|-------------|-------|------|------|-------------|------|------|------|-----------------------|-------|--|----------|
|                                | Hinten   | Vorn | H                                    | V    | Beginn      |       | Ende |      | Beginn      |      | Ende |      | H                     | V     | H  | V        |
|                                | mm       | mm   | mm                                   | mm   | %           | %     | %    | %    | %           | %    | %    | %    | %                     | %     | %  | %        |
| 16                             | 7        | 7    | 37                                   | 37   | 0,29        | 0,42  | 84   | 87   | 91,5        | 91,7 | 97,2 | 97,7 | 2,51                  | 1,88  | 1: 9,19  | 1: 9,19  |
| 5                              | 7        | 7    | 18,5                                 | 20   | 1,0         | 1,25  | 60   | 69   | 78,2        | 79,5 | 92,7 | 93,0 | 6,3                   | 5,75  | 1: 18,40   | 1: 17,01 |
| 4                              | 7        | 7    | 14,5                                 | 16,5 | 1,33        | 1,83  | 52   | 62,8 | 73          | 75,3 | 91,2 | 91,3 | 7,47                  | 6,87  | 1: 23,46   | 1: 20,62 |
| 2                              | 7        | 7    | 12                                   | 13   | 2,0         | 2,83  | 41,3 | 54   | 66          | 69,5 | 88,0 | 88,2 | 10,0                  | 8,97  | 1: 28,35   | 1: 26,17 |
| 1                              | 7        | 7    | 9,5                                  | 10   | 3,0         | 4,0   | 32,3 | 44,8 | 58          | 62,5 | 84,2 | 84,2 | 12,8                  | 11,8  | 1: 35,81   | 1: 34,02 |
| 1                              | 7        | 7    | 8,5                                  | 8,5  | 4,2         | 6,2   | 23,8 | 34,7 | 49,7        | 54,5 | 79,7 | 78,7 | 16,1                  | 15,1  | 1: 40,03   | 1: 40,03 |
| 0                              | 7        | 7    | 7                                    | 7    | 10,0        | 15,82 | 11,5 | 16,5 | 33,7        | 36,8 | 67,0 | 63,3 | 23,0                  | 20,88 | 1: 47,84   | 1: 47,84 |
| 6                              | 7        | 7    | 9,5                                  | 11   | 3,0         | 3,82  | 33,2 | 46,7 | 60,2        | 64   | 84,5 | 85,2 | 12,5                  | 10,98 | 1: 35,81   | 1: 30,93 |
| 15                             | 7        | 7    | 37                                   | 37   | 0,33        | 0,50  | 83,3 | 85,0 | 91,3        | 90,5 | 96,8 | 97,5 | 2,87                  | 2,00  | 1: 9,19  | 1: 9,19  |



|  |          |
|--|----------|
| Größte Zugkraft $Z = \frac{1(8,4 \cdot d^2 + 5,4 \cdot d_1^2)}{D} = 8200 \text{ kg}$ |          |
| Verhältnis $Z : H$ . . . . .   | 40 kg/qm |
| « $Z : L$ . . . . .  | 122 kg/t |
| « $Z : L_1$ . . . . .  | 256 «    |

|                            |         |
|----------------------------|---------|
|                            | Tender. |
| Wasservorrat . . . . .     | 21 t    |
| Kohlenvorrat . . . . .     | 6 «     |
| Dienstgewicht . . . . .    | 46,2 t  |
| Ganzer Achsstand . . . . . | 4800 mm |
| Fester « . . . . .         | 3200 «  |

## Die elektrischen Kraft- und Licht-Anlagen der neuen Lokomotiv-Werkstätte auf dem Bahnhofe Dortmund-Rgb.

Mitgeteilt von **Lenz**, Eisenbahn-Bauinspektor in Dortmund.

Hierzu Zeichnungen Abb. 1 bis 4 auf Tafel III und Abb. 1 bis 3 auf Tafel IV.

Die von der ehemaligen Köln-Mindener Eisenbahn-Gesellschaft erbaute Lokomotiv-Werkstätte am Hauptbahnhofe Dortmund mußte wegen der in der Ausführung begriffenen Bahnhofserweiterung verlegt werden und wurde in den Jahren 1901 bis 1903 auf dem Bahnhofe Dortmund-Rgb. in Verlängerung der daselbst befindlichen Wagen-Werkstätte neu errichtet.

Für diese Werkstätte, welche 82 bedeckte Stände hat, und 800 bis 900 Arbeiter beschäftigt, ist die ausschließliche Verwendung elektrischer Kraft zum Antriebe aller Arbeitsmaschinen, der mechanischen und maschinellen Anlagen, sowie für die Außenbeleuchtung und die Beleuchtung der Arbeitsräume durchgeführt worden.

Der elektrische Strom wird von dem städtischen Elektrizitätswerke der Stadt Dortmund auf Grund eines langfristigen Vertrages geliefert, und zwar wird Drehstrom von 2000 Volt Spannung und 50 Perioden in der Sekunde zunächst in einem durch Eisenband geschützten Kabel bis zur Werkstätte geleitet. Hier ist ein besonderer Raum zur Aufnahme von Umformern eingerichtet, welche die Spannung von 2000 Volt auf die Betriebsspannung von 190 Volt bringen. In unmittelbarer Nähe des Umformerraumes ist in der Lokomotiv-Werkstätte die Hauptschalttafel aufgestellt.

### Schalttafel und Strommessung.

Die Anordnung der Meßvorrichtungen und Ausschalter auf der vordern Seite der Schalttafel ist so getroffen, daß eine Hälfte der Tafel für Kraftzwecke, die andere für Licht dient. Weil für Licht und Kraftentnahme verschiedene Preise gezahlt werden, sind je besondere Licht- und Kraftzähler eingeschaltet. Zur Ermöglichung einer Nachprüfung wird der verbrauchte Strom zuerst von den dem Elektrizitätswerke gehörigen Zählern und darauf von Zählern der Verwaltung gemessen. Hinter der Schalttafel sind die Sicherungen für Kraft, sowie für Licht und außerdem Zusatzwiderstände für die Bogenlampenstromkreise an einem Eisengerüste untergebracht.

### I. Kraftanlage.

#### Triebmaschinen.

Die Kraftanlage umfaßt 48 elektrische Triebmaschinen von 1,3 bis 50 P.S. mit zusammen 581 P.S.

Die Triebmaschinen sind für 190 Volt Drehstrom gebaut, und dienen zum Antriebe teils von Gruppen, teils von einzelnen Arbeitsmaschinen oder mechanischen Vorrichtungen. Für die größeren Triebmaschinen sind besondere Anlasser vorhan-

den, die kleineren sind entweder mit selbsttätiger Gegenschaltung oder mit Kurzschlussanker versehen. Der Antrieb geschieht teils durch Riemen, teils durch Zahnradvorgelege, bei denen das kleinere Rad auf der Triebwelle aus Rohhaut besteht.

Die elektrischen Triebmaschinen sind auf die einzelnen Betriebe wie folgt verteilt:

1. Zwei Drehstrommaschinen von je 50 P.S. mit 1000 Umdrehungen in der Minute treiben eine Luftpumpenanlage in der Schmiede. Beide sind an eine gemeinschaftliche Welle mit Riemscheibe gekuppelt und treiben zusammen eine Prefsluftpumpe an. Bei Beschädigung einer von ihnen kann diese abgekuppelt und die Pumpe bei entsprechend geringerer Leistung noch durch die zweite betrieben werden. Die Luftpumpe ist für Verbundwirkung gebaut und verdichtet höchstens 13,8 cbm/Min. Luft auf 5 atm bei 400 mm und 260 mm Zylinderdurchmesser, 400 mm Hub und 159 Umläufen. Der Arbeitsverbrauch zur Hochspannung dieser 13,8 cbm/Min. Luft beträgt 78 P.S. an der Pumpenwelle. Die erzeugte Prefsluft dient zum Betriebe der Schmiedehämmer in der Hammerschmiede und Schmiede. Vorhanden sind: 1 Hammer von 1000 kg, 1 Hammer von 500 kg und 2 Hämmer von je 250 kg Bärge wicht. Diese vier Hämmer wurden in der alten Werkstätte mit Dampf betrieben; sie arbeiteten mit frischem Oberdampfe und hatten selbsttätige und von Hand zu bewegend, entlastete Kolbensteuerung. Die Hämmer haben keine Umänderung erfahren und arbeiten mit Prefsluft von 4 bis 5 atm anstandslos. Gegenüber dem Dampfbetriebe haben die Ausbesserungen von undichten Rohrflanschen, Stopfbüchsen und Ventilen abgenommen, und die Reinigung und Instandhaltung der Hämmer wird durch das Trockenarbeiten wesentlich erleichtert. Die Gestellungskosten der Prefsluft sind freilich erheblich höher, als die von Dampf, zumal wenn Nebenerzeugnisse, wie Abgase von Schweißöfen zum Heizen benutzt werden könnten. Auf 1 K.W.St. werden etwa 14 kg Prefsluft von 4 atm Überdruck erzeugt, das kg Prefsluft dieser Spannung kostet also bei dem augenblicklichen Preise für 1 K.W.St. 0,5 Pf. allein an Stromkosten.

Die Prefspumpe ist von Pokorny und Wittekind in Frankfurt a. M. gebaut; sie liefert auch die Prefsluft zum Betriebe der Handprefsluftwerkzeuge in der Kesselschmiede und für einzelne andere Zwecke.

2. Zwei Drehstrom-Triebmaschinen von je 30 P.S. und 965 Umdrehungen in der Minute zum Antriebe der Maschinen der Grofsdreherei (Abb. 2 bis 4, Taf. III).

Jede Triebmaschine hat Zahnradvorgelege und Riemscheibe, von der aus durch Riemen eine Hauptwellenleitung in Umdrehung gesetzt wird. Die Arbeitsmaschinen sind in zwei einander gegenüber stehenden Gruppen aufgestellt, ihre Vorgelege werden von den beiden 80 Umdrehungen in der Minute machenden Hauptwellen angetrieben.

3. Acht Drehstrom-Triebmaschinen von je 25 P.S. und 720 Umdrehungen in der Minute zum Antriebe der Hauptübertragungswellen der Kleindreherei (Abb. 1 bis 3, Taf. IV).

Die Arbeitsmaschinen der Kleindreherei sind in acht Gruppen aufgestellt. Jede Gruppe hat ein eisernes Wellengerüst. Auf jedem Gerüste ist in der Mitte eine 25 P.S.-Maschine aufgestellt, die durch ein Stirnradvorgelege eine Hauptwelle mit 150 Umdrehungen in der Minute in Bewegung setzt. Teils von der Hauptwelle aus, teils durch Zwischenwellen werden die Vorgelege der einzelnen Arbeitsmaschinen angetrieben.

4. Eine Drehstrom-Triebmaschine von 25 P.S. und 960 Umdrehungen in der Minute zum Antriebe der Bohr- und Loch-Maschinen und Scheren in der Kesselschmiede.

Die Triebmaschine hat Zahnradvorgelege. Von der auf der Vorgelegewelle sitzenden Riemscheibe wird eine Hauptwelle angetrieben, von welcher die verschiedenen Arbeitsmaschinen ihren Antrieb erhalten.

5. Zwei Drehstrom-Triebmaschinen von je 25 P.S. mit 960 Umdrehungen in der Minute in der Schmiede, Heizrohrbearbeitungs- und Räder-Werkstätte.

Eine Triebmaschine dient zum Antriebe eines Ventilators mit Riemen, die zweite treibt mit Zahnradvorgelege und Riemscheibe eine Welle, von der aus die Heizrohr-Bearbeitungsmaschinen, ein Radreifenhammer, eine Gaspfepumpe für ein Radreifenfeuer, eine Druckpumpe für die Räderpressen und einige sonstige Maschinen, sowie ein Aushilfsventilator betrieben werden.

6. Eine Drehstrom-Triebmaschine von 7,5 P.S. zum Antriebe einer Welle in der Tischlerei durch Riemen. Von der Welle aus werden einige Holzbearbeitungsmaschinen betrieben.

7. Eine Drehstrom-Triebmaschine von 15 P.S. zum unmittelbaren Antriebe einer Blechbiegemaschine, zum Kaltbiegen von Blechen bis 20 mm Stärke und 3000 mm Breite.

8. Eine Drehstrom-Triebmaschine von 12 P.S. zum unmittelbaren Antriebe einer doppelten Blechschere in der Schmiede.

9. Drei Drehstrom-Triebmaschinen von je 15 P.S. zum Antriebe von drei Lokomotiv-Schiebebühnen in der Lokomotiv-Werkstätte. Die Triebmaschinen sind auf den Schiebebühnen-Gestellen federnd gelagert. Der Antrieb erfolgt mittels im Ölbad laufender Schnecke und Zahnradgetriebe unmittelbar auf die Laufräder. Auf jeder Schiebebühne ist ein waagrecht liegendes Seilspill zum Heranholen der Lokomotiven angebracht, welches von der Triebmaschine mit angetrieben wird und durch Klauenkuppelung aus- und eingeschaltet werden kann. Die Schiebebühnen von 9 m Fahrschienenlänge haben, mit 56 t belastet, eine Fahrgeschwindigkeit von 0,5 m/Sek. Die Stromabnahme von den in 6 m Höhe verlegten Leitungen erfolgt durch Stromabnahmebügel, die Rückleitung durch die Schienen. Zur Steuerung dienen Wendeanlasser mit einstellbaren Widerständen.

10. Sechs Drehstrom-Triebmaschinen von je 3 P.S. und

11. Zwölf Drehstrom-Triebmaschinen von je 1,5 P.S., zusammen für drei Deckenlaufkräne von 15 m Spannweite in der Lokomotiv-Werkstätte und drei von 11 m Spannweite in der Kesselschmiede mit je 15 t Tragkraft. Die Laufkräne haben je drei Triebmaschinen. Eine Schleifring-Maschine hebt die Last mit 3 P.S., zwei Kurzschluss-Maschinen bewegen die Katze und die Kranbrücke mit je 1,5 P.S. Zur Anstellung der Maschinen sind Umkehranlasser vorhanden.

Die Stromzuführung erfolgt durch Drähte, welche seitlich an den Dachbindern des Gebäudes angebracht sind, die Stromabnahme durch Schleifschlitten. Durch quer über den Kran gespannte Schleifdrähte wird der Strom der Laufkatze zugeführt. Die Maschinen sind schwingend aufgehängt, der Antrieb erfolgt durch Stirnrädervorgelege.

12. Drei Drehstrom-Triebmaschinen von je 3,4 P.S. und

13. Drei Drehstrom-Triebmaschinen von je 1,3 P.S.

Diese sechs Maschinen dienen zum Antriebe von drei Laufkatzen zum Aufbringen der Radsätze in der Grofdreherei auf die Achsbänke. Eine Katze bedient, auf einer am Wellengerüste befestigten Bahn laufend, zwei einander gegenüber stehende Räderdrehbänke. Die größere Maschine dient zum Heben, die kleinere zur Längsbewegung. Die Tragfähigkeit einer Laufkatze beträgt 4 t.

14. Drei fahrbare Drehstrom-Triebmaschinen von je 7,5 P.S. Jede dieser Maschinen ist mit einem zweirädrigen Fahrgestelle versehen, hat auf beiden Seiten der Vorgelegewelle lösbare Kreuzgelenk-Kuppelungen und dient zum gleichzeitigen Antriebe von je vier Lokomotiv-Hebeböcken. Die Kraftübertragung erfolgt durch ausziehbare Wellen mit Kreuzgelenken und durch zwei Rädervorgelege auf zwei Hebeböcke unmittelbar. Von den Vorgelegen dieser Hebeböcke \*) aus werden die Vorgelege der gegenüber stehenden Böcke durch Kettenräder und Gelenkketten angetrieben. Da die Hubgeschwindigkeit bis zu 120 mm/Sek. beträgt, so dauert das Hochnehmen auch von Schnellzug-Lokomotiven kaum zehn Minuten. Außerdem werden dieselben Maschinen auch zum Antriebe von tragbaren Lokomotiv-Zylinder-Bohrvorrichtungen und Stehholzen-Bohrvorrichtungen vorteilhaft verwendet.

Da das Heben und Senken der Lokomotiven je nach Bedarf schneller oder langsamer erfolgen muß, so ist eine Regelung der Umlaufzahl erforderlich; diese erfolgt durch Einschalten von Widerständen in den Ankerstrom. Die Stromzuführung nach der Maschine erfolgt durch ein aufrollbares Dreileiterkabel. An den Verbrauchstellen sind Wandanschlußdosen angebracht.

#### Leitungen.

Als Stromzuführung zu den größeren Triebmaschinen dient mit Eisenband verstärktes Dreileiter-Kabel für  $3 \times 700$  Volt. Das Kabel ist von der Hauptschalttafel aus, soweit es in der Werkstätte verläuft, unterhalb des Fußbodens in gemauerte, im Freien in aus eisernen Langschwelen gebildete Kanäle verlegt.

Das Ein- und Ausschalten der größeren Triebmaschinen

\*) Organ 1900, S. 13.



geschieht in deren unmittelbarer Nähe, und zwar sind hierfür besonders verschließbare Schaltkästen vorgesehen, in denen außer je einem dreipoligen Ausschalter und je einer dreipoligen Sicherung noch je ein Stromzeiger angebracht ist, um jederzeit erkennen zu können, wie die Triebmaschinen belastet sind.

## II. Beleuchtungsanlage.

### Bogenlampen.

Für die allgemeine Beleuchtung der Werkstätte sind Wechselstrombogenlampen, »Differentiallampen« von Siemens und Halske, verwendet. Die Lampen haben 18stündige Brenndauer, festen Brennpunkt und Spar-Reflektoren. Die ganze Kohlenlänge beträgt 650 mm. Ferner haben diese Lampen je eine Kurzschlussvorrichtung, die beim Erlöschen einer oder mehrerer Lampen selbsttätig in der Weise wirkt, daß die anderen Lampen dieses Stromkreises brennen, während für die erloschene Lampe ein Ersatzwiderstand eintritt.

Im ganzen sind 80 Bogenlampen von je 12 Amp. für Innenbeleuchtung und 40 von je 15 Amp. für Außenbeleuchtung vorhanden. Die Lampen brennen zu je fünf in einer Gruppe hinter einander. Das Ein- und Ausschalten geschieht von der Hauptschalttafel aus.

### Leitungen.

Die Leitung von der Schalttafel zu den Bogenlampen innerhalb der Gebäude besteht aus mit Gummi isolierter Kupferleitung, die Freileitung hingegen aus blanker Kupferleitung. An den Kreuzungstellen mit Schwachstromleitungen sind Leitungen mit wetterbeständiger isolierter Hülle verwendet. Im Freien sind die Leitungen auf Porzellanköpfen, in den Gebäuden teils auf solchen, teils auf Porzellanrollen angebracht. Die Bogenlampen im Freien sind zum Teil an 12 m hohen Stahlrohrmasten, zum Teil auf an Gebäuden befestigten Kragstützen aufgehängt und mit Windschutzvorrichtungen versehen, die bei stürmischem Wetter das Pendeln der Lampen verhindern. Im Innern der Gebäude sind die Lampen mit Drahtseilen an den Dachbindern aufgehängt, sie werden mittels Seilwinden bedient.

Mit Ausnahme einiger Triebmaschinen ist die Anlage von Siemens und Halske in Berlin ausgeführt.

Der durchschnittliche Jahresverbrauch an Strom beträgt für Kraftzwecke 350 000 K.W.St., also etwa 440 000 P.S.St., für Beleuchtung 55 000 K.W.St. In den jetzigen Verbrauchstufen wird für Kraft 7,676 Pf./K.W.St. oder 6 Pf./P.S.St., für Licht 17,9 Pf./K.W.St. bezahlt, im ganzen also  $350\,000 \cdot 0,07676 = 26870$  M. für Kraft- und  $55\,000 \cdot 0,179 = 9850$  M. für Licht-Zwecke.

## Der Schienenstofs von Wolhaupter.

Von Ingenieur **F. Hromatka** in Schwarzach i. S.

Hierzu Zeichnungen Abb. 4 bis 7 auf Tafel IV.

Die Wolhaupter'sche Stofsanordnung gehört zu den Stöfsen mit Schwellenbrückenplatte, ist also eine Verbindung des schwebenden Stofses mit dem ruhenden.

Sie hat während ihrer vierjährigen Verwendungsdauer große Verbreitung gefunden, woraus man vorläufig auf Bewährung schließen kann. Die Abb. 4 bis 7, Taf. IV zeigen den Stofs für eine 49,6 kg/m schwere Schiene, die den Vorschriften des amerikanischen Ingenieur-Vereines\*) entspricht.

Der Stofs besteht aus einer Grundplatte, zwei Fufslaschen und vier Bolzen. Die Grundplatte hat 635 mm Länge, 193 mm Breite und rund 19 mm Höhe. Zwecks Gewichtersparung und Erhöhung der Steifigkeit sind in die Platte Rillen gewalzt, ihre Blechstärke beträgt nur 7,9 mm. Der äußere Rand der Grundplatte ist auf seine ganze Länge zu einem Haken aufgebogen, gegen den sich der Schienenfufs stützt (Abb. 6, Taf. IV), während der innere Rand auf eine Länge von 128,5 mm beiderseits der Stofslücke und in 80 mm Entfernung von der Schienenmitte eine rechteckige Ausnehmung zur Aufnahme der innern Fufslasche besitzt. Zwei 139,7 mm von den Laschenenden angeordnete Hakennägel fassen an der Innenseite Grundplatte und Schienenfufs.

Die äußere Lasche ist im vollen Querschnitte auf die ganze Länge durchgeführt. Sie umfaßt mit ihrem 44 mm breiten Fufse Schiene und Grundplatte, muß somit am Schienenkopfe, an der Oberseite des Schienenfufses und der Unterseite der Grundplatte genau anliegen, was von vornherein, jedenfalls aber

auf die Dauer schwer zu erreichen ist. 63,5 mm von den Laschenenden sind für die Hakennägel Einklinkungen angebracht. In diesen Querschnitten wird der Laschenfufs bis auf 6,3 mm geschwächt.

Die innere Lasche hat mitten auf 254 mm Länge denselben Querschnitt wie die äußere, während die anschließenden Enden in einer Länge von je 190,5 mm durch Wegfräsen des Fufses wie Winkellaschen ausgebildet sind, sodafs die Grundplatte an der Innenseite auf den Schwellen aufruhrt, im Zwischenraume jedoch durch die Fufslasche unterstützt wird, während sie außen auf die ganze Länge durch die Fufslasche gestützt erscheint.

Der Stofs liefert eine kräftige Querschnittsdeckung und würde vermutlich noch bessere Ergebnisse liefern, wenn die Befestigung auf den Holzschwellen stärker wäre. Da in Amerika meist noch keine Unterlegplatten verwendet werden und die Befestigung des Schienenfufses auf den allerdings eng gelegten Schwellen nur mittels je eines innern und äußern Hakennagels erfolgt, so müssen die Stofsschwellen um die Höhe der Grundplatte von 19 mm tiefer verlegt werden als die übrigen. Dem Wandern wird nur durch die beiden Nägel der äußern Fufslasche entgegengewirkt. Die Überlegplatte soll durch die bündige Auflagerung der Grundplatte und des Fufses der Außenlasche ersetzt werden, da so eine große Auflagerfläche auf den Schwellen von 225 mm Breite erzielt wird.

Diese Stofsanordnung erscheint im Gegensatz zu manchen, die nur die Übertragung der lotrechten Kräfte ins Auge fassen,

\*) Organ 1889, S. 205.

Jede Triebmaschine hat Zahnradvorgelege und Riemscheibe, von der aus durch Riemen eine Hauptwellenleitung in Umdrehung gesetzt wird. Die Arbeitsmaschinen sind in zwei einander gegenüber stehenden Gruppen aufgestellt, ihre Vorgelege werden von den beiden 80 Umdrehungen in der Minute machenden Hauptwellen angetrieben.

3. Acht Drehstrom-Triebmaschinen von je 25 P.S. und 720 Umdrehungen in der Minute zum Antriebe der Hauptübertragungswellen der Kleindreherei (Abb. 1 bis 3, Taf. IV).

Die Arbeitsmaschinen der Kleindreherei sind in acht Gruppen aufgestellt. Jede Gruppe hat ein eisernes Wellengerüst. Auf jedem Gerüste ist in der Mitte eine 25 P.S.-Maschine aufgestellt, die durch ein Stirnradvorgelege eine Hauptwelle mit 150 Umdrehungen in der Minute in Bewegung setzt. Teils von der Hauptwelle aus, teils durch Zwischenwellen werden die Vorgelege der einzelnen Arbeitsmaschinen angetrieben.

4. Eine Drehstrom-Triebmaschine von 25 P.S. und 960 Umdrehungen in der Minute zum Antriebe der Bohr- und Loch-Maschinen und Scheren in der Kesselschmiede.

Die Triebmaschine hat Zahnradvorgelege. Von der auf der Vorgelegewelle sitzenden Riemscheibe wird eine Hauptwelle angetrieben, von welcher die verschiedenen Arbeitsmaschinen ihren Antrieb erhalten.

5. Zwei Drehstrom-Triebmaschinen von je 25 P.S. mit 960 Umdrehungen in der Minute in der Schmiede, Heizrohrbearbeitungs- und Räder-Werkstätte.

Eine Triebmaschine dient zum Antriebe eines Ventilators mit Riemen, die zweite treibt mit Zahnradvorgelege und Riemscheibe eine Welle, von der aus die Heizrohr-Bearbeitungsmaschinen, ein Radreifenhammer, eine Gaspresspumpe für ein Radreifenfeuer, eine Druckpumpe für die Räderpressen und einige sonstige Maschinen, sowie ein Aushilfsventilator betrieben werden.

6. Eine Drehstrom-Triebmaschine von 7,5 P.S. zum Antriebe einer Welle in der Tischlerei durch Riemen. Von der Welle aus werden einige Holzbearbeitungsmaschinen betrieben.

7. Eine Drehstrom-Triebmaschine von 15 P.S. zum unmittelbaren Antriebe einer Blechbiegemaschine, zum Kaltbiegen von Blechen bis 20 mm Stärke und 3000 mm Breite.

8. Eine Drehstrom-Triebmaschine von 12 P.S. zum unmittelbaren Antriebe einer doppelten Blechschere in der Schmiede.

9. Drei Drehstrom-Triebmaschinen von je 15 P.S. zum Antriebe von drei Lokomotiv-Schiebebühnen in der Lokomotiv-Werkstätte. Die Triebmaschinen sind auf den Schiebebühnen-Gestellen federnd gelagert. Der Antrieb erfolgt mittels im Ölbad laufender Schnecke und Zahnradgetriebe unmittelbar auf die Laufräder. Auf jeder Schiebebühne ist ein waagrecht liegendes Seilspinn zum Heranholen der Lokomotiven angebracht, welches von der Triebmaschine mit angetrieben wird und durch Klauenkuppelung aus- und eingeschaltet werden kann. Die Schiebebühnen von 9 m Fahrsehienlänge haben, mit 56 t belastet, eine Fahrgeschwindigkeit von 0,5 m/Sek. Die Stromabnahme von den in 6 m Höhe verlegten Leitungen erfolgt durch Stromabnahmebügel, die Rückleitung durch die Schienen. Zur Steuerung dienen Wendeanlasser mit einstellbaren Widerständen.

10. Sechs Drehstrom-Triebmaschinen von je 3 P.S. und

11. Zwölf Drehstrom-Triebmaschinen von je 1,5 P.S., zusammen für drei Deckenlaufkräne von 15 m Spannweite in der Lokomotiv-Werkstätte und drei von 11 m Spannweite in der Kesselschmiede mit je 15 t Tragkraft. Die Laufkräne haben je drei Triebmaschinen. Eine Schleifring-Maschine hebt die Last mit 3 P.S., zwei Kurzschluß-Maschinen bewegen die Katze und die Kranbrücke mit je 1,5 P.S. Zur Anstellung der Maschinen sind Umkehranlasser vorhanden.

Die Stromzuführung erfolgt durch Drähte, welche seitlich an den Dachbindern des Gebäudes angebracht sind, die Stromabnahme durch Schleifschlitten. Durch quer über den Kran gespannte Schleifdrähte wird der Strom der Laufkatze zugeführt. Die Maschinen sind schwingend aufgehängt, der Antrieb erfolgt durch Stirnrädervorgelege.

12. Drei Drehstrom-Triebmaschinen von je 3,4 P.S. und

13. Drei Drehstrom-Triebmaschinen von je 1,3 P.S.

Diese sechs Maschinen dienen zum Antriebe von drei Laufkatzen zum Aufbringen der Radsätze in der Grofsdreherei auf die Achsbänke. Eine Katze bedient, auf einer am Wellengerüste befestigten Bahn laufend, zwei einander gegenüber stehende Räderdrehbänke. Die gröfsere Maschine dient zum Heben, die kleinere zur Längsbewegung. Die Tragfähigkeit einer Laufkatze beträgt 4 t.

14. Drei fahrbare Drehstrom-Triebmaschinen von je 7,5 P.S. Jede dieser Maschinen ist mit einem zweirädrigen Fahrgestelle versehen, hat auf beiden Seiten der Vorgelegewelle lösbare Kreuzgelenk-Kuppelungen und dient zum gleichzeitigen Antriebe von je vier Lokomotiv-Hebeböcken. Die Kraftübertragung erfolgt durch ausziehbare Wellen mit Kreuzgelenken und durch zwei Rädervorgelege auf zwei Hebeböcke unmittelbar. Von den Vorgelegen dieser Hebeböcke\*) aus werden die Vorgelege der gegenüber stehenden Böcke durch Kettenräder und Gelenkketten angetrieben. Da die Hubgeschwindigkeit bis zu 120 mm/Sek. beträgt, so dauert das Hochnehmen auch von Schnellzug-Lokomotiven kaum zehn Minuten. Auferdem werden dieselben Maschinen auch zum Antriebe von tragbaren Lokomotiv-Zylinder-Bohrvorrichtungen und Stehbolzen-Bohrvorrichtungen vorteilhaft verwendet.

Da das Heben und Senken der Lokomotiven je nach Bedarf schneller oder langsamer erfolgen mufs, so ist eine Regelung der Umlaufzahl erforderlich; diese erfolgt durch Einschalten von Widerständen in den Ankerstrom. Die Stromzuführung nach der Maschine erfolgt durch ein aufrollbares Dreileiterkabel. An den Verbrauchstellen sind Wandanschlußdosen angebracht.

#### Leitungen.

Als Stromzuführung zu den gröfsere Triebmaschinen dient mit Eisenband verstärktes Dreileiter-Kabel für  $3 \times 700$  Volt. Das Kabel ist von der Hauptschalttafel aus, soweit es in der Werkstätte verläuft, unterhalb des Fußbodens in gemauerte, im Freien in aus eisernen Langschwelen gebildete Kanäle verlegt.

Das Ein- und Ausschalten der gröfsere Triebmaschinen

\*) Organ 1900, S. 13.

geschieht in deren unmittelbarer Nähe, und zwar sind hierfür besonders verschleißbare Schaltkästen vorgesehen, in denen außer je einem dreipoligen Ausschalter und je einer dreipoligen Sicherung noch je ein Stromzeiger angebracht ist, um jederzeit erkennen zu können, wie die Triebmaschinen belastet sind.

## II. Beleuchtungsanlage.

### Bogenlampen.

Für die allgemeine Beleuchtung der Werkstätte sind Wechselstrombogenlampen, »Differentiallampen« von Siemens und Halske, verwendet. Die Lampen haben 18stündige Brenndauer, festen Brennpunkt und Spar-Reflektoren. Die ganze Kohlenlänge beträgt 650 mm. Ferner haben diese Lampen je eine Kurzschlussvorrichtung, die beim Erlöschen einer oder mehrerer Lampen selbsttätig in der Weise wirkt, daß die anderen Lampen dieses Stromkreises brennen, während für die erloschene Lampe ein Ersatzwiderstand eintritt.

Im ganzen sind 80 Bogenlampen von je 12 Amp. für Innenbeleuchtung und 40 von je 15 Amp. für Außenbeleuchtung vorhanden. Die Lampen brennen zu je fünf in einer Gruppe hinter einander. Das Ein- und Ausschalten geschieht von der Hauptschalttafel aus.

### Leitungen.

Die Leitung von der Schalttafel zu den Bogenlampen innerhalb der Gebäude besteht aus mit Gummi isolierter Kupferleitung, die Freileitung hingegen aus blanker Kupferleitung. An den Kreuzungstellen mit Schwachstromleitungen sind Leitungen mit wetterbeständiger isolierter Hülle verwendet. Im Freien sind die Leitungen auf Porzellanköpfen, in den Gebäuden teils auf solchen, teils auf Porzellanrollen angebracht. Die Bogenlampen im Freien sind zum Teil an 12 m hohen Stahlrohrmasten, zum Teil auf an Gebäuden befestigten Kragstützen aufgehängt und mit Windschutzvorrichtungen versehen, die bei stürmischem Wetter das Pendeln der Lampen verhindern. Im Innern der Gebäude sind die Lampen mit Drahtseilen an den Dachbindern aufgehängt, sie werden mittels Seilwinden bedient.

Mit Ausnahme einiger Triebmaschinen ist die Anlage von Siemens und Halske in Berlin ausgeführt.

Der durchschnittliche Jahresverbrauch an Strom beträgt für Kraftzwecke 350 000 K.W.St., also etwa 440 000 P.S.St., für Beleuchtung 55 000 K.W.St. In den jetzigen Verbrauchstufen wird für Kraft 7,676 Pf./K.W.St. oder 6 Pf./P.S.St., für Licht 17,9 Pf./K.W.St. bezahlt, im ganzen also  $350\,000 \cdot 0,07676 = 26870$  M. für Kraft- und  $55\,000 \cdot 0,179 = 9850$  M. für Licht-Zwecke.

## Der Schienenstofs von Wolhaupter.

Von Ingenieur **F. Hromatka** in Schwarzach i. S.

Hierzu Zeichnungen Abb. 4 bis 7 auf Tafel IV.

Die Wolhaupter'sche Stofsanordnung gehört zu den Stößen mit Schwellenbrückenplatte, ist also eine Verbindung des schwebenden Stofses mit dem ruhenden.

Sie hat während ihrer vierjährigen Verwendungsdauer große Verbreitung gefunden, woraus man vorläufig auf Bewährung schließen kann. Die Abb. 4 bis 7, Taf. IV zeigen den Stofs für eine 49,6 kg/m schwere Schiene, die den Vorschriften des amerikanischen Ingenieur-Vereines\*) entspricht.

Der Stofs besteht aus einer Grundplatte, zwei Fußlaschen und vier Bolzen. Die Grundplatte hat 635 mm Länge, 193 mm Breite und rund 19 mm Höhe. Zwecks Gewichtersparung und Erhöhung der Steifigkeit sind in die Platte Rillen gewalzt, ihre Blechstärke beträgt nur 7,9 mm. Der äußere Rand der Grundplatte ist auf seine ganze Länge zu einem Haken aufgebogen, gegen den sich der Schienenfuß stützt (Abb. 6, Taf. IV), während der innere Rand auf eine Länge von 128,5 mm beiderseits der Stofslücke und in 80 mm Entfernung von der Schienenmitte eine rechteckige Ausnehmung zur Aufnahme der innern Fußlasche besitzt. Zwei 139,7 mm von den Laschenenden angeordnete Hakennägel fassen an der Innenseite Grundplatte und Schienenfuß.

Die äußere Lasche ist im vollen Querschnitte auf die ganze Länge durchgeführt. Sie umfaßt mit ihrem 44 mm breiten Fuße Schiene und Grundplatte, muß somit am Schienenkopfe, an der Oberseite des Schienenfußes und der Unterseite der Grundplatte genau anliegen, was von vornherein, jedenfalls aber

auf die Dauer schwer zu erreichen ist. 63,5 mm von den Laschenenden sind für die Hakennägel Einklinkungen angebracht. In diesen Querschnitten wird der Laschenfuß bis auf 6,3 mm geschwächt.

Die innere Lasche hat mitten auf 254 mm Länge denselben Querschnitt wie die äußere, während die anschließenden Enden in einer Länge von je 190,5 mm durch Wegfräsen des Fußes wie Winkellaschen ausgebildet sind, sodafs die Grundplatte an der Innenseite auf den Schwellen aufruhrt, im Zwischenraume jedoch durch die Fußlasche unterstützt wird, während sie außen auf die ganze Länge durch die Fußlasche gestützt erscheint.

Der Stofs liefert eine kräftige Querschnittsdeckung und würde vermutlich noch bessere Ergebnisse liefern, wenn die Befestigung auf den Holzschwellen stärker wäre. Da in Amerika meist noch keine Unterlegplatten verwendet werden und die Befestigung des Schienenfußes auf den allerdings eng gelegten Schwellen nur mittels je eines innern und äußern Hakennagels erfolgt, so müssen die Stofsschwellen um die Höhe der Grundplatte von 19 mm tiefer verlegt werden als die übrigen. Dem Wandern wird nur durch die beiden Nägel der äußern Fußlasche entgegengewirkt. Die Überlegplatte soll durch die bündige Auflagerung der Grundplatte und des Fußes der Außenlasche ersetzt werden, da so eine große Auflagerfläche auf den Schwellen von 225 mm Breite erzielt wird.

Diese Stofsanordnung erscheint im Gegensatze zu manchen, die nur die Übertragung der lotrechten Kräfte ins Auge fassen,

\*) Organ 1889, S. 205.

besonders geeignet, auch die wagerechten Beanspruchungen zu übertragen, insbesondere durch die durchlaufende Schulter der Grundplatte an der Aufsenseite.

Die Laschen sind mit der Schiene und unter einander durch vier Laschenschrauben derart vereinigt, daß der Kopf abwechselnd außen und innen sitzt, entsprechend der Lage des Kopfes wechselt je ein längliches mit einem runden Bolzenloche in der Lasche ab.

Diese Stofskonstruktion ist bei 27 nordamerikanischen Eisenbahnen mit günstigem Erfolge in Verwendung, wir nennen von diesen die Milwaukee und St. Paul-, die Große Nord-, die Santa Fé-, die Illinois Zentral-Bahn.

Nach unseren Erfahrungen kann man die folgenden Bedenken gegen den Stofs erheben:

Das Wandern ist nur durch die kleinen Anlageflächen der äußeren beiden Nägel an den Laschenfüßen und der inneren an der dünnen Grundplatte verhindert, hier werden sich bald starke Verschleifse zeigen.

Die Festlegung der Schiene nach innen beruht nur auf dem Anliegen des Schienenfußes gegen einen Nagel an jedem Schienenende, was bekanntlich nicht genügt. Die Anlageflächen der Laschen werden sich schnell abnutzen, da zu der geringen Stärke noch ihre geringe Länge und die geringe Bolzenzahl fördernd hinzukommt.

Die Wechselstellung der Bolzen erschwert die Unterhaltung und auch die Laschenlochung, ohne daß ein Vorteil damit erzielt würde.

### Die Betriebsergebnisse der deutschen, schweizerischen und französischen Strafsenbahnen.

Mitgeteilt von F. Krull, Zivilingenieur in Paris.

Im »Journal des Transports« veröffentlicht Köchlin eine vergleichende Zusammenstellung der Verhältnisse der französischen, deutschen und schweizerischen Stadtbahnen, die allgemeine Beachtung verdienen.

Die Anwendung der Elektrizität im Stadtbahnbetriebe hat den öffentlichen Verkehr in den Städten vollständig geändert und ist so allgemein geworden, daß andere Verkehrsmittel für den Massenverkehr kaum noch in Betracht kommen.

Die Zusammenstellung I zeigt die Ergebnisse für das Jahr 1901 und auch diese nur erst für Deutschland und die Schweiz,

während die französischen Angaben zum Teil noch ausstehen und durch die betreffenden Werte vom Jahre 1900 ersetzt werden mußten; diese aus dem Jahre 1900 entnommenen Werte sind eingeklammert.

Die Zusammenstellung I ist nach der Größe der Städte geordnet und berechnet nach den Verhältnissen und Betriebsergebnissen der bedeutendsten Stadtbahnen. Dabei wurden für Frankreich einige Ortschaften mit großem und stark wechselndem Fremdenverkehre ausgeschlossen, weil dieser zu falschen Mittelwerten geführt haben würde.

Zusammenstellung I.

| Städte mit einer Einwohnerzahl | Bahnlänge für je 100000 Einwohner |             | Jährliche von den Zügen oder Wagen durchlaufene km auf 1 km Bahnlänge |            | Die zwischen je 2 Abfahrten liegende mittlere Wartezeit in Minuten, bezogen auf einen 15stündigen Dienst | Anlagekosten für 1 km Bahnlänge |            | Anlagekosten für den jährlichen Zug- oder Wagen-km |         | Einnahme für 1 km Bahnlänge | Einnahme auf den Kopf der Bevölkerung |         | Einnahme für 1 Zug-km | Kosten für 1 Zug-km | Verhältniszahl der Kosten für 1 Zug-km zu den Einnahmen für 1 Zug-km, letztere 100 gesetzt |            | Reinertrag in % der Anlagekosten |         |            |             |     |     |
|--------------------------------|-----------------------------------|-------------|---|------------|--|---------------------------------|------------|--|---------|-----------------------------|---------------------------------------|---------|-----------------------|---------------------|--|------------|----------------------------------|---------|------------|-------------|-----|-----|
|                                | km                                | km/km       | km/km   | km/km      |  | Min                             | Frs        | Frs  | Frs     |                             | Frs                                   | Frs     |                       |                     | Frs  | Frs        | Frs                              | Frs     | Frs        | Frs         | Frs |     |
|                                | Frankreich                        | Deutschland | Schweiz   | Frankreich | Deutschland  | Schweiz                         | Frankreich | Deutschland  | Schweiz | Frankreich                  | Deutschland                           | Schweiz | Frankreich            | Deutschland         | Schweiz  | Frankreich | Deutschland                      | Schweiz | Frankreich | Deutschland |     |     |
| bis 100000                     | 2,0                               | 2,0         | 60,000  | 64,000     | (11)   | 10'                             | 222,000    | 189,000  | (4,3)   | 2,9                         | 23,800                                | 31,600  | 4,69                  | 6,24                | (0,47)   | 0,49       | (0,37)                           | 0,35    | 78         | 72          | 2,3 | 4,7 |
| von 100000 bis 200000          | 1,8                               | 2,3         | 72,000  | 79,000     | (9)  | 8½'                             | 265,000    | 196,000  | (3,8)   | 2,5                         | 45,500                                | 36,000  | 8,55                  | 8,23                | (0,65)   | 0,45       | (0,44)                           | 0,31    | 67         | 68          | 5,7 | 5,7 |
| von 200000 bis 700000          | 2,0                               | 1,9         | 118,000   | 172,000    | (5½)   | 4'                              | 412,000    | 361,000  | (4,1)   | 2,1                         | 64,200                                | 76,000  | 13,32                 | 14,35               | (0,61)   | 0,44       | (0,45)                           | 0,29    | 74         | 65          | 3,8 | 7,4 |
| Paris und Berlin               | 1,3                               | 1,7         | 80,000  | 238,000    | (7½)   | 3'                              | 523,000    | 480,000  | (6,9)   | 2,0                         | 92,900                                | 121,000 | 12,20                 | 14,14               | (1,20)   | 0,51       | (0,98)                           | 0,33    | 78         | 64          | 3,3 | 9,1 |

Aus der Zusammenstellung ergibt sich nun zunächst, daß die Ausdehnung des Bahnnetzes in km fast überall dieselbe, im Mittel 2,0 km auf je 100000 Einwohner ist, nur Paris macht eine Ausnahme mit nur 1,3 km, was aber nicht überraschen kann, wenn man die ungeheure Anzahl der nicht berücksichtigten Omnibuslinien von Paris in Betracht zieht.

Die Betriebsdichte läßt sich durch die Anzahl der Zugkilometer ausdrücken, die jährlich auf 1 km Bahnlänge kommen. Unter Annahme eines fünfzehnstündigen Dienstes kann man ferner die mittlere Zughäufigkeit berechnen.

In Deutschland nun wächst die Zugdichte im Verhältnisse zur Größe der Städte von 10 Minuten bei kleineren Städten



bis zu 3 Minuten bei grossen; sie beträgt in Frankfurt a. M. 2 Minuten; in Frankreich dagegen steigt die Zugdichte von 11 Minuten bei kleineren Städten nur auf 5,5 Minuten in grossen; Paris hat sogar nur 7,5 Minuten, allerdings bei sehr grossem Fassungsraume der Wagen.

Im allgemeinen ist jedoch auch der Fassungsraum der Wagen der deutschen Stadtbahnen gröfser als der der französischen, sodafs sowohl bezüglich der Zugdichte als auch des Fassungsraumes die Verhältnisse bei den deutschen Bahnen günstiger liegen.

Um die Anlagekosten zu vergleichen, ist es nicht richtig, die Anlagekosten für 1 km Bahnlänge zu vergleichen, sondern die Kostensumme, geteilt durch die Anzahl der jährlichen Zug- oder Wagen-km. Es wäre noch richtiger, die Platz-km als Mafsstab zu wählen; jedoch finden sich hierüber keine Angaben.

Die Anlagekosten für 1 Wagen-km sind nun in Deutschland sehr viel geringer als in Frankreich, sie gehen in Deutschland mit der Zunahme der Einwohnerzahl von 2,9 Frs auf 2,0 Frs herunter, während sie sich in Frankreich auf der Höhe von etwa 4,0 Frs halten und in Paris sogar die Höhe von 6,9 Frs erreichen, was sich durch den viel gröfsern Fassungsraum der Pariser Wagen erklärt.

Dieser bedeutende Unterschied in der Höhe der Anlagekosten bezogen auf den Fassungsraum der Züge ist eine Hauptursache der bessern Wirtschaft der deutschen Stadtbahnen. Dafs die Anlagekosten bei den deutschen Bahnen niedriger sind, hat seinen Grund zunächst in den günstigeren Bauverhältnissen, dann sind die Kosten für die Genehmigung, ferner die Einschätzung der alten Linien beim Ankaufe und dergleichen niedriger, endlich aber sind die deutschen Bahnen nicht wie die französischen verpflichtet, ihr eigenes Kraftwerk zu bauen, können vielmehr ihren Strom zu einem verhältnismäfsig niedrigen Preise von den elektrischen Lichtwerken beziehen, wobei beide Teile ihren Vorteil finden. Die deutschen Stadtbahnen können daher ihren Betrieb leicht steigern und haben dabei keine weitem Anlagekosten auszugeben als für die Beschaffung der Wagen.

In Frankfurt a. M., München, Nürnberg und anderen grossen Städten Deutschlands sind die Anlagekosten für 1 Wagen-km nicht höher als 1,5 Frs, was bei 6% für Zinsen und Abschreibung 0,09 Frs ergibt. In Frankreich kostet der Wagen-km rund 4,0 Frs, woraus bei 6% Verzinsung und Tilgung 0,24 Frs folgen, während in Paris bei dem Preise von 6,9 Frs für den Wagen-km sogar 0,42 Frs an Verzinsung nötig sind.

Die Einnahme auf den Kopf der Einwohnerzahl wächst mit der Gröfse der Stadt, weil sich das Verkehrsbedürfnis mit der Zunahme der Stadtausdehnung vermehrt. Dies hat jedoch seine Grenzen, indem grosse Städte meist noch andere Verkehrsmittel: Omnibusse, Dampfboote, Dampf-Stadtbahnen zur

Verfügung haben. In Deutschland sind die Einnahmen auf den Kopf der Bevölkerung höher als in Frankreich und wachsen von 6,0 Frs bis zu 14,0 Frs, gegen 4,70 Frs bis 12,2 Frs in Frankreich.

Die Betriebsausgaben für den Zug- oder Wagen-km stellen sich in Deutschland ebenfalls günstiger. Sie schwanken hier zwischen 0,20 Frs und 0,35 Frs, während Frankreich 0,37 Frs bis 0,45 Frs zahlt. Dagegen schwanken die Einnahmen für den Zug-km in Deutschland zwischen 0,45 Frs und 0,51 Frs, in Frankreich zwischen 0,50 Frs und 0,65 Frs.

Das Verhältnis der Ausgaben für 1 Wagen-km zu den Einnahmen, letztere = 100 gesetzt, liegt für Deutschland zwischen 64 und 72%, für Frankreich zwischen 67 und 78%. Paris macht mit einer Ausgabe von 1,00 Frs und einer Einnahme von 1,20 Frs für 1 Wagen-km eine Ausnahme.

Dieser Unterschied hat seinen Grund hauptsächlich in den günstigeren Arbeits- und Anschaffungsbedingungen bei den deutschen Bahnen und in der Verteilung der allgemeinen Unkosten auf eine gröfsere Anzahl von Wagen-km wegen der gröfseren Zugdichte.

Der Fahrpreis ist in Deutschland fast durchgehend 10 Pf. = 12 $\frac{1}{2}$  cts, in Frankreich dagegen meist 10 cts. Nach der letzten Spalte der Zusammenstellung I ergaben die französischen städtischen Bahnen einen Reinertrag von 2,3 bis 5,7% der Anlagekosten, während die deutschen 4,7 bis 9,1% brachten. Die französischen Bahnen haben im allgemeinen den gehegten Erwartungen nicht entsprochen, nur die Bahn Roubaix-Tourcoing hat 12,5% erreicht, während alle anderen unter 8% blieben und die meisten weniger als 3% gaben. Bei den deutschen Bahnen dagegen ist die Lage durchgehends eine günstige, Frankfurt a. M. erzielte 17,5%, Stuttgart 14,2%, Nürnberg 12,6%, Posen 12,5%, Potsdam 11,5%, Darmstadt 10%, Heidelberg 10%, München 16,7%.

Die Gründe dieser Erscheinung sind nach dem Vorstehenden hauptsächlich die folgenden.

Die französischen Bahnen erfordern im allgemeinen weit bedeutendere Anlage- und Unterhaltungs-Aufwendungen; die Kosten für die Genehmigung sind sehr hoch; die Abfindungen und die Ankaufbeträge für alte Pferdebahnnetze sind oft sehr bedeutend; die französischen städtischen Bahnen müssen ihre eigenen Kraftwerke bauen; der Fassungsraum der Wagen und die Zugdichte sind wesentlich geringer, als in Deutschland; der Fahrpreis ist im allgemeinen niedriger.

Am ungünstigsten sind die Verhältnisse bei den Pariser Bahnen; hier haben aufser den hohen Lasten, die die Bahnen zu tragen haben, besonders die kurze Dauer der Genehmigung, das Verbot, obererdige Leitungen zu verwenden, und besonders der Wettbetrieb der neuen Pariser Stadtbahn eine sehr schwere Lage geschaffen, die wohl kaum zu überwinden sein wird.

## Der Bau neuer Lokomotivschuppen.

Von **F. Zimmermann**, Oberingenieur der badischen Staatseisenbahnen in Karlsruhe.

In der Railroad Gazette\*) ist die Frage behandelt worden, warum man in Amerika bislang nur »Rundhäuser«\*\*) baut. Dabei wird ein Vergleich zwischen runden und rechteckigen Schuppen angestellt, der zu Gunsten der letzteren ausfällt. In dem Aufsatz ist für die rechteckige Grundform die Queranordnung angenommen, bei der zu beiden Seiten der Schiebebühne nur je eine Lokomotive auf jedem Gleise aufgestellt wird, eine Anordnung, welche der der runden Schuppen entspricht, indem man sich vorzustellen hat, daß die beiden Halbkreise zu Rechtecken gestreckt werden und die Drehscheibe durch eine Schiebebühne ersetzt wird. Der neue Lokomotivschuppen in St. Louis\*\*\*) wurde aber in Längsanordnung ausgeführt, bei der mehrere Lokomotiven auf den Fahrgleisen zu beiden Seiten der Schiebebühne hinter einander aufgestellt werden.

In der Eisenbahntechnik der Gegenwart †) ist angegeben, daß die Baukosten von Lokomotivschuppen rechteckiger Grundform sich am niedrigsten stellen. Die Kosten hängen von den Baustoffen, den Mauerstärken, der Dachbildung, der Art der Tages-Beleuchtung, der Länge der Stände und der etwaigen Überdachung der Drehscheibe oder Schiebebühne ab.

Bei Annahme von 20 m langen Ständen betragen die Kosten bis 12000 M für den Stand. Die runde Grundform hat in vielen Fällen ihre Annehmlichkeiten, sodaß man von dieser bewährten Form nicht gern abgeht. Auf dem europäischen Festlande sieht man deshalb auch sehr viele kreisförmige und ringförmige Schuppen bedeutender Größe, so bei der preussischen und bayerischen Eisenbahnverwaltung. Bei den schweizerischen Bahnen ist die rechteckige neben der runden Grundform vertreten.

In England ist besonders die London und Nordwest-Bahn schon seit einer Reihe von Jahren zur rechteckigen Grundform ††) übergegangen, beispielsweise bei den großen Schuppen in Crewe und Rugby.

### I. Bedarf an Grundfläche und überdachtetem Raume.

Bei einem runden Schuppen für Lokomotiven verschiedener Länge, für Lokomotiven mit Schlepptender und Tenderlokomotiven, ist die Tiefe nach der längsten Lokomotive zu bemessen. Bei vorhandenen Schuppen kann an den äußern Kreisumfang noch ein Anbau zur Verlängerung der Stände angesetzt werden.

Wenn verschieden lange Lokomotiven mit Schlepptender in dem Schuppen untergebracht werden müssen, der Stand aber nicht für zwei Tenderlokomotiven ausreicht, geht teurer Raum verloren.

In Lokomotivschuppen rechteckiger Grundform in der Längsanordnung, also mit Ausfahrt an beiden Kopf-Enden, können drei bis vier Lokomotiven, in englischen Schuppen sogar bis sechs Lokomotiven †††) verschiedener Länge hinter einander gestellt werden.

\*) Railroad Gazette 1904, 26. Februar, Nr. 9.

\*\*) Railroad Gazette 1905, 19. Mai, S. 519; 1902, 17. Juni, S. 489.

\*\*\*) Railroad Gazette 1904, 8. Juli, S. 144.

†) Band II. b, S. 653.

††) Engineering 1882, März, S. 240; 1897, Februar, S. 276.

†††) Eisenbahntechnik der Gegenwart Bd. II. b, S. 636.

Während man bei runden Schuppen für den Durchgang vor und hinter jeder Lokomotive, also zwischen den Lokomotiven und den Schuppenwänden genügend Platz freilassen muß, verteilt sich der eine Zwischenraum in einem rechteckigen Schuppen auf zwei hintereinander stehende Lokomotiven. Der Durchgang wird durch Überdecken der Gruben mit Brettern gesichert.

Die Ausfahrleise aus den Lokomotivschuppen hat man früher und auch heute noch bei beiden Grundformen auf eine Drehscheibe gerichtet, sodaß alle aus- und einfahrenden Lokomotiven mehr oder weniger gedreht werden müssen. Bei runder Grundform kann das Auffahren auf eine in der Mitte liegende Drehscheibe nicht umgangen werden. Bei der rechteckigen Grundform aber können die Ausfahrleise an eine Weichenstrasse angeschlossen werden, die von einem Stellwerke aus mit bedient wird. Die Drehscheibe liegt dann in einem Nebengleise und wird nur befahren, wenn die Fahrriichtung einer Lokomotive geändert werden muß.

Sollen mehr als etwa 25 Lokomotiven in einem rechteckigen Schuppen untergebracht werden, so wird, wenn man in der Breitenrichtung nicht viele Gleise anlegen will, eine Schiebebühne an das eine Ende gelegt und eine zweite Schuppenabteilung auf der andern Schiebebühnenseite erbaut.

Je nach den Witterungsverhältnissen und den zur Verfügung stehenden Mitteln wird der Schiebebühnenraum überdacht; sonst wird der Zwischenraum wegen des Öffnens der Tore etwa 6 m breiter.

Der Betrieb muß geordnet und regelmäßig sein, wenn man vier bis fünf Lokomotiven hinter einander stellen will. Handbetrieb der Schiebebühne reicht nicht aus, diese muß beide Schuppenabteilungen bedienen können und deshalb große Fahrgeschwindigkeit erhalten.

Der Betrieb der Ein- und Ausfahrt der Lokomotiven gestaltet sich einfacher, wenn nur drei bis vier Lokomotiven hinter einander gestellt werden. Bei solcher Anordnung reicht eine Gleislänge von 70 m. In einem Schuppen von sieben Gleisen können dann 21 bis 28 Lokomotiven Platz finden. Ein großer halbringförmiger Schuppen faßt 20 bis 32 Lokomotiven.

Bei dem Rundhause kann die Ständezahl durch Vergrößerung des innern Ringhalbmessers vermehrt werden. Mit zunehmender Ständezahl nehmen die Baukosten für einen Stand ab, aber der innere unbenutzte Raum wächst quadratisch.

Der einfachste und regelmäßigste Betrieb ergibt sich beim runden Schuppen.

Das Zufahrleise zu jedem Stande dient beim Rundhause in der Regel nur für eine Lokomotive, beim rechteckigen Schuppen für drei bis fünf hinter einander stehende Lokomotiven.

Die bei rechteckiger Grundform in beiden Längsrichtungen anzulegenden Weichenstrassen bleiben sich bei gleicher Gleiszahl gleich, ob man nur einen Schuppen anlegt oder mehrere durch Schiebebühnen getrennte Abteilungen aneinanderreihet. Der Raum für die Weichenstrassen nimmt also mit der Zahl der unterzubringenden Lokomotiven nicht zu.

Die Größe des Schiebebühnenraumes hängt nicht, wie der Drehscheibenraum bei runden Schuppen von der Zahl der in einem Schuppen unterzubringenden Lokomotiven, sondern nur von der Zahl der Schuppengleise ab.

Wird bei einem Lokomotivschuppen mit zwei Abteilungen und zwischenliegender Schiebebühne diese schadhafte, so haben die der Schiebebühne zunächst stehenden Lokomotiven, freilich unter erschwerten Betriebsverhältnissen, immer noch die Möglichkeit der Ausfahrt nach den Weichenstraßen. Bei drei Abteilungen mit zwei zwischenliegenden Schiebebühnen fahren die Lokomotiven der Mittelabteilung über die zweite Schiebebühne, wenn die erste nicht benutzt werden kann.

Die runden Schuppen hängen von der Drehscheibe ab; erleidet sie eine Störung, so können, je nach der Zahl der eingesperrten Lokomotiven, weitgreifende Betriebsstörungen eintreten. Die Aus- und Einfahrten sind also bei der runden Grundform weniger gesichert als bei der rechteckigen.

Der Vergleich der ringförmigen und rechteckigen Anordnung großer Schuppen hinsichtlich der Platzbeanspruchung fällt zu Gunsten der rechteckigen aus, auch wenn der Platz für die unmittelbaren Ein- und Ausfahrten auf der Weichenstraße bei der rechteckigen Gestaltung zugerechnet wird, sobald es sich um Unterbringung verschieden langer Lokomotiven handelt. Eine Drehscheibe ist in beiden Fällen nötig.

Bei einem rechteckigen Schuppen mit zwei Abteilungen und überdachter 20 m langer Schiebebühne für sieben Gleise, 70 m Gleislänge und 6 m Gleisabstand sind für die Ein- und Ausfahrt auf der Schiebebühne noch zwei weitere Gleise nötig. Die Fläche für den Schuppen wird also  $9 \times 6 = 54$  m breit und  $2 \times 70 + 24 = 164$  m lang, der Schuppen allein beansprucht eine Fläche von  $164 \times 54 = 8856$  qm und kann 42 große 21 m lange, oder 56 mittelgroße Lokomotiven von durchschnittlich 17 m Länge aufnehmen. Sind etwa 30% der aufzunehmenden Lokomotiven Tenderlokomotiven von 12 m Länge, so können sogar bis 64 Lokomotiven Platz finden.

Die Gleise für Ein- und Ausfahrten an den Kopfen nehmen noch einen Raum von  $\frac{2 \times 160 \times 54}{2} = 8640$  qm weg.

Die Drehscheibe kann in ein Einfahrts-Dreieck gelegt werden, sodafs hierfür keine weitere Fläche mehr zuzurechnen ist.

Ein halbringförmiger Schuppen mit 24 m innerem Halbmesser, 24 m Standlänge und einer Drehscheibe von 20 m beansprucht in der Breitenrichtung 62 m und in der Längsrichtung 100 m, also an 6200 qm. Hierin haben aber nur 20 große oder mittlere Lokomotiven Platz.

Zwei 12 m lange Tenderlokomotiven können auf einem Stande nicht hinter einander aufgestellt werden, weil sonst das Ende der einen schon an die Außenmauer stößt und den Durchgang versperrt und das Ende der zweiten unter dem Einfahrtort steht. Um 60 Lokomotiven in solchen Schuppen unterzubringen, müssen drei Schuppen mit  $3 \times 6200 = 18600$  qm Platzaufwand gebaut werden.

Für den rechteckigen Schuppen und die von den Weichenstraßen abzweigenden Gleise sind  $8856 + 8640 = 15496$  qm nötig, also rund 3100 qm weniger als für die drei ringförmigen.

Besser stellt sich der Vergleich für den ringförmigen

Schuppen unter der Annahme, dafs nur 40 große Lokomotiven unterzubringen sind, für die dann nur zwei Schuppen mit  $2 \times 6200 = 12400$  qm erforderlich sind.

Man hat aber bei der Unterbringung von Lokomotiven mit deren verschiedenen Länge zu rechnen. Auch könnte man die rechteckige Anordnung mit zwei Abteilungen, einer Schiebebühne und nur einer unmittelbaren Ausfahrt an einem Kopfe entgegenstellen. Bei schadhafter Schiebebühne könnte immer noch mindestens die Hälfte der Lokomotiven ein- und ausfahren. Ein solcher Schuppen, der also auch 42 große Lokomotiven aufnehmen kann, beansprucht dann nur  $6856 + 4320 = 11176$  qm Grundfläche. Dazu sind noch 700 qm für die Drehscheibe mit Zufahrt zu rechnen, sodafs der Bedarf von 11900 qm noch geringer bleibt als bei den zwei runden Schuppen.

Wohl kann man bei ringförmigen Schuppen eine Abteilung mit längeren Ständen ausstatten, sodafs auf solchen zwei Tenderlokomotiven Platz finden. Legt man diese Abteilung an die Enden, so nimmt der Bau in der Breitenrichtung nicht mehr Platz weg, als der ringförmige Raum mit den kürzeren Ständen. Bei kleinen Anlagen für 6 bis 10 Lokomotiven ist die ringförmige Anordnung die vorteilhaftere.

Es soll nun noch die Größe der überbauten Fläche bei beiden Anordnungen betrachtet werden.

Der rechteckige Schuppen mit zwei Abteilungen hat ohne Schiebebühne eine Grundfläche von  $2 \times 70 \times 42 = 5880$  qm, der Schiebebühnenraum hat  $24 \times 54 = 1296$  qm, zusammen 7176 qm; drei ringförmige Schuppen von 24 m Standlänge haben  $3 \times 2880 = 8640$  qm, also 1450 qm mehr überbaute Fläche als der rechteckige Schuppen für dieselbe Zahl von verschieden langen Lokomotiven.

Der Vergleich soll auch auf einen siebengleisigen rechteckigen Schuppen mit drei Abteilungen und zwei Schiebebühnen ausgedehnt werden. Ein solcher kann 63 große oder 84 mittelgroße und mit 33% Tenderlokomotiven im Ganzen bis 96 Lokomotiven aufnehmen. Die für die Anlage nötige Fläche mißt  $258 \times 54 + 8640 = 22572$  qm und hat eine überbaute Fläche von  $8820 + 2592 = 11412$  qm.

Ringförmige Schuppen für je 20 Lokomotiven müßten für 80 Lokomotiven vier gebaut werden. Diese nehmen einen Raum von 24800 qm ein und erfordern 11520 qm überbaute Fläche. Trotzdem in dem rechteckigen Schuppen unter Umständen 16 Lokomotiven mehr untergebracht werden können, nimmt er weniger Platz ein und hat geringere überbaute Fläche. Man hat dabei auch nur eine Drehscheibe nötig, weil nur die Lokomotiven gedreht werden, welche andere Fahrriichtung erhalten sollen.

Im einen Falle hat man also eine Drehscheibe und zwei Schiebebühnen, im andern vier Drehscheiben.

Ist die Innenwand eines Halbkreisring-Schuppens 45 m vom Drehscheiben-Mittelpunkte entfernt\*) statt 24 m für den Schuppen mit 20 Ständen, so wird die Bodenfläche für 32 Stände von 24 m Länge und eine 20 m Drehscheibe  $83 \times 140 = 11620$  qm, also beinahe doppelt so groß wie für den oben beschriebenen halbringförmigen Schuppen von 6200 qm Bodenfläche für 20 Stände.

\*) Organ 1904, S. 60, Tafel XVI.

Zur Unterbringung von 60 Lokomotiven würden zwei solcher Rundhäuser ausreichen; sie erfordern eine Fläche von 23240 qm gegenüber dem rechteckigen Schuppen von 15496 qm. Die überbaute Fläche für zwei große Schuppen von je 32 Ständen würde um 8600 qm größer sein, als die des rechteckigen Schuppens mit zwei Abteilungen.

Die Bodenfläche muß für die ringförmigen Schuppen als Rechteck berechnet werden, da die Zwickel wohl für kleinere Bauten brauchbar sind, wie bei den rechteckigen Schuppen die zwischen den vorstehenden Schiebepöhlenbauten gelegenen Zwischenräume, aber für Gleisanlagen keinen Wert haben. Besonders ist diese Berechnung als Rechteck angebracht, wenn

die Schuppen zwischen Gleisanlagen einer Richtung gestellt werden.

Nach Zusammenstellung I nimmt der rechteckige Schuppen, der dieselbe Anzahl großer Lokomotiven aufnehmen soll wie die entsprechende Zahl halbringförmiger Schuppen mit offenem Drehscheibenraum, weniger Grundfläche ein, beansprucht aber eine größere überbaute Fläche, wenn der Schiebepöhlenraum überdacht wird.

Das Verhältnis ändert sich jedoch wesentlich zu Gunsten der rechteckigen Schuppen, wenn verschieden lange Lokomotiven untergebracht werden müssen, weil dann in den ringförmigen Schuppen unbesetzte Gleislängen entstehen.

#### Zusammenstellung I.

|  | Grundfläche<br>qm        | Überbaute Fläche<br>qm  |
|--|--------------------------|-------------------------|
| a) Rechteckiger Schuppen mit zwei Abteilungen, 70 m Gleislänge, sieben Gleise mit Weichenstraße. 20 m Schiebepöhle. Für 42 große Lokomotiven von 21 m oder 56 mittlere von 17 m bis 64 verschiedener Länge . . . . . | $6856 + 8640 = 15496$    | 7176                    |
| b) Drei halbringförmige Schuppen für je 20 Stände zu 24 m, 20 m Drehscheibe. Innerer Halbmesser = 24 m. Für 60 Lokomotiven . . . . .   | $3 \times 6200 = 18600$  | $3 \times 2880 = 8640$  |
| c) Zwei halbringförmige Schuppen für je 32 Stände zu 24 m, 20 m Drehscheibe. Innerer Halbmesser = 45 m. Für 64 Lokomotiven . . . . .   | $2 \times 11620 = 23240$ | $2 \times 4300 = 8600$  |
| d) Rechteckiger Schuppen mit drei Abteilungen. 70 m Gleislänge. Sieben Gleise. 20 m Schiebepöhle. Für 63 große oder 84 mittlere bis 96 Lokomotiven verschiedener Länge . . . . .                                     | $13932 + 8640 = 22572$   | 11412                   |
| e) Vier halbringförmige Schuppen für je 20 Stände zu 24 m, 20 m Drehscheibe. Innerer Halbmesser = 24 m. Für 80 Lokomotiven . . . . .   | $4 \times 6200 = 24800$  | $4 \times 2880 = 11520$ |
| f) Rechteckiger Schuppen mit drei Abteilungen, 88 m Gleislänge, sieben Gleise. 20 m Schiebepöhle. Für 84 große oder 105 mittlere bis 120 Lokomotiven, verschiedener Länge . . . . .                                  | $12096 + 8640 = 20736$   | $11088 + 2592 = 13680$  |

(Schluß folgt.)

### Elektrischer Betrieb im Simplontunnel.

Von **E. Csorhádi**, Professor in Budapest.

Der elektrische Betrieb wurde im Simplontunnel auf ausdrücklichen Wunsch der »Italienischen Staatsbahnen« eingeführt, die ihre Stellungnahme damit begründeten, daß die Erfahrungen mit Dampfbetrieb in den langen Tunneln der italienischen Bahnen äußerst ungünstig seien. Da vom Zeitpunkt des Beschlusses bis zur beabsichtigten Eröffnung des regelmäßigen Betriebes verhältnismäßig nur wenig Zeit zur Verfügung stand, erklärte sich die Direktion der Italienischen Staatsbahnen bereit, die drei auf der Veltliner Bahn laufenden, von der Bauanstalt Ganz u. Co. im Jahre 1904 gelieferten elektrischen Lokomotiven leihweise herzugeben. Weitere zwei elektrische Lokomotiven stellte die Firma Brown-Boweri, die auch die Herstellung der Kraftwerke in Brig und Jselles und die der Stromleitungen übernahm.

Der elektrische Betrieb nahm seinen Anfang am 1. Juni 1906; dies war zugleich auch die erste Anwendung hoch-

gespannten Drehstrom-Betriebes für eine zwischenstaatliche Hauptbahn. Daher ist es erklärlich, daß die Fachkreise den Ergebnissen dieser neuen Betriebsart auf einer so wichtigen Linie mit Spannung entgegensehen.

Entgegen den verschiedenen Nachrichten, die in der Tages- und Fach-Presse erschienen sind, und die für den elektrischen Betrieb im Simplontunnel nicht günstig lauteten, bin ich in der Lage, auf Grund persönlicher Wahrnehmungen über den wahren Sachverhalt Folgendes mitzuteilen.

Die Stromleitungsanlage, die in den Stationen Brig und Jselles sehr gefällig aussieht und den Bahnhofsdienst in keiner Weise hindert (Textabb. 1 bis 3), und die Kraftanlage arbeiten von Anfang an tadellos. Die drei von der Veltliner-Bahn geliehenen Lokomotiven sind seit dem 1. Juni 1906 unausgesetzt im Betriebe, die zwei von Brown-Boweri beigestellten mußten, wahrscheinlich weil hierzu früher keine Gelegenheit war, erst



Abb. 1. Elektrische Oberleitung in Brig.



Abb. 2. Elektrische Oberleitung in Brig.



Abb. 3. Tunnelmund in Brig.

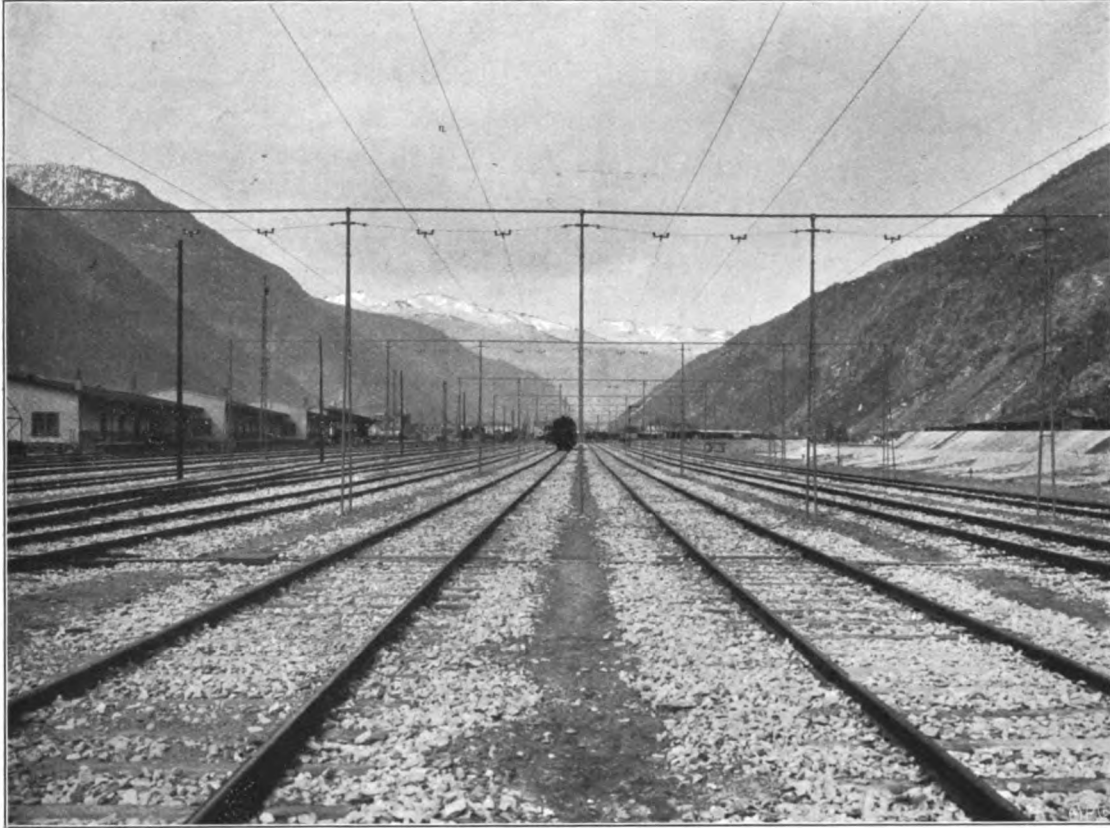

eine Probezeit durchmachen, sie stehen aber seit dem 1. August ebenfalls im regelmäßigen Betriebe. Gegenwärtig werden alle Züge mit Ausnahme der wöchentlich in jeder Richtung dreimal verkehrenden Luxuszüge London-Paris-Mailand elektrisch befördert; diese sechs Züge werden wegen des Zeitverlustes bei dreimaligem Lokomotivwechsel in Brig, Jselle und Domodossola, und um Leerfahrten zu vermeiden, mit Dampf befördert. Sobald jedoch die vorgesehene Verlängerung der elektrischen Leitungen bis Domodossola fertig sein wird, wird das Befahren des Simplontunnels mit Dampflokomotiven gänzlich aufhören.

Abb. 4. Elektrische Oberleitung und Weiche in Brig.

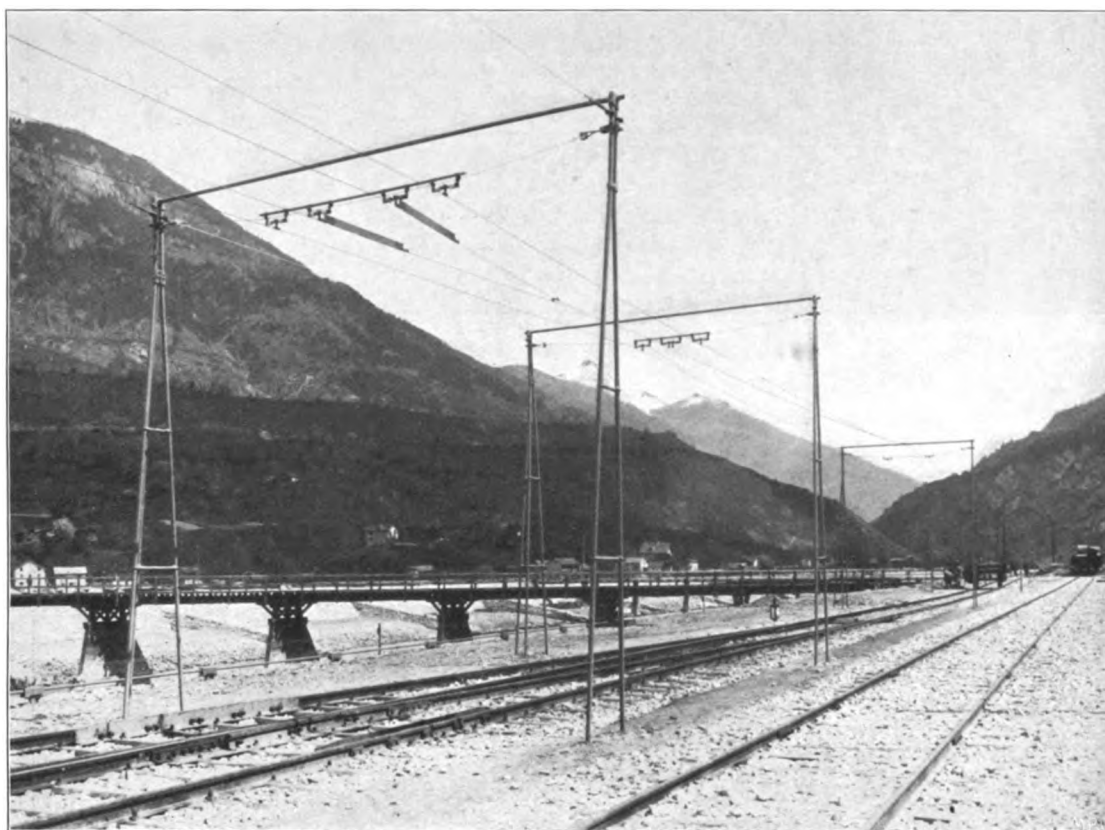

## Bericht über die Fortschritte des Eisenbahnwesens.

### Bahn-Unterbau, Brücken und Tunnel.

#### Untersuchungswagen für den Simplon-Tunnel.

(Elektrische Bahnen und Betriebe, Zeitschrift für Verkehrs- und Transportwesen, 13. Juni 1906, S. 319. Mit Abb.)

Hierzu Zeichnungen Abb. 13 bis 15 auf Taf. V.

Der Simplon-Tunnel bedarf regelmäßiger genauer Untersuchungen des Gewölbekörpers und der daran befestigten Stromzuleitungen. Diese Arbeiten erfordern ausgiebige Beleuchtung des Tunnels; daher ist von der Generaldirektion der schweizerischen Bundesbahnen ein Wagen zur elektrischen Beleuchtung

beschafft worden, bei dessen Bau der Gesichtspunkt maßgebend war, ein stets betriebsbereites Fahrzeug zu haben, das gestattet, unabhängig von dem vorhandenen Strome für den Bahnbetrieb jederzeit eine Prüfung vornehmen zu können.

In dem aus einem zweiachsigen Personenwagen hergerichteten Wagen ist eine Benzin-Maschine von 6 P.S. aufgestellt, die durch Riementübertragung eine Gleichstrom-Nebenschlussmaschine von 50 Ampère bei 65 Volt und 850 Umdrehungen in der Minute treibt. Damit die Luft im Tunnel

durch die Verbrennungsgase nicht verschlechtert wird, ist eine besondere Niederschlagvorrichtung vorgesehen. Der mitgeführte Benzinvorrat reicht für einen zwanzigstündigen Betrieb. Die Schalttafel ist mit Anschlüssen für sieben Stromkreise ausgerüstet, für einen Scheinwerfer, für fünf Bogenlampen und für die innere Glühlichtbeleuchtung des Wagens.

Zur Ausführung von Tunneluntersuchungen wird auf dem Wagendache ein Bogenlampenausleger aufgesteckt, an dem zwei 10 Amp.-Bogenlampen von 16 Brennstunden aufgehängt werden. Diese beleuchten die Tunneldecke durch die unter den Lampen angeordneten weißen Emaill-Schirme. Zur Beleuchtung der Tunnelwände und des Gleises dient ein Scheinwerfer von 20 Amp. Der Scheinwerfer steht auf einem fahrbaren Untergerüst und kann auf einer Fahrbahn aus dem Wageninnern auf eine Wagenendbühne gebracht werden. Der um eine lotrechte Achse drehbare Scheinwerfer kann außerdem noch um je  $50^\circ$  um eine wagerechte Achse nach oben und unten gedreht werden; er ist mit Klarglas- und Mattglasscheiben ausgerüstet. Um den Wagen auch für den Außenbetrieb auf freier Strecke verwenden zu können, werden auf dem Wagendache fünf Bogenlampenmaste von je 7 m Länge nebst Halteseilen und Ankerpfählen mitgeführt. Demgemäß sind noch weitere drei Bogenlampen der oben genannten Art im Wagen vorrätig. Die Stromzuführung zu den Lampen erfolgt durch Gummiaderkabel von 5 qmm Ader-Querschnitt. Die in fünf Rollen aufgewickelten Kabel haben Längen von 40, 90, 140, 196 und 240 m. Mit diesen fünf Längen kann eine Arbeitsstrecke von 250 m Länge beleuchtet werden. B—ff.

#### Straufssche Eisenbetonbrücke für die elektrische Bahn Elgin-Belvidere.

(Railroad Gazette 1906, September, Band XXI, S. 220. Mit Abb.; Engineer 1906, Nov., S. 442. Mit Abb.)

Eine Eisenbetonbrücke nach der neuen Bauart von J. B. Straufs in Chicago ist vor kurzem in der Nähe von Belvidere, Illinois, erbaut worden. Sie ist ein eingleisiges Bauwerk der elektrischen Bahn Elgin-Belvidere und überbrückt den Kishwaukee-Fluss ungefähr 40 km östlich von Belvidere.

Die Brücke hat vier Bogen von je 24,7 m Lichtweite, die Pfeiler haben einen Mittenabstand von 26,67 m, die ganze Länge der Brücke beträgt 106,68 m. Jeder Bogen hat eine kreisbogenförmige Laibung von 25,4 m Halbmesser und 3,2 m Pfeilhöhe. Das Niedrigwasser liegt ungefähr 0,9 m unter der Kämpferlinie, das Hochwasser 1,5 m unter dem Scheitel der Gewölbelaibung.

Jede Öffnung hat zwei Bogenrippen mit einem Mittenabstande von 2,7 m; die Rippen haben unveränderliche Breite von 0,76 m, aber eine veränderliche Höhe von 0,91 m im Scheitel bis 1,38 m am Kämpfer. Jede Bogenrippe trägt in ihrer Breitenmitte eine bis zur Wagerechten durch den Scheitel des Gewölberückens aufgebaute, 0,31 m starke Übermauerungswand. Zur Querversteifung sind die Bogenrippen in jeder Öffnung durch acht 0,53 m starke, in gleichen Abständen angeordnete Querbalken miteinander verbunden, und auf diesen Querbalken sind 0,31 m starke Querwände aufgebaut, deren Oberkante mit der der Übermauerung der Bogen bündig liegt,

so daß die Fahrbahnplatten auf diesen Rost gelegt werden konnten. Diese sind 4,27 m breit, 0,15 m stark und haben an den Seiten 0,20 m hohe Ränder zur Begrenzung des Fahrstraßenschotters. In der Fahrbahnplatte sind Entwässerungslöcher angebracht. Über jedem Pfeiler ist zur Unterstützung der Masten der elektrischen Bahn ein 76 mm gegen den vorstehenden Rand der Fahrbahnplatte zurücktretender Wandpfeiler errichtet.

Die Brücke wurde ohne Arbeits- und Lehr-Gerüst gebaut. Zu diesem Zwecke wurden für jeden Bogenring 17 trogförmige Eisenbeton-Formstücke von je 1,52 m Bodenlänge, 76 mm Stärke der Seitenwände und 102 mm Dicke des Bodens hergestellt. Die Verstärkungseisen jedes Formstückes bestanden aus Rundeisenstangen von 10 mm Durchmesser, welche in der Richtung des Bogens in 0,20 m, in der andern Richtung in 0,31 m Mittenabstand verlegt waren. Das Gewicht dieser Formstücke betrug 700 bis 1000 kg. Ähnliche Formstücke wurden auch für die Querbalken hergestellt. Es waren 136 Rippen- und 32 Querbalken-Formstücke herzustellen. Da jeder Bogen zur Mitte symmetrisch war, waren nur neun verschiedene Arten von Formstücken für die Rippen und eine für die Querbalken erforderlich. Die Formstücke wurden in Eisenformen gegossen. Diese waren aus Blechen zusammengesetzt, welche durch C-Eisen verstärkt und durch Winkeleisen zusammengehalten wurden. Die Eisenformen für die Rippenformstücke waren einander gleich, die verschiedenen Höhen wurden dadurch erreicht, daß lose Holzstreifen in der richtigen Lage zwischen die inneren und äußeren Seitenwände der Eisenform eingesetzt wurden. Die Formstücke wurden stehend gegossen, so daß sich die eine Endfläche des Formstückes auf der die Eisenform tragenden Arbeitsbühne befand, während die andere mit dem oberen Ende der Eisenform bündig war.

Während der Herstellung der Formstücke wurde eine leichte Hilfsbrücke gebaut, indem auf jeder Seite der Brücke eine Reihe von Pfählen eingerammt wurde, welche oben mit Querzangen von  $5 \times 25$  cm versehen wurden und aus 2,5 cm starken Bohlen gebildete Längs- und Querverbände erhielten. Auf die Pfähle wurden Längsbalken von  $15 \times 25$  cm und unmittelbar auf diese leichte Schienen gelegt. Auf dieser Hilfsbrücke wurde ein leichter Laufkran errichtet und mit zwei dreifachen Flaschenzügen ausgerüstet, von denen jeder mit einem aus zwei 203 mm hohen C-Eisen gebildeten Träger versehen war. Die Formstücke wurden zunächst mittels eines Ladekranes auf eine auf der Hilfsbrücke errichtete Arbeitsbühne gebracht und dann mit einem Hebestelle zu Paaren zusammengefügt. Das Hebestell bestand aus vier Querhölzern von  $10 \times 15$  cm, von denen in der Nähe jedes Endes zwei, eins unten und eins oben, angebracht waren. Die Querhölzer wurden mit den Formstücken mittels langer Bolzen verbunden, welche durch Löcher im Boden der Formstücke hindurchgingen, und die oberen wurden, den Haken der Laufkranträger entsprechend, an den in der Mitte der Formstücke liegenden Stellen mit U-förmigen Bolzen versehen. Die beiden Rippen wurden auf ihrer ganzen Länge gleichzeitig hergestellt, und wo die Rippenformen mit Querbalkenformen zusammentrafen, wurden sie alle gleichzeitig verlegt.

Um die Formstücke vorläufig bis zum Schlusse des Bogens in ihrer Lage festzuhalten, wurden zwei zwei-beinige Gerüstböcke errichtet. Einer von ihnen wurde auf den Brückenkopf gestellt und rückwärts mit den Pfählen der Zufahrts-Gerüstbrücke verankert, der andere wurde auf den ersten Pfeiler gestellt und rückwärts mit dem zweiten Pfeiler verankert. Die Anker bestanden für jeden Gerüstbock aus zwei 35<sup>mm</sup> dicken Rundeisenstangen, welche in Längen von 4,88 m durch Schraubennuffen verbunden waren. Zum Ausrichten waren außerdem Schraubenschlösser vorhanden. Von der Spitze dieser Gerüstböcke gingen strahlenförmig acht Rundeisenstangen von 29<sup>mm</sup> Durchmesser aus, von denen jede mit einem Schraubenschlosse versehen war und in zwei kürzere Stangen von 25<sup>mm</sup> Durchmesser endigte. Diese gingen nach den Rippen, wo sie mit einem der U-förmigen Bolzen auf dem die zusammengefügte Formstücke tragenden Hebegestelle verbunden wurden. Außer dem Hebegestelle wurden zur Verbindung der Rippen an jedem Formstückpaare zwei leichte Holzrahmen verwendet, und während die Hebegestelle gleich nach dem Versetzen aller Formstücke einer Öffnung entfernt wurden, blieben die Verbindungsrahmen liegen, bis der Beton in die Rippen eingebracht war.

Die Errichtung wurde gleichzeitig von jedem Kämpfer aus begonnen, indem das erste Formstück mit dem einen Ende auf das Widerlager gesetzt und am andern Ende mit dem ersten Stangenpaare des Gerüstbockes verbunden wurde. Dann wurde das zweite Formstück mit dem einen Ende auf das erste Formstück gesetzt und am andern Ende mit dem zweiten Stangenpaare des Gerüstbockes verbunden und so fort. Zur Verbindung der Formstücke dienten eiserne Dübel. Diese steckten in Gasröhren, welche in die Bodenecken der Formstücke ein-

gelegt wurden. An einigen Stellen wurden zu diesem Zwecke auch Holzblöcke verwendet, welche in die Innenseite der Formstücke eingesetzt wurden. Der Schlufsstein wurde auf die beiden angrenzenden Formstücke gelegt, dann wurden die Stangen der Gerüstböcke gelöst, die Gerüstböcke mit ihren Anker und Stangen beseitigt und zur Errichtung des nächsten Bogens verwendet. Die Hängestangen waren so ausgerichtet, daß die Fugen zwischen den Formstücken oben ein wenig offen blieben.

Um das genaue Passen des Schlufssteines zu sichern, wurden die Widerlagsflächen der Pfeiler vor der Errichtung so hergerichtet, daß der Winkel zwischen der Widerlagsfläche und der durch die Kämpferlinie gelegten wagerechten Ebene etwas kleiner wurde als der berechnete. Ferner wurde die untere Kante des ersten Formstückes abgerundet, damit sie den nahe an die Kante kommenden Druck aushalten konnte. In die Fuge wurde eine 3<sup>mm</sup> starke Bleiplatte gelegt. Mittels der Schraubenschlösser der Ankerstangen konnte die ganze Bogenhälfte gehoben oder gesenkt werden, wobei sie sich um eine in der Nähe der untern Kante des ersten Formstückes liegende wagerechte Achse drehte. Hierdurch war die Öffnung für den Schlufsstein ausrichtbar.

Als die vier Bogen fertiggestellt waren, wurden die Rippen zusammen mit den Querbalken mit Eisenbeton ausgefüllt. Der Beton in den Bogenringen und den Querbalken wurde mittels rechteckiger Öffnungen, die in den inneren Wänden der Formstücke durch Holzblöcke ausgespart waren, zusammengefügt. Nachdem so der Bogen vervollständigt worden war, wurden die Übermauerungswände, die Querwände und die Fahrbahn mittels gewöhnlicher Holzformen hergestellt. B—s.

## B a h n - O b e r b a u .

### Prentice's Schienenklemme.

(Railroad Gazette 1906, August, S. 147. Mit Abb.)

Hierzu Zeichnung Abb. 10 auf Tafel VI.

Wie die Zeichnung Abb. 10, Taf. VI zeigt, wird die Schiene durch die Anbringung der Vorrichtung nicht geschwächt. Die Befestigung der Schwelle erfolgt auf der Innenseite der Schiene. Der Teil a der Klemme zeigt deshalb zwei Formen, deren eine für die linke, deren andere für die rechte Schiene Verwendung findet. Der Arm B wird in der Richtung des Pfeiles x so lange bewegt, bis die Schiene sicher gefaßt ist.

Auf der Lake-Shore und Michigan Südbahn werden mit dieser Gleisklemme ausgedehnte Versuche angestellt, auch bei elektrischen Stellwerksanlagen, deren Weichen unverrückbar sein müssen, um Störungen in den elektrischen Leitungen zu vermeiden. —k.

### Oberbau der Londoner Untergrund-Röhrenbahnen.

(Railroad Gazette 1906, April, Band XL, S. 118. Mit Abb.)

Hierzu Zeichnungen Abb. 1 bis 5 auf Taf. VI.

Die Abb. 1 bis 5 auf Taf. VI zeigen den auf der Bahn

Baker Street-Waterloo bereits verlegten Oberbau, welcher allgemein für Röhrenbahnen entworfen ist.

Die Schienen sind 10,668<sup>m</sup> lang und wiegen 44,65 kg/m. Bei dieser Länge können die Schienen noch im Flussschachte lotrecht herabgelassen und für die Tunnel in wagerechte Lage gebracht werden.

Die Schwellen sind 35,6 cm breit und in 1,016<sup>m</sup> Mittenabstand verlegt, so daß in jedem zweiten Röhrenabschnitte eine Schwelle liegt. An den Schienenstößen sind jedoch in zwei aneinander stoßenden Abschnitten Schwellen von 25,4 cm Breite verlegt. Die Schwellen sind von australischem Karri-Holze.

Zur Vermeidung von Geräusch und Erschütterungen ist eine ganz neue Unterlage für die Schwellen angewendet. Diese besteht aus einer starren Unterlage von Zement-Sand-Mörtel und von Beton für den mittlern Teil der Schwellen zwischen den Stühlen, ferner aus einer verhältnismäßig elastischen Steinschlagbettung unter den Fahrschienen. Der Zement-Sand-Mörtel reicht fast bis zur Innenkante der Schienenstühle, wo er durch ein Winkeleisen begrenzt ist. B—s.



## Bahnhofs-Einrichtungen.

### Blockwerke und Weichenverschlüsse.

Von Dr. A. Tobler, Professor am Polytechnikum in Zürich.  
(Schweizerische Bauzeitung 1906, April, S. 191 und 208. Mit Abb.)

#### I. Der elektrische Block der Wiener Stadtbahn.

Zum Betriebe der Wiener Stadtbahn dient die »vierfelderige« Blockeinrichtung von Siemens und Halske. Die Blockungen haben eine von der preussischen Blockeinrichtung abweichende Form der Mitwirkung der Züge für die Freigabe der rückliegenden Strecke. Während die Druckknopfperre bei der preussischen Einrichtung erst von der letzten Achse mittels Schienenstromschliessers und stromdicht ausgelaschter Schiene ausgelöst wird, werden hier keine Schienenstromschliesser verwendet, sondern die stromdicht ausgelaschte Schiene veranlaßt unmittelbar die Freigabe der Druckknopfperre, eine Anordnung, welche die Zuhilfenahme eines Übertragers nötig macht. Sobald die erste Achse die stromdicht ausgelaschte Schiene erreicht, wird ein Stromkreis durch den Anker des Übertragers geschlossen und die Druckknopfperre ausgelöst. Gleichzeitig unterbricht jedoch dieser Anker den Induktoranschluß des Blockfeldes, sodafs man nach Ankunft der ersten Achse zwar dessen Taste drücken kann, aber keinen Induktorstrom erhält, bis die letzte Achse die stromdicht ausgelaschte Schiene verlassen hat und somit der Übertrager stromlos geworden ist.

Bei freier Blockstrecke sind die zugehörigen Ausfahrfelder der beiden angrenzenden Blockabschnitte weifs und die zugehörigen Vormeldefelder rot; befindet sich ein Zug auf der Strecke, so ist das zugehörige Ausfahrfeld des rückliegenden Blockes rot und das zugehörige Vormeldefeld des vorliegenden Blockes weifs. Die Farbenanordnung des Vormeldefeldes steht also im Gegensatze zu der preussischen Art, bei welcher der Grundsatz besteht, dafs, wenn eine Blockstrecke frei ist, die zugehörigen Felder der beiden angrenzenden Blockabschnitte weifs sind, dafs aber, wenn ein Zug sich auf der Strecke befindet, das zugehörige Ausfahrfeld des rückliegenden und das zugehörige Vormeldefeld des vorliegenden Blockes rot sein müssen.

Der Stand der Druckknopfperre wird durch ein Sperrfeld angezeigt, welches gewöhnlich schwarz und bei ausgelöster Sperre weifs ist. Ferner wird die Lage des Übertragerankers durch ein rundes Fenster im Schutzkasten des Übertragers angezeigt, welches gewöhnlich weifs und bei angezogenem Anker rot ist.

#### II. Weichen- und Signalverschlufs mit zwangläufiger Steuerung der Bauart »Südbahnwerk«.

In neuester Zeit sind von dem »Südbahnwerke für Stellwerks-, Signal- und Schranken-Bau« in Wien die Siemens-Halskeschen Blockwerke in eigenartiger Weise abgeändert worden. Hierbei kommt eine ganz eigenartige Schaltung, »zwangläufige Steuerung« genannt, zur Anwendung. Das Wesen der zwangläufigen Steuerung besteht darin, dafs der Strom, welcher die Spulen des einen Blockwerkes durchläuft, vom Rechen oder Anker dieses oder des andern Blockwerkes gesteuert wird.

Das Südbahnwerk verwendet die zwangläufige Steuerung bei der Einrichtung eines Sperrfeldes, welches seiner Natur

nach dieselbe Aufgabe erfüllt, wie das Sperrfeld des Blockes der Wiener Stadtbahn. Das Sperrfeld steht mit einem unmittelbar daneben angeordneten Signalblocke durch eine Doppeldruckstange in Verbindung. Die Sperre wird mittels eines Schienenstromschliessers ausgelöst.

Die zwangläufige Steuerung findet ferner Anwendung bei Fahrstraßenverschlüssen in Stellwerken. Sowohl beim Herstellen, als auch beim Auflösen des Fahrstraßenverschlusses steuert der Rechen des Blockwerkes im Bahnhofsdiestraume den Elektromagneten des Blockwerkes im Stellwerke, und der Rechen des Blockwerkes im Stellwerke den Elektromagneten des Blockwerkes im Bahnhofsdiestraume.

Die Quelle teilt die Einzelheiten der Schaltung mit.

B—s.

#### Neuer Verschiebepbahnhof der Peoria und Pekin Union-Bahn.

(Railroad Gazette 1906, Juni, Band XL, S. 546.)

Hierzu Zeichnungen Abb. 17 und 18 auf Taf. V.

Die Peoria und Pekin Union-Eisenbahngesellschaft besitzt eine Bahnstrecke innerhalb und zwischen den Städten Peoria und Pekin, Illinois. An dieser Strecke ist ein neuer Verschiebepbahnhof vorgesehen, welcher in Abb. 17 und 18 auf Taf. V dargestellt ist.

Der nördliche vom Abroll- oder Eselsrücken-Gleise liegende Teil des Bahnhofes enthält sechs Einfahrgleise für je 50 Wagen und sechs Ausfahr Gleise für je 60 Wagen.

Der südlich vom Eselsrücken-Gleise liegende Teil des Bahnhofes enthält sieben Einfahrgleise für je 40 bis 60 Wagen und sieben Ausfahr Gleise für je 50 Wagen.

Unmittelbar westlich von den Ein- und Ausfahr Gleisen befinden sich 22 Ordnungsgleise für je 500 Wagen; sie sind durch zwei Weichenstraßen mit dem Eselsrücken verbunden. Eine selbsttätige Gleiswage von 152,4 t Tragfähigkeit ist zweckmäfsig im Aufsengleise der Ordnungsgleise angeordnet. Die Wagen, welche gewogen werden sollen, gehen über die Wage, welche in einer Neigung von 1:100 liegt, und werden nachher auf das Verteilungsgleis zurückgezogen und über den Eselsrücken auf das betreffende Ordnungsgleis gesandt. Die beschädigten Wagen werden nach der Nordseite der Ordnungsgleise geleitet und in eines der 11 Ausbesserungsgleise geschoben. Diese liegen unmittelbar westlich von den Ordnungsgleisen und können zusammen 200 Wagen aufnehmen.

Die Gleise haben im allgemeinen 3,96<sup>m</sup> Mittenabstand, die Weichenstraßen 4,75<sup>m</sup>. Die Ausbesserungsgleise sind zu zweien mit 4,88<sup>m</sup> Mittenabstand angeordnet; die Gleispaare sind 12,80<sup>m</sup> von Mitte zu Mitte entfernt, und zwischen jedem Gleispaare ist ein Hilfsgleis angeordnet.

Die Entwässerung wird durch zwei lange Durchlässe bewirkt, deren Decken aus Betonklappen zwischen I-Trägern bestehen. Lage und Anordnung des Eselsrückens sind so gewählt, dafs er je nach dem Wetter gehoben oder gesenkt werden kann.

B—s.

## Maschinen- und Wagenwesen.

### Ein fahrbarer Wagenkipper.

(Elektrische Bahnen und Betriebe, Zeitschrift für Verkehrs- und Transportwesen 1906, Heft 18, Juni, S. 343. Mit Abb.)

Hierzu Zeichnungen Abb. 12 u. 13 auf Tafel VI.

Die in Verwendung stehenden Wagenkipper beruhen ihrer Mehrzahl nach darauf, daß die Eisenbahnwagen auf eine aufklappbare Bühne gefahren werden, die entweder um einen in ihrer Mittelachse oder an ihrem Ende liegenden Drehpunkt bewegt wird. Der Wagen gelangt dadurch in schräge Lage, so daß der Inhalt durch die geöffnete Stirnwand gleiten kann. Diese Kippvorrichtungen haben den Nachteil, daß sie an den Ort gebunden sind, verhältnismäßig große Untermauerungen, tiefe Gruben und Stützungen erfordern, daher teuer sind. J. Pohlig in Köln-Zollstock hat einen fahrbaren Wagenkipper gebaut, bei dem das Neigen ganz anders erfolgt. Der Kipper besteht aus einer einfachen, ziemlich stark gekrümmten Fahrbahn, auf der die Wagen heraufgezogen und bis auf  $45^{\circ}$  geneigt zur Entladung gebracht werden.

Abb. 12 u. 13, Tafel VI gibt eine Seiten- und Stirnsicht dieses Kippers mit elektrischem Antriebe, der seit einiger Zeit im Gaswerke im Haag in Betrieb steht. Die gekrümmte Bahn bildet einen Teil des Gestelles, in dem das Windwerk zum Heben der Wagen angebracht ist. In dieser Bahn ist ein kleines Wagengestell fahrbar, auf das die vorderen Räder des Eisenbahnwagens gefahren werden, so daß sie sich beim Hochziehen des Wagens nicht mehr drehen und ihre Achse durch Haken festgehalten werden kann. Der volle Wagen wird durch ein mit dem Windwerke verbundenes Spill herangezogen, bis seine vorderen Räder auf dem kleinen Wagengestelle des Kippers stehen. Hierauf wird die Stirnklappe geöffnet, und durch Anziehen der Hubkette drücken sich nun zwei Haken zum Festhalten des Wagens in die Höhe, sodaß sie hinter die Achse des Wagens fassen. Bei weiterem Anziehen der Kette wird das kleine Wagengestell mit dem Eisenbahnwagen in die Höhe gezogen und der Wagen entladet sich hierbei vollständig. Durch Nachlassen der Kette wird der Wagen zunächst soweit heruntergelassen, bis das kleine Wagengestell den äußersten Punkt seiner Bahn erreicht hat. Bei weiterem Lockern der Kette fallen die Haken, die um die Achse des Eisenbahnwagens greifen, herunter, und der Wagen läuft aus der noch etwas schrägen Lage von selbst mit einiger Geschwindigkeit ab, sodaß man ihn auf ein anderes Gleis überführen kann. W—s.

### Buchwald's Rollböcke\*) ohne Feststellvorrichtung für die zu verladenden Wagen.

Hierzu Zeichnungen Abb. 1 bis 12 auf Tafel V.

Die Tragfähigkeit der in Abb. 1 bis 12, Taf. V dargestellten Rollböcke beträgt je 14,5 t, entsprechend den neuen zweiachsigen 20 t Staatsbahngüterwagen. Gleiskrümmungen bis  $15^{\circ}$  bei entsprechender Bauart mit verkürztem Achsstande auch bis  $12^{\circ}$  Halbmesser können anstandslos befahren werden. Bei der Eintauchungstiefe der Hauptbahnräder in das Querhaupt

von  $160^{\text{mm}}$  ist die Abnahme von Bremsgestängen bei den Güterwagen nicht erforderlich.

Die Schuhe der Drehschemel sind aus Gufseisen.

Abb. 1, Taf. V stellt zwei verschiedene Anordnungen für  $1^{\text{m}}$  Spur dar und zwar Form I für  $250^{\text{mm}}$ , Form II für  $200^{\text{mm}}$  Hubhöhe. Das Eigengewicht eines Fahrzeuges ohne Bremse beträgt bei beiden rund 1000 kg.

Die Form II wird auch zum Befahren von Bogen mit  $12^{\text{m}}$  Halbmesser statt mit  $1250^{\text{mm}}$  Achsstand mit  $1000^{\text{mm}}$  Achsstand ausgeführt. Das Eigengewicht beträgt dann 980 kg.

Der ganz ähnliche Rollbock für 75 cm Spur hat  $1200^{\text{mm}}$  Achsstand,  $180^{\text{mm}}$  Hubhöhe und 920 Eigengewicht.

Zur Vermeidung schwerer Haupt-Querträger trotz der Beibehaltung des zwischen den Rädern liegenden Hauptrahmens hat der Rollbock für 75 cm Spur eine durch Querträger an den Hauptrahmen gehängte besondere Stützung der Hauptquerträger für die beiden Querhäupter grade über den Fahrschienen erhalten. Da diese ganz zwischen den Rädern liegt, kann sie beliebig tief auf die Schienen herabreichen.

Der Rollbock Abb. 2, Taf. V für 60 cm Spur ist als ein Vorschlag zu betrachten, da man bisher nicht gewagt hat, Rollböcke für diese Spur im regelmässigen Betriebe zu verwenden. Da die heute auf der 75 cm Spur laufenden Rollböcke eine geringste Hubhöhe von  $380^{\text{mm}}$  aufweisen, so dürfte bei gleicher Standsicherheit bei der 60 cm Spur nur eine solche von etwa 60 bis  $70^{\text{mm}}$  angewendet werden. Da aus Sicherheitsgründen über den Schienen  $50^{\text{mm}}$  Lichtraum freigehalten werden muß, so ergibt sich eine kleinste Hubhöhe von  $80^{\text{mm}}$ . Die Bremsgestänge der Hauptbahnwagen müssen bei der großen Tiefe der Eintauchung in die Querhäupter von  $220^{\text{mm}}$  je nach ihrer Anordnung unter Umständen teilweise abgenommen werden. Das Eigengewicht eines solchen Rollbockes beträgt 970 kg. Die Hauptrahmen liegen bei dieser geringen Spur außerhalb der Räder.

Abb. 3 und 4, Taf. V stellen die Verladerrampe oder Rollbockgrube dar, die in Mauerwerk oder auch ganz in Eisen hergestellt werden kann. Die Verladung erfolgt in der Mitte der ablaufenden Rampe des Hauptbahngleises, wo sich die Rollböcke bereits auf wagerechter Bahn befinden. Die in Abb. 5, Taf. V dargestellte Kuppelstange dient beispielsweise zur Verbindung zwischen Rollbock und Lokomotive; eine etwa  $3^{\text{m}}$  lange ist erforderlich für die Verbindung zweier beladener Rollbocksätze oder zweier Rollböcke zu einem Langholzwagen (Abb. 8, Taf. V).

Kuppelleisen (Abb. 6, Taf. V) sind für Haupt-Drehgestelle von  $1,80$  und  $2^{\text{m}}$  Achsstand in zwei Längen erforderlich. Die Sicherheitskette (Abb. 7, Taf. V) verbindet zwei unter einem Hauptbahnwagen befindliche Rollböcke; sie wird lose eingehängt und gestattet, in zwei Mustern mit verschiedenen Endausbildungen vorrätig, Mafsstufungen von  $50$  zu  $50^{\text{mm}}$ . Bei langsamem Einzelbetriebe mit Pferden oder Lokomotiven kann diese Kettenverbindung auch entbehrt werden.

In den Abb. 8 bis 11, Taf. V ist die Verwendung der Rollböcke für Langholz- und bordlose Bühnen-Wagen

\*) D. R. G. M. 215 985.

dargestellt. Die Langholzschemel können mit der Hand aufgesetzt werden, während für die Bühne die in jedem Wagenschuppen vorhandenen Hebeböcke in Anwendung kommen. Alle Aufsätze sind gefedert und bedürfen zur Befestigung auf einem Rollbocke nur der Einziehung von vier Schraubenbolzen.

Abb. 12, Taf. V gibt ein Beispiel der Ausrüstung des Rollbockes für schnell fahrende Züge oder steile Gefällstrecken. Neben der durchgehenden Bremse und dem federnden Zughaken ist zur weitem Sicherheit noch eine Steifkuppelung zwischen den beiden Rollböcken eines Satzes vorgesehen. Diese Kuppelstange besitzt eine Veränderlichkeit ihrer Länge von 500 mm. Für ein Rollbockpaar werden also mehrere Steifkuppelungen, je eine von 3 bis 3,50 m und von 3,50 bis 4 m erforderlich. Unter 3 m und über 4 m hinaus gibt es keine großen Verschiedenheiten in den Achsständen der Güterwagen mehr, hierfür können besser einige billige feste Kuppelstangen zur Anwendung kommen. Daß der Angriffspunkt der Verbindungstange der baulichen Anordnung wegen nicht mit dem Drehzapfen zusammenfällt, ist praktisch nebensächlich, da die ganze Verkürzung in den üblichen Bogen nur wenige Millimeter beträgt, in den Spielräumen der Kuppelstangenaugen und sonstigen Teile also reichlich ausgeglichen wird. Das Bremsgestänge ist nachstellbar und außerordentlich einfach; die Bremse wirkt bei hoher Übersetzung sehr kräftig.

Die Vorteile der Bauart der Rollböcke sind die folgenden: geringe Hubhöhe von höchstens 250 mm;

einfache Bedienung; aufer dem Anhängen der Rollböcke an den Hauptbahnwagen mittels einer gewöhnlichen Kette sind keine Handgriffe bei der Verladung erforderlich;

Verwendbarkeit als Spezialwagen für Sonderzwecke, als Langholz- und bordlose Bühnen-Wagen.

Die Rollböcke können mit denen älterer Bauart zusammen verwendet werden; die an der etwa vorhandenen Verladegrube erforderlichen Änderungen sind leicht und billig auszuführen, meist genügt eine geringe Verlängerung oder eine am Auslaufe der Grube vorzunehmende Senkung des obern Hauptbahnstranges, oder eine entsprechende Hebung des untern Schmalspurgleises. Die Rollböcke selbst sind nicht teurer als Einzelrollböcke anderer Bauart.

#### Lokomotivbesetzungen.

(Bulletin du congrès international des chemins de fer, 20. Jahrgang, Juli 1906, S. 707 u. ff.)

Der erste von drei die Lokomotivbesetzung betreffenden Berichten enthält die Erfahrungen, welche in 26 Jahren in 11 Ländern, davon 9 europäischen mit zusammen 101 081 km Gleislänge gemacht worden sind. Von den 21 900 Lokomotiven dieser Eisenbahn-Gesellschaften standen 17 500 in regelmäßigem Dienste. Von diesen hatten etwa 79 % einfache Besetzung. Für Schnell- und Eilzug-Dienst ist diese Art zu empfehlen, weil die Lokomotiven sorgfältige Wartung und genaue Kenntnis der Einzelheiten erfordern. Das Streben nach besserer Ausnutzung hat indes zu folgenden weiteren Arten der Lokomotivbesetzung geführt:

- 1) Doppelbesetzung,
- 2) Mehrfache Besetzung,

- 3) Besetzung mit drei Mann,
- 4) Hilfsbesetzung,
- 5) Amerikanische Besetzung.

1) Die Doppelbesetzung ist nächst der einfachen die häufigste, im Verschiebedienste sogar übliche. Auch für den Vorortverkehr wird sie gern angewandt. Schliesslich hat man sie auch auf großen Strecken, soweit es der Fahrplan zulieft, derart eingeführt, daß der Wechsel der Mannschaft gleich ist der doppelten Zahl der Umlaufzeit der Lokomotive.

Soll die Doppelbesetzung vorteilhaft sein, so darf die gesteigerte Lokomotivleistung keine Schädigung der Leistungsfähigkeit und Berufsfreudigkeit der Mannschaft mit sich bringen. Ein Mehrverbrauch an Heizstoff wird dadurch wieder ausgeglichen, daß die Lokomotiven weniger häufig angeheizt und nicht so lange unbenutzt unter Feuer zu stehen brauchen, wie bei einfacher Besetzung. Eine hierdurch erzielte Ersparnis wird indes nach Ansicht der meisten Bahnverwaltungen durch einen Mehrverbrauch an Schmierstoff verringert, stellenweise sogar aufgehoben. Die Unterhaltungskosten sind nach überwiegender Ansicht höher, als bei einfacher Besetzung. Alle Schwierigkeiten haben meist ihre Ursache in der Abneigung der Mannschaften, die Lokomotive mit einer andern zu teilen.

2) Bei der mehrfachen Besetzung wird für eine bestimmte Anzahl von Lokomotiven ein Mehrfaches davon an Mannschaften gestellt, sodafs die doppelte und dreifache Besetzung nur Sonderfälle hiervon sind. Letztere ist besonders dann üblich, wenn im Verschiebedienste die Doppelbesetzung nicht mehr ausreicht. Jede Mannschaft hat dann acht Stunden Dienst. Wegen des erhöhten Heizstoffverbrauches und größerer Unterhaltungskosten ist die Mehrfachbesetzung auferhalb des Verschiebedienstes unwirtschaftlich.

3) Die Besetzung mit drei Mann erfolgt mit einem Führer, einem Hilfsführer und einem Heizer, deren Dienst in folgende drei Abschnitte zerfällt:

- a) Führer und Heizer,
- b) Hilfsführer und Heizer,
- c) Führer und Hilfsführer.

Hierdurch lassen sich unter günstigen Verhältnissen mit drei Mann dieselben Vorteile erzielen, wie bei Doppelbesetzung mit vier Mann. Sie ist für Nebenbahnen und nicht zu starken Verschiebedienst geeignet.

4) Bei Hilfsbesetzung wird die Lokomotive bestimmter Züge, deren Mannschaft Ruhe hat, durch eine Hilfsmannschaft gefahren. Einige Gesellschaften machen hiervon für den Güterzugdienst ausgiebigen Gebrauch, indem sie zwischen mehrere einfache und doppelte Besetzungen Hilfsbesetzungen einschalten. Hierdurch läßt sich eine weitgehende Ausnutzung der Lokomotiven erzielen. Die Sparsamkeit hängt jedoch wesentlich davon ab, wieviel Mannschaften für eine Lokomotive verwendet werden.

5) Bei der amerikanischen Besetzung erhält keine Mannschaft eine bestimmte Lokomotive, sondern diese wird den augenblicklichen Verhältnissen entsprechend zugeteilt. Von allen befragten Bahngesellschaften hat nur die Gotthardbahn diese Besetzungsart eingeführt. Hier sind vom Beginne der Einführung im Jahre 1886 bis zur vollständigen Durchführung im

Jahre 1889 an Mehrausgaben entstanden: für Heizstoff 5,5 ‰, Schmiermittel 42 ‰, Unterhalt 11,6 ‰. Diese Zahlen geben indes kein ganz zuverlässiges Bild, weil darin auch die Einflüsse der inzwischen gesteigerten Geschwindigkeit und der erhöhten Zug- und Lokomotiv-Gewichte enthalten sind.

Die übrigen Gesellschaften haben sich wenig befriedigend über diese Art der Besetzung geäußert, und greifen nur bei Lokomotivmangel darauf zurück. Auch sie wollen erhöhte Kosten festgestellt haben.

Eine vom zweiten Berichtstatter veranstaltete Rundfrage hatte im Wesentlichen dasselbe Ergebnis. Etwa die Hälfte aller befragten Bahngesellschaften hatte einfache Besetzung. Demnächst war die Doppelte die häufigste, und die übrigen wurden weit weniger oder nur in Ausnahmefällen angewendet.

Der dritte Berichtstatter hat diese Frage für die Vereinigten Staaten, Mexiko und Kanada untersucht und festgestellt, daß die Eisenbahn-Gesellschaften in dicht bevölkerten Gegenden sich allgemein günstig über die amerikanische Besetzung äußerten, während sich fast alle Verwaltungen mit kleinem Bahnnetz und in schwach bevölkerter Gegend dagegen aussprachen.

Der Berichtstatter faßt sein Urteil über die amerikanische Besetzung dahin zusammen, daß sie zwar zweifellos die Kosten erhöhe, aber den Lokomotivbestand und damit die Beschaffungskosten wesentlich verringere. Zu geordneter Handhabung dieser Besetzung sei Folgendes erforderlich:

- 1) Beamte müssen die Lokomotive nach ihrer Rückkehr auf ihren baulichen Zustand untersuchen und auf vollständige Berücksichtigung der vom Lokomotivführer erstatteten Mängelmeldung achten,
- 2) der Schuppen muß ausreichende Vorrichtungen zum Reinigen der Lokomotiven in allen Teilen haben,
- 3) alle Lampen müssen in einen besondern Lampenraum gebracht werden,
- 4) das grobe Werkzeug muß in einem verbleiten Werkzeugkasten aufbewahrt werden. Außerdem erhält jeder Führer einen tragbaren Werkzeugkasten,
- 5) jeder Führer erhält mehrere Ölkannen, die er nach beendeter Fahrt im Öllager zum Reinigen und Füllen abgibt,
- 6) besondere Schränke für alle Mannschaften.

Aus alledem geht hervor, daß sich keine allgemein gültigen Regeln für die Anwendung der amerikanischen Besetzung aufstellen lassen. Verkehrsverhältnisse, Lokomotivbestand und Werkstätteneinrichtungen müssen darüber entscheiden, in welchen Fällen sie anwendbar ist. Rgl.

#### **Dampftriebwagen.**

(Engineer, 20. Juli 1906, S. 64. Mit Abb.)

Die Quelle enthält die Beschreibung eines Dampftriebwagens, der auf zwei zweiachsigen Drehgestellen läuft, von denen das eine den hintern Teil des Wagens trägt. Auf dem andern ruht in einem Drehzapfen der vordere Teil des Wagens. Dieses Drehgestell ist ausfahrbar und mit einem gewöhnlichen Lokomotivkessel ausgerüstet. Angetrieben wird nur die vorderste

Achse. Die auf den beiden Gestellen ruhenden Lasten sind einschließlic der Gestellgewichte 25,2 t und 18,35 t.

Pf.

#### **Erfahrungen mit Verbund-Lokomotiven in Amerika.**

(Engineer, 20. Juli 1906, S. 53.)

Der Aufsatz berichtet über vereinzelte Fälle, in denen die Verbundwirkung den Kohlenverbrauch vergrößert haben soll. Die Eisenbahnen, die bisher die meisten Verbundlokomotiven im Betriebe hatten, haben weiter solche beschafft.

Der Überhitzer hat bisher fast nur in Kanada Eingang gefunden und zwar meist in Verbindung mit einfacher Dampfdehnung. Pf.

#### **Vierzylindrige Schnellzug-Lokomotive der englischen Großen West-Bahn.**

(Engineer, 17. August 1906, S. 178. Mit Abb.)

Die  $\frac{2}{5}$  gekuppelte Lokomotive mit vorderm Drehgestell arbeitet mit vier Zylindern bei einfacher Dampfdehnung und wiegt ohne Tender betriebsfertig 74 t, der Tender 40 t. Der kurze Aufsatz gibt nur die Hauptabmessungen. Pf.

#### **Triebwagen nach Heilmannscher Anordnung.**

(Engineer, 24. August 1906, S. 194.)

Versuche, die die ungarische Staatsbahn mit einem Triebwagen gemacht hat, auf dem eine Petroleum-Verbrennungsmaschine mittels elektrischer Umsetzung die Achsen antreibt, sollen bei dem niedrigen Preise von Petroleum in Ungarn so befriedigend ausgefallen sein, daß 150 Wagen in Auftrag gegeben wurden. Pf.

#### **Elektrische Zugförderung.**

(Engineer, 24. August 1906, S. 198.)

Nach Ansicht des Verfassers können heute nur zwei Gründe für Anwendung elektrischen Betriebes auf Eisenbahnen in Frage kommen, nämlich Versuchszwecke und Zwang der Betriebsverhältnisse, beispielsweise auf Tunnelbahnen. In allen Fällen hält der Verfasser bis jetzt den elektrischen Betrieb noch für bedeutend teurer, als Dampftrieb, wie als Beispiel die Londoner Metropolitan- und Distrikt-Eisenbahn zeigt. Pf.

#### **Umbau der 5/6 Tenderlokomotive der englischen Großen Ostbahn.**

(Engineer 20. April 1906, S. 392. Mit Abb.)

Als im Jahre 1900 infolge des zunehmenden Verkehrs auf den Vorortstrecken Änderungen vorgenommen werden mußten, wurde zunächst elektrischer Betrieb in Erwägung gezogen, von dem der hohen Kosten wegen jedoch abgesehen wurde. Dagegen sollten stärkere Dampf-Lokomotiven in Dienst gestellt werden. Eine dreizylindrige,  $\frac{5}{6}$  gekuppelte Lokomotive wurde gebaut, deren Kessel 256 qm Heizfläche und 14 at Druck hatte. Die Zylinder hatten bei 610 mm Hub 470 mm Durchmesser. Diese Lokomotive entsprach vollständig den Anforderungen. Da jedoch der Bahnkörper, insbesondere die Brücken der hohen Achsdrücke wegen hätten verstärkt werden müssen, so konnte die

Lokomotive nicht in Dienst gestellt werden. Um sie benutzen zu können, wurde sie in eine  $\frac{4}{4}$  Güterzug-Lokomotive umgebaut. Hierbei wurde der dritte Zylinder entfernt und ein Kessel von 159 qm Heizfläche und 12 at Druck eingebaut.

Ru.

#### Güterzuglokomotive der argentinischen Bahn.

(Engineer 11. Mai 1906, S. 466. Mit Abb.)

Die von Stephenson und Co. gebaute,  $\frac{5}{6}$  gekuppelte Zwillings-Lokomotive hat folgende Abmessungen:

|                                    |          |           |
|------------------------------------|----------|-----------|
| Zylinderdurchmesser d . . . . .    | =        | 495,3 mm  |
| Kolbenhub h . . . . .              | =        | 710,8 "   |
| Triebraddurchmesser D =            | 1295,4 " |           |
| Heizfläche H . . . . .             | =        | 207,4 qm  |
| Rostfläche R . . . . .             | =        | 3,33 qm   |
| Dampfüberdruck p . . . . .         | =        | 12,7 at   |
| Dienstgewicht L . . . . .          | =        | 80,77 t   |
| Triebachslast $L_1$ . . . . .      | =        | 72,6 t    |
| Zugkraft Z . . . . .               | =        | 10100 kg. |
| Verhältnis $\frac{H}{R}$ . . . . . | =        | 62,2      |
| " $\frac{H}{L}$ . . . . .          | =        | 2,56 qm/t |
| " $\frac{Z}{H}$ . . . . .          | =        | 49 kg/qm  |
| " $\frac{Z}{L}$ . . . . .          | =        | 125 kg/t  |
| " $\frac{Z}{L_1}$ . . . . .        | =        | 140 kg/t  |

Ru.

#### Elektrischer Antrieb.

(Elektrische Bahnen und Betriebe, Zeitschrift für Verkehrs- und Transportwesen, 4. Sept. 1906, S. 481. Mit Abb.)

Zur Verbindung der elektrischen Trieb- mit der Arbeits-Maschine kommt da, wo keine unmittelbare Kuppelung möglich ist, in steigendem Maße Kettentrieb zur Anwendung. Ein Beispiel dafür bietet die von der Westinghouse Eisenbahnbremsengesellschaft in Hannover in den Handel gebrachte Morse-Schnellaufkette, die vollständig geräuschlos und ohne Schmierung arbeitet. Das Eigentümliche an der Kette ist der Kettenzapfen, der aus zwei Teilen besteht. Der mit Ausschnitten versehene eine Teil, der »Lagerzapfen«, bildet eine ebene Auflagefläche für den zweiten Teil, der »Rollzapfen«. Dieser rollt auf der ebenen Fläche des erstern, wenn das Gelenk auf ein Zahnrad aufläuft oder davon abläuft. Ein Gleiten, das Abnutzung der aus gehärtetem Werkzeugstahl hergestellten Gelenkzapfen und Verlängerung der Kette verursachen würde, findet nicht statt, sondern nur eine Rollbewegung zwischen den beiden Stahlflächen, die so bemessen sind, daß sie dem Drucke dauernd widerstehen können. Zur Vermeidung von Schwingungen der Kette bei hohen Laufgeschwindigkeiten sind die Rollzapfen so geformt, daß sehr breite Lagerflächen mit dem Lagerzapfen in Berührung sind, wenn die Kette gerade gezogen wird. Der Druck auf die Gelenkzapfen im gespannten Teile der Kette wird von diesen breiten

Auflageflächen aufgenommen, während keinerlei Druck auf die für die Rollbewegung bestimmten Teile kommt, ausser wenn die Gelenke auf die Räder auf- oder davon ablaufen.

Neben dem Vorteile der ununterbrochenen Auflagerung hat das Morse-Kettengelenk noch den weitem Vorzug, daß es unter der Last rollende Bewegung ausführt, statt gleitender wie bei den Gelenken anderer Ketten. Es erfordert daher keinerlei Schmierung und die Laufgeschwindigkeit wird nicht durch das Abschleudern der Schmiermittel begrenzt. Auch Staub und Grus wirken weniger nachteilig auf die Morse-Kette, die daher im Freien und an allen Orten angewendet werden kann, wo Staub und andere Schleifmittel Triebketten mit gleitenden Gelenken schnell zerstören. Der Gang der Morse-Kette ist geräuschlos.

W—s.

#### Wagen zur Beförderung kranker Kinder.

(Revue générale des chemins de fer, 29. Jahrgang, Juli 1906. S. 35. Mit Abb.)

Hierzu Zeichnung Abb. 16 auf Tafel V.

Von der Verwaltung des Kinder-Krankenhauses in Hendaye ist im Januar 1905 ein Eisenbahnwagen in Dienst gestellt, der eine leichte und gefahrlose Überführung kranker Kinder bezweckt.

Der zweiachsige Wagen hat 8,2 m Achsstand, ist 14,835 m lang, 2,95 m breit und wiegt 18 t.

Die Quelle enthält eine Beschreibung des Wagenuntergestelles und des Kastens. Aus Sicherheitsrücksichten und zum Schutze der Kranken befindet sich an jeder Langseite nur eine Tür.

Der Krankenraum liegt in der Mitte und bietet Aufnahme für 42 Kinder im Alter von 3 bis 15 Jahren. Er ist 10,915 m lang und hat einen Mittelgang, der beiderseits mit einer Glastür endet. Jede Langseite ist in sieben Abteile geteilt, deren jedes drei Betten, zwei unten und eins oben, enthält. Eine Trennungswand ohne Tür teilt den Mittelraum in acht Abteile für Knaben und sechs für Mädchen. Zur Raumersparnis haben die Betten den Lebensjahren der Kinder entsprechend drei verschiedene Größen erhalten. Die beiden unteren Betten eines Abteiles liegen in Richtung der Wagenachse neben einander. Durch Zurückschieben der Auszüge lassen sie sich in zwei Sitzbänke mit Mittelgang verwandeln. Darüber befindet sich in 1,3 m Höhe das dritte Bett, welches bei Nichtbenutzung an die Wagenwand hochgeklappt wird. Unter diesem obern Bette liegt ein mit Schutzstange versehenes, herabblafbares Fenster. Der Fußboden ist mit Linoleum belegt.

An diesen Mittelraum schließt sich am einen Ende das Verwaltungszimmer und ein Heizraum mit Küche, am andern der Abort und Waschräum und ein Raum für drei Krankenpflegerinnen. Von letzterm aus läßt sich durch eine Scheibe der Krankenraum übersehen. Am Waschräume steht ein Schrank für Wäsche und Mundvorräte.

Der Wagen kann mit Warmwasser, Dampf und einer Mischung von Luft und Dampf geheizt werden. Die Quelle enthält Zeichnung und Beschreibung der Heizungsanlage. Die Heizröhren liegen an den beiden Langseiten und sind unab-



hängig von einander, um je nach der Außenwärme verschiedene Heizgrade erzielen zu können.

Die Beleuchtung erfolgt durch neun Lampen, von denen sich fünf im Krankenraume befinden. Rgl.

#### Haydens selbsttätiger Beschicker.

(Railroad Gazette 2. März 1906, S. 210. Mit Abb.)

Hierzu Zeichnungen Abb. 14 bis 16 auf Tafel VI.

Auf dem Tender fällt die Kohle durch einen Rost in die Gefäße einer Förderkette und wird durch diese einer Förderschnecke zugeführt, die unter dem Dache des Führerhauses liegt und von einem am Tender angebrachten Gerüste getragen wird. Zum Antriebe der Kette und der Schnecke dient eine kleine Zwillingmaschine von 101,6 mm Zylinderdurchmesser und Hub. Durch ein Schneckengetriebe wird die gewünschte Geschwindigkeit erreicht.

Von der Förderschnecke, die an den Bewegungen des Tenders teilnimmt, gelangt die Kohle in einen genügend breiten Schütttrichter, der an der Hinterwand der Lokomotive befestigt ist (Abb. 15, Tafel VI).

Den untern Abschluß des Trichters bildet ein Drehschieber, der mit einer Aussparung versehen ist. Bei einer Drehung um  $180^\circ$  werden mittels dieser Aussparung etwa 5,5 kg Kohle aus dem Trichter auf ein im Feuerraum angeordnetes Blech gebracht, von dem der aus fünf Düsen tretende Dampf die Kohle auf dem Roste verteilt. Die Bewegung des Drehschiebers erfolgt durch zwei Dampfzylinder mittels Zahnstange und Zahnrad.

Eine gemeinsame Verteilungsvorrichtung steuert die Dampfzu- und Ableitung zu den Stellzylindern und die Dampfzuführung zu den Düsen. Diese Verteilungsvorrichtung wird durch eine kleine Dampfmaschine in Bewegung gesetzt, deren Geschwindigkeit entsprechend der gewünschten Kohlenmenge eingestellt wird. Da der Drehschieber bis zu 14 Füllungen in der Minute abgeben kann, so ist es möglich, 4620 kg Kohle stündlich auf den Rost zu bringen.

Wenn auch wegen der zu kleinen Türlöcher keine Rauchverminderung und keine Kohlenersparnis erzielt wurde, so wurde doch durch den Beschicker der Dampfdruck gleichmäßig gehalten und dem Heizer die Arbeit erleichtert. Genaue Messungen des Kohlenverbrauches sind nicht vorgenommen. \*) Ru.

#### Die elektrische Beleuchtung der Bahnpostwagen.

(Archiv für Post und Telegraphie 1906, August, Nr. 15, S. 465. Mit Abb.)

Die elektrische Beleuchtung der Bahnpostwagen der deutschen Reichspostverwaltung erfolgt durch Speicher oder durch Antrieb eines Stromerzeugers von der Wagenachse aus, und zwar nach Bauart Stone\*\*) und nach der Bauart der Gesellschaft für elektrische

\*) Anmerk. der Schriftleitg. Für die Verwendung der Vorrichtung scheint nur feinkörnige, nicht backende Kohle geeignet. Ein Heizer wird durch die wenig einfache und den Raum auf dem Führerstand beengende Einrichtung nicht gespart.

\*\*) Organ 1899, S. 40.

Zugbeleuchtung. Mit reinem Speicherbetriebe sind 1564 Bahnpostwagen oder 85% des ganzen Bestandes, und 289 Postabteile, sowie eine größere Zahl Beiwagen versehen. Zum Laden sind 30 Ladestellen vorhanden. Da an die zu verwendenden Glühlampen wegen der tunlichst zu beschränkenden Zahl der mitzuführenden Speicherzellen die Anforderung geringen Stromverbrauches gestellt werden muß, so kommen neuerdings Osmiumlampen zur Verwendung, die bis zu 1000 Stunden brennen können, ohne daß dunkle Färbung der Glasbirne zu bemerken ist. Einzelne Lampen haben bis 2300 Stunden gebrannt, dabei ist ihr Licht andauernd gleichmäßig.

Der Grundgedanke der versuchsweise in zwei Postwagen verwendeten Bauart der Gesellschaft für elektrische Zugbeleuchtung ist derselbe, wie bei der Bauart Stone, sie weicht aber von dieser in folgenden Punkten ab:

- 1) Der Stromerzeuger wird durch zwei Spannfedern, die dem Riemenzuge entgegenwirken, in seiner Lage gehalten. Durch die eigenartige Bauart der Maschine wird erreicht, daß diese stets Strom in derselben Richtung abgibt, und daß die größere oder geringere Fahrgeschwindigkeit des Zuges keinen Einfluß auf die Spannung des gelieferten Stromes ausübt.
- 2) Um den Strom auf gleicher Höhe zu erhalten sind vor jeder Glühlampe Eisendrahtwiderstände eingeschaltet.
- 3) Nur ein Speicher ist erforderlich.
- 4) Um zu verhindern, daß sich der Speicher bei langsamer Fahrt und Stillstand in die Maschine entladet, wird eine Aluminiumzelle in den Stromkreis eingeschaltet. Derselbe Zweck kann auch durch Verwendung eines selbsttätigen Ein- und Ausschalters erreicht werden. —k.

#### Rauchhohtreiber für Lokomotiven.

(Railroad Gazette 1906, Juli, S. 2. Mit Abb.)

Hierzu Zeichnung Abb. 11 auf Tafel VI.

Die neueren Lokomotiven mit hochliegendem Kessel und verhältnismäßig niedrigem Schornsteine zeigen den Übelstand, daß sich der Qualm vor den Fenstern des Führerhauses niederschlägt, und der Lokomotivmannschaft die Aussicht versperrt. Dieser Übelstand soll durch die in Abb. 11, Taf. VI dargestellte Einrichtung, Patent Cridland, vermieden werden. Die während der Fahrt bei a eintretende Luft tritt bei b aus und treibt Dampf und Qualm um so kräftiger in die Höhe, je höher die Fahrgeschwindigkeit ist. Die englische große Nordbahn, die mit dieser Einrichtung einen Versuch anstellte, ordnete über der Öffnung a eine 75 bis 100 mm vor der Rauchkammer vorspringende Kappe an, durch deren Einwirkung der Austritt eines ununterbrochenen Luftstromes bei b gesichert werden soll. \*

#### Verbund-Schnellzug-Lokomotive der englischen Midland-Bahn.

(Engineer 9. März 1906, S. 243. Mit Abb.)

Die  $\frac{2}{4}$  gekuppelte Lokomotive hat einen zwischen die Rahmen eingebauten Hochdruck- und zwei Niederdruckzylinder. Die drei Zylinder greifen an der ersten Triebachse an, dabei



## Elektrische Eisenbahnen.

### Speiseschiene der Long Island-Bahn.

(Railroad Gazette 1906, Juni, Band XL, S. 570. Mit Abb.)

Hierzu Zeichnungen Abb. 6 bis 9 auf Taf. VI.

In den Abb. 6 bis 9 auf Taf. VI sind Einzelheiten der auf der Long Island-Bahn verwendeten Speiseschiene dargestellt.

Die Endzungen mit der schiefen Ebene für das Auf- und Abgleiten der Gleitschuhe sind von Gufseisen. Es werden zwei Längen verwendet; die eine von 1,68<sup>m</sup> wird auf den Hauptgleisen verwendet, wo die Schuhe bei großer Geschwindigkeit auf- und abgleiten müssen, die andere von 0,76<sup>m</sup> wird nur auf Abzweigungen und Ausweichstellen verwendet. Die Zungen

sind mit den Schienenenden mittels gewöhnlicher Laschen verbunden und ruhen mit ihrem Aufsenende auf gewöhnlichen stromdichten Stühlen. An den Stößen der Speiseschiene sind kupferne Fußverbindungen mit Stöpseln an den Enden verwendet. Die Speiseschiene ist häufig durch Wegebügel und Weichen unterbrochen; an solchen Stellen sind 0,61<sup>m</sup> unter der Erdoberfläche liegende Kabel verwendet, zu deren Schutz gegen Beschädigungen beim Arbeiten an den Gas- oder Wasserleitungen eine ungefähr 30 cm starke Betonschicht dient. Mit Ausnahme dieser Stellen bildet eine 51<sup>cm</sup> starke Wand den einzigen Schutz. B—s.

## Technische Litteratur.

**Vorträge über Elastizitätslehre** als Grundlage für die Festigkeits-Berechnung der Bauwerke von W. Keck, weil. Geh. Regierungsrat, Professor an der Technischen Hochschule zu Hannover. Zweite vermehrte Auflage, neu bearbeitet von Dr.-Ing. L. Hotopp, Baurat, Professor an der Technischen Hochschule zu Hannover. I. Teil. Hannover, Helwing, 1905.

Die neue Bearbeitung dieses rühmlichst bekannten Werkes des leider so früh von uns geschiedenen Meisters Keck durch seinen Nachfolger in der Abteilung für Bauingenieurwissenschaften L. Hotopp wahrt die Überlieferung richtiger Abwägung zwischen theoretischer Vertiefung und Anwendung der Wissenschaft, die dem Werke so schnell seinen weit reichenden Ruf verschafft hat, trotzdem es von Vertretern der sogenannten »reinen Wissenschaft« wiederholt als unwissenschaftlich angegriffen ist. Der heutige Leiter des Werkes handelt recht herein, denn wer die Studierenden der Technischen Hochschulen mit kundigem Auge beobachtet, der weiß, daß für sie die Schwierigkeiten viel weniger in der Aufnahme theoretischer Entwicklungen, als in deren selbständiger Anwendung zur Lösung tatsächlicher Aufgaben des öffentlichen Lebens stecken, die an den Studierenden der Universität, man kann vielleicht sagen: leider, in viel geringerer Zahl und Wichtigkeit herantreten. Diese Auswertung der theoretischen Mechanik für bautechnische Aufgaben ist in der neuen Auflage vertreten wie in der alten, der Leser wird also auch jetzt den alten Nutzen aus dem neuen Werke ziehen.

Daneben muß aber betont werden, daß nicht etwa ein unberechtigtes und den Fortschritt hinderndes Hangen am Alten in dem Buche herrscht, es ist mit aller Mühe und Sorgfalt so weiter geführt, daß es auch den neuen Aufgaben der Ingenieurkunst gerecht wird. In dieser Beziehung heben wir besonders die eingehende, und in gleicher Kürze und Vertiefung wohl sonst noch nicht zu findende Behandlung der Körper hervor, die dem Hooke'schen Elastizitätsgesetze nicht folgen. Diese spielen bekanntlich im Eisenbetonbau eine maßgebende Rolle, und es ist als verdienstliche Leistung zu betonen, daß hier bereits eine alle wesentlichen Fragen erschöpfende theoretische Behandlung eines Gebietes geboten wird, das im Baugewerbe erst in den ersten Stufen seiner Entwicklung steckt.

Wir sind der Überzeugung, daß das Buch ein vortreff-

liches Mittel zur Heranbildung tüchtiger Ingenieure und zur Unterstützung in der Bautätigkeit stehender Männer bildet und wesentlich zur Förderung des Ingenieurwesens beitragen wird.

Wir wünschen ihm deshalb weite Verbreitung und besten Fortgang.

### Geschäftsanzeigen von gewerblichen Anlagen.

#### 1) Vereinigte Maschinenfabrik Augsburg und Maschinenbaugesellschaft Nürnberg, A.-G.

Von dem vorgenannten Werke liegen wieder mehrere höchst beachtenswerte Veröffentlichungen von ausgeführten Anlagen vor.

- a) Eisenbahn- und Straßenbahn-Wagen, enthaltend sechzehn verschiedene in Nürnberg ausgestellte Ausführungen;
- b) Hebe- und Transport-Vorrichtungen, enthaltend umschwingende Hammer-, Ausleger-, Bock-, Tor- und Lauf-Kräne und deren Verbindungen für die verschiedensten Zwecke, Drehscheiben und Schiebepöhlen und Kohlenladevorrichtungen;
- c) Nürnberger Gasmaschinen; besonders beachtenswert ist eine bildliche Darstellung der Wärmewirtschaft in einer Dampfmaschinenanlage mit Kesseldampf und in einer Gas-Verbrennungsmaschine.
- d) Dampfturbinen; die neuesten Fortschritte gemäß den bereits reichen Erfahrungen des Werkes werden dargestellt, auch hier sind leicht verständliche Übersichten über die Dampf- und Wärmewirtschaft der verschiedenen Turbinenarten beigegeben.

#### 2) Siemens-Schuckert-Werke. G. m. b. H. Abteilung für elektrische Bahnen.

Preislisten A B 1, 2, 3, 5, 6, 7, 9 und Einzel-Preisblatt A. B. 3 über Leitungen für elektrische Bahnen; Stromabnehmer, Ausschalter, Sicherungen, Blitzableiter, Zähler, Anfahrwiderstände, Triebmaschinen, Beleuchtung und Heizung, Fahrzeug-Ausrüstung für Einphasenstrom, Solenoidbremsen.

Die Preislisten enthalten neben den Kostangaben auch solche über die Anordnung der Teile nebst Abbildungen, bieten also sehr wertvolle Unterlagen für den Entwerfenden.

# ORGAN

für die

## FORTSCHRITTE DES EISENBAHNWESENS

in technischer Beziehung.

Fachblatt des Vereines deutscher Eisenbahn-Verwaltungen.

Neue Folge. XLIV. Band.

Die Schriftleitung hält sich für den Inhalt der mit dem Namen des Verfassers versehenen Aufsätze nicht für verantwortlich. Alle Rechte vorbehalten.

2. Heft. 1907.

### „Puffing Billy“.

#### Nachbildung der im Kensington-Museum in London aufgestellten ältesten Lokomotive.

Von M. Höhn, Zentralwerkstätten-Direktor in München.

Hierzu Zeichnungen auf den Tafeln VII bis X.

##### 1. Einleitung.

Das Deutsche Museum in München, das den Zweck verfolgt, die Entwicklung der naturwissenschaftlichen Forschung, der Technik und der Gewerbe in ihrer Wechselwirkung darzustellen und ihre wichtigsten Stufen insbesondere durch hervorragende und maßgebende Meisterwerke zu veranschaulichen, ist neuerdings durch einen bedeutsamen Ausstellungsgegenstand bereichert worden.

Das neue Schaustück besteht in einer getreuen Nachbildung der im Kensington-Museum in London aufgestellten ältesten Reibungs-Dampflokomotive »Puffing Billy« in wahrer Größe, es ist ein Geschenk des Vereines deutscher Eisenbahn-Verwaltungen an das Deutsche Museum, wo es unter der großen Zahl von Meisterwerken wohl mit zu den beachtenswertesten und wichtigsten Stücken gezählt werden darf.

Die vom Vereine deutscher Eisenbahn-Verwaltungen getroffene Wahl dieses Geschenkes muß als eine äußerst glückliche bezeichnet werden, da hierdurch ein langgehegter Wunsch des Museums verwirklicht und ein Werk gestiftet wurde, das durch seine Eigenart den Urbeginn des Lokomotivbaues in treffendster Weise zur Darstellung bringt.

Die Ausführung des Modelles hatte in entgegenkommendster Weise die Verwaltung der Bayerischen Staatseisenbahnen übernommen, von der die Zentralwerkstätte München mit der Durchführung beauftragt wurde.

Zu diesem Zwecke wurde von der Generaldirektion der bayerischen Staatseisenbahnen unter Leitung des Zentralwerkstätten-Direktors M. Höhn, Vorstandes der Zentralwerkstätte München, Ende März 1906 ein Ausschufs nach England entsendet mit der Aufgabe, die im Kensington-Museum in London ausgestellte englische Lokomotive »Puffing Billy« in allen ihren Teilen auf das genaueste zeichnerisch und in Lichtbildern aufzunehmen, um damit die Grundlagen zur getreuen Nachbildung zu erhalten. Nach Rückkehr dieses Ausschusses im April 1906 wurde in der Zentralwerkstätte München sofort mit der Her-

stellung der für den Bau der Nachbildung erforderlichen Arbeitszeichnungen begonnen und bereits anfang Mai 1906 konnte die Herstellung des Modelles in der Zentralwerkstätte München in Angriff genommen werden.

Das Modell war so herzustellen, daß die Lokomotive unter Dampf laufen kann.

Durch das arbeitsfreudige Zusammenwirken aller an der Herstellung des Modelles beteiligten Beamten und Arbeiter wurde ein rasches Fortschreiten der auszuführenden Arbeiten ermöglicht, und bereits am 16. August 1906 war die Lokomotive so weit fertiggestellt, daß sie unter Dampf laufen konnte. Am 18. August fanden die ersten Probefahrten in der Zentralwerkstätte auf einem eigens angelegten 180 m langen Probegleise von 1546 mm Spur statt, die zufriedenstellend verliefen. Später ausgeführte weitere Versuchsfahrten haben durch Ermittlung einer Zugkraft der Lokomotive von durchschnittlich 675 kg am Zughaken bei 8 bis 10 km/St. mittlerer Geschwindigkeit die vollkommene Leistungsfähigkeit der Lokomotive erwiesen.

Als am 13. September 1906 seitens eines vom Vereine deutscher Eisenbahn-Verwaltungen eingesetzten, aus zwölf Herren bestehenden technischen Unterausschusses in der Zentralwerkstätte München eine eingehende Besichtigung und Überprüfung des Modelles vorgenommen wurde, konnte dieses in seiner ganzen Arbeitsausführung und Leistungsfähigkeit als eine in allen Teilen durchaus getreue Nachbildung des Vorbildes bezeichnet werden.

Die Übergabe der Lokomotive von der bayerischen Staatseisenbahnverwaltung an den Verein deutscher Eisenbahn-Verwaltungen und von diesem an das Deutsche Museum in München hat am 23. Oktober 1906 in feierlicher Weise in der Zentralwerkstätte München stattgefunden.

Leider gestattet der Raum hier nicht, den Verlauf der feierlichen Übergabe in allen Einzelheiten näher zu besprechen. Ein ausführlicher Bericht hierüber findet sich in Nr. 84 der

Zeitung des Vereines deutscher Eisenbahn-Verwaltungen vom 31. Oktober 1906.

Am 5. November 1906 wurde die Lokomotive ihrem Bestimmungsorte, dem Deutschen Museum in München zugeführt.

Im Hinblick auf die geschichtliche Bedeutung, die dem Vorbilde des gestifteten Werkes zukommt, dürfte ein geschichtlicher Rückblick auf die Entstehung der »Puffing Billy« und ihrer Vorgängerinnen, sowie eine kurze Beschreibung der Bauart dieser Lokomotive am Platze sein.

## 2. Geschichtlicher Rückblick auf die Entstehung der »Puffing Billy« und ihrer Vorgängerinnen.

Über die Stelle, welche der »Puffing Billy« in der Reihe der ersten Lokomotivbauten gebührt, gibt der Katalog des South-Kensington-Museums in Teil I zuverlässigen Aufschluss.

Der geschichtliche Rückblick, welcher hier gegeben wird, ist auf Grund sorgfältiger Quellenforschung von der Museums-Verwaltung zusammengestellt; die Quellen selbst: alte Werkzeugzeichnungen, Flugblätter, Patentschriften und die ersten in Buchform zusammengefaßten Schriften über die Erfindung der Lokomotive, sind zum Teile in den Museumsräumen ausgestellt oder können in den Geschäftsräumen des Konservators eingesehen werden.

Die »Puffing Billy« wurde im Jahre 1813 in der Kohlengrube des Christopher Blackett zu Wylam unter der Leitung des dortigen Direktors William Hedley gebaut.

Die Bauart der Lokomotive ist die Frucht eingehender Prüfung der damals vorhandenen Kessel- und Dampfmaschinen-Formen, sowie Hedley's eigener Forschung über die Reibung zwischen glatten Rädern und eisernen Schienen.

Schon im Jahre 1805 war von Blackett in Wylam ein Versuch, die Kohlenwagen mittels einer Dampflokomotive zu befördern, eingeleitet; er hatte sich mit R. Trevithik in

Abb. 1. 1803/04. Trevithiks Lokomotive „Invikta“.

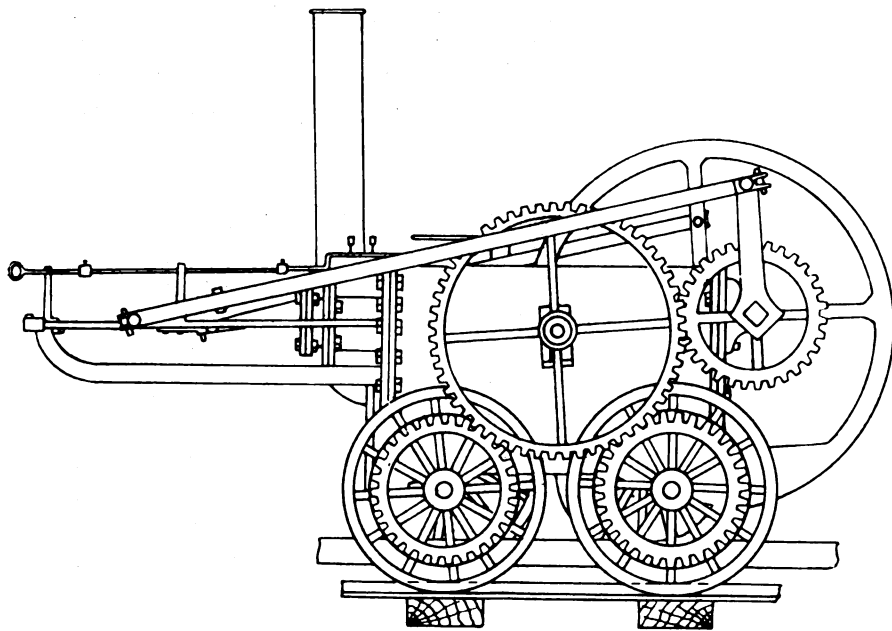

Verbindung gesetzt, welcher im Jahre 1803 die in Textabb. 1 dargestellte Lokomotive für die »Penydarren Iron Works« hergestellt hatte.

Dieselbe Lokomotive wurde für Blackett im Mai 1805 geliefert; sie lief mit glatten Rädern auf Holzschienen.

Die Versuche scheinen jedoch wegen ungenügender Leistungsfähigkeit des Kessels und der geringen Widerstandsfähigkeit der Schienen, welche den hohen Achsdrücken nicht gewachsen waren, mißglückt zu sein.

Inzwischen hatte sich trotz der Erfolge, welche Trevithik mit seinen auf glatten Rädern laufenden Lokomotiven immerhin aufzuweisen hatte, die allgemeine Meinung dahin gewendet, daß die Reibung zwischen Rad und Schiene für die Fortbewegung größerer Lasten nicht genüge, und in der Folge hatte John Belkingsop im Jahre 1812 für eine Bahn zwischen Middleton und Leeds die in Textabb. 2 dargestellte Lokomotive mit gezahntem Triebrade gebaut, welches in eine an der glatten Fahrschiene seitlich angebrachte Verzahnung eingriff. Diese Lokomotive war bis 1831 im Betriebe.

William Hedley nahm trotzdem in Wylam Colliery die Versuche mechanischer Förderung mittels glatter Triebräder wieder auf, und baute zunächst einen zweiachsigen, mit glatten Rädern versehenen Wagen, dessen Achsen mittels Zahnradgetriebe von Hand in Drehung versetzt werden konnten.

Als er den Nachweis erbracht hatte, daß die Reibung zwischen Schiene und Rad bei entsprechender Belastung des Triebwagens für die Fortbewegung eines Kohlenzuges auf der ganzen Strecke genügte, rüstete er im Februar 1813 den Versuchswagen mit gußeisernem Kessel und einer einzylindrigen Dampfmaschine aus; da jedoch der Kessel nicht leistungsfähig genug war, so wurde mit dieser Lokomotive der erhoffte Erfolg nicht erzielt.

Oswald Dodd Hedley, ein Sohn William Hedleys, beschreibt in einem zu London im Jahre 1858 herausgegebenen Werkchen »Who invented the Lokomotive engine?« diese Ver-

Abb. 2. 1811/12. M. Murrays Lokomotive.

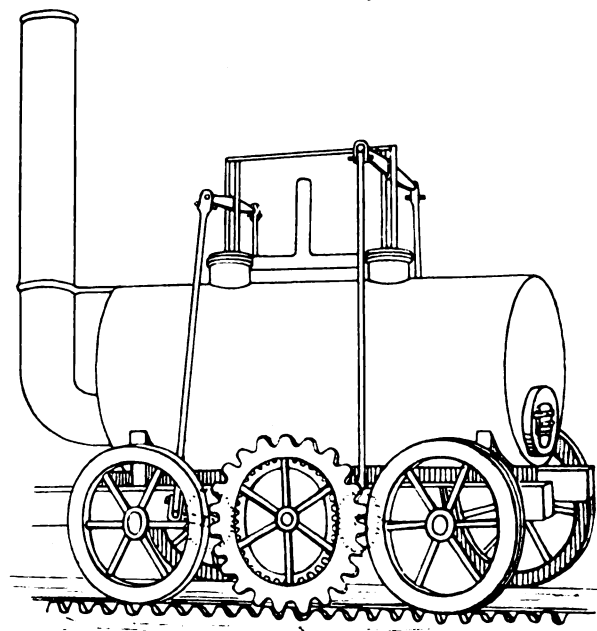

suchsreihe, die ersten Mißerfolge und die hieran sich anschließende Erbauung der ersten leistungsfähigen Reibungs-



Lokomotive, welche später wegen des starken Geräusches des auspuffenden Dampfes »Puffing Billy« genannt wurde.

Mit einem neu angestellten Werkmeister Namens Water entwarf W. Hedley diese Lokomotive und stellte sie noch im Jahre 1813 fertig.

Bereits im Mai 1813 wurde ihm die Bauart der neu entworfenen Maschine durch eine Patenturkunde geschützt.

Von der Trevithik'schen Bauart war beibehalten: das im Kessel umkehrende Flammrohr, die Einführung des Auspuffdampfes in den Kamin zur Erzielung bessern Luftzuges, der Einbau der Dampfzylinder in den Kessel; im übrigen wurden die auf beiden Längsseiten des Kessels angebauten Dampfmaschinen nach der erprobten Watt'schen Ausführung je mit senkrecht stehendem Zylinder mit nach oben treibendem Kolben, mit Schiebersteuerung und Triebhebel ausgerüstet. Die beiden Schubstangen versetzten eine unter dem Kessel liegende Achse mittels zweier im rechten Winkel aufgekeilten Kurbeln in Umdrehung. Durch Zahnradgetriebe wurde die Drehbewegung von der Kurbelachse auf die zwei Triebachsen übertragen.

Die Lokomotive konnte zehn beladene Kohlenwagen mit einer Geschwindigkeit von 8 km/St. befördern. An den erst 1808 auf der Bahn zu Wylam Colliery verlegten gußeisernen Flanschschienen (Textabb. 3) traten bei dem erheblichen Achs-

Abb. 3. Schienenform zu Wylam Colliery von 1808 bis 1830, Plate rails.

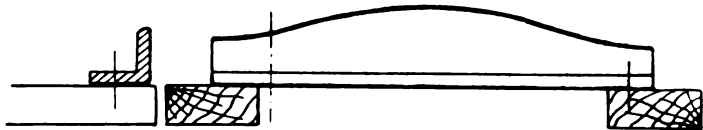

drucke der neuen Lokomotive so zahlreiche Schienenbrüche ein, daß Abhilfe geschaffen werden mußte.

Hedley setzte die Lokomotive, nachdem verschiedene Verbesserungen an ihr ausgeführt waren, im Jahre 1815 auf zwei zweiachsige Drehgestelle und verringerte so die Raddrücke auf die Hälfte. In dieser Ausführung, welche in Textabb. 4 wiedergegeben ist, lief die Lokomotive anstandslos. Mit einem Dampfdrucke von 3,5 kg/qcm konnte nun ein Zug von 16 beladenen Kohlenwagen mit 8 km/St. befördert werden.

Als im Jahre 1830 zu Wylam Colliery gußeiserne Fischbauchschienen (Textabb. 5) eingeführt wurden, konnte die Lo-

Abb. 5. Schienenform nach 1830, castiron edge rails, double flanged fish-bellied type.

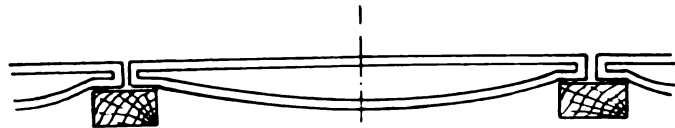

komotive wieder auf zwei Achsen gesetzt und der Reibungsverlust der Zahnräder durch Verminderung der Zahnräder von acht auf fünf verkleinert werden.

Gelegentlich dieser Abänderung scheint die nach Watt ausgeführte Geradföhrung mit den hölzernen Tragsäulen für die Stützpunkte des Triebhebels und Gegenlenkers entfernt, und

Abb. 4. Puffing Billy, erstmals umgebaut im Jahre 1815, nach einer alten Zeichnung.



Abb. 6.



durch die jetzt vorhandene mit eisernen Stützen und Trägern ausgeführten Gelenkgeradföhrung nach der Bauart des Amerikaners Evans ersetzt worden zu sein.

Die Textabb. 6 bis 9 zeigen die Lokomotive in der Form, in der sie im Jahre 1862 außer Betrieb gesetzt, und in das South-Kensington-Museum überführt wurde.

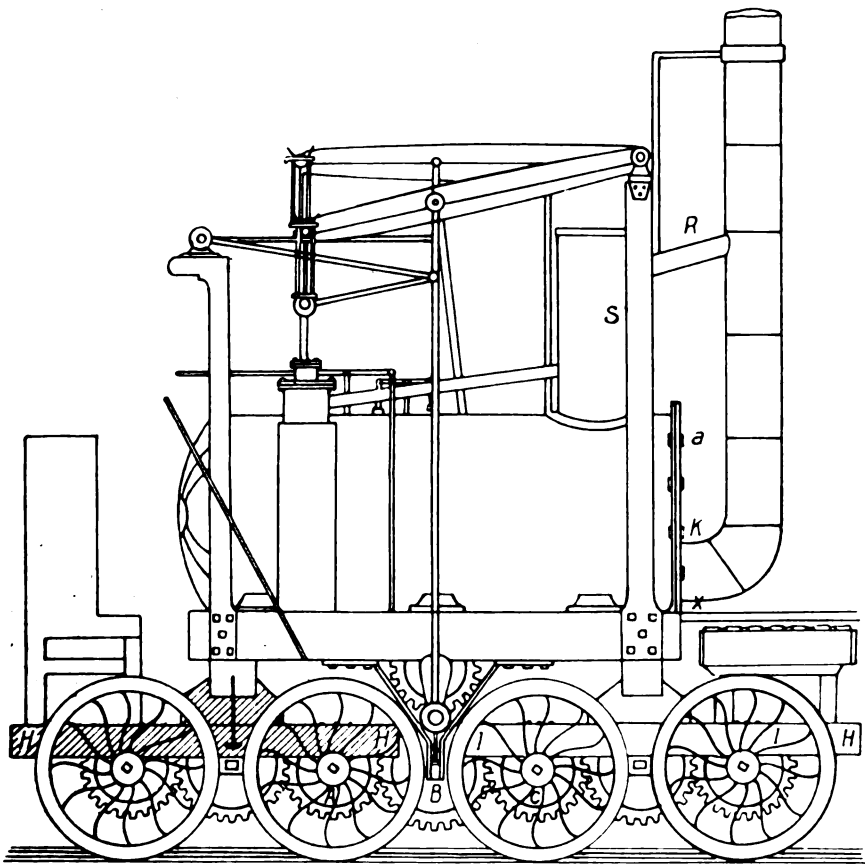
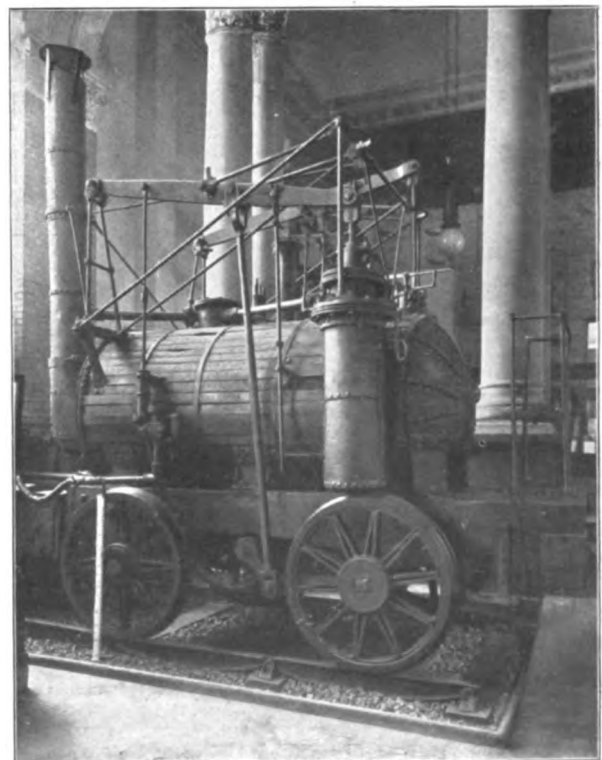
Abb. 7.



Abb. 8.



Eine Schwesterlokomotive der »Puffing Billy« mit Namen »William Dilly«, war vom Jahre 1815 bis 1867 in Betrieb und wird seitdem im Gewerbemuseum zu Edinburgh aufbewahrt.

Über die Entstehung der »Puffing Billy« finden sich noch einzelne abweichende, jedoch unverbürgte Angaben. So wird

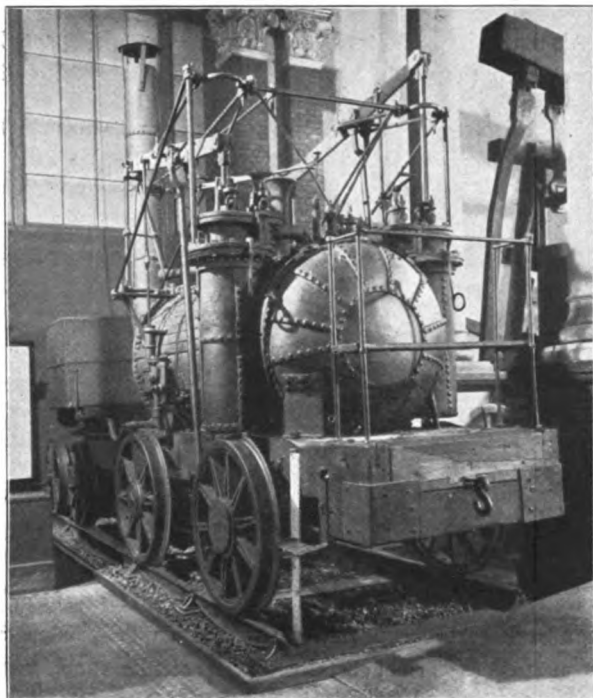
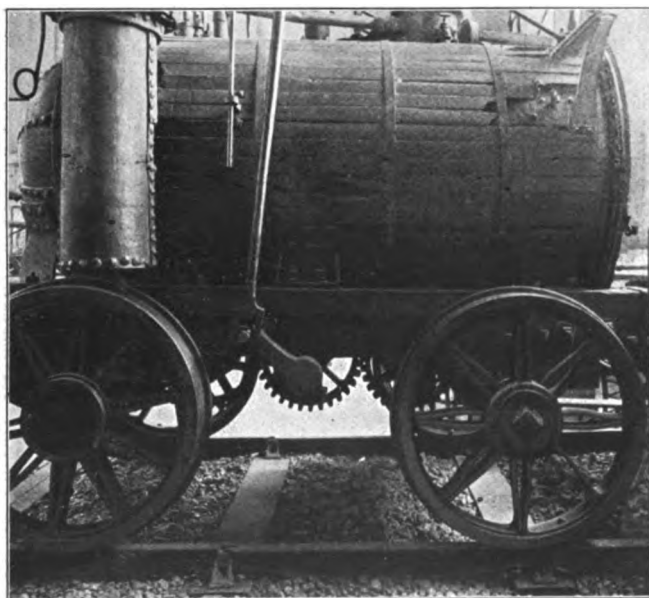
Abb. 9.

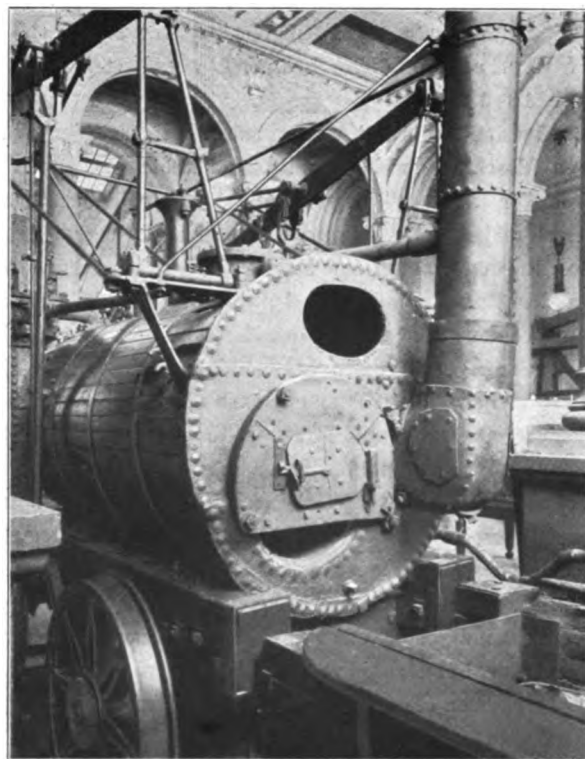

in einer im South-Kensington-Museum aufbewahrten Handschrift »On the early days of the Lokomotive« von J. Water, wahrscheinlich dem Sohne des obengenannten Werkmeisters, der bei dem Baue der Lokomotive beschäftigt war, die »Puffing Billy« »Waters engine« genannt.

Die Schrift ist jedoch nicht im Drucke erschienen. Einem Dritten wird die Erfindung in einer auf einem einzelnen Blatte gedruckten und mit Abbildung versehenen Beschreibung zugeschrieben, nämlich Jonathan Forster, welcher bis zu seinem Lebensende als Schmied zu Wylam Colliery arbeitete.

### 3. Beschreibung der Bauart der Puffing Billy.

(Abb. 1 bis 5, Taf. VII, Abb. 1 bis 6, Taf. VIII, Abb. 1 bis 14, Taf. IX und Abb. 1 bis 4, Taf. X.)

Ein ohne Federung auf den beiden Triebachsen der Lokomotive lagernder, ziemlich massiver, aus Längs- und Querbalken bestehender, innen liegender hölzerner Rahmenbau bildet mit den beiden genannten Achsen den eigentlichen Wagen der Lokomotive. Die Achslager sind in einfachster Weise aus Gufseisen mit Ober- und Unter-Teil ohne Futter hergestellt. Die Räder, in deren Gufsnaben die quadratisch geschmiedeten Achsen mit Holzkeilen gut eingekleimt sind, ähneln mit ihren schmiedeisernen Speichen und den mit Spurkränzen versehenen Reifen heute noch gebräuchlichen Radformen, scheinen jedoch bei einer Verbesserung der Lokomotive untergesetzt zu sein, da mit Wahrscheinlichkeit anzunehmen ist, daß die ursprünglichen Räder, wie die des Tenders, ganz aus Gufseisen hergestellt waren.

Auf dem Rahmen ruht wagerecht der seitlich auf drei Paar Kesselträgern gestützte, in seiner äußeren Gestalt zylindrisch gehaltene Dampfkessel mit gewölbter vorderer und flacher hin-

terer Kesselwandung. Er ist zum Schutze gegen Wärmeverluste mit einer Holzverschalung umgeben.

Eigenartig an ihm ist im Gegensatz zur heutigen Lokomotivkesselbauart das Fehlen der Feuerbüchse, der Rauchkammer und der Heizröhren; wir sehen an deren Stelle eine für die damalige Zeit für gute Ausnutzung der Heizgase ganz wirkungsvolle Anordnung, den Einbau eines vorn im Kessel umkehrenden U-förmigen weiten Flammrohres, in dessen weitem zylindrischen Teil die Feuerungsanlage mit wagrecht gelagerten Längsroststäben eingebaut ist, und an dessen eiförmig verjüngtes anderes Ende sich der ziemlich hohe Schornstein anschließt. Feuertür und Schornstein befinden sich sonach nebeneinander an der Kesselrückwand am Heizerstande. Der Stand des Führers befindet sich am entgegengesetzten Ende des Kessels.

Kessel und Flammrohr sind aus genügend starken, jedoch meist kleineren, mittels einfacher Überlappungsnetzung zusammengefügt Eisenblechplatten hergestellt, deren eine ganz erhebliche Anzahl insbesondere zur Formung der gewölbten Kesselwandung und der Flammrohrkrümmung erforderlich war, welcher Umstand die damaligen Verhältnisse des Dampfkesselbaues kennzeichnet. Das Befahren des Kessels ist durch ein an der Rückwand angebrachtes Mannloch, die Entfernung des Schlammes durch zwei Waschbolzen ermöglicht.

Die Speisung des Kessels geschieht durch eine rechtseitig an diesem angebrachte gusseiserne, einfach wirkende Saug- und Druck-Pumpe, deren Antrieb durch ein mit dem Hauptlenker a verbundenes, von Hand auslösbares Gestänge erfolgt. Je zwei seitlich auf Führer- und Heizer-Seite angebrachte Probehähne dienen als einziges Mittel zur Beobachtung des Wasserstandes und durch ein mit unmittelbarer Blattfederbelastung versehenes Sicherheitsventil V war auch für die Sicherheit gegen Dampfüberdruck Sorge getragen. Zur Erhöhung der Sicherheit ist später noch ein zweites verbessertes Sicherheitsventil  $V_1$  mit Federwage, ähnlich der heute noch bei alten Lokomotiven im Gebrauche stehenden Form, angebracht, das wohl gleichzeitig auch zur Beobachtung der Dampfspannung dienen mußte, da keine besondere Vorrichtung hierfür am Kessel angebracht ist. Eine Signaldampfpfeife, allerdings auch neueren Ursprungs, vervollständigt die Ausstattung.

Die Regelung der Dampfzuführung vom Kessel zu den beiden Zylindern wird durch eine einfache, vorn in die Kesseldecke eingebaute und vom Führer mittels eines Hebels H bequem zu handhabende, mit zwei Absperrschiebern S und  $S_1$  ausgerüstete Schiebervorrichtung, das grundsätzlich noch heute ebenso angewendete Reglergetriebe ermöglicht.

Noch mehr als die vorbeschriebene besondere Bauart des Kessels läßt die Ausführung der eigentlichen Dampfmaschine nach den damals erprobten Dampfmaschinenformen den Urbeginn des Lokomotivbaues in handgreiflicher Weise erkennen.

Die Lokomotive arbeitet mit zwei auf beiden Kessellängsseiten gleichartig angebauten Dampfmaschinen, und hat deshalb zwei seitlich am vordern Kesselteile lotrecht angeordnete, in zylindrische Blechmäntel M eingebaute gusseiserne Dampfzylinder Z von 220<sup>mm</sup> Durchmesser und 975<sup>mm</sup> Hub. Durch diese mit dem Wasserraum des Kessels in Verbindung stehenden, an den Kessel angenieteten Blechmäntel wird erreicht,

dafs die Dampfzylinder im heißen Kesselwasser stehen, wodurch die schädlichen Wärmeverluste der Dampfzylinder in sinnreicher Weise vorteilhaft vermindert werden.

Die beiden mit Hanf gedichteten Kolben K (Textabb. 10) übertragen die Arbeit mittels der auf den Kessel aufgebauten, im wesentlichen aus dem Hauptlenker a und Gegenlenker b bestehenden Evans'schen Gelenk-Geradföhrungen durch Kurbelstangen c abwärts auf die mit um 90° versetzten Auslenkurbeln d versehene mittlere der drei im Rahmen gelagerten Triebwerkswellen, sodafs die Lokomotive mit Zwillingmaschine arbeitet. Von dieser Hauptwelle wird die Drehbewegung mittels Zahnradanordnung auf die beiden Zwischenwellen und von diesen auf die zwei Triebachsen übertragen.

Die Dampfverteilung in den Zylindern wird durch kurze, auf Metallbrücken gleitende metallene Muschelschieber e geregelt. Diese werden jeder für sich dadurch gesteuert, dafs

Abb. 10. Darstellung des Triebwerkes.

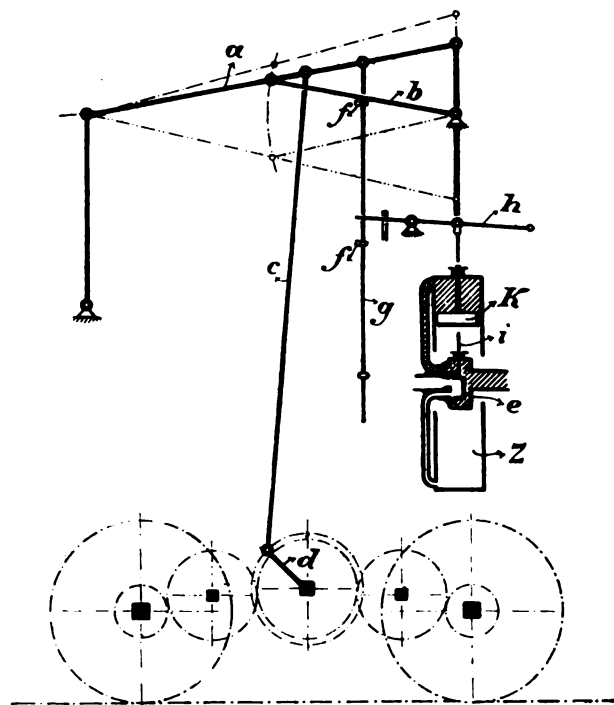

die mit dem Hauptlenker a in Eingriff stehende, mit zwei Daumen f versehene Steuerstange g bei ihrem Auf- und Abwärtszuge durch Anschlag der Daumen f an den wagrechten Steuerhebel h diesen und damit den mit ihm durch die Schieberstange i in Verbindung stehenden Schieber e zwangläufig auf- und abwärts bewegt. Durch geeignetes einmaliges Einstellen dieser Steuerhebel und somit der Schieber von Hand läßt sich Vor- und Rückwärtslauf der Lokomotive erwirken.

Der gebrauchte Dampf strömt zur Verminderung seines starken Geräusches zunächst in einen oben am Kessel liegenden gusseisernen Schalldämpfer D, und wird von hier mittels eines Auspuffrohres R zur Erzielung bessern Luftzuges in den Schornstein geleitet. Wir erblicken hierin die Anwendung des bekannten Blasrohres in seiner Anfangstufe.

Der Tender bietet in seiner sehr einfachen Bauart weniger bemerkenswertes. Er besteht aus einem auf zwei Achsen ge-



lagerten kräftigen Holzrahmenbaue, und trägt einen aus Eisenblech hergestellten Wasserbehälter und den Kohlenkasten.

Die mit Speichen versehenen Räder haben Spurkränze, sind ganz aus Gußeisen, und wie die der Lokomotive auf die quadratisch geschmiedeten Achsen fest mit Holz aufgekeilt.

Der Wasserzufluß vom Wasserbehälter zur Speisepumpe der Lokomotive wird durch eine auf der Tenderseite mit einem Hahne absperrbare, zwischen Tender und Lokomotive mittels eines zusammengenieteten Lederschlauches gekuppelte Rohrleitung erzielt.

Die Lokomotive ist bei einem höchsten Betriebsdruck im Kessel von 3,5 at imstande, eine Zuglast von 44 t Gewicht mit einer Geschwindigkeit von 8 bis 10 km/St. auf wagerechter Bahn fortzubewegen.

Für eine besondere Bremsvorrichtung scheint kein Bedürfnis bestanden zu haben, da Lokomotive und Tender damit nicht ausgerüstet sind.

Die Hauptabmessungen und Gewichte, wie sie bei der in Textabb. 11 dargestellten Nachbildung der »Puffing Billy« ermittelt wurden, sind:

Abb. 11.

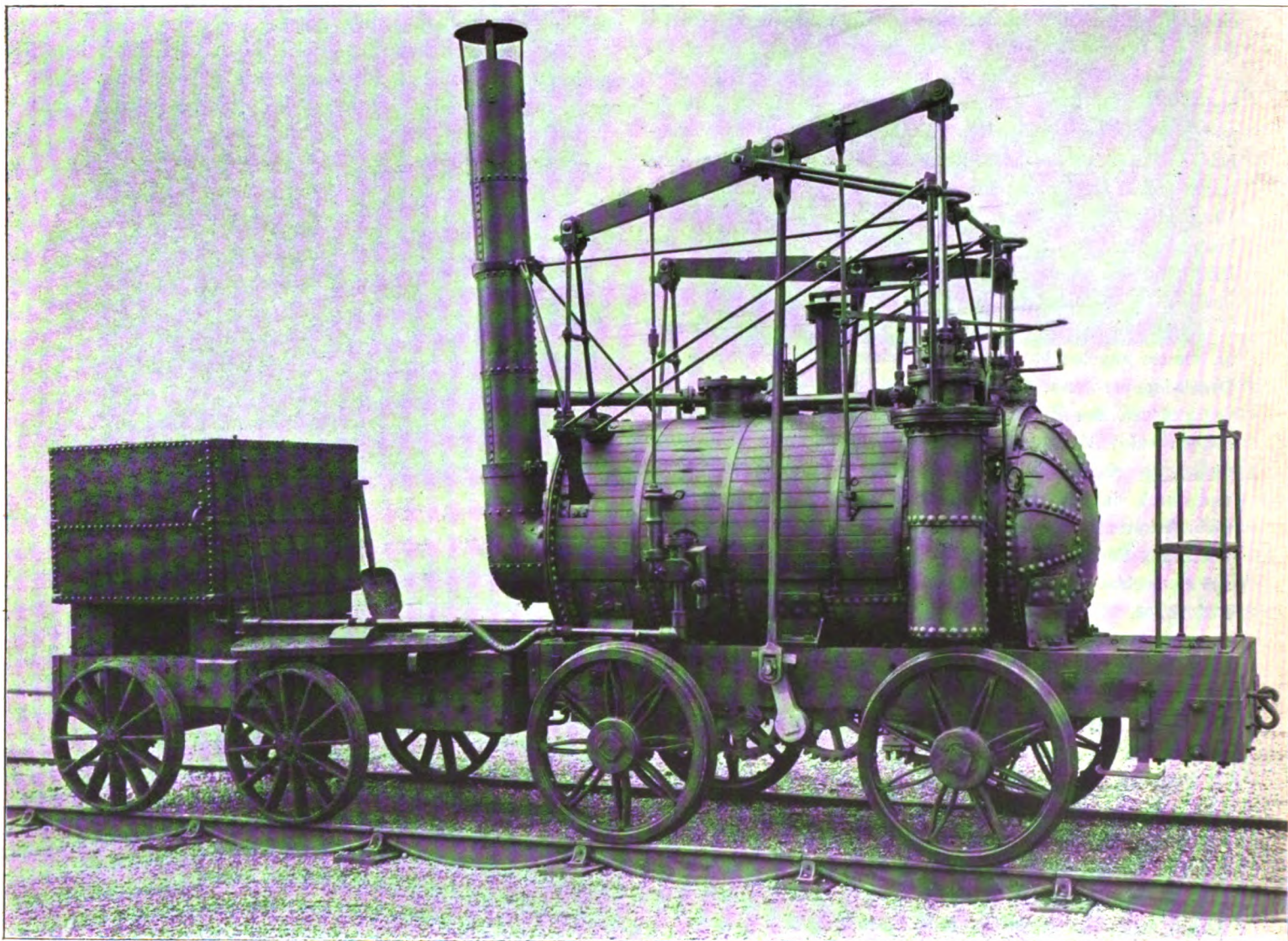

|                                    |         |   |                 |
|------------------------------------|---------|---|-----------------|
| Spurweite . . . . .                | 1546 mm | Triebkurbelkreis-Durchmesser . . . . .  | 580 mm          |
| Achsstand der Lokomotive . . . . . | 1750 «  | Rad auf der Kurbelwelle . . . . .       | 32 Zähne        |
| « des Tenders . . . . .            | 1235 «  | Räder auf den Zwischenwellen . . . . .  | 30 «            |
| Ganzer Achsstand . . . . .         | 4940 «  | « « « Laufachsen . . . . .              | 17 «            |
| Raddurchmesser . . . . .           | 970 «   | Zugkraft am Zughaken gemessen . . . . . | 675 kg          |
| Dampfzylinderdurchmesser . . . . . | 220 «   | Gewicht der Lokomotive, leer . . . . .  | 7850 «          |
| Kolbenhub . . . . .                | 975 «   | « « « im Dienste . . . . .              | 9190 «          |
| Dampfspannung . . . . .            | 3,5 at  | « des Tenders im Dienste . . . . .      | 4132 «          |
| Kesselheizfläche . . . . .         | 8,1 qm  | « « « leer . . . . .                    | 2057 «          |
| Rostfläche . . . . .               | 0,48 qm | Geschwindigkeit . . . . .               | 8 bis 10 km/St. |



## Der Bau neuer Lokomotivschuppen.

Von **F. Zimmermann**, Oberingenieur der badischen Staatseisenbahnen in Karlsruhe.

(Schluß von Seite 12.)

### II. Gleisanlagen.

An Gleisanlagen erhält man beim rechteckigen Schuppen mit doppelter Ausfahrt  $2 \times 8$  einfache Weichen und 520 m Gleis, also 16 Weichen und 1040 m Gleis.

Bei den drei halbringförmigen Schuppen mit 24 m innerem Halbmesser hat man je  $20 \times 14 = 280$  m Gleisanschlüsse an die Drehscheibe, also im Ganzen  $3 \times 280 = 840$  m Gleis. Bei den zwei halbringförmigen Schuppen mit 45 m innerem Halbmesser hat man je  $32 \times 35 = 1120$  m Gleisanschlüsse an die Drehscheibe, also im Ganzen 2240 m Gleis.

Von diesen drei Schuppenarten, in denen für 60 bis 64 große Lokomotiven Platz ist, wird die Anordnung der drei ringförmigen Schuppen von 24 m innerem Halbmesser hinsichtlich der Grundfläche und der Gleisanlage die billigste sein; dann folgt die rechteckige Anordnung mit zwei Schiebebühnen, 70 m Gleislänge und zuletzt die mit zwei halbringförmigen Schuppen mit 45 m innerem Halbmesser.

In dem rechteckigen Schuppen kann man aber bis 96 verschieden lange Lokomotiven unterbringen, im ringförmigen aber nur 64, sofern nicht die Flügelen den mit längeren Ständen versehen werden. Ferner ist die Ein- und Ausfahrt nach der Weichenstrasse eine sicherere als über die Drehscheiben\*).

Die Kosten für eine Drehscheibe mit Grube und einer Schiebebühne mit Fahrgleis sind annähernd gleich. Werden nur zwei große ringförmige Schuppen gebaut, so hat man nur zwei Drehscheiben, beim rechteckigen Schuppen aber zwei Schiebebühnen und eine Drehscheibe.

Die Kosten für die Eindeckung der Schiebebühnen können niedriger gehalten werden, als die für die Lokomotivaufstellung, sodafs sich der Einheitsatz für die überbaute Fläche des rechteckigen Schuppens niedriger stellt, als bei den ringförmigen.

Die Hälfte der Lokomotiven im rechteckigen Schuppen fährt über die Schiebebühnen. Bei breiter Anordnung mit vielen Gleisen wird die Fahrlänge der Schiebebühne groß; also werden die Betriebskosten hoch. Bei den ringförmigen Schuppen müssen die Lokomotiven im Durchschnitte um  $90^\circ$  gedreht werden.

Die Kosten für den Schiebebühnenbetrieb bleiben aber immer höher, als für den Drehscheibenbetrieb.

### III. Die Einfügung in die Gleisanlagen.

Mit den Schiebebühnenvorbauten ist der rechteckige Schuppen bei sieben Gleisen  $9 \times 6 = 54$  m breit. Der halbkreisförmige Schuppen mit 24 m innerem Halbmesser nimmt mit der Drehscheibe und Umgrenzung eine Breite von  $12 + 24 + 24 + 2 = 62$  m, der mit 45 m innerem Halbmesser  $12 + 45 + 24 + 2 = 83$  m ein. In der Längsrichtung fordert der rechteckige Schuppen mit drei Abteilungen und 70 m Gleislänge 260 m.

Die beiden Weichenstrassen an beiden Enden sind noch 160 m lang.

Die drei halbringförmigen Schuppen fordern mindestens  $3 \times 100 = 300$  m, die zwei halbringförmigen mindestens  $2 \times 140 = 280$  m in der Länge. Die Rechteckform gestattet also, lange gestreckte schmale Bauflächen zwischen den Gleisen großer Bahnhöfe auszunutzen\*).

Bei rechteckigen Schuppen könnte man bei genügender Länge durch Anreihung von Schiebebühnen und weiteren Abteilungen beliebig weitergehen. Die Anlagekosten für die Flächeneinheit würden dabei immer niedriger werden.

Es empfiehlt sich aber schon mit Rücksicht auf guten Überblick seitens der Aufsichtsbeamten über die eingefahrenen Lokomotiven und in Anbetracht der Überwachung der Schuppenarbeiter und Betriebschlosser, nicht mehr als drei Abteilungen mit zwei Schiebebühnen zu einem Schuppen zu vereinigen.

### IV. Die Lage der Schuppen.

Die Lage der Lokomotivschuppen richtet sich nach der Gröfse der Bahnhöfe und nach den örtlichen Verhältnissen. Bei großen Bahnhofsanlagen werden für die Lokomotiven der Schnell- und Personenzüge besondere Schuppen gebaut, da der Verschiebepfahnhof meist weit vom Personenbahnhöfe abliegt und die Güterzug-Lokomotiven in dessen Nähe einen Schuppen erhalten.

Die Lokomotivschuppen wurden früher bei noch kleinen Bahnhofsanlagen und ungenügenden Verständigungsmitteln in die Nähe des Hauptgebäudes gestellt. Zur Bestellung von Lokomotiven und Mannschaften für Vorspannleistungen oder für Sonderzüge wurde vom Fahrdienstbeamten ein Diener oder Arbeiter nach dem Lokomotivschuppen geschickt. Bei den heutigen Verständigungsmitteln liegt kein Grund vor, die Schuppen in der Nähe der Station errichten zu müssen.

Auf großen Bahnhöfen kann man die Schuppen nicht mehr in der Nähe halten. Sie können, wie in München, Dresden, Frankfurt a. M. einige Kilometer vom Empfangsgebäude entfernt liegen, wenn nur für die Zu- und Abfahrt der Lokomotiven je ein besonderes Gleis angelegt ist. Die Länge des Weges spielt gegenüber dem sonstigen für die Bereitstellung der Lokomotive nötigen Zeitaufwande keine Rolle.

Die für den Bedarfsfall bereit gehaltenen Lokomotiven sind schon so gestellt, dafs sie nach Auffrischen des Feuers und Schmieren sofort nach Antritt der Mannschaft ausfahren können. Aus dem rechteckigen Schuppen geht die Bedarfslokomotive durch die Weichenstrasse; am runden Schuppen mufs sie erst noch gedreht werden.

Die Dauer der Fahrt der Lokomotive bis zur Station wird zur Erhöhung des Dampfdruckes benutzt. Diese Zeit wäre auch nötig, wenn die Lokomotive aus einem Schuppen neben dem Empfangsgebäude geholt würde.

Man baut die Lokomotivschuppen auch nicht zu nahe an den Personenbahnhof, um den Rauch vom Bahnhöfe und dessen

\*) Schweizerische Bauzeitung Bd. XLVI, 1905, 1. Juli.

\*) Glaser's Annalen 1905, 15. April, S. 142.



Stadtteilen fern zu halten. Mit zunehmendem Betriebe sind die Klagen der Anlieger über den Rauch der Schuppen immer zahlreicher und ernster geworden. Die Erhöhung der Rauchabzugröhren brachte keine Verbesserung, erst die Abführung des Rauches durch hohe Schornsteine.

Neue Lokomotivschuppen in größeren Städten werden deshalb vorteilhaft mit gemeinsamer Rauchabführung gebaut\*).

Diese Rauchabführung ist eine Verbesserung auch für die Arbeiter im Lokomotivschuppen. Die Verlegung der Rauchkanäle im Schuppen bedingt höhere Lage des Daches. Dadurch und durch die Rauchfreiheit wird der Schuppenraum heller und luftiger. Die Tore brauchen nicht mehr der Lüftung wegen geöffnet zu werden, die Arbeiter werden daher weniger krank.

Das Anheizen einer Lokomotive, die unter einem an den Schornstein angeschlossenen Rauchrohr steht, geht rascher vor sich, da der Luftzug das Feuer besser anfacht.

Die viereckigen Schuppen englischer Bahnen\*\*) haben über den Gleisen durchgehende Längskanäle für den Rauchabzug, sodafs der Schornstein der einfahrenden Lokomotive nach Durchdrücken einer den Kanal am Ende abschließenden beweglichen Klappe in den Kanal eintritt.

Diese Anordnung verlangt die Ausbildung des Schuppen-daches in Sägeform. Die Seitenwände des Kanales gehen bis unter Dach, sodafs sich oben einzelne Kammern bilden, aus denen der Rauch durch Schlotte austritt. Kleinere Schuppen dieser Art sind auch in Appenweier und Mühlacker gebaut. Der Rauch wird dort gut abgeführt und die Stellung der Lokomotiven ist nicht durch einen bestimmten Stand unter einem Rauchabzugstrichter bedingt; der Rauch tritt jedoch bald über Dach aus, sodafs er den Nachbarn lästig werden kann.

Die gemeinsame Rauchabführung läfst sich in viereckigen wie ringförmigen Schuppen ausführen. Bei letzteren werden die Schornsteine an oder vor die äufsere Mauer des Schuppens gebaut, bei ersteren können die Schornsteine vor den Schuppen oder im Innern zwischen zwei Gleisen errichtet werden wie in Freiburg. Die Anordnung der Kanäle und Abzugrohre ist bei den ringförmigen Schuppen einfacher. Auch das Reinigen der Lokomotiven soll, um den Staub aus dem Schuppen fernzuhalten, vor den Schuppen geschehen.

Das Reinigen der Heizröhren mit Satzstangen, mit eingeblasenem Dampfe oder mit Prefsluft kann auf der Putzgrube vor dem Schuppen vorgenommen werden. Die gereinigten Lokomotiven können dann im Schuppen unmittelbar hintereinander stehen.

Die ankommenden Lokomotiven erhalten vor der Einfahrt in die großen Schuppen erst Kohlen, werden auf der vor dem Schuppen liegenden Putzgrube gereinigt, das Feuer wird entschlackt, der Aschkasten entleert, die Lösche aus der Rauch-

\*) Organ 1904, S. 60; 1906, S. 143; Ergänzungsband XIII, S. 92; 1896, S. 1.

\*\*) Glaser's Annalen 1905. 15. April, S. 142.

kammer herausgeholt, die Heizröhren werden durchgestofsen oder durchgeblasen.

Gleichzeitig erhält die Lokomotive Wasser und Sand, der Lokomotivführer erkundigt sich nach seinem weitem Dienste, sieht das Befehlbuch nach und der Heizer ergänzt seinen Ölvorrat. Nun erst wird die Lokomotive in den Schuppen gestellt, wo der Führer die innen liegenden Teile der Lokomotive nachsieht, und wenn nötig auf Ausbesserungszettel die erforderlichen Arbeiten an der Maschine vornehmen läfst. Wird die Lokomotive auf der Putzgrube der Lokomotivmannschaft von einem fahrberechtigten Schuppenobmann abgenommen, so kann die Dienstzeit der Mannschaft abgekürzt werden\*).

Die Vereinigung der Schuppen für Personen- und Güterzug-Lokomotiven wird unmöglich, wenn man den Schuppen für Güter-Lokomotiven zwischen den Gleisanlagen im Verschiebebahnhofe haben will, wie in Zürich und Freiburg. Diese Lage hat den Vorteil, dafs die Güter- und Verschiebe-Lokomotiven leicht zu den einzelnen Gruppen und zur Abfahrstelle gelangen können.

Kann man bei Anlage des Schuppens seitlich des Verschiebebahnhofes nicht auch die Personen-Lokomotiven in dem Schuppen unterbringen, so wird man ihn vorteilhaft etwa in der Mitte des langgestreckten Verschiebebahnhofes bauen, damit die Lokomotivfahrten nach beiden Enden annähernd gleich sind. Bei seitlicher Lage darf der Schuppen nicht zu nahe an den Verschiebebahnhof herangerückt werden, um Erweiterungen der Breite nach nicht zu hindern. Bei der Lage der Schuppen zwischen den Gleisen des Verschiebebahnhofes kommt die rechteckige Grundform zur Geltung.

Es ist zweckmäfsig, wenige große Schuppen zu bauen, um an Beaufsichtigung und Arbeitern zu sparen.

## V. Ausstattung, Nebenanlagen.

Die Beleuchtung und Heizung erfordert bei runden und rechteckigen Schuppen dieselben Mittel. Bei rechteckigen Schuppen mit Oberlicht ist die Tagesbeleuchtung wohl besser als bei ringförmigen.

Bei rechteckiger Grundform können die Wasch- und Aufenthalts-Räume und eine kleine Ausbesserungswerkstätte in die Zwischenräume zwischen den Vorbauten der Schiebebühnen gelegt werden. Diese Anbauten nehmen keinen besondern Platz weg: bei Ringform stehen die Zwickel zur Verfügung.

Die Wahl zwischen den beiden Schuppenformen beruht auf Kostenvergleich. Die Kosten hängen von der Gröfse der nötigen Grundfläche und der Bauweise der Schuppen ab. Bei gleicher Bauweise wird der große rechteckige Schuppen etwas billiger sein als mehrere ringförmige für dieselbe Zahl unterzubringender Lokomotiven verschiedener Länge. Jede der beiden Anordnungen hat ihre Vorteile und Annehmlichkeiten.

\*) Organ 1904, Heft 12, S. 241; Glaser's Annalen 1905, 15. Dezember, Heft 12.

## Die Entwicklung der Personenwagen-Beleuchtung der preussisch-hessischen Staatseisenbahnen bis zum hängenden Gasglühlichte.

Von **Wedler**, technischem Eisenbahnsekretär in Berlin.

Hierzu Zeichnungen Abb. 1 bis 3 auf Tafel XI.

Die Notwendigkeit, lange Bahnfahrten zum Arbeiten zu benutzen und die allgemeine Gewöhnung an sehr große, wenn nicht übertriebene Helligkeit, haben die Anforderungen an die Beleuchtung der Eisenbahnwagen dauernd und stark gesteigert.

Für eine gute Zugbeleuchtung kommt heute nur noch Gas oder Elektrizität in Frage, zwischen denen seit Jahren ein lebhafter Wettstreit besteht, zu dessen Entscheidung die preussische Staatseisenbahnverwaltung die mannigfachsten Versuche angestellt und zugelassen hat. Der Vorzug der elektrischen Beleuchtung, durch Verlegung der Stromleitungen im Wageninnern Lampen für besondere Zwecke an den geeignetsten Stellen leicht anbringen zu können, ist durch die neuerdings erfolgte Ausrüstung der Saal-, Schlaf- und D-Wagen mit elektrischen Leselampen verwertet, die von den Reisenden ein- und ausgeschaltet werden können. In jedem Abteile I. und II. Klasse der D-Wagen befinden sich außer der Gas-Deckenlampe noch vier Leselampen über den Rücklehnen mit je 6 Hefnerkerzen Lichtstärke, die zum Lesen in bequemster Lage günstig einfallendes Licht geben. Schlaf- und Saal-Wagen erhalten eine als Wand- und Tischlampe eingerichtete Leselampe mit Schnur und Steckanschluss. Stromerzeuger und Speicher für diese Leselampen hat nur der Gepäckwagen. Soviele über diese »Zusatz«-Beleuchtung.

Auf die noch im Betriebe befindlichen Züge und Einzelwagen mit vollständiger elektrischer Beleuchtung verschiedener Bauarten soll hier nicht eingegangen werden; diese Versuchsausführungen sind nicht zu weiterer Einführung in Aussicht genommen, weil die Deckenbeleuchtung durch Gaslaternen der elektrischen wirtschaftlich überlegen ist und bei zuverlässiger und stetiger Wirkung auch geringerer Pflege und Unterhaltung bedarf. Hierzu kommt der bedeutsame Fortschritt in der Herstellung haltbarer Glühkörper, der die Gasglühlichtbeleuchtung nun auch für Eisenbahnwagen lebensfähig macht.

Der eingehenden Darlegung der Einrichtung und Leistungsfähigkeit dieses neuen Lichtes sollen die wesentlichen Angaben für die bisherigen Beleuchtungsarten vergleichend vorangestellt werden.

Dafs die ersten Eisenbahnwagen trotz der bessern Ausstattung der Postkutschen keine Beleuchtung hatten, ist durch den anfänglich geringen Eisenbahnverkehr begründet. Später sträubten sich die Eisenbahngesellschaften so lange als möglich gegen diese Forderung, die erst 1845/6 auf Veranlassung von Allerhöchster Stelle allgemein durchdrang\*). Die ursprüngliche Beleuchtung mittels Kerzen von etwa 1,2 H.K. Leuchtkraft und mit 3,4 bis 4,4 Pf/St. Kostenaufwand ist heute in besserer Ausstattung nur noch als Notbeleuchtung für Saal- und Dienstwagen in Gebrauch, sie erforderte geringe Beschaffungs- und Bedienungskosten\*\*). Später fanden hauptsächlich Rüböl-

\*) Zeitung des Vereines deutscher Eisenbahn-Verwaltungen 1906. S. 326.

\*\*\*) Obige Durchschnittskosten gelten einschliesslich Verzinsung und Abschreibung der Kosten für Beschaffung, für Unterhaltung, Bedienung und Reinigung der Laternen, sowie für Beschaffung der Kerzen.

Organ für die Fortschritte des Eisenbahnwesens. Neue Folge. XLIV. Band. 2. Heft. 1907.

lampen Verwendung, für die je nach Dochtstärke mit Flachbrenner 2 bis 4 H.K. und 10 bis 20 g St. Ölverbrauch, mit Rundbrenner 3 bis 5, bei besseren Lampen auch 6 bis 7 H.K. und 20 bis 40 g St. Ölverbrauch gerechnet werden können. Die Leuchtkraft der Lampen hing jedoch wesentlich von ihrer sorgfältigen Reinigung und Bedienung ab, die große, durch häufigen Bruch der Glaszylinder noch erhöhte Betriebskosten erforderte. Zudem war die Arbeit der Instandhaltung der Lampen unreinlich und unbequem. Bei der erforderlichen grösseren Zahl von Lampenputzern sind die Kosten auf mindestens 4 bis 5 Pf/St. zu veranschlagen\*). Dieselben Nachteile hafteten den weniger benutzten, wegen ihrer Feuergefährlichkeit in Preussen für Wagenbeleuchtung verbotenen Petroleumlampen an. Dem leichten Einfrieren des Rüböles wurde vielfach durch einen geringen Zusatz von Petroleum begegnet.

Gegen diese Beleuchtungsarten stellte die Einführung der Gasbeleuchtung durch grössere Helligkeit, Zuverlässigkeit, stete Bereitschaft, grössere Reinlichkeit und einfache Bedienung einen ganz erheblichen Fortschritt dar.

Das verwendete Fettgas verliert bei der Zusammendrückung nur sehr wenig an Lichtergiebigkeit und konnte daher für etwa 24 Brennstunden in ausreichender Menge mit 6 at Überdruck unter jedem Wagen mitgeführt werden, nachdem der bisher unveränderte Gasdruckregler (Textabb. 1) eine zweck-

Abb. 1.

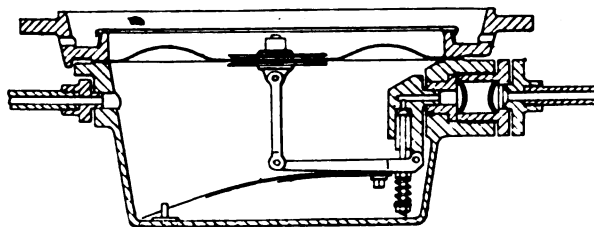

mässige Ausbildung erfahren hatte. Das gufseiserne Reglergehäuse ist oben durch eine Biegehaut abgeschlossen, die von dem, aus den Gasbehältern eintretenden Prefs gas gehoben wird und ein Ventil betätigt, das den Gaszufluss beim Wachsen des Druckes vermindert, beim Nachlassen vermehrt. Der so unveränderlich erhaltene Druck entspricht je nach der Flammenzahl 25 bis 55 mm Wassersäule und ist leicht einstellbar. Als erste hat die Niederschlesisch-Märkische Eisenbahn 1870 die Fettgasbeleuchtung versuchsweise eingeführt, die sehr bald auch auf anderen Bahnen weite Verbreitung fand. Grössere Einheitlichkeit der Wagenbeleuchtung kam jedoch erst nach der Verstaatlichung der Eisenbahnen in Preussen 1880 bis 1884 zur Durchführung. Die Laterne erhielt, wie heute, einen Zweilochbrenner aus Speckstein, für die höheren Klassen mit etwas grösserm Gas-

\*) Ebenfalls einschliesslich Verzinsung und Abschreibung. Unterhaltung, Bedienung und Reinigung, für Öl, Docht und Zylinder. Nicht berücksichtigt ist die häufigere Erneuerung der Polsterbezüge und Wandbekleidung wegen Beschmutzens durch Öl.

verbrauche, um die Lichtdämpfung durch die Plüschbezüge der Sitze und Wände auszugleichen. Die seit 1896 beschafften vierachsigen Abteilwagen für Schnellzüge haben in Abteilen I. Klasse Dreibrenner-, in II. Klasse Zweibrenner-Laternen erhalten, diese Verbesserung ist vor einigen Jahren auf die I. und II. Klasse aller Personenwagen ausgedehnt. Messungen der Flamme in gewöhnlichen Laternen bei Verwendung von Fettgas mittlerer Güte hatten folgendes Ergebnis.

Zusammenstellung I.

| Brenner                                      | Nr. 40 halbe Lichtstärke für Nebenräume | Nr. 40 für III/IV. Klasse | Nr. 50 für II. Klasse | Nr. 60 für I. Klasse | 2                             | 3                            |
|--|---|---------------------------|-----------------------|----------------------|-------------------------------|------------------------------|
|  |   |                           |                       |                      | Brenner Nr. 40 für II. Klasse | Brenner Nr. 40 für I. Klasse |
| Gasverbrauch 1/2 St. für 1 Laterne . . . . . | 15                                      | 25                        | 27,5                  | 30                   | 40                            | 50                           |
| Lichtstärke H.K. . . . .                     | 4                                       | 7,3                       | 8,3                   | 9,4                  | 13                            | 18                           |
| Gasverbrauch 1/2 St. für 1 H.K. . . . . .    | 3,75                                    | 3,42                      | 3,31                  | 3,2                  | 3,07                          | 2,8                          |
| Gaskosten*) 100 H.K.St. . . . .              | 12                                      | 10,9                      | 10,6                  | 10,2                 | 9,8                           | 9                            |
| in Pf. für 1 Lampenbrennstunde               | 0,48                                    | 0,8                       | 0,88                  | 0,96                 | 1,28                          | 1,6                          |

Bei den im Jahre 1892 eingeführten D-Zügen und Schlaf-, Saal- und Dienst-Wagen wurde dem wachsenden Lichtbedürfnisse entsprechend eine bedeutende Verbesserung der Gasbeleuchtung durch mehrflämmige »Intensiv«-Laternen erzielt. In diesen Laternen wird die Verbrennungsluft an dem mit Rippen versehenen untern Laterneneinsatz stark vorgewärmt, und dadurch die Lichtwirkung erheblich verstärkt, wie Zusammenstellung II erkennen läßt, die auf Ermittlungen der Eisenbahndirektion Berlin aus dem Jahre 1896 fußt.

Zusammenstellung II.

| Brenner                                   | 1 für Nebenräume | 2 Nr. 40 für II. Klasse | 3 Nr. 40 für I. Klasse |
|---|------------------|-------------------------|------------------------|
|   |                  |                         |                        |
| Lichtstärke H.K. . . . . .                | 9,5              | 22                      | 32                     |
| Gasverbrauch 1/2 St. für 1 H.K. . . . . . | 2,1              | 1,9                     | 1,87                   |
| Gaskosten*) 100 H.K.St. . . . . .         | 6,7              | 6,1                     | 6                      |
| in Pf. für 1 Lampenbrennstunde            | 0,64             | 1,36                    | 1,92                   |

\*) 1 cbm Fettgas kostete im Rechnungsjahre 1896 = 31, 1897 = 29,77, 1898 = 34,51, im Mittel = 32 Pf. Dieser Preis schließt 10% Verzinsung und Abschreibung des Anlagewertes der Gasanstalten ein. Nicht berücksichtigt sind: Abschreibung und Unterhaltung der Gaseinrichtungen an den Personenwagen, der Gasbeförderungswagen und der Gasleitungen zu den Füllständern. Verzinsung der hierfür aufgewendeten Kosten. Nach „Glaser's Annalen“ 1898, S. 226 betragen diese Kosten für 1 cbm verbrauchten Gases im Jahre 1898 durchschnittlich 28,4 Pf. Sie ändern sich mit dem Jahresgasverbrauche und dem Werte der vorhandenen Gaseinrichtungen.

Für die große Anzahl vorhandener gewöhnlicher Wagen wurde ohne Ersatz oder kostspielige Änderung ihrer Laternen eine Lichtverbesserung auf andern Wege gesucht. Dies war um so nötiger, als die Gasbeleuchtung bei allmählicher Verschlechterung der inländischen Gasöle minderwertiger geworden war.

Die ersten im Jahre 1894 angestellten Versuche, das damals allgemeiner in Gebrauch gekommene Steinkohlengasglühlicht für die Fettgasbeleuchtung der Eisenbahnwagen nutzbar zu machen, hatten zunächst keinen Erfolg. Bald darauf gelang die Herstellung von Kalziumkarbid und Azetylen, dessen herrliches weißes Licht Versuche veranlaßte, wie dies Licht für die Wagenbeleuchtung heranzuziehen sei, trotzdem reines Azetylen unter Druck wegen seiner großen Explosionsgefahr hierfür nicht in Frage kommen konnte. Diese sorgfältig durchgeführten Versuche zeigten, daß dem Fettgase ohne Zunahme der Gefährlichkeit bis zu 30% Azetylen zugemischt und dadurch die Leuchtkraft um mehr als das doppelte gesteigert werden konnte. Das günstigste Mischungsverhältnis ist 75% Fettgas und 25% Azetylen. Nach Anfügung von Azetylen-gasanstalten an die vorhandenen Fettgasanstalten wurde die Mischgasbeleuchtung im Jahre 1898/99 allgemein eingeführt. Die gewöhnlichen Gaslaternen bedurften für Mischgas keiner Änderung, während die für schwachleuchtendes Gas vorzüglichen »Intensiv«-Laternen beim Verbrennen von Mischgas zu starker Rufbildung neigten, und deshalb durch Herausnahme der Vorwärmeeinrichtung in gewöhnliche Laternen umgeändert werden mußten. Die Messung der Lichtstärke der Mischgasbeleuchtung im Jahre 1898 ergab folgende Werte, wobei Mischgas 75 : 25 mit einem Drucke von 37 mm Wassersäule benutzt wurde.

Zusammenstellung III.

| Brenner                                      | Nr. 40 halbe Lichtstärke für Nebenräume | Nr. 40 für III/IV. Klasse | Nr. 50 für II. Klasse | Nr. 60 für I. Klasse | 2                             | 3                            |
|--|---|---------------------------|-----------------------|----------------------|-------------------------------|------------------------------|
|  |   |                           |                       |                      | Brenner Nr. 40 für II. Klasse | Brenner Nr. 40 für I. Klasse |
| Gasverbrauch 1/2 St. für 1 Laterne . . . . . | 15                                      | 25                        | 27,5                  | 30                   | 42,5                          | 55                           |
| Lichtstärke H.K. . . . . .                   | 7,5                                     | 14                        | 16                    | 18                   | 25                            | 32                           |
| Gasverbrauch 1/2 St. für 1 H.K. . . . . .    | 2                                       | 1,8                       | 1,7                   | 1,66                 | 1,7                           | 1,7                          |
| Gaskosten*) 100 H.K.St. . . . . .            | 12,2                                    | 11,0                      | 10,4                  | 10,1                 | 10,4                          | 10,4                         |
| in Pf. für 1 Lampenbrennstunde               | 0,92                                    | 1,53                      | 1,68                  | 1,83                 | 2,59                          | 3,36                         |

Die weitere Beobachtung zeigte, daß auch die Brenner Nr. 50 und 60 bei Mischgas leicht verrußten: dies führte zu einer Nachprüfung und geringen Änderungen der Brenner überhaupt, wobei die heutigen Bezeichnungen Nr. 15, 30 und 40 gewählt wurden. Brenner Nr. 15 dient für Nebenräume, Seiten-

\*) 1 cbm Mischgas kostete unter der oben angegebenen Berechnungsweise im Rechnungsjahre 1898: 54, 1899: 60, 1900: 64,52, 1901: 62,98, im Mittel: 61 Pf.



gänge und Endbühnen gewöhnlicher Wagen, Nr. 30 für mehrflammi-  
ge Laternen in I. und II. Klasse aller Wagen, Nr. 40  
für alle übrigen einflammi- gen Laternen. Schliesslich hat noch  
der früher gewölbte Scheinwerfer hohle Gestalt erhalten, die  
bessere Lichtverteilung im Raume bewirkt; denselben Zweck  
verfolgt die vor einigen Jahren eingeführte Anordnung von  
zwei getrennten einflammi- gen Seitendeckelaternen in den Ab-  
teilen I. und II. Klasse der vierachsigen Abteilwagen, deren  
Vorzüge gegenüber einer zwei- oder dreiflammi- gen Mittelaterne  
nicht unbestritten sind. Die heutigen Gaslaternen haben für  
Abteile I. bis III. Klasse ferner herabziehbare Blenden und  
Dunkelstellvorrichtung; in den Aborten aller neueren Wagen  
und in allen Räumen der D-Zug- und Schlaf-Wagen sind die  
Laternen mit Luftsaugern verbunden. Zur Erzielung grösst-  
möglicher Helligkeit in Lesehöhe, die von der Lichtstärke und  
von der Höhenlage der Flammen abhängt, ist letztere seit  
etwa 20 Jahren so niedrig, wie ohne Behinderung des Verkehrs  
möglich einheitlich ausgeführt; die Laternenlänge ist so be-  
messen, dass die Unterkante der Glasglocke 1960 mm über dem  
Fußboden liegt. Nur Schlafwagenabteile erhalten verkürzte

Abb. 2.\*)

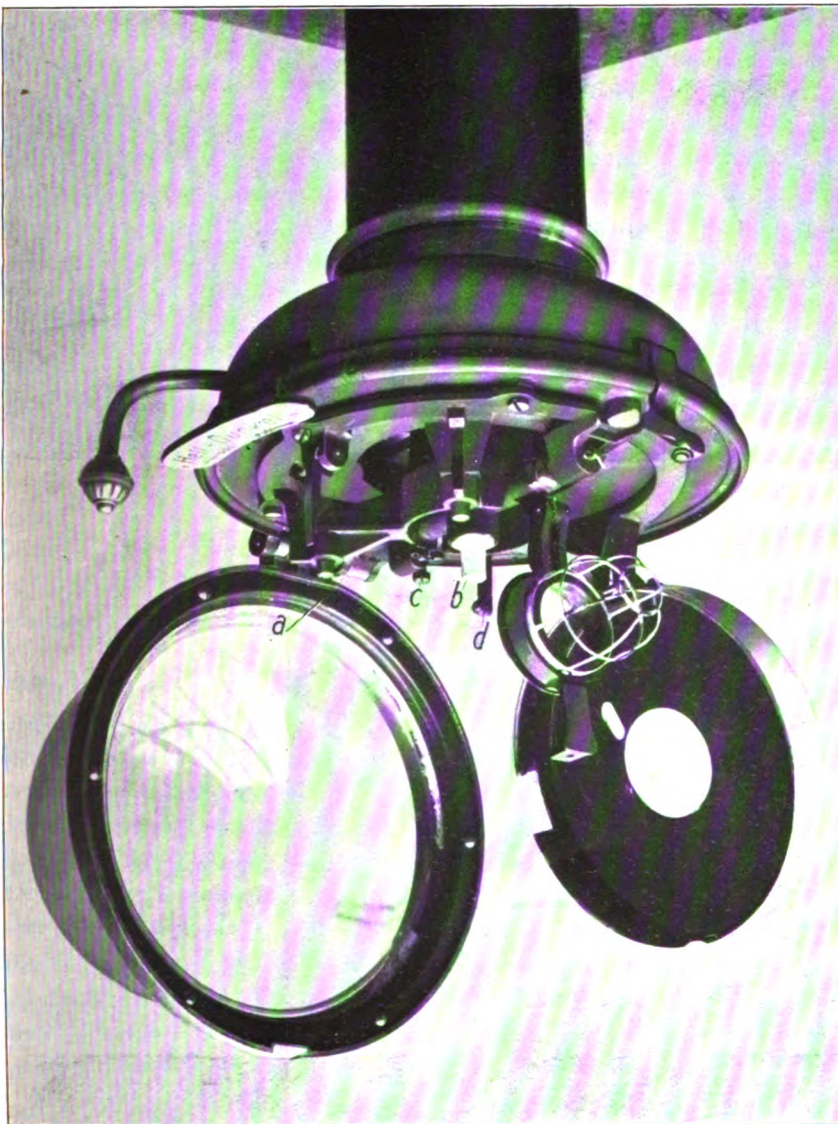

\*) In Übereinstimmung mit den übrigen Abbildungen ist b in c, c in l und d in k  
abzuändern.

Laternen, damit diese beim Besteigen der oberen Schlaflager  
nicht hindern.

Inzwischen haben die Anstrengungen, brauchbares Gas-  
glühlicht für Eisenbahnwagen durch Herstellung haltbarer  
Glühkörper zu erreichen, nicht geruht und in der Neuzeit zum  
Ziele geführt. Die preussische Staatseisenbahnverwaltung hat  
einige fahrplanmäßige Personenzüge versuchsweise mit hängen-  
dem Gasglühlichte ausgerüstet, nachdem Vorversuche und die  
probeweise Einrichtung von Einzelwagen zu der Erwartung be-  
rechtigten, dass die heute hergestellten Glühkörper den Er-  
schütterungen im Eisenbahnbetriebe längere Zeit widerstehen  
werden. Diese Erwartung ist nun während der ausgedehnten  
Versuche im Zugdienste bestätigt. Daher ist sowohl die Aus-  
rüstung aller neuen Personenwagen mit hängendem Gasglüh-  
lichte beabsichtigt, als auch die baldige allgemeine Einrichtung  
der vorhandenen Personenwagen in Aussicht genommen.

Dem von anderen Eisenbahnverwaltungen eingeführten  
stehenden Gasglühlichte gegenüber hat das hängende neben der  
zweifellos gefälligeren Erscheinung den Vorzug gröfserer Hellig-  
keit\*) und gleichmäßigerer Lichtverteilung durch Wegfall des

Brennerarmes und seines Schattens nach unten.  
Gegen diese Vorzüge verschwindet die von an-  
derer Seite beobachtete, etwas gröfssere Lebens-  
dauer stehender Glühkörper, die sich dadurch  
erklärt, dass die heifssste Stelle der Flamme in  
der Nähe des Gasaustrittes am Brenner liegt und  
hier am frühesten die teilweise Zerstörung des  
Glühkörpers eintritt; beim stehenden Lichte wird  
hierdurch die Lage und das Weiterglühen des  
obern Glühkörperteiles nicht gestört, und eine  
etwas verminderte Leuchtkraft fällt nicht beson-  
ders auf; beim hängenden Lichte hat aber die  
Zerstörung dieser Stelle, an der der Glühkörper  
gehalten wird, dessen Abfallen zur Folge. Diesem  
Übelstande wird bei der preussischen Glühlicht-  
laterne (Abb. 1 bis 3, Taf. XI) dadurch be-  
gegnet, dass ein Schutzkorb aus schwachem  
Drahte den Glühkörper umgibt und ihn bei et-  
waigem Herabfallen während der Fahrt auffängt,  
worauf er noch mehrere Tage genügend helles  
Licht gibt. Der Schutzkorb verhindert auch  
unbeabsichtigtes Berühren und Beschädigen des  
Glühkörpers beim Reinigen der Glasglocken und  
der Scheinwerfer, sowie beim Einsetzen von Er-  
satzglühkörpern, die mit Haltering und Schutz-  
korb vereinigt im Zuge mitgeführt und unver-  
ändert in die Laternen gebracht werden, was  
in Durchgangszügen sofort während der Fahrt,  
in Abteilwagen beim nächsten Aufenthalte in  
wenigen Sekunden geschehen kann. Vielleicht  
kann der Schutzkorb bei weiterer Steigerung der  
Haltbarkeit der Glühkörper demnächst wegfallen.

\*) Nach dem „Organ“ 5. Heft, 1906, S. 104 er-  
gab auf der französischen Westbahn hängendes Licht  
30 Kerzen, stehendes Licht 20 Kerzen bei gleichem  
Gasverbrauche und gleichem Drucke.



Abb. 3.

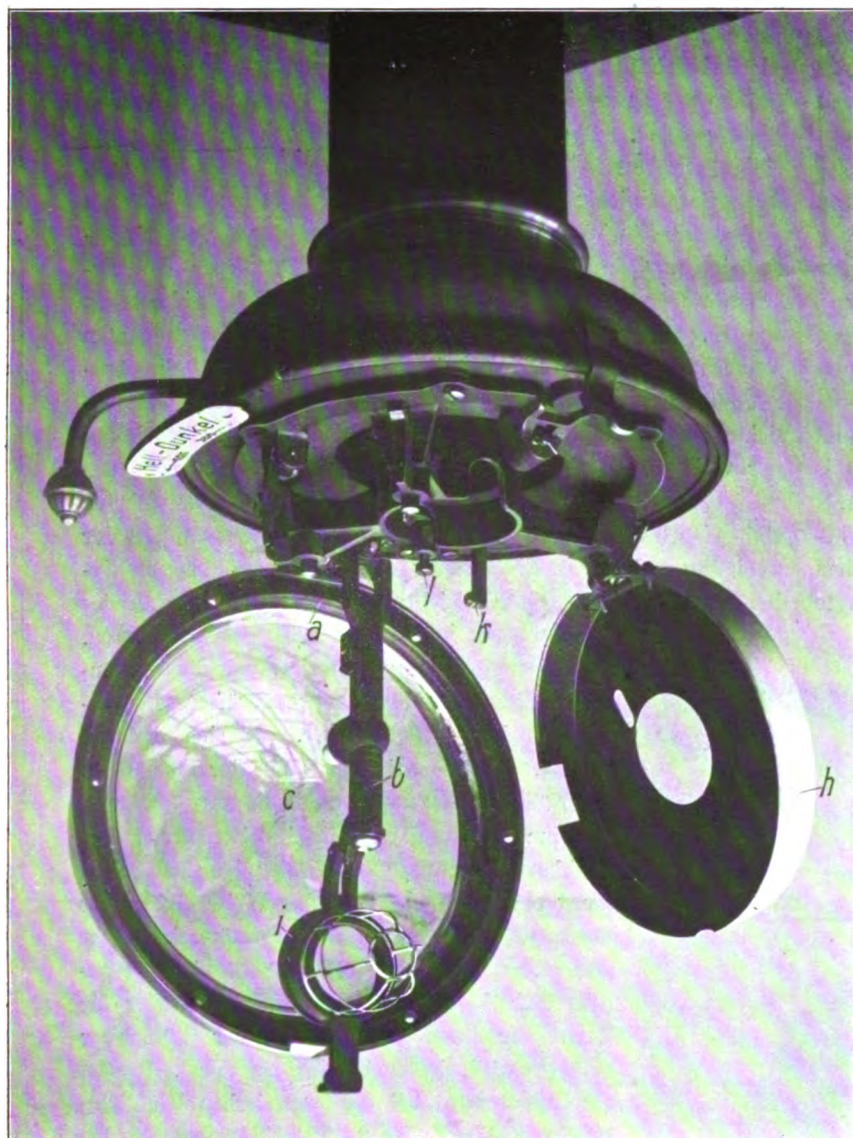

Die Laternen haben die bei Gasglühlicht üblichen Teile (Textabb. 2 bis 5).\*) Aus der Düse a tritt das mit einem Überdrucke von 150 mm Wassersäule zugeführte Gas nach Vermischung mit Luft in das Mischrohr b und durch das anschließende Brennermündstück c in

Abb. 4.



Abb. 5.



\*) In den Textabbildungen 4 und 5 stellt die schwarze Kreisfläche ein Bleisiegel dar, das ebenso wie die anschließende Schnur nur zum Festhalten des Schutzkorbes bzw. Glühkörpers gedient hat.

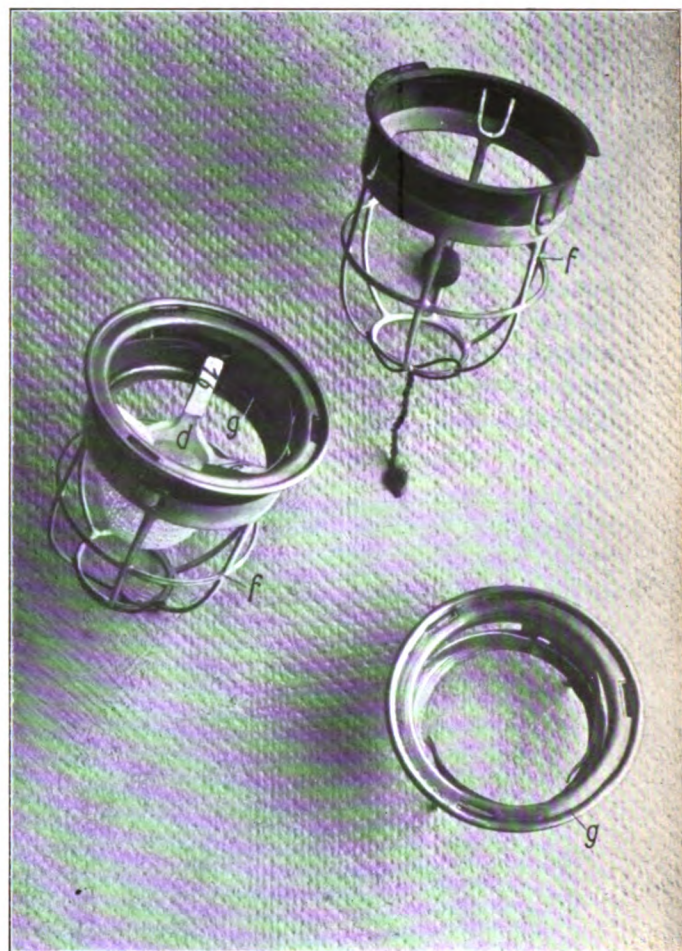
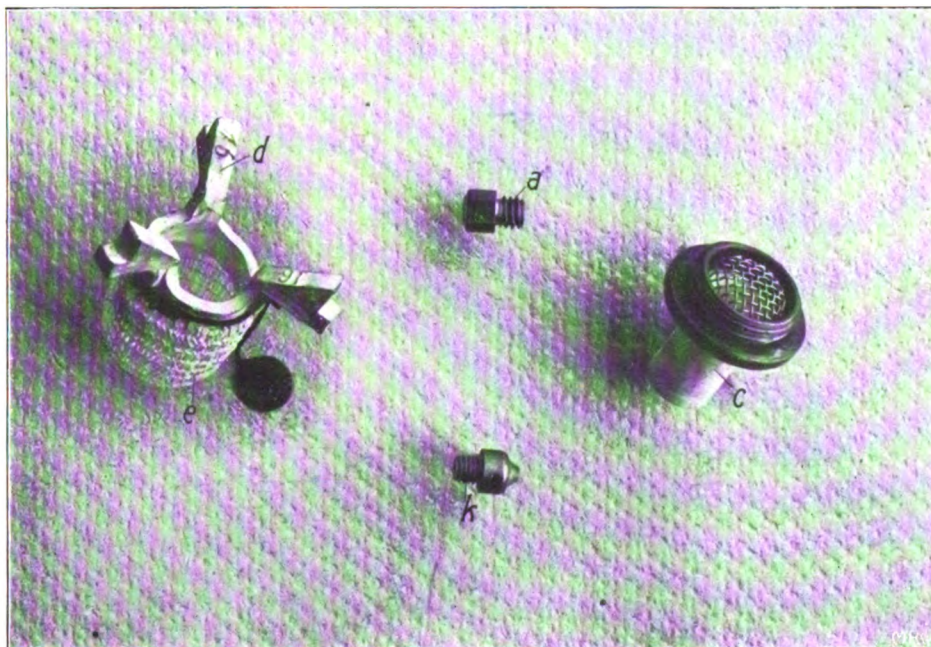

den an einem Magnesiumring d aufgehängten Glühkörper e von der Größe einer kleinen Walnuss. Im oberen Teile des Schutzkorbes f sitzt ein Haltering g, auf dessen unterm Rande der dreiarmige Magnesiumring des Glühkörpers ruht und von Klemmfedern gehalten wird. Nach Öffnen der Glasglocke können Scheinwerfer h, Glühkörperträger i und Mischrohr b herausgeklappt oder sonst in einfachster Weise herausgenommen werden, sodass alle Teile leicht zugänglich und zu reinigen sind. Eine zweite Gasleitung in der Laterne speist die Zündflamme k, die seitlich vom Glühkörper brennt, durch Stellerschraube l geregelt und bei sich bietender Gelegenheit vor Beginn des Lichtbedarfes angezündet wird. Hinter dem bisherigen Haupthahn zweigt die neue, zu den einzelnen Laternen führende Zündleitung ab; der bisherige Dunkelstellhahn, Tunnelhahn, wird so eingerichtet, dass er im geschlossenen Zustande die Hauptgasleitung ganz absperrt; im folgenden wird dieser geänderte Hahn »Wechselhahn« genannt. Bei Eintreten der Dunkelheit und brennenden Zündflammen wird nur der Wechselhahn jedes Wagens geöffnet, um den Zug zu erleuchten. Die beibehaltene Dunkelstellvorrichtung an jeder einzelnen Abteillaterne gestattet den Reisenden, das Glühlicht ab- oder wieder herzustellen. Die Zündflamme brennt nach Abstellen des Glühlichtes weiter und gibt noch fast soviel Licht, wie die bisherige kleingestellte Gasflamme. Vom Wagendache dürfen Glühlichtlaternen nicht angezündet werden, weil der höhere Gasdruck die Knallgasbildung beschleunigt und daher leichter Explosionen in der Laterne entstehen können. Dies wird durch das Anzünden nur der Zündflammen lediglich von unten vermieden. Zur sichern Durchführung dieser Maßregel erhalten neue Laternen feste Schornsteinkappen auf dem Dache. Bei

vorhandenen Laternen wird die Umlegbarkeit in geeigneter Weise, etwa durch Kupferdraht mit Bleisiegel, aufgehoben. Die Vereinigung der Laternen mit Luftsaugern für D-Zugwagen und Aborte wird in keiner Weise behindert. Neben der guten und haltbaren Herstellung der Glühkörper ist ihre vorsichtige und zweckmäßige Behandlung durch die Bediensteten ein Haupterfordernis für den Erfolg. Von erheblichem Einflusse ist ferner die Art des verwendeten Gases. Vergleichende Versuche haben erwiesen, dass reines Fettgas und Mischgas mit geringem 10<sup>0/10</sup> nicht übersteigendem Azetylengehalte die Glühkörper erheblich weniger angreift, als das übliche Mischgas mit 25<sup>0/10</sup> Azetylenzusatz. Bei diesem erfolgt die schnellere Zerstörung nicht allein durch die höhere Flammenwärme, sondern auch wegen der Verunreinigung des Azetylen durch Phosphor- und Kiesel-Säure. Es sind noch Versuche im Werke, dem Azetylen vor der Vermischung mit Fettgas diese Bestandteile nach dem »bayerischen Reinigungsverfahren« zu entziehen. Ferner kann das hin und wieder vorgekommene Verrufen der Düsen, Mischrohre, Brennermündstücke und Zündflammenbrenner und das Verblaken von Scheinwerfern hauptsächlich dem Azetylen zugeschrieben werden. Nach allgemeiner Einführung des Glühlichtes wird daher zweckmäßig nur reines Fettgas benutzt werden, zumal die damit erzielte Helligkeit nur wenig geringer ist als bei Mischgasglühlicht, wie durch Zusammenstellung IV von Lichtmessergebnissen dargetan wird. Hierbei ist außer den beiden versuchsweise im Betriebe eingeführten Glühkörpergrößen I und II noch eine dritte III erprobt, die jedoch für den verhältnismäßig kleinen Raum eines Abteiles eine bei den heutigen Ansprüchen fast belästigende Helligkeit gibt. Mit ihr kann aber etwa steigenden Ansprüchen entsprochen werden.

Zusammenstellung IV.

|  | Bisherige Mischgasbeleuchtung                  |        |        |                           |        |                 | Neue Gasglühlichtbeleuchtung mit                             |      |      |  |      |      |      |      |  |
|--|--|--------|--------|---------------------------|--------|-----------------|--|------|------|--|------|------|------|------|--|
|  | 75% Fettgas<br>25 „ Azetylen<br>1 cbm = 61 Pf. |        |        | Fettgas<br>1 cbm = 32 Pf. |        |                 | Mischgas<br>90% Fettgas<br>10 „ Azetylen<br>1 cbm = 43,6 Pf. |      |      | Mischgas<br>75% Fettgas<br>25 „ Azetylen<br>1 cbm = 61 Pf. |      |      |      |      |  |
|  | 1 Brenner                                      |        | 2      | 3                         |        | Glühkörpergröße | Glühkörpergröße  |      |      | Glühkörpergröße  |      |      |      |      |  |
|  | Nr. 15   | Nr. 30 | Nr. 40 | Nr. 30                    | Nr. 30 |                 | I  | II   | III  | I  | II   | III  |      |      |  |
| Gasverbrauch l/St. für 1 Laterne . . . | 15   | 25     | 27     | 42,5                      | 55     | 18              | 26   | 33,5 | 18   | 26   | 33,5 | 18   | 26   | 33,5 |  |
| Lichtstärke H. K. . . . .              | 5,5  | 12,5   | 13,8   | 21,5                      | 27,6   | 43,3            | 59,2   | 74,5 | 46,2 | 66,3   | 84,3 | 51,5 | 76,2 | 97,9 |  |
| Gasverbrauch l/St. für 1 H. K. . . .   | 2,73   | 2,00   | 1,95   | 1,98                      | 1,99   | 0,42            | 0,44   | 0,45 | 0,39 | 0,39   | 0,39 | 0,35 | 0,34 | 0,34 |  |
| Gaskosten                              |  |        |        |                           |        |                 |  |      |      |  |      |      |      |      |  |
| 100 H. K. St. . . . .                  | 16,65  | 12,2   | 11,9   | 12,08                     | 12,14  | 1,34            | 1,41   | 1,44 | 1,7  | 1,7  | 1,7  | 2,14 | 2,08 | 2,08 |  |
| in Pf. für 1 Lampenbrennstunde . .     | 0,92   | 1,53   | 1,65   | 2,59                      | 3,36   | 0,58            | 0,83   | 1,07 | 0,78 | 1,13   | 1,46 | 1,1  | 1,59 | 2,05 |  |

Diese Übersicht zeigt, dass Fettgasglühlicht bei gleichem Gasverbrauche etwa die fünffache Lichtmenge des frei brennenden Mischgases liefert und seine Gaskosten für die Lichteinheit ohne Berücksichtigung des Glühkörperverbrauches noch nicht den achten Teil betragen. Reines Fettgasglühlicht ist bei nur wenig geringerer Helligkeit ohne Berücksichtigung des

geringern Verbrauches an Glühkörpern schon erheblich billiger, als Mischgasglühlicht.

Bei den einzelnen Versuchszügen ist die durchschnittliche Benutzungsdauer eines Glühkörpers recht verschieden gewesen. In einem Berliner Vorortzuge auf der Wannseebahn sind an 118 Betriebstagen für 44 Laternen mit je 5 Stunden 56-Mi-

nuten durchschnittlicher täglicher Brennzeit nur 81 Glühkörper verbraucht und ersetzt worden; es entfallen hier also auf einen Glühkörper durchschnittlich 64 Betriebstage mit 380 Lampenbrennstunden bei Verwendung gewöhnlichen Mischgases. In einem Schnellzuge Berlin-Kattowitz kommen, ebenfalls bei Mischgas, nicht ganz 200, im Berliner Stadtbahnverkehre noch nicht 100 Brennstunden bei Mischgas und 134 Brennstunden bei Fettgas durchschnittlich auf einen Glühkörper. Ob im letzten Falle eine äußere Einwirkung durch Reisende vorliegt, konnte nicht festgestellt werden. Eine Abnahme des Glühkörperverbrauches nach Maßgabe der Gewöhnung der Reisenden und der mit der Reinigung und Bedienung der Laternen betrauten Bediensteten kann erwartet werden, ebenso eine Herabminderung der Kosten für die Glühkörper selbst. Gegenwärtig kostet ein Glühkörper mit Magnesium 35 Pf.

Dem vorhandenen starken Lichtbedürfnisse wird hiernach durch das hängende Gasglühlicht reichlich genügt. Trotz der bedeutenden Lichtzunahme tritt aber gegenüber der bisherigen Mischgasbeleuchtung ein wesentlich geringerer Gasverbrauch ein. Da jetzt die Abteile I. Klasse dreiflämmige, II. Klasse zweiflämmige Laternen mit Brenner Nr. 30, die Abteile III. und IV. Klasse einflämmige Laternen mit Brenner Nr. 40 haben, beträgt die Ersparnis an Gas mehr als 30%. Bei

späterm Wegfallen des Azetylenzusatzes, von dem 1 cbm 1,48 M kostet, ermäßigen sich die Kosten des verbrauchten Gases um weitere 47% von 61 auf 32 Pf./cbm. Wird Glühkörpergröße II für Abteile I. und II. Klasse, Größe I für Abteile III. und IV. Klasse verwendet und für jede Lampenbrennstunde ein Glühkörperverbrauch von 0,2 Pf., die durchschnittliche Lebensdauer eines Glühkörpers also nur zu 175 Brennstunden gerechnet, so wird das Fettgasglühlicht in I. Klasse bei mehr als doppelter Helligkeit noch nicht 33%, in II. Klasse bei fast dreifacher Helligkeit nur 40%, in III. und IV. Klasse bei mehr als dreifacher Helligkeit noch nicht 50% der bisherigen Kosten erfordern. Diesen dauernden Ersparnissen steht nur die einmalige Ausgabe für die Umänderung der vorhandenen Laternen gegenüber, die sich auf einige Jahre verteilt. Nur in geringem Umfange werden ältere kurze Laternen mit fester Glasglocke durch neue Laternen zu ersetzen sein, soweit die Umänderung nicht lohnt. Dafs die vorhandenen Gaseinrichtungen der Personenwagen, die Fettgasanstalten, Füllständer und Fülleitungen, sowie die Gasbeförderungswagen benutzbar bleiben, sichert dem Gasglühlichte seine unübertreffliche Sparsamkeit gegenüber anderen Beleuchtungsarten, die jenes auch an Lichtstärke um so weniger erreichen können, als diese durch Vergrößerung der Glühkörper noch beträchtlich erhöht werden kann.

### Zahn- und Reibungs-Lokomotive Nr. 6000.

Von A. Borsig, Berlin.

Die 6000. Lokomotive der Bauanstalt A. Borsig, Berlin (Textabb. 1) ist am 6. November 1906 fertig geworden; sie ist von der Eisenbahndirektion Saarbrücken für den gemischten Dienst im Eifelgebiete auf Strecken mit Steigungen bis 60‰ für die Bahn Boppard-Simmern bestellt. Zwei außerhalb des Rahmens liegende Zylinder treiben die drei gekuppelten Reibungsachsen, zwei weitere unter der Rauchkammer liegende Zylinder zwei gekuppelte Zahnachsen.

Die Hauptabmessungen der Lokomotive sind folgende:

|                                | Zahnrad. | Reibung. |
|--------------------------------|----------|----------|
| Zylinder-Durchmesser . . . . . | 420 mm   | 470 mm   |
| Kolbenhub . . . . .            | 450 <    | 500 <    |
| Triebbraddurchmesser . . . . . | 688 <    | 1080 <   |
| Fester Achsstand . . . . .     | 930 <    | 3250 <   |
| Ganzer Achsstand . . . . .     |          | 5050 <   |
| Dampfüberdruck . . . . .       |          | 12 at    |

Abb. 1.

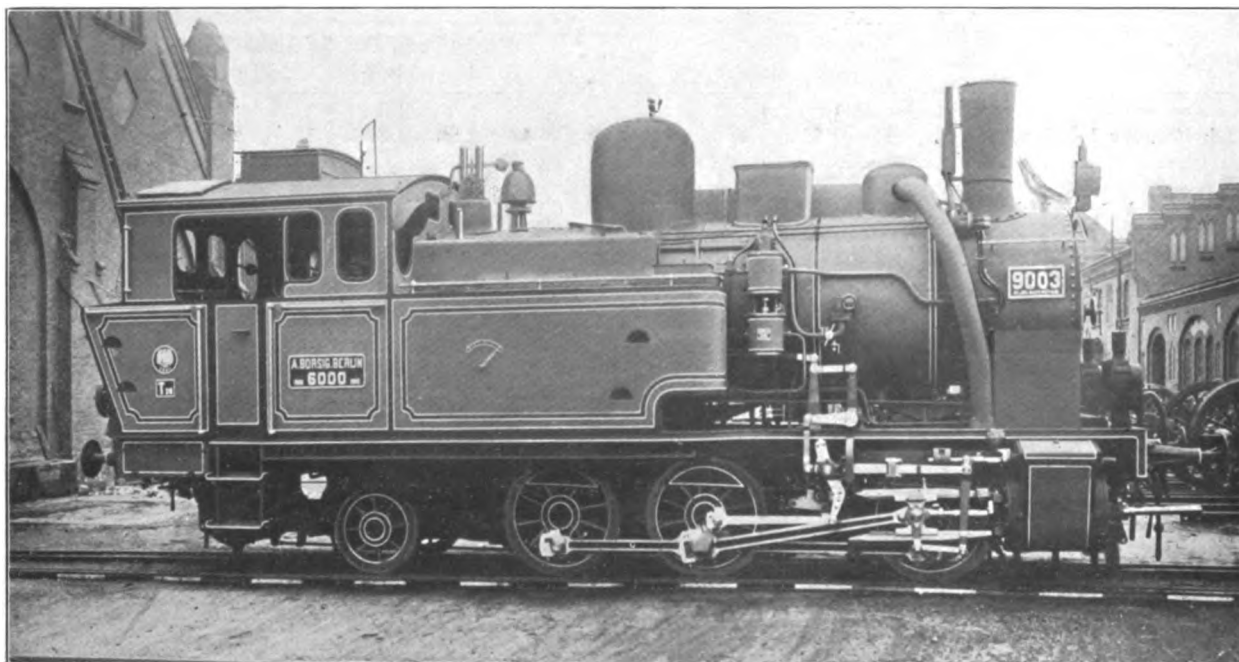

|                                     | Zahnrad. | Reibung. |
|-------------------------------------|----------|----------|
| Wasserberührte Heizfläche . . . . . | 141 qm   |          |
| Rostfläche . . . . .                | 2,1 qm   |          |
| Zugkraft . . . . .                  | 8,4 t    | 7,3 t    |
| Leergewicht . . . . .               | 46,65 t  |          |
| Dienstgewicht . . . . .             | 58,45 <  |          |
| Reibungsgewicht . . . . .           | 43,86 <  |          |
| Inhalt des Wasserkastens . . . . .  | 4,8 cbm  |          |
| Inhalt des Kohlenraumes . . . . .   | 1,5 <    |          |
| Spur . . . . .                      | 1435 mm  |          |

Die Lokomotive wurde bereits mehrfach für die Eisenbahndirektion Saarbrücken und Erfurt, für letztere zum Betriebe der Bahn Ilmenau-Schleusingen im Thüringerwalde geliefert.

Zahnlokomotiven sind in den letzten Jahren von der Bauanstalt A. Borsig auch für Portugal und überseeische Länder, besonders für die in den chilenischen und argentinischen Anden befindlichen Bahnen entworfen und ausgeführt, ein erfreulicher Beweis für den Unternehmungsgeist und die rege Tätigkeit dieser ältesten der deutschen Lokomotiv-Bauanstalten.

Während der Herstellung des fünften Tausends bis zum Jahre 1902 sind 16 Jahre verflossen, während das sechste Tausend in vier Jahren gebaut wurde. Wie nach der Erbauung von nahezu 400 Lokomotiven im letzten Jahre zu schließen ist, wird die Feier der 7000sten in kaum drei Jahren stattfinden.

## N a c h r i c h t e n

### Adolf Goering †.

Das Ende des verflossenen Jahres hat dem Eisenbahnwesen einen schweren Verlust gebracht. Der Geheime Regierungsrat, Professor Adolf Goering, der allverehrte Lehrer an der Technischen Hochschule zu Berlin wurde am 5. Dezember 1906 durch einen Herzschlag mitten aus einem arbeitsvollen, segensreichen Leben hinweggerafft.

Geboren am 17. April 1841 in Lüchow, Hannover, als Sohn des Amtsrichters und Landrates Goering, besuchte er das evangelische Gymnasium zu Hildesheim und bezog 1858 das Polytechnikum in Hannover. Nach Ablegung der Staatsprüfung begann er seine technische Fähigkeit im Frühjahr 1864 zunächst mit Eisenbahnvorarbeiten und Bauausführungen. Dann wurde er von der Königlichen Eisenbahndirektion zu Hannover und der Direktion der Niederschlesisch-Märkischen Eisenbahn zu Berlin beschäftigt. Im Juni 1871 bestand er die Baumeisterprüfung im Land- und Wasserbaufache mit solchem Erfolge, daß ihm eine Reiseprämie verliehen wurde.

Er trat nun in den Dienst der Magdeburg-Halberstädter Eisenbahn, fand dort bei Bauausführungen und Vorarbeiten eine vielseitige Beschäftigung und sammelte dabei reiche Erfahrungen. Im Jahre 1876 unternahm er eine halbjährige Studienreise nach der Schweiz, Italien, Österreich, und war dann kurze Zeit bei der Köln-Mindener Eisenbahn im Betriebsdienste tätig.

Am 1. Oktober 1877 wurde er als Dozent an die Bauakademie zu Berlin berufen; ein halbes Jahr später erfolgte seine Ernennung zum etatsmäßigen Professor. Seitdem hat er ununterbrochen fast 30 Jahre lang als Lehrer erst an der Bauakademie, dann an der Technischen Hochschule zu Berlin gewirkt.

Seine Vorträge behandelten die wichtigsten Gebiete des Eisenbahnbaues. Eingehend erörterte er die Vorarbeiten, Erdarbeiten, den Tunnelbau, den Oberbau. Geschaffen hat er die theoretische Betrachtung der Bahnhofsanlagen. Gerade die Behandlung dieses Gegenstandes ist bezeichnend für seine Lehrweise. Von dem einfachen Beispiele einer Zwischenstation ausgehend, dehnte er die Untersuchungen auf die verwickelten

Fälle der Trennungs- und Kreuzungs-Bahnhöfe aus. Durch Einführung einheitlicher Bezeichnungen, durch eine mustergültige zeichnerische Darstellung wußte er es einzurichten, daß aus dem Gewirr der Gleise und Weichenstrassen das Bild des Grundgedankens klar und deutlich in die Erscheinung trat und die verwickeltesten Verhältnisse sich mit einem Schlage übersehen ließen. Schon früh verfocht er die Einführung des Richtungsbetriebes und die Beseitigung von Hauptgleiskreuzungen in Schienenhöhe. Lange galten diese Grundsätze als »graue Theorie«. Heute sind sie das A und O in der Kunst der Gleisgestaltung.

Wir müssen uns versagen, auf den Inhalt seiner Vorträge einzugehen. Ihnen allen gemeinsam war eine knappe aber erschöpfende Behandlung des Gegenstandes. Bei strittigen Fragen hob er die Vorzüge und die Nachteile mit bewundernswerter Sachlichkeit hervor und wog sie gerecht gegen einander ab. In seinen Darlegungen findet man keine kleinliche Zerfaserung fremder Lehren, die die Sicherheit des Urteiles lähmt, kein unduldsames Verdammn oder überschwengliches Loben, kein gekünsteltes Lehrgebäude, keine Empfehlung alleinseligmachender Regeln, sondern klares Erforschen der Zwecke und urteilstärkende Erörterung der Mittel zu ihrer Erreichung, kurzum ein Verfahren, das dem Lernenden alle Aufgaben vorführt, aber ihn auch befähigt, aus eigener Kraft, mit eigenem Urteile an ihre Lösung heranzugehen.

Eine solche Behandlung des Stoffes kann nur die Frucht sorgfältiger Forschung sein; in der Tat hat Goering einen großen Teil seiner freien Zeit auf die Ausarbeitung und Vollkommnung seiner Vorträge verwandt. Er hatte den Stoff streng und durchsichtig eingeteilt, und trug ihn nach einem klaren Plane vor. Er sprach streng sachlich, aber lebhaft und deutlich. Er sagte das Wichtigste so langsam, daß die Hörer es bequem niederschreiben konnten. Die Skizzen, die er anzeichnete, waren stets von vollendeter Klarheit. Er legte nicht nur Wert darauf, daß die einzelnen Bilder sauber und deutlich wurden, sondern suchte auch die Erscheinung der ganzen Tafel ansprechend zu gestalten. Sein Geist der Genauigkeit und Ordnung übertrug sich unwillkürlich auf seine Hörer und ihre Hefte, und viele haben im spätern Leben mit Nutzen auf die

Goering'schen Vorlesungen zurückgegriffen, deren Wert reichliche Quellenangaben erhöhten.

Auch zu den Übungen beim Entwerfen von Bahnhöfen oder Bahnlinien widmete er seinen Schülern alle Kraft. Überall suchte er sich durch eindringende Fragen vom Verständnisse zu überzeugen; er sah es gern, wenn der Einzelne selbständig beim Entwerfen vorging. Streng hielt er auf eine ordentliche und sorgfältige Darstellung und duldet keine unsaubere oder ungenaue Arbeit.

Stets war er bemüht, seinen Hörern das, was er vortragen hatte, auch zur lebendigen Anschauung zu bringen. Er veranstaltete deshalb oft wissenschaftliche Ausflüge, sogar bis nach England. So hat er noch im letzten Jahre mit seinen Hörern einen Ausflug nach der Schweiz unternommen und sich an ihrer Begeisterung und ihrem Interesse erfreut.

Aber es genügte ihm nicht, seinen Schülern ein guter Lehrer zu sein, sondern er wollte ihnen auch menschlich näher treten. So versammelte er sie, besonders in früheren Jahren, nicht nur im Hörsaal und am Zeichentische, sondern auch gern beim Glase Bier um sich, und ging dabei auf ihre Gedankenkreise mit Liebe und Verständnis ein; noch mancher seiner Hörer aus älterer Zeit erzählt heute mit Begeisterung von den schönen »Goering-Abenden«.

Wer sich um Rat an Goering wandte, fand nie ein taubes Ohr. Aber er sorgte dafür, daß niemand merkte, wenn er etwas Gutes tat und so ist von dem, was er anderen erwiesen, nur wenig in die Öffentlichkeit gedrungen.

Unablässig bestrebt, in der Erkenntnis fortzuschreiten und seine Erfahrungen zu bereichern, benutzte Goering häufig seine Ferien zu Studienreisen durch Deutschland, nach der Schweiz, nach England. Dabei war er unermülich im Fragen und Lernen. Als Frucht seiner Reisebeobachtungen, sowie seiner wissenschaftlichen Forschungen entstanden eine Reihe wertvoller Aufsätze im »Organ«, im Zentralblatte der Bauverwaltung und anderwärts. Bekannt sind auch seine vortrefflichen Artikel in Rölls Enzyklopädie des Eisenbahnwesens, in Luegers Lexikon der gesamten Technik, in Meyers Konversationslexikon, im Taschenbuche der Hütte, endlich seine Schrift über Massenermittlung, Massenverteilung und Kostenermittlung bei

Erdarbeiten, deren vierte Auflage bereits vergriffen ist. Alle diese Arbeiten tragen den Stempel seines Geistes: die Vollständigkeit der Angaben, die Abrundung des Stoffes, die Klarheit und Eindringlichkeit der Darstellung, die Anmut und Leichtigkeit des Gedankenausdruckes. Es war von jeher sein Lieblingswunsch, seine Anschauungen über die Anordnung der Bahnhöfe in einem besondern Werke niederzulegen, aber die Last der Amtsgeschäfte, die Tätigkeit in technischen Vereinen, Abgabe von Gutachten und manch andere Störungen ließen ihn später nur selten zu zusammenhängender wissenschaftlicher Arbeit kommen. So hat er von jenem Werke nur einen Teil schaffen können; deren Erscheinen, das in wenigen Wochen bevorsteht, hat er leider nicht mehr erlebt.

Bei allem Fleiße, bei allem Schaffensdrange hatte er doch stets Zeit übrig für alle, die seinem Herzen nahe standen, für alle, die seinen Rat und Hilfe suchten. Wie treu hat er für seine Gattin, die ihm fast 25 Jahre zur Seite gestanden, und für seine Kinder gesorgt. Wie aufopfernd hat er seine Kräfte den Freunden zur Verfügung gestellt.

Selbstlosigkeit, Gerechtigkeit, Vornehmheit und Gewissenhaftigkeit waren die Grundzüge seines Wesens. Er liefs sich nie durch unedle Beweggründe leiten und wollte sie daher auch bei anderen nicht zugeben. Aus dieser vornehmen Gesinnung entsprang eine gewisse Zurückhaltung. Er achtete jede fremde Eigenart, aber er verlangte auch Achtung und Anerkennung der eigenen. Diese Zurückhaltung, die er bei aller Freundlichkeit Fernstehenden gegenüber zeigte, schwand erst nach längerer Bekanntschaft, aber dann trat an ihre Stelle eine sonnige Herzlichkeit, wie sie nur wenigen Menschen eigen ist. Fest und unerschütterlich trat er für das ein, was er für recht hielt und ebenso unerbittlich zog er gegen alles schlechte und unwahre zu Felde. Mit großer Entschlossenheit und jugendlicher Lebhaftigkeit, aber ohne jede persönliche Gereiztheit trat er für seine Überzeugung ein.

Zu früh ist er dahingegangen, aber unauslöschlich schwebt uns sein Bild vor Augen und mahnt uns, ihm nachzueifern in Hingebung und Treue.

Danzig, im Dezember 1906.

Oder.

## Vereins-Angelegenheiten.

### Verein deutscher Maschinen-Ingenieure.

Der Verein deutscher Maschinen-Ingenieure hat die Fertigstellung des »Lehrbuches über Lokomotivbau«. Preisausschreiben des Vereines vom 1. Juni 1904\*), nach dem Tode des Geheimen Regierungsrates, Professors von Borries dem Herrn Geheimen Baurate Leitzmann in Darmstadt übertragen.

Auf die Preisaufgabe: Elektrische Zugbeförderung

\*) Organ 1904, S. 172, 1905, S. 27.

auf einer 200 km langen Bahn im Hügellande, sind vier Bearbeitungen eingegangen.

Den Staatspreis von 1700 M und die goldene Medaille des Vereines erhält Herr Regierungsbauführer Curt Heilfron zu Berlin, goldene Beuthmedaillen werden erteilt den Herren Regierungsbauführern Walter Dominik zu Berlin und Gustav Brecht in Essen.



## Ausstellungen.

### Internationale Ausstellung der neuesten Erfindungen in Olmütz, Mähren.

Die Ausstellung findet in der Zeit vom 15. Juni bis Mitte September 1907 in Olmütz, Mähren, statt. Zweck der Ausstellung ist, ein Bild der neuesten Erfindungen und Verbesserungen auf gewerblichen, landwirtschaftlichen und verschiedenen anderen Gebieten vorzuführen. Vor allem sollen Gegenstände

des Patent- und Gebrauchsmuster-Schutzes und Neuheiten auf den verschiedenen fachtechnischen Gebieten gezeigt werden.

Das Protektorat dieser Ausstellung hat Seine kaiserliche Hoheit Herr Erzherzog Josef Ferdinand übernommen.

Anmeldefrist bis Ende Februar 1907 beim Ausstellungs-Bureau in Olmütz.

## Bericht über die Fortschritte des Eisenbahnwesens.

### Maschinen- und Wagenwesen.

#### Elektrische Lokomotive für einphasigen Wechselstrom und Gleichstrom.

(Engineer 31. August 1906, S. 214. Mit Abb.)

Die Neu-York-Zentral- und die Neu-York. Neu-Haven und Hartford-Bahn benutzen einen gemeinschaftlichen Bahnhof mitten in Neu-York, der durch einen langen Tunnel zugänglich ist. Der Betrieb in diesem Tunnel findet mit elektrischen Gleichstrom-Lokomotiven bei 600 Volt Spannung, entsprechend der elektrischen Ausrüstung der Neu-York Zentral-Bahn statt. Die Neu-York, Neu-Haven und Hartford Bahn benutzt aber auf ihren Linien einphasigen Wechselstrom mit 11000 Volt Spannung. Um die Züge auch dieser Bahn ohne Lokomotiv-Wechsel durch den Tunnel fahren zu können, sind Lokomotiven hergestellt, die mit Gleich- und Wechsel-Strom betrieben werden können.

Sie laufen auf zwei zweiachsigen Drehgestellen mit einer Triebmaschine von 200 P.S. auf jeder Achse. Die Anker der Maschinen sind als Hohlwellen mit Spiel über die Achsen geschoben und übertragen ihre Drehung unmittelbar durch sieben seitliche Stifte, die in Taschen der verbreiterten Radnabe eingreifen, auf die Räder. Das Feldgehäuse setzt sich in Lagerschalen auf die Hohlwelle. Der Stromwender-Durchmesser ist sehr groß, sodass nur eine geringe Geschwindigkeit unter den Bürsten eintritt. Der Gleichstrom wird durch eine dritte Schiene, der hochgespannte Wechselstrom durch einen Fahrdraht zugeführt. Abspanner, Triebmaschinen und Widerstände werden künstlich durch ein Gebläse gekühlt.

Bei der Fahrt mit Gleichstrom findet die übliche Reihen-Nebenschaltung Anwendung, während bei der Fahrt mit einphasigem Wechselstrom die Niederspannung des Abspanners geändert wird. Man kann auf diese Weise feiner abstimmen und vermeidet Verluste in den Widerständen.

Die beiden Abspanner auf der Lokomotive sind auf der Hochspannungsseite nebeneinander geschaltet und speisen auf der Niederspannungsseite je zwei Triebmaschinen mittels besonderer Fahrschalter. Diese Fahrschalter steuern die Hauptschalter durch Prefsluft mit elektrischer Auslösung nach Westinghouse, sodass mehrere Lokomotiven zusammengekuppelt von einer Stelle aus gesteuert werden können.

Ein kleinerer Dampfkessel dient zur Heizung der Züge.

Eine dieser Lokomotiven kann einen 200 t-Zug mit 72 km/St. befördern. Ihr Gewicht beträgt 85 t, ihre Zugkraft 3,6 t bei 96 km/St. Fahrgeschwindigkeit.

Der elektrische Betrieb der Neu-York, Neu-Haven und Hartford-Bahn reicht bis Stamford 53 km weit; hier liegt auch das Kraftwerk für den hochgespannten Wechselstrom. Es enthält 5500 K.W. Parsons-Dampfturbinen mit 1500 Umläufen in der Minute, 25 Wechsler in der Sekunde und 11000 Volt Spannung.

Pf.

#### Achsbüchse für Eisenbahnfahrzeuge mit Schmierringen.

(Engineer 31. August 1906, S. 218. Mit Abb.)

Der Leser findet die Beschreibung einer Achsbüchse, bei der zwei bewegliche Schmierringe nach Art der bekannten Ringschmierlager dem Achsschenkel das Schmieröl zuführen.

Pf.

#### Eisenbahntriebwagen.

(Engineer 31. August 1906, S. 225. Mit Listenübersicht.)

Die Quelle bringt einen Rückblick auf die ersten Triebwagen für regelspurige Eisenbahnen aus den Jahren um 1850 mit kurzer Beschreibung.

Der Verfasser des Aufsatzes vertritt die Ansicht, die anfänglich leichten Lokomotiven ohne Schlepptender hätten die Triebwagen in der Zwischenzeit verdrängt. Jetzt wo leichte Lokomotiven ohne Schlepptender kaum noch gebaut würden, träte das Bedürfnis nach Eisenbahn-Triebwagen wieder lebhaft hervor.

Pf.

#### Neuere belgische Lokomotiven.

(Engineer 7. September 1906, S. 235. Mit Abb. und Tafel.)

Anknüpfend an die Ausstellung in Mailand bespricht der Verfasser die neueren belgischen Schnellzug-Lokomotiven der »la Meuse«-Bauart mit Vierzylinder-Maschine mit einfacher Dampfdehnung. Kennzeichnend für diese Lokomotiven sind die drei Triebachsen je mit mehr als 18 t Achslast. Alle Kurbeln, Scheiben und Gegenkurbeln befinden sich an einer Achse, die nach ihrer Form Z-Achse genannt wird. Die nebeneinander liegenden Innen- und Außen-Kurbeln sind um 180° versetzt. Der Kessel-Durchmesser beträgt 1,677 m, der Triebachsdurchmesser 1,98 m für 115 km/St. Höchstgeschwindigkeit, das Dienstgewicht 82 t, die Heizfläche 185,4 qm, der Kesseldruck 14,47 at und die größte Zugkraft 9,9 t.

Pf.



messer. Die Räder können die Schienen nicht erklettert haben, da an den letzteren keine Merkmale hierfür vorgefunden wurden. Man kann auch nicht sagen, daß ein oder mehrere Räder das Gleis früher, als die anderen verlassen haben. Es steht mit ziemlicher Sicherheit fest, daß die Lokomotive durch die Fliehkraft umgeworfen sein muß, es ist daher zwecklos nach Gründen für das Aufklettern der Räder auf die Schienen zu suchen.

Das Betriebsgewicht der Lokomotive betrug 50,8 t, der Krümmungshalbmesser 160,9<sup>m</sup> und die Geschwindigkeit 96 km/St oder 26,7 m/Sek. Somit ist die Fliehkraft  $= \frac{50,8 \cdot 26,7^2}{9,81 \cdot 160,9} = 23$  t. Der Schwerpunkt der Lokomotive lag 1,484<sup>m</sup> über S. O. Ferner werde angenommen, daß er über Mitte Gleis gelegen habe, was mit Rücksicht auf die Krümmung nicht genau zutrifft. Es müßte daher bezüglich der Standsicherheit das Gewicht der Lokomotive mindestens sein  $= \frac{23 \cdot 1,484}{0,717} = 47,65$  t. Da das Gewicht 50,8 t betrug, so war zu Gunsten der Standsicherheit ein Überschufs vorhanden von 50,80 — 47,65 = 3,15 t. Die Sicherheit wäre mithin bei einer Geschwindigkeit von 96 km/St sogar noch ohne Schienenüberhöhung gewahrt gewesen. Durch die an der Unfallstelle vorhandene Schienenüberhöhung wurde der Schwerpunkt um ungefähr 89<sup>mm</sup> nach innen gerückt. Die Umsturz-Geschwindigkeit würde hier bei 105 km/St. sein. Die Geschwindigkeit zwischen Wilton und

Salisbury scheint ungefähr 110 km/St betragen zu haben, und wenn sie auch in der Krümmung etwas geringer gewesen sein mag, so befand sich die Lokomotive doch in der Gefahrszone. Daher konnte die geringste, beim Einfahren in die Krümmung auftretende Schwankung zur Entgleisung Veranlassung geben, was auch der Fall gewesen sein muß.

Die Vorschrift der Gesellschaft bestimmt, daß an dieser Stelle die Geschwindigkeit 48 km/St nicht überschreiten darf. Es ist daher unverständlich, wie der Führer, welcher ein nüchterner Mann war, die Krümmung trotz der ihm bekannten Vorschrift mit einer so hohen Geschwindigkeit durchfahren konnte. Erwiesen ist, daß er den Regler geschlossen hatte und es ist nicht unwahrscheinlich, daß er diesen kurze Zeit vor dem Durchfahren des Bahnhofes schloß, wobei er angenommen haben muß, daß der Zug die vorgeschriebene Geschwindigkeit beim Einfahren in die Krümmung haben werde. Es bleibt unerklärlich, warum er die Bremse nicht in Tätigkeit setzte, als er keine Abnahme der Geschwindigkeit bemerkte. Man kann daher nur annehmen, daß er für einen Augenblick kopflos wurde und hierdurch das Unglück verursachte.

Vielleicht gelingt es dem Handelsamt durch eingehendere Untersuchung eine andere Erklärung zu finden, aber vor der Hand scheint die oben gegebene die einzig verständliche zu sein. H—t.

## Elektrische Eisenbahnen.

### Über elektrische Bahnen und Eisenbahn-Triebwagen in England und den Vereinigten Staaten.

Regierungsbaumeister Törpisch berichtete im Vereine Deutscher Maschinen-Ingenieure nach den Ergebnissen einer Studienreise über diese Gegenstände. \*)

Eisenbahn-Triebwagen werden in England vornehmlich durch Dampf-, in den Vereinigten Staaten durch Verbrennungsmaschinen angetrieben, die mit den Achsen entweder mechanisch oder elektrisch gekuppelt sind. Mit beiden Antriebsmaschinen lassen sich gute wirtschaftliche Erfolge erzielen; es

\*) Ausführlich in Glasers Annalen.

ist anzunehmen, daß sich diese Wagen auch bei uns einbürgern werden.

Über die elektrischen Bahnen Englands und der Vereinigten Staaten wurde eine Übersicht in technischer Beziehung gegeben und auch die Wirtschaft der elektrischen Bahnen gestreift. Besonders beachtenswert war der Bericht über die umfangreichen Arbeiten in und um Neu-York, die von den Bahngesellschaften vorgenommen werden. Durch Tunnelanlagen, die unter dem Hudson und Eastriver gebaut werden, sollen neue Linien in den Geschäftsmittelpunkt hereingebracht werden. Die Züge werden in den Tunneln durch elektrische Lokomotiven gezogen. Man beabsichtigt auch, den größten Teil der Vorortbahnen elektrisch zu betreiben.

## Technische Litteratur.

**Der Siegwartbalken.** Internationale Siegwartbalken-Gesellschaft Luzern (Schweiz).

Die Siegwartbalken, bestimmt, selbständig kleinere Decken zu bilden und große Fache von eisernen Balkenlagen zu überdecken, ist eine beachtenswerte Erscheinung auf dem Gebiete des Eisenbetonbaues. Er nutzt den Umstand, daß heute auf die Zugfestigkeit des Beton noch ganz verzichtet wird, dazu aus, kastenförmige Balken auf Lager zu schaffen, deren Decke den Druckgurt, deren Seiten mit den unten in ihnen angebrachten Einlagen Steg und Zuggurt bilden und deren Boden nur den Deckenschluß liefert. Die nebeneinander stehenden Seiten zweier Balken werden durch Füllen von eingerissenen Schrägnuten mit Zement innig zu einem kräftigen Stege verbunden. Der Balken liefert starke und leichte Decken.

Da die Balken fertig angeliefert werden, ist der Baufortschritt einfach und rasch. Die Verwendung ist bereits eine sehr ausgedehnte.

**Der durchgehende Träger auf elastisch senkbaren Stützen.** Von L. Vianello. Berlin 1904, J. Springer.

Die verdienstliche Arbeit stellt sich das Ziel, die Auftragsverfahren für die Momente des durchlaufenden Trägers auf vielen Stützen so zu erweitern, daß sie auch für den Träger auf federnden Stützen verwendbar sind, ein Ziel, das auch mit einfachen Mitteln erreicht wird.

Da die Eisenbahnschiene der hervorragendste Vertreter dieser Gruppe von Trägern ist, so hat die Arbeit für unsern Leserkreis besondere Bedeutung.

Da Eisenbahn-Wirtschaft und -Betrieb unlösbar verflochten sind, so mußte auch der letztere mit zur Darstellung gelangen, ja auch der Bau war als für den Anlagewert maßgebend in Betracht zu ziehen.

So bietet die 144 Seiten haltende Druckschrift eine Übersicht über die Grundlagen des Eisenbahnwesens überhaupt und zwar in gediegener Auffassung und Darstellung hauptsächlich

mit dem Blicke auf einfache und den Forderungen des schnell fließenden Verkehrs gerecht werdende Verwaltungsform. Das Buch ist geeignet, Fachmännern wie Laien einen leichten Zugang zu dieser Wissenschaft zu eröffnen.

**Technische Wärmelehre** (Thermodynamik) von K. Walther und M. Röttinger. Sammlung Götschen, Leipzig 1905. Preis 0,8 M.

Das kleine, gut ausgestattete Buch behandelt übersichtlich zunächst das Verhältnis der Wärme zur Arbeit, dann die Lehre von den permanenten Gasen und die von den Dämpfen. Die in Frage kommenden physikalischen Begriffe, Gesetze und Vorgänge sind durch Rechnung und durch Auftragung klar und durchsichtig dargestellt. Das in Taschengröße gehaltene Buch ist geeignet, dem Maschinentechniker eine bequeme Grundlage für die Verfolgung der Wärmewirtschaft in den Kraftmaschinen zu bieten.

**Taschenbuch des Patentwesens.** Sammlung der den Geschäftskreis des Kaiserlichen Patentamtes berührenden Gesetze und ergänzende Anordnungen nebst Liste der Patentanwälte. Amtliche Ausgabe, Mai 1905, O. Heymann, Berlin 1,0 M.

Die Neuerung, den beteiligten Kreisen amtlich die neuesten Vorgänge auf dem Gebiete des Patentwesens in handlicher Form zugänglich zu machen, ist als Deckung eines dringenden Bedürfnisses zu begrüßen. Neben dem Patentgesetze erweisen sich fortlaufend so viele allgemeine und besondere Bestimmungen des Patentamtes als nötig, daß der Überblick über alles Maßgebende selbst dem laufend mit Patentangelegenheiten Beschäftigten schwer zu wahren ist, geschweige denn demjenigen, der zur Entnahme eines Patentbesitzes der Unterweisung nur vorübergehend bedarf. Besonders wichtig ist, daß auch die zur Herstellung schlanken Geschäftsganges gegenüber dem Patentamte zweckmäßigen Schritte zur Inanspruchnahme eines Patentanwaltes aufgeführt sind, denn der Vorgang der Erwerbung eines Patentbesitzes ist durch die vielseitigen dabei in Frage kommenden Rechtsverhältnisse und Verfügungen so verwickelt geworden, daß die Durchführung ohne die Erfahrung eines Anwaltes sehr schwierig ist. Daher ist es auch sehr willkommen, daß die Liste der zugelassenen Patentanwälte sowohl dem Namen, als auch dem Wohnorte nach geordnet mitgeteilt ist.

Wir können das handliche Auskunftsmittel allen am Patentwesen Beteiligten nur dringend zur Benutzung empfehlen.

**Der Großstadt-Verkehr** von Dr. phil. und jur. J. Kollmann, Ingenieur in Berlin. Moderne Zeitfragen Nr. 3. Herausgeber Dr. H. Landsberg. Preis 1,0 M.

Das mit einem Bahn- und einem Verkehrs-Plane von Berlin ausgestattete Heft bringt eine große Zahl von wirtschaftlichen und statistischen Angaben über die Entwicklung des großstädtischen Bahnverkehrs, dessen Eigenart und Bedürfnisse daran erläuternd. Es ist ganz überwiegend, ja fast allein von Berlin die Rede, wo das großstädtische Verkehrswesen noch vergleichsweise wenig entwickelt ist, und dadurch wird die Darstellung einseitig, sie genügt aber, um die für diese neuzeitliche Verkehrsart maßgebenden Gesichtspunkte beispielsweise darzulegen, in die der Leser an der Hand der Berliner Ver-

hältnisse eingeführt wird. Es wäre richtiger gewesen, die sonst inhaltlich treffende Schrift »Der Großstadt-Verkehr Berlins« zu nennen.

**Vereinigte Maschinenfabrik Augsburg und Maschinenbaugesellschaft Nürnberg A.-G. Mitteilung 9. Nürnberger Gasmaschinen.**

Das Heft gibt eine schöne Darstellung der Gasmaschinen der Gesellschaft und zwar nicht bloß mit dem Erfolge der reinen Geschäftsanzeige, sondern bei der Mitteilung von Schnitten in Zeichnung und von Leistungsdarstellung als Grundlage des Studiums der Gasmaschine überhaupt. Der Brauch der Ausgabe solcher Darstellungen hervorragender Leistungen seitens der großen Werke ist eine sehr nützliche und erfreuliche Erscheinung auf dem Gebiete des heutigen Veröffentlichungswesens.

**Labels, Druckhöhen-Verluste.** C. W. Kreidel, Wiesbaden, 1904. Preis 0,6 M.

Der Sonderdruck aus der Zeitschrift für Architektur- und Ingenieurwesen enthält eine Tafel zur Berechnung der Druckhöhenverluste des Wassers in geschlossenen Rohrleitungen nebst den erforderlichen theoretischen Unterlagen und unter Beifügung von Zahlenbeispielen als wertvolles Hilfsmittel für die Berechnung aller Anlagen von Flüssigkeitsleitungen.

**Le abitazioni popolari (case operace) dell' Ing. Effren Magrini.** U. Hoepli 1905, Mailand.

Das handliche, mit vielen guten Abbildungen ausgestattete Buch ist der Erbauung von Arbeiter-Wohnungen gewidmet, für die die allgemeinen Gesichtspunkte auf Gesundheit, Wirtschaft, Bauwesen und Städtebau erörtert und an einer großen Zahl ausgeführter Beispiele erläutert werden. Aus diesem höchst wichtigen Teile unserer Sozialpolitik ist ein außerordentlich reicher Stoff zusammengetragen, der auch die Anschauungen verschiedener gewerbetreibender Länder zur Geltung bringt.

Beim Entwerfen von Arbeiter-Häusern und -Vierteln wird das Buch gute Dienste leisten.

**Gehrke's Handbuch für deutsche Eisenbahnbeamte,** enthaltend die für den Dienstgebrauch und die Prüfungen wichtigsten Reichsgesetze und Verordnungen. Dresden, 1903, G. Kühnmann. Preis 3,0 M.

Die Sammlung von Gesetzen umfaßt alles, was dem Eisenbahn-Beamten bei seiner dienstlichen Tätigkeit dienlich sein kann, auch die Gesetze allgemeiner Bedeutung, sofern sie einen Bezug zum Eisenbahnwesen haben können und getrennt nach den Abteilungen Verwaltung, Betrieb und Verkehr.

**Geschäftsberichte und statistische Nachrichten von Eisenbahn-Verwaltungen.** Jahresbericht über die Staatseisenbahnen und die Bodensee-Dampfschiffahrt im Großherzogtum Baden für das Jahr 1903. Im Auftrage des Ministeriums des großherzoglichen Hauses und der auswärtigen Angelegenheiten herausgegeben von der General-Direktion der Badischen Staatseisenbahnen, zugleich als Fortsetzung der vorangegangenen Jahrgänge 63. Nachweisung über den Betrieb der Großh. Badischen Staatseisenbahnen und der unter Staatsverwaltung stehenden Badischen Privat-Eisenbahnen. Karlsruhe 1904, Ch. Fr. Müller.



# ORGAN

für die

## FORTSCHRITTE DES EISENBAHNWESENS

in technischer Beziehung.

Fachblatt des Vereines deutscher Eisenbahn-Verwaltungen.

Neue Folge. XLIV. Band.

Die Schriftleitung hält sich für den Inhalt der mit dem Namen des Verfassers versehenen Aufsätze nicht für verantwortlich.  
Alle Rechte vorbehalten.

3. Heft. 1907.

### Übersicht der in Mailand 1906 ausgestellten Lokomotiven.

Von Dr.-Ing. H. Uebelacker, Direktionsassessor in München.

Hierzu Zusammenstellung der Hauptangaben auf den Tafeln XII und XIII und Zeichnungen Abb. 1 bis 47 auf den Tafeln XIV bis XVII.

#### A. Allgemeines.

Die anlässlich der Vollendung des Simplontunnels in Mailand abgehaltene, sich ihrem Anlaß entsprechend hauptsächlich auf das Verkehrswesen erstreckende Weltausstellung vereinigte auf dem Gebiete des Lokomotivbaues zum erstenmale wieder seit der Ausstellung 1900 in Paris eine größere Anzahl verschiedener Länder, nämlich: Deutschland, Österreich, Ungarn, Frankreich, Italien, Belgien und die Schweiz. Von den Lokomotiven erzeugenden Ländern fehlten: England, Rußland und Amerika. In Lüttich waren 1905 nur belgische und französische Lokomotiven ausgestellt, in St. Louis 1904 war von europäischen Ländern nur Deutschland mit eigenen Bauarten vertreten. Wenn sich die Ausstellung an Vollständigkeit und Umfang auch nicht mit der in Paris messen kann, so gibt sie doch ein Bild der Bestrebungen und des gegenwärtigen Standes des Lokomotivbaues auf dem europäischen Festlande.

Die Zahl der ausgestellten Lokomotiven ist 50\*), 25 Lokomotiven für Personen- und Schnellzüge, 10 für Güterzüge, 15 für Nebenbahnen. Zum Vergleiche sei angeführt, dafs in Lüttich 32, in St. Louis 40 und in Paris 68 Lokomotiven ausgestellt waren.

Der Bauart\*\*) nach nimmt unter den Personen- und Schnellzuglokomotiven die 12 mal vertretene  $3/5$  gekuppelte Lokomotive mit vorderm Drehgestelle (2. C. 0)\*\*\*) einen sehr breiten Raum ein. Großes Reibungsgewicht wird demnach bei nicht günstigen Streckenverhältnissen auch für die Be-

\*) Ohne die feuerlose Lokomotive von Borsig.

\*\*) Die folgende vergleichende Übersicht bezieht sich im wesentlichen auf die Hauptbahnlokomotiven.

\*\*\*) Wir benutzen diese Gelegenheit, um neben der üblichen Bruchbezeichnung eine erschöpfendere, ebenso leicht zu schreibende, wie zu sprechende Bezeichnungsweise einzuführen, in der eine arabische Ziffer links die Zahl der Laufachsen vor den Triebachsen, ein römischer Buchstabe A = 1, B = 2 und so weiter die der Trieb- und Kuppelachsen, eine arabische Ziffer rechts die Zahl der Laufachsen hinter den Triebachsen angibt. Bei Lokomotiven mit zwei Triebgestellen wiederholt sich diese Reihenfolge. — Das Fehlen einer der Gruppen wird durch 0 angegeben.

förderung der schnellsten Züge von den Verwaltungen für nötig erachtet; daher wird die 2. C. 0-Lokomotive, die eine größere Verwendungsmöglichkeit besitzt als die  $2/5$  gekuppelte 2. B. 1, dieser vorgezogen. Größere Rostflächen als etwa 3,2 qm lassen sich dabei freilich nicht erreichen, diese Größe auch nur durch entsprechende Länge des Rostes. In Amerika ist man daher bereits zur Anordnung einer weitem Laufachse unter der Feuerbüchse in der „Pacific“-Bauart übergegangen. Das Erscheinen dieser 2. C. 1-Bauart mit Drehgestell vorn wird bei dem stetigen Anwachsen der Forderungen an Größe und Leistungsfähigkeit der Lokomotiven in den letzten Jahren auch in Europa nicht lange auf sich warten lassen. Eine 2. C. 1-Lokomotive ist bereits bei Maffei in München für die Pfälzische Bahn im Bau.

Dafs indes in den Fällen, in denen die Größe des Rostes zur Anordnung einer hintern Laufachse zwingt, für die derzeit noch üblichen Geschwindigkeiten die Ersetzung des zweiachsigen Drehgestelles durch eine einzelne führende Laufachse möglich ist, zeigt die „Prairie“-Bauart 1. C. 1 der österreichischen Lokomotive Nr. 20, die hinsichtlich der Leistungsfähigkeit an erster Stelle steht und bei den Probefahrten 118 km/St. bei noch ruhigem Laufe erreicht hat. Diese Bauart findet sich auch bei mehreren neuen Mustern der italienischen Staatsbahnen und ist für den Entwurf einer großen Schnellzuglokomotive mit 250 bis 290 qm Heizfläche angenommen.\*)

Bei den Güterzuglokomotiven ist man auch in Europa bei der Kuppelung von fünf Achsen angelangt. Die österreichischen Bahnen verwenden 0. E. 0-Lokomotiven schon seit 1900, ebenso die englische Große Ostbahn. Die jüngsten Ausführungen fünffach gekuppelter Lokomotiven haben 1. E. 0-Bauart (Nr. 32 und 33). Eine Lokomotive mit noch größerm Reibungsgewicht, mit sechs Triebachsen ist von der französischen Nordbahn ausgestellt (Nr. 35). Sie ist die einzige Lokomotive mit bogenbeweglichen Triebgestellen nach Bauart Meyer; die Bauarten Mallet-Rimrott und Hagans sind nicht vertreten.

\*) Die neue, im „Organ“ 1906, S. 148 beschriebene Schnellzuglokomotive der Aufsig-Teplitzer Bahn zeigt ebenfalls die in Rede stehende Bauart 1. C. 1.

Bewegliche Triebgestelle werden sonach bei Hauptbahnlokomotiven selbst bei fünf Triebachsen und für krümmungsreiche Strecken noch vermieden, man begnügt sich nach dem Vorgange Gölsdorfs mit seitlicher Verschiebbarkeit einzelner Achsen, wobei die Kuppelung in der gewöhnlichen Weise ausführbar und die Bauart wesentlich einfacher ist. \*) Die auf der österreichischen Südbahn beobachteten Abnutzungsverhältnisse der Räder sind sehr mäfsige. Nach dem Krümmungsmittelpunkte einstellbare gekuppelte Achsen der Bauart Klien-Lindner, die bei den neuen I. D. O-Güterzuglokomotiven der sächsischen Staatsbahnen Anwendung gefunden hat, besitzt eine kleine Feldbahnlokomotive (Nr. 49). Bei den neuen italienischen Lokomotiven mit einzelner Laufachse ist eine Nachbildung des Kraufsschen Gestelles verwendet, von diesem jedoch durch die seitliche Verschiebbarkeit des Gestellrahmens am Mittelzapfen unterschieden. \*\*) Dieses Drehgestell soll auch bei hohen Geschwindigkeiten noch ruhigen Lauf ergeben.

Die Tenderlokomotive ist in sehr leistungsfähigen Ausführungen sowohl für Personendienst, als auch für schweren Güterdienst, für welchen sie bei kurzen Strecken wegen der Ausnutzung des Vorratgewichtes zur Reibung besonders zweckmäfsig erscheint, vertreten.

Unter den ausgestellten Hauptbahnlokomotiven findet sich, abgesehen von den für aufseuropäische Bahnen bestimmten, nur eine Nafsdampfwillingslokomotive (Nr. 21), und diese stammt aus dem Jahre 1901. Alle übrigen Hauptbahnlokomotiven sind entweder Verbund- oder Heifsdampf-Lokomotiven oder besitzen Verbundwirkung mit Überhitzung vereinigt.

Größtenteils wird Verbundwirkung in vier Zylindern, zwei inneren und zwei äußeren, angewendet; die Vierzylinderbauart findet sich nicht nur bei Schnellzug-, sondern auch bei den schweren Güterzuglokomotiven, wo die Gröfse der Niederdruckzylinder zur Teilung zwingt. Unter den Ausstellungslokomotiven besitzen diese Zylinderanordnung 14 Personen- und Schnellzug- und die zwei 5/6 gekuppelten Güterzuglokomotiven. Eine Lokomotive hat vier Zylinder mit einfacher Dehnung und Überhitzung, Nr. 10.

Die Vierzylinderbauart wird bei den preussischen Bahnen, in Österreich, Ungarn und Italien mit Einaachsenantrieb ausgeführt, der den Vorteil unmittelbaren Massenausgleichs an dieser Achse selbst bietet, ohne dafs die Kräfte durch den Rahmen und dessen Versteifungen hindurchgehen müssen. Frankreich, Belgien, \*\*\*) die Schweiz und die Reichseisenbahnen halten an der Bauart de Glehn mit zwei verschiedenen Triebachsen für die inneren und äußeren Zylinder wegen der unmittelbaren Übertragung der Kolbenkräfte auf die Schienen ohne Vermittelung der Kuppelstangen fest. Indes findet sich auch beim Zweiachsenantrieb wegen der baulichen Vorteile

\*) Eine Zusammenstellung von O. E. O-Lokomotiven gibt Metzeltin in dem Aufsatz: „Kurvenbewegliche Lokomotiven“. Zeitschr. des Ver. deutscher Ing. 1906, S. 1218.

\*\*) Die elektrischen Lokomotiven der Valtelliner Bahn besitzen dieses Drehgestell ebenfalls

\*\*\*) Mit Ausnahme von Nr. 10.

Zusammenlegung der vier Zylinder (Nr. 11 und 16). Bei letzterer Ausführung hat man auch die bei Einaachsenantrieb gebräuchliche Vereinfachung der Steuerung angenommen.

Wie am Zweiachsenantriebe halten Frankreich, Belgien und die Reichseisenbahnen auch an der getrennten Verstellbarkeit der Steuerungen für Hoch- und Niederdruckzylinder noch fest. Dagegen ist bei einigen Vierzylinderlokomotiven de Glehnscher Bauart die Umschalt-Anfahrvorrichtung mit „Servomoteur“ durch die sonst übliche einfache Frischdampfzuführung in den Verbinder ersetzt.

Der Kolbenschieber wird nicht nur bei Heifsdampf sondern auch bei nassem Dampfe vielfach angewendet, so namentlich bei den neuen italienischen Lokomotiven. Bei den französischen Schnellzuglokomotiven ist der Flachschieber ebenfalls durch den Kolbenschieber verdrängt. Bei den österreichischen Lokomotiven finden sich ausschliesslich Flachschieber aus Rotguß, sogar ohne Entlastung angewendet.

Die äußere Steuerung ist bis auf wenige Ausnahmen bei Haupt- und Nebenbahnlokomotiven die von Heusinger. Eine Neuheit unter den Steuerungen ist die Lentzsche Ventilsteuerung, \*) angewendet an den Lokomotiven Nr 5 und 37. Nach den günstigen Ergebnissen in der Dampfverteilung, welche die bei den Versuchen aufgenommenen Dampfschaubilder zeigten, müssen die Erfahrungen im Betriebe hinsichtlich der zu erzielenden wirtschaftlichen Vorteile und der Bewährung der Steuerung mit besonderer Aufmerksamkeit verfolgt werden. Die Umsteuerung erfolgt bei den belgischen Lokomotiven mit Dampf mittels der Einrichtung von Flamme-Rongy. \*\*)

Die Rahmenbauart bietet nichts Neues. Durchweg sind innere Blechrahmen angewendet. Besondere Rahmen besitzen die Lokomotiven Nr. 3 und 35. Wo bauliche Rücksichten es erfordern, sind Stücke des Rahmens aus Barren gebildet, so bei den Lokomotiven Nr. 5 und 6. Der volle Barrenrahmen, der bei den neuen Schnellzuglokomotiv-Gattungen der bayerischen Staatseisenbahnen Anwendung gefunden hat, ist nicht vertreten. Für die Rahmenquerverbindungen wird in Deutschland und Österreich fast ausschliesslich Flusseisenblech, in den übrigen Ländern vielfach Stahlguß verwendet.

Bei den Lokomotivkesseln hat in den letzten Jahren eine wesentliche Steigerung der Heizflächen und Rostflächen stattgefunden. Die erreichten Ziele zeigt die Übersicht. Österreich steht hier mit Heizflächen von 235 qm bei glatten Rohren sowohl für Schnellzug-, als auch für Güterzug-Lokomotiven obenan. \*\*\*) Rippenrohre nach Serve, die in Frankreich ausschliesslich angewendet werden, und versuchsweise auch bei den preussischen Staatsbahnen Eingang gefunden haben, ergeben bei gleichen Kesselabmessungen wesentlich gröfsere Heiz-

\*) Organ 1906, S. 239.

\*\*) Organ 1906, S. 64.

\*\*\*) Eine noch etwas gröfsere Heizfläche hat die in Nürnberg ausgestellte 2/6 gekuppelte Lokomotive der bayerischen Staatseisenbahnen mit 252 qm und die in St. Louis ausgestellte Lokomotive der preussischen Staatsbahnen der Bauart Wittfeld. Organ 1905, S. 273, Nr. 12, mit 260 qm, beide ebenfalls mit glatten Rohren.

flächen, als glatte Rohre. Die Heizfläche der Serverohre ist jedoch der der glatten Rohre nicht gleichwertig. In welchem Verhältnisse die Wirksamkeit der Rippenrohrheizfläche zu der der glatten Rohre steht, ist mit Sicherheit noch nicht ermittelt, die Zahlenangaben für die Heizflächen der Lokomotiven mit Rippenrohren sind daher in der Zusammenstellung der Hauptangaben eingeklammert. \*) Die größte vorkommende Länge der Heizrohre ist 5250 mm.

Große Rostflächen besitzen wegen der verwendeten geringwertigen Kohle, nämlich teils reiner Braunkohle, teils eines Gemisches von zwei Teilen Braun- und einem Teile Schwarzkohle die österreichischen Lokomotiven, dann auch die ungarische 2. C. 1 und die italienische 2. D. 0-Lokomotive. Die Stehkessel sind hier durchweg auf die Rahmen gestellt und reichen in der Breite über die Räder hinaus; dies ist auch bei der preussischen 2. B. 1-Lokomotive der Fall. Bei den französischen Lokomotiven reicht der Stehkessel zur Erzielung großen Verbrennungsraumes tief zwischen die Rahmen hinab, der Rost ist stark geneigt. Im Schnellzugdienste wird nur beste Steinkohle verwendet. Bei den belgischen Lokomotiven, deren Feuerbüchsen mäfsige Tiefe zeigen, werden Preßkohlen mit Kohlengrus oder erstere allein\*\*) verfeuert, je nach dem Dienste, den sie versehen. Rostlängen von 3,2 m, wagrecht gemessen, werden in Frankreich und Belgien unbedenklich ausgeführt. Die Rostflächen der italienischen Lokomotiven sind für beste Steinkohlen von Cardiff und Newport berechnet, ebenso die der schweizer Lokomotiven.

Bei den Langkesseln findet im Zusammenhange mit der Vergrößerung der Stehkessel die Ausführung kegelförmiger Schüsse Eingang. Die neuen österreichischen Lokomotiven besitzen diese Bauart, im italienischen Lokomotivbau werden Kegelschüsse schon seit einigen Jahren angewendet. Die flache Stehkesseldecke findet sich bei den französischen Lokomotiven und denen der Reichseisenbahnen, sowie bei zwei nach französischem Muster gebauten belgischen Lokomotiven; sonst herrscht die zylindrische Decke.

Mit Überhitzern sind deutsche, österreichische und belgische Lokomotiven ausgerüstet. In Preußen wurde bis vor kurzem der Schmidt'sche Rauchkammerüberhitzer, den auch die ausgestellten Lokomotiven Nr. 1, 27 und 34 noch zeigen, allgemein angewendet. Die neuen preussischen Lokomotiven, darunter Nr. 2, sowie die belgischen sind mit dem neuen Rauchröhrenüberhitzer von Schmidt ausgerüstet. Die belgische Lokomotive Nr. 16 und die österreichische Nr. 33 zeigen Überhitzer neuer Bauart. Bei diesen Lokomotiven ist ferner Verbundwirkung mit Überhitzung vereinigt,\*\*\*) und zwar wird der Dampf bei

\*) Nach den Versuchen der badischen Staatsbahnen (XIII. Ergänzung-Band Organ 1903, S. 153) und der Wellington-Manawatu-Eisenbahn (Zeitschr. des Ver. deutscher Ing. 1904, S. 1791) könnte das Verhältnis mit 0.7 angesetzt werden.

\*\*) Bis vor etwa zehn Jahren verwendeten die belgischen Bahnen auch für Schnellzuglokomotiven den Kohlengrus der belgischen Gruben, wobei Rostflächen bis zu 5 qm vorkamen. Bei den Güterzuglokomotiven wurde dieser Heizstoff beibehalten.

\*\*\*), Eine größere Zahl von Verbundlokomotiven mit Überhitzung ist bei den pfälzischen Bahnen im Dienste, Versuchsausführungen

der österreichischen Lokomotive vor dem Eintritte in den Hochdruckzylinder, bei der belgischen vor dem Eintritte in den Niederdruckzylinder überhitzt, so daß der Hochdruckzylinder mit nassem Dampfe arbeitet, wie dies auch bei der neuen 1. D. 0-Lokomotive der sächsischen Staatsbahnen der Fall. Welche Überhitzeranordnung die zweckmäfsigste bei Verbundlokomotiven ist, muß erst durch Versuche entschieden werden. \*) Bei beiden Überhitzern wird nur mäfsige Überhitzung zur Verhütung des Niederschlags beim Eintritte des Dampfes in die Zylinder angestrebt.

Hinsichtlich der Ausrüstung ist zu erwähnen, daß sich die Anordnung der Strahlpumpen an der Kesselrückwand mit dem Kesselrückschlagventile vereinigt nach Bauart Friedmann vielfach findet. Für die Schmierung der Kolben und Schieber finden Schmierpressen nach Friedmann, Ritter, Bourdon und anderen nicht nur bei Heißdampf, sondern auch bei Nasdampf ausgedehnte Anwendung und scheinen die Auftriebsöler zu verdrängen. Als Sicherheitsventile verwenden die österreichischen und italienischen Bahnen solche mit unmittelbarer Belastung nach Coale, die preussischen, schweizer und belgischen Bahnen mittels Querstückes belastete Ventile nach Ramsbottom, Wilson. Die Zahl der Sicherheitsventile ist bei belgischen Lokomotiven vier, bei italienischen vielfach drei, wobei das dritte Hebelbelastung besitzt. Lufteinsaugeventile an den Dampfkammern finden sich auch bei Lokomotiven mit Flachschiebern ausgeführt in Österreich und der Schweiz. Besondere Druckausgleichvorrichtung für den Leerlauf außer Lufteinsaugeventilen besitzen die Lokomotiven Nr. 2 und 27.

Als Sandstreuer kommen vorwiegend mit Dampf oder Preßluft betriebene Einrichtungen von Gresham, Brüggemann, Leach in Anwendung. Bei den österreichischen und schweizer Lokomotiven sind sie auch in gewöhnlicher Weise zu benutzen.

Eigentliche Rauchverhütungseinrichtungen besitzen nur die deutschen und schweizer Lokomotiven. Die österreichischen Lokomotiven haben die Feuer Tür von Marek.

Als Geschwindigkeitsmesser wird meist der Haufshälter'sche angewendet. Die belgischen Lokomotiven haben keinen Geschwindigkeitsmesser.

Bei französischen und belgischen Lokomotiven findet sich noch vielfach die Gegendampfbremse nach Le Chatelier. Sonst ist hinsichtlich der Bremsausrüstung nur hervorzuheben, daß die Drehgestellräder bei den Personen- und Schnellzuglokomotiven mit Drehgestellen, außer bei den preussischen Lokomotiven, mit gebremst werden.

In der äußern Erscheinung fallen vor allem die österreichischen Lokomotiven durch die schöne, eindrucksvolle Gestaltung, durch glatte Ausbildung des Kessels, geordnete Führung der verschiedenen Stangenzüge, und durch den zweck-

solcher Lokomotiven sind von einer Reihe von Verwaltungen bestellt oder befinden sich schon im Dienste.

\*) Erörterungen haben über diese Frage bereits stattgefunden. Berner Z. V. D. I. 1903, S. 729.

mäßigen einfachen schwarzen Anstrich ins Auge. Bei den belgischen Lokomotiven, die in den Formen nicht unschön sind ohne die früheren Eigentümlichkeiten der viereckigen Schornsteine, finde ich die vielen Messingbeschläge an Schornstein und Kessel nicht passend; im Anstriche sind sie verschieden, der helle grünlich-graue Anstrich der Lokomotive Nr. 10 ist wohl nur für die Ausstellung bestimmt. Die französischen Lokomotiven machen durch die verwickelteren Einrichtungen, und durch die vielen Rohrleitungen am Langkessel einen etwas unruhigen Eindruck.

Bei den Lokomotiven der belgischen Staatsbahnen, der französischen Ost- und Nordbahn ist die Stellung des Führers mit Rücksicht auf die linksstehenden Signale auf die linke Seite verlegt.

Es möge nun ein kurzer Überblick über die Ausstellung der einzelnen Länder folgen.

Deutschland stellte 5 Personenzug- und 4 Güterzug-Lokomotiven, darunter 1 Personenzuglokomotive für die ägyptische Bahn und 1 Güterzuglokomotive für die anatolische Bahn, sowie 3 Lokomotiven für Nebenbahnen aus; die Ausstellung der preussischen Eisenbahnverwaltungen zeigt deren neue Heißdampflokomotiven.

Österreich war mit wenigen, aber hervorragenden Lokomotiven vertreten: 2 Personenzug-, 2 Güterzug- und 2 Nebenbahn-Lokomotiven. Die österreichische 1. C. 1- und 1. E. O-, sowie die ungarische 2. C. 0-Lokomotive weisen die größten Heizflächen auf. Aufser der erwähnten Schnellzuglokomotive hatte Ungarn nur eine Feldbahnlokomotive ausgestellt.

Die französische Ausstellung enthält unter den 5 Personenzuglokomotiven die neuesten Lokomotivformen der Paris-Lyon-Mittelmeerbahn und der Ostbahn für hohe Geschwindigkeit, je mit einem Wagenzuge der Gesellschaft zusammen ausgestellt. An Güterzuglokomotiven war aufser der O. D. 0-Lokomotive für die Eisenbahn Damaskus-Hama nur eine aufsergewöhnliche Form der Nordbahn vorhanden.

Die italienische Ausstellung umfaßte, abgesehen von zwei Kleinbahnlokomotiven, 4 Personenzug-, 2 Güterzug- und 1 Verschiebe-Lokomotive.\*) Von einer Anzahl neuer leistungsfähiger Lokomotiven eigener Bauart, darunter eine 1. E. 0-Lokomotive für die Apenninenschnellzüge, eine O. E. 0-Güterzug- und eine 1. C. 1-Personenzuglokomotive, liegt vorläufig nur der Entwurf vor.

Belgien hatte 6 Personenzuglokomotiven, und zwar bis auf eine der 2. C. 0-Bauart angehörig, ausgestellt. Dazu kommen noch 4 Nebenbahnlokomotiven. Von den Hauptbahnlokomotiven waren 4 bereits in Lüttich ausgestellt.

Die Schweiz endlich war mit 2 ebenfalls der 2. C. 0-Bauart angehörenden Schnellzuglokomotiven, 1 der Gotthardbahn und 1 der schweizer Bundesbahnen, mit je einem Wagenzuge ausgestellt, sowie 1 Zahnlokomotive vertreten.

\*) Von den italienischen Lokomotiven fehlten im Juni noch 3.

## B. Einzelbeschreibung.

### I. Personenzug- und Schnellzug-Lokomotiven.

#### Nr. 1 bis 4. 2/4 gekuppelte 2. B. 0-Zwillings-Lokomotiven.

Nr. 1. Lokomotive der preussischen Staatsbahnen, Direktion Erfurt, Gattung S 4, gebaut von Henschel & Sohn unter Mitwirkung des Geheimen Baurates Garbe mit Schmidtschem Rauchkammerüberhitzer (Abb. 1, Taf. XIV). Die Lokomotive stimmt in Bauart und Abmessungen im Wesentlichen mit der bereits in Paris ausgestellten, bei den preussischen Bahnen nun schon in größerer Zahl vorhandenen Lokomotive überein.\*\*) Der Zylinderdurchmesser ist jedoch von 500 auf 540 mm erhöht, ferner ist die Rauchkammer, um Raum für das Ansammeln von Lösche vor dem Überhitzer zu schaffen, von 1500 auf 2000 mm verlängert. Die Lokomotive ist mit Knorrbremse mit 7 kg Druck in den Bremszylindern und Frahm'schem Geschwindigkeitsmesser ausgerüstet. Die Ergebnisse der vergleichenden Versuche, denen die Lokomotive unterzogen wurde, sind bekannt.\*\*\*) Bei 91 km/St. Geschwindigkeit vermochte die Lokomotive 270 t\*\*\*) auf wagrechter Bahn zu ziehen, entsprechend einer Leistung von 700 P.S.†), 5,3 P.S. auf 1 qm Heizfläche.

Nr. 2. Lokomotive der preussischen Staatsbahnen, Gattung Sb 4, gebaut von der Maschinenbauanstalt Breslau, ebenfalls unter Mitwirkung des Geheimen Baurates Garbe (Abb. 2, Taf. XIV). Die Lokomotive stellt ein neues leistungsfähigeres Muster der 2. B. 0-Heißdampf-Schnellzuglokomotiven dar. Sie ist nicht mit dem bisher bei den preussischen Bahnen üblichen Rauchkammerüberhitzer, sondern mit dem Rauchröhrenüberhitzer von Schmidt ausgerüstet, der auch bei den belgischen Lokomotiven Anwendung gefunden hat. Auf den Ausgleich der hin- und hergehenden Massen ist zur Vermeidung der nachteiligen Wirkungen der Gegengewichte auf den Oberbau vollständig verzichtet; dem Schlingern wird durch eine gut durchgebildete Kuppelung zwischen Lokomotive und Tender vorgebeugt; die Führerstandsvorderwand und Rauchkammertür sind als Windschneiden ausgebildet. Die Ausrüstung umfaßt Fern-Spannungs- und Wärmemesser, Mefsvorrichtung

\*) Eisenbahntechnik der Gegenwart, 2. Auflage, Band I, S. 408.

\*\*) Organ 1903, S. 14.

\*\*\*) Die Zuggewichte sind ohne Lokomotive und Tender angegeben.

†) Für die Berechnung der im Folgenden angegebenen Zugkräfte und Leistungen wurde bei geringen Geschwindigkeiten die Clark'sche Formel:  $2,4 + \frac{V^2}{1300}$  benutzt, bei hohen Geschwindigkeiten die Frank'schen Näherungsformeln, Eisenbahntechnik der Gegenwart, 2. Auflage, Band I, S. 65. Die in der Zusammenstellung der Hauptangaben auf Tafel XII und XIII eingesetzten Zugkräfte sind aus der Formel:

$$Z = (0,5) a p \frac{d^2 h}{D}$$

berechnet, worin (0,5) nur für Vierzylinderlokomotiven giltig, d bei Verbundlokomotiven den Durchmesser des Niederdruckzylinders bedeutet und a aus Zusammenstellung XI Eisenbahntechnik der Gegenwart, 2. Auflage, Band I, S. 78 zu entnehmen ist. Für Heißdampflokomotiven wurden dieselben Beiwerte a eingesetzt, wie für Nafsdampflokomotiven.

für die Saugwirkung in der Rauchkammer und eine Druckausgleichsvorrichtung für den Leerlauf an den Zylindern. Bei den Versuchsfahrten zog die Lokomotive einen Zug von 306 t auf wagerechter Bahn mit 110 km/St. und entwickelte hierbei ungefähr 1150 P.S. Die erreichte Höchschwindigkeit betrug 123 km.

Nr. 3. Lokomotive der ägyptischen Staatsbahn Nr. 710 VI, gebaut von Henschel & Sohn (Abb. 3, Taf. XIV). Die Lokomotive erhält durch die große, sich breit auf das Untergestell auflagernde Rauchkammer mit dem weit zurückgesetzten Schornsteine, sowie durch den allseits offenen, nur mit einem Dache versehenen Führerstand ein eigenartiges Aussehen. Sie lehnt sich an englische Muster an. Das Untergestell hat vier von vorn nach hinten durchgeführte Längsrahmen, in denen die Triebachse vierfach, die Kuppelachse zweifach gelagert ist; die Zylinder liegen innen, die Steuerung ist die Stephenson'sche. Die Federn der gekuppelten Achsen sind nicht durch Ausgleichhebel verbunden. Eine Besonderheit der Lokomotive ist die Kesselspeisung mittels Dampfspeisepumpe und die Vorwärmung des Speisewassers in drei Vorwärmern durch den Abdampf der Pumpe, einen Teil des Abdampfes der Lokomotive und durch einen in der Rauchkammer liegenden Vorwärmer, der nach Wahl auch als Dampfüberhitzer verwendet werden kann. Außer der Speisepumpe sind noch zwei Strahlpumpen vorhanden. Als Heizstoff werden Steinkohlen verwendet. Die Leistung ist 160 t/100 km auf wagerechter Bahn oder 600 P.S. 15 solcher Lokomotiven hat das Werk bereits 1901 geliefert.\*)

Nr. 4. Lokomotive der belgischen Staatsbahnen, Gattung 18, gebaut von den Werken in Haine-St. Pierre, mit Rauchröhrenüberhitzer der Bauart Schmidt.\*\*\*) (Abb. 4, Taf. XIV.) Die Bauart der Lokomotive, von der die belgische Staatsbahn jetzt 140 ohne Überhitzer besitzt, schließt sich an englische Vorbilder an. Die Zylinder liegen innen, die Steuerung ist die Stephenson'sche mit Hebelübersetzung, die Federn der Triebachse sind Schraubfedern ohne Verbindung durch Ausgleichhebel mit den Federn der Kuppelachse. — Die Lokomotive besitzt, wie die übrigen ausgestellten belgischen Hauptbahnlokomotiven Kolbenschieber mit in einander greifenden Dichtungsringen. Die Feuerbüchse reicht ungewöhnlich tief zwischen die Rahmen hinab, da die Lokomotive ausschließlich mit Preßkohle geheizt wird. Die ganze Heizfläche, einschließlich der Überhitzerheizfläche, ist dieselbe, wie bei den oben erwähnten Nafsdampflokomotiven. Auf dem Langkessel hinter dem Dome ist ein Dampf-Stromerzeuger für die Zugbeleuchtung nach L'Hoest und Pieper angebracht. — Auf einer 35 km langen Steigung von  $4\frac{0}{100}$  befördert die Lokomotive einen Zug von 290 t Gewicht mit 70 km/St., was 870 P.S., 6,8 P.S. auf 1 qm bei drei Triebradumdrehungen in der Sekunde ergibt.

Nr. 5 bis 7.  $2\frac{5}{8}$  gekuppelte 2.B.1-Lokomotiven.

Alle drei sind Vierzylinderverbundlokomotiven mit nebeneinander liegenden Zylindern und Einachsenantrieb.

\*) Zeitschr. d. Ver. Deutsch. Ing. 1901, S. 1041.

\*\*) Näheres über diese und die übrigen bereits in Lüttich ausgestellten Lokomotiven Rev. gén. d. ch. de f. 1906; Heft 2 und Glasers Annalen 1906.

Nr. 5. Lokomotive der preussischen Staatsbahnen, Direktion Hannover, Gattung S7, gebaut von der Hannoverschen Maschinenbau-Aktien-Gesellschaft in Linden (Abb. 5, Taf. XIV).

Die Bauart der Lokomotive, von der die preussischen Staatsbahnen schon 140 besitzen, ist bekannt.\*) Eine Lokomotive dieser Bauart mit Pielocküberhitzer war bekanntlich in St. Louis ausgestellt.

Die in Mailand ausgestellte Lokomotive weist als bedeutendste Neuerung die Anwendung einer Ventilsteuerung von Lentz auf. Diese ist jedoch nur an den nach außen verlegten Hochdruckzylindern angebracht, während die Niederdruckzylinder Kolbenschieber besitzen. Um den Gegendruck vom Verbinder beim Anfahren unwirksam zu machen, ist vom Frischdampfrohre des Verbinders eine Abzweigung mit Rückschlagventil nach der Mitte der Hochdruckzylinder geführt. Die Feuerkiste ragt über Rahmen und Räder hinaus, so daß die Rostfläche von 2,7 qm mit 1,91 m Breite und nur 1,42 m Länge hergestellt werden konnte. Die Lokomotive hat ferner wie die im Jahre 1904 beschafften 38 Lokomotiven Rippenheizrohre. Dadurch ist die Quadratmeterzahl der Heizfläche von 162 auf 234 erhöht worden. Bezüglich der Ausrüstung der Lokomotive sind die Stabysche Rauchverbrennungseinrichtung und die Westinghouse-Schnellbahnbremse zu erwähnen. Die Drehgestelle des Tenders zeigen nicht die frühere Anordnung einer gemeinsamen Tragfeder für jede Seite, sondern die gewöhnliche Bauart mit Einzeltragfedern. Bei den Probefahrten hat die Lokomotive 112 km/St Geschwindigkeit bei 300 Triebradumdrehungen in der Minute mit anstandslosem Arbeiten der Ventilsteuerung erreicht, und eine Zuglast von 339 t ohne Lokomotive auf einer wagerechten Strecke von 36 km mit einer mittleren Geschwindigkeit von 100 km/St befördert, also 1040 P.S., 4,5 P.S. für 1 qm Rippenrohrheizfläche geleistet.

Nr. 6. Lokomotive der österreichischen Staatsbahnen,\*\*\*) Gattung 108, gebaut von der böhmisch-mährischen Lokomotivbauanstalt in Prag (Abb. 6, Taf. XIV).

Die Lokomotiven der Gattung 108, wie die übrigen ausgestellten österreichischen Lokomotiven nach Entwürfen des Baurates Gölsdorf gebaut, wurden im Jahre 1901 eingeführt und waren früher die leistungsfähigsten Schnellzuglokomotiven im Gebiete des V. D. E. V. Zur Zeit besitzen die österreichischen Staatsbahnen 24, die Südbahn 9 Lokomotiven dieser Gattung. Das Drehgestell ist nicht seitlich verschiebbar, nur dessen Achsen haben in den Lagern nach jeder Seite 3 mm Spiel; die hintere Laufachse hat Bogenführungen, besitzt jedoch ebenso, wie die Laufachsen bei den übrigen österreichischen Lokomotiven keine Rückstellvorrichtung. Die äußere Steuerung ist nur zweifach vorhanden, die Schieber der innen liegenden Niederdruckzylinder werden in bekannter Weise mittels wagerecht liegender Welle von den außen liegenden Steuerungen mit angetrieben. Diese einfache, jetzt viel-

\*) Organ 1906, S. 239; Zeitschr. d. Ver. Deutsch. Ing. 1902, S. 991; 1903, S. 117; 1904, S. 956; 1906, S. 637; Engineering 1906, November, S. 720.

\*\*) Eisenbahntechnik der Gegenwart, 2. Auflage, Band I. S. 12; Engineering 1906, Oktober, S. 799.



fach verbreitete Anordnung, die bei geeigneter, gleiche Füllung in Hoch- und Niederdruckzylinder ergebender Wahl des Zylinderverhältnisses möglich ist, wurde bei vorliegender Lokomotive zuerst ausgeführt. Der vierachsige Tender, mit sehr großen Behältern für 9 cbm Kohlen und 21 cbm Wasser, zeigt ebenso, wie die dreiachsigen Tender der drei übrigen österreichischen Hauptbahnlokomotiven lange seitliche Wassereinfüllöffnungen zur Erleichterung des Anfahrens an den Wasserkran, ferner ein im Wasserbehälter liegendes Rohr für die Unterbringung des Schürhakens. Die Lokomotive zieht bei Verfeuerung von Braunkohle im regelmäßigen Dienste einen Zug von 240 t auf 10 ‰ Steigung mit einer Geschwindigkeit von 60 bis 65 km/St, was einer mittlern Leistung von etwa 1220 P.S. und einer Zugkraft von 5280 kg entspricht.

Nr. 7. Lokomotive der ungarischen Staatsbahnen, Gattung In, gebaut von der bahneigenen Maschinenbauanstalt in Budapest (Abb. 7, Taf. XIV).\*)

Die Lokomotive besitzt dieselbe Heizfläche und nahezu dieselbe Rostfläche, wie die österreichische 1. C. 1-Lokomotive Nr. 20, ist jedoch ihrer Bauart nach für höhere Geschwindigkeit bestimmt, als diese. Die Bauart zeigt im allgemeinen keine Besonderheiten, die Rahmen sind wegen der außerordentlich breiten Feuerkiste mit 1,9 m breitem Roste, unter dem sie durchgeführt sind, hinten stark herabgezogen. Die äußere Steuerung ist wieder zweifach vorhanden, mit wagrecht liegendem Antriebshebel für die inneren Hochdruckschieber. Die Schieber sind Kolbenschieber. Die Anfahrvorrichtung gestattet vollständige Umschaltung. Rauchkammertür und Führerstandsvorderwand sind zugeschräfft. Der Tender ist nach Vanderbilt mit zylindrischem Wasserbehälter, auf dessen abgeschrägten Vorderteil der Kohlenkasten aufgesetzt ist, und mit „Diamond“-Drehgestellen ausgeführt. Die Lokomotive zog bei den Versuchen 300 t Zuggewicht auf wagrechter Bahn mit 100 km/St. bei guter Witterung und Verwendung guter Kohle mit sechsfacher Verdampfung und leistete demnach 1000 P.S. Mit einer Zuglast von 75 t wurden 142 km St Geschwindigkeit erreicht.

Nr. 8.\*\*) Verbundlokomotive der Bauart 1. C. 0 der italienischen Staatsbahnen, Gattung 630, gebaut von Ansaldo Armstrong & Co. in Sampierdarena, für die Beförderung von Schnellzügen auf schwierigeren Strecken (Abb. 8, Taf. XIV).

Die Laufachse bildet mit der ersten, seitlich verschiebbaren gekuppelten Achse das bereits eingangs erwähnte Drehgestell. Das Gestell empfängt die Last mittels Wiege und überträgt sie weiter auf die Tragfedern der Laufachse und auf die unterhalb angeordnete Querfeder der Triebachse, während die Last bei dem Kraufs'schen Gestelle bekanntlich unmittelbar auf den Achsen ruht, und der Drehzapfen keine Seitenverschiebung besitzt.

Die Zylinder liegen innen stark geneigt und treiben die mittlere der gekuppelten Achsen, die Dampfkammern mit den Kolbenschiebern in ziemlich weiter Ausladung außen über den

\*) Engineering 1906, Juli, S. 79.

\*\*) Die Angaben für die italienischen Lokomotiven sind zum Teil der in Rom erscheinenden Zeitschrift L'Ingegneria ferroviaria entnommen.

Rahmen. Der Kreuzkopfantrieb der Heusingersteuerung mußte daher durch einen zweiten Kurbelantrieb ersetzt werden. Die Anfahrvorrichtung ist das selbsttätige Wechselventil von v. Borries. Die Rauchkammertür ist kegelförmig.

Der Entwurf der Lokomotive ist neu; im ganzen ist die Beschaffung von 50 solchen Lokomotiven in Aussicht genommen, von denen vorerst die Hälfte im Bau ist.

Nr. 9 bis 19. 11 3/5 gekuppelte 2. C. 0-Lokomotiven.

Nr. 9. Zwillinglokomotive der belgischen Staatsbahnen, Gattung 35, gebaut von den Werken in La Croixère, mit Schmidt'schem Rauchröhrenüberhitzer (Abb. 9, Taf. XIV).

Die Zylinder liegen innen geneigt und treiben die erste gekuppelte Achse, sie sind gegen die der Lokomotiven derselben Gattung ohne Überhitzer wegen Raummangels nicht vergrößert. Die Steuerung ist die Stephenson'sche. Die Lokomotive, von der 40 teils mit Rädern von 1700 teils von 1600 mm Durchmesser, darunter 15 mit Überhitzer vorhanden sind, ist für den Dienst von schweren Personenzügen und von Eilgüterzügen bestimmt. Sie soll einen Zug von 375 t auf 13 ‰ Steigung mit 40 km/St. befördern, was bei einer Zugkraft von 7890 kg einer Leistung von 1170 P.S. entsprechen würde.\*\*) Zahlreiche vergleichende Versuche haben für die Überhitzerlokomotiven eine Ersparnis von 12,5 ‰ an Heizstoff, Prefskohle mittlerer Güte, ergeben.

Nr. 10.\*\*) Lokomotive der belgischen Staatsbahnen mit vier Hochdruckzylindern, gebaut von der Gesellschaft La Meuse in Lüttich, mit Schmidt'schem Rauchröhrenüberhitzer (Abb. 10, Taf. XIV).

Die Zylinder liegen neben einander und treiben die erste der gekuppelten Achsen; da die Schieber innere Einströmung, also der gewöhnlichen entgegengesetzte Bewegungsrichtung besitzen, so bewegt die außen liegende Steuerung die innen liegenden Schieber, von deren Stangen aus die äußeren Schieber mit wagrechten Hebeln angetrieben werden. Im Allgemeinen stimmt die Lokomotive mit Nr. 16 überein, mit der sie vergleichenden Beobachtungen unterworfen werden soll. Bei den Probefahrten wurde ein Wagenzug von 327 t auf etwa 4 ‰ Steigung mit durchschnittlich 80 km/St. befördert bei 1220 P.S. Leistung. Eine vollständig gleiche Lokomotive jedoch ohne Überhitzung ist bereits in Dienst gestellt.

Nr. 11 bis 18. Acht Vierzylinderverbundlokomotiven mit zwei inneren und zwei äußeren Zylindern.

Nr. 11. Lokomotive der Paris-Lyon-Mittelmeerbahn, Gattung 25, gebaut von Schneider & Co. in Creusot (Abb. 11, Taf. XIV).

Die dreiteiligen Zylindergußstücke liegen nahezu neben

\*) Rev. gén. d. ch. d. fer 1906, S. 130.

\*\*) Der Dampfdruck dieser Lokomotive wird in der amtlichen Beschreibung der in Lüttich ausgestellten belgischen Lokomotiven mit 14,5 kg/qcm. vom Werke dagegen mit 16 kg/qcm angegeben.

einander; die äußeren Hochdruckzylinder treiben jedoch mittels langer Flügelstangen die zweite gekuppelte Achse. Die Steuerung zeigt die Besonderheit, daß die Füllung der Niederdruckzylinder unveränderlich ist, die Niederdrucksteuerung also nur von der einen in die andere Endstellung umgestellt werden kann. Das Anfahren erfolgt mit Frischdampfzuführung in den Verbinder. Das Drehgestell besitzt nicht nur für Seiten-, sondern auch für Drehbewegungen Rückstellvorrichtungen. Die Rückstellung des Drehgestells wie der ebenfalls seitlich verschiebbaren hintern Kuppelachse wird durch Schrauben- und Keilflächen bewirkt. Bei dieser Lokomotive ist nur die Führerstands Vorderwand zugeschärft, während die früheren Schnellzuglokomotiven der Gesellschaft ausgiebig mit Windschneiden versehen waren. Die Höchstgeschwindigkeit ist 120 km/St.

Die 1904 entworfene Lokomotive, deren die Gesellschaft jetzt 20 besitzt, befördert die schweren, mit großer Geschwindigkeit verkehrenden Schnellzüge auf der Strecke von Paris nach Nizza, auf der lange Steigungen von 8 $\frac{0}{100}$  vorkommen. Bis zu ihrer Einführung waren hierfür 2/4 gekuppelte 2. B. 0-Lokomotiven in Verwendung.

Nr. 12. Lokomotive der französischen Ostbahn, Gattung 11, gebaut von den Bahnwerkstätten in Epernay (Abb. 12, Taf. XIV).

Die Lokomotive zeigt die ursprüngliche de Glehn'sche Bauweise, bei der Hoch- und Niederdruckzylinder gegen einander versetzt sind. — Ein Kolbenschieber der Lokomotive, mit dem gegenüber den früheren Flachschiebern wesentlich größere Kanalquerschnitte und damit größere Völligkeit der Arbeitsflächen der Schaubilder erreicht wurde, ist für sich ausgestellt.\*) Der Langkessel trägt zwei durch ein inneres Rohr verbundene Dome. Auch bei dieser Lokomotive ist nur die Führerstands Vorderwand zugeschärft. Besondere Sorgfalt ist an dieser und der andern Lokomotive der Ostbahn, Nr. 25, der Schmierung des Laufwerkes zugewendet; die Ölgefäße für die Achsschenkel sind am Kessel angebracht, die Ölzuführung ist einstellbar.\*\*)

Die neu entworfene Lokomotive, von der die Gesellschaft 30 besitzt, ist bestimmt, die 2. B. 0-Lokomotive von 1899 im schweren Schnellzugdienste zu ersetzen.

Nr. 13. Lokomotive der italienischen Staatsbahnen, Gattung 690, gebaut von E. Breda, Mailand (Abb. 13, Taf. XV).\*\*\*)

Diese Lokomotive, von der die italienischen Staatsbahnen 43, darunter 12 von Borsig, für die Beförderung der Schnellzüge auf den wichtigen Strecken Venedig-Mailand und Mailand-Rom besitzen, war zum ersten Male in Paris 1900 als Loko-

\*) Näheres über den Kolbenschieber der Ostbahn, Org. 1906, S. 62, über die Einführung vorausgegangenen Versuche: Bulletin de la Soc. des Ing. Civ. 1902, September.

\*\*) Der Schmierung scheint allgemein in Frankreich besondere Aufmerksamkeit beim Baue und im Betriebe zugewendet zu werden. Der Ölverbrauch für eine französische 2. B. 1-Lokomotive wird zu 25 bis 30 gr./km angegeben. Rev. gén. d. ch. d. f. 1905, S. 167, 1901, S. 312.

\*\*\*) Engineer 1906, Oktober, S. 344; Engineering 1906, September, S. 423; Oktober, S. 457.

omotive der ehemaligen Südbahn, adriatisches Netz vorgeführt,\*) und erregte durch die vom Gewöhnlichen abweichenden Gedanken in ihrer Bauart: Fahrt mit der Feuerkiste voran, Drehgestell unter der Feuerkiste, beide Hochdruckzylinder auf der einen, beide Niederdruckzylinder auf der andern Seite, Mitführung des Wassers in einem besondern Kesselwagen Aufmerksamkeit, die beiden Hochdruck- und die beiden Niederdruck-Zylinder werden von je einem außen liegenden Kolbenschieber mit Heusinger-Antrieb gesteuert. Die in Paris ausgestellte Lokomotive hatte glatte Heizröhre von 166,7 qm, während die in Mailand ausgestellte Rippenröhre von 206 qm Heizfläche besitzt.

Nr. 14 und 15. Lokomotiven der belgischen Staatsbahnen, Gattung 8, erstere gebaut von der Gesellschaft St. Léonard in Lüttich, letztere von den Werken in Tubize (Abb. 14, Taf. XV).

Die Lokomotiven stimmen in den Größenverhältnissen und im Ansehen völlig überein. Das Vierzylindertriebwerk zeigt die Bauart de Glehn, auch ist die Steuerung wie bei den französischen Lokomotiven getrennt für Hoch- und Niederdruckzylinder verstellbar. Die Lokomotive von Tubize hat Serve-Röhre, wodurch eine Heizfläche von 239,4 qm gegenüber 176,7 der Lokomotive von St. Léonard erzielt wurde. Sie hat ferner vollständige Umschaltvorrichtung für das Anfahren mit „Servomoteur“, sowie Flachschieber, am Hochdruckzylinder mit Entlastung, während die Lokomotive von St. Léonard nur Einrichtung für Frischdampfzuführung in den Verbinder und Kolbenschieber besitzt.

Die Zahl der vorhandenen Lokomotiven dieser Gattung, die seit einem Jahre gebaut wird, beträgt 50.

Nr. 16. Lokomotive der belgischen Staatsbahnen, Gattung 19b, gebaut von Cockerill in Seraing (Abb. 15, Taf. XV).

Die Lokomotive hat Zweiaachsenantrieb mit nahezu neben einander liegenden Zylindern und gemeinsame Steuerung mit wagrechten Zwischenhebeln für die Kolben-Schieber einer Seite. Die Besonderheit der Lokomotive ist der Rauchröhren-Überhitzer von Cockerill\*\*) für Überhitzung des Verbinder-Dampfes. Bei der Vorführung der Lokomotive in Lüttich war der Überhitzer zu Versuchszwecken mit Umschaltvorrichtung für zwei-stufige Überhitzung und für Überhitzung vor dem Niederdruckzylinder allein versehen. Das für sich ausgestellte Drehgestell der Lokomotive, angewendet auch bei den Lokomotiven Nr. 10, 14, 15, zeigt die bei den belgischen Staatsbahnen neu eingeführte Bauart mit Wiege, kugelförmiger mittlerer Auflagerpfanne und vier Einzeltragfedern\*\*\*).

Nr. 17. Lokomotive der Gotthardbahn, gebaut von der schweizerischen Lokomotivbauanstalt in Winterthur (Abb. 16, Taf. XV).

Die Lokomotive, deren Entwurf aus dem Jahre 1894 stammt, und von der die Gotthardbahn jetzt 30 besitzt, war bekanntlich eine der ersten der 2.C.0-Bauart auf europäischen

\*) Organ 1901, S. 55; Rev. gén. 1901, S. 411.

\*\*) Organ 1906, S. 65.

\*\*\*) Eisenbahntechnik der Gegenwart, 2. Auflage, Band I, S. 244, Abb. 279. Die älteren belgischen Lokomotiven besitzen ein Drehgestell nach Abb. 280 desselben Werkes.

Bahnen\*). Das Triebwerk ist nach de Glehn angeordnet, die Kolbenschieber der innen liegenden Hochdruckzylinder werden mittels wagerecht liegender Welle von den Steuerungen der außen liegenden Niederdruckzylinder angetrieben. Letztere besitzen entlastete Flachschieber. Das Anfahren erfolgt mit Hilfsdampf im Verbinder. — Die schraubenförmigen Tragfedern der ersten Ausführung sind durch Blattfedern ersetzt. Aufser der durchgehenden Bremse hat die Lokomotive Luftgegendruckbremse. Die Lokomotive befördert 140 t Last auf 26 ‰ Steigung mit 38 km/St. Geschwindigkeit und leistet hierbei 960 P.S. bei 6800 kg Zugkraft.

Nr. 18. Lokomotive der schweizer Bundesbahnen, ebenfalls von der schweizerischen Lokomotivbauanstalt in Winterthur gebaut (Abb. 17, Taf. XV).

Die Lokomotive, im Jahre 1902 für die Jura-Simplonbahn entworfen, stimmt in Ausführung und Abmessungen nahezu mit Nr. 17 überein, nur hat sie gröfsere Triebräder, da sie auf wagrechten Strecken mit 100 km/St. fahren soll. Die Hochdruckzylinder liegen nicht wie bei Nr. 17 innen, sondern ausen. Alle Zylinder haben entlastete Flachschieber, die Hochdruckschieber werden von Heusinger-, die Niederdruckschieber von Joy-Steuerungen angetrieben. Die Tenderdrehgestelle haben aus einem Barrenstücke gebildete Seitenrahmen und gemeinsame Tragfedern für die Räder einer Seite. Das Eigengewicht beträgt nur etwa 100 ‰ des Wasservorrats. Die schweizer Bundesbahnen haben 35 Lokomotiven dieser Gattung. Die Lokomotive befördert 300 t Last auf 10 ‰ Steigung mit 50 km/St. Geschwindigkeit und leistet hierbei 1040 P.S. bei 5600 kg Zugkraft.

Nr. 19. Zwilling-Schmalspurlokomotive des algerischen Netzes der französischen Staatsbahnen, Gattung B. 12, gebaut von der elsässischen Maschinenbaugesellschaft, Werk Belfort. (Abb. 18, Taf. XV.)

Diese Lokomotive bietet keine Besonderheiten.

Nr. 20. 1. C. 1-Vierzylinder-Verbundlokomotive der österreichischen Staatsbahnen\*\*), Gattung 119, gebaut von der Lokomotivbauanstalt Floridsdorf. (Abb. 19, Taf. XV.)

Diese für die Beförderung schwerer Schnellzüge in hügeligem Gelände und auf anschließenden Flachlandstrecken bestimmte Lokomotive stellt einen neuen sehr beachtenswerten Entwurf Gölsdorfs dar. Die vier Zylinder liegen neben einander, die Hochdruckzylinder innen, und treiben die mittlere der gekuppelten Achsen, sie sind daher stark geneigt. Die Steuerungsanordnung ist dieselbe wie die der 2. B. 1-Lokomotive Nr. 6. Weder die vordere, noch die hintere im Bogen einstellbare Laufachse besitzt Rückstellvorrichtung. Durch die Anordnung einer hintern Laufachse konnte dem Roste 2100 mm Breite gegeben werden. Der Kessel hat hinten einen kegelförmigen Schufs. Durch die grofsen Abmessungen der Zylinder: Durchmesser 370/630, Kolbenhub 720 mm, erreicht die Zugkraft den hohen Betrag von 8900 kg.

Bei Verfeuerung von Braunkohle befördert die Lokomotive im regelmäfsigen Dienste 200 t auf 22,5 ‰ Steigung mit 35 bis 40 km/St., leistet also im Mittel 1060 P.S. bei 7700 kg

\*) Eisenbahntechnik der Gegenwart, 2. Auflage, Band I, S. 19.

\*\*) Organ 1906, S. 1.

Zugkraft. Die österreichischen Staatsbahnen besitzen 10, die Südbahnen 2 solche Lokomotiven, weitere 10 für erstere sind im Bau.

## II. Tenderlokomotiven für Personenzüge.

Nr. 21. 2. B. 2-Zwillingslokomotive der französischen Nordbahn, gebaut von der Bahnwerkstätte in Paris (Abb. 20, Taf. XV).

Diese Lokomotivgattung wurde bereits im Jahre 1901 eingeführt\*), sie ist für den Verkehr auf den Pariser Gürtel- und Vorortlinien der Nordbahn bestimmt. Die beiden Drehgestelle sind nicht seitlich verschiebbar, dafür sind die Spurkränze der beiden gekuppelten Achsen schwächer gedreht. Das ausen liegende Triebwerk hat Heusinger-Steuerung und gewöhnliche Flachschieber. Die Auflagerung des Stehkessels erfolgt wie allgemein bei der französischen Nordbahn mit Rollenlagern\*\*). Reglerhebel, Steuerungshandrad und Bremsventil sind wegen des Wechsels der Fahrriichtung doppelt vorhanden; die Steuerungspindel liegt unter dem Führerstande und wird durch Kegelantrieb verstell.

Nr. 22. 0. C. 0-Verbundlokomotive der italienischen Staatsbahnen, Gattung 885, gebaut von E. Breda, Mailand (Abb. 21, Taf. XV).

Die Lokomotive, die erste ihrer Gattung, ist für leichte Züge auf Haupt- und Nebenbahnen bestimmt. Sie hat Rippenheizrohre, Heusinger-Steuerung, entlastete Flachschieber und die Anfahrvorrichtung von v. Borries.

Nr. 23. 1. C. 1-Verbundlokomotive der italienischen Staatsbahnen, Gattung 910, gebaut von Ansaldo Armstrong & Co. in Sampierdarena (Abb. 22, Taf. XV).

Die beiden Endachsen sind in Bogenführungen einstellbar und haben Federrückstellung. Die Schwinge der Heusinger-Steuerung ist aus baulichen Gründen hinter der Triebachse, der mittlern Achse, angeordnet, der Hochdruckzylinder hat Kolbenschieber, der Niederdruckzylinder entlasteten Flachschieber. Die Wasserbehälter sind nicht an den Seiten, sondern in drei Teilen vor der Rauchkammer, unter dem Langkessel und unter dem Führerstande untergebracht, unter entsprechender Höherlegung des Kessels. Reglerhebel, Steuerungsrad, Bremse sind wegen der Benutzung der Lokomotive in beiden Fahrriichtungen an der Seitenwand des Führerstandes angebracht. Die Lokomotive hat aufser der Handbremse eine Dampfbremse, deren Anstellhahn mit dem Westinghouse-Ventil gekuppelt ist. Zwölf Lokomotiven dieser für die Schnellzüge auf den schwierigen sizilischen Strecken 1905 entworfenen Gattung sind im Dienste, weitere 30 im Baue. Die Lokomotive befördert 200 t auf wagerechter Strecke mit 70 km/St., 125 t auf 26 ‰ Steigung mit 25 km/St. und leistet in letzterm Falle 500 P.S. bei 5500 kg Zugkraft.

Nr. 24. 2. C. 2-Vierzylinderverbundlokomotive der Reichseisenbahnen, gebaut von der elsässischen Maschinenbaugesellschaft, Werk Grafenstaden (Abb. 23, Taf. XV).

Die Lokomotive hat de Glehnsche Triebwerksanordnung, Flachschieber, getrennte Verstellbarkeit der Steuerungen für Hoch- und Niederdruck-Zylinder, Umschaltanfahrvorrichtung

\*) Rev. gén. d. ch. d. f. 1901, S. 307.

\*\*) Organ 1905, S. 228.

und flache Feuerkistendecke. Beide Drehgestelle sind seitlich verschiebbar. Die Wasserbehälter sind an den Seiten und unter dem Führerstande angeordnet. Ausser mit der Westinghouse-Bremse ist die Lokomotive mit einer Dampfbremse ausgerüstet.

Die umfassenden Versuche\*), die mit der Lokomotive zu Beginn 1906 angestellt wurden, ergaben als Höchstleistung etwa 900 P.S. bei Beförderung eines Zuggewichtes von 200 t mit 60 km/St. auf 10‰ Steigung. Seit 1905 wurden 10 dieser Lokomotiven beschafft.

Nr. 25. 2.C.2-Vierzylinderverbundlokomotive der französischen Ostbahn, Gattung 8, gebaut von der elsässischen Maschinenbaugesellschaft, Werk Belfort (Abb. 24, Taf. XV).

Die Lokomotive stimmt in der allgemeinen Ausführung mit Nr. 24 überein, hat jedoch grössere Abmessungen und höheren Dampfdruck. Die Dampfverteilung wird durch Kolbenschieber bewirkt. Der Steuerbock mit Spindel ist wegen des Wechsels der Fahrtrichtung doppelt vorhanden, mit Verbindung unter dem Führerstande. Für die bei der französischen Ostbahn eingeführte, Dampf- und gepresste Luft verwendende Heizung nach Lancrenon ist eine zweite Luftpumpe vorhanden. Die Ostbahn hat seit 1905 20 Lokomotiven dieser für den Nah-Verkehr von Paris bestimmten Gattung beschafft.

### III. Gütersuglokomotiven mit Tender.

Nr. 26. O.C.0-Verbundlokomotive der italienischen Staatsbahnen, Gattung 320, gebaut von der Bauanstalt Saronno (Abb. 25, Taf. XVI).

Diese in Italien in grosser Zahl vorhandene Lokomotive weicht in der allgemeinen Bauart nicht vom gewöhnlichen ab, hat jedoch besonders grosse Triebräder und wird auch viel im Personenzugdienste verwendet. Die zulässige Höchstgeschwindigkeit beträgt 65 km/St.

Nr. 27. O.D.0-Zwillingslokomotive der preussischen Staatsbahnen, Direktion Hannover, Gattung G 8, gebaut von der Stettiner Maschinenbau-A.-G. Vulcan; mit Rauchkammerüberhitzer der Bauart Schmidt (Abb. 26, Taf. XVI).

Die Bauart der Lokomotive, die zu den von Garbe\*\*) 1902 aufgestellten Entwürfen für Heißdampflokomotiven gehört, ist bekannt, ebenso das Ergebnis der mit der Lokomotive angestellten vergleichenden Versuche\*\*\*). Von der ersten Ausführung zeigt die in Mailand ausgestellte Lokomotive nur geringe Abweichungen. Der Zylinderdurchmesser beträgt 600 statt 550 mm. Triebachse ist die dritte Achse, die zweite Achse hat geringes seitliches Spiel. Die Schieber sind wie bei Nr. 2. Kolbenschieber nach Schmidt. Die Lokomotivbremse ist eine Dampfklotzbremse. Von der O.D.0-Bauart sind auf den preussischen Staatsbahnen 140 vom Vulcan gebaute Lokomotiven in Dienst.

Die Leistungen der Lokomotive sind:

Auf wagrechter Strecke: 1450 t Zuggewicht bei 50 km/St. oder 1210 P.S., auf 5‰ Steigung: 1035 t Zuggewicht bei 30 km/St. oder 990 P.S., auf 10‰ Steigung: 635 t Zuggewicht bei 30 km/St. oder 1020 P.S.

\*) Vergl. Leitzmann, Organ 1906, S. 131, 309 und 335.

\*\*) Organ 1902, S. 56, 75 und 93.

\*\*\*) Eisenbahntechnik der Gegenwart, 2. Auflage, Band I, S. 411 und 418; Zeitschr. d. Ver. Deutsch. Ing. 1904, S. 1358.

Nr. 28. O.D.0-Zwillingslokomotive der Eisenbahn Damaskus-Hama, gebaut von der Maschinenbauanstalt Denain, frühere Werke Cail, Frankreich (Abb. 27, Taf. XVI).

Die hintere Kuppelachse ist seitlich verschiebbar. Die Steuerung ist die Stephensonsche und liegt aufsen. An der Kopfschwelle ist ein Schienenräumer amerikanischer Bauart angebracht. Die Lokomotive zeichnet sich durch verhältnismässig grosse Heizfläche aus.

Nr. 29. 1.D.0-Zweizylinder-Verbundlokomotive der anatolischen Eisenbahn, gebaut von A. Borsig (Abb. 28, Taf. XVI).

Die Laufachse hat Bogenführung, die zweite und vierte Kuppelachse seitliches Spiel, da bei der Bahn Krümmungen von 200 m Halbmesser vorkommen. Die Allan-Steuerung liegt innen. Die Anfahrvorrichtung besteht in einem Wechsellventile der Bauart Dultz. Die Lokomotive hat Dampfklotzbremse und, wie Nr. 28, einen Schienenräumer amerikanischer Bauart.

Die Lokomotive, von der das Werk 1904 7 gebaut hat, befördert auf der Strecke Biledjik-Iné-Oeunu Züge von 200 t Gewicht auf Steigungen von 25,5‰ mit 18 km/St., wobei die Zugkraft 8000 kg beträgt.

Nr. 30. 2.D.0-Zweizylinder-Verbundlokomotive der italienischen Staatsbahnen, Gattung 750, gebaut von G. Miani Silvestri und Co., A. Grondona Comi und Co. Mailand\*) (Abb. 29, Taf. XVI).

Das Drehgestell trägt die Lokomotive in kugelförmiger Auflagerfläche und Wiege. Die hintere Kuppelachse hat in Achs- und Zapfen-Lagern seitliches Spiel; die Steuerung ist die von Heusinger; der Hochdruckzylinder hat Kolbenschieber, der Niederdruckzylinder entlastete Flachschieber. Zum Anfahren dient ein selbsttätiges Wechsellventil. Der hintere der beiden Kesselschüsse ist kegelförmig. Die 2,80 m lange Feuerbüchse mit einem Roste von 4,4 qm ist nach Wootten mit Feuerbrücke und Verbrennungskammer ausgeführt. Die Heizfläche ist mit 160 qm klein, das Verhältnis zur Lokomotivlast H : L ist nur 2,24, offenbar nimmt die grosse Feuerbüchse sehr viel Gewicht in Anspruch.

Die Lokomotive, von der zuerst 1904 von Ansaldo Armstrong 20 gebaut wurden, versieht den Dienst auf der Gebirgstrecke von Genua nach Ronco am Giopipasse mit 21 km langer Steigung zum größten Teil von 16‰.

Nr. 31. O.E.0-Zweizylinder-Verbundlokomotive der österreichischen Staatsbahnen, Gattung 180, gebaut von der Lokomotivbauanstalt vormals G. Sigl in Wiener Neustadt\*\*) (Abb. 30, Taf. XVI).

Die beiden Endachsen und die Mittelachse sind in Achs- und Zapfen-Lagern seitlich verschiebbar, sodafs Bogen von 200 m Halbmesser durchfahren werden können. Infolge der grossen Entfernung der Triebachse, der vierten Achse, von den Zylindern sind die Gleitschienen getrennt vom Zylinder angebracht, über die Räder der zweiten Achse sich erstreckend. Die lange

\*) Engineering, Band LXXV, 1903, S. 415.

\*\*) Zeitschr. d. Ver. Deutsch. Ing. 1906, S. 1217; Eisenbahntechnik der Gegenwart, 2. Auflage, Band I, S. 38.

Kolbenstange hat eine Zwischenführung; die Steuerung ist wie bei Nr. 32 die Heusingersche. Der Niederdruckzylinder hat mit 850 mm den größten bei den ausgestellten Lokomotiven vorkommenden Durchmesser. Der Kessel trägt die bisher in Österreich üblich gewesenen zwei, durch äußeres Rohr verbundenen Dome.

Die O.E.O.-Lokomotive ist in Österreich schon seit 1900 eingeführt, jetzt sind 120 dieser Gattung vorhanden. Bei der Erprobung im Jahre 1900 beförderte die Lokomotive einen Zug von 600 t Gewicht auf 10 ‰ Steigung mit 26 bis 28 km/St. entsprechend einer Zugkraft von 8950 kg und einer Leistung von 900 P.S. Die erreichte höchste Geschwindigkeit war 70 km/St.

Nr. 32. 1.E.O.-Vierzylinder-Verbundlokomotive der Reichseisenbahnen, gebaut von der elsässischen Maschinenbaugesellschaft, Werk Grafenstaden (Abb. 31, Taf. XVI).

Die Laufachse liegt in einem Drehgestelle, die hintere Kuppelachse ist seitlich verschiebbar mit Rückstellung durch geneigte Ebenen. Die Spurkränze der zweiten und dritten Achse sind schwächer gedreht. Die Lokomotive hat wie Nr. 24 Zweiachsenantrieb, getrennte Verstellbarkeit der Hoch- und Niederdruck-Steuerungen, Flachschieber und Umschaltanfahrvorrichtung. Die außen liegenden Hochdruckzylinder haben Heusinger-, die innen liegenden Niederdruckzylinder Stephenson-Steuerung. Die Bremsung der Lokomotivräder erfolgt durch eine Dampfbremse. Die große Kesselheizfläche von 250,6 qm wird durch Serve-Rohre erreicht.

Auch diese Lokomotive, von der die Reichseisenbahnen seit 1904 fünf beschafften, wurde ausgedehnten Versuchen zur Feststellung der Leistungsgrenze unterzogen. Die Höchstleistung von 1150 P.S. wurde auf einer Steigung von 12,6 ‰ mit einem Zuge von 356 t und einer Geschwindigkeit von 41 km/St. erreicht. Einen Zug von 605 t befördert die Lokomotive auf der gleichen Steigung mit 20 km/St., bei einer Zugkraft von 11000 kg.

Nr. 33. 1.E.O.-Vierzylinder-Verbundlokomotive der österreichischen Staatsbahnen mit Überhitzer, gebaut von der Maschinenbauanstalt der österreichisch-ungarischen Staatseisenbahngesellschaft\*) (Abb. 32, Taf. XVI).

Die Lokomotive ist die erste der von Gölsdorf neu entworfenen Gattung 280, die für die Beförderung der schweren Schnellzüge auf den österreichischen Gebirgstrecken, zunächst am Arlberg an Stelle der nicht mehr ausreichenden 1.D.O.-Verbundlokomotive bestimmt ist.

Die Laufachse ist in bogenförmigen Führungen einstellbar, die zweite und fünfte der gekuppelten Achsen sind in Achs- und Zapfenlagern seitlich verschiebbar. Die mittlere gekuppelte Achse mit zylindrischer Lauffläche an den Rädern ohne Spurkränze ist Triebachse für die vier Zylinder, die neben einander in stark geneigter Lage angeordnet sind. Die Steuerungsanordnung ist wie bei Nr. 6. Der Rost besitzt das größte bei den ausgestellten Lokomotiven vorkommende Maß von 4,6 qm, das mit 2,82 m Länge und 1,63 m Breite erreicht wurde. Der Kessel, der für sich ausgestellt war, hat mittleren kegelförmigen Schufs. Bemerkenswert an der Lokomotive ist die hier zuerst

\*) Zeitschrift „Die Lokomotive“, 1906, Heft 6; Engineering 1906, Oktober, S. 556.

ausgeführte Bauart des Überhitzers, der in einfacher Weise durch den vordersten, durch eine Wand vom Wasserraum abgeschlossenen Teil des Langkessels gebildet wird. \*)

Die Lokomotive ist noch nicht erprobt, soll aber auf 25 ‰ Steigung 280 bis 300 t mit ungefähr 30 km/St. befördern, bei 11000 kg Zugkraft und 1220 P.S.

#### IV. Tenderlokomotiven für Güterzüge.

Nr. 34. O.E.O.-Zwillingslokomotive der preussischen Staatsbahnen, Direktion Essen, Gattung T 16, gebaut 1905 nach den Angaben Garbes von der Berliner Maschinenbau-Aktiengesellschaft vormals L. Schwarzkopff, mit Rauchkammerüberhitzer und Kolbenschiebern nach Schmidt (Abb. 33, Taf. XVI).

Die beiden Endachsen und die Mittelachse sind wie bei der österreichischen O.E.O.-Lokomotive seitlich verschiebbar. Wie bei dieser sind auch hier wegen der großen Entfernung der Triebachse, der vierten Kuppelachse, von den Zylindern die Gleitschienen bei der zweiten Kuppelachse angeordnet und die langen Kolbenstangen durch besondere Lager geführt. Der Wasservorrat ist teils an den Seiten, teils zwischen den Rahmen untergebracht. Bei den Versuchsfahrten beförderte die Lokomotive einen Zug von 1441 t auf einer Steigung von 8,3 ‰ mit 11 km/St., einer Zugkraft von 16000 kg entsprechend. Die Höchstleistung betrug etwa 1000 Dampfdruck-P.S.

Nr. 35. 6/8 gekuppelte O.C.1.-1.C.O.-Verbundlokomotive der französischen Nordbahn, Gattung 6, mit zwei Triebgestellen der Bauart Meyer, gebaut von den Bahnwerkstätten in Paris\*\*) (Abb. 34, Taf. XVI).

Der Kessel ruht mit Führerstand und hinteren Wasser- und Kohlen-Kästen auf einem mittlern, von vorn bis hinten durchlaufenden Kastenträger, der selbst wieder mit Kugelnzapfen auf dem vordern, mittels ebener Auflagerfläche auf dem hintern Gestelle liegt. Die vorderen Wasserkästen sind unmittelbar auf dem Drehgestelle angebracht. Die Zylinder und die Laufachsen sind an den einander zugekehrten Enden der Gestelle angeordnet, die Hochdruckzylinder am hintern, die Niederdruckzylinder am vordern Gestelle. Die Schieber sind entlastete Flachschieber. Das Anfahren geschieht mittels Hilfsdampf. Das Blasrohr hat eine neue, für sich ausgestellte Einrichtung zur Veränderung des Querschnittes, Hohlkegel mit schraubenförmigen Führungsfügeln für den Dampf.

Außer der in Mailand befindlichen Lokomotive, die auch in Lüttich ausgestellt war, besitzt die Nordbahn eine weitere Lokomotive dieser Gattung, die gegenwärtig im Dienste erprobt wird. Die Lokomotive ist für die Beförderung der Eil-Kohlenzüge von den Kohlengruben Nordfrankreichs nach Paris bestimmt; sie beförderte bei den Leistungsversuchen 1000 t auf 10 ‰ Steigung mit 20 km/St., auf ebener Strecke soll sie mit nahezu derselben Last nach dem Entwurfe 50 bis 60 km/St. erreichen. Die Zugkraft beträgt im ersten Falle 14000 kg, die Leistung im zweiten etwa 1000 P.S. Bei der während der Versuche erreichten Höchstgeschwindigkeit von 84 km/St. lief die Lokomotive noch vollkommen ruhig.

Nr. 36. 2/2 gekuppelte O.B 0-Tender-Lokomotive der Eisenbahn Verona-Caprino-Garda. (Abb. 35, Taf. XVI)

\*) Nach Garbe, Dampflokomotiven der Gegenwart, wurde diese Überhitzerbauart bereits 1896 von Clench angegeben.

\*\*) Organ 1906, S. 105; Zeitschr. d. Ver. deutscher Ing. 1906, S. 153.



## V. Tenderlokomotiven für Nebenbahnen und Verschiebedienst.

### V. 1. Für Regelspur.

Die Lokomotiven ohne Besonderheiten sind im folgenden nicht angeführt.

Nr. 37. O.C.O.-Lokomotive der preussischen Staatsbahnen, gebaut von der Hannover'schen Maschinenbau-Aktien-Gesellschaft vormals G. Egestorff, mit Pielock-Überhitzer (Abb. 36, Taf. XVI).

Die Lokomotive entspricht im allgemeinen der Regel-Tenderlokomotive der preussischen Staatsbahnen, hat jedoch etwas grössere Abmessungen und einen Raddruck von 6 t. Als Besonderheit zeigt die Lokomotive Lenz'sche Ventilsteuerung und eine neue Umsteuerung ebenfalls von Lenz mit verstellbarer Aufsermittelscheibe. \*)

Nr. 38. O.C.O.-Tender-Lokomotive der italienischen Eisenbahn Bari-Locorotondo. (Abb. 37, Taf. XVII.)

Nr. 39. O.C.O.-Verschiebelokomotive der italienischen Staatsbahnen, Gattung 835, gebaut von E. Breda, Mailand (Abb. 38, Taf. XVII).

Die italienischen Bahnen besaßen bisher keine ausschließlich für den Verschiebedienst bestimmten Lokomotiven, die ausgestellte Lokomotive ist die erste dieser Art. Sie ist mit Dampf- und Hand-Bremse ausgerüstet.

Nr. 40. O.D.O.-Verbundlokomotive der österreichischen Staatsbahnen, Gattung 178, gebaut von der Lokomotivbauanstalt Kraufs und Co., Werk Linz a. D.\*\* (Abb. 39, Taf. XVII).

Die zweite und vierte Achse sind seitlich verschiebbar, in der Heusinger-Steuerung ist die Schwinge nach Gölsdorf durch einen Winkelhebel ersetzt.\*\*\*) Diese kräftige Nebenbahnlokomotive mit nur 5,1 t Raddruck befördert bei Verfeuerung von Braunkohle 150 t auf 25 ‰ Steigung mit 20 km/St., die Zugkraft beträgt hierbei 5300 kg, die Leistung 400 P.S.

Nr. 41. O.B.O.-Schmalspur-Tenderlokomotive der Eisenbahn Fossana-Mondovi. (Abb. 40, Taf. XVII.)

Nr. 42. O.C.O.-Schmalspur-Tenderlokomotive der belgischen Nebenbahnen. (Abb. 41, Taf. XVII.)

### V. 2. Für Schmalspur.

Nr. 43. O.D.2.-Lokomotive der niederösterreichischen Landesbahnen, gebaut von Kraufs und Co., Werk Linz a. D. mit Schmidt'schem Rauchröhrenüberhitzer, Kolbenschiebern und Heusinger-Steuerung (Abb. 42, Taf. XVII).

Die Lokomotive ist für das Durchfahren sehr scharfer Krümmungen eingerichtet. Die dritte Achse, die Triebachse, ist ohne Spurkränze ausgeführt, die zweite und vierte Achse sind seitlich verschiebbar. An den vordern Innenrahmen setzt sich hinten ein die Feuerkiste umfassender verbreiteter Außenrahmen an. Der Tender ruht auf einem zweiachsigen Drehgestelle und ist mit der Lokomotive in einem unter der Feuerkisten-Vorderwand liegenden Drehpunkte gekuppelt; bei Drehung um

\*) Organ 1906, S. 243; Zeitschr. d. Ver. deutscher Ing. 1906, S. 637.

\*\*) Eisenbahntechnik der Gegenwart, 2. Auflage, Band I, S. 53.

\*\*\*) Eisenbahntechnik der Gegenwart, 2. Auflage, Band I, S. 277.

diesen Punkt verschiebt er in der Art des Kraufs'schen Drehgestelles die vierte Achse.

Nr. 44. O.B.O.-Straßenbahnlokomotive von E. Breda. (Abb. 43, Taf. XVII.)

## VI. Straßenbahnlokomotiven.

Nr. 45 und 46. O.C.O.-Lokomotiven der belgischen Nebenbahngesellschaft für Regelspur.

Die belgische Nebenbahngesellschaft besitzt ein ausgedehntes Netz, dessen Linien zum Teil auf den Landstraßen liegen; die beiden Lokomotiven Nr. 45 (Abb. 44, Taf. XVII) und 46, die für solche Linien bestimmt sind, sind daher nach Art der Straßenbahnlokomotiven mit umlaufenden Seitenwänden und Dach versehen. Steuerung, Regler und die sonstige Ausrüstung sind an beiden Endbühnen angebracht. Die Wasserbehälter befinden sich an den beiden Längsseiten, sodafs das Herumgehen um den Kessel nicht möglich ist und die Lokomotiven von zwei Mann bedient werden müssen.

## VII. Lokomotiven verschiedener Art.

Nr. 47. Kranlokomotive von A. Borsig, mit zwei gekuppelten Achsen und einer Laufachse für Regelspur.

Die Lokomotive ist zum Verschiebedienste in Werken und auf Anschlußgleisen bestimmt und mit einem Dampfkrane versehen, um gleichzeitig das Ausladen schwerer Stücke zu besorgen. \*)

Nr. 48. O.B.O.-Werklokomotive mit zwei gekuppelten Achsen, gebaut von der Maschinenbauanstalt in Denain, frühere Werke Cail für Regelspur (Abb. 45, Taf. XVII).

Die Lokomotive hat stehenden Kessel mit Field-Röhren.

Nr. 49. O.D.O.-Feldbahnlokomotive, gebaut von der Maschinenbauanstalt der ungarischen Staatseisenbahnen in Budapest mit zweiachsigen Tender für 760 mm Spur (Abb. 46, Taf. XVII).

Die beiden Endachsen sind nach Klien-Lindner einstellbar, sodafs Krümmungen von 20 m durchfahren werden können. Die Lokomotive ist für Holzfeuerung eingerichtet. Zum Wassernehmen ist sie mit einer Schöpfvorrichtung versehen.

Nr. 50. O.C.O.-Zahnlokomotive der Brünigbahn, gebaut von der schweizerischen Lokomotivbauanstalt in Winterthur, für vereinigten Reibungs- und Zahntrieb\*\*) und 1000 mm Spur. (Abb. 47, Taf. XVII).

Die Zylinder der Zahnradmaschinen liegen nicht, wie bei den bisherigen Ausführungen, innerhalb der Rahmen, sondern außen über den Zylindern der Maschinen für den Reibungsantrieb; die vier Zylinder sind gleich. Auf den Reibungsstrecken arbeiten die Lokomotiven als Zwillinglokomotiven, auf den Zahnstrecken als Vierzylinder-Verbundlokomotiven, eine Anordnung, die erstmals von Klose ausgeführt wurde, und bei der das nötige Zylinderverhältnis durch entsprechend raschere Umlaufzahl der Niederdruck-Zahnradmaschinen hergestellt wird.

Die Lokomotive ist im Jahre 1905 entworfen und bereits mehrfach ausgeführt.

\*) Eisenbahntechnik der Gegenwart, 1. Auflage, Band IV, S. 382; Zeitschr. des Vereines deutscher Ingenieure 1905, S. 751.

\*\*) Eisenbahntechnik der Gegenwart, 1. Auflage, Band IV, S. 494; Schweizerische Bauzeitung 1906, Band I, S. 285.

## Verbesserung an Wasserkranen.

Von **O. Busse**, Eisenbahndirektor in Kopenhagen.

Das schnelle Füllen der Lokomotivtender ist eine wichtige Aufgabe im hurtigen Schnellzugbetriebe, die zwar durch große Rohrabmessungen und hohen Wasserdruck gefördert wird, die aber auch schnelles und richtiges Anfahren der Zuglokomotive an den Kran bedingt. Das beste Mittel in dieser Beziehung ist die von Gölsdorf angegebene Verlegung der Wassereinflüsse des Tenders an die beiden Seitenwände und ihre Erstreckung auf die ganze Tenderlänge. In ähnlichem Sinne, aber nicht so ausgiebig, wirkt die Verbreiterung der Wasseröffnung in der Querrichtung des Tenders\*).

Nun gibt es aber viele Tender, die bloß Öffnungen von etwa 0,5 m Breite haben, der Umbau dieser Öffnungen würde schwer ins Geld laufen.

Ich habe mich deshalb gefragt, ob die Abhülfe nicht am Wasserkrane gesucht werden kann; denn der Umbau von wenigen Kranen für eine Schnellzugstrecke bringt ebensoviel Nutzen, wie die Abänderung einer sehr großen Anzahl von Tendern.

Meine erprobte Lösung der Frage ist in Textabb. 1 an-

Abb. 1.

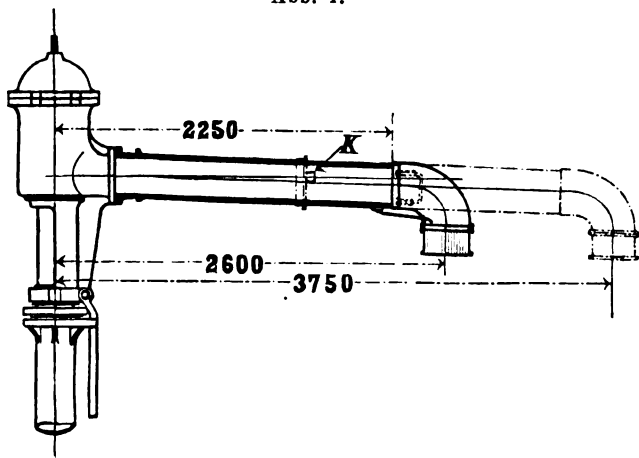

gegeben. Der Kranausleger ist auf 2250 mm, also 450 mm kürzer als der Abstand von Gleismitte abgeschnitten und mit einem Bunde und einer durch Kupferdraht befestigten Manschettendichtung versehen, wie man Schläuche an Rohr-

\*) Organ 1898, S. 119, Schaefer.

stücke befestigt (Textabb. 2). An den Krümmer wurde ein Rohr gelötet, das den Kranausleger längsverschieblich ummantelt und gegen diesen durch die Manschette abgedichtet

Abb. 2.

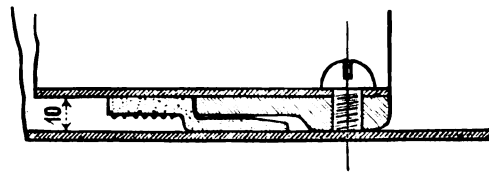

ist. Am andern Ende des Rohres ist ein Führungsring mit zwei Ausschnitten angebracht, die über zwei um 150° versetzte Knaggen K geschoben werden können, wenn das Krümmerrohr um 180° gedreht wird. In der Grundstellung stößt der Ring gegen die Knaggen und begrenzt den Auszug des Rohres. In ganz eingeschobener Stellung ist der Ausleger auf 2600 mm verkürzt, um ihn leichter am vordern Wagen vorbeischieben zu können.

Ein Röhrchen führt von einem Loche im Mantelrohre in den Ausguß, und dient dazu, bei ganz eingeschobenem Krümmer das Wasser zu entleeren, welches möglicherweise zwischen die beiden Rohre gedrungen ist und dort bei Frost Schaden verursachen könnte.

Das Mantelrohr hat zwei Handgriffe, an denen der Heizer das Rohr mit geringem Kraftaufwande ausziehen und über die

Abb. 3.

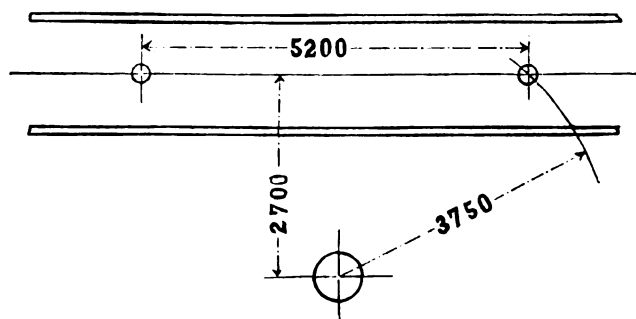

Tenderöffnung stellen kann. Durch diese einfache Verbesserung der Wasserkrane ist die Anfahränge nach Textabb. 3 auf 5,2 m gebracht.

## Wagen der Zentral Cordoba-Bahn, Argentinien.

Von **Ch. King**, Oberingenieur der Bauanstalt Borsig, Berlin.

Hierzu Zeichnungen Abb. 13 bis 18 auf Tafel XVIII.

Die zahlreichen in Europa gebauten Schmalspur-Bahnen dienen in der Regel nur als Verbindungsglieder, die den Hauptbahnen die Frachten zuführen, sodafs ihr Verkehr mehr oder weniger die Eigenarten des Ortsverkehrs zeigt.

In Argentinien sind die Schmalspurlinien oft die einzigen Eisenbahn-Verbindungen und haben Frachten und Reisende auf sehr lange Strecken zu befördern. Man kann schon von Rosario bis zur Bolivischen Grenze auf einer Meterspurlinie von

ungefähr 1350 km Länge fahren, während die Entfernung von Rosario bis Tucuman über Cordoba 950 km beträgt. Die Lokomotiven müssen daher für einen solchen Verkehr nicht nur ungewöhnlich leistungsfähig sein, sondern auch große Mengen von Wasser und Heizstoff tragen können. Die Wagen werden ohne Ausnahme mit zwei Drehgestellen gebaut, da sie große Frachten mitzunehmen haben.

Für den durchgehenden Verkehr der Reisenden laufen

Züge, die nur aus Speise- und Schlaf-Wagen bestehen. Diese sind in der vollkommensten Weise ausgestattet und darauf berechnet, dem Reisenden während einer langen und ermüdenden Reise über die weiten Ebenen der argentinischen Republik so viel Bequemlichkeiten wie möglich zu verschaffen.

Durch das Entgegenkommen des Betriebsleiters dieser Linie, Herrn A. Kettler, ist der Verfasser in der Lage, die Skizzen der Küchen- und Speise-Wagen in Abb. 13 bis 18, Taf. XVIII mitzuteilen. Die Hauptabmessungen zeigen die Größe dieser Wagen; es ist bemerkenswert, daß in dem Küchenwagen nicht nur die Mahlzeiten für die Passagiere vorbereitet werden, auch die Bäckerei und ein Schlafraum für die Angestellten sind dort untergebracht.

Das Innere der Speisewagen ist vorzüglich ausgestattet, und es verdient besondere Beachtung, daß die Wagen in den Werkstätten dieser Linie in Cordoba selbst unter Herrn Kettlers Leitung gebaut worden sind. Die allgemeine Anordnung ist nicht nur außerordentlich zweckmäßig, sondern auch sehr gefällig, und entspricht dem heutigen Geschmacke. Wie der Schreiber dieses bezeugen kann, sind die Leistungen der Küche höchst befriedigend.

Für viele Reisende, welche die Entwicklung der Bahnen der Argentinischen Republik während der letzten Jahre nicht verfolgt haben, werden diese Mitteilungen in mancher Beziehung überraschend sein.

## Bericht über die Fortschritte des Eisenbahnwesens.

### Maschinen- und Wagenwesen.

#### Zahnradlokomotive für die Manitou und Pike's Peak-Eisenbahn.

(Railroad Gazette 13. Juli 1906, S. 40. Mit Abbildungen.)

Hierzu Zeichnungen Abb. 1 bis 7 auf Tafel XVIII.

Die Lokomotive ist nach der Vaucrain-Verbundbauart von den Baldwin-Lokomotivwerken erbaut. Sie besitzt drei mit Zahnrädern Abt'scher Bauart versehene Triebachsen, von denen die vordere durch Schwinge und Triebstangen von dem gemeinsamen Kreuzkopfe der Dampfzylinder, die übrigen durch Kuppelstangen angetrieben werden. Die Wasserbehälter liegen sattelförmig auf und neben dem Kessel. Letzterer ist so gelagert, daß die Heizröhren wagerecht liegen, wenn die Lokomotive auf einer Steigung von 16% steht. Die Feuerbüchse ist über die außenliegenden Rahmen verbreitet und wird durch flüssigen Heizstoff, Petroleum, geheizt. Die Behälter hierfür liegen zu beiden Seiten der Feuerbüchse (Abb. 1—7, Taf. XVIII). Aus ihnen wird das Petroleum einem Vorwärmer zugeführt, der seitlich unter der Feuerbüchse angebracht ist. Der Vorwärmer wird durch Dampf geheizt; er besteht aus zwei zylindrischen Röhren von 31 mm und 76 mm Durchmesser, letzterer ist durch einen Asbestmantel gegen Wärmeverluste geschützt.

Der Brenner liegt am vorderen Ende der Feuerbüchse und ist mit seiner Mündung gegen das mit der Feuerbüchrückwand liegende, aus feuerfesten Steinen hergestellte Futter gerichtet, das im oberen Teile eine Stärke von 243 mm hat. Die Verbrennungsluft wird durch eine Öffnung von 232 mm Durchmesser auf der hintern Seite der Feuerkiste eingeführt. Der Boden der Feuerbüchse ist mit 63 mm starken feuerfesten Steinen ausgelegt.

Die Handgriffe der Ölzufußshähne, des Reglers für den Dampfzutritt zum Brenner und des Dampfventiles für den Vorwärmer liegen auf der Seite des Heizers und werden von diesem bedient.

Die Lokomotive ist mit Dampf-, Hand- und Wasserbremse

ausgerüstet. Die Dampf- und Handbremse sind Bandbremsen und arbeiten auf die erste und zweite Achse. Die Handbremse ist mit einem Hilfsdampfzylinder versehen, durch den sie im Notfalle in Tätigkeit gesetzt werden kann. Dieser liegt unter dem hinteren Ende der Feuerbüchse. Die Wasserbremse wird durch einen Schieber betätigt, welcher mit dem untersten Probehahne in Verbindung steht.

Die Hauptabmessungen sind folgende:

|                                     |                            |       |        |
|-------------------------------------|----------------------------|-------|--------|
| Zylinderdurchmesser:                | Hochdruck d .              | 254   | mm     |
|                                     | Niederdruck d <sub>1</sub> | 381   | <      |
| Kolbenhub h . . . . .               |                            | 610   | <      |
| Rostfläche R . . . . .              |                            | 1,83  | qm     |
| Heizfläche H . . . . .              |                            | 56,2  | <      |
| Dampfüberdruck p . . . . .          |                            | 14,8  | at     |
| Länge der Heizrohre . . . . .       |                            | 2438  | mm     |
| Durchmesser der Heizrohre . . . . . |                            | 38,1  | <      |
| Anzahl der Heizrohre . . . . .      |                            | 176   |        |
| Länge der Feuerkiste . . . . .      |                            | 1219  | mm     |
| Breite < < . . . . .                |                            | 1507  | <      |
| Stärke der Seitenwände und der      |                            |       |        |
| Rückwand . . . . .                  |                            | 7,8   | <      |
| Stärke der Decke . . . . .          |                            | 9,5   | <      |
| < < Rohrwand . . . . .              |                            | 11,2  | <      |
| Inhalt der Wasserbehälter . . . . . |                            | 2,73  | cbm    |
| < < Petroleumbehälter . . . . .     |                            | 1,48  | <      |
| Ganzer Achsstand . . . . .          |                            | 3150  | mm     |
| Gewicht der Lokomotive L . . . . .  |                            | 61    | t      |
| Zugkraft im Ganzen Z . . . . .      |                            | 11500 | kg     |
| Verhältnis Z : H . . . . .          |                            | 205   | kg/qm. |
| < Z : L . . . . .                   |                            | 188,5 | kg/t   |
| < H : R . . . . .                   |                            | 30,5  |        |

H—t.

**Beleuchtung der Eisenbahn-Personenwagen durch Gasglühlicht. \*)**

(Revue générale des chemins de fer 1906, Oktober, S. 215. Mit Abb.)

Auf Grund von Lichtmessungen und längeren vergleichenden Versuchen mit der Laterne mit stehendem Glühkörper, Bauart der französischen Ostbahn\*\*), und solcher mit hängendem, kugelförmigem Glühkörper, Bauart der französischen Westbahn\*\*\*) kommt die Verwaltung der französischen Ostbahn zu folgenden Schlüssen:

Das hängende Gasglühlicht macht einen gefälligeren Eindruck als das stehende, die größere Helligkeit des erstern ist aber nur scheinbar, denn die Lichtmessungen haben gezeigt, daß die Lichtverteilung bei den beiden Brennern nicht gleich ist: beim hängenden Gasglühlicht ist die Helligkeit unmittelbar unter der Laterne größer, während für die Beleuchtung der von den Reisenden vorgezogenen Eckplätze der stehende Glühkörper vorteilhafter ist. Das stehende Glühlicht kommt nur sehr selten in Unordnung, und seine Flamme paßt sich sowohl dem Fettgase mit geringem Verbräuche, als auch dem Steinkohlengase mit bedeutend höherem Verbräuche gut an.

Die stehenden Glühkörper zeigten sich viel widerstandsfähiger, als die von der französischen Ostbahn bis jetzt versuchten hängenden, die mittlere Dauer der letztern war rund 3,5 mal geringer. Der stehende Glühkörper ist bequemer auszuwechseln als der hängende kugelförmige, und sein Zerbrechen oder die Zerstörung seines Aufhängebügels sind von geringeren unangenehmen Folgen hinsichtlich der Beleuchtung des Wagenabteiles. Bei den bei der französischen Ostbahn derzeit im Betriebe gewesenen 9014 Wagenlaternen für stehendes Gasglühlicht ist niemals ein völliges Erlöschen des Lichtes beobachtet worden; dagegen ist es bei den Laternen für hängendes Gasglühlicht häufig vorgekommen, daß die Abteile während der Fahrt völlig dunkel waren, obgleich Einrichtungen getroffen sind, beim Bruche eines kugelförmigen Glühkörpers die Bruchstücke aufzufangen und zurückzuhalten.

Auch hinsichtlich der Sparsamkeit ist der stehende, gerade Glühkörper dem hängenden kugelförmigen beträchtlich überlegen.

Die Mehrausgabe, welche durch Einführung des hängenden Gasglühlichtes statt des stehenden entstehen würde, wird auf 6,50 M für Jahr und Laterne geschätzt, oder für in Frage kommende 17000 Laternen auf 110500 M. Diese Erhöhung der Ausgaben liegt nur in dem Kaufpreise der Glühkörper, sie umfaßt nicht die Kosten, welche durch die schwierigere Bedienung der Laternen mit hängendem Glühkörper und durch die häufigere Auswechslung der letzteren entstehen.

Diese Erfahrungen wurden bei der Verwendung von Fettgas gemacht, für hängendes Gasglühlicht ist nach Ansicht der Ostbahn das Steinkohlengas geeigneter. Die Wahl der einen oder andern Beleuchtungsart hängt von der Geldfrage und den besonderen Verhältnissen des Bahnggebietes und seiner Betriebsmittel ab.

Die Bauart der Laterne der französischen Ostbahn wurde nach Benehmen mit der »Société internationale d'Eclairage par

\*) Organ 1905, S. 32; 1906, S. 104 und 186; 1907, S. 35.

\*\*) Organ 1905, Taf. XI, Abb. 4.

\*\*\*) Organ 1906, Taf. XXII, Abb. 12.

le Gaz d'Huile« festgesetzt, während bei der Wahl der Glühkörper die »Société Française d'Incandescence par le Gas, système Auer«, und die »Société la Couronne« hinzugezogen wurden. —k.

**Über die Abweichung von der runden Form unter äußerem Drucke bei Flammrohren aus Wellblech.**

(Zeitschrift des Vereines deutscher Ingenieure 1906, S. 1779. Mit Abb.)

Hierzu Zeichnungen Abb. 8 bis 12 b auf Tafel XVIII.

Ein Vorzug der Wellrohre gegenüber den glatten Flammrohren besteht in ihrer Längselastizität und der damit verbundenen erhöhten Lebensdauer. Jedoch sind bei dieser Rohrart Einbeulungen, manchmal bis zu bedeutender Tiefe, keine Seltenheit. Sie haben ihre Ursache in:

1. Wassermangel. In Abb. 8, Taf. XVIII entspricht die Stärke der Überstrichelungen der Wärme des Bleches. Diese häufige und zunächst nicht gefährliche Art der Beulenbildung kann durch Ansammeln und Festbrennen von Schmutz in der Tasche zu gefährlichen Rifsbildungen führen. Die Einbeulung darf daher nicht lange im Betriebe bestehen bleiben.
2. Fettgallerte, besonders häufig bei Schiffskesseln, da dort die Einrichtungen zum Entölen des Niederschlagswassers nicht immer zweckentsprechend gebaut sind, oder unsachgemäß bedient werden (Abb. 9a und 9b, Taf. XVIII). Hier ist ein Zurückdrücken durch Kolbenpressen möglich, wenn das Blech von Haus aus hohe Dehnung hat und die Einbeulung nicht sehr tief ist.
3. Wärmeunterschiede besonders der Teile über und unter dem Roste. Beim Erkalten gehen die vorher ungleichmäßig erwärmten Teile nicht wieder vollkommen in die alte Lage zurück. Die anfangs unmerkliche Unrundigkeit verstärkt sich nach jeder Betriebspause. Der Vorgang wird beschleunigt, sobald sich über dem Roste Kesselstein ansetzt oder künstlicher Zug angewendet wird. Der Lokomotivkessel (Abb. 10a bis 10c, Taf. XVIII) läßt den Unterschied zwischen Einbeulungen dieser Art und den durch Wassermangel oder Fettgallerte entstandenen erkennen. Sie sind fast stets leicht zu beseitigen.

Die Einbeulungen sind häufig mit mehr oder minder starker Rifsbildung verbunden. Liegt über dem Roste eine durch Aufflanschung und Stemmrings gebildete Rundnaht, so tritt wegen der Unnachgiebigkeit dieser Verbindung beim Zusammendrücken häufig ein Rifs ein. Dasselbe gilt für mangelhaft hergestellte Schweißnähte. Wesentlich kleiner und daher nicht lebensgefährlich sind Rifsbildungen in genieteter Rundnaht.

Um ein Urteil über das zulässige Maß einer Einbeulung zu gewinnen, wurden mit dem Rohre (Abb. 10a, Taf. XVIII), das diese Einbeulung in einem etwa 300 tägigen Betriebe bei hoher Rostbeanspruchung erhalten hatte, kalte Druckproben vorgenommen. Zu diesem Zweck wurde der Druck allmählich gesteigert, bis bei 43 at bleibende Beulen entstanden. Ein bis 15 at fallender Druck genügte, um die Beule (Abb. 10c, Taf. XVIII) zu erzeugen. Bei 23 at sperrte man den Druckzylinder

von der Pumpe ab, und es ergab sich die Rohrform (Abb. 12 a und 12 b, Taf. XVIII), die den Druck von 23 at längere Zeit ohne bleibende Veränderung trug.

Hieraus ergibt sich bei 5 kg/qmm Spannung im Betriebe und 26 kg/qmm Elastizitätsgrenze gegen diese eine Sicherheit von  $\frac{26}{5} = 5,2$ . Da der Betriebsdruck 12 at, der höchste Versuchsdruck 43 at betrug, so ist die Sicherheit  $\frac{43}{12} = 3,6$  fach, also bei einer Unrundigkeit von 35 mm von 5,2 auf  $3,6 = 68\%$  gesunken. Wächst die Unrundigkeit auf 167 mm, wozu 23 at nötig sind, so ergibt sich  $\frac{23}{12} = 1,9$ ; also gegen 5,2 ein Abfall auf 38 %.

Zur Beurteilung des Wertes dieser Untersuchungen sei bemerkt, daß Versuche im Betriebszustande bei heißem Wasser und lebhaftem Wärmedurchgange durch das Wellrohr wahrscheinlich Abweichungen von den jetzt erhaltenen Ergebnissen gebracht haben würden. Abb. 11, Taf. XVIII zeigt die Entstehung der Einbeulung während des 300tägigen Betriebes, gemessen an der Welle Nr. 7 (Abb. 10a). Das fast gleichmäßige Ansteigen der Linie zeigt, daß als Grund der Entstehung der

Einbeulung weniger der äußere Druck als die ungleiche Erwärmung über und unter dem Roste anzusehen ist. Da nämlich äußerer Druck ein stark un rundes Rohr viel leichter verändert, als ein schwach un rundes, so hätte die Linie in ihrem letzten Teile wesentlich schneller ansteigen müssen als anfangs.

Aus diesen Betrachtungen geht hervor, daß die Frage, ob und wann ein im Betriebe un rund gewordenes Flammrohr erneut dem Probedruck ausgesetzt werden und in diesem Zustande genehmigt werden soll, oder ob es zuvor durch Pressen rundgerichtet werden soll, zur Zeit noch nicht endgültig zu entscheiden ist. Da allgemeine Regeln über die zulässige Unrundigkeit nicht bestehen, so ist man in solchen Fällen allein auf die Bestimmung angewiesen, daß unter dem Probedrucke keine dauernden Veränderungen entstehen dürfen. Wenn man indes berücksichtigt, daß sich auch andere Kesselteile: der Verstärkungsring des Domloches, fast alle Anker und alle ebenen Flächen bezüglich ihrer Beanspruchung durch den Betrieb nicht berechnen lassen, so kann man auch ein un rundes Wellrohr als zulässig erachten, so lange es vorstehender Bestimmung genügt. Rgl.

## Elektrische Eisenbahnen.

### Die Wasserkräfte des Tessin und der elektrische Betrieb der Gotthardbahn.

(Schweizerische Bauzeitung 1906, Oktober, Bd. XLVIII, S. 185.)

Die Leitung der Gotthardbahn hat vom Kanton Tessin die Berechtigung zur Ausnutzung der Wasserkräfte in der oberen Leventina erworben.

Nach dem bezüglichen Vertrage wird der Gotthardbahn das Recht eingeräumt, das Wasser des Val Cadlino, des Medelser Rhein, über den Passo dell'Uomo in das Pioratal einzuleiten, die so zu gewinnende Wasserkraft mit der des Ritomsees zu vereinigen, diesen letztern, nach Umständen auch die anderen Seen des Pioratales, nach Belieben künstlich zu stauen und zu senken, sowie die Abflüsse dieser Seen nach freiem Ermessen künstlich zu regeln, um die vorhandenen Wasserkräfte in möglichst wirtschaftlicher Weise auszunutzen. Ferner erhält die Gotthardbahn das Recht zur Ausnutzung des Tessinwassers in beliebigen Mengen und des Tessingefälles auf der Flusstrecke von Rodi-Fiesso bis Lavorgo, sowie zur Ausnutzung der Wasserkraft am Tremorgiosee nebst seinen Zu- und Abflüssen, zur Ausnutzung der Wasserkraft an den Gewässern der Val Piumogna mittels Herstellung von künstlichen Seen, sowie zur Ausnutzung der Wasserkräfte an den übrigen Gewässern von der Tremola, diese inbegriffen, bis nach Lavorgo.

Diese Berechtigungen werden der Gotthardbahn und ihren mutmaßlichen Rechtsnachfolgern, den schweizerischen Bundesbahnen, auf eine Dauer von 50 Jahren erteilt und sollen der schweizerischen Eidgenossenschaft auf ihren Wunsch nach Ablauf von 50 Jahren ohne erschwerende Bedingungen und Änderungen erneuert werden.

Als Gegenleistung für die erteilten Berechtigungen entrichtet die Gotthardbahn eine einmalige Entschädigung von 243 000 M und eine jährliche Entschädigung von 76 950 M an den Kanton.

Die Gotthardbahn ist berechtigt, die aus den Wasserkräften gewonnene Arbeit zu Zwecken der Bahn und des Bahnbetriebes sowohl längs den auf der Südseite des Gotthard gegenwärtig bestehenden eigenen Linien, den ganzen Gotthardtunnel Airolö-Göschenen inbegriffen, sowie auf allen etwa künftig im Kanton Tessin entstehenden neuen Linien der schweizerischen Bundesbahnen zu verwerten. Ferner hat die Gotthardbahn das Recht, solche Linien, die zwar nicht ihr selbst gehören, von ihr jedoch betrieben werden, und welche von der Landesgrenze nach Anschlußpunkten des italienischen Bahnnetzes führen, beispielsweise die Linie Dirinella-Luino, mit den zur Verfügung gestellten Wasserkräften zu betreiben.

Die Wasserkräfte dürfen außer zur eigentlichen Zugbeförderung auch beansprucht werden zur Beleuchtung, Heizung und Lüftung der Fahrzeuge und der der Bahn gehörenden und zu Bahnzwecken dienenden Gebäulichkeiten, zur Lüftung und Beleuchtung von Tunneln, zum Betriebe von Ladevorrichtungen, Kranen, Pumpen, Drehscheiben, Schiebebühnen, Werkstätten und dergleichen, zur Ausübung des Verschiebedienstes auf den Bahnhöfen und den Anschlußgleisen, zur Bedienung der Schneepflüge, bei Arbeiten für Ausbesserungen der Bahn, sowie bei Herstellung etwaiger neuer Linien der schweizerischen Bundesbahnen. B—s.



### Messergebnisse und Betriebserfahrungen an der Einphasen-Wechselstromlokomotive auf der vollspurigen Bahn Seebach-Wettingen.

(Schweizerische Bauzeitung 1906, September, Bd. XLVIII, S. 159. Mit Abb.)

Auf der Strecke Seebach-Wettingen der schweizerischen Bundesbahnen wird seit dem 16. Januar 1905 von der Bauanstalt Oerlikon ein Versuchsbetrieb mit Einphasen-Wechselstrom von 15000 Volt vorgenommen. Der Betrieb wurde zunächst für Strom von 100 Wechseln in der Sekunde mittels einer Umformerlokomotive durchgeführt. Durch Übergang auf 30 Wechsel wurde am 10. November 1905 der Betrieb mit der Umformerlokomotive eingestellt; diese wurde seither entsprechend der geänderten Wechselzahl umgebaut.

Seit dem 11. November 1905 wurde der Versuchsbetrieb mit einer Einphasenlokomotive bei einem Strome von 15000 Volt und 30 Wechseln in der Sekunde unverändert weitergeführt.

Es werden zwei Wechselstrom-Reihen-Triebmaschinen von 200 P.S. verwendet. Während einer ununterbrochenen Betriebsdauer von acht Monaten vom 11. November 1905 bis 11. Juli 1906 haben die Stromabnehmer und Bürstenhalter ohne jede Reinigung und Bedienung tadellos gearbeitet, die Stromabnehmer haben ihr blankes Aussehen behalten. Die ersten Kohlenklötze, die sich ohne erhebliche Abnutzung vollkommen glatt eingeschliffen haben, sind noch heute im Betriebe. Störende Funkenbildungen sind weder beim Anfahren noch beim Fahren mit Stromstärken bis 1000 Amp. zu bemerken.

Die Messungen sind mittels Wattmeter, Voltmeter und Ampèremeter auf der Lokomotive selbst vorgenommen, und zwar unmittelbar an den stromzuführenden Hochspannungsleitungen, sie umfassen also den ganzen Spannungsumsatz zwischen Oberleitung-Stromabnehmer und Schienenrückleitung. Die Ablesungen wurden alle 10 Sekunden vorgenommen und die Ergebnisse nachher zeichnerisch dargestellt. Gleichzeitig erfolgte die Aufnahme der Geschwindigkeitslinie der fahrenden Lokomotive selbsttätig mittels eines Kloeseschen Geschwindigkeitsmessers. Alle Messungen wurden am 10., 11. und 13. Juli vorgenommen und mehrmals für die folgenden Zuggewichte gleichmäßig durchgeführt:

1. Zuggewicht = 40 t, alleinfahrende Lokomotive,
2. Zuggewicht = 130 t, Lokomotive mit einer angehängten Last von 90 t,
3. Zuggewicht = 210 t, Lokomotive mit einer angehängten Last von 170 t.

Die Lokomotive selbst hätte wohl den Betrieb mit schwereren Zügen erlaubt, indes reichte hierzu die Leistungsfähigkeit des Elektrizitätswerkes nicht aus.

Für das Aufwärtsbefahren einer Strecke von 8‰ Neigung wurden bei ungefähr richtigem Beharrungszustande für die verschiedenen Zuggewichte folgende Erhebungen gemacht.

1. Zuggewicht 40 t, Geschwindigkeit 42 km/St.  
Leistung = 74 K.W.,  $\cos \varphi = 0,84$ .
2. Zuggewicht 130 t, Geschwindigkeit 41 km/St.  
Leistung = 235 K.W.,  $\cos \varphi = 0,93$ .
3. Zuggewicht 210 t, Geschwindigkeit 38 km/St.  
Leistung = 335 K.W.,  $\cos \varphi = 0,95$ .

Für das Befahren einer wagerechten Strecke wurden bei ungefähr richtigem Beharrungszustande für die verschiedenen Zuggewichte folgende Erhebungen gemacht.

1. Zuggewicht 40 t, Geschwindigkeit 50 km/St.  
Leistung = 47,5 K.W.,  $\cos \varphi = 0,83$ .
2. Zuggewicht 130 t, Geschwindigkeit 40 km/St.  
Leistung = 105 K.W.,  $\cos \varphi = 0,87$ .
3. Zuggewicht 210 t, Geschwindigkeit 34 km/St.  
Leistung = 155 K.W.,  $\cos \varphi = 0,91$ .

Ferner wurde der ganze Arbeitsverbrauch der Hin- und Herfahrt auf einer 6,2 km langen Strecke gemessen. Nach diesen Messungen lassen sich die Wattstunden für 1 tkm aufstellen, wobei sich für die drei Zuggewichte ergibt:

1. 40,5 W.St./tkm, 2. 26,7 W.St./tkm, 3. 23,3 W.St./tkm.

Bei Annahme eines Zugwiderstandes von 6 kg/t erhält man für 1 tkm eine theoretische Arbeit von 6 · 1000 kgm =  $6000 \frac{9,81}{3600}$  Wattstunden = 16,35 Wattstunden. Durch Weiterführung der Linie des Wattstundenverbrauches für 1 tkm ergibt sich für ein Zuggewicht von 300 t bei voller Ausnutzung der Lokomotive ein Verbrauch von 20,5 W.St./tkm und demnach für die Lokomotive ein theoretischer Wirkungsgrad von  $\frac{16,35}{20,5} = 80\%$ .

Mittels der Einphasen-Wechselstromlokomotive ist es auch leicht, für alle möglichen Zuggewichte einen vorgeschriebenen Fahrplan streng einzuhalten. Die für die entsprechende Regelung der Triebmaschine notwendige Spannungsänderung läßt sich mit sehr hohem Wirkungsgrade durch Ab- und Zuschaltung von Wicklungsabteilungen des Hauptabspanners bewerkstelligen. B—s.

## Technische Litteratur.

**Die Bauarbeiten am Simplon-Tunnel.** Von Dr. R. Pressel, Professor an der Technischen Hochschule in München. Sonderabdruck aus der Schweizerischen Bauzeitung. Zürich 1906. 2,00 M.

Die vorliegende Arbeit soll die im Jahre 1902 auch als Sonderdruck aus der Schweizerischen Bauzeitung erschienene, von S. Pestalozzi verfasste, bis 1901 reichende Bearbeitung desselben Gegenstandes vervollständigen.

Eine bildliche Darstellung des Arbeitsfortschrittes, eine Zusammenstellung der Ergebnisse der Maschinenbohrung, der Arbeiterzahlen, der Luft- und Wasser-Verhältnisse, des vierteljährlichen Fortschrittes an Ausbruch und Mauerung werden vorangestellt. Auf der Nordseite, wo lange Zeit hindurch der mittels der Brandt'schen Bohrmaschine erreichte durchschnittliche tägliche Stollenfortschritt 6,2 m betrug, sind besonders bemerkenswert der Stolleneinbau in den Druckstrecken und

die Maßnahmen zur Bekämpfung der Hitze im Berginnern durch Wasserkühlung.

Im April 1903 betrug die Gesteinswärme am Stollenort I  $56^{\circ}\text{C}$ , die Luftwärme 25 bis  $31,5^{\circ}\text{C}$ . Die mit zunehmender Entfernung vom Mundloche flacher werdende Schichtung gab im weniger druckhaften Gebirge Veranlassung zum Aufgeben des Firststollenbetriebes und zum Übergange zur Firstschlitzbauart.

Das Überschreiten des Gefällscheitels von Norden her zwang schliesslich zur Arbeit im Gegengefälle und zur Wasserhebung. Auf der Südseite ist die Darstellung der Schwierigkeiten wesentlich, welche unliebsame Verzögerungen im Baufortschritte hervorriefen. Hier sind namentlich der aussergewöhnliche Gebirgsdruck im weichen Glimmerkalke und die zahlreichen, durch prächtige Lichtbilder zur Anschauung gebrachten Wassereintrüche im ganzen von 1200 l/Sek. zu nennen. Seitenschub und Sohlenhebungen machten starke Mauerungen und Sohlengewölbe auch im zweiten Stollen erforderlich. Der Vorgang beim Vollaussbrüche und der Mauerung in der Druckstrecke, das Unterhöhlen, dann das Ausweiten und die Ausmauerung des Tunnelquerschnittes auf gemauerten Lehrbögen um den aus eisernem Rahmenwerke hergestellten Stolleneinbau, durch den der Arbeitszugbetrieb gehen musste, erscheint als eine der mühsamsten und bewunderungswürdigsten Arbeiten, die im Tunnelbau geleistet sind.

Zur Kühlung konnte man auf der Südseite keine kalte Quelle benutzen. Der Verfasser schliesst mit einem Hinweise auf die Leistungsfähigkeit der in ihrer Zweckmäßigkeit von anderer Seite angezweifelte\*) Zweistollenbauweise, welche es gestattete, die nötige Luftmenge vor Ort zu schaffen und mittels Erweiterung zu eingleisigen Tunneln, deren zweiter noch auszuführen bleibt, die Druckstrecke ohne Änderung des Bauplanes zu überwinden.

Beide besprochenen Arbeiten sind wertvolle, aus eigener Erfahrung hervorgegangene Beiträge zu den Fortschritten im Tunnelbau.

W—e.

**Brockhaus' Kleines Konversationslexikon.** Fünfte vollständig neu bearbeitete Auflage. In zwei Bänden. Zweiter Band\*\*) L bis Z. Leipzig, F. A. Brockhaus, 1906.

Gestalt und Inhalt dieses Schlussbandes bestätigen die Richtigkeit unserer früheren Besprechungen des Werkes. Es ist zu bewundern, mit wie sicherem Überblick es gelungen ist, das ganze menschliche Wissen auf so knappen Raum und doch in solcher Vollständigkeit zusammenzudrängen, dass ein wirkliches Unterrichten über alle Gegenstände möglich geworden ist.

Daneben bildet das Werk einen schlagenden Beleg für die staunenswerten Fortschritte, die die Kunst der bildlichen Wiedergabe in den letzten Jahren gemacht hat. Farbendrucke, unter Zuhilfenahme des erhabenen Druckes bei den Briefmarken,

\*) Vergl. Organ 1906, S. 234. Ferner C. J. Wagner, Der Bau des Simplon-Tunnels und H. Keller, Die Quellen des Simplon-Tunnels. Zentralblatt der Bauverw. 1906, Nr. 31.

\*\*) Organ. 1906, S. 130.

Holzschnitt, Zinkätzung in Linien und Netzflächen, Lichtdruck, kurz alle Darstellungsmittel sind aufgewendet, um die behandelten Gegenstände auch im Bilde vorzuführen, unter diesen Darstellungen finden sich viele Tafeln von hervorragender Schönheit und Farbenpracht, sodass nicht nur das Wissen bereichert, sondern auch der Sinn für Schönheit angeregt wird.

Wir verfehlen hiernach nicht, das vortrefflich gelungene Werk unserm Leserkreise nochmals bestens zu empfehlen.

**Costruzione ed esercizio delle strade ferrate e delle tramvie.**

Norme pratiche dettate da una eletta di ingegneri specialisti. Unione tipografico editrice Torinese. Turin, Mailand, Rom, Neapel, 1906.

Heft 220, Vol. II, Teil III, Kap. XIII. Erleuchtung der Bahnhöfe von Ingenieur D. Fiorentini. Preis 1,6 M.

**Der Grundbau** unter Ausschluss eingehender Behandlung der Druckluftgründung. Von L. von Willmann, Professor an der Technischen Hochschule in Darmstadt. Handbuch der Ingenieurwissenschaften. I. Teil. 3. Band: Der Grundbau, bearbeitet von L. von Willmann und C. Zschokke. Herausgegeben von L. v. Willmann. Vierte Auflage. Leipzig, W. Engelmann, 1906.

Vor uns liegt als Abschnitt des weltbekannten Handbuches der Ingenieurwissenschaften die vierte Bearbeitung des Grundbaues, in der der bewährte Verfasser diesen Teil des Werkes abermals unter Wahrung der erprobten Anordnung im ganzen auf den neuesten Stand ergänzt. Beispielsweise tritt die Verfolgung der neuesten Entwicklungen an der Darstellung des Eisenbeton auch in den Grundbau bei der Behandlung der Pfähle und Bohlen besonders deutlich hervor. Wie früher behandelt die Arbeit die Baustoffe und die Verfahren des Grundbaues unter Darbietung zahlreicher Darstellungen von Einzelteilen und ganzen Gründungen eingehend, sie beschreibt Beispiele ausgeführter Grundbauten unter besonderer Würdigung aufgetretener Schwierigkeiten, und unter Schilderung der verwendeten Hilfsmittel Neben diesen technischen Erfahrungen kommen auch die wirtschaftlichen in zahlreichen eingehenden Kostenangaben voll zur Geltung, und schliesslich wird der Blick in das behandelte Gebiet auch über die immerhin natürlich begrenzte Leistung einer Einzelbearbeitung hinaus durch überaus zahlreiche und vollständige Quellenangaben eröffnet.

Hieraus ergibt sich, dass eine besonders eingehende und gründliche Bearbeitung dieses schwierigen und die reifste Erfahrung des Technikers erheischenden Gegenstandes vorliegt.

Indem wir dem Verfasser für die andauernd erschöpfende Verfolgung des Grundbaues zum Besten der Fachgenossen Dank sagen, empfehlen wir diesen Abschnitt des grossen Werkes unseren Lesern.

**Matériel exposé par la Compagnie du chemin de fer du Gotthard a l'Exposition Internationale de Milan.** Luzern, C. J. Bucher, 1906.

Die kurze Darstellung der von der Gotthardbahn in Mailand ausgestellten Gegenstände, namentlich Lokomotiven und Wagen, ist um so beachtenswerter, als es sich um die Ausstellung einer Verwaltung handelt, die in der Fachwelt als eine der sorgfältigsten und gediegensten bekannt ist.

**I grandi trafori alpini Fréjus, San Gottardo, Sempione ed altre gallerie eseguite a perforazione meccanica.** Von Ingenieur G. B. Biadego. Atlas von 30 Tafeln. Mailand, U. Hoepli, 1906.

In diesem Werke handelt es sich um eine ganz aufsergewöhnlich vollständige Darstellung der Lage, der Zugänge, der Absteckung, des Bauangriffes, der Bauweise und der Baumaschinen der großen Alpentunnel, nicht nur der drei genannten, einschliesslich der geologischen Verhältnisse, aller Nebenanlagen und der neuesten Lüftungsverfahren.

Der Inhalt gestattet, sich über alle Einzelheiten der grossartigen Werke eingehend zu unterrichten, er bildet eine der vollständigsten uns bekannten Darstellungen dieses Gegenstandes und scheint uns ein vorzügliches Mittel zur Auswertung der reichen aber teureren Erfahrungen zu bilden, die bei diesen schwierigen Ausführungen gemacht sind.

Es dürfte kein Zweifel darüber bestehen, dass eine Zeit reger Tätigkeit auf dem Gebiete des Tunnelbaues im Hochgebirge vor uns liegt, so scheint uns die hier gebotene Sammlung sehr reichen Unterrichtstoffes nicht bloss eine verdienstvolle, sondern auch höchst zeitgemässe Arbeit zu sein, die sicher die Beachtung der weitesten Kreise der Eisenbahntechniker finden wird.

**Die mechanischen Sicherheits-Stellwerke im Betriebe der vereinigten preussisch-hessischen Staatseisenbahnen.** Bearbeitet von S. Scheibner, Regierungs- und Baurat, Mitglied der Königlichen Eisenbahndirektion und des Kaiserlichen Patentamtes Berlin. II. Band\*). Berlin, Selbstverlag des Verfassers, 1906. Buchhändlerischer Vertrieb A. Seydel, Berlin. Preis 7,75 M.

Der vorliegende zweite Band führt uns von den Aufsenanlagen der Stellwerke in das Innere des Stellwerksgebäudes zu den Stellwerken im engern Sinne und deren Einzelteilen und behandelt die Einrichtung sowohl der für sich bestehenden unabhängigen, als auch der von anderen Dienststellen abhängigen, unter Blockverschluss liegenden Stellwerke mit Einschluss der entsprechenden Verschlussvorrichtungen; demnach sind auch die Stellwerke der Streckenblockstellen mit behandelt.

Indem das Buch sich auf den Kreis der preussisch-hessischen Eisenbahn-Gemeinschaft beschränkt, bringt es sich in die Lage, einem sehr grossen Beamtenkreise grade das Feld in bestimmter Begrenzung vorzuführen, das von jenem zu beackern ist, es verwirrt also namentlich die unteren Beamten mit minder

\*) Organ 1905, S. 67.

allgemeinem Überblick nicht durch die Vorführung von Dingen, dergleichen sie im Betriebe nicht zu sehen bekommen und nicht zu behandeln haben, während andere Werke über denselben Gegenstand mehr darauf ausgehen, dieses Gebiet bezüglich aller seiner Erscheinungen in den Kulturländern darzustellen.

In den einzelnen Abschnitten ist der Inhalt nach den Bauweisen der bekannten deutschen Signal- und Weichen-Bauanstalten geordnet. Die ganz elektrischen Stellwerke sind vorläufig noch ausgeschaltet.

Da die Darstellungen sowohl der Übersichten, als auch der Einzelteile sehr klar und erschöpfend sind, so ist der Inhalt trotz der verwickelten Eigenschaften des Stoffes vergleichsweise leicht zu verfolgen, sodass das Buch nicht bloss dem höhern Techniker, sondern auch den mittleren und unteren Betriebsbeamten gute Dienste zu leisten vermag. Wir sind überzeugt, dass es sich als zur Unterweisung der Beamten der bezeichneten grössten Eisenbahn-Verwaltung der Welt wohl geeignet bewähren wird.

**Strafsenbaukunde von F. Loe we,** Professor an der Königl. Bayerischen Technischen Hochschule zu München. 589 Seiten mit 155 Textabbildungen. Zweite Auflage. Wiesbaden 1906, C. W. Kreidel's Verlag. Preis 14 M 60 Pf.

Das Werk, das 1895 in erster Auflage\*) erschienen ist, liegt jetzt in einer Neubearbeitung vor, die unter Beibehaltung der Einteilung des Stoffes eine Vermehrung um 131 Seiten mit 31 Abbildungen bietet. Zunächst ist die 1901 als Sonderschrift erschienene Behandlung der Bahnen der Fuhrwerke in den Strafsenbögen in den Abschnitt III eingearbeitet. Hier sind auch die Stadtstrassen und Plätze teils in wesentlich ausführlicherer, teils neuer Bearbeitung aufgenommen. Bei der Ausarbeitung der Bauentwürfe ist auch die Behandlung der Massenverteilung auf Grund der Launhardt'schen und Winkler'schen Arbeiten zweckmässig erweitert.

Im Abschnitte IV, Bau der Strafsen, sind die Schienengleise besonders in Asphalt und die Fuhrwerksgleise in Kleinpflasterstrassen, sowie die letzteren selbst wesentlich eingehender behandelt. Der eigentliche Oberbau und die Gleisverbindungen sind hierbei ausgeschlossen worden.\*\*)

Die Rücksichten auf die Einführung und Ausbreitung des Kraftfahrzeugverkehrs sind in der Einleitung und bei der Strafsenunterhaltung, auch beim Strafsenoberbau kurz berührt, doch hätten wir eine etwas eingehendere Berücksichtigung dieses neuen Verkehrsmittels in den Abschnitten II und III über Fuhrwerkskunde und Entwurf der Strafsen jetzt schon für erwünscht gehalten, wenn auch das Schrifttum über diesen Gegenstand noch wenig entwickelt ist.\*\*\*)

Der Herr Verfasser hat es auch verstanden, mit einer

\*) Organ 1894, S. 246.

\*\*) Der Oberbau der Strafsen- und Kleinbahnen von Buchwald. Wiesbaden 1903, C. W. Kreidel's Verlag.

\*\*\*) Der Automobilismus auf öffentlichen Strafsen von Walloth, Geheimem Baurate. Wiesbaden 1904, J. F. Bergmann.

verhältnismäßig geringen Zahl von Abbildungen, die zweckmäßig im Texte untergebracht sind, doch das Wesentliche zu erschöpfen.

Alles in Allem zeichnet sich die neue Bearbeitung des vorliegenden Handbuches durch eine auf umfassender Kenntnis der Erfahrungen gestützte Gründlichkeit, durch eingehende, teilweise selbständige theoretische Forschung und durch sorgfältige Ergänzung der Quellenangaben bis auf die neueste Zeit aus.

Wir freuen uns, die wertvolle umfangreiche Arbeit dem Leserkreise des Organ, den mannigfaltige Beziehungen mit dem Strafsenbau verbinden, auf das wärmste empfehlen zu dürfen.

W—e.

**Die Eisenbahn-Technik der Gegenwart.** Herausgegeben von Blum, † von Borries und Barkhausen. Zweiter Band. Der Eisenbahnbau der Gegenwart. Zweite umgearbeitete Auflage. Erster Abschnitt. Linienführung und Bahngestaltung. Bearbeitet von † Paul, Lippstadt; Schubert, Berlin; Blum, Berlin. Wiesbaden 1906, C. W. Kreidels Verlag. IX und 144 S. in gr. 8°. Mit 121 Abbildungen im Text und 3 Tafeln. Preis 5.40 M.

Unzweifelhaft muß der für die Bearbeitung der Eisenbahn-Technik der Gegenwart maßgebende Gedanke als durchaus berechtigt angesehen werden. Es sollte das heute im In- und Auslande Maßgebende dargestellt, allzu weitgehende theoretische Untersuchungen vermieden und eine Behandlung der Hilfswissenschaften fortgelassen werden.

Nur so war es auch bei Vermehrung des Stoffes bei der zweiten Auflage des vorliegenden Teiles des hervorragenden Werkes möglich, den weitschichtigen Stoff auf nur 144 Seiten mit 3 Tafeln zur Darstellung zu bringen, während noch nicht dieselbe Stoffmenge beispielsweise im I. Bande der 4. Auflage des Handbuches der Ingenieurwissenschaften, das sich weitere Grenzen gesteckt hat, mehr als das Doppelte mit 8 Tafeln in Anspruch nimmt. Seit dem Erscheinen der ersten Auflage\*) des vorliegenden Buches im Jahre 1897 ist die neue Eisenbahn-Bau- und Betriebsordnung in Deutschland eingeführt worden, ein hervorragendes Werk mit einer besonders bemerkenswerten Längenentwicklung der Linie — die Albulabahn ist seitdem dem Betriebe übergeben; auf der andern Seite haben die Bahnen mit gemischtem Betriebe zur Überwindung starker Steigungen in Deutschland mehr Bedeutung erlangt.\*\*)

Ferner geht man bei uns und im Auslande an die Verbesserung mangelhaft geführter Linien zur Vermeidung des teuern Vorspanndienstes. Die Wichtigkeit der Wahl der Spurweite hat beim Ausbaue des Kleinbahnnetzes und der Kolonialbahnen (vergl. die Reichstagsverhandlungen über den Bahnbau Daresalam-Morogoro 1904) zu lebhaften Erörterungen geführt. Daneben ist in der Sicherung der Bahnen gegen Schnee und Feuer, und der Wegeübergänge in Schienenhöhe mit und ohne Abschlussvorrichtung mancher Fortschritt erzielt worden.

\*) Vergl. Organ 1897, S. 172.

\*\*\*) Vergl. Organ 1905, S. 242.

In der neuen Auflage unseres Buches sind diese Punkte entweder durch Stoffvermehrung oder Umarbeitung ausreichend berücksichtigt. Die Abbildungen sind vermehrt und die Zusammenstellungen bis auf die neuere Zeit ergänzt worden. Die Verfasser waren so mit Erfolg bestrebt, das Werk auf der Höhe zu halten.

Einige kleine Wünsche für eine spätere Neuauflage mögen uns gestattet sein. Auf Seite 2 erscheint uns eine nähere Erläuterung des rechtlich auf Preußen beschränkten Begriffes »Kleinbahnen« angezeigt. Der Abschnitt über »Geologische Beziehungen« ist mit den sie ergänzenden von Schubert bearbeiteten Sicherheitsmaßregeln gegen Rutschungen u. f. S. 81 etwas zu kurz behandelt, besonders im Verhältnisse zu den Schneeschanzenanlagen. Hier wie auch bei den Abschnitten über Ausführung von Vorarbeiten erscheint ein Hinweis auf eine eingehendere Behandlung dieser Gegenstände, beispielsweise im Handbuche der Ingenieurwissenschaften I. 4. Auflage, wo sich auch ein ausführliches Quellenverzeichnis findet, oder auch die Linienführung von F. Kreuter, Wiesbaden 1900\*) nicht unangebracht.

Auf S. 27 dürfte sich bei der Behandlung der Zwischenraden ein Hinweis auf die Überhöhungsrampe und auch auf die preussische Anweisung für das Entwerfen von Stationen empfehlen.

Das auf S. 82 erwähnte Kienitz'sche Verfahren bei Herstellung der Waldfeuerschutzstreifen ist 1905 unter die preussischen Vorschriften aufgenommen. Die Abb. 8 bis 10 auf S. 75 darstellend den Hochwasserschutz, besonders Abb. 8, erscheinen auch hinsichtlich der Unterschriften nicht ganz einwandfrei und verbesserungsbedürftig. Daß die Linienführung elektrischer Bahnen hier fortgelassen und auf Band IV verwiesen ist, kann als zweckmäßig bezeichnet werden.

Im übrigen wünschen wir auch der neuen Bearbeitung den besten Erfolg und empfehlen das Buch fleißiger Benutzung und eingehendem Studium der beteiligten Kreise. W—e.

**Das Eisenbahn-Bauwesen für Bahameister** von A. J. Susemihl-Schubert. 7. Auflage nach den neuesten Vorschriften umgearbeitet von R. v. Zabiensky, Regierungs- und Bau-rat, Mitglied der Kgl. Eisenbahn-Direktion Berlin. Wiesbaden 1907. Preis geb. 8 M

Der »Susemihl« bestand nach der Bearbeitung von 1899 durch E. Schubert,\*\*) dessen Erkrankung ihm leider die Neubearbeitung nicht gestattete, gleichfalls aus zwei Teilen. Der erste enthielt einen Abriss der für den Bahameisterdienst erforderlichen mathematischen und naturwissenschaftlichen Vorkenntnisse, sowie je einen Abschnitt über Mechanik, Meßkunde, Baustofflehre und Bauarbeiten, namentlich des Hochbaues. Der zweite behandelte den Eisenbahnbau im engen Sinne, den Oberbau, die Bettung und die Bahnerhaltung in einer für seine Zwecke durchaus geeigneten Durchführung.

\*) Organ 1900, S. 77.

\*\*\*) Organ 1899, S. 26.

Wenn auch die neue Prüfungsordnung bei der Annahme für den preussischen Bahnmeisterdienst Bewerber mit dem Reifezeugnisse einer staatlich anerkannten Baugewerkschule und zwar namentlich einer solchen mit Tiefbauabteilung nur vorzugsweise berücksichtigt und nicht eine solche Vorbildung, wie es unseres Erachtens wohl am Platze wäre, unbedingt fordert, so dürfte sie doch bei den Bahnmeisteranwärtern in der Regel vorausgesetzt werden können.

Der erste Teil konnte daher bei der Neubearbeitung wohl wegfallen.\*) An dessen Stelle ist in anerkennenswerter und zweckmäßiger Weise eine Bearbeitung der für den Dienstkreis des Bahnmeisters der preussisch-hessischen Eisenbahnverwaltung wichtigen Bestimmungen des staatlichen Verwaltungs- und Rechnungswesens einschliesslich der Arbeiterversicherung getreten. Beigefügt sind 25 ausgefüllte Muster für Rechnungen aller Art. In diesem ersten Teile sind auch als wertvoller Beitrag die preussischen Bestimmungen über die Beschaffung und Tränkung der Holzschnellen aufgenommen.

Der zweite Teil ist in altem Umfange auf Grund des preussischen Oberbaubuches von 1902 sowie der inzwischen eingeführten Eisenbahn-Bau- und Betriebsordnung neubearbeitet worden.

Für eine spätere Bearbeitung des zweiten Teiles möchten wir uns einige Vorschläge gestatten. So dürfte bei Besprechung der Bettung dem Kiese, der doch im Flachlande und bei Nebenbahnen immer noch eine Rolle spielen wird, auf Grund der Untersuchungen von Bräuning einiger Raum gewährt werden, und Neuerungen bei den preussischen Weichen und den nichtpreussischen Oberbauanordnungen, beispielsweise der Oesterreichischen Staatsbahnen könnten Berücksichtigung finden. Bei Besprechung der preussischen Oberbauanordnungen erscheint die Angabe der geringsten zulässigen Schwellenzahlen und eine nähere Darstellung der Schwellenverdübelung angebracht. Der Abschnitt über die Anordnung der Stationen bedürfte einer Umarbeitung, besonders hinsichtlich der angeführten Beispiele und der Signale. In Abb. 271 stört ein falscher Pfeil bei Gleis II, auch entspricht die Bezifferung nicht der Anweisung für das Entwerfen von Stationen. Den Ausdruck »Inselbetrieb« würden wir lieber durch »Richtungsbetrieb« ersetzt und anders erläutert sehen. Die Behandlung der Schranken erscheint uns erweiterungsbedürftig. Bei den Feuerschutzanlagen hätten wir einige Hinweise auf den wechselnden Umtrieb der Schutzstreifen erwartet. Bei den Quellenangaben würde sich die Angabe der neuesten Auflagen empfehlen. Auch vermischen wir auf S. 228 den Hinweis auf die Goering'schen Arbeiten in Luegers Lexikon und S. 222 auf Schuberts »Schutz der Eisenbahnen gegen Schnee- und Lawineneinwirkungen« Leipzig 1903. Diese Wünsche sollen aber den Wert des in den Bahnmeisterkreisen sehr verbreiteten und sich ihren Bedürfnissen vorzüglich anpassenden, gut ausgestatteten Buches nicht beeinträchtigen. Wir empfehlen es vielmehr Bahnmeisteranwärtern namentlich, aber auch sonstigen Technikern zum Studium und als praktisches Nachschlagewerk auf das angelegentlichste. W—e.

\*) Vielleicht wäre die Umarbeitung und Beibehaltung des bautechnischen Inhaltes doch angezeigt gewesen.

**Der Bau des Karawanken-Nord-Tunnels.** Von Dr. techn. Josef Fischer. Teplitz 1904/05. Sonderdruck aus der Zeitschrift des Verbandes der Bergbau-Betriebsleiter.

Die am 30. September 1906 erfolgte Eröffnung der Karawankenbahn, einer Teilstrecke der neuen Verbindung Salzburg-Triest, welcher im Juli die Inbetriebnahme der Wocheiner Bahn vorausging, hat von neuem die Aufmerksamkeit der technischen Welt auf die großartigen Ingenieur-Bauwerke gelenkt, die in den letzten Jahren in Österreich geschaffen sind.

Die gleichzeitige Ausführung des Simplon-Tunnels hat ohne Zweifel ihre Anziehungskraft beeinträchtigt, obwohl gerade die wegen der Wassereintrüche und Grubengase außerordentlich schwierigen Arbeiten zur Herstellung des zweigleisigen Karawanken-Tunnels und auch einer Zahl kleinerer Tunnel der Wocheiner Bahn besondere Beachtung verdienten. Hier liegt nun von der Nordseite des Karawanken-Tunnels ein wertvoller Baubericht in drei Teilen vor, verfasst während der Bauzeit von einem der an der Ausführung beteiligten Ingenieure.

Neben der Erörterung der Wahl der Karawankenlinien\*) und der Lage des Tunnels in geologischer Hinsicht möchten wir besonders auf die klare, durch zahlreiche Abbildungen unterstützte Schilderung der Bauausführung hinweisen. Diese geht auf die Abbaueise, den Sohlstollen-Vortrieb\*\*), die Bohrarbeit mit den elektrischen Stofsbohrmaschinen, die Schutterung, den Ausbruch\*\*\*), und die Zimmerung, die mit elektrischen und Benzin-Lokomotiven betriebene Förderung†), Mauerung und Lüftung näher ein. Hier wurde wie beim Arlberge im festen Kalke, Dolomit, Werfner Schiefer das österreichische »Zentralstrebensystem« angewendet.

Besonders erwähnenswert ist die bildliche Darstellung des Abbaues mit der Anordnung der Arbeitsgruppen und ihrer Ringeinteilung. Die Zusammenstellungen des Arbeitsfortschrittes von 5,0 bis 6,0 m täglich, der Gesteinsarten mit ihren zahlreichen Faltungen, der Gesteinswärme, die auf Mitteilungen des ausführenden Geodäten Tichy beruhende Darstellung der Dreiecksmessung zur Festlegung der Achse erhöhen den Wert der Berichte. W—e.

#### Statistische Nachrichten und Geschäftsberichte von Eisenbahn-Verwaltungen.

Jahresbericht über die Staatseisenbahnen und die Bodensee-Dampfschiffahrt im Großherzogtum Baden für das Jahr 1905. Im Auftrage des Ministeriums des Großherzoglichen Hauses und der auswärtigen Angelegenheiten herausgegeben von der Generaldirektion der Badischen Staatseisenbahnen zugleich als Fortsetzung der vorangegangenen Jahrgänge 65. Nachweisung über den Betrieb der Großh. Badischen Staatseisenbahnen und der unter Staatsverwaltung stehenden badischen Privat-Eisenbahnen.

Karlsruhe, Ch. F. Müller, 1906.

\*) Zeitung des Vereines deutscher Eisenbahnverwaltungen 1906, S. 1157.

\*\*) Österreichische Wochenschrift für den öffentlichen Baudienst 1906, S. 353.

\*\*\*) Ebenda, S. 613.

†) Zentralblatt der Bauverwaltung 1906, S. 149.



# ORGAN

für die

## FORTSCHRITTE DES EISENBAHNWESENS

in technischer Beziehung.

Fachblatt des Vereines deutscher Eisenbahn-Verwaltungen.

Neue Folge. XLIV. Band.

Die Schriftleitung hält sich für den Inhalt der mit dem Namen des Verfassers versehenen Aufsätze nicht für verantwortlich. Alle Rechte vorbehalten.

4. Heft. 1907.

### Vergleich zwischen einer zwei- und einer dreifach gekuppelten Schnellzug-Lokomotive.

Von Dr. B. Sansin, Ingenieur der österreichischen Südbahn.

Neben den weit verbreiteten, zweifach gekuppelten Schnellzug-Lokomotiven kommen neuerdings solche mit dreifacher Kuppelung mehr und mehr zur Einführung. Derartige, meist  $3/5$  gekuppelte sind schon längere Zeit für den Schnell- und Personenzug-Dienst auf Gebirgs- und Hügelland-Strecken in Verwendung. Nunmehr werden sie aber auch auf verhältnismäßig günstigen Strecken für Züge mit sehr hohen Durchschnittsgeschwindigkeiten verwendet.

So haben die meisten der großen englischen Eisenbahnverwaltungen  $3/5$  gekuppelte Lokomotiven angeschafft, die, zum Teil allerdings nur versuchsweise, zur Beförderung sehr schneller Züge auf Flachland-Strecken Verwendung finden.

Die großen französischen Eisenbahnverwaltungen besitzen fast alle  $3/5$  gekuppelte Lokomotiven, welche ebenso, wie die  $2/5$  gekuppelten Lokomotiven für Höchstgeschwindigkeiten von 100 bis 120 km/St. bestimmt sind.

Ähnliche Lokomotiven führten nun auch einige deutsche Eisenbahnverwaltungen ein.

Andere Eisenbahnverwaltungen erachten zweifach gekuppelte Lokomotiven für den Betrieb sehr schnell fahrender Züge vorteilhafter und bilden hauptsächlich die  $2/5$  gekuppelte 2. B. 1-\*) Bauart weiter aus.

Als Vorteile der zweifach vor den dreifach gekuppelten Schnellzug-Lokomotiven werden besonders hervorgehoben:

1. Geringerer Widerstand im Triebwerke, daher günstigerer Wirkungsgrad bei gleicher Zylinder-Leistung. Zweifach gekuppelte Lokomotiven sind daher auch sparsamer im Dampfverbrauche.
2. Die Möglichkeit, den zweifach gekuppelten Lokomotiven, namentlich bei der »Atlantik«-2. B. 1-\*)-Bauart, Triebräder von sehr großem Durchmesser geben zu können, welche bei sehr hohen Zuggeschwindigkeiten nötig werden.
3. Geringere Beschaffungs- und Erhaltungs-Kosten.

Dagegen ist ein wesentlicher Vorteil der dreifach gekuppelten Schnellzug-Lokomotive das große Reibungsgewicht, wel-

ches größere Anfahrbeschleunigung zulässt, der Zeitverlust für das Anfahren ist geringer und die Anwendung dieser Lokomotiven für häufig haltende Schnellzüge vorteilhaft.

Neuerdings wird jedoch auch vielfach die Überlegenheit dieser Lokomotiven gegenüber den zweifach gekuppelten für Schnellzüge mit hohen Durchschnittsgeschwindigkeiten und bei Befahren langer Strecken ohne Aufenthalt betont. Einwandfreie Vergleichswerte dieser Art liegen zur Zeit nicht vor.

Die zuverlässigsten Erfahrungen würden erlangt werden, wenn dieselbe Lokomotive einmal mit zweifacher und einmal mit dreifacher Kuppelung den Dienst bestimmter Schnellzüge auf derselben Strecke zu besorgen hätte.

Die englische große West-Bahn und die Egyptischen Staatsbahnen haben tatsächlich solche Versuche angestellt. Diese Versuche sind jedoch nicht zielbewusst und genügend erschöpfend gewesen, sodass aus den bisherigen Ergebnissen zuverlässige Schlüsse nicht abgeleitet werden können.

Es soll hier versucht werden, nach theoretischen Grundlagen und unter Verwendung zugänglicher Erfahrungswerte festzustellen, welche der beiden Lokomotivbauarten unter bestimmten Verhältnissen für die Beförderung sehr schnell fahrender Personenzüge geeigneter erscheint.

Als  $2/5$  gekuppelte Schnellzuglokomotive ist die vierzylinderige Verbund-»Atlantik«-2. B. 1-Lokomotive der österreichischen Südbahn, Gattung 108, gewählt. \*)

Die Hauptabmessungen sind:

|   |          |
|---|----------|
| Feuerberührte Heizfläche der Röhren . . . . . | 190,2 qm |
| « « « Feuerbüchse . . . . .                   | 16,5 «   |
| « « « , zusammen H . . . . .                  | 206,7 «  |
| Rostfläche R . . . . .                        | 3,5 «    |
| Anzahl der Rohre . . . . .                    | 329      |
| Länge « » . . . . .                           | 4000 mm  |
| Durchmesser der Rohre . . . . .               | 51/46 «  |
| Betriebs-Dampfdruck p . . . . .               | 14 at    |
| Durchmesser der Triebräder D . . . . .        | 2150 mm  |

\*) Die linke Ziffer bedeutet die Zahl der vorderen Laufachsen, der Buchstabe: A = 1, B = 2 . . . die Zahl der Triebachsen, die rechte Ziffer die Zahl der hinteren Laufachsen.

\*) Eisenbahntechnik der Gegenwart, 2. Auflage, Band I: Die Lokomotiven, Seite 393.

|  |          |
|--|----------|
| Durchmesser der Drehgestellräder . . . . .               | 1044 mm  |
| « « rückwärtigen Laufräder . . . . .                     | 1310 «   |
| Verschiebbarkeit des Drehgestelles jederseits . . . . .  | 0 «      |
| « « der hintern Laufachse jederseits . . . . .           | 57 «     |
| Durchmesser der Hochdruckzylinder dh . . . . .           | 350 «    |
| « « Niederdruckzylinder dn . . . . .                     | 600 «    |
| Hub p . . . . .  | 680 «    |
| Gewicht, leer . . . . .                                  | 60,85 t  |
| « im Dienste . . . . .                                   | 68,50 «  |
| Reibungsgewicht $L_1$ . . . . .                          | 29,20 «  |
| Tendergewicht im Dienste . . . . .                       | 32,70 «  |
| Gewicht von Lokomotive und Tender im Dienste L . . . . . | 101,20 « |

Zur Zeit haben diese Lokomotiven ein Reibungsgewicht von nur 29,2 t, das in nächster Zeit auf 32 t erhöht werden wird, da auf der betreffenden Strecke der schwere Oberbau mit Schienen von 44 kg/m für 16 t Achslast gelegt ist.

Bei diesen Untersuchungen ist bereits ein Reibungsgewicht von 32 t angenommen. Um außerdem die Rechnungsergebnisse möglichst allgemein brauchbar zu machen, ist hier statt des dreiachsigen Tenders von 32,7 t Dienstgewicht ein vierachsiger von 41,7 t Dienstgewicht in Rechnung gezogen.

Das Gewicht von Lokomotive und Tender steigt daher auf 110 t.

Diese Lokomotivbauart besorgt den Schnellzug- und schweren Personenzug-Dienst auf einer Strecke mit steilsten Steigungen von 7,7 ‰ bei Verfeuerung von Ostrauer Lokomotivkohle von rund 6000 bis 6500 W.E.

Die Höchstleistung stellt sich im täglichen Betriebe auf den langen Rampen von 3,5 und 7,7 ‰ ein.

Es wurden folgende Dauerleistungen beobachtet:

Die größte vorgeschriebene Zuglast beträgt 325 t. Diese ist auf anhaltenden Steigungen von 7,7 ‰ fahrplanmäÙig mit 60 km/St., auf 3,5 ‰ mit 80 km/St. zu befördern. Im erstern Falle ist eine Leistung von rund 1200, im letztern von 1300 P.S. nötig. Dieser Aufgabe wird leicht entsprochen, wie Zusammenstellung I zeigt.

#### Zusammenstellung I.

##### Dauergeschwindigkeiten km/St.

| Nr. | Zug Art   | Wagen        |              |           | Steigung ‰ |     |     |     |     |
|-----|-----------|--------------|--------------|-----------|------------|-----|-----|-----|-----|
|     |           | zwei-achsige | vier-achsige | Gewicht t | 7,7        | 6,7 | 3,5 | 2,5 | 0,4 |
| 1   | Schnell-  | 15           | 3            | 339,7     | 62         | 65  | 76  | 79  | —   |
| 2   | Versuchs- | 9            | 4            | 266,0     | 66         | 72  | —   | 92  | 107 |
| 3   | Versuchs- | 2            | 4            | 166,0     | 92         | —   | 99  | 108 | —   |

Die Versuchsfahrten 2 und 3 mußten unter Beobachtung einer ungewöhnlich großen Zahl von Geschwindigkeitsbeschränkungen stattfinden, sodafs die Lokomotiven nicht ganz ausgenutzt werden konnten.

Bei diesen und anderen Fahrten wurde der Widerstand des Zuges mehrfach durch Ausläufe bestimmt. Die hiernach berechnete Zylinder-Leistung steigt im Beharrungszustande bis auf 1600 P.S.

Die mittlere Dampfdruck-Leistung bei den verschiedenen Fahrgeschwindigkeiten, auf die im Beharrungszustande mit Sicherheit gerechnet werden kann, ist in Zusammenstellung II angegeben. Zwischen 80 und 90 km/St. steigt die Dampf-

#### Zusammenstellung II.

##### 2/5 gekuppelte Lokomotive.

| Geschwindigkeit km/St. | Dampfdruck-Leistung P.S. | Dampfdruck-Zugkraft kg | Widerstand von Lokomotive und Tender kg | Zugkraft am Tenderzug-haken kg |
|------------------------|--------------------------|------------------------|---|--------------------------------|
| 30                     | 593                      | 5344 *                 | 448                                     | 4672                           |
| 40                     | 794                      | 5360 *                 | 513                                     | 4607                           |
| 50                     | 996                      | 5376 *                 | 589                                     | 4531                           |
| 60                     | 1331                     | 5392 *                 | 676                                     | 4464                           |
| 70                     | 1352                     | 5217                   | 773                                     | 4444                           |
| 80                     | 1371                     | 4627                   | 880                                     | 3747                           |
| 90                     | 1362                     | 4086                   | 1000                                    | 3086                           |
| 100                    | 1310                     | 3540                   | 1130                                    | 2410                           |
| 110                    | 1238                     | 3042                   | 1272                                    | 1770                           |
| 120                    | 1128                     | 2538                   | 1432                                    | 1115                           |

\*) Von 0 bis 65 km/St. Zuggeschwindigkeit ist die größte Zugkraft am Umfange der Triebräder 5120 kg.

#### Zusammenstellung III.

##### 3/5 gekuppelte Lokomotive.

| Geschwindigkeit km/St. | Dampfdruck-Leistung P.S. | Dampfdruck-Zugkraft kg | Widerstand von Lokomotive und Tender kg | Zugkraft am Tenderzug-haken kg |
|------------------------|--------------------------|------------------------|---|--------------------------------|
| 30                     | 800                      | 8088 *                 | 596                                     | 7492                           |
| 40                     | 1089                     | 7350                   | 666                                     | 6684                           |
| 50                     | 1219                     | 6584                   | 747                                     | 5837                           |
| 60                     | 1300                     | 5853                   | 840                                     | 5013                           |
| 70                     | 1352                     | 5217                   | 943                                     | 4274                           |
| 80                     | 1371                     | 4627                   | 1037                                    | 3590                           |
| 90                     | 1362                     | 4086                   | 1181                                    | 2905                           |
| 100                    | 1310                     | 3540                   | 1317                                    | 2228                           |
| 110                    | 1238                     | 3042                   | 1462                                    | 1580                           |
| 120                    | 1128                     | 2538                   | 1620                                    | 918                            |

\*) Von 0 bis 31 km/St. Fahrgeschwindigkeit ist die größte Zugkraft am Umfange der Triebräder 7680 kg.

druck-Leistung auf 1380 P.S. Hierbei ist vorausgesetzt, dafs auf kürzere Zeit eine Steigerung der Leistung um 10 ‰ stattfinden kann. Diese Steigerung der Leistung, welche beim Anfahren in den folgenden Untersuchungen benutzt werden wird, kann bei der untersuchten Lokomotive für einen Zeitraum von rund 10 Minuten gehalten werden. Die Überanstrengung kann auch größer sein, wenn sie auf kürzere Zeit verlangt wird. Da jedoch hier das Erreichen von Fahrgeschwindigkeiten von 100 bis 120 km/St. untersucht werden soll, muß die hierbei in Betracht kommende lange Anfahrzeit Berücksichtigung finden.

In Zusammenstellung II sind die Dampfdruck-Leistungen in P.S. und die entsprechenden Zugkräfte für Fahrgeschwindigkeiten von 30 bis 120 km/St. angegeben, welche für den Beharrungszustand gelten. Diese Zugkräfte sind durch die Schau-

linie ABC in Textabb. 1 dargestellt. Die Beschränkung der Zugkraft durch die nutzbare Reibung findet bis zu einer Fahrgeschwindigkeit von 65 km/St. statt. Bei einem Reibungswerte

Abb. 1.

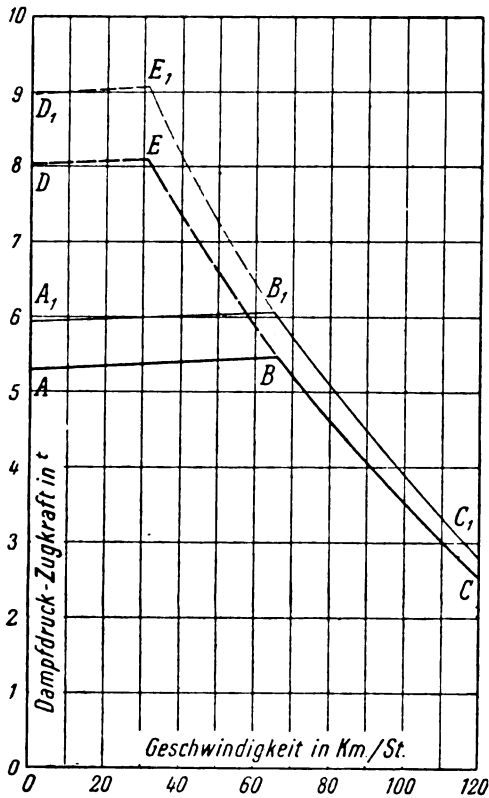

von 160 kg/t ist die tatsächlich am Umfange der Triebräder wirkende Zugkraft 5120 kg.

Der Widerstand der Lokomotive ist durch Ausläufe festgestellt worden, welche sich bei den behördlichen Geschwindigkeitsproben von selbst ergeben. Da die Lokomotiven hierbei noch neu und nicht eingelaufen waren, ist der Widerstand jedenfalls größer als er sonst im Betriebe sein dürfte. Für eine der untersuchten Lokomotiven ergab sich der Widerstand zwischen Fahrgeschwindigkeiten von 65 bis 115 km/St. nach der Gleichung

$$w_{\text{kg/t}} = 3,2 \text{ kg/t} + 0,026 V_{\text{km/St.}} + 0,00055 (V_{\text{km/St.}})^2.$$

Um den Widerstand einer in den Hauptabmessungen ähnlichen  $\frac{3}{5}$  gekuppelten Lokomotive für die weiteren Berechnungen möglichst einwandfrei zu erhalten, soll hier versucht werden, den Widerstand der Lokomotiven nach seiner Abhängigkeit von der Bauart zu untersuchen. Er läßt sich zerlegen in den

1. Luftwiderstand,
2. Widerstand der Laufachsen an Lokomotive und Tender und
3. Widerstand der Trieb- und Kuppelachsen, einschliesslich der Reibungen im Triebwerke und in den Steuerungen.

1. Der Luftwiderstand spielt bei größeren Fahrgeschwindigkeiten eine wichtige Rolle. Seine Grösse ist heute ziemlich genau bekannt. Der Widerstand in kg für eine Fläche von 1 qm senkrecht zur Fahrriichtung ist

$$0,0052 (V_{\text{km/St.}})^2.$$

\*) „Die Bewegungswiderstände der Eisenbahnfahrzeuge und die

Beträgt der größere Querschnitt der Lokomotive  $F_{\text{qm}}$ , so ist der ganze Luftwiderstand

$$W_1 \text{ kg} = 0,0052 F_{\text{qm}} (V_{\text{km/St.}})^2 \text{ kg}$$

oder der Luftwiderstand für 1<sup>t</sup> des Lokomotiv- und Tender-Gewichtes L

$$w_1 \text{ kg/t} = \frac{0,0052 F_{\text{qm}} (V_{\text{km/St.}})^2}{L^t}$$

Um jedoch wegen der vorspringenden Lokomotivteile und der auftretenden Wirbelerscheinungen an den Langseiten von Lokomotive und Tender einen entsprechenden Zuschlag einzuführen, wird statt des Wertes 0,0052 die Zahl 0,0060 benutzt.

Der Querschnitt der untersuchten  $\frac{2}{5}$  gekuppelten Lokomotive ist 9 qm.

2. Der Widerstand von Laufachsen ist auf der Versuchsstrecke Marienfelde-Zossen ebenfalls mit grosser Genauigkeit festgestellt, und zwar zu

$$(1,5 + 0,012 V_{\text{km/St.}}) \text{ kg/t}.$$

Für die stärker belasteten Lokomotiv- und Tender-Laufachsen sollen hier die erhöhten Werte

$$w_2 \text{ kg/t} = 1,8 + 0,015 V_{\text{km/St.}}$$

Anwendung finden.

3. Am schwierigsten ist die Bestimmung des Widerstandes der gekuppelten Achsen. Der Widerstand nimmt mit ihrer Zahl zu. Nach Untersuchungen an  $\frac{2}{2}$  und  $\frac{3}{3}$  gekuppelten Tenderlokomotiven bei geringen Fahrgeschwindigkeiten von 10 bis 15 km/St. kann der Grundwiderstand bei

zweifacher Kuppelung mit 5,5 kg/t

dreifacher > > 7,0 >

angenommen werden.

Bei zunehmender Fahrgeschwindigkeit nimmt der Widerstand der Trieb- und Kuppelachsen in geringem Masse zu. Der Durchmesser der Triebräder scheint hierbei von Einfluss zu sein, doch konnte keine einfache Beziehung festgestellt werden.

Im allgemeinen dürfte der Widerstand der gekuppelten Achsen durch

$$w_3 \text{ kg/t} = a + 0,05 V_{\text{km/St.}}$$

dargestellt werden, wenn a für Lokomotiven mit zweifacher Kuppelung = 5,5, für dreifache Kuppelung = 7,0 gesetzt wird.

Der ganze Lokomotiv- und Tenderwiderstand ist daher

$$W_{\text{kg}} = 0,006 F_{\text{qm}} (V_{\text{km/St.}})^2 + L_1 (a + 0,05 V_{\text{km/St.}})$$

$$+ L_2 (1,8 + 0,015 V_{\text{km/St.}})$$

oder der Widerstand für 1<sup>t</sup> des Lokomotiv- und Tender-Gewichtes L

$$w_{\text{kg/t}} = \frac{W_{\text{kg}}}{L^t}$$

$$= \frac{0,006 F_{\text{qm}} (V_{\text{km/St.}})^2 + L_1 (a + 0,05 V_{\text{km/St.}}) + L_2 (1,8 + 0,015 V_{\text{km/St.}})}{L^t}$$

Hierin ist  $L = L_1 + L_2$ ,  $L_1$  die Last auf den Triebachsen und  $L_2$  die Last auf den Laufachsen.

Für die untersuchte  $\frac{2}{5}$  gekuppelte Lokomotive mit vierachsiger Tender erhält man

Leistungsfähigkeit der Lokomotive\*. Von v. Borries. Zeitschr. des Vereins deutsch. Ingen. 1904, S. 810.

\*Versuche über den Widerstand der Lokomotiven und Bahnzüge\*. Von Dr. R. Sanzin. Zeitschr. des österr. Ingenieur- und Arch.-Vereins, 1903. S. 649.

- F = 9,0 qm
- a = 5,5 kg/t
- L<sub>1</sub> = 32 t
- L<sub>2</sub> = 78 >
- L = 110 >

Hieraus ergibt sich die Gleichung

$$w^{kg/t} = 2,88 + 0,025 V^{km/St.} + 0,00049 (V^{km/St.})^2.$$

Daraus folgen die Werte:

| für V = 30 km/St. | w = 4,07 kg/t |
|-------------------|---------------|
| 40 >              | 4,66 >        |
| 50 >              | 5,35 >        |
| 60 >              | 6,14 >        |
| 70 >              | 7,03 >        |
| 80 >              | 8,02 >        |
| 90 >              | 9,10 >        |
| 100 >             | 10,28 >       |
| 110 >             | 11,56 >       |
| 120 >             | 12,94 >       |

Diese Widerstände sind etwas geringer als die durch Ausläufe beobachteten. Bei diesen waren die Lokomotiven noch uneingelaufen und ein leichter dreiachsiger Tender wurde verwendet.

Nach Abzug des Lokomotiv- und Tender-Widerstandes von der Dampfdruck-Zugkraft bleibt die Zugkraft am Tenderzughaken übrig, welche im Beharrungszustande und auf wagerechter Strecke herrscht. Diese Zugkraft ist in Zusammenstellung II aufgenommen. Sie eignet sich sehr gut für die Berechnung der Zuglasten und bildet auch ein einfaches Mittel, Vergleiche über die Verwendbarkeit verschiedener Lokomotivbauarten anzustellen.

In Textabbildung 2 stellt MNO die Zugkraft am Tenderzughaken der untersuchten 2/5 gekuppelten Lokomotive im

Abb. 2.

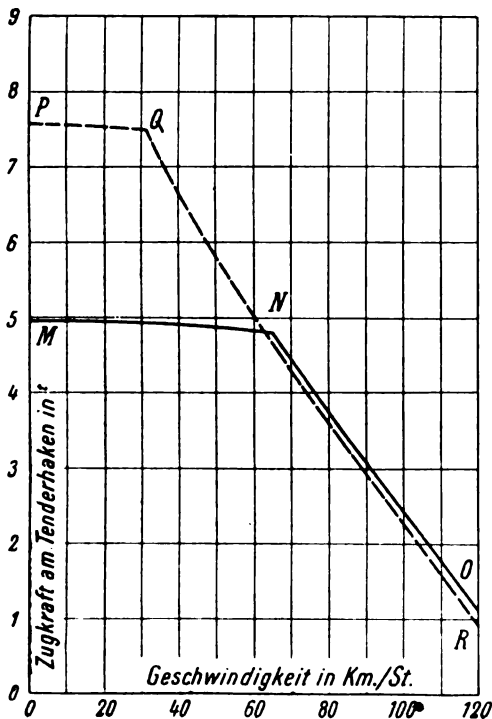

Beharrungszustande und für wagerechte Strecke bei gewöhnlicher Beanspruchung der Lokomotive dar.

Aus der Zugkraft am Tenderzughaken Z kann durch die Gleichung

$$Q^t = \frac{Z^t + i^{\text{‰}} L^t}{w^{kg/t} + i^{\text{‰}}}$$

die Zuglast Q<sup>t</sup> gefunden werden, welche auf einer bestimmten Steigung von i<sup>‰</sup> gefördert werden kann.

Nach Bedarf kann auch für eine bestimmte Zuglast Q die größte noch im Beharrungszustande überwindbare Steigung i aus der Gleichung

$$i^{\text{‰}} = \frac{Z^t - Q^t w^{kg/t}}{L^t + Q^t}$$

gefunden werden.

In diesen Gleichungen ist L das ganze Gewicht von Lokomotive und Tender und w der Widerstand des Wagenzuges.

Der Widerstand des Wagenzuges wurde in diesen Untersuchungen nach der Gleichung

$$w^{kg/t} = 1,6 + 0,0456 V^{km/St.} + 0,000456 (V^{km/St.})^2$$

angenommen, welche der Verfasser für die vierachsigen Schnellzugwagen der Südbahn gefunden hat.

Zusammenstellung IV.

2/5 gekuppelte Lokomotive.

| Geschwindigkeit<br>km/St. | Gewicht des Wagenzuges t |      |      |      |      |
|---------------------------|--------------------------|------|------|------|------|
|                           | 150                      | 200  | 250  | 300  | 400  |
|                           | Steigung ‰               |      |      |      |      |
| 30                        | 17,7                     | 14,5 | 12,2 | 10,3 | 7,9  |
| 40                        | 17,2                     | 14,1 | 11,7 | 9,9  | 7,6  |
| 50                        | 16,7                     | 13,6 | 11,3 | 9,5  | 7,7  |
| 60                        | 16,1                     | 12,9 | 10,7 | 8,8  | 6,5  |
| 70                        | 14,1                     | 10,0 | 8,8  | 7,1  | 4,7  |
| 80                        | 10,9                     | 8,2  | 6,2  | 4,7  | 2,6  |
| 90                        | 7,8                      | 5,4  | 3,7  | 2,4  | 0,6  |
| 100                       | 4,6                      | 2,6  | 1,1  | 0,0  | -1,6 |
| 110                       | 1,5                      | -0,2 | -1,5 | -2,4 | -3,7 |
| 120                       | -1,7                     | -3,1 | -4,1 | -4,9 | -6,0 |

Zusammenstellung V.

3/5 gekuppelte Lokomotive.

| Geschwindigkeit<br>km/St. | Gewicht des Wagenzuges t |      |      |      |      |
|---------------------------|--------------------------|------|------|------|------|
|                           | 150                      | 200  | 250  | 300  | 400  |
|                           | Steigung ‰               |      |      |      |      |
| 30                        | 27,3                     | 22,5 | 19,0 | 16,4 | 12,7 |
| 40                        | 23,9                     | 19,6 | 16,4 | 14,0 | 10,7 |
| 50                        | 20,3                     | 16,5 | 13,7 | 11,5 | 8,6  |
| 60                        | 16,8                     | 13,4 | 10,9 | 9,0  | 6,4  |
| 70                        | 13,5                     | 10,5 | 8,3  | 6,7  | 4,4  |
| 80                        | 10,3                     | 7,7  | 5,8  | 4,4  | 2,3  |
| 90                        | 7,2                      | 4,9  | 3,2  | 2,0  | 0,2  |
| 100                       | 3,9                      | 2,0  | 0,6  | -0,5 | -1,9 |
| 110                       | 0,8                      | -0,8 | -2,0 | -2,9 | -4,1 |
| 120                       | -2,5                     | -3,8 | -4,7 | -5,4 | -6,4 |

Die in den Zusammenstellungen IV und V enthaltene Belastungstafel ist mit Hilfe dieser Werte berechnet. Sie macht Angaben für Züge von 150, 200, 250, 300 und 400 t Wagen-

Abb. 3.



Abb. 4.



gewicht. Textabbildung 3 ist eine Darstellung dieser Belastungstafel.

Die Lokomotive ist nun noch hinsichtlich des Anfahrens zu untersuchen. Die Lokomotive verträgt eine längere Steigerung der Leistungsfähigkeit um rund 10 ‰ in dem Gebiete, wo die Kesselleistung voll zur Geltung gelangt. Statt der Schaulinie BC in Textabbildung 1 erhält man dann für die Dampfdruck-Zugkraft die Schaulinie B<sub>1</sub> C<sub>1</sub>.

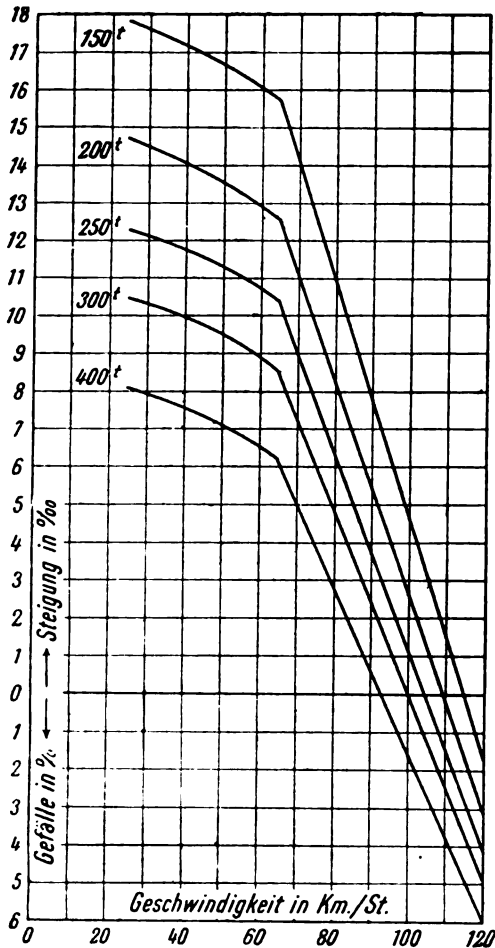
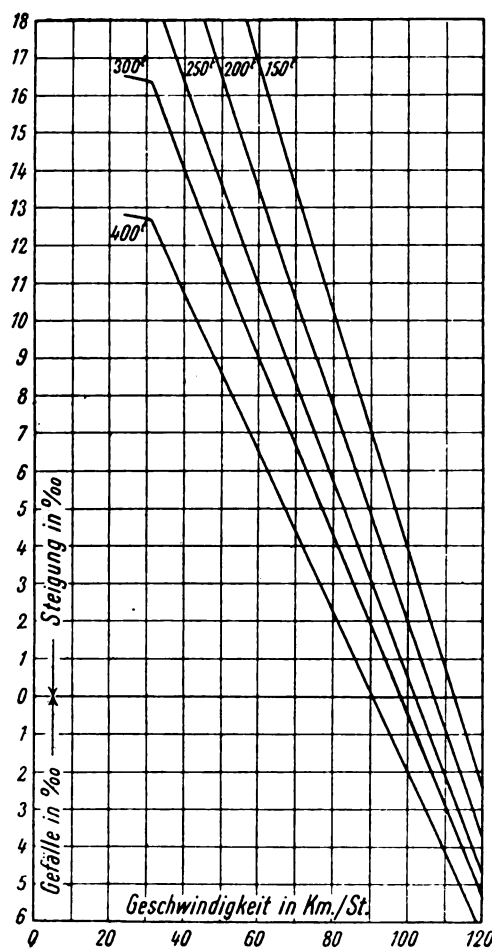
In dem Gebiete, wo die nutzbare Reibung für die Beschränkung der größten ausübaren Zugkraft maßgebend ist, kann vorübergehend ebenfalls eine Steigerung erzielt werden. Erfahrungsgemäß ist an der untersuchten Lokomotive ein Reibungswert von 180 kg/t zu erlangen, so daß die tatsächliche, am Radumfang ausgeübte Zugkraft auf 5760 kg steigt. Stellt in Textabbildung 1 AB die Zugkraft für den gewöhnlichen Zustand vor, so gibt die Linie A<sub>1</sub> B<sub>1</sub> die Zugkraft im angestrengten Zustande an.

Die gesteigerte Zugkraft findet namentlich beim Anfahren Verwendung. Der Anteil der Zugkraft für die Beschleunigung eines Zuges kann aus der Gleichung

$$B^{kg} = M \frac{kg}{m/Sek^2} \gamma^{m/Sek^2}$$

festgestellt werden, worin B die Beschleunigungskraft, M die Masse des ganzen Zuges und  $\gamma$  die Beschleunigung bedeutet.

Ferner ist

$$B^{kg} = \frac{G^{kg}}{g^{m/Sek^2}} \gamma^{m/Sek^2},$$

worin  $G = L + Q$  das Gewicht des ganzen Zuges und  $g$  die Erdbeschleunigung bedeutet.

Um auch den Kraftaufwand zu berücksichtigen, der für die Beschleunigung der umlaufenden Massen nötig wird, wird ein Zuschlag von 8 ‰ gemacht, so daß man

$$B^{kg} = 1,08 \frac{G^{kg}}{g^{m/Sek^2}} \gamma^{m/Sek^2} = 0,1101 G^{kg} \gamma^{m/Sek^2}$$

erhält. \*)

Bezieht man die beschleunigende Kraft in kg auf 1 t der ganzen Zuglast G, so erhält man

$$b^{kg/t} = \frac{B^{kg}}{G^t} = 110,1 \gamma^{m/Sek^2} \text{ oder } \gamma^{m/Sek^2} = 0,00908 b^{kg/t}.$$

Hieraus läßt sich die Zeit-Geschwindigkeit-Schaulinie punktweise bestimmen, indem  $b$  für schmale Geschwindigkeitszonen unveränderlich angenommen wird.

In Textabbildung 5 sind die Anfahr-Schaulinien für Wagengewichte von 150 und 400 t bei Steigungen von 0 und 5 ‰ dargestellt. Neben der Zeit-Geschwindigkeit-Schaulinie

ist für jeden Fall auch noch eine Zeit-Weg-Schaulinie eingetragen.

Wie zu erwarten war, zeigen die Geschwindigkeit-Schaulinien in dem Gebiete, wo die nutzbare Reibung am Radumfang eine unveränderliche Zugkraft bedingt, nahezu unveränderliche Beschleunigung. Bei Geschwindigkeiten von mehr als 65 km/St. nimmt jedoch die Beschleunigung rasch ab, die Geschwindigkeit-Schaulinie nähert sich asymptotisch einer bestimmten Geschwindigkeit, die theoretisch erst nach unendlich langer Zeit erreicht werden könnte. Die erhöhte Anstrengung der Lokomotive findet beim Anfahren praktisch nur so lange statt, bis die dem Beharrungszustande entsprechende Fahrgeschwindigkeit erzielt ist. Die Geschwindigkeit-Schaulinien in Textabbildung 5 reichen daher nur bis zu den Beharrungsgeschwindigkeiten, die aus der Zusammenstellung IV und aus Textabbildung 2 für die betreffenden Bahnneigungen und Zuglasten entnommen werden können. Dieser Vorgang entspricht durchaus der Wirklichkeit, wenn man bestrebt ist, die Lokomotive günstigst auszunutzen. Nachdem die Beziehungen zwischen Fahrgeschwindigkeit und Zugkraft für die untersuchte  $\frac{2}{5}$  gekuppelte Lokomotive auf Grund reicher Erfahrungen in ent-

\*) „Untersuchungen an einer Lokomotive“ von Dr. R. Sanzin. Allgemeine Bauzeitung, Jahrgang 1905, Heft 5. — „Bestimmung der Fahrzeiten aus der Leistungsfähigkeit der Lokomotiven“. Dr. Sanzin, Verhandlungen zur Bef. des Gewerbefleißes, Jahrgang 1906.



Abb. 5.

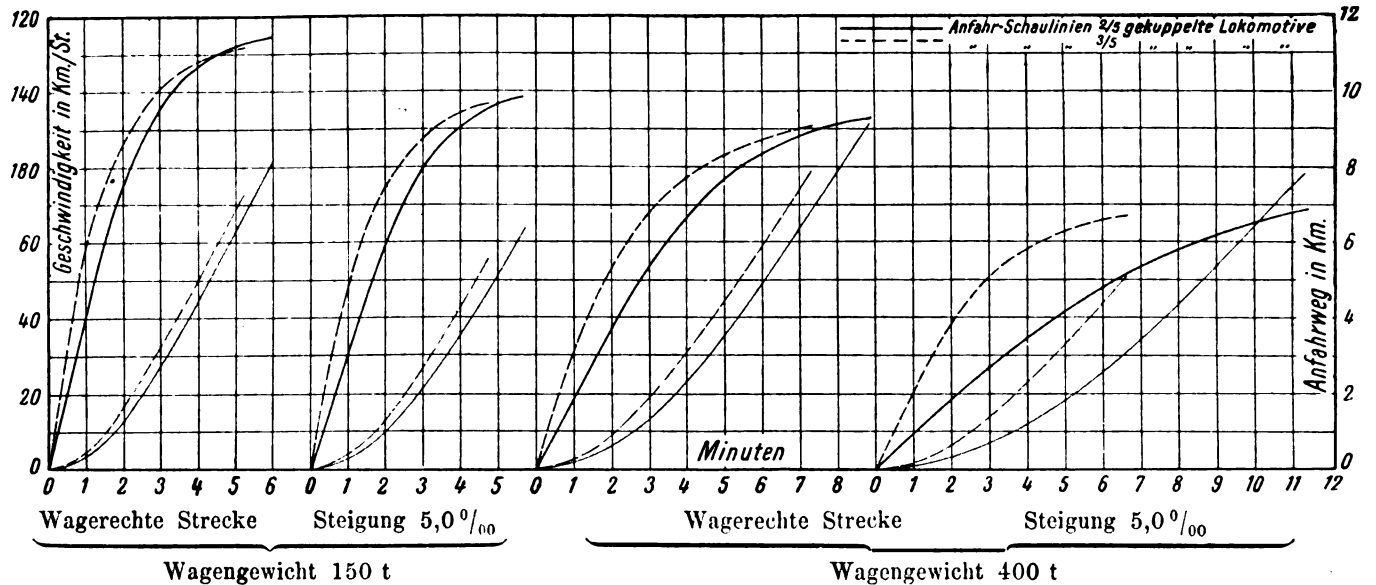

sprechender Form gebracht sind, mag nun versucht werden, für eine grundsätzlich ähnliche  $\frac{3}{5}$  gekuppelte Lokomotive dieselben Berechnungen durchzuführen, um die Vorteile der beiden Lokomotivbauarten möglichst einwandfrei gegenüberzustellen.

Für die  $\frac{3}{5}$  gekuppelte Schnellzuglokomotive sollen derselbe Kessel und dieselben Abmessungen des Triebwerkes angenommen werden, nur soll statt der zweifachen Kuppelung die dreifache Anwendung finden, Dampferzeugung und Dampfverbrauch für die Dampfdruck-Leistungseinheit sollen also bei beiden Lokomotiven gleich sein.

In der Regel ist man bei dreifach gekuppelten Schnellzuglokomotiven gezwungen, den Durchmesser der Triebräder kleiner zu wählen, als an zweifach gekuppelten der »Atlantic«-2.B.1-Bauform.

Neuerdings hat man jedoch auch an  $\frac{3}{5}$  gekuppelten Lokomotiven Triebäder von mehr als 2000 mm Durchmesser zur Ausführung gebracht und dabei doch Rostflächen bis zu 3,5 qm erzielen können. Daher dürfte auch der in Betracht gezogene Kessel der  $\frac{2}{5}$  gekuppelten Lokomotive auf einer  $\frac{3}{5}$  gekuppelten untergebracht werden können, obschon die Triebäder von 2150 mm Durchmesser beibehalten werden müßten.

Betreffs der Abmessungen der Dampfzylinder, die ebenfalls gleich gewählt werden, könnte der Einwand erhoben werden, daß die dreifach gekuppelte Lokomotive eine um die Hälfte größere Zugkraft ausüben kann, als die zweifach gekuppelte, daher größere Dampfzylinder haben müßte. Die Zugkraft der dreifach gekuppelten Lokomotive übertrifft jedoch die der zweifach gekuppelten nur bei geringeren Fahrgeschwindigkeiten, und es ist möglich, diese Zugkräfte durch vergrößerte Füllungen zu erzeugen. Bei dieser Annahme wird der Dampfverbrauch für die Dampfdruck-Leistung für beide Lokomotiven gleich, wodurch die Rechnungen sehr vereinfacht werden.

Demnach sind für beide Lokomotiven gleiche Kessel, gleiches Triebwerk und gleiche Dampfzylinder vorgesehen.

Für Berechnung des Widerstandes werden hier dieselben Grundlagen gewählt wie bei der  $\frac{2}{5}$  gekuppelten Lokomotive, nur ist  $a = 7,0$  kg/t gesetzt.

Weiter ist  $F = 9,0$  qm,  $L_1 = 48$  t,  $L_2 = 62$  t und  $L = 110$  t.

Hieraus ergab sich die Widerstandsgleichung für Lokomotive und Tender.

$$w_{\text{kg/t}} = 4,07 + 0,030 V^{\text{km/St.}} + 0,00049 (V^{\text{km St.}})^2.$$

Diese Gleichung ergibt folgende Werte:

| V         | w         |
|-----------|-----------|
| 30 km/St. | 5,41 kg/t |
| 40 >      | 6,05 >    |
| 50 >      | 6,80 >    |
| 60 >      | 7,63 >    |
| 70 >      | 8,57 >    |
| 80 >      | 9,61 >    |
| 90 >      | 10,74 >   |
| 100 >     | 11,97 >   |
| 110 >     | 13,30 >   |
| 120 >     | 14,73 >   |

Diese Widerstände sind größer, als für die  $\frac{2}{5}$  gekuppelte 2.B.1-Lokomotive. Der ganze Widerstand der  $\frac{3}{5}$  gekuppelten 2.C.0-Schnellzuglokomotive ist bei Geschwindigkeiten von 30 bis 120 km/St. um 148,4 bis 197 kg größer als der der  $\frac{2}{5}$  gekuppelten. Da die übrigen Verhältnisse der Lokomotive ungeändert erscheinen, ist der vergrößerte Widerstand nur der Kuppelung der dritten Achse zuzuschreiben. Die Vermehrung des Widerstandes ist übrigens im Verhältnisse zur Größe der Dampfdruck-Zugkraft nur gering und kommt erst bei sehr hohen Fahrgeschwindigkeiten zu einiger Geltung.

Die Dampfdruck-Zugkraft der  $\frac{3}{5}$  gekuppelten Lokomotive ist dieselbe, wie für die  $\frac{2}{5}$  gekuppelte, solange die Kesselleistung unbeschränkt ausgeübt werden kann.

An der  $\frac{2}{5}$  gekuppelten Lokomotive hat im Beharrungszustande die Möglichkeit für die volle Ausübung der Kesselleistung bei 65 km/St. begonnen. An der  $\frac{3}{5}$  gekuppelten Lokomotive rückt diese kritische Geschwindigkeit wegen des größeren Reibungsgewichtes auf 31 km/St. herab. Die größte Zugkraft, welche von 0 bis 31 km/St. Geschwindigkeit am Umfange der Triebäder erreicht werden kann, ist bei einem Reibungswerte von 0,16 7680 kg.

In Zusammenstellung III sind für die  $\frac{3}{5}$  gekuppelte Lokomotive die Dampfdruck-Leistungen und Zugkräfte, die Widerstände und die Zugkräfte am Tenderzughaken auf wagerechter Strecke und im Beharrungszustande angegeben. Ein Vergleich mit den Werten in Zusammenstellung II läßt die große Überlegenheit der  $\frac{3}{5}$  gekuppelten Lokomotive bis zur Geschwindigkeit von 63 km/St. erkennen. Bei größeren Geschwindigkeiten ist die Zugkraft der  $\frac{3}{5}$  gekuppelten Lokomotive wegen des größeren Eigenwiderstandes geringer. In Textabbildung 2 gibt MNO die Zugkraft am Tenderzughaken für die  $\frac{2}{5}$ , PQR für die  $\frac{3}{5}$  gekuppelte Lokomotive an. Hierdurch ist das Wesen der beiden Lokomotivbauarten am besten gekennzeichnet.\*)

Werden die Belastungstafeln nach den angenommenen Grundlagen auch für die  $\frac{3}{5}$  gekuppelte Lokomotive berechnet, so erhält man Zusammenstellung V und die zeichnerische Darstellung in Textabbildung 4. Wie zu erwarten, sind die Leistungen für Geschwindigkeiten unter 63 km.St. an der  $\frac{3}{5}$  gekuppelten Lokomotive besser.

Die größten Steigungen, welche die beiden Lokomotiven bei rund 40 km/St. Geschwindigkeit zu überwinden vermögen, gibt Zusammenstellung VI an.

#### Zusammenstellung VI.

##### Stellste Steigung.

| Bei Zuglast t | Für die $\frac{2}{5}$ gekuppelte Lokomotive ‰ | Für die $\frac{3}{5}$ gekuppelte Lokomotive ‰ |
|---------------|---|---|
| 150           | 17,2  | 23,9  |
| 200           | 14,1  | 19,6  |
| 250           | 11,7  | 16,4  |
| 300           | 9,9   | 14,0  |
| 400           | 7,6   | 10,7  |

Diese Werte liefern Grundlagen für die Bemessung der Höchstbelastung mit Rücksicht auf die Steigung.

Auf der im Hügellande oft verwendeten Steigung von 10 ‰ kann die  $\frac{2}{5}$  gekuppelte Schnellzuglokomotive kaum 300 t Wagengewicht fördern, die bereits als nötig erkannte Schnellzuglast von 400 t kann höchstens noch auf 7,6 ‰ Steigung gefahren werden. Die Verwendung der  $\frac{2}{5}$  gekuppelten Lokomotive ist demnach auf die allergünstigsten Strecken beschränkt.

Für das Anfahren erhält man unter denselben Annahmen, wie für die  $\frac{2}{5}$  gekuppelte Lokomotive, die Dampfdruck-Zugkraft der  $\frac{3}{5}$  gekuppelten nach D<sub>1</sub> E<sub>1</sub> C<sub>1</sub>, Textabbildung 1.

Die hiernach berechneten Anfahr-Schaulinien in Textabbildung 5 gelten für Züge von 150 und 400 t Wagengewicht und wagerechte Strecke 5 ‰ Steigung. ZiffermäÙig sind die Anfahrverhältnisse in den Zusammenstellungen VII und VIII angegeben. Die Überlegenheit der  $\frac{3}{5}$  gekuppelten Lokomotive tritt in allen Fällen hervor.

Bei 400 t Zuglast kann die  $\frac{3}{5}$  gekuppelte Lokomotive auf 5 ‰ Steigung bis zur dritten Minute nach der Abfahrt die doppelte Geschwindigkeit der  $\frac{2}{5}$  gekuppelten erreichen.

\*) „Untersuchungen über die Zugkraft von Lokomotiven“. Von Dr. R. Sanzin. Zeitschrift des Vereines deutsch. Ingen. Jahrgang 1906, Band 50. Seite 118.

#### Zusammenstellung VII.

| Zuglast t | Neigungs-Verhältnis | Kuppelung der Lokomotive | Anfahrweg m | Anfahrzeit Sek | Geschwindigkeit im Beharrungszustande km/St. | Mittlere Anfahrbeschleunigung m/Sek <sup>2</sup> | Mittlere Geschwindigkeit im Anfahrabschnitte km St. |
|-----------|---------------------|--------------------------|-------------|----------------|--|--|---|
| 150       | Wagerechte Strecke  | $\frac{2}{5}$            | 8130        | 360            | 114,5  | 0,083  | 81,3  |
|           |                     | $\frac{3}{5}$            | 7280        | 315            | 112,0  | 0,099  | 83,2  |
|           | Steigung 5,0 ‰      | $\frac{2}{5}$            | 6380        | 345            | 98,5   | 0,079  | 66,6  |
| 400       | Wagerechte Strecke  | $\frac{2}{5}$            | 9200        | 535            | 92,5   | 0,048  | 61,8  |
|           |                     | $\frac{3}{5}$            | 7780        | 440            | 90,5   | 0,057  | 63,6  |
|           | Steigung 5,0 ‰      | $\frac{2}{5}$            | 7880        | 680            | 69,0   | 0,028  | 41,7  |
|           |                     | $\frac{3}{5}$            | 5120        | 400            | 67,0   | 0,047  | 46,1  |

#### Zusammenstellung VIII.

##### Fahrgeschwindigkeit während des Anfahrens.

| Kuppelung der Lokomotive | Zuglast 150 t wagerechte Strecke |               | Zuglast 150 t Steigung 5 ‰ |               | Zuglast 400 t wagerechte Strecke |               | Zuglast 400 t Steigung 5 ‰ |               |      |
|--------------------------|----------------------------------|---------------|----------------------------|---------------|----------------------------------|---------------|----------------------------|---------------|------|
|                          | $\frac{2}{5}$                    | $\frac{3}{5}$ | $\frac{2}{5}$              | $\frac{3}{5}$ | $\frac{2}{5}$                    | $\frac{3}{5}$ | $\frac{2}{5}$              | $\frac{3}{5}$ |      |
| Minuten nach der Abfahrt | 1                                | 40,0          | 56,5                       | 30,5          | 48,5                             | 19,0          | 30,5                       | 9,5           | 20,5 |
|                          | 2                                | 75,0          | 85,5                       | 58,0          | 74,5                             | 37,0          | 53,0                       | 18,5          | 39,0 |
|                          | 3                                | 95,5          | 100,5                      | 79,5          | 87,0                             | 52,5          | 67,5                       | 27,0          | 51,0 |
|                          | 4                                | 106,5         | 107,5                      | 90,5          | 94,0                             | 66,5          | 77,0                       | 34,5          | 58,0 |
|                          | 5                                | 112,5         | 111,0                      | 96,0          | 96,5                             | 76,5          | 83,0                       | 41,5          | 62,5 |
|                          | 6                                | 114,5         | 112,0                      | 98,5          | 96,5                             | 83,5          | 87,0                       | 47,5          | 66,0 |
|                          | 7                                | —             | —                          | —             | —                                | 88,0          | 90,0                       | 53,0          | 67,0 |
|                          | 8                                | —             | —                          | —             | —                                | 91,0          | 90,5                       | 58,0          | 67,0 |
|                          | 9                                | —             | —                          | —             | —                                | 92,5          | 90,5                       | 62,0          | 67,0 |
|                          | 10                               | —             | —                          | —             | —                                | —             | —                          | 65,0          | 67,0 |
|                          | 11                               | —             | —                          | —             | —                                | —             | —                          | 68,0          | 67,0 |

Der Gewinn an Anfahrzeit der  $\frac{3}{5}$  gegenüber der  $\frac{2}{5}$  gekuppelten Lokomotive ist unter Annahme bestimmter Streckengeschwindigkeiten in Zusammenstellung IX angegeben.

#### Zusammenstellung IX.

##### Gewinn an Anfahrzeit der $\frac{3}{5}$ gekuppelten gegen die $\frac{2}{5}$ gekuppelte Lokomotive.

| Streckengeschwindigkeit km/St. | Zuglast 150 t Steigung |         | Zuglast 400 t Steigung |          |
|--------------------------------|------------------------|---------|------------------------|----------|
|                                | 0 ‰                    | 5 ‰     | 0 ‰                    | 5 ‰      |
| 60                             | 28 Sek.                | 45 Sek. | 67 Sek.                | 253 Sek. |
| 70                             | 27 „                   | 43 „    | 66 „                   | —        |
| 80                             | 26 „                   | 42 „    | 58 „                   | —        |
| 90                             | 23 „                   | 37 „    | 37 „                   | —        |
| 100                            | 20 „                   | —       | —                      | —        |
| 110                            | 5 „                    | —       | —                      | —        |

Besteht für die Streckengeschwindigkeit keine Beschränkung, so kann die  $\frac{2}{5}$  gekuppelte Lokomotive im Beharrungszustande allerdings nach Zusammenstellung IX eine höhere Geschwindig-

keit einhalten als die  $\frac{3}{5}$  gekuppelte und hierdurch den Zeitverlust für das längere Anfahren ausgleichen. Um diesen Ausgleich jedoch herbeizuführen, müssen sehr lange Strecken im Beharrungszustande zurückgelegt werden können. So ergeben sich für die vier untersuchten Fälle folgende, in Zusammenstellung X enthaltene Streckenlängen, bei denen beide Lokomotivbauarten dieselben Fahrzeiten, also auch dieselben mittleren Fahrgeschwindigkeiten erzielen.

Zusammenstellung X.

|                |                              |         |
|----------------|------------------------------|---------|
| Zuglast 150 t, | wagerechte Strecke . . . . . | 30,7 km |
| " 150 t,       | Steigung 5‰ . . . . .        | 44,7 "  |
| " 400 t,       | wagerechte Strecke . . . . . | 58,6 "  |
| " 400 t,       | Steigung 5‰ . . . . .        | 94,5 "  |

Werden kürzere Strecken im Beharrungszustande zurückgelegt, so ist stets die  $\frac{3}{5}$  gekuppelte Lokomotive vorzuziehen, da sie kürzere Fahrzeiten gibt. Sind dagegen die Strecken länger, so ist die  $\frac{2}{5}$  gekuppelte Lokomotive günstiger, da ihre größere Beharrungsgeschwindigkeit zur Geltung gelangt.

Ist eine bestimmte Höchstgeschwindigkeit vorgeschrieben, so ist die  $\frac{3}{5}$  gekuppelte Lokomotive der  $\frac{2}{5}$  gekuppelten überlegen, solange die Beharrungsgeschwindigkeit der ersteren nicht kleiner ist als die zulässige Höchstgeschwindigkeit.

Schließlich soll die Verwendbarkeit der beiden Lokomotivbauarten für einen bestimmten Fall dargelegt werden.

Eine 53,22 km lange Strecke, die auf 31,5 km fast wagerecht ist und auf 21,12 km mit 5‰ steigt, ist mit einem Zuge von 150 t Wagengewicht zu befahren.

Im 15. km ist die Geschwindigkeit auf 40 km/St., im 40. km auf 30 km/St. zu ermäßigen. Die verminderte Geschwindigkeit ist in beiden Fällen auf eine Länge von 500 m einzuhalten.

Die steilste Steigung von nur 5‰ bei 150 t Zuglast und sonst unbeschränkter Streckengeschwindigkeit läßt bei voller Ausnutzung der Lokomotiven eine sehr hohe mittlere Geschwindigkeit erwarten, die allerdings durch die beiden vorgeschriebenen Geschwindigkeits-Ermäßigungen beeinträchtigt werden dürfte.

Für alle Bremsungen ist eine gleichmäßige Verzögerung von 0,5 m/Sek<sup>2</sup> angenommen, die den gewöhnlichen Betriebsbremsungen entspricht.

Abb. 6.

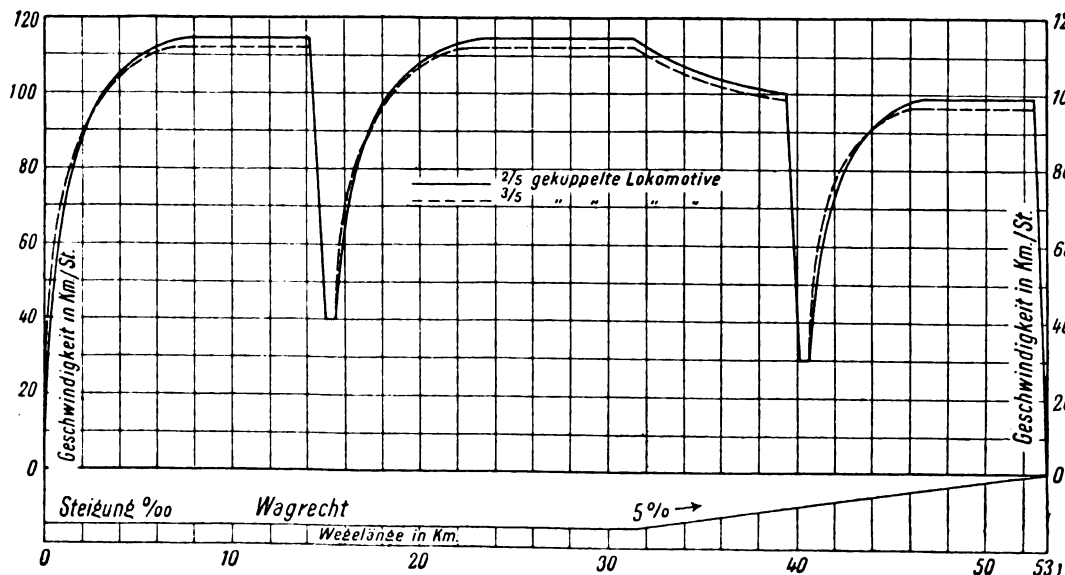

Ist zunächst keine größte Streckengeschwindigkeit vorgeschrieben, so erhält man unter Benutzung der Anfahr-Schaulinien in Textabbildung 5 und der Belastungstafeln in den Zusammenstellungen IV und V das Fahrtafelbild der Textabbildung 6, welches auf die Wegelänge bezogen ist.

Im gewählten Falle sind die Fahrzeiten für beide Lokomotiven gleich. Trotz der geringen Steigung und Zugbelastung sind die Zeitverluste für das Anfahren nach den Geschwindigkeits-Ermäßigungen bereits so groß, daß die  $\frac{3}{5}$  gekuppelte Lokomotive trotz geringerer Beharrungsgeschwindigkeiten die Fahrzeit der  $\frac{2}{5}$  gekuppelten Lokomotive einhalten kann.

Werden die Schwierigkeiten größer, so ist die  $\frac{3}{5}$  gekuppelte Lokomotive die vorteilhafteste. Es könnte überraschen, daß die Überlegenheit der  $\frac{3}{5}$  gekuppelten Lokomotive schon unter so günstigen Verhältnissen eintritt. Ist die höchste zulässige Geschwindigkeit im untersuchten Falle 100 km/St., so ist die Fahrzeit der  $\frac{3}{5}$  gekuppelten Lokomotive bereits um 13 Sek. kürzer als die der  $\frac{2}{5}$  gekuppelten, bei 90 km/St. Höchstgeschwindigkeit beträgt der Unterschied 35 Sek.

Die Fahrzeiten und mittleren Geschwindigkeiten sind bei 150 t Wagengewicht für die 53,22 km lange Strecke:

Zusammenstellung XI.

| Höchstgeschwindigkeit  | Fahrzeit der Lokomotive |               |
|------------------------|-------------------------|---------------|
|                        | 2/5 gekuppelt           | 3/5 gekuppelt |
| unbeschränkt . . . . . | 35' 17"                 | 35' 17"       |
| 100 km/St. . . . .     | 37' 1"                  | 36' 48"       |
| 90 " . . . . .         | 39' 41"                 | 39' 6"        |

| Höchstgeschwindigkeit  | Mittlere Geschwindigkeit der Lokomotive |               |
|------------------------|---|---------------|
|                        | 2/5 gekuppelt                           | 3/5 gekuppelt |
| unbeschränkt . . . . . | 90,5 km/St.                             | 90,5 km/St.   |
| 100 km/St. . . . .     | 86,26 "                                 | 86,77 "       |
| 90 " . . . . .         | 80,46 "                                 | 81,65 "       |

Trotz der geringen Zuglast und des günstigen Neigungsverhältnisses steht die  $\frac{3}{5}$  gekuppelte Lokomotive auch bei unbeschränkter Höchstgeschwindigkeit der  $\frac{2}{5}$  gekuppelten nicht nach. Bei Beschränkung der Höchstgeschwindigkeit erzielt die  $\frac{3}{5}$  gekuppelte günstigere Fahrzeiten.

Die Unterschiede sind nicht bedeutend, beweisen jedoch die Brauchbarkeit der dreifach gekuppelten Schnellzuglokomotive unter scheinbar für die  $\frac{2}{5}$  gekuppelte sehr günstigen Verhältnissen. Die Aufgabe ist jedoch tatsächlich durch die beiden Geschwindigkeits-Ermäßigungen sehr erschwert, diese bedingen die Überlegenheit der  $\frac{3}{5}$  gekuppelten Lokomotive. Da jedoch ein großer Teil der besten Schnellzugstrecken von derartigen Geschwindigkeitsbeschränkungen

betroffen wird, war es an gebracht, ein solches Beispiel zu wählen.

Mit wachsender Zuglast nehmen auch die Vorteile der  $\frac{3}{5}$  gekuppelten Lokomotive zu, namentlich bei Beschränkung der Höchstgeschwindigkeit.

Die  $\frac{2}{5}$  gekuppelte Lokomotive bleibt nur in jenen Fällen vorteilhafter, in denen lange Strecken ohne Aufenthalt und ohne empfindliche Geschwindigkeits-Ermäßigungen befahren werden. Der Erfolg wird um so besser, je unbeschränkter die möglichen Beharrungsgeschwindigkeiten ausgenutzt werden können, je höher also die Grenzgeschwindigkeit liegt.

Die untersuchte  $\frac{2}{5}$  gekuppelte Schnellzuglokomotive erzielt auf ganz geringen Gefällen schon Geschwindigkeiten von 120 km/St. und kann auf wagerechter Strecke Zuglasten von 150, 200, 250, 300 und 400 t mit Geschwindigkeiten von 114, 109, 104, 100 und 93 km/St. befördern. Ist es nicht gestattet, diese Beharrungsgeschwindigkeiten im Betriebe dauernd

beizubehalten, so nimmt man der Lokomotive die Möglichkeit, in ihrem vorteilhaftesten Leistungsgebiete zu arbeiten. Die Verwendung dreifach gekuppelter Lokomotiven ist dann ausichtsreicher.

Für alle Fälle eine scharfe Grenze für die vorteilhafteste Verwendung der beiden Lokomotivbauarten aufzustellen, ist nicht möglich. Es dürfte jedoch durch diese Erörterungen gelungen sein, die vielfach angezweifelte Eignung der dreifach gekuppelten Schnellzuglokomotive für die Beförderung sehr schneller Züge darzulegen.

Je nach Bahnneigung, Zuglast, zulässiger Höchstgeschwindigkeit und den besonders maßgebenden örtlichen Geschwindigkeitsbeschränkungen ergeben sich in jedem Falle andere Verhältnisse, die am sichersten durch Entwicklung der Fahrtaubilder für beide Lokomotivbauarten nach Muster der Textabbildung 6 beurteilt werden können.

## Die Otavi-Bahn.

Von M. Wechsler, Dipl.-Ing. zu Düsseldorf.

Hierzu Zeichnungen Abb. 1 und 2 auf Tafel XIX.

Am 12. November 1906 hat die Eröffnung der Otavi-Bahn in Deutsch-Südwestafrika stattgefunden. Durch dieses Ereignis ist die allgemeine Aufmerksamkeit von neuem auf unser südwestafrikanisches Schutzgebiet gelenkt worden, welches ja ohnehin schon seit geraumer Zeit die Öffentlichkeit in Deutschland stark beschäftigt.

Mit der Otavi-Bahn, welche ihre Entstehung nur dem Unternehmungsmute Einzelner zu verdanken hat, ist eines der bedeutendsten Kulturwerke in unseren Kolonien geschaffen worden. Sie ist von der Otavi Minen- und Eisenbahn-Gesellschaft in Berlin zur Beförderung der Erze aus ihren in Otavi und Tsumen befindlichen Kupfer- und Blei-Minen nach dem Hafen von Swakopmund erbaut worden. Der Bau selbst ist von der Eisenbahnbau-Unternehmung Arthur Koppel, Aktiengesellschaft, ausgeführt und trotz außerordentlicher Schwierigkeiten aller Art nach fast dreijähriger Bauzeit zu Ende geführt.

Die Bahn führt von Swakopmund, welches dem Ausgangspunkte auch der von der Regierung erbauten Bahn Swakopmund-Windhuk dient, zunächst beinahe entlang der Regierungsbahn, bei der Station Rössing in km 43 kommen die beiden Bahnen fast zusammen, dann wendet sie sich nach Nordwesten durch die »Namib« in die fruchtbare Hochebene Südwestafrikas, auf der sie sich bis zu dem Endpunkte Tsumeb hinzieht. Die Linienführung und die Steigungsverhältnisse sind im allgemeinen als günstig zu bezeichnen, da mit sehr wenigen Ausnahmen der kleinste Halbmesser 150 m beträgt und als steilste Neigung ebenfalls mit verschwindend wenigen Ausnahmen 15 ‰ eingehalten wurde.

Die Spurweite beträgt wie die der Regierungsbahn Swakopmund-Windhuk 600 mm.

Die Bahn ist 565,5 km lang. Bei der Station Onguati, km 177, zweigt eine 14 km lange Verbindungstrecke mit der Hauptstation der Regierungsbahn, Karibib, ab.

Der erste Teil der Strecke bis Omaruru, km 236, stellte dem Baue große Schwierigkeiten entgegen, und zwar sowohl wegen des außerordentlich unebenen Geländes, als auch wegen großer Höhenunterschiede, die auf verhältnismäßig kurze Strecken zu überwinden waren; so galt es auf den ersten 110 km der Bahn einen Höhenunterschied von 1074 m zu überwinden. Außer mit den Geländeschwierigkeiten selbst hatte die Bauleitung im ersten Bauabschnitte noch mit zwei Umständen zu kämpfen, welche den Vorbau ungemein gehemmt und ihn zuweilen überhaupt in Frage gestellt hatten: dem Arbeiter- und Wasser-Mangel.

Der Bahnbau wurde im Oktober 1903 begonnen; schon im Januar 1904 brach der Herero-Aufstand aus, wodurch alle schwarzen Arbeiter dem Baue entzogen wurden. Zwei von der Unternehmung angestellte, kostspielige Versuche mit aus Europa nach Deutsch-Südwestafrika gebrachten italienischen Arbeitern mißlangen vollständig und hielten den Vorbau durch Ausstände nur noch mehr auf. Auf der ganzen Strecke bis km 151, Station Usakos, ist trotz eifriger Bohrversuche nirgends brauchbares Wasser gefunden. Daher mußte während der ganzen Bauzeit dieser Strecke Wasser sowohl für den Bau als auch für die Arbeiter und zur Speisung der Lokomotiven von Swakopmund aus nachgefahren werden.

Zur Verzögerung des Baufortschrittes trugen auch die schlechten Landungsverhältnisse in Swakopmund bei, weil die Frachten nur mit großer Verspätung gelandet werden konnten.

Der Bau ging daher nur sehr langsam von statten, teilweise stockte er auch vollständig. Dies hielt bis Frühjahr 1905 an. Zu dieser Zeit wurden eine größere Anzahl kriegsgefangener Hereros dem Bahnbaue zugewiesen, mit deren Hilfe nun bedeutend schneller gebaut werden konnte, namentlich nachdem die wasserlose Strecke überwunden war. Dann meldeten sich immer mehr Hereros freiwillig; die verschiedenen

Bauabteilungen konnten ständig vergrößert werden und der Bau dadurch sehr rasch vorwärts schreiten, zumal auch das Gelände nicht mehr solche Schwierigkeiten bot wie auf dem ersten Teile der Strecke.

Im September 1905, also nach fast zweijähriger Bauzeit, wurde der öffentliche Betrieb auf der ersten Strecke bis Station Omaruru, km 236, eröffnet. Im August dieses Jahres wurde schon die Endstation Tsumeb durch die Schienenspitze erreicht. Am 12. November ist die ganze Strecke dem öffentlichen Verkehre übergeben.

Der Oberbau wiegt 50,23 kg/m; er besteht aus 90<sup>mm</sup> hohen, 15 kg/m schweren Stahlschienen, welche mittels Klemmplatten und Klemmplattenbolzen auf 1248<sup>mm</sup> langen und 12 kg schweren Stahlschwellen befestigt sind. Auf einen Gleisrahmen von 9<sup>m</sup> Länge kommen 13 Schwellen.

Alle Brücken sind aus Eisen und zwar bis zu 8<sup>m</sup> Spannweite aus Walzträgern, darüber hinaus bis zur größten angewendeten Spannweite von 20<sup>m</sup> aus genieteten Blechträgern. Die Bahn weist auf ihrer ganzen Strecke 110 Brückenöffnungen auf. Die Durchlässe, welche wegen der während der Regenzeit wolkenbruchartig fallenden Regen recht zahlreich haben eingebaut werden müssen, sind alle aus Wellblechrohren hergestellt.

Im ganzen sind fünf größere Bahnhöfe und 42 Kreuzungs- und Halte-Stellen vorhanden, die alle zugleich auch als Bahnmeistereien dienen. Nur auf sieben von diesen Stationen war es möglich, Wasserstationen einzurichten, sonst konnte nirgends in der Nähe der Bahn Wasser erschlossen werden.

Die Stationsgebäude und Beamten-Wohnhäuser sind in Wellblech ausgeführt.

Bei Station Usakos, wo sich auch die Betriebsleitung befindet, ist eine große Werkstätte errichtet, außerdem sind noch drei kleine Werkmeistereien auf der Strecke verteilt.

Der Betriebsmittel-Bestand ist sehr groß. Die Zahl der Lokomotiven und Wagen übersteigt weit die vorgesehe Zahl, und zwar weil die Bahn schon während des Baues ungeheure Mengen von Regierungs- und Privat-Gütern von Swakopmund aus ins Innere des Landes befördern mußte, womit man gar nicht gerechnet hatte, da diese Güter für die Beförderung auf der Regierungsbahn bestimmt waren. Aber bald zeigte sich, daß die Regierungsbahn einem solchen Verkehre durchaus nicht gewachsen war, daher mußte die Otavi-Bahn mit herangezogen werden.

Der jetzige Bestand der Otavi-Bahn ist: 36 3/4 gekuppelte Lokomotiven, 3 Wagen für Reisende, 1 Salonwagen, 20 Tenderwagen von 10 cbm Wasser- und 3,5 t Kohleninhalt, 190 offene Güterwagen von 10 t Tragfähigkeit, 20 bedeckte Güterwagen von 8 t Tragfähigkeit, 5 Viehwagen.

Alle Wagen laufen auf je zwei Drehgestellen eigener Bauart, damit die Last auf die Schienen günstig verteilt wird und der Schwerpunkt der beladenen Wagen möglichst tief zu liegen kommt.

Die Otavi-Bahn ist die längste Bahn in unseren Kolonien und die längste Bahn der Welt mit 600<sup>mm</sup> Spur. Ihre Leistungsfähigkeit ist über Erwarten groß. Noch während des Baues wurden im Frühjahr 1906 auf der Strecke zwischen Swakopmund-Karibib und Omaruru im Durchschnitte 3500 t aufer den 2500 t betragenden Baugütern im Monate befördert. In den letzten Monaten, in denen die Baugüter nur noch einige hundert Tonnen betragen, der Betrieb daher regelmäßiger wurde, war die Leistung bedeutend größer, im Oktober wurden 9600 t Regierungs- und Fracht-Güter und 2500 Reisende befördert.

Diese Zahlen bestätigen die Behauptung, daß die Schmalspurbahnen zur Erschließung neuer Gebiete, in denen der Verkehr gering ist und die wirtschaftliche Entwicklung erst durchgeführt werden soll, wegen der geringen Herstellungskosten am besten geeignet sind.

Nachdem die Bahn ganz eröffnet ist, leistet sie zugleich dem Gedeihen des Landes selbst, und damit auch unseren Kolonien, hervorragende Dienste, indem sie die Groß- und Kleinsiedelung in diesem fruchtbarsten Teile Südwestafrikas erleichtert und fördert.

In Deutsch-Südwestafrika ist nicht nur der Landwirtschaft sondern auch dem Gewerbe ein sehr weites Arbeitsfeld geboten, da an verschiedenen Stellen reiche Erzlager nachgewiesen sind. Sobald Ruhe eingekehrt sein wird, steht zu erwarten, daß weitere Bahnbauten zur Ausbeutung der verschiedenen Erzlager in kurzer Zeit in Betracht kommen. Die sehr schnelle Entwicklung der englischen Kolonien in Südafrika ist ja hauptsächlich Folge des Minenbetriebes.

So wird auch die Otavi-Bahn in hohem Maße dazu beitragen, die Entwicklung unseres Schutzgebietes in Südwestafrika zu fördern. Vor allem aber wird sie durch die bis jetzt schon erzielten glänzenden Ergebnisse dazu beitragen, Vertrauen zu der Zukunft unserer Kolonien in der deutschen Heimat zu erwecken.

## Werkstätte zur Untersuchung der Wagen in der Hauptwerkstätte Karlsruhe.

Von **Zimmermann**, Oberingenieur in Karlsruhe.

Hierzu Zeichnungen Abb. 1 und 2 auf Tafel XX.

Anfang März 1906 wurde in der Hauptwerkstätte Karlsruhe die neue Werkstätte zur Untersuchung der Wagen in Benutzung genommen\*). Diese mit Sägdach versehene Werkstätte konnte wegen Platzmangel nicht mehr bei der bestehenden Wagenwerkstätte erbaut werden, mußte deshalb auf das durch den Mittelbruchgraben getrennte südliche Gelände der

Hauptwerkstätte verlegt werden, wo sich bereits die Tenderwerkstätte und die Wagenlackiererei befinden. Die bisherige Überwachungs-Werkstätte war zu klein geworden, und soll nun als Wagenwerkstätte benutzt werden.

Da ferner nördlich der Lokomotiv-Werkstätte eine größere Kesselschmiede gebaut wird, fallen die Wagenabstellgleise, die für die bisherige Überwachungs-Werkstätte benutzt wurden,

\*) Zeitung des Vereins d. E.-V. 1906. Nr. 30.



weg. Diese Gleise konnten auf dem südlichen Gelände, wo sich bisher ein Lagerplatz der Vorratlagerverwaltung befand, vorteilhafter angelegt werden.

Textabb. 1 zeigt das Äußere, Textabb. 2 das Innere der neuen Werkstätte.

Abb. 1. Die Wagen-Überwachungswerkstätte von der Nord-Ost-Seite aus gesehen.



Abb. 2. Das Innere der Wagen-Überwachungswerkstätte vom westlichen Felde aus gesehen.



Die neue Überwachungs-Werkstätte hat mit den Schiebepöhleneinbauten 160 m Länge und 105,4 m Breite im westlichen und mittlern, 98,6 m Breite im östlichen Felde.

Die Längen der drei Felder sind 25 m, 54,25 m und 52,25 m.

Zum Verstellen der Wagen auf die 15 Hallengleise dienen zwei versenkte Schiebepöhlen von 18,0 m und 10,5 m Länge. Der Gleisabstand beträgt 6,0 m. Außerhalb des östlichen End-

feldes läuft eine unversenkte Schiebepöhle von 10 m Nutzlänge, mit der die Wagen von dem Zufahrtgleise und den Abstellgleisen nach dem östlichen Endfelde verbracht werden. Alle drei Schiebepöhlen sind mit elektrischem Antriebe versehen.

An der Nordwand des Mittelfeldes sind die Wascheinrichtungen und Kleiderkasten, an der Südwand der ganzen Halle die Schmiedefeuer und einige Maschinen aufgestellt. Dasselbst sind auch die Klempnerei, Schlosserei und Schreinerei untergebracht: ferner ist dort ein Arbeitszimmer für die Aufsichtsbeamten eingebaut.

An dieses Arbeitszimmer schließt sich westlich ein 65 m langes, 8,04 m breites Vorratlager an.

Mit dem westlichen Endfelde ist eine 48,88 m lange, 15,82 m breite Federnschmiede verbunden. An diesen Bau schließt sich ein Auskochenraum für Achsbüchsen an. Zum Auskochen wird Heizedampf benutzt. An der südöstlichen und nordwestlichen Ecke der großen Halle sind die Aborte angebaut.

Die Maschinen an der Südwand der Überwachungs-Werkstatt sind:

- 1 Bandsäge,
- 2 Wandbohrmaschinen,
- 1 Richtpresse mit Wasserdruck für Träger bis 300 mm Höhe,
- 1 Gelenk-Bohrmaschine mit Drehstromantrieb.

Dasselbst befinden sich noch:

- 1 große Richtplatte von  $5 \times 1,2$  m und darüber eine Kranbahn mit zwei Laufkranen von je 1000 kg Tragkraft.

Quer durch jedes der drei Felder der Halle zieht ein Schmalspurgleis von 750 mm Spur, auf welchem drei Roll-Wagen laufen.

In der Halle werden aufer den Hebezeugen mit Trägern auch die Hebezeuge ohne Träger für vierachsige Wagen der Bauart Kuttruff und Winden zum Heben der Wagen verwendet.

Ferner sind daselbst:

- 2 fahrbare elektrische Bohrmaschinen für Löcher bis 40 mm Weite,
- 1 tragbare elektrische Handbohrmaschine für Löcher bis 12 mm Weite,
- 8 fahrbare Nietfeuer,
- 4 kleine Richtplatten  $600 \times 500$  mm,
- 2 Schleifsteine,

- 2 Öltische,
- 2 Räderschiebepöhlen,
- 1 Räderwagen.

Zum Abheben der Drehgestellrahmen von den Achsen ist im westlichen Felde eine Kranbahn an das Dach gehängt.

In der Federnschmiede sind

- 2 Federglühöfen,
- 12 neue Schmiedefeuer mit Ambossen,

- 1 Richtplatte  $3 \times 1,2$  m,
- 2 Härtebottiche,
- 1 Schmirgelschleifmaschine zum Abschleifen der Federnenden,
- 1 Exzenterpresse zum Abschneiden der Federnenden.

Die Maschinen und der Bläser für 16 Schmiedefeuer sind an eine Welle angeschlossen, die von einer Drehstrom-Triebmaschine von 15 P.S. getrieben wird.

Außerdem sind daselbst die Kleiderkasten und Waschröge für die Schmiede aufgestellt.

Der Dampf für die Heizung der neuen Anlage wird den Kesseln entnommen, die früher den Dampf für die Betriebsdampfmaschinen der mechanischen Werkstätte und später für die Dampfmaschinen der Stromerzeugungsanlage lieferten. Seitdem ein neues bahneigenes Elektrizitätswerk im Betriebe ist, wird die Kesselanlage für die Dampferzeugung zur Heizung verwendet. Die Hochdruck-Dampfleitung wird auf einem Trag-

gerüste bis zur Überwachungs-Werkstatt geführt, hier sind Anschlüsse zum Prüfen der Wagenheizung abgezweigt.

In die Halle ist alsdann eine zweite Leitung als Niederdruckdampfheizung in Kuntze-Röhren, die in etwa 2 m Höhe aufgehängt sind, mit Ableitung für Niederschlagwasser eingebaut.

Der Boden der Werkstätte ist in Zementbeton ausgeführt. Für die Ableitung des Wassers zum Abwaschen der Wagen und des Regenwassers ist eine Entwässerungsleitung angelegt.

Die Trinkwasserleitung wurde in Mannesmann-Röhren ausgeführt. Zum Prüfen der Luftdruckbremse sind an einer Druckluftleitung die erforderlichen Anschlüsse angebracht.

Die elektrische Beleuchtung erfolgt durch fünf und vier Bogenlampen über der östlichen und westlichen Schiebebühnen-grube, durch 144 Osmium-Glühlampen im östlichen, 165 solcher Lampen im mittlern und 85 Lampen im westlichen Arbeitsfelde.

In der Federnschmiede befinden sich vier Bogenlampen und in dem Vorratlager fünfzehn Osmium-Glühlampen.

## Das Anfahren der Eisenbahnzüge.

Von **Mühlmann**, Regierungsbaumeister in Efslingen.

Das Anfahren eines Eisenbahnzuges ist eine verzögert beschleunigte Bewegung, da mit zunehmender Geschwindigkeit die Reibungswiderstände wachsen, während die aus der Triebachlast folgende Zugkraft unverändert bleibt.

Bezeichnet man mit:

$G^t$  das Gewicht des Zuges mit Lokomotive und Tender,

$L^t$  das Triebachsgewicht,

$\mu$  die Ziffer der Reibung zwischen Triebrädern und Schiene,

$v^{m/Sek.}$  die zur Zeit  $t^{Sek.}$  erreichte Geschwindigkeit,

$p^{m/Sek.^2}$  die gleichzeitig eintretende Beschleunigung,

$Z^{kg}$  die Zugkraft,

$(\alpha + \beta v^2)^{kg^t}$  den Zugwiderstand mit  $\beta = 0,005$  und  $\alpha = 2,5$  nach Frank\*),

$n^{‰}$  die Bahnsteigung,

so ist die erforderliche Zugkraft

$$Z = \frac{1,08}{9,81} G 1000 \cdot p + (\alpha + \beta v^2 + n) G \text{ oder}$$

$$\text{Gl. 1) } \dots Z = 110 \cdot G \cdot p + (\alpha + \beta v^2 + n) G,$$

worin 1,08 die Schwungkraft der rollenden Räder berücksichtigt. Die Widerstandswerte sind nicht ganz scharf, weil sich Franks Versuche auf den Beharrungszustand und nicht auf das Anfahren erstrecken und daher die Reibung der Ruhe nicht berücksichtigen.

Setzt man nun für  $Z$  den vorhandenen unveränderlichen Wert  $Z = 1000 \cdot \mu L$ , und für das Verhältnis  $L : G$  die Ziffer  $\lambda$  ein, so folgt:

$$\text{Gl. 2) } \dots p = \frac{1}{110} [\mu \lambda 1000 - (\alpha + \beta v^2 + n)].$$

Wird noch:

\*) Organ 1885, S. 165; 1886, S. 201. Eisenbahntechnik der Gegenwart, 1. Auflage, Band I, S. 64; Zeitschrift des Vereines deutscher Ingenieure 1903, S. 464.

$$\text{Gl. 3) } \dots \lambda - \frac{n}{1000 \mu} = k \text{ gesetzt, so folgt aus Gl. 2):}$$

$$\text{Gl. 4) } \dots p = \frac{\mu \cdot 1000}{110} \left( k - \frac{\alpha}{1000 \mu} \right) - \frac{\beta v^2}{110}.$$

Mit den Zahlenwerten  $\alpha = 2,5$ ,  $\mu = \frac{1}{6}$ ,  $\beta = 0,005$  wird:

$$\text{Gl. 5) } \dots p = 1,515 (k - 0,015) - 455 \cdot 10^{-7} \cdot v^2.$$

$$\text{Aus Gl. 4) folgt mit } p = \frac{dv}{dt}$$

$$dt = \frac{1000 \cdot \mu \left( k - \frac{\alpha}{1000 \mu} \right) - \frac{\beta v^2}{110}}{dv}$$

und hieraus durch Integration zwischen den Grenzen 0 und  $t$  oder 0 und  $v$

$$\text{Gl. 6) } \dots t = \frac{55}{\sqrt{1000 \beta \cdot \mu \left( k - \frac{\alpha}{1000 \mu} \right)}}$$

$$\log \frac{\sqrt{1000 \cdot \beta \cdot \mu \left( k - \frac{\alpha}{1000 \mu} \right) + \beta v}}{\sqrt{1000 \beta \cdot \mu \left( k - \frac{\alpha}{1000 \mu} \right) - \beta v}}, \text{ und}$$

$$\text{Gl. 7) } \dots v = \frac{1}{\beta} \sqrt{1000 \cdot \beta \cdot \mu \left( k - \frac{\alpha}{1000 \mu} \right) \left( e^{\frac{t}{55} \sqrt{\beta \mu 1000 \left( k - \frac{\alpha}{1000 \mu} \right)}} - 1 \right) + 1}$$

und mit den obenerwähnten Zahlenwerten:

$$\text{Gl. 8) } \dots t = \frac{60,25}{\sqrt{k - 0,015}}$$

$$\log \frac{0,91388 \sqrt{k - 0,015} + 0,005 \cdot v}{0,91388 \sqrt{k - 0,015} - 0,005 \cdot v} \text{ und}$$



$$\text{Gl. 9) } v = 182,7 \sqrt{k - 0,015} \frac{e^{0,0166 \cdot t \sqrt{k - 0,015}} - 1}{e^{0,0166 \cdot t \sqrt{k - 0,015}} + 1}$$

Gl. 8) ist in Textabb. 1 für verschiedene Werte von k aufgetragen.

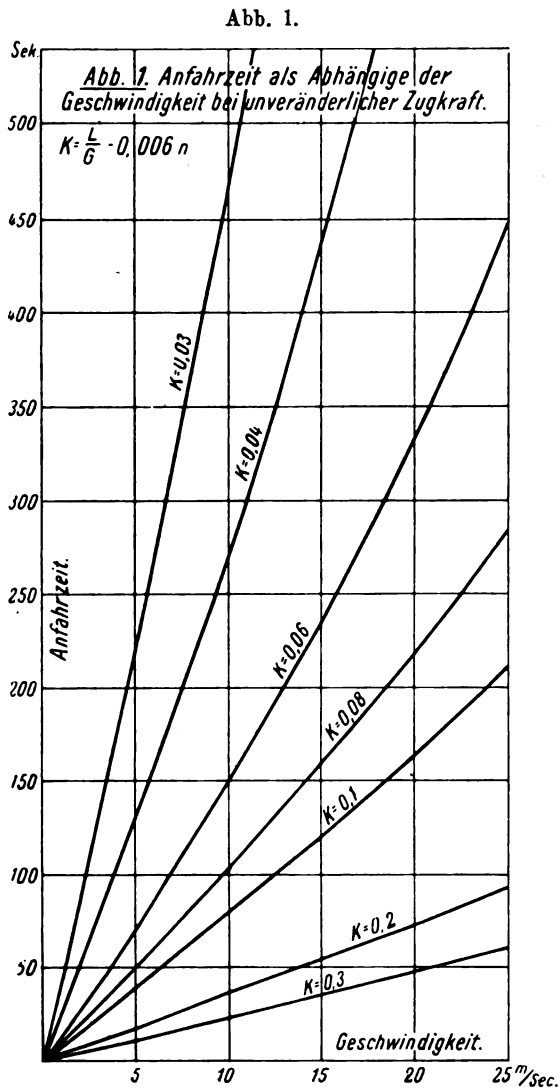

Aus Gl. 7) folgt die Weggleichung  $s = \int_0^t v \cdot dt = \frac{55 \cdot a}{\beta} \int_0^t \frac{e^{at} - 1}{e^{at} + 1} dt$ , wobei  $a = \frac{1}{55} \sqrt{\beta \cdot \mu \cdot 1000 \left(k - \frac{a}{1000 \mu}\right)}$ ;

$$s = \frac{55 \cdot a}{\beta} \left( \int_0^t \frac{e^{at} dt}{e^{at} + 1} - \int_0^t \frac{dt}{e^{at} + 1} \right)$$

$$= \frac{55 \cdot a}{\beta} \left[ \frac{1}{a} \log \frac{1 + e^{at}}{2} - \frac{1}{a} \log \frac{2 e^{at}}{1 + e^{at}} \right] = \frac{55}{\beta} \log \frac{(1 + e^{at})^2}{4 e^{at}}$$

Gl. 10) . . . . .  $s = \frac{110}{\beta} \log \frac{1 + e^{at}}{2 \cdot e^{\frac{a \cdot t}{2}}}$

$$s = \frac{110}{\beta} \cdot \log \frac{1 + e^{\frac{t}{55} \sqrt{1000 \beta \mu \left(k - \frac{a}{1000 \mu}\right)}}}{2 e^{\frac{t}{110} \sqrt{1000 \beta \mu \left(k - \frac{a}{1000 \mu}\right)}}}$$

und der Weg als Abhängige der Geschwindigkeit v

$$\text{Gl. 11) } \dots s = \frac{55}{\beta} \log \frac{1000 k - \frac{a}{\mu}}{1000 k - \frac{a}{\mu} - \frac{\beta}{\mu} v^2}$$

mit obigen Zahlenwerten:

Gl. 12)  $s = 22000 \cdot \log \frac{1 + e^{\frac{0,0166 \cdot t \sqrt{k - 0,015}}{2 \cdot e}}}{0,0083 t \sqrt{k - 0,015}}$

Gl. 13)  $s = 11000 \log \frac{1000 k - 15}{1000 k - 15 - 0,03 \cdot v^2}$

Gl. 13) ist in Textabb. 2 für verschiedene Werte von k aufgetragen.

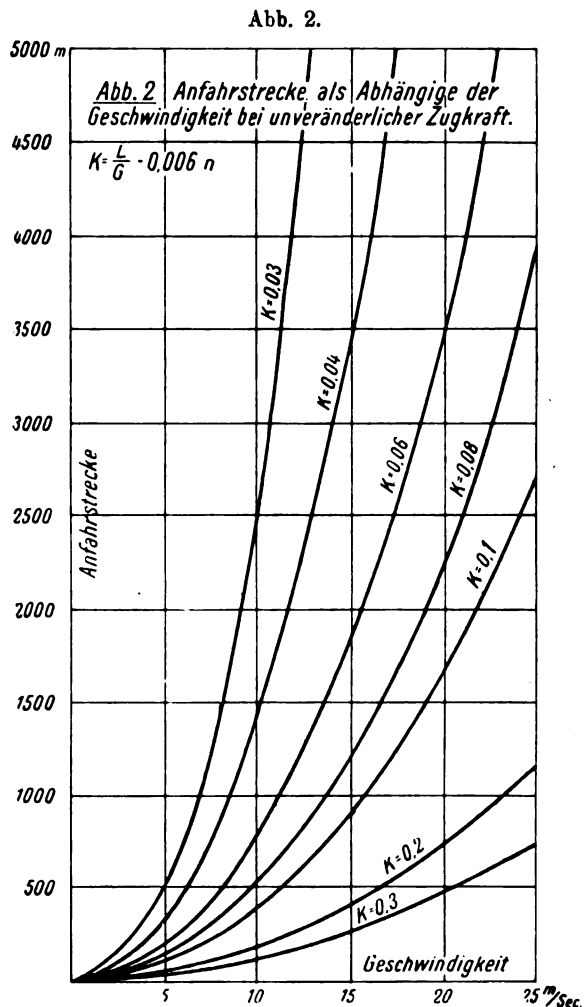

Die Leistung der Lokomotive zur Zeit t ist

$Z \cdot v = \mu \cdot L \cdot 1000 \cdot v$ , wobei für v der Wert aus Gl. 9) gilt.

Die Arbeit der Lokomotive innerhalb der ersten t Sekunden ist:

$Z \cdot s = \mu \cdot L \cdot 1000 \cdot s$ , wobei für s der Wert der Gl. 12) oder 13) gilt.

Diese Gleichungen und insbesondere Textabb. 1 und 2 sind für jede Lokomotive, für jedes Zuggewicht und für alle Neigungsverhältnisse der Strecke brauchbar, da nicht die wirkliche Größe des Trieb- und des Zug-Gewichtes eingeführt sind, sondern nur die Beziehung  $k = \frac{L}{G} = 0,006 n$ .

Die entwickelten Gleichungen sollen nun zur Erzielung vergleichbarer Zahlenwerte auf die folgenden drei Lokomotiven angewendet werden:

| Lokomotive | Art                             | L <sup>t</sup> | G <sup>t</sup> | Größte Geschwindigkeit m/Sek. |
|------------|---------------------------------|----------------|----------------|-------------------------------|
| A          | 2/4 gekuppelt, Verbund          | 29             | 80             | 20,8                          |
| B          | 3/5 gekuppelt, Verbund          | 45             | 103            | 20,8                          |
| T          | 3/4 gekuppelt, Zwillings-Tender | 45             | 60             | 12,5                          |

Zunächst ist aus den Gleichungen ersichtlich, daß  $k > 0,015 + 0,00003 v^2$  sein muß, damit sich endliche Werte für die Anfahrzeit und den Anfahrweg ergeben, also  $\frac{L}{G} > 0,006 \cdot n + 0,015 + 0,00003 \cdot v^2$ .

Diese Gleichung hat aber keine tatsächliche Bedeutung, da die Beziehung zwischen  $v$  und  $k$  nicht durch diese Gleichung, sondern durch die Leistungsfähigkeit des Lokomotivkessels bestimmt wird. Beispielsweise könnte die A-Lokomotive auf der Steigung 1:100 einen Zug von 400 t Wagengewicht bis auf 49 km/St. beschleunigen, wenn nur das Triebgewicht in Betracht käme; in Wirklichkeit würde aber dabei die Anfahrzeit so lang werden, daß sich die Kesselleistung zu gering erweisen würde; die A-Lokomotive wird ihres Kessels wegen einen Zug von 400 t Wagengewicht überhaupt nicht auf der Steigung 1:100 auf längere Zeit fortbewegen, geschweige denn beschleunigen können.

**Beispiel 1.**

Die B-Lokomotive soll auf der Wagerechten einen Zug von 400 t Wagengewicht bis auf 20 m/Sek. beschleunigen. Es ist  $k = \lambda = \frac{45}{400 + 103} = 0,0895$ . Die Anfahrzeit ist nach Textabb. 1 125 Sek., die Anfahrstrecke nach Textabb. 2 1840 m. Die Gleichung der Beschleunigung ist  $p = 0,1127 - 455 \cdot 10^{-7} \cdot v^2$ . Die Zugkraft ist = 7500 kg; davon werden 55300 p zur Beschleunigung verwendet (Textabb. 3).

Abb. 3.

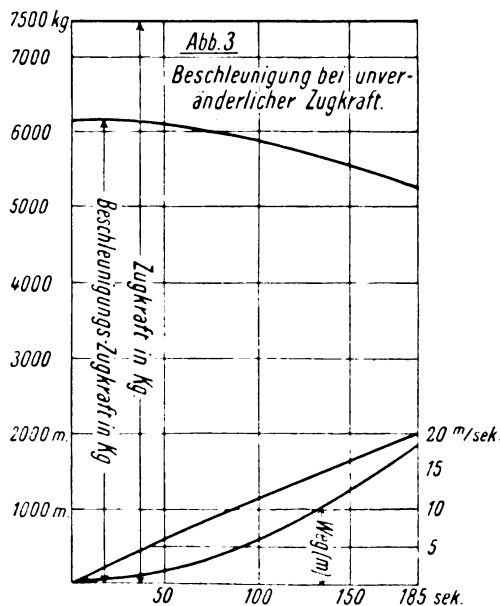

**Beispiel 2.**

Anfahren eines Zuges von 400 t Wagengewicht, der mit 12,5 m/Sek. fährt: nach den Schaulinien Textabb. 1 und 2.

1. Die Strecke ist wagerecht. Wird dieser Zug von der A-Lokomotive gefahren, so ist  $k = \lambda = \frac{29}{400 + 80} = 0,0605$ , die Anfahrzeit ist dann 190 Sek., die Anfahrstrecke 1230 m. Wird er von der T-Lokomotive gefahren, so ist

$$k = \lambda = \frac{45}{400 + 60} = 0,098, \quad t = 105 \text{ Sek. und } s = 610 \text{ m.}$$

2. Steigung 1:250,  $n = 4$ .

Bei der A-Lokomotive ist  $k = 0,0605 - 0,006 \cdot 4 = 0,0365$ ,  $t = 420$  Sek.,  $s = 3200$  m, bei der T-Lokomotive ist  $\lambda = 0,098$  und  $k = 0,074$ , somit  $t = 170$  Sek.,  $s = 1000$  m.

**Beispiel 3.**

Wird für das Bremsen eines Zuges eine gleichbleibende Verzögerung angenommen, etwa zu 0,3 m/Sek.<sup>2</sup>, dann ist der Bremsweg  $s = \frac{v^2}{0,6} = 0,15 \cdot t^2$  und die Bremszeit  $t = \frac{v}{0,3}$ .

Bei dieser Annahme können die Schaulinien Textabb. 1 und 2 auch zur Bestimmung der kürzesten Zeitdauer benutzt werden, die ein Zug braucht, um eine gegebene Strecke zwischen zwei Haltepunkten zurückzulegen. In Textabb. 4 ist diese

Abb. 4.

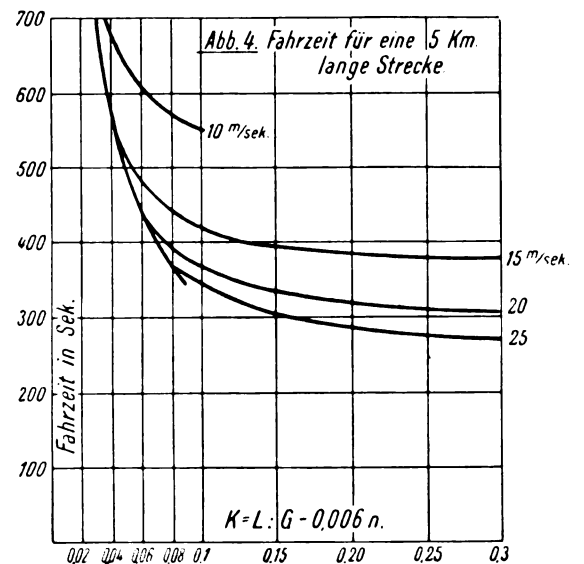

Entfernung zwischen zwei Haltepunkten zu 5 km angenommen. Die zur Fahrt von einem zum andern Haltepunkte nötige Zeit ist am geringsten, wenn auf das Anfahren sofort das Bremsen folgt, wenn also die Geschwindigkeit am Ende des Anfahrens möglichst hoch ist. Nun gestattet aber jede Lokomotivart nur eine bestimmte größte Geschwindigkeit. Die Länge der Fahrzeit für die 5 km-Strecke wird also einerseits vom Zuggewichte, vom Triebgewichte der Lokomotive und von der Steigung der Bahnstrecke, also von  $k$  abhängen, andererseits von der höchsten Geschwindigkeit, die man der Lokomotive bei dem Wagengewichte noch zumuten darf. Textabb. 4 stellt die Fahrzeit als von  $k$  abhängig dar, daher erscheinen verschiedene

Linien für die verschiedenen Höchstgeschwindigkeiten. Die Fahrzeit ist berechnet nach:

$$\left( t_A + t_B + \frac{5000 - s_A - s_B}{v} \right) \text{Sek.}, \text{ worin}$$

$t_A$  die Anfahrzeit (Textabb. 1),  $s_A$  die zugehörige Anfahrestrecke (Textabb. 2),  $t_B$  und  $s_B$  die Bremszeit und den Bremsweg und  $v$  die Endgeschwindigkeit des Anfahrens bedeutet.

Bei wagerechter Bahn wird ein Zug von 560 t Gewicht von einer Lokomotive von 45 t Triebgewicht in 440 Sek. von Haltepunkt zu Haltepunkt über 5 km befördert, wenn man der Lokomotive dabei eine Höchstgeschwindigkeit von 15 m/Sek. zumuten kann. Erlaubt man nur 10 m/Sek., so erhöht sich die Fahrzeit auf 570 Sek. Könnte man dagegen 20 m/Sek. gestatten, so genügten 390 Sek.

#### Beispiel 4.

Weiter können die Schaulinien Textabb. 1 und 2 benutzt werden, um zu bestimmen, wieviel Zeit ein Zug, der etwa vor einem Einfahrsignale einmal anhalten mufs, mehr braucht, als einer, der ohne Aufenthalt durchfährt.

$$\text{Diese Zeit ist } t_w + t_B - \frac{s_w + s_B}{v},$$

worin  $v$  die Geschwindigkeit des am freien Signale vortüberfahrenden und die abzubremsende des anzuhaltenden Zuges bedeutet, auf die letzterer auch wieder beschleunigt werden mufs.

Dieser Zeitverlust ist in Textabb. 5 als von der Geschwindigkeit abhängig für verschiedene Werte von  $k$  aufgetragen. Die Zeit des Haltens ist nicht inbegriffen.

Mufs ein Zug von 500 t Wagengewicht, der eine Strecke von 100 km Länge fahrplanmäfsig ohne Aufenthalt in 85 Minuten durchläuft, also von zwei A-Lokomotiven gefahren wird, unterwegs einmal vor einem geschlossenen Signale halten, so entsteht ein Zeitverlust von  $126 + 120 = 246$  Sek., wenn das Anhalten auf der Wagerechten erfolgt mit  $k = 0,088$  und

$v = 20$  m/Sek., dagegen ein Zeitverlust von  $153 + 120 = 273$  Sek., wenn das Anhalten auf der Steigung  $n = 5\text{‰}$  mit  $k = 0,058$  und  $v = 16$  m/Sek. erfolgt. Dabei ist angenommen, dafs der Zug zwei Minuten still steht.

Abb. 5.

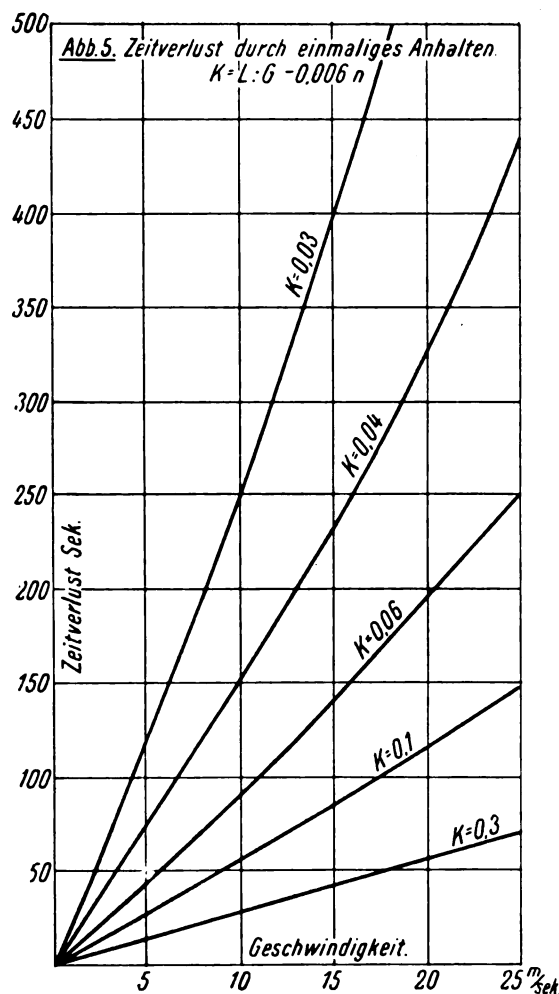

## Bericht über die Fortschritte des Eisenbahnwesens.

### Allgemeines, Beschreibungen und Mitteilungen von Bahn-Linien und -Netzen.

#### Die Splügenbahn.

(Schweizerische Bauzeitung 1907, Band II, Nr. 9, S. 107. Mit Abb.)

Hierzu Zeichnung Abb. 6 auf Tafel XX.

Der Kanton Graubünden hat am 8. November 1906 bei den schweizerischen Bundesbehörden um die Genehmigung zum Baue einer Splügenbahn nachgesucht, dem ein von Ingenieur Dr. Ed. Locher-Freuler bearbeiteter Entwurf zu Grunde liegt. Die Bahn soll Regelspur erhalten, anschliessend an die Gleise der schweizerischen Bundesbahnen im Bahnhofe Chur beginnen und neben der rhätischen Bahn nach Ems gehen. Von hier ab entfernt sich die Bahn von der rhätischen, geht durch einen Tunnel im Vogelsang nach dem Hinter-Rhein, übersetzt diesen und zieht sich längs dem linken Rheinufer,

die rhätische Bahn mit einem Tunnel unterfahrend nach der Station Rothenbrunnen, die mit der der rhätischen Bahn in nahezu gleicher Höhe liegt. Zwischen Chur und Rothenbrunnen beträgt der kleinste Gleisbogenhalbmesser 400 m, die grösste Steigung  $1\text{‰}$ ; die in Chur ankommenden Züge der schweizerischen Bundesbahnen können deshalb ungetrennt bis Rothenbrunnen durchgeführt werden. Die Talstrecke Chur-Rothenbrunnen soll mit Dampflokomotiven, die Bergstrecke Rothenbrunnen-Chiavenna mit elektrischen Lokomotiven betrieben werden.

In Rothenbrunnen, km 15,396, beginnt die Nordrampe zum Splügentunnel, die 300 m als kleinsten Bogenhalbmesser und  $2,6\text{‰}$  steilste Neigung aufweist. In ihrem weiteren Ver-



laufe erreicht die Linie die Station Thusis, die 718,03 m über Meer, 17,53 m höher als die Station der rhätischen Bahn liegt. Nachdem die Nolla mittels eines Kehrtunnels unterfahren ist, steigt die Bahn der Talsohle folgend nach den Stationen Rongellen-Zillis und Andeer. 1355 m oberhalb der letztgenannten Station bei km 36,990 und 1000,78 m über Meer, beginnt der große Splügentunnel; er erhält eine Länge von 26135 m, steigt mit 0,3 ‰ bis zum höchsten Punkte bei km 50,575, 1040,0 m über Meer, fällt von da mit 1,85 ‰ gegen Süden, und erreicht bei km 63,125 den Süd-Tunnelmund, 800,75 m über dem Meere. Der südliche Tunnelmund liegt also 200,03 m tiefer, als der nördliche. 13935 m des Tunnels liegen auf schweizerischem, 12200 m auf italienischem Gebiete.

Abgesehen von einem kurzen Tunnelstücke nächst dem nördlichen Tunnelmunde liegt die Achse des Tunnels in einer lotrechten Ebene. Der Tunnel soll eingleisig, mit drei in 500 m langen zweigleisigen Tunnelstücken bestehenden Ausweichstationen gebaut werden. Auf der in die Südhälfte fallenden Station wird die Steigung zur Erleichterung des Anfahrens auf 1 ‰ ermäßigt.

Der Tunnel I zwischen den Kreuzung- und Mündungsstationen soll eingleisig, mit einem durch den ganzen Tunnel gehenden gemauerten Stollen unter dem Gleise hergestellt werden; letzterer dient zur Lüftung während des Baues, zur Ableitung großer Wassermengen, Aufnahme der Kühl- und Bohr-Wasserleitungen, der Kabel für Telegraph, Fernsprecher, Signale, Beleuchtung, sowie der Speiseleitung für den elektrischen Betrieb. Um später ohne Betriebsstörungen ein zweites Gleis, oder einen zweiten Tunnel herstellen zu können, soll jede Ausweichstation an beiden Enden etwa 40 m lange Stumpfgleise erhalten, die im Tunnel II liegen würden. Die vier Tunnelabschnitte von durchschnittlich je 6 km Länge können dann gleichzeitig oder nacheinander gebaut und in Betrieb genommen werden. Zur Beschleunigung des Stollenvortriebes von Tunnel II könnten die Abschnitte durch Herstellung von Querschlägen zwischen I und II in beliebig viele Unterabteilungen geteilt werden. Der Abstand zwischen Tunnel I und II wird je nach der Beschaffenheit des Gesteines größer oder kleiner gewählt werden, was der Simplon-Bauweise gegenüber eine bedeutende Verbesserung bedeutet. Für die Beförderung der

Ausbruch- und Mauerungs-Massen aus dem Tunnel und hinein soll ebenfalls ein neues Verfahren zur Anwendung kommen, welches das Anwachsen der Tunnelkosten für das laufende Meter mit Zunahme der Tunnellänge wesentlich vermindert.

Der Splügentunnel II wird ohne Unterstollen hergestellt, da ein solcher für die Lüftung während des Baues nicht erforderlich ist und die Tunnelwässer, wenn nötig, durch Querschläge nach Tunnel I abgeleitet werden können. Sind beide Tunnel im Betriebe, so werden die Kreuzungsstationen als solche nicht mehr benutzt; sie können aber ohne weiteres wieder in Betrieb gesetzt werden, wenn einer der acht Abschnitte behufs Vornahme größerer Ausbesserungsarbeiten ausgeschaltet werden müßte. In dieser Beziehung ist die in Aussicht genommene Bauweise einem zweigleisigen Tunnel wesentlich überlegen. Für die Herstellung des eingleisigen Tunnels sind acht Jahre Bauzeit in Aussicht genommen.

Der südliche Mund des großen Tunnels liegt bei Gallivaggio, die anschließende Station dieses Namens in 798,0 m Meereshöhe. Zwischen Gallivaggio und Chiavenna liegen die Stationen Pianazzola in 669,15 m und Croce in 543,0 m Meereshöhe. In Chiavenna findet die Splügenbahn Anschluss an die ebenfalls elektrisch betriebene regelspurige Bahn Chiavenna-Colico-Lecco mit Fortsetzung einerseits über Mailand nach Genua, anderseits über Bergamo nach Venedig.

Abb. 1.

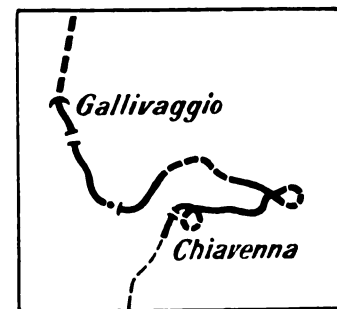

Der Längenschnitt durch die Bahn ist in Abb. 6, Taf. XX dargestellt, die Entwicklung der Südrampe vor dem südlichen Tunnelmunde in Textabb. 1.

—k.

## Bahn-Unterbau, Brücken und Tunnel.

### Ein- und zweispurige Alpentunnel.

(Schweizerische Bauzeitung 1906, August, Band XLVIII, S. 73.)

Im Simplontunnel sind längere Strecken vorhanden, welche die Bauweise mit Untersohlen-Stollen, wie sie Professor Hennings und Oberingenieur Weber\*) vorschlagen, unmöglich gemacht hätten, weil auf diesen Strecken stellenweise ein starker allseitiger Druck herrschte, und zwar häufig in scheinbar gutem Gesteine. An solchen Stellen wird der gemauerte Unterstollen verdrückt werden, Auftrieb und Seitenschub werden das Gewölbe brechen, weil es oben keine Widerlager hat, bis der volle Querschnitt gemauert ist. Bei der Zweistollen-Bauart lassen sich solche

\*) Schweizerische Bauzeitung 1906, Juni, Band XLVII, S. 290.

Strecken durch Ausschaltung des Betriebes vor Ort mittels Zuhilfenahme des zweiten Stollens ohne Beeinflussung des guten Arbeitsfortganges bewältigen.

Zweitens hat die Zweistollen-Bauart den Vorteil, daß man nie gezwungen ist, Arbeiten im Wasser auszuführen. Durch die Querschläge und das rasche Nachmauern des Grabens im zweiten Tunnel bis möglichst nahe vor Ort ist es immer möglich, alle anderen Arbeiten trocken zu legen. Daß das im Simplontunnel nicht vollkommen gelang, ist weniger der Zweistollen-Bauart, als dem Umstande zuzuschreiben, daß der Unterschied in der Höhenlage der beiden Tunnel von 10 cm zu gering war; es sollte ein Unterschied von 50 cm angeordnet werden. Bei

der Bauart Hennings und Weber ist mindestens der Graben im Wasser herzustellen.

Der dritte Punkt betrifft die Ausbesserungen, die in zwei eingleisigen Tunneln, von denen einer zeitweise geschlossen werden kann, bedeutend leichter und billiger zu bewältigen sind, als in einem zweigleisigen Tunnel, ganz abgesehen von der Betriebsicherheit.

Bei einem nach der Zweistollen-Bauart gebauten Tunnel sollten von Anfang an beide Tunnel ausgebaut werden, schon

in Berücksichtigung der Ausbesserungen, wenigstens sollten die Druckstrecken sofort in beiden Tunnel ausgebaut werden.

Der Achsabstand der beiden Tunnel war im Simplon mit 17 m zu klein, er sollte nicht unter 50 m gewählt werden. Dies hat zwar Verlängerung der Querschläge und damit eine Verteuerung der ganzen Anlage zur Folge, doch kann dieser Übelstand ausgeglichen werden, indem man die Querschläge in 300 bis 400 m, statt in 200 m Teilung anlegt, was nach den Erfahrungen im Simplon gut anginge. B—s.

## Bahn-Oberbau.

### Stützklemme zur Verhinderung des Wanderns der Schienen, Bauart Rambacher. \*)

Die Klemme (Textabb. 1) besteht aus zwei Teilen, der den Schienenfuß einseitig umfassenden, schweißeisernen Klemmbacke a und der Klemmschraube b. Je eine Klemmbacke

Abb. 1.

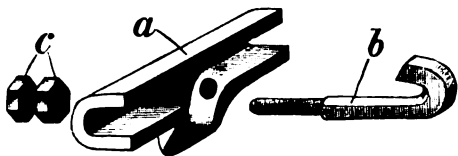

wird in der Wanderrichtung des Gleises vor die beiden Unterlegplatten einer oder nach Bedarf mehrerer Mittelschwellen innen oder außen an den Schienenfuß gelegt und durch die Klemmschraube befestigt. Die Klemme und die mit Muttern c versehene Schraube wiegen zusammen 3,25 kg.

Bei den bayerischen Staatsbahnen angestellte Versuche, bei denen 2500 Klemmplatten zur Verwendung kamen, haben ergeben, daß sich die Stützklemme fest und unverrückbar mit den Schienen verbinden läßt und geeignet ist, einen sehr starken Gleisschub sicher auf Schwellen und Bettung zu übertragen. Gegenüber der die Unterlegplatte zweiseitig umfassenden Stemmlasche hat die Stützklemme den Vorzug, daß sie ein durch starken Wärmewechsel veranlaßtes Zurückgehen der

\*) D. R. G. M. Nr. 261599.

Schienen nicht hindert. Auch tritt keine Verschwächung der Schienen durch Lochung ein.

Auf Anregung des preussischen Eisenbahnministeriums wurde die Stützklemme neuerdings so gestaltet, daß sie sich nicht gegen die Unterlegplatte, sondern unmittelbar gegen die Schwelle legt. Durch diese Abänderung ist sie auch für eisernen Oberbau ohne Unterlegplatten verwendbar geworden.

Den Vertrieb der Klemme haben Gebrüder Himmelsbach in Freiburg i. B. übernommen. —k.

### Eine Vorrichtung zur Verhütung des Wanderns von Stuhl-Schienen.

(The Engineer 1906, August, S. 178. Mit Abb.)

Eine Vorrichtung zur Verhütung des Wanderns der Schienen in Stuhlschienen-Oberbau ist von dem »Forbes Patent Rail and Grip Nut Syndicate« eingeführt. Die Schienen und die eine Backe jedes Schienenstuhles sind mit Wellen oder Rinnen versehen. Von diesen kommen etwa vier auf die Breite der Stuhlbacke. Sie sind ungefähr 3 mm tief und haben am Stege der Schienen fast denselben Umriss und dieselbe Tiefe wie am Stuhle, ein kleiner Spielraum ist jedoch vorhanden. Die beiden Reihen von Wellen legen sich ineinander, wenn die Holzkeile eingetrieben werden. Da beide Seiten des Schienensteges gewellt sind, tritt das Holz der Keile in die Wellen und hält ebenfalls die Schiene fest; die Keile werden außerdem weniger leicht locker. B—s.

## Maschinen- und Wagenwesen.

### Vierachsiger Wagen I./II. Klasse mit Wascheinrichtung für die englische Südost und Chatham-Eisenbahn.

(Engineering 31. August 1906, S. 287. Mit Abb.)

Hierzu Zeichnung Abb. 5 auf Tafel XX.

Der Wagen ist nach den Angaben von H. S. Wainwright in Saltlay bei Birmingham gebaut. Er hat ein Abteil I. Klasse mit zwei Polsterbänken, einem festen Tische und zwei Sesseln, zusammen acht Sitzplätze, und vier Abteile II. Klasse mit 28 Sitzplätzen. Jedes Abteil ist mit Abort und Wascheinrichtung verbunden. Das Dach ist als Doppeldach ohne durchgehenden Lüftungsaufbau mit Lüftungskappen ausgebildet; die innere lichte Höhe der Abteile beträgt 2,260 m. Breite und Länge der Abteile sind aus Abb. 5, Taf. XX ersichtlich. Die Fenster haben Gegengewichte nach Laycock. Be-

sonderer Wert ist auf die Ausstattung des Abteiles I. Klasse gelegt. Es hat elektrische Beleuchtung nach Stone, und zwar vier Lampen von je 12 Kerzen. Die II. Klasse hat je zwei Lampen von je 10 Kerzen in jedem Abteile.

Die Dampfheizung ist nach W. S. Laycock gebaut.

Wagenkasten und Untergestell bieten nichts Besonderes.

Die Drehgestelle haben 2,438 m Achsstand, die Entfernung von Mitte bis Mitte Drehgestell beträgt 10,515 m. Die Wiegenfedern sind nach Timmis ausgeführt, je drei nebeneinander, die Tragfedern haben 1,524 m Spannweite und Hilfsfedern aus Gummi.

Die Wagen laufen hauptsächlich in den Anschlußzügen zu den Dampfzügen. D—r.

### Ergebnisse von vergleichenden Versuchen mit Triebwagen und kleinen Lokomotiven.

(Glaser's Annalen für Gewerbe und Bauwesen, 1. Januar 1907. S. 9.)

Die ungarische Staatseisenbahn ist bekanntlich mit der Verwendung von Triebwagen sehr rasch vorgegangen, sodafs bereits Ende 1904 23 Wagen der verschiedenen Bauarten de Dion-Bouton, Stoltz, Komarek und anderer in Verwendung standen. Verschiedene Mängel, die sich während des Betriebes zeigten, gaben Veranlassung, vergleichende Versuche zwischen diesen und kleinen Lokomotiven aufzunehmen. Hauptsächlich sollte auch der Verbrauch an Kohle und Wasser festgestellt werden. Die Versuche fanden im Mai 1906 auf den Strecken Budapest-Hatvan und Hatvan-Gödöllö statt, und hatten das Ergebnis, dafs bei gleicher Leistung der Kohlen- und Wasser-Verbrauch beim Triebwagenbetriebe gröfser war. Der Ölverbrauch war bei beiden Betriebsarten gleich. Im Anheizen war der Triebwagen der Lokomotive gegenüber hinsichtlich des Heizstoff-Aufwandes und der Zeit bis zur Erreichung der vollen Dampfspannung im Vorteile. Die Verwaltung glaubt diesen bei fortdauerndem Betriebe eine untergeordnete Rolle spielenden Nachteil durch Verwendung von Brotan-Kesseln\*) bei den Lokomotiven beseitigen zu können.

Da die Erhaltungskosten einer kleinen Lokomotive und eines Wagens nach den Erfahrungen der ungarischen Staatseisenbahnen zusammen noch wesentlich kleiner sind als die eines gleichwertigen Triebwagens, so sollen zur Entscheidung der Frage, ob die Abwicklung eines schwachen Verkehrs in kurzen Zwischenräumen besser mit Triebwagen oder mit kleinen Lokomotiven erfolgt, weitere Vergleichsversuche vorgenommen werden. Als Lokomotiven werden hierzu verwendet: eine einfach gekuppelte kleine Lokomotive mit Brotan-Kessel, Verbundwirkung und Überhitzer, eine zweifach gekuppelte kleine Lokomotive mit Gewichtsausgleich nach Bauart der bayerischen Staatseisenbahnen mit Überhitzer und mechanischer Feuerbeschickung und fünf kleine Verbundlokomotiven. Das Ergebnis der großartig angelegten Versuche wird die viel umstrittene Frage hoffentlich klären.

W—s.

### 3/5 gekuppelte 2. C. O.-Güterzuglokomotive für die Kaledonische Eisenbahn.

(Engineering 31. August 1906, S. 299, 1. Februar 1907, S. 145. Mit Abb.)

Hierzu Zeichnung Abb. 7, Taf. XX.

Die für Eilgüter- oder schweren Personen-Dienst bestimmten Lokomotiven sind nach dem Entwurfe des Lokomotivinspektors der Kaledonischen Eisenbahn, F. M. J. Jntosh von den St. Rollex Werken gebaut. Die beiden Zwillingszylinder liegen innen und haben den Schieberkasten zwischen sich; sie sind daher verhältnismäfsig klein. Die Steuerung ist die von Stephenson. Die Triebstangen arbeiten auf die erste Achse, wodurch sich als Nachteil geringe Stangenlänge, als Vorteil fast wagerechte Lage der Zylinder ergibt. Die letzte Achse hat ein Seitenspiel von 12,7 mm, die Kuppelstange zum Ausgleich ein Kreuzgelenk. Der Langkessel hat 1613 mm Durchmesser und ist mit flusseisernen, galvanisierten Heizrohren ausgerüstet. Es ist eine

\*) Organ 1904, S. 115.

eigene Bauart der Umsteuerung angewandt. Kolben- und Schieberstangen-Stopfbüchsen haben Metallpackung. Ausgerüstet ist die Lokomotive mit Sandsteuer, Westinghouse- und Saugebremse.

Die Hauptabmessungen der Lokomotive sind:

|  |           |
|--|-----------|
| Dampfzylinder, Durchmesser d . . . . .         | 482,6 mm  |
| >    Hub h . . . . .                           | 660 >     |
| Triebraddurchmesser D . . . . .                | 1524 >    |
| Heizfläche, Heizrohre . . . . .                | 175,6 qm  |
| Feuerbüchse . . . . .                          | 11,9 >    |
| Im Ganzen H . . . . .                          | 187,5 >   |
| Rostfläche R . . . . .                         | 1,95 >    |
| Dampfüberdruck p . . . . .                     | rd. 12 at |
| Heizrohre, Länge zwischen Rohrwänden . . . . . | 4127 mm   |
| >    äußerer Durchmesser . . . . .             | 50,8 >    |
| >    Anzahl . . . . .                          | 242       |
| Mittlerer Kesseldurchmesser . . . . .          | 1613 mm   |
| Reibungsgewicht . . . . .                      | 46,2 t    |
| Gewicht im ganzen . . . . .                    | 60,5 t    |
| Tender, Wasserinhalt . . . . .                 | 13,5 cbm  |
| >    Kohlenvorrat . . . . .                    | 4,57 t    |
| >    Dienstgewicht beladen . . . . .           | 37,15 t   |

Die Achsstände ergeben sich aus Abb. 7, Taf. XX.

D—r.

### Lokomotiven mit Überhitzer, Bauart Schmidt.

Nach Angaben des Erfinders wurden in den nachbezeichneten Ländern folgende Lokomotiven mit Überhitzern Bauart Schmidt bestellt:

|                    | bis 1903 | 1904 | 1905 | 1906 |
|--------------------|----------|------|------|------|
| Preussen . . . . . | 69       | 57   | 132  | 424  |
| Belgien . . . . .  | —        | 3    | 27   | 110  |
| Rufsland . . . . . | 1        | 8    | 31   | 54   |
| Schweden . . . . . | —        | 1    | 7    | 39   |

Für 1907 wurden von den preussischen Staatsbahnen weitere 467 Lokomotiven bestellt. Im ganzen befanden sich Ende Februar 1907 1780 Lokomotiven mit Überhitzern Bauart Schmidt im Betriebe oder Baue, darunter 1175 mit Rauchrohren-Überhitzern.

—k.

### Platten-Wagen der Paris-Lyon-Mittelmeer-Bahn.

(Engineering 1906, August, S. 222.)

Die Paris-Lyon-Mittelmeer-Bahn hat zur Beförderung großer eiserner Platten eine Anzahl Wagen mit einem geneigten Lager gebaut. Einer von ihnen ist zur Aufnahme der schwersten Platten bestimmt, welche von den Schneider-Werken in Creusot hergestellt werden. Der Wagen wiegt 21,3 t und hat eine Tragfähigkeit von 40,6 t. Er kann Platten bis 20 m Länge und 4 m Breite aufnehmen. Platten dieser größten Breite werden an ihrem untern Rande in verstellbaren Klauen gehalten, welche sich an der Außenseite der Rahmenplatte in einer Ebene mit dem geneigten Lager und in einer Höhe von 500 mm über Schienenoberkante befinden. Das geneigte Lager kann 3,23 m breite Platten aufnehmen, wobei sich die zum Halten des

Unterrandes dienenden Klauen in einer Ebene mit der Wagenbühne befinden.

Der Wagen ist zwischen den Aufsenflächen der Buffer 21,2 m lang; die Länge des Rahmens zwischen den Aufsenflächen der Kopfschwellen beträgt 20,2 m. Das geneigte Lager besteht aus sieben aus Winkeleisen hergestellten Feldern von 2,7 und 2,65 m Weite, deren Oberkante 3,75 m über Schienenoberkante liegt. Weiter ist die Länge zwischen den Drehgestellmitten 14 m, der Achsstand der Drehgestelle 1,8 m, der Raddurchmesser 940 mm.

Der Wagen ist ganz von Eisen und ruht auf zwei Drehgestellen. Der Rahmen besteht aus zwei Rahmenbalken, welche durch die Kopfschwellen, die Drehbolzen-Querbalken der Drehgestelle, Quersteifen und eine mittlere Längssteife versteift sind. Die Zughaken sind zur Erleichterung des Durchfahrens von Bogen mit Gelenken versehen.

B—s.

#### Dampf-Triebwagen für die Lancashire- und Yorkshire-Bahn.

(Engineering 2. November 1906, Seite 561. Mit Abb.)

Der von G. Hughes entworfene und von der Bahn selbst in Harwich gebaute Triebwagen ist vierachsrig und so eingerichtet, daß der Wagen mit den Sitzplätzen und seinem am Ende befindlichen Drehgestelle von der  $2\frac{1}{2}$  gekuppelten O. B. O.-Lokomotive getrennt werden kann. Vor dem Abkuppeln muß das der Lokomotive zugekehrte Wagenende gestützt werden. Bei Ausbesserungen brauchen also nicht Lokomotive und Wagen außer Betrieb gesetzt zu werden.

Zunächst der Lokomotive befindet sich ein Gepäckraum von 10 cbm Rauminhalt, am Ende des Wagens ein Führerabteil und dazwischen 56 Sitzplätze III. Klasse. Die Sitzlehnen sind je nach der Fahrtrichtung umlegbar. In der Mitte der Längswände sind Türen mit Klapptritten, die vom Wagenende aus bedient werden. Zwischen Lokomotive und Führerabteil besteht eine elektrische Klingelverbindung; Dampfregler, Pfeife, Saug- und Handbremse können an beiden Wagenenden bedient werden. Die Lokomotive hat aufsen liegende Zwillingszylinder mit Heusinger-Steuerung und einen kleinen Lokomotivkessel. Die Triebwagen nehmen Steigungen von 1:40 und 1:50 auf eine Länge von 2,5 km mit 55 bis 65 km/Std. Geschwindigkeit.

Die Hauptabmessungen sind:

|   |       |    |
|---|-------|----|
| Zylinder-Durchmesser d . . . . .            | 366   | mm |
| Kolbenhub h . . . . .                       | 488   | >  |
| Triebraddurchmesser D . . . . .             | 1108  | >  |
| Laufraddurchmesser . . . . .                | 1067  | >  |
| Drehgestellachsstand . . . . .              | 2438  | >  |
| Ganzer Achsstand . . . . .                  | 16662 | >  |
| Kesseldurchmesser . . . . .                 | 1295  | >  |
| Anzahl der Heizrohre . . . . .              | 199   |    |
| Durchmesser der Heizrohre, aufsen . . . . . | 45    | mm |
| Länge zwischen den Rohrwänden . . . . .     | 1500  | >  |
| Heizfläche in den Rohren . . . . .          | 42,3  | qm |
| > > der Feuerbüchse . . . . .               | 5,0   | >  |

|                                      |        |     |
|--------------------------------------|--------|-----|
| Ganze Heizfläche H . . . . .         | 47,3   | qm  |
| Rostfläche R . . . . .               | 0,87   | >   |
| Kohlenvorrat . . . . .               | 1000   | kg  |
| Wasservorrat . . . . .               | 1,43   | cbm |
| Länge zwischen den Buffern . . . . . | 21,158 | m   |
| Reibungsgewicht . . . . .            | 33,22  | t   |
| Ganzes Dienstgewicht ohne Fahrgäste  | 48,26  | t   |

D—r.

#### 2/5 gekuppelte 2. B. 1-Vierzylinder-Verbundlokomotive der französischen Nordbahn.

(Engineering 12. Oktober 1906, Seite 488. Mit Abb.)

Die Lokomotive ist von der Elsässischen Maschinenbau-gesellschaft gebaut worden. Nach der de Glehn'schen Anordnung arbeiten die aufsen liegenden Hochdruckzylinder auf die hintere, die innen liegenden Niederdruckzylinder auf die vordere Triebachse. Die vier Flachschieber werden von zwei getrennten Heusinger-Steuerungen angetrieben. Die Schmierung erfolgt durch Bourdon-Öler. Eine besondere in die Überströmrohre eingebaute Anfahrvorrichtung läßt Dampf von 6 at Überdruck in die Verbinder eintreten und leitet den Auspuffdampf der Hochdruckzylinder in das Blasrohr. Diese Vorrichtung wird durch eine Hilfsluftmaschine in Bewegung gesetzt. Die Pleueln sind um  $162^\circ$  statt  $180^\circ$  gegen einander versetzt.

Die erste Lokomotive dieser Gattung, die im Jahre 1891, allerdings mit anderen Abmessungen, gebaut ist, beförderte einen Zug von 150 t Gewicht auf der Steigung von  $5\text{‰}$  mit 65 km/St. Geschwindigkeit; die hier beschriebene Lokomotive hat dagegen bei Probefahrten auf  $5\text{‰}$  Steigung einen Zug von 300 t Gewicht mit 90 km/St. Geschwindigkeit befördert.

Ihre Hauptabmessungen sind:

|   |       |     |
|---|-------|-----|
| Hochdruckzylinder, Durchmesser d . . . . .      | 340   | mm  |
| Niederdruckzylinder, > d <sub>1</sub> . . . . . | 560   | >   |
| Hub h . . . . .                                 | 640   | >   |
| Triebraddurchmesser D . . . . .                 | 2040  | >   |
| Laufraddurchmesser am Drehgestelle . . . . .    | 900   | >   |
| > der hintern Laufachse                         | 1420  | >   |
| Kesseldurchmesser im Mittel . . . . .           | 1490  | >   |
| Länge zwischen den Rohrwänden . . . . .         | 4300  | >   |
| Anzahl der Heizrohre nach Serve . . . . .       | 126   |     |
| Äußerer Durchmesser der Heizrohre . . . . .     | 70    | mm  |
| Heizfläche in der Feuerbüchse . . . . .         | 15,8  | qm  |
| > > den Heizrohren . . . . .                    | 204,4 | >   |
| > ganze H . . . . .                             | 220,2 | >   |
| Rostfläche, Vorderteil beweglich, R . . . . .   | 2,76  | >   |
| Kesselüberdruck p . . . . .                     | 16,5  | at  |
| Reibungsgewicht L <sub>1</sub> . . . . .        | 32,5  | t   |
| Ganzes Dienstgewicht L . . . . .                | 66,2  | t   |
| Dienstgewicht des dreiachsigen Tenders          | 18,1  | t   |
| Wasserinhalt . . . . .                          | 11    | cbm |
| Kohlenvorrat . . . . .                          | 4000  | kg  |

D—r.

## B e t r i e b.

### Die Entgleisung von Salisbury\*).

(Engineer 5. Oktober 1906, S. 353. Mit Abb.)

Hierzu Zeichnungen Abb. 3 und 4 auf Tafel XX.

Major Pringle, vom Handelsamte mit der Untersuchung des Eisenbahnunfalles bei Salisbury betraut, berichtet folgendes:

Der einmal wöchentlich zwischen Plymouth und London verkehrende Schnellzug entgleiste hinter der Station Salisbury und fuhr in einen in entgegengesetzter Richtung fahrenden Güterzug. Der Sonderzug, welcher aus einem Gepäckwagen, drei Wagen I. Klasse mit Seitengang und einem Küchenwagen bestand, wurde von einer  $2/4$  gekuppelten Schnellzug-Lokomotive mit vorderm Drehgestelle und vierachsigem Tender befördert.

Die Wagen hatten je zwei zweiachsige Drehgestelle. Der Zug war mit durchgehender Saug-Bremse ausgerüstet, welche von der Lokomotive aus bedient wurde und auf die Trieb- und Kuppelräder und alle Räder des Tenders und der Wagen wirkte. Außerdem hatten Tender-, Gepäck- und Küchen-Wagen Handbremse. Die Bremsen scheinen in gutem Zustande gewesen zu sein. Der Güterzug von 21 Wagen wurde von einer  $2/2$  gekuppelten Tender-Lokomotive befördert. In dem Schnellzuge befanden sich 43 Fahrgäste I. Klasse, die von Amerika kommend in Plymouth an Land gegangen waren. 24 Fahrgäste und die Lokomotiv-Mannschaft wurden getötet, 7 Fahrgäste, der Fahrkartenschaffner und 2 Wärter mehr oder weniger schwer verletzt.

Die drei ersten Fahrzeuge des Schnellzuges überschlugen sich nach verschiedenen Richtungen, die Untergestelle wurden von den Wagenkasten losgerissen und vollständig zerstört. Vom vierten Fahrzeuge wurden eine Stirn- und eine Seiten-Wand zertrümmert, während sich der letzte wenig beschädigte Wagen aufrichtete und auf der Hinterachse stehen blieb. Lokomotive und Tender überschlugen sich nach rechts und erlitten trotzdem nur geringe Beschädigungen. Dies geht auch daraus hervor, daß die Lokomotive kurz nach dem Unglücksfalle auf ihren eigenen Rädern nach Nine Elms befördert wurde.

Fünf Wagen des Güterzuges wurden vollständig zerstört und fünf andere stark beschädigt.

Von beiden Seiten führen zwei Hauptgleise in den Bahnhof Salisbury, wo sie sich zu je zwei Gleisen erweitern, je zwei dienen dem Nah- und zwei dem Fern-Verkehre (Abb. 3, Taf. XX). Auf den beiden nördlichen Gleisen verkehren die Züge nach London, auf den südlichen die nach Devonport.

Auf jeder Seite des Bahnhofes befindet sich ein Stellwerk, Salisbury Ost und West. Der Schnellzug durchfuhr den Bahnhof von Westen nach Osten auf dem nördlichen Gleise für den Fernverkehr, wie die Pfeile in dem Lageplane andeuten. Die ungefähre Lage der Lokomotive mit Tender und der Wagen nach dem Unglücksfalle ist in dem Lageplane dargestellt. Das Gleis hat am westlichen und östlichen Ende des Mittelbahnsteiges Krümmungen, von denen die östliche, in der der Unfall sich ereignete, ursprünglich mit einem Halbmesser von 201,2 m verlegt war. Unmittelbar hinter der Fishertonstrasse ist das

Ferngleis mit dem Vorortgleise durch eine doppelte Kreuzungsweiche verbunden. Die Halbmesser der Krümmungen an den Weichen betragen ungefähr 150,9 m. Die Neigungsverhältnisse des Bahnhofes sind:

Gefälle 1 : 520 vom westlichen Stellwerke bis A (Abb. 3, Taf. XX);

Steigung 1 : 547 zwischen A und D;

« 1 : 158 von D bis F;

2,42 km vor dem Stellwerke Salisbury West liegt ein Gefälle von 1 : 115 bis 1 : 183.

Die Schnellzuglokomotive ist in Abb. 4, Taf. XX dargestellt. Sie hat Innenzylinder von 482 mm Durchmesser und 660 mm Hub. Der Dampfdruck beträgt 12,1 at.

Die Abmessungen und Gewichte der Wagen sind folgende:

|                         | Kastenlänge.               | Gewicht leer.  |
|-------------------------|----------------------------|----------------|
| Packwagen . . . . .     | 13,41 m                    | 19,56 t        |
| Drei Wagen I. Klasse je | $14,48 \times 3 > 23,88 =$ | $71,64 \times$ |
| Küchenwagen . . . . .   | $14,63 \times$             | $23,62 \times$ |
| Im ganzen . . . . .     |                            | 114,82 t       |

Mit Gepäck und Fahrgästen wird das ganze Zuggewicht hinter dem Tender ungefähr 122 t betragen haben. Die Länge des ganzen Zuges einschließlich Lokomotive und Tender war zwischen den Buffern 94,38 m.

Zur Beleuchtung wurde Pintsch-Ölgas benutzt. Der Sonderzug wurde am 9. April 1904 zum erstenmale im Beisein von Beamten der Gesellschaft gefahren und verkehrt seitdem fast regelmäßig einmal wöchentlich. Lokomotiv-Wechselbahnhof ist Templecombe-Junktion, während Salisbury von diesem Zuge durchfahren wird. Die vorgeschriebenen Fahrzeiten und Durchschnittsgeschwindigkeiten des Zuges sind:

|                                     | Strecke. | km.           | Fahrzeit.   | Durchschnittsgeschwindigkeit. |
|-------------------------------------|----------|---------------|-------------|-------------------------------|
| Devonport bis Templecombe . . . . . | 189,18   | 2 St. 21 Min. | 80,5 km/St. |                               |
| Templecombe-Waterloo                | 180,32   | 1 « 56 «      | 93,22 «     |                               |

Ein Probezug wurde für den neuen Dienst seinerzeit nicht gefahren, da der Fahrplan nach den Fahrzeiten der gewöhnlichen Schnellzüge aufgestellt war. Diese waren nach Verlauf eines Jahres beschleunigt worden, worauf eine Versuchsfahrt angestellt wurde. Hierbei wurde festgestellt, daß hohe Geschwindigkeit beim Durchfahren des Bahnhofes Salisbury zu vermeiden sei. Für die nicht haltenden Schnellzüge wurde daher die größte Durchfahrts-Geschwindigkeit in Salisbury auf 48 km/St. festgesetzt. Sodann wurde bis zum 10. Februar 1906 die Geschwindigkeit nicht mehr geändert, von welchem Tage ab die Fahrzeit zwischen Devonport-Salisbury um 1 Minute verlängert wurde. Ferner wurde die Fahrzeit zwischen dem West- und Ost-Stellwerke in Salisbury auf 1 Minute festgesetzt, was bei 0,69 km Abstand der verminderten Geschwindigkeit von 41,4 km/St. entspricht. Diese Fahrzeitveränderung wurde durch eine Beschwerde veranlaßt, nach der ein Sonderzug die Geschwindigkeit von 48 km/St. im Bahnhofe überschritten haben sollte. Die Fahrzeit zwischen Devonport und Waterloo blieb dabei unverändert, da die zwischen Basingstoke und Hampton Court gekürzt werden konnte. Aus den vor-

\* ) Organ 1907, S. 25 und 44.



handenen Aufzeichnungen geht hervor, daß der Sonderzug seit seiner Einstellung im April 1904 keine Beschleunigung erfahren hat. Ferner besteht seit dem 20. April 1904 die Vorschrift, daß alle durch Salisbury fahrenden Züge im Bahnhofe die Geschwindigkeit von 48 km/St. nicht überschreiten dürfen. Der Führer, welcher den Zug von Devonport bis Templecombe brachte, bestätigte, daß die durchgehende Bremse gut arbeitete, und daß er sie auch benutzt habe. Lokomotiv- und Zugführer bezeugen, daß der Zug ohne Störung eine Minute vor der fahrplanmäßigen Zeit nach Templecombe gebracht wurde. In Templecombe fand Lokomotivwechsel statt. Der Zugführer, welcher in dem am Ende des Zuges laufenden Küchenwagen fuhr, prüfte nicht nach Vorschrift von seinem Standorte aus die Bremse, bevor der Zug Templecombe verließ. Er behauptet aber, daß er an seinem Spannungsmesser den Druck hat steigen sehen, nachdem die Lokomotive mit dem Zuge verbunden war. Bis Templecombe fuhr der Zug ziemlich fahrplanmäßig, setzte bis Dinton, dem zweiten Bahnhofe vor Salisbury, 4 Minuten zu, und holte zwischen Dinton und Salisbury-West 2 Minuten ein. 3,5 Minuten waren für die Fahrt von Wilton, dem ersten Bahnhofe vor Salisbury und Salisbury-West gestattet, nur 2 Minuten wurden gebraucht. Zwischen Dinton und Wilton betrug die Geschwindigkeit 112,7 km/St., zwischen Wilton und Salisbury-West 111,7 km/St. Da diese Zeitangaben von den Stellwerkswärtern stammen, so sind sie mit Vorsicht aufzunehmen, die Geschwindigkeit kann noch höher gewesen sein. Der Zugführer meint, daß der Zug mit etwa 1 Minute Verspätung bei Salisbury-West eingetroffen sei. Nach seiner seit Februar 1906 gemachten Beobachtung bremsten die Lokomotivführer den Zug kurz vor Salisbury-West, um die Geschwindigkeit des Zuges auf 48 km/St. zu ermäßigen. Bei der Unglücksfahrt tat der Lokomotivführer dies nicht, der Zugführer suchte seine Aufmerksamkeit zu erregen, indem er seine Handbremse bediente. Als er sah, daß der Zeiger des Spannungsmessers der durchgehenden Bremse sich nicht bewegte, betätigte er sie vorsichtig wiederum in der Absicht, den Lokomotivführer auf die hohe Geschwindigkeit des Zuges aufmerksam zu machen. Der Eingriff hatte jedoch nicht die gewünschte Wirkung, und war selbst nicht stark genug, um die Geschwindigkeit des Zuges zu vermindern. Der ganze Vorgang spielte sich während einer sehr kurzen Zeit ab. Der Zugführer schätzt die Geschwindigkeit des Zuges am westlichen Ende des Bahnhofes auf 80 bis 96 km/St.

Die Beobachtung des Stellwerkswärters im Stellwerke Salisbury-West bestätigt die Aussagen des Zugführers. Während der Zug an seinem Stellwerke vorüberfuhr, hat er eine Abnahme der Geschwindigkeit sowie ein Arbeiten der Bremse nicht wahrnehmen können, doch wurde der Dampf abgesperrt und die Dampfpeife ertönte.

Nach dem Unfälle wurde festgestellt, daß der Regler geschlossen, die Steuerung ganz nach vorn ausgelegt war, und das Führerbremsventil in Fahrstellung stand. Dies beweist, daß die Lokomotive kurz vor dem Unfälle nicht arbeitete und die durchgehende Bremse nicht in Tätigkeit getreten war. Die tatsächliche Geschwindigkeit läßt sich nur annähernd ermitteln, sie muß jedoch mindestens doppelt so groß gewesen sein als die vorgeschriebene, und es ist sehr wohl möglich, daß sie

112 km/St. betragen hat, wie von einem der Fahrgäste beobachtet wurde.

Der Lokomotivführer fuhr den Sonderzug zum erstenmale. Er war 40 Jahre alt und hatte während der letzten 8 Jahre zwischen London und Exeter gefahren. Er war ein in jeder Hinsicht befähigter Schnellzugführer und als enthaltsamer Mann bekannt. Der Bahnhofsvorsteher sowie ein Weichensteller in Templecombe, welche dort mit dem Lokomotivführer gesprochen haben, bestätigen, daß er vollständig nüchtern und dienstbereit war. Der Weichensteller ersah aus des Führers Mitteilungen, daß er die Vorschrift über Minderung der Geschwindigkeit in Salisbury und die vorgeschriebene Fahrzeit zwischen den Stellwerken Salisbury-West und Ost von 1 Minute kannte. Es ist unverständlich wie ein so erfahrener Führer an dieser gefährlichen Stelle mit solcher Sorglosigkeit fahren konnte. Da die Dampfpeife beim Vorbeifahren am Stellwerke Salisbury-West ertönte, so ist anzunehmen, daß der Führer wachsam war. Es ist möglich, daß ein Führer, welcher bisher den Bahnhof Salisbury nie ohne Aufenthalt durchfahren hatte, nicht an die gefährliche Krümmung dachte. Da festgestellt ist, daß der Regler geschlossen war, so scheint der Führer die Absicht gehabt zu haben, die Geschwindigkeit zu mäßigen. Er unterließ jedoch die Anstellung der Bremse. Als das Unglück sich ereignete, war er 9,5 Stunden im Dienste. Man hat behauptet, die Lokomotivführer des Sonderzuges seien durch Trinkgelder der Fahrgäste veranlaßt, mit möglichst hoher Geschwindigkeit zu fahren. Major Pringle hat jedoch keine verbürgte Angabe für diese Behauptung ermitteln können. Die Fahrgäste hatten auch erst bei der Ankunft in Waterloo Gelegenheit, mit dem Lokomotivführer zu sprechen.

Die Krümmung, in welcher der Unfall stattfand, beginnt unmittelbar am Ostende des Inselbahnsteiges. Sie hat eine Länge von 84 m und liegt zwischen den Punkten D und E (Abb. 3, Tafel XX). Die Halbmesser scheinen 241 m auf beiden Enden und 161 m in der Mitte der Krümmung betragen zu haben. Das Gleis ist in der Krümmung bis auf je eine Schienenlänge an den beiden Enden mit Zwangsschienen versehen. Die größte Schienenüberhöhung beträgt auf einer Länge von 13,7 m 89 mm. Die Zerstörung des Gleises war sehr gering und gänzlich verschieden von der bei einer durch zu hohe Geschwindigkeit verursachten Entgleisung zu erwartenden. Die Schienen waren nicht gebrochen. Weder Fahr- noch Leit-Schiene zeigte Spuren des Angriffes der Radkränze. Besonders an der Leitschiene, welche mit Schmutz und Schmiere bedeckt war würden solche Kennzeichen leicht sichtbar gewesen sein. Kein innerer Backen der Stühle unter Fahr- und Leit-Schiene war gebrochen.

Das südliche Gleis, auf dem der Güterzug fuhr, war westlich von der Brücke über die Fishertonstraße auf eine Länge von 36,5 m fast vollständig zerstört. An der Stelle etwa, an der die nördliche Schiene des südlichen Gleises gelegen hatte, war eine 1 m tiefe Furche gezogen. Aus der Beschaffenheit des Oberbaues nach dem Unfälle konnte man nicht schließen, daß die Lokomotive etwa die Schienen erklettert hätte oder aus ihnen herausgesprungen wäre. Der Oberbau befand sich in gutem Zustande.

Lokomotive und Tender wurden in Salisbury und nach

ihrer Ankunft in den Werken von Nine Elms eingehend untersucht. Die Lokomotive war seit August 1905 in Dienst. Die Räder und Radflansche befanden sich in gutem Zustande. An den Rädern des vordern Drehgestelles fanden sich keine Zeichen des Aufsteigens auf die Schiene. Alle Achsen waren unbeschädigt. Ferner kann sich das Drehgestell nicht geklemmt und eine Entgleisung herbeigeführt haben, da für den Zapfen ein Spielraum von 3<sup>mm</sup> vorgesehen war.

Nach den von dem Obergeringieur der Gesellschaft angestellten Ermittlungen liegt der Schwerpunkt der Lokomotive

ungefähr 1,524<sup>m</sup> und der des Tenders 1,447<sup>m</sup> über S.O. Diese Fahrzeuge würden daher in einem Bogen von 161<sup>m</sup> Halbmesser bei 89<sup>mm</sup> Überhöhung und 108 km/St. Geschwindigkeit auf den Rädern der Aufsenseite laufen. In dem Bogen von Salisbury betrug die Überhöhung größtenteils weniger als 89<sup>mm</sup>, somit konnte bei 108 km/St. Umkippen stattfinden. Major Pringle ist der Überzeugung, daß der Unfall hierdurch veranlaßt ist, und daß er durch Einhaltung der festgesetzten Geschwindigkeit von 48 km/St. sicher vermieden wäre.

H—t.

## Technische Litteratur.

**The Worlds Locomotives.** A digest of the latest Locomotive-practice in the railway countries of the World. By Charles S. Lake, author of „the locomotive simply explained“. London, P. Marshall & Co., 26—29 Poppin's court, fleet street, E. C. Preis 10,5 shillings.

Der stattliche Band gibt eine höchst beachtenswerte Übersicht über den augenblicklichen Stand des Lokomotivbaues in allen dafür maßgebenden Ländern unter Angabe der wichtigsten Einzelheiten und deren Ausbildung. Die meisten Darstellungen sind gegitterte Lichtbilder, doch ist auch eine größere Zahl gefalteter Tafeln mit ausführlichen Bauzeichnungen beigegeben.

Im wirksamen Gegensatze zu dem größten Teile der englischen Veröffentlichungen in ihrer Einseitigkeit gibt dieses Buch in der Tat eine sehr wohl abgewogene Darstellung des ganzen Lokomotivbaues und damit einen erschöpfenden Einblick in die Gewohnheiten und Bedürfnisse der verschiedenen Länder. Das Buch zeigt, daß wir von der feststehenden Gestaltung einiger weniger Lokomotivformen für die verschiedenen Verkehrsarten weiter entfernt sind als je, daß vielmehr fast jede Verwaltung ihre eigenen Bauformen schafft, auch da, wo gleiche Bedürfnisse mit denen anderer Verwaltungen vorliegen.

Um so reichhaltiger und bunter ist daher aber auch der Inhalt dieses Werkes, dessen Kenntnisnahme wir dringendst empfehlen können.

**Locomotives of 1906** by Chas. S. Lake. P. Marshall & Co., London, 26—29 Poppin's court, fleet street, E. C. Preis 1 shilling.

Das Heft gibt in Lichtbildern und Beschreibung eine Übersicht über die 1906 bekannt gewordenen neuen Lokomotivbauten aller maßgebenden Länder von der 1. A. 0 - bis zur O. D. 0 — O. D. 0 - Lokomotive der Erie-Bahn, der 1. C. 0 — O. C. 1 - Lokomotive der amerikanischen Großen Nordbahn und der 1. E. 0 - Lokomotive der österreichischen Staatsbahnen. Die knappe aber reichhaltige Übersicht erweckt den Eindruck, daß die Lokomotive nach Vielgestaltigkeit und Leistung noch immer in sehr starkem Wachsen begriffen ist.

Diese Herstellung von Jahresübersichten der Neubauten muß als ein sehr glücklich gewähltes Unternehmen bezeichnet werden, da es die Übersicht des Lokomotivbauers mit geringen Mitteln auf dem Laufenden erhält. Wir können die Einsichtnahme nur dringendst empfehlen.

**Der Wegebau.** In seinen Grundzügen dargestellt für Studierende und Praktiker von Dipl.-Ingenieur A. Birk, o. ö. Professor an der k. k. deutschen technischen Hochschule in Prag. Zweiter Teil. Der Eisenbahnbau. Leipzig und Wien bei Franz Deuticke. Preis 7,50 M.

1904 erschien der erste Teil des Werkes, die spurlosen Wege, den Erd- und Straßensbau behandelnd. Der dritte Teil soll die Linienführung und, wie wir hoffen, auch den Tunnelbau umfassen. Der vorliegende zweite Teil bringt eine gedrängte, aber doch umfassende Darstellung der Spurwege, des Eisenbahnbaues, auf 258 Seiten mit 176 Textabbildungen und 3 Tafeln.

Die Erörterung des Oberbaues mit 117 Seiten bildet mit den Gleisen in den Straßen, 22 Seiten, den Hauptteil des Buches; der übrige Raum ist den Bahnhofsanlagen, 67 Seiten, und den Zahn-, Seil- und Schwebebahnen eingeräumt.

Besonders eingehend ist die Tagesfrage der Ausbildung des Schienenstoffes behandelt. Auch die neuere Anwendung des Stahlschienenoberbaues kommt zu ihrem Rechte. Hervorheben möchten wir die Klarheit der Textabbildungen und die Vollständigkeit des im Text gegebenen Quellennachweises, der ein weitergehendes Eindringen in den Gegenstand sehr erleichtert.

Wenn uns einige kleine Ausstellungen, vielleicht zur Berücksichtigung bei einer späteren Auflage gestattet sind, so würden wir bei den Bahnhofsanlagen ein Eingehen auf die Anordnung der Überholungsgleise und den Richtungsbetrieb für erwünscht halten. Auch würde auf S. 76 die Bemerkung über die Beschränkung der Verwendung der Haken-Unterlageplatten auf die Stofsschwellen und über die Lage des Hakens der Platte zur Schiene bei den preussisch-hessischen Staatsbahnen einer Berichtigung bedürfen. Ob der Herr Verfasser die selbstauferlegte Beschränkung des Stoffes zweckmäßig aufrecht erhalten wird und nicht lieber die jetzt fortgelassenen, mit dem Betriebe aufs engste verknüpften Anlagen: die Hochbauten, die Wasserstationen, die Signal- und Sicherungs-Anlagen in die Darstellung mit aufnimmt, erscheint uns der Erwägung wert.

Auch in dem vorliegenden Rahmen wird diese neue, auf eingehender Kenntnis der neuesten Forschungen beruhende Arbeit des den Lesern des „Organ“ wohlbekannten Verfassers den Kreisen, für die das Buch geschrieben ist, ein wertvolles Hilfsmittel sein, sich über den Eisenbahnbau in seiner gegenwärtigen Gestalt gründlich zu unterrichten.

W—e.

# ORGAN

für die

## FORTSCHRITTE DES EISENBAHNWESENS

in technischer Beziehung.

Fachblatt des Vereines deutscher Eisenbahn-Verwaltungen.

Neue Folge. XLIV. Band.

Die Schriftleitung hält sich für den Inhalt der mit dem Namen des Verfassers versehenen Aufsätze nicht für verantwortlich. Alle Rechte vorbehalten.

5. Heft. 1907.

### Die Reinigung der Personenwagen.

Von Staby, Direktionsrat in Ludwigshafen.

Hierzu Zeichnungen Abb. 1 bis 3 auf Tafel XXI.

In neuerer Zeit sind zur Reinigung der Personenwagen mehrfach Verfahren angewendet worden, bei denen die Entfernung des Schmutzes und Staubes aus den Abteilen durch Prefs- und Saug-Luft bewirkt wird.

Derartige Anlagen sind ortsfest und beweglich ausgeführt, wobei zur Erzeugung der Prefs- oder Saug-Luft gewöhnlich Pumpen Verwendung fanden. Anlage- und Betriebs-Kosten solcher Anlagen sind aber nicht unbedeutend, weshalb sie sich meist nur in solchen Bahnhöfen lohnen, in denen eine grössere Anzahl von Personenzug-Ausrüstungen beheimatet ist und gereinigt werden muß. In kleineren Bahnhöfen ist das Bedürfnis nach guter Reinigung der Wagen aber in ebenso hohem Maße vorhanden. Ist dort in der Nähe der Aufstellungsgleise für Wagen Dampf verfügbar, so kann zur Erzeugung der Saugluft ein Dampfstrahlblütsauger verwendet und die Reinigungsanlage nach dem Vorbilde des Bahnhofes Saarbrücken einfach und billig hergestellt werden. Ist aber kein Dampf verfügbar, so läßt sich eine Anlage zur Absaugung der Luft auch an einer Lokomotive anbringen. Ein solcher Fall lag in Ludwigshafen vor.

Eine ältere Personenzug-Lokomotive, welche zum Verschieben und zum Vorheizen der Personenzüge und zu ähnlichen Arbeiten benutzt wird, ist in der aus Textabb. 1 und Abb. 1 bis 3,

Taf. XXI ersichtlichen Weise ausgerüstet worden. An der Außenwand des Führerstandes ist ein kleiner Dampfstrahlblütsauger, Körting Nr. 3, wagerecht befestigt. Von der Mündung des Saugers führt eine Eisenleitung den Kessel entlang nach der Rauchkammer. An einen senkrechten Stutzen des Gebläses schließt die Saugleitung an. Diese läuft erst senkrecht abwärts nach dem Tender hinüber, steigt dort auf und geht oben über dem Tender nach dem hintern Teile des Wasserkastens. Zwischen Lokomotive und Tender ist die Leitung durch Einschaltung eines Gummischlauches in ähnlicher Weise wie die Speisewasserleitung beweglich hergestellt.

Von dem hintern Teile des Tenderwasserkastens ist durch Einziehen einer Querwand a eine besondere Kammer von 800 mm Breite luft- und wasserdicht abgetrennt. Diese Kammer wird durch Einbauen zweier Bleche b in der Längsrichtung des Tenders in drei Teile, die Mittelkammer und zwei Seitenkammern, geschieden. Die Trennungsbleche b reichen nicht ganz bis zum Boden hinunter und sind in ihrem untern Teile mit vielen kleinen Löchern versehen. An beiden Außenwänden der Seitenkammern sind je drei Hähne zum Anschlusse der Schläuche, an den Böden zwei Ablaufshähne vorhanden. An einer Außenwand sind noch ein Wasserstandszeiger d und ein Umlaufhahn e angebracht. Durch Öffnen des letztern werden die drei Kammern bis zur bestimmten Höhe mit Tenderwasser gefüllt. Das Saugrohr des Strahlgebläses ist oben an die Mittelkammer angeschlossen.

Soll nun eine Zugausrüstung gereinigt werden, so fährt die Lokomotive in einer Arbeitspause auf das Nebengleis, die Saugschläuche mit den bekannten Mundstücken werden angeschraubt, die zugehörigen

Abb. 1.



Hähne geöffnet, worauf sich die Arbeiter in die zu reinigenden Abteile begeben. Der Lokomotivführer setzt das Strahlgebläse in Tätigkeit und entlüftet damit die Mittelkammer. Der Wasserspiegel dieser Kammer steigt, der der beiden Seitenkammern aber fällt, bis die oberen Lochreihen der Trennungsbleche b frei werden. Die Luft aus den Seitenkammern kann nun durch die kleinen Löcher und durch die Wasserschicht nach der Mittelkammer abströmen. Die aus den Abteilen abgesaugten groben und schweren Unreinigkeiten fallen beim Eintritte in die Seitenkammern wegen der starken Vergrößerung des Querschnittes zu Boden und werden vom Wasser festgehalten, der feinere und leichtere Staub wird aber beim Durchgange des Luftstromes durch die Wasserschicht der Mittelkammer ausgewaschen. Die ausgewaschene Luft wird vom Strahlgebläse in die Rauchkammer geblasen. Das schmutzige

Wasser wird aus den Hinterkammern nach Bedarf wöchentlich einigemal entleert und durch Öffnen des Umlaufhahnes aus dem Tenderwasser wieder ersetzt. Wenn mit drei Schläuchen zugleich gearbeitet wird, beträgt der Kohlenverbrauch der Lokomotive ungefähr 50 kg/St.

Die Kosten der Einrichtung haben ungefähr 800 M betragen. Sie lassen sich aber noch ermäßigen, weil nach den bisherigen Erfahrungen die vom Tenderwasserkasten abgetrennten hinteren Kammern kleiner gewählt werden dürfen. Werden die Polsterabteile im Sommer etwa wöchentlich, im Winter halbmonatlich mit dieser Vorrichtung gereinigt, so ist Staubbildung in ihnen kaum bemerkbar.

Die Einrichtung ist seit über einem Jahre mit zufriedenstellendem Erfolge in Verwendung.

### Die erste elektrisch betriebene Eisenbahn in Spanien.

Von C. Guillery, Königl. Baurat.

Von Spanien ist in unseren technischen Zeitschriften selten die Rede, und doch ist dieses Land für uns schon seit längerer Zeit in technischer und gewerblicher Hinsicht von Bedeutung geworden. Heißt es doch von Spanien, daß es dasjenige Land sei, das auf den Kopf der Bevölkerung die meisten Watt besitze. Deutscher Unternehmungsgeist ist hier seit Jahren tätig, und zwar nicht lediglich in dem Gewerbegebiet an der Nordküste. Insbesondere haben deutsche elektrotechnische Werke in wichtigeren Städten, wie Madrid, Barcelona und Bilbao ständige Vertreter. Mehrere bedeutende Städte, so außer den eben genannten noch Sevilla und Valencia haben elektrische Straßenbahnen im Betrieb oder im Bau, die teils vom Pferdebetriebe zum elektrischen übergegangen, teils ganz neu hergestellt sind. Eine Eisenbahn im eigentlichen Sinne des Wortes mit elektrischem Betriebe hat indes bis vor kurzem noch gefehlt. Jüngst ist nun ein solcher Betrieb eingeführt worden.

Die betreffende Eisenbahnstrecke ist nur kurz, indes dürfte das Ereignis der Einrichtung der ersten Eisenbahn mit besonderem Bahnkörper für elektrischen Betrieb doch von vorbildlicher Bedeutung für die Weiterentwicklung solcher Anlagen im Lande sein und eine kurze Besprechung verdienen. Es handelt sich um die 4,3 km lange Eisenbahn vom Bahnhofe am katalonischen Platze in Barcelona nach dem Vororte Sarriá, deren Verlängerung über Sarriá hinaus bis zu dem Fusse des nahen Vallvidrera-Berges und mittels Drahtseilbahn nach dem Dorfe gleichen Namens auf der Höhe schon in die Wege geleitet ist. Einen Anhalt zur Erörterung der Angelegenheit bietet eine Veröffentlichung in der von dem Korps der spanischen Ingenieure für Straßen, Kanäle und Häfen herausgegebenen Revista de obras publicas Nr. 1603 vom 14. 6. 06.

Die Strecke Barcelona—Sarriá wird von einer besondern Gesellschaft betrieben. Die Bauerlaubnis zu der mit Dampflokotiven betriebenen Eisenbahn ist vor 50 Jahren erteilt. Damals stand noch die alte, die aufblühende Handels- und Hafenstadt einengende Festungsmauer, eine unliebsame Erinnerung an die Bourbonenzeit. Kurz vor der Fertigstellung

der Eisenbahn im Jahre 1860 ist endlich mit dem Abbruche der viel umstrittenen Festungsmauer begonnen. Seitdem hat sich Barcelona stark ausgedehnt und ist mit den blühenden Gärten der höher liegenden Vororte fast zusammengewachsen. Die Häuser rückten immer weiter der Eisenbahnstrecke entlang vor und der Betrieb mit Dampflokotiven wurde lästig für die Anwohner. Dazu entwickelte sich der Verkehr so lebhaft, daß die Dampfbahn die Fahrgäste kaum mehr fassen konnte. Im Oktober 1903 verkehrten täglich an Wochentagen in jeder Fahrriichtung 59 Züge von 5,30 morgens bis 1 nachts in Abständen von 15 bis 30 Minuten. An Sonn- und Feiertagen und den für den Verkehr gleichwertigen Tagen fuhr innerhalb der angegebenen Zeit alle 15 Minuten ein Zug, also 78 bis 79 Züge in jeder Fahrriichtung.

Da die Züge nun zum größten Teile durch bebaute Stadtteile fahren und weil der elektrische Betrieb unter den angegebenen Umständen wirtschaftlich vertretbar erschien, ist man zu diesem übergegangen. Auch ist schon Wettbewerb mit einer elektrischen Straßenbahn vorhanden. Gleichzeitig wurden dann auch die altertümlichen, dunkeln, an die ersten Zeiten der Eisenbahnen erinnernden Wagen durch zeitgemäßere ersetzt.

Der Umbau der vollständig zweigleisigen Strecke ist mit viel Nacharbeit ohne Betriebsstörung erfolgt. Erschwerend wirkte dabei, daß gleichzeitig die Spurweite von der spanischen Regelspur von 1,67 m auf 1,435 m herabgesetzt wurde\*). Die letztere Spurweite ist die der meisten Straßenbahnen in Barcelona. Daher konnte die Strecke vom Beginn bis zur Beendigung der Arbeiten nur eingleisig betrieben werden, und die Errichtung von Notgleisen zur Ermöglichung der Kreuzung der Züge wurde nötig.

\*) Auch auf einer wichtigen Hauptbahnlinie wird mit der Einführung der Spurweite von 1,435 m vorgegangen durch den Bau einer neuen Linie Madrid—Burgos—Bilbao—französische Grenze mit dieser Spurweite. Nach Fertigstellung dieser Linie werden zum ersten Male Wagen aus anderen Ländern die spanische Grenze überschreiten und bis nach Madrid laufen können. (Railroad Gazette vom 20. April 1906, S. 409).

Es scheint überhaupt nicht in Betracht gekommen zu sein, einen Betrieb mit selbstbeweglichen Triebwagen einzurichten. Der elektrische Betrieb mit Oberleitung längs der Strecke, der ja auch bei einem solchen strassenbahnartigen lebhaften Vorortverkehre ohne weiteres viel für sich hat, hat sich bisher für die Strecke durchaus bewährt. Die Fahrzeit ist wegen des schnelleren Anfahrens und der Abkürzung der Aufenthalte an den Haltestellen gegen früher kürzer geworden. Die Fahrgeschwindigkeit auf freier Strecke ist indes die alte geblieben, da diese auf Grund der vorhandenen alten bahnpolizeilichen Bestimmungen nicht erhöht werden darf.

Der elektrische Strom wird von dem Elektrizitätswerke Zentral-Catalana entnommen, das in 1200 m Entfernung von dem Bahnhofe in Barcelona liegt. Die Fahrdrähte sind durchweg an zweiarmigen, mitten zwischen den beiden Gleisen stehenden Masten aus Mannesmannröhren befestigt. Nur stellenweise war die Aufstellung der Masten an den Außenseiten der Gleise erforderlich, dann erfolgte die Aufhängung der Fahrdrähte an quer gespannten Drähten. Die Fahrdrähte bestehen aus elektrolytischem Kupfer und haben 9,25 mm Durchmesser, 67 qmm Querschnitt. In einem Tunnel und an mehreren Wegunterführungen sind die Fahrdrähte durch ein hölzernes Gehäuse hindurchgelegt, das an der Decke des Gewölbes befestigt ist und an dessen Boden die Drähte stromdicht angebracht sind, um Kurzschluss bei etwaigem Bruche eines Fahrdrähtes zu verhüten. Durch Öffnungen der Ausleger der Leitungsmaste sind Fernsprechleitungen zur Verständigung der Haltestellen geführt, über den Fahrdrähten sind Schutzdrähte mit Erdableitung für den Fall des Bruches eines Fernsprechdrahtes angebracht. Die Rückleitung des Stromes erfolgt durch die Schienen, deren Enden hierzu zwischen Laschen und Schienen Verbindungen durch zwei Kupferdrähte von 50 qmm Querschnitt haben, deren Enden mit den Schienen verlötet sind.

Der ganz neu beschaffte Oberbau besteht aus Breitfuß-Stahlschienen von 30 kg/m Gewicht und 15 m Länge auf mit Teeröl getränkten Querschwellen aus Kiefernholz von 2,40 m Länge, 22 × 13 cm Querschnitt und 95 cm Teilung, 45 cm Teilung der Stofschwelen. An allen Haltestellen sind Weichenverbindungen eingelegt, um den Betrieb streckenweise eingleisig führen zu können. Der Bahnkörper selbst ist unverändert geblieben, bis auf eine geringe Senkung der Oberkante auf eine Länge von etwa 500 m, um die Bebauung der anliegenden Grundstücke zu erleichtern.

In der Stromerzeugungs-Anlage ist für den Betrieb der Bahn eine Aufspannergruppe aufgestellt, deren Triebmaschine von 300 P.S. mit Strom der Spannung von 300 Volt gespeist wird. Der zugehörige Stromerzeuger liefert Strom bis zu 364 Amp, bei einer Spannung von 550 bis 600 Volt. Zwischen Barcelona und Sarriá sind drei Speisekabel von je 200 qmm Querschnitt und zwei Zuführungsdrähte angeordnet, letztere von dem Querschnitte der Fahrdrähte. Nach Sarriá, das nach der Ausführung der geplanten Verlängerung ungefähr in der Mitte der ganzen Strecke liegen wird, geht ein Speisekabel von 400 qmm Querschnitt, das in Verbindung steht mit einem in der Kraftanlage angeordneten Aufspanner, der zum Ausgleich der Verluste bei starkem Betriebe eine um 90 Volt

höhere Spannung erzeugt. Dieses Kabel hat eine Blei- und zwei Eisenhüllen. Der Widerstand des Abschlusses der Kabelseele gegen die Erde beträgt mindestens 1000 Megohm.

Die Wagen sind alle zweiachsig. Die Triebwagen sind geschlossen gebaut und haben nur zwei Klassen, entweder I. und II. oder II. und III. Klasse. Die Triebwagen haben an jedem Ende eine 1,6 m lange Endbühne und sind zwischen den Stofflächen der Buffer 9,834 m lang. Die Höhe der Decke des Lüftungsaufbaues über den Schienen beträgt 3,36 m, die innere Breite der Wagen 2,29 m. Das Abteil der II. Klasse hat 12 Sitzplätze und 10 Stehplätze auf der zugehörigen Endbühne, das Abteil III. Klasse 14 Sitzplätze und 14 Stehplätze auf der Endbühne. Das Leergewicht des Triebwagens beträgt etwa 12500 kg, das Gewicht des vollbesetzten Wagens etwa 16000 kg. Jeder Triebwagen hat eine Handbremse, eine Westinghouse-Luftdruckbremse und eine elektrische Bremse, mit Hilfe deren der Wagen auch bei der Talfahrt im Notfalle jederzeit auf 10 bis 12 m Entfernung angehalten werden kann. Ferner sind Sandstreuer, Notsignale und starke Signallaternen vorhanden, die mit Petroleum gespeist werden, zur Sicherung der Beleuchtung bei etwaigem Versagen des elektrischen Stromes. Die Beleuchtung des Innern der Triebwagen und der Endbühnen erfolgt durch elektrische Glühlampen von je 16 N.-K. Notbeleuchtung ist vorhanden. Jede der beiden Achsen eines Triebwagens trägt eine Triebmaschine von 55 P.S., so dass auch auf der stärksten Steigung von 25 ‰ noch 2 Anhängewagen mit einer Fahrgeschwindigkeit von 25 km/St. befördert werden können. Mehr Anhängewagen werden nicht mitgenommen, bei Bedarf werden Züge zwischen die fahrplanmäßigen eingeschoben. Ob der Fahrplan an sich gegen früher geändert worden ist, wird nicht angegeben. Die Triebmaschinen vertragen vorübergehend eine erhebliche Überanstrengung ohne schädliche Erwärmung, sie sind nach außen staub- und wasserdicht eingekapselt, von innen durch Luken im Wagenfußboden zugänglich. Die Verzahnungen laufen in festem Fette, die Triebmaschinen sind so aufgehängt, dass nur ein kleiner Teil ihres Gewichtes auf den Achsen ruht, um Schienen und Radreifen zu schonen und ruhigeres Fahren über die Schienenstöße zu erzielen.

Außer den Triebmaschinen hat jeder Triebwagen zwei Anlasser, Ausschalter, Blitzableiter, Bleisicherungen und Lichtkuppelungen für die elektrische Beleuchtung der Anhängewagen, schliesslich den in der Gleisachse liegenden Stromabnehmer.

Die Anhängewagen verschiedener Bauart sind offen oder geschlossen, je nach der Jahreszeit und enthalten nur die III. Klasse. Sie haben querstehende, je zweiseitige Bänke mit Mittelgang, an den Enden nur je einen Sitzplatz auf jeder Seite, um breite Türen zu erhalten. An jedem Wagenende befindet sich eine Endbühne von 1,250 m Länge, die Länge des ganzen Wagens beträgt 8,704 m zwischen den Stofflächen der Buffer, die innere Breite 2,260 m und die ganze Höhe über den Schienen 3,060 m. Das Leergewicht eines Anhängewagens beträgt etwa 5 t, das Gewicht eines vollbesetzten Anhängewagens etwa 8 t, bei 24 Sitzplätzen im Wagen und 10 Stehplätzen auf jeder Endbühne. Zur Beleuchtung der Anhängewagen dienen fünf elektrische Glühlampen von je 16 N.-K.



Jeder Anhängewagen hat eine Handbremse und eine Westinghouse-Luftdruckbremse, die vom Triebwagen aus bedient wird.

Güterverkehr hat die Bahn nicht. Die Gesellschaft besitzt deshalb nur einige Niederbordwagen von 10 t zur Beförderung von Bauteilen und für die Arbeiten auf der Strecke.

Die Bahn liegt, trotzdem ihre Linie einen großen Bogen über den Vorort Gracia macht, durchweg in erheblichen Steigungen, da die Küste, wie fast überall in Spanien ziemlich steil zum Meere abfällt. Auf der stärksten Steigung von  $25\frac{0}{100}$  soll der Zug mit einer Geschwindigkeit von 25 km/St. fahren. Als Widerstand werden für den Triebwagen bei dieser Geschwindigkeit auf der Wagerechten 6 kg/t, für den Anhängewagen 4 kg/t gerechnet. Auf der stärksten Steigung kommen 25 kg/t hinzu. Der ganze Zugwiderstand beträgt also bei einer Fahrt mit zwei Anhängewagen:  $16 \cdot 6 + 2 \cdot 8 \cdot 4 + 32 \cdot 25 = 960$  kg. Die zur Fortbewegung eines Zuges zu leistende Arbeit beläuft sich demnach auf:  $6,94 \cdot 960 = 6662$  mkg/Sek. oder auf  $\frac{6662}{75} = 88,8$  P.S., und die erforderliche Leistung

einer Triebmaschine beträgt:  $\frac{88,8}{2} = 44,4$  P.S., die Triebmaschinen können bis zu 55 P.S. dauernd leisten, sind also reichlich stark bemessen, um die pünktliche Beförderung der Züge auch bei ungünstigen Verhältnissen sicherzustellen.

In den Einrichtungen der Bahnhöfe und der Haltestellen sind wenig Änderungen vorgenommen worden. Hauptsächlich

sind Weichenverbindungen zur Beschleunigung des Verschiebens der gegen früher viel kürzer gewordenen Züge eingelegt. Auf dem Bahnhof in Barcelona ist ferner ein Häuschen errichtet, welches die Schalttafel mit den Mefß- und Sicherungs-Vorrichtungen enthält. Der eine der beiden äußeren Bahnsteige dient jetzt dort für die Ankunft, der andere für die Abfahrt, der zwischen den beiden Gleisen liegende Bahnsteig dient für beides je nach Bedarf.

In Sarriá ist der Wagenschuppen so erweitert worden, daß er auf vier Gleisen Unterkunft für 60 Wagen bietet. Drehscheiben und Schiebebühnen sind ganz vermieden, der Anschluß an die Hauptgleise ist ganz durch Weichen hergestellt. Am Eingange des Wagenschuppens ist eine quer über dessen ganze Breite laufende Arbeitsgrube für die Untersuchung der Wagen angeordnet. Die Ausbesserungswerkstätte, die Schmiede, die Holzbearbeitung und die Anstreicher-Werkstätte sind vollständig neu gebaut und den veränderten Anforderungen entsprechend eingerichtet. Eine elektrische Triebmaschine von 15 P.S. dient zum Antriebe der verschiedenen Werkzeugmaschinen.

Zwischen den Haltestellen San Gervasio und Bonanova ist die Errichtung einer neuen Haltestelle mit Bahnsteigen zu beiden Seiten der an dieser Stelle tief eingeschnittenen Strecke beabsichtigt. Die Zahl der Haltestellen zwischen Barcelona und Sarriá wird sich nach Ausführung dieses Planes, abgesehen von den beiden Endbahnhöfen auf fünf belaufen, der durchschnittliche Stationsabstand beträgt dann  $4300 : 6 = 717$  m.

### Dampfkesselanlage der Eisenbahn-Hauptwerkstatt Cottbus.

Von **W. Beck**, Geheimem Baurate zu Halle a. S.

Hierzu Zeichnungen Abb. 1 bis 10 auf Tafel XXII.

Als sich vor einigen Jahren die aus zwei Röhrenkesseln mit Steinkohlenfeuerung bestehende Kesselanlage der Hauptwerkstatt Cottbus ersatzbedürftig zeigte, wurde die Erneuerung der Anlage mit Rücksicht auf die in fast unmittelbarer Nähe vorhandenen Braunkohlenlager für die Verwendung von Braunkohlen geplant.

Da fast gleichzeitig eine erhebliche Erweiterung der Werkstätte zur Ausführung gelangte, und die neuen Räume mit Dampf geheizt werden sollten, mußte die neue Kesselanlage bedeutend größer werden als die alte.

Deshalb wurden vier Cornwall-Zweiflammrohr-Kessel von je 100 qm Heizfläche mit 10 at Überdruck vorgesehen, während das Kesselhaus noch für einen fünften Kessel Raum bietet.

Als Feuerung kommen »rauchverzehrende Doppel-Regler-Schüttrostfeuerungen« von Topf in Erfurt zur Anwendung. Eigenartig ist nun die Beschickung der Roste auf mechanischem Wege und zwar mittels einer Förderkette nach Bousse, gebaut von Schenck in Darmstadt.

Die Kohle wird hierbei durch Talbot'sche Selbstentlader einer trichterartigen Grube zugeführt, in das sie durch ihr

Eigengewicht auf schiefer Ebene rutschend in die einzelnen Ketten-Gefäße vollkommen stoßfrei abgegeben wird. Die Ketten-Gefäße schaffen die Kohlen dann unter elektrischem Antriebe hoch und entleeren sich an beliebiger Stelle, da die Kippvorrichtung verschiebbar ist, über dem besondern Kohlenbehälter.

Die stündliche Leistung beträgt 10,8 t, sie kann aber bis auf 16 t gesteigert werden. Die Arbeit, welche die Kette verbraucht, beträgt nur 25 % der für gewöhnliche Leistung mit Förderband erforderlichen. Das Hinaufschaffen der Kohlen in den vor, und der Höhe nach über den Kesseln befindlichen Behälter kostet im ganzen 11 Pf./t, während die Einrichtung für Kohlen und Aschebeförderung 9200 M gekostet hat.

Weiter sei noch bemerkt, daß die Kessel mit Überhitzern nach Meltzer, Halle, ausgerüstet sind, sodas für die mit Niederschlag arbeitende Dampfmaschine von 100 P.S. sowohl, als auch im Winter zur Heizung der Werkstatträume überhitzter Dampf zur Verfügung steht und hierdurch eine weitere Ersparnis erreicht wird.

Zum Sparen von Wasser ist endlich noch eine Rückkühlanlage ausgeführt.

## Gleisfahrrad. \*)

Von **A. Honemann**, Regierungsbaumeister zu Danzig-Langfuhr.

Hierzu Zeichnungen Abb. 6 bis 11 auf Tafel XXIII.

Ein unentbehrliches Stück einer Vorrichtung für die Führung der gewöhnlichen Zweiräder auf den Schienen der Eisenbahngleise ist ein Ausleger, welcher ein Umschlagen des an eine schmale Fahrbahn von der Breite eines Schienenkopfes gebundenen Fahrrades verhindert. Außerdem muß die Vorrichtung das Fahrrad von den Spurerweiterungen des Gleises unabhängig machen, da die schmalen Reifen sonst leicht von den Schienen abrutschen können. Die größte Schwierigkeit jedoch bieten die Weichen mit den Schienenunterbrechungen an den Herzstücken. Ist auch diese Schwierigkeit überwunden, so muß noch die Bedingung gestellt werden, daß die Vorrichtung leicht an Gewicht und schnell anzubringen wie abzunehmen sein muß. Die Zahl der auf solche Vorrichtungen erteilten Patente\*\*) beweist ihre Wichtigkeit.

Neuerdings wird nun von Herrn Ingenieur O. Grasshoff, Danzig, eine durch deutsches Reichspatent geschützte Vorrichtung angeboten, welche anscheinend allen Anforderungen gerecht wird. Im Bezirke der Eisenbahn-Direktion Danzig wurden durch den Verfasser Versuchsfahrten mit einem Modelle unternommen, welche die Richtigkeit der dem Patente zu Grunde liegenden Gedanken bestätigen und mit vorzüglichem Ergebnisse abschlossen.

Die Versuchsfahrten hatten zur Folge, daß an dem genau der zum Patente angemeldeten Vorrichtung gleichenden Ausführung einige Änderungen vorgenommen wurden, welche den Grundgedanken nicht änderten, jedoch eine wesentliche Vereinfachung bedeuten.

Abb. 6, Taf. XXIII zeigt die Vorrichtung. Das Lenkrad a wird mittels der Gabel f durch das Führungsrade b, das in die gestrichelte Lage geschlagen werden kann, beweglich geführt; das Rad b hat einen innern Spurring h und einen äußern i, welcher kegelförmig gestaltet ist, um das Aufsteigen des Rades b auf Flügelschienen zu erleichtern und das Festklemmen zwischen einer anliegenden Weichenzunge und einer Backenschiene zu verhindern. Beide Kränze sind gegeneinander verschiebbar. Die Beweglichkeit der Gabel f wird bei der Gleisfahrt durch zwei Gabelarme c und d und den Anschlag e begrenzt. Sobald die Unterstützung des Rades b über einer Schienenlücke aufhört, legt sich der Arm c gegen den auf der Gabel g verschiebbaren Anschlag e und verhütet damit das Hinabfallen des Rades b. Der Arm d hat von dem Anschlage e einen solchen Abstand, daß das Aufsteigen des Rades b mit dem

Kranze i möglich ist; fällt jedoch die Unterstützung des Rades a in einer Schienenlücke fort, so sinkt das Rad a etwa um die Höhe des Kranzes i. Alsdann legt sich der Arm d gegen den Anschlag e und verhindert damit das weitere Hinabfallen des Rades a (Textabb. 1).

Abb. 1.



Abb. 2.



Das Hinterrad 1 (Abb. 6, Taf. XXIII) wird gegen Entgleisen durch zwei Räder  $p_1$  und  $p_2$ , von denen  $p_2$  keine Spurring hat,  $p_1$  ganz wie b ausgebildet ist, gesichert. Mit Rücksicht auf die große Last ist der Arm d durch eine Spannvorrichtung ersetzt. Diese besteht aus einem Gestänge m auf beiden Seiten des Rades l, welches die Führungsräder  $p_1$  und  $p_2$  verbindet und in das eine Feder r eingeschaltet ist. Die Feder r ist zwischen der auf der Stange m beweglichen Scheibe n und der mit dem Gehäuse der Feder r fest verbundenen Scheibe o gelagert, und gestattet dem Rade  $p_1$  mit seinem Kranze  $i_1$  aufzusteigen. Befindet sich das Rad l über einer Schienenlücke, so wird die Feder r zusammengedrückt, bis sich die Scheibe n gegen die Scheibe o legt. Alsdann bildet die Stange m mit den Gabeln  $f_2$  und  $f_3$  ein steifes Dreieck, welches weiteres Senken des Rades l verhindert (Textabb. 2, wo die Scheibe o durch kleine Splinte ersetzt ist). Die Spannvorrichtung ist mit Hilfe der Zahnücke q und der Schraubmutter t verstellbar. Die Verlängerungen  $c_2$  und  $c_3$  der Gabeln  $f_2$  und  $f_3$  erweitern ihren Zwischenraum nach oben, wodurch die Verstellbarkeit wie am Rade a gewahrt bleibt.

Das Umschlagen des Fahrrades wird in bekannter Weise durch einen Ausleger verhindert, der einfach ausgebildet ist. Der Kranz des Auslegerrades liegt nicht an der Schiene, so daß der Reibungswiderstand des Rades sehr gering wird. Der Kranz wurde nur zur Sicherheit beim Reifen eines der Drahtseile zwischen Auslegerrad und Rahmen des Fahrrades oder dem Führungsrade  $p_1$  angebracht. In diese beiden

|     |                       |                                |
|-----|-----------------------|--------------------------------|
| **) | Amerikanisches Patent | 615 237, 1898.                 |
| "   | "                     | 551 834, 1895.                 |
| "   | "                     | 542 254, 1895.                 |
| "   | "                     | 608 071, 1898.                 |
| "   | "                     | 499 581, 1893.                 |
| "   | "                     | 606 073, 1898.                 |
| "   | "                     | 545 474, 1895.                 |
| "   | "                     | 464 337, 1891.                 |
|     | Deutsches             | 111 560, Rolle 1900, Kl. 20 c. |
|     | Britisches            | 24 735, 1896.                  |

\*) D. R. P. 182 539.

Drahtseile sind Spannschlösser eingeschaltet, mit denen dem Rade eine geringe Neigung nach der Gleismitte erteilt werden kann. (Textabb. 3.)

Abb. 3.



Nachdem die Führungsräder und die Ausleger in Abb. 6, Taf. XXIII gestrichelt angegebene Lage gebracht sind, steht der Verwendung des Fahrrades auf der Strafe nichts entgegen. (Textabb. 4.)

Abb. 4.



Tatsächlich treten gegenüber der Erläuterung des Grundgedankens einige bedeutende Vereinfachungen ein. Durch Versuche ist festgestellt, daß die Verschiebbarkeit der Spurkränze an den Führungsrädern im allgemeinen entbehrt werden kann. Es ist möglich, mit den doppelflanschigen Führungsrädern, welche auf Schienen von 72 mm Kopfbreite eingestellt sind, ohne weiteres auf Schienen mit 58 mm Kopfbreite überzugehen. Weiter können die Zahnlücken  $q$  entbehrt werden und ein feines Einstellen der Anschläge  $e$  ist nicht erforderlich, die Einstellung auf eine feste, der gewöhnlichen Spannung des Gummireifens entsprechende Marke genügt.

Dieselbe Vorrichtung läßt sich mit geringen Abweichungen nach Abb. 7 und 8, Taf. XXIII auch an gewöhnlichen Strafsentriebwagen anbringen. Da jede Achse auf zwei Schienen geführt wird und bei der Breite der Radreifen auf die Spurerweiterungen keine Rücksicht genommen zu werden braucht,

können die äußeren Kränze  $i$  der Führungsräder fortfallen. Bei der einseitigen Führung einer Achse fällt dann auch der Arm  $c$  fort, während sich der mit dem Führungsgestelle  $f_1$  der Führungsrädchen  $b_1$  ein festes Ganzes bildende Arm  $d_1$  mit Druck aber federnd gegen den Anschlag  $e_1$  legt, um das Aufsteigen des Räderpaares  $b_1$  zu erschweren, ohne jedoch das Federn der Luftreifen zu verhindern.

Die doppelte Führung der schwer belasteten Achsen geschieht mittels der hochzuschlagernden Führungsgestelle  $f_5$  und  $f_6$  und der dazugehörigen Räderpaare  $p_3$  und  $p_4$ . Zur Einstellung dienen die Kurbeln  $u$ .

Das Gewicht des Fahrrades wird durch die neue Vorrichtung um etwa 8 kg erhöht.

Vorderrad (Abb. 9, Taf. XXIII)

$$2.150 + 2.450 + 600 = 1800 \text{ gr,}$$

Hinterrad (Abb. 10, Taf. XXIII)

$$2.150 + 2.700 + 600 + 2.580 + 450 = 3910 \text{ gr,}$$

Ausleger (Abb. 11, Taf. XXIII)

$$300 + 1070 + 530 = 1900 \text{ gr,}$$

$$\text{im ganzen } 1800 + 3910 + 1900 = 7610 \text{ gr.}$$

Die Vorteile gegenüber den bisherigen Gleisfahrrädern sind bedeutend.

Das neue Gleisfahrrad ist so leicht, daß es von dem Fahrer allein an jeder beliebigen Stelle der Strecke aus dem Gleise gehoben werden kann. Es ist daher auch mit Sicherheit zu erwarten, daß trotz erhöhter Benutzung des Gleisfahrrades die dadurch verursachten Beförderungs-Gefährdungen seltener sein werden. Das neue Fahrrad ist ebenso bequem zu verschicken, wie jedes Strafsenfahrrad. Es fährt ebenso sicher, wie die bisherigen Gleisfahrräder, dabei leichter, rascher und angenehmer, da man, wie beim Gebrauche des Rades auf der Strafe, nur auf dem Luftreifen fährt. Es ist dabei billiger als alle anderen Gleisfahrräder. Da nämlich die meisten Bahnmeister und auch die Arbeiter im Besitze eines Strafsenfahrrades sind, sind nur noch die Kosten für die Ergänzungsvorrichtung aufzubringen.

Die Möglichkeit, mit dem so hergestellten Fahrrade auch die Landstrafe benutzen zu können, ist besonders für die Bereisung von Neubaustrecken, sowie bei Unfällen und Zerstörung des Bahnkörpers von großem Werte, da die Strecken, welche das Fahren auf dem Gleise nicht gestatten, auf dem Bahnkörper oder auf der nächsten Landstrafe zurückgelegt werden können. Den weit von ihrer auf regelrechten Wegen nicht zugänglichen Arbeitsstelle wohnenden Streckenarbeitern ist es mit diesem Fahrrade leicht möglich, ihre Arbeitsstelle auf dem Gleise rasch zu erreichen.

Dieselben Vorteile hat ein mit obiger Vorrichtung ausgerüsteter Triebwagen gegenüber den bisher benutzten Kraftdräsen\*). Da diese nur für größere Reisen in Betracht kommen, fallen die erreichten Vorteile, welche besonders in der größeren Bewegungsfreiheit und der ruhigeren Fahrt bestehen, noch mehr ins Gewicht, als beim Fahrrade. Die jetzt bei der Eisenbahn benutzten Kraftdräsen sind zu schwer und ihre Maschinen arbeiten nicht zuverlässig. Zum Aussetzen

\*) Organ 1906, S. 35.

an Wegübergängen sind mindestens vier Mann erforderlich, da die Spurkränze und damit das ganze Gewicht der Dräsine über die Schienenköpfe hinweggehoben werden muß; bei der neuen Vorrichtung genügt dazu ein Mann, denn dieser hat nur die Stange m (Abb. 7, Taf. XXIII) auszuhaken und die Führungsgestelle hochzuschlagen, worauf der Wagen von dem Gleise abfahren kann. Zum Ein- und Aushaken der Stange m ist eine Bedienung der Kurbel u nicht erforderlich, die Feder r ist nur mit Hilfe der Stange m etwas anzuspannen. Die Kurbel u dient nur zum erstmaligen Einstellen der Vorrichtung auf Höhenlage der Wagenradachsen.

Da der Bau der Strafsen-Triebwagen bereits eine hohe Stufe der Entwicklung erreicht hat, ist durch oben beschriebene

Vorrichtung ein Mittel gegeben, sich eine gut und zuverlässig arbeitende Kraftdräsine zu verschaffen. Da diese Wagen auch auf dem Gleise auf Luftreifen und nicht wie die bisherigen Dräsinen auf dünnen, in die Radkränze eingelassenen Gummipplatten laufen, wird sich die Maschine weniger abnutzen und seltener versagen, und die Fahrt ist sanft und stoßfrei.

Die Abnutzung der Gummireifen wird sowohl bei den Triebwagen, als auch bei dem Fahrrad sehr gering sein, da die Oberfläche der Schienen keine scharfen Grate aufweist und, auch fast vollständig frei von Öl ist. Für die Heeresverwaltung liegt ein großer Vorteil in der Vergrößerung der Beweglichkeit und Verwendbarkeit der Strafsenfahräder und Triebwagen.

### Gerade und gekrümmte Weichenstrassen mit Weichen 1:11.

Von A. Lambert, Ingenieur zu Saratow.

Hierzu Zeichnungen Abb. 1 bis 7 auf Tafel XXIV und Abb. 1 bis 10 auf Tafel XXV.

Vor mehr als vier Jahren wurden die deutschen Veröffentlichungen über die Ausbildung der Gleise in den Bahnhöfen durch das Buch von F. Ziegler\*) bereichert. Bei dem erstmaligen Lesen der Bezeichnung »einheitliche Ausgestaltung« wird wohl jeder an einen weitem Ausbau der bereits überall bestehenden geraden Weichenstrassen gedacht haben, doch das Lesen des Ziegler'schen Buches belehrt uns eines andern. Ein wunder Punkt in der Ausgestaltung jedes größern Bahnhofes wird in ihm berührt: die zweckmäßige Zusammenstellung von einzelnen Gleisen zu mehr oder weniger größern Gleisgruppen, die in den meisten Fällen die nach beiden Seiten hin gleichmäßig ausgebildeten abfallenden geraden Weichenstrassen aufweisen und so den Bahnhöfen recht bedeutende Längen geben. Von der richtigen Anschauung ausgehend, daß sich die Kosten für Anlage, Unterhaltung und Betrieb mit der Länge der Bahnhöfe und der einzelnen Gleise erhöhen, und daß gleichzeitig die Betriebsgefahren wachsen, suchte Ziegler die Länge der Gleisgruppen dadurch zu verkürzen, daß er an Stelle der geraden Weichenstrassen gekrümmte einführte. Der Gedanke erwies sich als glücklich und in der Verwendung ergab sich eine Reihe von Weichenstrassen, die gegenüber den geraden einen Fortschritt bedeuten.

Im nachfolgenden will ich nun eine Betrachtung der gekrümmten Weichenstrassen von verschiedenen Gesichtspunkten aus auch zahlenmäßig anstellen, die Erwägungen zugleich auf die geraden Weichenstrassen beziehen und die Ergebnisse zusammenstellen, um so ein Urteil über die verschiedenen Möglichkeiten zu gewinnen. Die eingehende Behandlung des Gegenstandes scheint mir umsomehr geboten, als sich in den in **Rußland verbreiteten** Zeitschriften nur der kurze Hinweis des Ingenieur F. Galizinsky auf Ziegler's Arbeit in der Zeitschrift der »Wegekommunikationen« im Jahrgange 1903 findet.

Den folgenden Untersuchungen ist die in Rußland meist verwendete Schiene von 30,2 kg/m Gewicht und die Weiche 1:11 zu Grunde gelegt, da diese wegen des sanfteren Befahrens die steileren Weichen in Rußland überwiegt. Von

\*) Systematische Anleitung zur einheitlichen Ausgestaltung von Weichenstrassen von F. Ziegler.

dieser Weiche sind zwei Arten vorhanden, eine mit gerader, eine mit krummer Zunge; letztere ist hier vorausgesetzt, da sie im Begriffe ist, erstere zu verdrängen.

- Die Hauptabmessungen der Weiche sind (Textabb. 1 und 2):
- Neigungswinkel des Herzstückes . . . . .  $\alpha = 5^{\circ} 11' 40''$
  - Halbmesser des Bogengleises . . . . .  $R = 280 \text{ m}$
  - Länge der Geraden vor dem Herzstücke . . .  $e = 4,31 \text{ m}$
  - Ganze Länge der Weiche zwischen Zungenanfang und Ende des Herzstückes . . .  $L = 28,16 \text{ m}$ .

Abb. 1.\*)



Abb. 2.



Schematisch stellt sich die oben vorgeführte Weiche folgenderweise dar.

Den folgenden Vergleichs-Untersuchungen soll einheitlich eine Gruppe von 11 Gleisen zu Grunde gelegt werden.

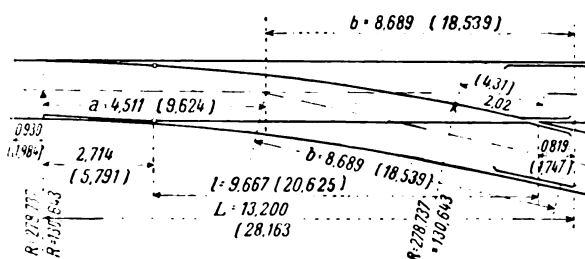
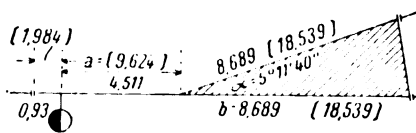
#### A. Gruppe von 11 Gleisen mit gerader Weichenstrasse.

(Abb. 1 bis 4, Taf. XXIV.)

Von Abb. 1 bis 4, Taf. XXIV sind vier Anordnungen der Gruppe mit geraden Weichenstrassen möglich, die in zwei Arten zerfallen.

\*) Die eingeschriebenen Maße sind russische Faden, die mit dem 25 cm langen Rechenchieber ermittelten Metermaße sind eingeklammert.

a) Sollen alle Gleise der Gruppe dieselbe Nutzlänge haben, so ist an einem Ende eine Weichenstrafse anzunehmen, während an dem andern alle Gleise an eines der Haupttrichtung anschließen. In Abb. 1 und 2, Taf. XXIV haben alle Gleise die Nutzlänge von rund 534 m.

b) Bei Anordnung zweier schräger Weichenstrafsens (Abb. 3 und 4, Taf. XXIV) können nur zwei Gleise die Mindestlänge von 534 m erhalten, alle andern werden länger.

Jede der beiden Arten kann in zwei Unterabteilungen zerlegt werden, je nachdem die Gruppe mit der »gewöhnlichen«, oder der »verkürzten« Weichenstrafse gebildet wird. Die gewöhnliche Weichenstrafse liegt auf ihrer ganzen Länge im Winkel der Weiche zu dem Gleise, aus dem sie abzweigt, alle Gleise der Gruppe stoßen geradlinig mit dem Weichenwinkel auf die Weichenstrafse (Abb. 2 und 4, Taf. XXIV).

»Verkürzte« Weichenstrafsens entstehen, wenn man in die Strafse hinter ihre Abzweigweiche einen Bogen einlegt, sodafs sie mit dem Winkel  $\beta > \alpha$  auf das Ausgangsgleis trifft. Derselbe Bogen ist dann hinter der Weiche jedes Gleises der Gruppe zu wiederholen, die Gruppengleise schneiden also auch unter dem vergrößerten Winkel  $\beta$  in die Weichenstrafse. In der linken Strafse (Abb. 1 und 3, Taf. XXIV) ist  $\beta = 7^\circ 7' 30''$ , entsprechend der Neigung 1 : 8 der Weichenstrafse.

Bei der zweiten Art der Gruppe werden alle Weichen im Abzweiggleise mit  $\alpha$  verlegt und an das zu ihr gehörende Gleis durch einen Bogen in die steilere Neigung  $\beta$  überführt (Abb. 1 rechts, Taf. XXIV).

Die Teilung der Weichen hängt von dem Winkel ab, unter dem die Weichenstrafse das erste Gleis schneidet, sie beträgt für die »gewöhnlichen« Weichenstrafsens mit dem Winkel  $\alpha = 5^\circ 11' 40''$  rund 53 m, für die »verkürzten« Weichenstrafsens mit dem Winkel  $\beta = 7^\circ 7' 30''$  rund 38,6 m. Die Entfernung von Zungenspitze bis zum Merkzeichen wurde zu rund 55,5 m angenommen. Die sonstigen Einzelmasse, Halbmesser der Verbindungsbogen, Geradenlängen und so weiter haben für diese Betrachtungen keine Bedeutung; sie sind in die Abb. 1 bis 4, Taf. XXIV eingetragen.

Diese vier Arten von Gleisgruppen haben wir mit solchen zu vergleichen, in denen gekrümmte Weichenstrafsens nach dem Ziegler'schen Vorschlage verwendet werden.

**B. Gruppe von 11 Gleisen mit krummer Weichenstrafse und einfachen Weichen.**

Um einen Vergleich dieser Gruppenarten mit den oben besprochenen anstellen zu können, müssen gleiche Grundbedingungen vorausgesetzt werden. Diese sind:

1. Weiche 1 : 11 mit den in Textabb. 1 und 2 angegebenen Mafsen;
2. geringste Nutzlänge von 534 m für jedes der 11 Gleise zwischen den Merkzeichen;
3. Länge von Zungenspitze bis Merkzeichen 55,5 m.

Zur Zusammensetzung der gekrümmten Weichenstrafse gibt die Textabb. 3 die Grundlagen.

Man zeichnet mehrere Gerade 1, 2, 3 bis 7, von denen jede Folgende die Vorhergehende unter dem Weichenwinkel  $\alpha$  schneidet, die Schnittpunkte liegen zunächst in einer bestimmten

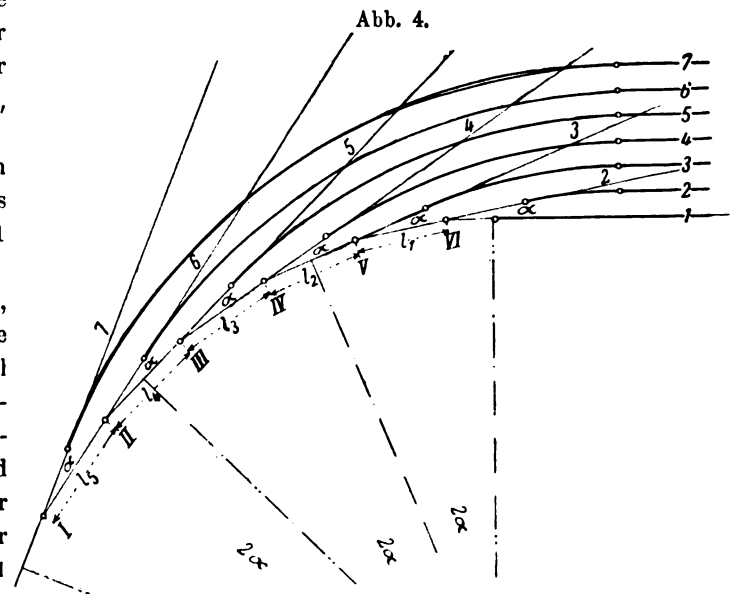
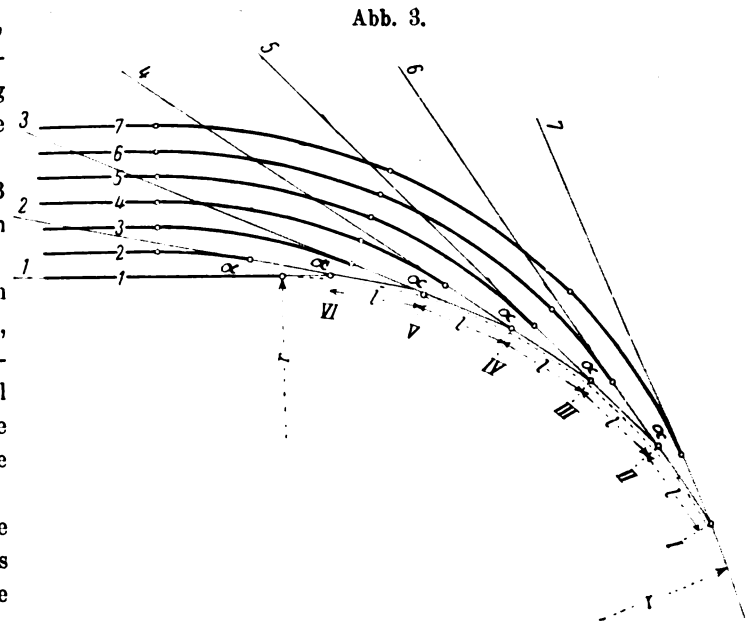

Entfernung  $l$  von einander. Die einzelnen Stücke des gebrochenen Linienzuges I II III – VI bilden die Berührenden eingeschriebener Kreise, deren Halbmesser von den gegebenen Größen I – II, II – III und dem Winkel  $\alpha$  abhängen. In diese Berührenden können nun die Masse  $a$  und  $b$  einer Weiche (Textabb. 2) eingetragen werden, und damit ist die gekrümmte Weichenstrafse gezeichnet. Sie enthält aufeinander folgende Weichen, die nicht auf einer Geraden, sondern auf den Seiten eines Vieleckes verlegt sind. Die zweite Berührende des an die einzelne Weiche anschließenden Gleisbogens bildet stets das Gruppengleis, welches die Nummer der Vieleckseite trägt, an der die zugehörige Weiche liegt. Hierbei liegen die Weichen an einem regelmäßigen Kreisvielecke des eingeschriebenen Halbmessers  $r$  in gleichen Abständen.

Es gibt aber noch eine weitere Möglichkeit der Ausgestaltung der gekrümmten Weichenstrafsens, indem man die Verbindungsbogen aller Gleise der Gruppe mit ihren Weichen von einem Mittelpunkte aus beschreibt, und an diese Bogen Berührende so legt, dafs immer die vorhergehende mit der



folgenden den Winkel  $\alpha$  einschließt (Textabb. 4), die Abstände  $l_1, l_2, l_3 \dots$  werden hierbei ungleich.

Diese von einander verschiedenen Abstände der Weichenmittelpunkte kann man sich als Berührende an eine Reihe von Kreissectorenbogen mit dem Mittelpunktswinkel  $2\alpha$  und mit stetig wachsendem Halbmesser denken. Diese Bogenstücke geben zusammen die Linie, auf deren Berührenden nun die Weichen der gekrümmten Weichenstrafse in nicht ganz gleichen Abständen von einander verlegt sind.

Als weitere Grundlagen der krummen Weichenstrafse sind nun die folgenden Größen zu erörtern.

4. Der kleinste Abstand zweier Weichen von einander, oder die kleinste Länge von Herzstückende bis Zungenspitze der nächsten Weiche. Die Maße  $a$  und  $b$  der Textabb. 1 und 5 sind als gegeben anzusehen. Die geringste Länge erhalte

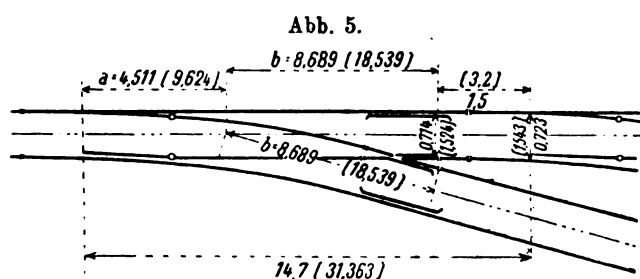

man, wenn man die Zungenspitze unmittelbar an das Herzstückende legte. Die Weichen haben hier aber 20 mm Spurerweiterung, zu deren Beseitigung bis Zungenspitze eine bestimmte Länge verfügbar sein muß.

Bei der hier zu Grunde gelegten Weiche beträgt diese Länge 3,2 m. Nehmen wir sie abgerundet zu 1,50 Faden, so ergibt sich die Entfernung zweier Weichen zu  $a + b + 3,20 = 9,62 + 18,54 + 3,2 = 31,36$  m, und damit ist die mindest erforderliche Länge für eine Weiche gegeben.

5. Der Halbmesser des Verbindungsbogens mit dem Gruppengleise hängt von dem kleinsten Abstände der Weichen von einander und dem Weichenwinkel  $\alpha = 5^\circ 11' 40''$  ab; er beträgt für den vorliegenden Fall  $r_{1k} = \frac{1}{2} \cdot l_{k1} \cdot \cotg \alpha/2 = 345$  m.

Mit diesen Grundlagen 1 bis 5 sind in Abb. 1 und 2, Taf. XXV, 5 bis 7, Taf. XXIV und 5 bis 10, Taf. XXV die Gleisgruppen nach Ziegler'schem Vorschlage zusammengestellt.

In Abb. 1, Taf. XXV sind alle Anschlussbogen der Weichen an die entsprechenden geraden Gleise aus einem Mittelpunkte und in einem Zuge beschrieben. Ziegler nennt sie treffend »einfache« Anschlussbogen; dabei ergeben sich die Entfernungen der einzelnen Weichen von einander nicht als Größen gleicher Länge.

Abb. 2, Taf. XXV zeigt die zweite Lösung nach Ziegler, bei der die Entfernung zweier Weichen überall dieselbe ist. Hierbei ergeben sich die Anschlussbogen nicht als »einfache«, sondern als »zusammengesetzte« mit mehr als einem Mittelpunkte in den größeren Bogenlängen.

Abb. 5 bis 7, Taf. XXIV zeigen die »verdoppelten« geraden und gekrümmten Weichenstrafsen. Die ersteren können derart entstehen, daß jedes von der Weichenstrafse abzweigende Gleis eine Gabelung in zwei Gleise aufweist, die ihrerseits in zwei der Gruppengleise übergeführt werden.

Eine gleiche Gabelung in zwei Gleise weisen in der »verdoppelten« gekrümmten Weichenstrafse die Verlängerungen der einzelnen Geraden auf, an denen die Weichen der Strafse liegen. Auch hier sind die beiden Lösungen mit »einfachen« (Abb. 6, Taf. XXIV) und mit »zusammengesetzten« (Abb. 7, Taf. XXIV) Anschlussbogen möglich, das heißt, die Anschlussbogen können gleichmässig und je in einem Zuge beschrieben, oder die Weichen können in gleichen Abständen von einander auf den Berührenden eines eingeschriebenen Kreises verlegt werden.

Abb. 8, 9 und 7, Taf. XXV zeigen die Verbindung der üblichen geraden mit der gekrümmten Weichenstrafse. Die Gleise sind in einzelne Gruppen, in Abb. 8, Taf. XXV von 4 und in Abb. 9 und 7, Taf. XXV von 3 Gleisen zusammengefaßt. Jede solche Gruppe von 4 oder 3 Gleisen hat ihre gewöhnliche gerade Weichenstrafse. Diese schneiden einander, jede Folgende die Vorhergehende, unter dem Weichenwinkel  $\alpha$  und auf diese Weise entsteht wieder eine einen Bogen umschriebene Weichenstrafse, die die geraden Weichenstrafsen mit einander verbindet.

Bei dieser Verbindung von geraden und gekrümmten Weichenstrafsen sind Gleisbündel, und zwar eines von vier und eines von drei Gleisen gebildet, um zu prüfen, was sich günstiger stellt: die Verbindung einer größeren Anzahl von Gleisen durch je eine gerade Weichenstrafse und eine entsprechend geringere Anzahl von Weichenstrafsen, oder umgekehrt kleine von je einer geraden Strafse auslaufende Bündel und eine entsprechend größere Anzahl von geraden Weichenstrafsen. Auch hier sind die beiden Abarten der Ziegler'schen Anordnung, die mit »einfachen« (Abb. 9, Taf. XXV) und die mit »zusammengesetzten« Anschlussbogen (Abb. 7, Taf. XXV) möglich.

In Abb. 5, 6 und 10, Taf. XXV ist die letzte Verbindung gekrümmter Weichenstrafsen mit der geraden Strafse unter Verwendung einfacher Weichen dargestellt. Wie oben, so wurden auch hier wieder Bündel von drei und vier Gleisen durch je eine gekrümmte Weichenstrafse gebildet, welche ihrerseits durch eine gemeinsame gerade Weichenstrafse verbunden sind. Die Annahme der Bündel zu drei und vier Gleisen geschah aus dem oben angeführten Grunde, ebenso finden sich in dieser Verbindung auch die »einfachen« und »zusammengesetzten« Anschlussbogen nach Abb. 5 und 10, Taf. XXV.

### C. Gruppe von 11 Gleisen mit gekrümmten Weichenstrafsen und Doppelweichen.

Bislang sind die Weichenstrafsen ausschließlich aus der einfachen Weiche gebildet, weitere Vorteile aber können durch Einführung von verschränkten oder dreischlägigen Doppelweichen erzielt werden. Da sich jedoch die erstere besser bewährt hat, als die letztere, so wird nur sie in die Untersuchung eingeführt, in der Erwartung, daß ihre Verwendung durch diese Erörterung auch in Rußland gefördert wird.

Die vom Verfasser für 30,2 kg/m schwere Schienen unter Verwendung des in den bisherigen Weichen mit gekrümmten Zungen, sowie eines bei der Verwaltung vorhandenen Herzstückes mit dem Herzwinkel  $\beta = 7^\circ 7' 30''$  entworfene Doppelweiche ist in Textabb. 6 dargestellt; ihre Hauptmaße sind:

1. Entfernung der Zungenspitzen der zwei hintereinander am mittlern Durchgangsgleise liegenden Weichen 10,67 m ;
2. Herzstückwinkel der beiden Weichen  $1 : 11 \alpha = 5^{\circ} 11' 40''$  ;
3. Winkel des mittlern Herzstückes  $1 : 8 \beta = 7^{\circ} 7' 30''$  .

Abb. 6.

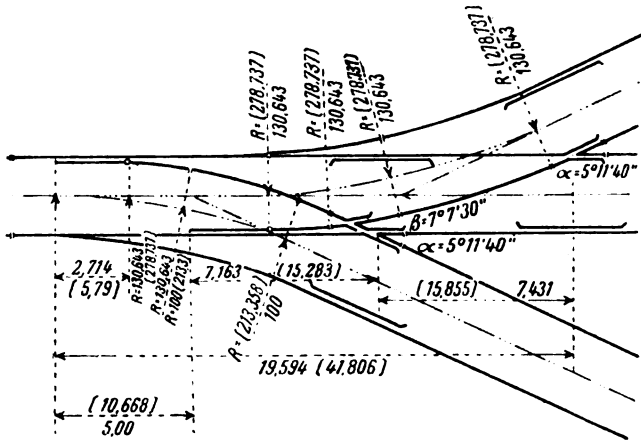

Für die Eintragung der Weichen wird die Maßzusammensetzung Textabb. 7 benutzt.

Abb. 7.

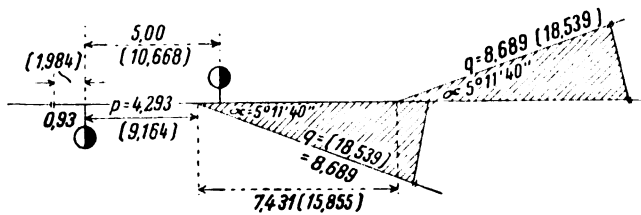

Wie bei der einfachen Weiche wurden als geringste Länge zwischen Herzstückende der vorhergehenden und Zungenanfang der folgenden Weiche 3,2 m angenommen, also beträgt die geringste Länge von Herzstückende der vorhergehenden bis zum Ende des Herzstückes der ersten Weiche der verschränkten Doppelweiche  $l_{k1} = 3,2 + p + q = 3,2 + 9,16 + 18,54 = 30,90$  m, und der kleinste Halbmesser des Anschlussbogens folgt für das zweite Gleis der Gruppe zu  $r_1 = \frac{1}{2} l_{k1} \cotg \frac{5^{\circ} 11' 40''}{2} = 340,58$  m

Abb. 3 und 4, Taf. XXV zeigen die mit diesen Grundlagen zusammengesetzte Gruppe mit gekrümmten Weichenstraßen und Doppelweichen. Dabei beruht Abb. 4, Taf. XXV auf der Verwendung von »zusammengesetzten«, Abb. 3, Taf. XXV auf der von »einfachen« Anschlussbogen.

**D. Vergleich der Gruppen mit geraden und gekrümmten Weichenstraßen.**

Der Ersatz der geraden Weichenstraßen durch kürzere Entwicklung erscheint nur da erwünscht, wo eine Verringerung des Aufwandes damit verbunden ist, das ist aber in erster Linie bei der Gruppenbildung mit gerader Straße nach Abb. 1, Taf. XXIV, dann auch in Abb. 2, Taf. XXIV bereits der Fall.

Alle Gleise der Gruppe zeigen fast gleiche Länge, deren weiteres Herunterdrücken nicht möglich ist, also sind diese beiden Arten als sparsam, und in dieser Hinsicht auch den zusammengedrängten gekrümmten Weichenstraßen überlegen.

Für den Vergleich verbleiben somit von den Gruppen mit geraden Weichenstraßen nur die beiden in Abb. 3 und 4, Taf. XXIV dargestellten.

Beim Vergleiche der Gruppenformen mit geraden und gekrümmten Weichenstraßen sind nun die folgenden Fragen zu behandeln.

1. Welche Anlage ist am sparsamsten bezüglich des Aufwandes an Gleisteilen ?
2. Werden durch die Anlagen Verkürzungen der Längenausdehnung der Gruppe erzielt ?
3. Welche Grundfläche erfordern die verschiedenen Gruppenarten ?
4. Welche Arbeit wird beim Befahren der vollen Gleislänge der Gruppe von Endweiche zu Endweiche erfordert ?
5. Welche Längen weisen die Weichenstraßen der verschiedenen Gruppenformen auf, wie groß ist also die Länge der Gefahrzone beim Durchfahren der Weichen ?
6. Wieviele Gefahrpunkte sind für die Fahrzeuge beim Durchfahren der Weichen zum Zwecke des Einfahrens in alle Gleise der Gruppe vorhanden ?

Zur Beantwortung dieser Fragen war eine Anzahl von Berechnungen anzustellen, deren Ergebnisse in den Zusammenstellungen I bis III mitgeteilt sind, ohne auf die Durchführung im Einzelnen einzugehen.

Diese Zusammenstellungen geben die Längenmaße in russischen Faden, zugleich aber eingeklammert in Metern mit dem Genauigkeitsgrade, der mit dem Rechenschieber von 25 cm Länge zu erzielen ist.

Die Zusammenstellung I ist nach den vorstehend aufgeführten 6 Fragen geordnet. In den Zusammenstellungen II und III ist gezeigt, um wieviel sich die Gruppenformen mit gekrümmten Weichenstraßen verhältnismäßig von denen mit geraden Weichenstraßen hinsichtlich jeder einzelnen der sechs Fragen zum Vorteile oder Nachteile unterscheiden, und zwar beruht Zusammenstellung II auf Abb. 3, Taf. XXIV, Zusammenstellung III auf Abb. 4, Taf. XXIV.

Im folgenden sind die nötigen Erklärungen zu jedem der sechs maßgebenden Gesichtspunkte mitgeteilt.

**1. Gleismenge.**

Nach Spalte 1 der Zusammenstellung I sind alle fünf Gruppen mit Ziegler'scher Anordnung der Weichenstraßen Abb. 5 bis 7, Taf. XXIV und 1 bis 10, Taf. XXV im Gleisverbrauche überlegen. Überall stellen sich die Anlagekosten infolge geringern Bedarfes in ihnen geringer, und zwar stehen der Gleismenge von 5173 Faden (11 039) und 5907 Faden (12 604) in den Gruppen mit geraden Weichenstraßen nach Abb. 3 und 4, Taf. XXIV 4254 Faden (9077) bis 4979 Faden (10 622) gegenüber. Bei den neuen Gruppenformen ist also eine Ersparung von 4 bis 18% gegen Abb. 3, Taf. XXIV und von 16 bis 28% gegen Abb. 4, Taf. XXIV zu erzielen. Unter den Gruppen mit gekrümmten Straßen zeigen die nach Abb. 1 und 2, Taf. XXV nur geringe Abweichung von denen mit geraden Weichenstraßen, kommen also für den Vergleich nicht in Betracht. Die Gruppen nach Abb. 5 bis 7, Taf. XXIV und 3 bis 10, Taf. XXV geben eine Ersparnis von 11 bis 18% gegen Abb. 3, Taf. XXIV und von 22 bis 28%

Zusammenstellung I.

| Nach der Reihenfolge | Die Gruppenbildung Abb. Tafel | 1 Gleislänge der ganzen Gruppe Faden (m) | 2 Länge der Gruppe Faden (m) | 3 Grundfläche der Gruppe Quadratfaden (ha) | 4 Arbeit b. Durchfahren von 1 t kgm | 5 Länge einer Weichenstrasse Faden (m) | 6 Zahl der gegen die Spitze zu befahrend. Weichen |
|----------------------|-------------------------------|--|------------------------------|--|-------------------------------------|--|---|
| 1                    | 1, XXIV                       | 3612,790 (7708)                          | 483,260 (1031)               | 6561,511 (2,980)                           | 32229,12                            | 163,260 (348)                          | 65  |
| 2                    | 2, XXIV                       | 3733,233 (7965)                          | 550,418 (1175)               | 6600,279 (3,00)                            | 34975,65                            | 223,668 (477)                          | 65  |
| 3                    | 3, XXIV                       | 5173,552 (11039)                         | 626,118 (1336)               | 9691,947 (4,41)                            | 40581,89                            | 163,260 (348)                          | 65  |
| 4                    | 4, XXIV                       | 5907,222 (12604)                         | 747,536 (1595)               | 11046,661 (5,03)                           | 46462,24                            | 223,668 (477)                          | 65  |
| 5                    | 1, XXV                        | 4978,468 (10622)                         | 541,185 (1155)               | 9376,128 (4,27)                            | 49177,31                            | 139,649 (298)                          | 65  |
| 6                    | 2, XXV                        | 4914,814 (10486)                         | 529,989 (1131)               | 9143,985 (4,16)                            | 48396,23                            | 132,300 (282)                          | 65  |
| 7                    | 5, XXIV                       | 4601,941 (9812)                          | 527,538 (1125)               | 8578,607 (3,91)                            | 33966,37                            | 114,520 (244)                          | 45  |
| 8                    | 6, XXIV                       | 4294,360 (9162)                          | 469,296 (1001)               | 8033,057 (3,66)                            | 35470,36                            | 86,102 (184)                           | 45  |
| 9                    | 7, XXIV                       | 4273,138 (9117)                          | 464,630 (992)                | 7979,895 (3,63)                            | 35204,48                            | 83,652 (179)                           | 45  |
| 10                   | 8, XXV                        | 4473,068 (9544)                          | 510,010 (1088)               | 8366,106 (3,81)                            | 34399,92                            | 104,772 (224)                          | 41  |
| 11                   | 9, XXV                        | 4452,888 (9501)                          | 490,532 (1047)               | 8338,245 (3,80)                            | 35037,44                            | 95,640 (204)                           | 41  |
| 12                   | 7, XXV                        | 4435,952 (9465)                          | 486,966 (1039)               | 8305,319 (3,78)                            | 34836,33                            | 93,804 (200)                           | 41  |
| 13                   | 5, XXV                        | 4254,060 (9077)                          | 504,696 (1077)               | 7983,175 (3,68)                            | 34304,54                            | 104,160 (222)                          | 47  |
| 14                   | 6, XXV                        | 4316,530 (9210)                          | 483,980 (1033)               | 8125,046 (3,70)                            | 34657,65                            | 94,416 (201)                           | 45  |
| 15                   | 10, XXV                       | 4310,410 (9197)                          | 482,790 (1030)               | 8111,803 (3,69)                            | 34566,88                            | 93,804 (200)                           | 45  |
| 16                   | 3, XXV                        | 4418,166 (9427)                          | 467,010 (996)                | 8271,310 (3,77)                            | 36724,16                            | 85,012 (181)                           | 45  |
| 17                   | 4, XXV                        | 4396,926 (9381)                          | 462,342 (986)                | 8219,571 (3,73)                            | 36460,20                            | 82,562 (176)                           | 45  |

gegen Abb. 4, Taf. XXIV. Am günstigsten von allen hinsichtlich des Gleisufwandes ist die Gruppe Abb. 5, Taf. XXV mit mehreren gekrümmten Weichenstrassen, die durch eine gerade Strasse verbunden sind.

2. Gruppenlänge.

Als Gruppenlänge ist in Spalte 2 der Zusammenstellungen I bis III die Entfernung zwischen dem Zungenanfang der beiden äußersten Eingangswweichen in Betracht gezogen. Die Länge der Gruppe mit geraden Strassen vermindert sich von 748 Faden (1595) bei Abb. 4, Taf. XXIV und 626 Faden (1336) bei Abb. 3, Taf. XXIV schon auf 550 Faden (1175) bei Abb. 2, Taf. XXIV und 483 Faden (1031) bei Abb. 1,

Zusammenstellung II.

| Nach der Reihenfolge | Die Gruppenbildung Abb. Tafel | Unterscheidet sich in % von der Gruppenbildung Abb. 3, Taf. XXIV hinsichtlich der Frage Nr.: |                |          |          |                           |                         |
|----------------------|-------------------------------|--|----------------|----------|----------|---------------------------|-------------------------|
|                      |                               | 1 Gleismenge   | 2 Gruppenlänge | 3 Fläche | 4 Arbeit | 5 Ausdehng. d. Gefährzone | 6 Zahl der Gefährpunkte |
| 1                    | 1, XXIV                       | -31%   | -23%           | -32%     | -20%     | 0                         | 0                       |
| 2                    | 2, XXIV                       | -28  | -12            | -32      | -14      | +37%                      | 0                       |
| 3                    | 3, XXIV                       | 0  | 0              | 0        | 0        | 0                         | 0                       |
| 4                    | 4, XXIV                       | +14  | +20            | +14      | +15      | +37                       | 0                       |
| 5                    | 1, XXV                        | -4   | -13            | -3       | +21      | -14                       | 0                       |
| 6                    | 2, XXV                        | -5   | -15            | -6       | +19      | -19                       | 0                       |
| 7                    | 5, XXIV                       | -11  | -16            | -11      | -17      | -30                       | -31%                    |
| 8                    | 6, XXIV                       | -17  | -25            | -17      | -13      | -48                       | -31                     |
| 9                    | 7, XXIV                       | -17  | -26            | -18      | -13      | -48                       | -31                     |
| 10                   | 8, XXV                        | -14  | -18            | -14      | -15      | -36                       | -37                     |
| 11                   | 9, XXV                        | -14  | -22            | -14      | -14      | -41                       | -37                     |
| 12                   | 7, XXV                        | -14  | -22            | -14      | -14      | -43                       | -37                     |
| 13                   | 5, XXV                        | -18  | -20            | -18      | -16      | -36                       | -28                     |
| 14                   | 6, XXV                        | -17  | -23            | -16      | -15      | -42                       | -31                     |
| 15                   | 10, XXV                       | -17  | -23            | -16      | -15      | -43                       | -31                     |
| 16                   | 3, XXV                        | -15  | -26            | -15      | -10      | -48                       | -31                     |
| 17                   | 4, XXV                        | -15  | -26            | -15      | -10      | -49                       | -31                     |

Zusammenstellung III.

| Nach der Reihenfolge | Die Gruppenbildung Abb. Tafel | Unterscheidet sich in % von der Gruppenbildung Abb. 4, Taf. XXIV hinsichtlich der Frage Nr.: |                |          |          |                           |                         |
|----------------------|-------------------------------|--|----------------|----------|----------|---------------------------|-------------------------|
|                      |                               | 1 Gleismenge   | 2 Gruppenlänge | 3 Fläche | 4 Arbeit | 5 Ausdehng. d. Gefährzone | 6 Zahl der Gefährpunkte |
| 1                    | 1, XXIV                       | -39%   | -35%           | -41%     | -33%     | -37%                      | 0                       |
| 2                    | 2, XXIV                       | -37  | -27            | -40      | -25      | 0                         | 0                       |
| 3                    | 3, XXIV                       | -12  | -16            | -12      | -12      | -37                       | 0                       |
| 4                    | 4, XXIV                       | 0  | 0              | 0        | 0        | 0                         | 0                       |
| 5                    | 1, XXV                        | -16  | -28            | -15      | +6       | -37                       | 0                       |
| 6                    | 2, XXV                        | -17  | -29            | -17      | +4       | -41                       | 0                       |
| 7                    | 5, XXIV                       | -22  | -29            | -22      | -27      | -49                       | -31%                    |
| 8                    | 6, XXIV                       | -27  | -37            | -27      | -24      | -62                       | -31                     |
| 9                    | 7, XXIV                       | -28  | -38            | -28      | -24      | -62                       | -31                     |
| 10                   | 8, XXV                        | -24  | -32            | -24      | -26      | -53                       | -37                     |
| 11                   | 9, XXV                        | -25  | -34            | -24      | -25      | -57                       | -37                     |
| 12                   | 7, XXV                        | -25  | -35            | -25      | -25      | -58                       | -37                     |
| 13                   | 5, XXV                        | -28  | -32            | -28      | -26      | -54                       | -28                     |
| 14                   | 6, XXV                        | -27  | -35            | -26      | -25      | -58                       | -31                     |
| 15                   | 10, XXV                       | -27  | -35            | -26      | -26      | -58                       | -31                     |
| 16                   | 3, XXV                        | -25  | -38            | -25      | -21      | -62                       | -31                     |
| 17                   | 4, XXV                        | -26  | -38            | -26      | -22      | -63                       | -31                     |

Taf. XXIV herab. Gekrümmte Strassen mit einfachen Weichen liefern höchstens 542 Faden (1155) bei Abb. 1, Taf. XXV und mindestens 465 Faden (992) bei Abb. 7, Taf. XXIV, also weniger 13 bis 26 % gegen Abb. 3, Taf. XXIV und 28 bis 38 % gegen Abb. 4, Taf. XXIV.

Doch ist auch hier und bei den folgenden Punkten im Auge zu behalten, daß die einfache gekrümmte Weichenstrasse nach Abb. 1 und 2, Taf. XXV überhaupt nicht in Frage gezogen werden kann, da sie sich nur unwesentlich von den geraden Weichenstrassen unterscheidet; die Wahl muß unter den ausgeprägteren Gruppenformen getroffen werden. Demnach kommen in Zukunft nur die Gruppen nach Abb. 5 bis 7, Taf. XXIV und 3 bis 10, Taf. XXV zur Beurteilung. Bei

Entscheidung der Frage der Verkürzung der Gruppenlänge ergibt sich dann ein Gewinn von 16 bis 26% gegen Abb. 3, Taf. XXIV und von 29 bis 38% gegen Abb. 4, Taf. XXV.

Bei Anwendung von Doppelweichen stellt sich die Verkürzung noch günstiger, nämlich auf 26% gegen Abb. 3 Taf. XXIV und auf 38% gegen Abb. 4 Taf. XXV.

**3. Grundfläche.**

Als die in Vergleich zu ziehende Fläche wurde die von den Mittellinien der beiden äußersten Gruppengleise 1 und 11 begrenzte betrachtet. Die Flächengrößen sind in Spalte 3 der Zusammenstellung I in Quadratfaden und ha eingetragen.

Alle neuen Gruppenformen nach Ausschaltung derjenigen mit einfachen gekrümmten Weichenstrassen liefern Ersparungen, und zwar um 11 bis 18% gegen Abb. 3, Taf. XXIV und von 22 bis 28% gegen Abb. 4, Taf. XXIV. Zieht man gleichzeitig auch den Gleisauwand und die Gruppenlänge in Betracht, so erweist sich die Anordnung Abb. 7, Taf. XXIV mit 4273 Faden (9117) Gleis- und 465 Faden (992) Gruppenlänge als die im ganzen günstigste, das ist die Anlage mit verdoppelten gekrümmten Weichenstrassen und »zusammengesetzten« Anschlufsbogen.

Die Verwendung der verschränkten zweiseitigen Doppelweichen liefert hier etwa dieselben Vorteile wie die der einfachen Weichen.

**4. Widerstandsarbeit.**

Der Frage nach der mechanischen Arbeit, die beim Durchfahren der Schienenwege einer Gruppe zu leisten ist, ist bislang wenig Interesse geschenkt und sie ist auch eine mehr theoretische zu nennen, der Vollständigkeit der Übersicht wegen ist jedoch auch sie in die vorliegenden Betrachtungen hineingezogen worden.

Die zu leistende Arbeit erwächst aus der Überwindung des Widerstandes in den Geraden und in den Bogen. In den Gruppen mit geraden Weichenstrassen spielen die Bogen als kurze Verbindungsstücke der Länge nach den geraden Strecken gegenüber eine untergeordnete Rolle, in diesen Gruppen haben sie also wenig Einfluss auf die Widerstandsarbeit. In den neuen Gruppen mit gekrümmten Weichenstrassen nehmen die Bogenstrecken einen wesentlich höheren Längenbetrag ein, diese werden also hinsichtlich des Widerstandes die ungünstigeren sein.

Die Grundlagen der Untersuchung des Widerstandes sind folgendermaßen gewählt:

Vor der linken Eingangswiche der Gruppe stehen so viele Lasten von 1 t, wie die Gruppe Gleise hat, hier 11. Diese Lasten sollen nacheinander je ein Gleis durchlaufen und die Gruppe am Ende verlassen.

Die Summe der Widerstandsarbeit der 11 Fahrten soll den Maßstab für den Widerstand der Gruppe liefern.

Die Berechnung des Widerstandes in geraden Strecken ist nach

$$w_{kg^t} = 2,40 + \frac{(V_{km/St.})^2}{1000}$$

erfolgt, wobei  $V = 10 \text{ km/St.}$ , also  $w = 2,5 \text{ kg/t}$  gesetzt wurde; der Bogenwiderstand ist

$$w_b \text{ kg}^t = \frac{650,4}{R^m - 55}$$

worin R den Halbmesser des Bogens bedeutet. R bewegt sich

für alle besprochenen Gruppenformen mit ihren Weichen- und Anschlufsbogen zwischen den Grenzen von 100 (213) bis 227 Faden (485), die Erhöhung des Widerstandes in den Bogen liegt demnach zwischen 164 und 61% des Widerstandes der geraden Strecke. In Zusammenstellung IV sind die Bogenwiderstände für die vorkommenden Halbmesser angegeben.

Zusammenstellung IV.

| Kommt vor in                | R       |         | Bogenwiderstand<br>w <sub>b</sub><br>kg/t |
|-----------------------------|---------|---------|---|
|                             | Faden   | m       |   |
| Abb. 1 bis 4,<br>Tafel XXIV | 100,0   | 213,358 | 4,108                                     |
|                             | 118,543 | 252,951 | 3,290                                     |
|                             | 130,643 | 278,738 | 2,907                                     |
|                             | 150,0   | 320,037 | 2,454                                     |
| Abb. 5 bis 7,<br>Tafel XXIV | 162,033 | 345,710 | 2,237                                     |
|                             | 164,283 | 350,511 | 2,201                                     |
|                             | 166,533 | 355,311 | 2,166                                     |
|                             | 168,783 | 360,112 | 2,132                                     |
| Abb. 1 und 2,<br>Tafel XXV  | 171,033 | 364,912 | 2,099                                     |
|                             | 173,283 | 369,713 | 2,067                                     |
| Abb. 5 bis 10,<br>Tafel XXV | 175,533 | 374,514 | 2,036                                     |
|                             | 177,783 | 379,314 | 2,005                                     |
|                             | 180,033 | 384,115 | 1,976                                     |
|                             | 182,283 | 388,916 | 1,943                                     |
| Abb. 3 und 4,<br>Tafel XXV  | 159,63  | 340,583 | 2,277                                     |
|                             | 161,880 | 345,385 | 2,240                                     |
|                             | 164,130 | 350,184 | 2,203                                     |
|                             | 166,380 | 354,985 | 2,168                                     |
|                             | 168,630 | 359,786 | 2,134                                     |
|                             | 170,88  | 364,587 | 2,101                                     |
|                             | 173,130 | 369,386 | 2,069                                     |
|                             | 175,380 | 374,188 | 2,038                                     |
|                             | 177,630 | 378,988 | 2,008                                     |
|                             | 179,880 | 383,789 | 1,978                                     |
|                             | 226,670 | 433,619 | 1,518                                     |
|                             | 222,170 | 474,018 | 1,552                                     |
|                             | 217,670 | 464,417 | 1,589                                     |
|                             | 213,170 | 455,816 | 1,623                                     |
| 208,670                     | 445,215 | 1,667   |   |

Zusammenstellung V.

| Abb. und Tafel | Widerstandsarbeit     |               |              |                 | Ganze Widerstandsarbeit der Gruppe für 1 t Last<br>kgm |
|----------------|-----------------------|---------------|--------------|-----------------|--|
|                | in den Geraden<br>kgm | in den Bogen  |              |                 |  |
|                |                       | Gerade<br>kgm | Bogen<br>kgm | Zusammen<br>kgm |  |
| 1, XXIV        | 25139,11              | 3750,49       | 3340,22      | 7090,71         | 32229,82   |
| 2, XXIV        | 29923,77              | 2402,71       | 2649,17      | 5051,88         | 34975,65   |
| 3, XXIV        | 33769,16              | 3703,12       | 3109,61      | 6812,73         | 40581,89   |
| 4, XXIV        | 41675,14              | 2199,76       | 2587,34      | 4787,10         | 46462,24   |
| 1, XXV         | 19079,92              | 15422,57      | 14674,82     | 30097,39        | 49177,31   |
| 2, XXV         | 18547,80              | 15120,59      | 14727,84     | 29348,43        | 48396,25   |
| 5, XXIV        | 28293,65              | 2761,52       | 2911,20      | 5672,72         | 33966,37   |
| 6, XXIV        | 20395,51              | 7632,01       | 7442,84      | 15074,85        | 35470,36   |
| 7, XXIV        | 20195,28              | 7544,96       | 7464,24      | 15009,20        | 35204,48   |
| 8, XXV         | 25520,52              | 4433,90       | 4395,50      | 8879,40         | 34399,92   |
| 9, XXV         | 23005,24              | 6157,06       | 5875,14      | 12032,20        | 35037,44   |
| 7, XXV         | 22855,06              | 6097,03       | 5884,74      | 11981,77        | 34836,83   |
| 5, XXV         | 25573,51              | 4327,47       | 4403,54      | 8731,03         | 34304,54   |
| 6, XXV         | 22849,98              | 5915,13       | 5892,54      | 11807,67        | 34657,65   |
| 10, XXV        | 22777,65              | 5893,37       | 5895,86      | 11789,23        | 34566,88   |
| 3, XXV         | 18842,45              | 9063,01       | 8818,70      | 17881,71        | 36724,16   |
| 4, XXV         | 18642,59              | 8976,25       | 8841,36      | 17817,61        | 36460,20   |

Multipliziert man bei allen Fahrten den Widerstand einer in sich gleichartigen Strecke mit ihrer Länge und bildet für jede Fahrt die Summe dieser Produkte, so erhält man für die 17 Gruppenarten die in Zusammenstellung V angegebenen Widerstandsarbeiten für 1 t bewegter Last.

Diese in Spalte 4 der Zusammenstellung I übernommenen Werte zeigen, daß die neuen Gruppenformen hinsichtlich des Widerstandes die ungünstigeren sind.

Die Gruppenformen Abb. 1 und 2, Taf. XXV mit einfachen gekrümmten Weichenstrassen sind weitaus die ungünstigsten, während sich die übrigen Arten mit gekrümmten Weichenstrassen weder untereinander, noch von der günstigsten Form mit verkürzter gerader Weichenstrasse wesentlich unterscheiden. Die beiden Formen mit einfachen gekrümmten Weichenstrassen sind also auch hier wieder auszuschließen. Die Anordnungen Reihenfolge 7 bis 17, geben gegen Abb. 3, Taf. XXIV 10 bis 17%, gegen Abb. 4, Taf. XXIV 21 bis 27% Arbeitersparnis.

#### 5. Länge der Gefahrzone.

In der Frage nach dem Abstände der beiden äußersten Weichen einer Weichenstrasse wird ein für die ganze Anlage maßgebender Punkt berührt, denn dieser Abstand stellt die Zone der Gefahr für die Bewegung der Fahrzeuge dar.

Die Zahlen in Spalte 5 der Zusammenstellung I zeigen, daß alle neuen Weichenstrassenformen nach Zieglers Idee

einen bedeutenden Vorzug vor den gewöhnlichen geraden Weichenstrassen aufweisen. Den Längen von 163 Faden (348) und 224 Faden (477) in letzteren stehen Längen in den Grenzen von 82,5 Faden (176) bis 140 Faden (298) bei den gekrümmten Weichenstrassen gegenüber, die Zone der Gefahr hat eine Verkürzung von 14 bis 49% gegen Abb. 3, Taf. XXIV und von 37 bis 63% gegen Abb. 4, Taf. XXIV erfahren.

#### 6. Zahl der gegen die Spitze befahrenen Weichen.

Ähnlich wie der vorige Punkt stellt sich die Zahl der Gefahrpunkte, in denen die Fahrzeuge gegen die Spitze einer Weiche fahren. Man denke sich wieder, daß 11 Fahrzeuge in die 11 Gleise einlaufen sollen, die Zahl der Weichen, die bei den 11 Einfahrten gegen die Spitze befahren werden, gilt als Maßstab in dieser Beziehung; diese Zahl ist in Spalte 6 der Zusammenstellung I angegeben.

Auch hier zeigt sich, daß die einfachen, gekrümmten Weichenstrassen keinen Vorteil vor den geraden Strassen voraus haben und daher aus der Betrachtung ausscheiden. Die übrigen Lösungen unter Reihenfolge 7 bis 17 stehen wieder den geraden Strassen voran, und zwar wird durch sie eine Minderung der Zahl der Gefahrpunkte um 28 bis 37% gegen Abb. 3 und 4, Taf. XXIV erzielt.

Die Zusammenfassung dieser Erwägungen ist in Zusammenstellung VI erfolgt.

Zusammenstellung VI.

|  |                   | Tafel XXIV | Unterschiede der Gruppenarten in % gegen die Anordnungen Abb. 3 und 4, Tafel XXIV bezüglich: |                 |             |                      |                         |                          |
|--|-------------------|------------|--|-----------------|-------------|----------------------|-------------------------|--------------------------|
|  |                   |            | 1. Gleisaufwand  | 2. Gruppenlänge | 3. Fläche   | 4. Widerstandsarbeit | 5. Länge der Gefahrzone | 6. Zahl der Gefahrpunkte |
| Abb. 1 und 2<br>Tafel XXIV<br>gerade Weichenstrassen   | im Vergleiche mit | Abb. 3     | - 29 bis 31%   | - 12 bis 23%    | - 32%       | - 15 bis 21%         | 0 bis + 37%             | 0                        |
|  |                   | Abb. 4     | - 37 bis 38  | - 27 bis 35     | - 40 bis 41 | - 25 bis 30          | - 37 bis 0              | 0                        |
| Nach Reihenfolge 5 bis 17<br>gekrümmte Weichenstrassen | im Vergleiche mit | Abb. 3     | - 5 bis 19   | - 14 bis 26     | - 3 bis 18  | + 20 bis - 17%       | - 14 bis 49             | 0 bis - 37%              |
|  |                   | Abb. 4     | - 16 bis 28  | - 28 bis 38     | - 15 bis 28 | + 6 bis - 27         | - 37 bis 63             | 0 bis - 37               |
| Nach Reihenfolge 7 bis 17<br>gekrümmte Weichenstrassen | im Vergleiche mit | Abb. 3     | - 12 bis 19  | - 16 bis 26     | - 11 bis 18 | - 10 bis 17          | - 30 bis 49             | - 28 bis 37              |
|  |                   | Abb. 4     | - 22 bis 28  | - 29 bis 38     | - 22 bis 28 | - 21 bis 27          | - 49 bis 63             | - 28 bis 37              |

Aus diesen Ergebnissen können folgende Schlüsse gezogen werden.

I. Beim Vergleiche mit den Gruppenformen nach Abb. 3 und 4, Taf. XXIV tragen die Anlagen mit gekrümmten Weichenstrassen mit Ausnahme derer nach Abb. 1 und 2, Taf. XXV bezüglich des Arbeitswiderstandes den Sieg davon. Hieraus läßt sich der Schluß ziehen, daß die Ersetzung der bisher gebräuchlichen Gruppen nach Abb. 3 und 4, Taf. XXIV durch die neuen Gruppen nach Reihenfolge 7 bis 17, Taf. XXIV und XXV zweckmäßig ist.

II. Beim Vergleiche der neuen Gruppen mit denen nach Abb. 1 und 2, Taf. XXIV haben jedoch die letzteren in den Punkten 1), 3) und 4) den Vorzug, in den Punkten 5) und 6) aber weisen die gekrümmten Weichenstrassen erhebliche Vorzüge auf.

Den nach den Punkten 1) und 3) geringeren Anlagekosten für die geraden Weichenstrassen steht nach den Punkten 5) und 6) die Verkürzung der Gefahrzone und die Minderung der Zahl der Gefahrpunkte in den gekrümmten Weichenstrassen als Vorteil für den Betrieb gegenüber.

Dem Verfasser scheint es hiernach richtig, der Gruppe mit gekrümmten Weichenstrassen den Vorzug zu geben, und die geraden Weichenstrassen zu verlassen. Mittel zur Entscheidung der Wahl unter den Lösungen unter Reihenfolge 7 bis 17, Taf. XXIV und XXV unter Berücksichtigung der örtlichen Verhältnisse geben die mitgeteilten Vergleichszahlen an die Hand.



# Bericht über die Fortschritte des Eisenbahnwesens.

## Bahnhofs-Einrichtungen.

### Der neue Bahnhof der Pennsylvania-Eisenbahn in Neu-York.

(Bulletin du congrès international des chemins de fer, Oktober 1906, S. 1158 und ff. Mit Abbild.)

Hierzu Zeichnungen Abb. 4 und 5 auf Tafel XXI.

Der im Bau begriffene Bahnhof ist wegen seiner eigenartigen Lage, der großen Anzahl und der bequemen Anordnung seiner Ein- und Ausgänge von besonderer Bedeutung. Er wird im Osten durch die VII., im Westen durch die VIII. Avenue, im Süden durch die 31. und im Norden durch die 33. Straße begrenzt (Abb. 5, Taf. XXI). Die Länge der an die Avenuen grenzenden Seiten des Bahnhofes beträgt 131 m, diejenige an den Straßen 238 m. Das Bahnhofsgebäude bildet ein Rechteck. Die Gleise liegen 12 m unter Straßenoberkante und das Gebäude hat drei Stockwerke. Seine Mauern erheben sich bis zu 18,3 m über Straßenoberkante mit Ausnahme der Mitte des Gebäudes, wo das Dach der großen Wartehalle eine Höhe von 46 m hat, und der von der VIII. Avenue und der 33. Straße gebildeten Ecke, an der sich ein Flügel von vier Stockwerken für die Dienst- und Verwaltungs-Räume befindet. Das Äußere des Gebäudes zeigt eine dorische Säulenhalle von 10,7 m Höhe. Obgleich das Gebäude im Vergleiche zu seinen Nachbarn, den sogenannten Wolkenkratzern, niedrig zu nennen ist, wirkt es doch durch seine gewaltige Masse.

Das Dach der Wartehalle, die sich mit ihren acht halb kreisförmigen Bogen von 22 m Durchmesser über die umliegenden Gebäulichkeiten hinaus erhebt, steigert das Bild des Bauwerkes und der Umgebung. Im Äußern gleicht dieser Bahnhof kaum der herkömmlichen Bauart der Bahnhofsgebäude. Er hat weder Türme noch Bahnsteighallen mit hoch gewölbten Dächern, sondern sieht einem großen Versammlungsraume ähnlich.

Der Haupteingang befindet sich in der Mitte des Gebäudes und ist nur für Fußgänger bestimmt. Von der Straße gelangt man auf einer Treppe zu einer Bogenhalle, welche 68,5 m lang und 13,7 m breit ist. An den Seiten dieser Halle befinden sich Läden, in denen man vor allem die für die Reise nötigen Gegenstände kaufen kann. Ferner sind an beiden Längsseiten in der Nähe der VII. Avenue Läden untergebracht. An der dem Haupteingange gegenüber liegenden Seite der Bogenhalle befinden sich Erfrischungsraum, Speisezimmer und das Kaffee mit Küchen und Räumen für die Bedienung. Hieran schließen sich die große Wartehalle und der Hauptquerbahnsteig.

Alle diese Räume sind durch bequeme Treppen leicht zu erreichen. An den Ecken der 31. und 33. Straße und der VII. Avenue liegen offene Hallen, in denen sich die dem Wagenverkehre dienenden Zu- und Abfahrtsstraßen befinden. Diese gehen mit sanftem Gefälle von der VII. Avenue aus zu den Bahnsteigen. Die Einfahrt liegt an der 31. Straße und die Ausfahrt an der 33., so gelangen die in Wagen ankommenden Fahrgäste in unmittelbare Nähe der Hauptwartehalle.

Außer durch den Haupteingang gelangt man von den Straßen noch durch verschiedene andere Eingänge zur Hauptwartehalle und zum Querbahnsteige.

Die Wartehalle liegt mit 97,5 m Länge, 33,5 m Breite und 45,7 m Höhe in der Mitte des Gebäudes. In ihr sind die Fahrkartenschalter, die Gepäckräume und die Telegraphen- und Telephondienst-Räume so angeordnet, daß der Verkehr sich ohne Störung abwickeln läßt und für die Fahrgäste unnötige Wege vermieden werden. An die Hauptwartehalle grenzen im Westen zwei Nebenräume von 30,5 m Länge und 17,7 m Breite, welche mit Sitzen versehen sind, und in deren Nähe sich Waschräume befinden. Im Osten der Hauptwartehalle nimmt die 137 m lange Gepäckabfertigung den Raum ein, der in dem darüber liegenden Stockwerke die Säulenhalle und die Erfrischungsräume enthält. Die Gepäckstücke werden durch einen besondern unterirdischen Gang von 9,15 m Weite zu- und abgeführt. Letzterer führt unter der 31. Straße und der VII. und VIII. Avenue entlang. Von dem Gepäckraume werden die Gepäckstücke durch Triebwagen und Fahrstühle nach den unten liegenden Gleisen befördert. Die Halteplätze für die Droschken liegen auch in diesem Stockwerke. Für die verschiedenen Bedürfnisse der Reisenden stehen elektrische Triebwagen in ausreichender Zahl zur Verfügung. Entlang der Hauptwartehalle und mit dieser durch einen breiten Gang verbunden, liegt der Hauptquerbahnsteig von 30 m Breite. Er erstreckt sich quer über den ganzen Bahnhof und geht bis unter die benachbarten Straßen. Er bildet die Eingangshalle zu den unter ihm liegenden Bahnsteigen, zu denen von ihm je zwei Treppen hinunterführen. Zum Hauptbahnsteige gelangt man ferner unmittelbar von der 31. und 33. Straße und der VIII. Avenue.

Die Abschlußtüren der Treppen am Hauptbahnsteige tragen Schilder mit der Bezeichnung der durch sie zugänglichen Linien.

Zwischen dem Hauptquerbahnsteige und den Gleisen liegt ein Hilfsquerbahnsteig von 18,3 m Breite, der nur als Ausgang dient und durch große Treppen mit der 31., 33. und 34. Straße und der VIII. Avenue verbunden ist. Zahlreiche weite Ein- und Ausgänge führen nach der VII. und VIII. Avenue und der 33. Straße, damit man unmittelbar nach den angrenzenden Unterpflasterbahnhöfen und den durch die benachbarten Straßen führenden Bahnen gelangen kann.

Im Innern des Bahnhofes, der eine Fläche von 10 ha bedeckt, liegen 25,7 km Gleis. Sie sind so reichlich bemessen, daß die tägliche Abfertigung von mehreren Hunderten von Zügen ohne Schwierigkeit möglich sein wird.

Der Bahnhofsplan mit seinen zahlreichen Ein- und Ausgängen, welche unabhängig von einander sind und die abfahrenden und ankommenden Reisenden völlig getrennt halten, ist von dem Gesichtspunkte aus entworfen, einen schnellen und ununterbrochenen Verkehr zu ermöglichen. Die Verbindung des Bahnhofes auf seinen vier Seiten mit den Straßen gibt der ganzen Anlage eine Anpassungsfähigkeit an den Verkehr, wie sie sich selten in einem Gebäude von ähnlichen gewaltigen Abmessungen ermöglichen lassen wird.

H—t.

**Die neuen Güterschuppen der Missouri Pacific-Bahn in Kansas.**

(Railroad Gazette 1906, September, Band XLI, S. 265.)

Hierzu Zeichnungen Abb. 1 bis 5 auf Tafel XXIII.

Die Missouri Pacific-Bahn vergrößert und ändert seit einiger Zeit ihre Bahnhofsanlagen in Kansas, Missouri. Gegenwärtig werden auf dem im Stadtteile West Bottoms liegenden Güterbahnhofe neue Güterschuppen gebaut, ein Versand- und ein Empfang-Schuppen.

Der Versandschuppen ist 10,97 m breit und 365,76 m lang, der Empfangschuppen 14,63 m breit und 182,88 m lang. Der Lichtabstand der Ladebühnen der beiden Schuppen beträgt 29,26 m. Zwischen den Schuppen befindet sich eine mit einem Schirmdache überdeckte Umladebühne von 3,66 m Breite und 365,76 m Länge. Zwischen dieser Umladebühne und dem Versandschuppen liegen vier, zwischen ihr und dem Empfangschuppen drei Gleise. Beide Schuppen haben Betongründung und bestehen aus Ziegeln und Eisen mit Verzierungen aus gebrannten Tonformen. Das vordere Ende jedes Gebäudes ist auf 60,96 m Länge zwei Stock hoch. Die Dachdeckung dieser Teile besteht aus Ziegeln, die der übrigen Teile aus Teer und Kies. Jeder Schuppen hat an der Gleisseite eine 1,83 m breite Ladebühne mit einem 2,13 m breiten Vordache und an der Straßenseite ein 3,66 m breites Vordach. Im Dienstgebäude des Versandschuppens befinden sich die Dienstzimmer für den Vorsteher, den Bahnmeister, den Lademeister und den Schirrmeister und die Räume für die Fernschreiber. Die Güterabfertigung befindet sich im zweiten Stocke des Empfangschuppens mit Schränken und Aufenthaltsräumen und der Fernsprech-Hauptstelle der Missouri Pacific-Bahn. Der Versandschuppen enthält 22, der Empfangschuppen 7 Wägevorrichtungen. Räume für Kohlen und Öl sind vorgesehen. Die Gebäude erhalten Dampfheizung und elektrische Beleuchtung.

Südlich vom Empfangschuppen befinden sich zwei Ladestraßen von 12,80 und 11,28 m Breite; zwischen ihnen liegen zwei Gleise. Diese Ladestraßen haben eine 15 cm starke Betonunterlage, welche mit einer Rollschicht aus Klinkern auf einer 4 cm hohen Sandschicht überdeckt ist. Am westlichen

Ende dieser Ladestraßen befindet sich ein elektrisch betriebener Gerüstkran von 22,7 t Tragfähigkeit mit einem Laufwege von 60,96 m Länge. B—s.

**Maschine zum Einwalzen der Sprengringe in Radreifen.**

(Glaser's Annalen für Gewerbe und Bauwesen, 1. Januar 1907, S. 14.)

Hierzu Zeichnungen Abb. 10 und 11, Taf. XXIV.

Die Befestigung der Sprengringe in den Radreifen erfolgt meist durch Einhämmern in die Sprengringnuten von Hand oder mit Luft-Hämmern. Das hierdurch entstehende Geräusch und die Erschütterungen wirken im Werkstättenbetriebe unangenehm und nachteilig. Für die Lokomotivwerkstätte in Opladen hat daher die Bauanstalt Breuer, Schumacher & Co. in Kalk unter Mitwirkung des Geheimen Baurat Meyer in Elberfeld eine Maschine gebaut, auf der die Sprengringe unter Anwendung kegelförmiger Walzen befestigt werden. Die Maschine besteht aus einem kräftigen Gestelle, in dem oben zwei Walzenachsen mit auswechselbaren Walzen über einander gelagert sind, und das vorn mit einer kräftigen Sohlplatte verschraubt ist, auf der sich in drei Schlitzen die Stützrollen für das zu bearbeitende Rad befinden. Die aus poliertem Hartgusse hergestellte Oberwalze ist am vordern Ende senkrecht verstellbar und entsprechend der schrägen Anwalzung des schmalen Streifens über dem eingesetzten Sprengringe kegelförmig. Der Antrieb der Walzen erfolgt mittels Riemenscheiben, Schnecken- und Stirn-Rädern, die Verstellung der Oberwalze durch ein Reibungs-Kehrgetriebe und ein unten gelagertes Schneckengetriebe mit Schraubenspindel. Je nach Einstellung des Reibungsgetriebes mittels des Handhebels wird die Oberwalze während des Anwalzens gesenkt oder gehoben. Das Abheben erfolgt durch ein kleineres Riemenscheibenpaar rascher. Das Einwalzen eines Sprengringes einschließlich der Zeit für Auf- und Abbringen des Achssatzes nimmt je nach dem Raddurchmesser 8 bis 10 Minuten in Anspruch. Für den Antrieb sind etwa 10 P.S. erforderlich. Die Arbeit geht geräuschlos und ohne Erschütterungen vor sich. W—s.

**Maschinen- und Wagenwesen.****Timmis' Rauch- und Funken-Ver minderer für Lokomotiven.**

(Railroad Gazette 1907, Januar, S. 110. Mit Abb.)

Hierzu Zeichnungen Abb. 6 bis 11 auf Taf. XXI.

Mit der in den Abb. 6 bis 11 auf Taf. XXI dargestellten, von Major I. A. Timmis entworfenen Vorrichtung zur Verminderung des Rauches und Funkenauswurfes der Lokomotiven wurden kürzlich in England erfolgreiche Versuche angestellt. Bei dieser Vorrichtung wird Luft von der vordern nach der hintern Seite der Feuerkiste unmittelbar unterhalb des Feuergewölbes getrieben. Wie die Abb. 8 und 9, Taf. XXI zeigen, tritt die Luft zunächst in ein mit feuerfestem Stoffe bekleidetes Gufsstück C und aus diesem durch einen 5 mm breiten Spalt in der Breite der Feuerkiste unter dem Feuergewölbe her nach hinten. Durch den Einbau des Gufsstückes nebst Bekleidung wird der Rost um 280 mm verkürzt, doch soll die hierdurch bewirkte Verkleinerung der Rostfläche durch die Verbesserung

der Verbrennung mehr als ausgeglichen werden. Die Luft wird durch das Rohr H in die Kammer C unter solchem Drucke eingeblasen, daß sie etwas kräftiger durch das Feuer strömt, als unter dem Einflusse des Blasrohres.

Für die Zuführung der Preßluft dient ein durch eine dreipferdige de Laval-Dampfturbine unmittelbar angetriebenes Gebläse, welches ebenso wie die Turbine unter dem Laufbleche der Lokomotive liegt. (Abb. 6 und 7, Taf. XXI.) Wie Abb. 8, Taf. XXI zeigt, ist das Luftrohr H durch den Aschkasten geführt; vorzuziehen wäre es vielleicht, das Rohr in der in Abb. 10, Taf. XXI dargestellten Weise einzuführen.

Der unter dem Feuergewölbe hinstreichende Luftschleier ist beim Eintritt in den Verbrennungsraum hoch erhitzt, und deshalb imstande, eine möglichst vollständige Verbrennung der Gase und der weißglühenden Teile des Heizstoffes, mit denen sie in Berührung kommt, wirksam zu unterstützen. Außerdem

dient die Luft der Erhaltung des Feuergewölbes, indem sie diesem Wärme entzieht, gleichzeitig aber einen Teil davon den Heizrohren zuführt.

Als Vorteile der Vorrichtung werden angeführt: Schutz der Rohrwand, Erhöhung der Dauer der Feuerbrücke, Rauchverhütung, Heizstoffersparnis und Verringerung des Rückdruckes in den Zylindern. —k.

#### Spurpfanne für Wagendrehgestelle

(Engineering 1907, März, S. 335. Mit Abb.)

Hierzu Zeichnungen Abb. 12 und 13 auf Tafel XXIV.

Die in den Abb. 12 und 13, Taf. XXIV dargestellte Spurpfanne ist bei den dreiachsigen Drehgestellen der Saalwagen eines in den Werkstätten der Bombay, Baroda and Central India Railway gebauten englischen Hofzuges verwendet, der auf indischen Bahnen von 1 m Spurweite verkehren soll. —k.

#### 30 Jahre Betrieb mit Verbundlokomotiven.

(Engineer, 14. September 1906, S. 259. Mit Abb.)

Am 3. Juli 1876 lief die erste Verbundlokomotive zum ersten Male von Bayonne nach Biarritz. Trotz dieser nun dreißigjährigen Verwendung der Verbundwirkung sind heute noch die Ansichten über den Nutzen zweistufiger Dampfdehnung bei Lokomotiven geteilt.

Der Gedanke, den Dampf nach Woolfschem Beispiele zweistufig arbeiten zu lassen, stammt aus dem Jahre 1874 von Anatole Mallet, einem Schweizer. Die erste Nutzanwendung zog, wie gezeigt, Frankreich; die weitere Entwicklung jedoch verdankt man den russischen Bahnen. In Deutschland führte von Borries, angeregt durch die Fahrten auf der Strecke Bayonne—Biarritz, die Verbundlokomotive ein. Die ersten Drei-Zylinder-Verbund-Lokomotiven stammen aus dem Jahre 1881.

Die Verbund-Anordnung mit vor einander liegenden Zylindern hat wegen der äußerst ungünstigen Massenverteilung nur kurze Zeit Verwendung gefunden.

Die Vier-Zylinder-Verbund-Lokomotiven mit um 90° versetzten Kurbeln stammt nachweisbar aus Indien, wo im Jahre 1884 gelegentlich des Umbaus einer alten Zwei-Zylinder-Lokomotive vier Zylinder für zweistufige Dampfdehnung eingebaut wurden.

In England hat sich Webb besondere Verdienste um die Einführung der Verbundlokomotiven erworben.

Die erste Lokomotive nach Mallet ist bildlich dargestellt; sie ist von Schneider in Creuzot erbaut, und ergab eine Kohlenersparnis von 20 %.

Den Grund für die Verschiedenheit in den Ansichten über den Nutzen der Verbundwirkung sieht der Verfasser des Aufsatzes in der Bedingung, die eine Lokomotive für zweifache Dampfdehnung unbedingt erfüllen muß: »dafs nämlich alle Abmessungen im Hinblick auf die Verbundwirkung peinlichst genau einander entsprechend gewählt sein müssen«. Nur unter dieser Bedingung kann man von zweifacher Dampfdehnung

Nutzen erwarten. Mallet traf gleich bei seinem ersten Entwurfe das richtige Verhältnis der Zylinder-Inhalte und die entsprechende Kesselspannung. P—f.

#### 3/5 gekuppelte 1.C.1-Vierzylinder-Verbundlokomotive der österreichischen Staatsbahnen.

(Engineering 17. November 1906, Seite 673. Mit Abb.)

Die zur Beförderung von Schnellzügen auf starken Steigungen bestimmte Lokomotive ist nach einem Entwurfe der Staatsbahn von der Lokomotivbauanstalt Florisdorf gebaut. Eine Lokomotive dieser Gattung war in Mailand\*) ausgestellt. Sie hat eine vordere und eine hintere Laufachse, die sich nach einem Kreisbogen im Rahmen verschieben können, wie Adamachsen, ohne jedoch deren Rückstellvorrichtung zu besitzen. Von den drei gekuppelten Achsen wird die mittlere von allen vier Zylindern angetrieben, die alle in einer Ebene gegen die Wagerechte geneigt angeordnet sind. Jeder Zylinder bildet mit seinem Schieberkasten ein Gufsstück für sich. Die Lokomotive hat Flachschieber und ist mit der Gölsdorfschen Anfahrvorrichtung ausgerüstet. Die Heusinger-Steuerung wirkt unmittelbar auf die außen liegenden Niederdruckschieber und mittels Übertragungshebels auf die innen liegenden Hochdruckschieber.

Die Lokomotive hat bei Versuchsfahrten einen Zug von 400 t Gewicht auf 10 ‰ Steigung mit 55 km/St. Geschwindigkeit befördert.

Die Hauptabmessungen sind:

|  |        |     |
|--|--------|-----|
| Durchmesser der Hochdruckzylinder d    | 370    | mm  |
| » » Niederdruckzylinder d <sub>1</sub> | 630    | »   |
| Kolbenhub h                            | 720    | »   |
| Triebraddurchmesser D                  | 1820   | »   |
| Laufraddurchmesser                     | 1035   | »   |
| Heizrohre, Anzahl                      | 282    |     |
| » Länge zwischen den Rohrwänden        | 5200   | mm  |
| » äußerer Durchmesser                  | 53     | »   |
| Heizfläche in der Feuerbüchse          | 13,70  | qm  |
| » » den Heizrohren                     | 244,15 | »   |
| » im ganzen H                          | 257,85 | »   |
| Rostfläche R                           | 4,0    | »   |
| Dampfüberdruck p                       | 15     | »   |
| Reibungsgewicht L <sub>1</sub>         | 42,9   | t   |
| Ganzes Gewicht der Lokomotive L        | 68,9   | t   |
| Dienstgewicht des dreiachsigen Tenders | 39     | t   |
| Wasserinhalt                           | 16,75  | cbm |
| Kohlenvorrat                           | 8,5    | t   |

D—r.

#### Die Harthölzer Westaustraliens.

(Engineering 1907, Januar, S. 35. Mit Abb.)

Hierzu Zeichnungen Abb. 8 und 9 auf Taf. XXIV.

Die Verwaltung der westaustralischen Eisenbahnen hat über 16000 Festigkeitsproben mit westaustralischen Harthölzern ausgeführt. Grüne und trockene Stämme bis zu 1,2 m Durchmesser wurden an allen Stellen untersucht. Im ganzen wurden ungefähr 7700 m Holz dazu verwendet.

Bei allen Proben wurde der Feuchtigkeitsgehalt des Probe-

\*) Organ 1907, S. 54, Abb. 19, Taf. XV.



|                                    |          |
|------------------------------------|----------|
| Dampfüberdruck p . . . . .         | 14 at    |
| Rohre: Zahl . . . . .              | 441      |
| « Durchmesser . . . . .            | 57,2 mm  |
| « Länge . . . . .                  | 6400 «   |
| Heizfläche H . . . . .             | 525,6 qm |
| Rostfläche R . . . . .             | 7,24 «   |
| Ganzes Gewicht L . . . . .         | 161 t    |
| Reibungsgewicht $L_1$ . . . . .    | 143,33 t |
| Verhältnis $\frac{H}{R}$ . . . . . | 72,3     |

|                                    |            |
|------------------------------------|------------|
| Verhältnis $\frac{H}{L}$ . . . . . | 3,26 qm/t  |
| Zugkraft Z . . . . .               | 27200 kg   |
| Verhältnis $\frac{Z}{H}$ . . . . . | 51,8 kg/qm |
| « $\frac{Z}{L}$ . . . . .          | 169 kg/t   |
| « $\frac{Z}{L_1}$ . . . . .        | 190 «      |

Ru.

## Signalwesen.

**Der Blockstab von Webb und Thompson in seiner neuesten Form.**  
(Schweizerische Bauzeitung 1907, Januar, Band II, S. 50. Mit Abb.)

Hierzu Zeichnungen Abb. 2 bis 8 auf Taf. XXVI.

Bei der Sicherung eingleisiger Strecken durch den Blockstab wird für jede Zugrichtung ein Stab ausgegeben; ein Zug darf nur dann in die Strecke einfahren, wenn sein Lokomotivführer diesen Stab besitzt. Eine von Webb und Thompson\*) angegebene Blockstabeinrichtung besteht aus einer Säule, in welcher ein Schlitz zur Aufnahme der 15 bis 18 übereinander gelagerten Blockstäbe angeordnet ist (Abb. 2 und 3, Taf. XXVI). Der Schlitz mündet in eine kreisförmige Öffnung, durch welche der Stab in die Säule eingebracht oder aus ihr entnommen werden kann, nachdem er durch die im Säulenkopfe angebrachten Verschlüsse hindurchgegangen ist. An der Vorderseite des Säulenkopfes ist ein Stromzeiger angebracht. Links befindet sich ein Schalter, dessen Zeiger auf die Inschriften: 1. »Stab eingelegt«, 2. »Stab für Richtung » entnommen«, 3. »Stab für Richtung « entnommen« gedreht werden kann. Die Achse dieses Zeigers trägt innen einen Knaggen, der auf einen Stromöffner wirkt, und zwar so, daß bei kräftigem Verschieben des Zeigers nach rechts oder links die Leitung zwischen den beiden Stationen unterbrochen wird, aber nur solange als der Wärter der andern Station seine Blocktaste niederdrückt. Läßt er die Taste los, so geht der Zeiger etwas nach der Mittellinie hin und überdeckt die eine oder andere Inschrift. Rechts ragt die Blocktaste hervor.

Der Stab (Abb. 4, Taf. XXVI) ist mit vier Wulsten versehen, welche auf die Verschlusshebel einwirken. Außerdem hat er zwei je nach den Blockabschnitten an verschiedenen Stellen angebrachte Verdickungen von etwas kleinerem Durchmesser, welche verhindern, daß der Stab in ein dem betreffenden Blockabschnitte nicht angehörendes Stabwerk eingeführt wird.

Der Säulenkopf enthält fünf auf einer Achse sitzende Scheiben. Die Mantelflächen der Scheiben haben vier Einkerbungen, welche je 90° auseinander stehen und in die dünneren Stellen des Stabes fassen, wenn er eingeführt oder herausgenommen wird. Hierbei werden die Scheiben um 90° gedreht. Die Wulste des Stabes kommen zwischen die Scheiben zu liegen; ebenfalls zwischen den letzteren sind die Sperrhebel um S (Abb. 6, Taf. XXVI) drehbar angeordnet, und zwar so, daß ihre oberen wagerechten Arme jeweils in die oberste Ein-

kerbung der zugehörigen Scheibe einfallen und somit eine Verriegelung der letztern bewirken.

Die mittlere Scheibe hat die Form eines Kreuzes (Abb. 5, Taf. XXVI) und steht mit der elektromagnetischen Auslösevorrichtung in Verbindung (Abb. 5, Taf. XXVI), und zwar in der Weise, daß sich die Schulter H am Ankerhebel Q bei einer Drehung der Scheibe in der Richtung des Uhrzeigers sperrend an einen Arm des Kreuzes legt. In Abb. 6, Taf. XXVI ist die »Kreuzscheibe« durch die beiden ihr vorgelegten Scheiben verdeckt. Der Elektromagnet hat zwei Spulenpaare, von denen das eine Strom von einer Ortzellenreihe, das andere Strom von der andern Blockstelle erhält. Am Ankerhebel sitzt ein Zapfen J, welcher in den Schlitz b des Hebels M G F eingreift, wodurch der Ankerhebel festgehalten wird. Beim Herausbewegen des Stabes wird der Schweif F gehoben, der Hebelarm M drückt gegen den Schweif N des um die Achse S drehbaren Elektromagnetträgers P und hebt letztern empor. Sind beide Spulenpaare des Elektromagneten von Strömen gleicher Richtung durchflossen, so nimmt das Polstück V den Anker Q mit in die Höhe, und die Schulter H gibt den Kreuzarm frei, sonst bleibt sie in Eingriff mit dem Kreuzarme, und der Zapfen J fängt sich im Schlitz a des Hebels M G F. Wird ein Stab in den Säulenkopf eingeführt, so trifft er das zugeschärfte Ende des Schweifes F und hebt den Hebel M G F so hoch, daß der Zapfen J frei wird und die Sperrscheibe sich in der Richtung entgegen dem Uhrzeiger dreht.

Eine andere Sperre verhütet, daß das Werk durch etwas anderes als die eigenartig gestalteten Stäbe in Gang gesetzt werden kann; sie wird nur durch die Stäbe selbst beseitigt.

In dem Werke befinden sich fünf Schliefshebel 1 bis 5 (Abb. 7, Taf. XXVI). Die Schliefshebel 1 und 2 werden durch einen am Hebel M G F (Abb. 6, Taf. XXVI) bei K eingelenkten, um die Achse Y drehbaren Reiber L, der Hebel 3 unmittelbar durch einen auf der Achse der Blocktaste sitzenden Reiber betätigt. Die Hebel 4 und 5 werden durch einen Hebel betätigt, welcher durch zwei einander gegenüber liegende Erhöhungen auf der Mantelfläche einer der fünf Scheiben beeinflusst wird.

Die Vorgänge für eine Zugfahrt von A nach B sind folgende:

A läutet in B vor durch Niederdrücken der auf Hebel 3 wirkenden Blocktaste und schließt dadurch folgenden Stromkreis der Linienzellenreihe  $B_1$ : + Pol, 3, 2, P, Stromzeiger G, 5,

\*) Organ 1891, S. 131; 1893, S. 236; 1897, S. 47.



Leitung L, 5', G', P', 2', 3', Glocke W', 4', Erde, 4, — Pol. B erwidert das Signal, A sendet das Anmeldesignal. Falls die Strecke frei ist, gibt B das Zustimmungssignal. A verlangt durch Glockensignal den Stab. B erwidert das Signal und drückt die auf Hebel 3' wirkende Blocktaste bleibend nieder. A bemerkt die Ablenkung seines Stromzeigers und hebt den Stab in den Säulenkopf. Die Schliefshebel 1 und 2 werden umgeschaltet und schliessen die Ortzellenreihe B<sub>2</sub>, deren Strom wie folgt läuft: + Pol, 1, Ortswicklung H des Verschlusselektromagneten, — Pol. Der + Strom tritt also von links in H ein. Die Bedienung der Blocktaste in B schließt folgenden Stromkreis der Linienzellenreihe B'<sub>1</sub>: + Pol, 3', 2', P', G', 5', L, 5, G, P, 2, von links in die Wicklung J des Elektromagneten, 4, E, E', 4', — Pol. A kann den Stab aus dem Säulenkopfe herausheben. Dadurch werden die fünf Scheiben um 90° gedreht, wodurch die Schliefshebel 4 und 5 umgeschaltet werden. A drückt hierauf den linken Schalter kräftig zur Seite, wodurch die Leitung bei P unterbrochen wird und die Zeiger von G und G' auf 0 zurückkehren. B beachtet dieses Signal, läßt die Blocktaste los und dreht den Schalter auf »Stab entnommen«. Der Verschlusselektromagnet in A hat schon beim Umschalten der Hebel 4 und 5 seinen Anker losgelassen, da jetzt der von B entsandte + Strom von rechts in J eintritt, folglich dem Strome der Ortzellenreihe B<sub>2</sub> in H entgegenwirkt, also kann nur in A ein Stab entnommen werden. A übergibt den Stab dem Lokomotivführer und gibt das Abfahrtsignal. Solange der Zug sich auf der Strecke befindet, kann weder in A noch in B ein Stab aus dem Werke herausgenommen werden. Bei der Ankunft des Zuges in B übergibt der Lokomotivführer den Stab dem Stationsvorstande und dieser führt ihn in den Kopf des Werkes ein. Dadurch drehen sich die fünf Scheiben gegen den Uhrzeiger, und die Schliefshebel 4 und 5 werden umgeschaltet. Nach dem Einbringen des Stabes wird der linke Schalter auf »Stab eingelegt« gedreht und das Ankunfts-signal nach A gesandt. A erwidert dieses und stellt den Schalter auf »Stab eingelegt«. Jetzt kann von neuem ein Stab auf einer der Blockstellen freigegeben werden.

An Stelle der Linienzellenreihe B<sub>1</sub> wird häufig ein Stromgeber verwendet.

Die Werke werden meist mit einem Fernsprecher ausgerüstet. Zu diesem Zwecke wird vom Drehpunkte des Schliefshebels 5 eine Abzweigung nach der zweiten Wicklung II der Übertragerrolle, an welche sich das Hörrohr anschließt, hergestellt (Abb. 8, Taf. XXVI). Das Hörrohr ist somit beständig an die Linie angeschlossen, so daß ein Teil des abgehenden Stromes über 5, II, T zur Erde gelangt; ebenso teilt sich der ankommende Strom zwischen II, T einerseits und G, W (Abb. 7, Taf. XXVI) andererseits. Auf die Deutlichkeit der Gesprächsübertragung hat dies keinen Einfluß, da wegen der hohen Selbsterregung der Glocke nur ein kleiner Teil der Fernsprecherströme durch W hindurchgeht.

Soll ein Zug eine Blockstelle ohne anzuhalten durchfahren, so sind besondere Einrichtungen anzubringen, welche am Anfange des Stationsbereiches das Einwerfen des Stabes in eine Art Tasche, am Ende das Herausziehen aus einem Ständer gestatten.

B—s.

#### Neue Schaltung für Morse-Leitungen.

(Elektrotechnische Zeitschrift 1907, Heft 9, Februar, S. 202. Mit Abb.; Electrical Review 1907, Band 50, S. 45. Mit Abb.)

Hierzu Zeichnung Abb. 9 auf Tafel XXVI.

Um den ungünstigen Einfluß von Stromverlusten, wie sie bei feuchtem Wetter in Morse-Arbeitsstrom-Leitungen eintreten, auf die Telegraphiergeschwindigkeit und die Schärfe der Zeichengebung entgegenzuwirken, wendet Stephen D. Field die in Abb. 9, Taf. XXVI dargestellte Schaltung an. A ist die zweite, B die erste Wicklung einer starken Induktionspule, D ein Aufspanner, C die Taste, E ein Umschalter, der zur Schließung des Stromkreises dient, wenn nicht gearbeitet wird. B und D haben den Zweck, den bei Öffnung des Tasten-Stromschliefers bei der Zeichengebung auftretenden Rückstrom aufzunehmen. Wird der Strom bei dem nächsten Zeichen wieder geschlossen, so entlädt sich der Aufspanner, der Entlastungsstrom durchläuft B und wirkt erregend auf die Wicklung A, die daher einen Strom in die Leitung sendet. Dieser unterstützt den Arbeitsstrom und ermöglicht das Telegraphieren mit voller Geschwindigkeit auch unter sehr ungünstigen Verhältnissen.

—k.

## Aufsergewöhnliche Eisenbahnen.

### Das Stadtbahnnetz von Neu-York.

(Railroad Gazette 1907, Januar, XLII, S. 22. Mit Plan.)

Hierzu Plan Abb. 1 auf Tafel XXVI.

An der Hand des Planes Abb. 1, Taf. XXVI werden in einem ausführlichen Berichte die bestehenden und geplanten Schnellbahn-Linien in Neu-York erläutert.

Bei den bestehenden Bahnen überwiegen die Hochbahnen (Elevated Nr. 21 bis 24, Abb. 1, Taf. XXVI) die Untergrundbahnen an Länge und Bedeutung ganz beträchtlich. Die neuen Linien sind dagegen ausnahmslos als zwei- und vierspurige Untergrundbahnen geplant, und zwar in so großem Umfange, daß nach Fertigstellung das Verhältnis umgekehrt sein wird.

Der Linienführung nach sind zu unterscheiden:

1. Längslinien (Nr. 1 bis 5, Abb. 1, Taf. XXVI), die mit den als Avenue bezeichneten Straßenzügen der Längsausdehnung der Manhattan-Insel gleichlaufend zum Teil von der Südwestspitze, dem Battery-Park, bis zum nordöstlichen Stadtteile Bronx zur Ausführung kommen sollen.

2. Querlinien (Nr. 6 bis 10, Abb. 1, Taf. XXVI), die im Anschlusse an Tunnel und Dampffähren den Verkehr zwischen dem Hudson- und dem East-River und den anliegenden Stadtteilen vermitteln sollen.

Im Betriebe und nahezu fertig gestellt sind bisher unter dem Hudson die zweigleisigen Tunnel der Pennsylvania-Bahn

(Nr. 29, Abb. 1, Taf. XXVI) und der Hudson-Gesellschaft (Nr. 26, Abb. 1, Taf. XXVI). Letztere Gesellschaft plant einen zweiten Tunnelbau (Nr. 27, Abb. 1, Taf. XXVI). Ein weiterer Entwurf für die Untertunnelung des Hudson (Nr. 28, Abb. 1, Taf. XXVI) ist ebenfalls bereits zur Ausführung genehmigt.

Unter dem East-River ist ein Tunnel im Betriebe zwischen Brooklyn und dem Battery-Park (Nr. 20 E, Abb. 1, Taf. XXVI). Zwei weitere Bauten werden von der Pennsylvania-Bahn (Nr. 29, Abb. 1, Taf. XXVI) und der Stadt unter dem Namen Belmont-Tunnel (Nr. 25, Abb. 1, Taf. XXVI) zur Zeit ausgeführt und nähern sich der Vollendung. Im Entwurfe genehmigt sind noch

vier weitere Bauwerke Nr. 6 A, 9 A<sub>1</sub>, 9 E<sub>1</sub> und 9 E, Abb. 1, Taf. XXVI.

Während zur Überbrückung des Hudson bislang nur Entwürfe vorliegen, ist der East-River bereits an drei Stellen durch die Brooklyn- (Nr. 30, Abb. 1, Taf. XXVI), Williamsburg- (Nr. 32, Abb. 1, Taf. XXVI) und Blackwell-Island- (Nr. 33, Abb. 1, Taf. XXVI) Brücken überspannt. Die Vorarbeiten für ein viertes Bauwerk, die Manhattan-Brücke (Nr. 31, Abb. 1, Taf. XXVI) sind genehmigt; die Bauausführung ist aber noch nicht begonnen.

O—n.

## Technische Litteratur.

**Grundzüge des Betriebsdienstes auf den preussisch-hessischen Staatsbahnen.** Ein Leitfaden für Anwärter und Beamte des Betriebsdienstes, von R. Struck, Regierungs- und Baurat. Berlin 1907, R. Oldenbourg. Preis 3 M.

Die Aufgabe, die sich der Verfasser gestellt hat, ist un-  
gemein schwierig, zumal nur wenige geeignete Bücher vorliegen, die ihm als Anhalt für die Bearbeitung des umfangreichen Stoffes hätten dienen können.

Es sei vorweg bemerkt, daß die Aufgabe in trefflichster Weise und mit großem Geschick gelöst ist. Der Verfasser erörtert die Forderungen, die der Natur des Eisenbahnbetriebes entsprechend an die Bahnhöfe und an die freie Strecke zu stellen sind, und indem er die wichtigsten Eigentümlichkeiten des Eisenbahnbetriebes schildert, gelangt er zu leicht falschen Erklärungen der Gründe, die für die bauliche Gestaltung der Bahnanlagen und Betriebsmittel, der Betriebseinrichtungen und der Dienstvorschriften Anlaß gegeben haben. Daß die Ausführungen außerordentlich klar und für Jeden leicht verständlich sind, ist ein besonderer Vorzug des Buches, und es kann keinem Zweifel unterliegen, daß durch sie die baulichen und betrieblichen Einrichtungen leichter verständlich werden, als es durch das Studium der Vorschriften möglich ist; denn die Vorschriften müssen naturgemäß kurz gefaßt sein und können eine Angabe des Zweckes und die Begründung der einzelnen Bestimmungen nicht enthalten.

Besonders eingehend und übersichtlich geordnet sind die Vorschriften im Abschnitte IV über Abweichung von Plan und Regel, sowie außergewöhnliche Vorkommnisse. Hier sind wertvolle Kenntnisse und Erfahrungen aus dem Betriebsdienste niedergelegt. Auch die übrigen Abschnitte enthalten treffende Erläuterungen der bestehenden Einrichtungen und Vorschriften.

Abschnitt I behandelt Allgemeines, Begriffsbestimmungen, Einrichtungen, Abschnitt II den Verschiebedienst und Abschnitt III den Fahrdienst. Der Zeitpunkt ist für die Herausgabe des Buches insofern ungünstig gewählt, als durch die neuen Fahrplanvorschriften einige Änderungen darin notwendig werden. Bei einer Neubearbeitung werden dann auch einzelne Unstimmigkeiten beseitigt werden müssen. So ist beispielsweise im Signalbuche wohl für das 5 a Signal, nicht aber für das 6 a Signal (S. 109) weißes Rücklicht vorgeschrieben. Auch

sind ihrer Zeit die zweifelderigen Blocke (S. 128) so eingerichtet worden, daß nur geblockt werden konnte, wenn das Signal auf »Fahrt« und »Halt« gestellt war. Ferner hat es nach S. 143 den Anschein, als ob Fahrstraßen-Gleichstromfelder lediglich durch Schienenstromschließer und nicht auch durch Schlüsselstromschließer entblockt werden.

Jedoch sind diese und noch einige andere Mängel, die der aufmerksame Leser finden wird, unerheblich im Vergleiche zu den Vorzügen des Werkes. Das Buch kann daher allen, für die der Eisenbahnbetriebsdienst Bedeutung hat, nicht nur Fachschülern und Dienstanfängern, sondern auch Beamten sehr warm empfohlen werden.

Sch.

**Technische Hilfsmittel zur Beförderung und Lagerung von Sammelkörpern (Massengütern).** Von M. Buhle, ord. Professor an der Königl. Technischen Hochschule in Dresden. III. Teil. Berlin 1906, J. Springer. Preis 24 M.

Dieser III. Band bringt, wie seine Vorgänger, außerordentlich reichen Stoff an eingehender Darstellung und Beurteilung der mechanischen Hilfsmittel zur Lagerung, Förderung, Beförderung, Verteilung, Ladung und Entladung aller Arten von rolligen Gütern unter den verschiedensten Verhältnissen. Als den Eisenbahntechniker besonders angehend führen wir auf: Förderlokomotiven mit Dampfbetrieb und elektrischer Arbeitsübertragung, Schnellentlader aller Art, Lokomotivbe-  
kohlungs-Anlagen, Verschiebe-Seilbahnen.

Der Band ist durch Zusammenstellung gehaltener Vorträge und verschiedener Sonderveröffentlichungen entstanden, und bietet einen Reichtum an Stoff, der auf diesem für das heutige Verkehrswesen und neuere Großbetriebe überaus wichtigen Gebiete wohl einzig dastehen dürfte. Auch die Be- und Entladung von Seeschiffen durch mechanische Einrichtungen findet eingehende Darstellung.

Nach dem Gesagten hat das Werk für alle am Güterverkehrswesen und dem Großgewerbe Beteiligten hervorragende Bedeutung, sie werden darin die weitestgehende Aufklärung über neue Hilfsmittel der Massenbewegung finden, deshalb weisen wir auch auf diesen Teil des ganzen Werkes mit wärmster Empfehlung hin.

# ORGAN

für die

## FORTSCHRITTE DES EISENBAHNWESENS

in technischer Beziehung.

Fachblatt des Vereines deutscher Eisenbahn-Verwaltungen.

Neue Folge. XLIV. Band.

Die Schriftleitung hält sich für den Inhalt der mit dem Namen des Verfassers versehenen Aufsätze nicht für verantwortlich.  
Alle Rechte vorbehalten.

6. Heft. 1907.

### Die elektrischen Stellwerke auf dem Bahnhofe Schwerte.

Von **Schopp**, Regierungs- und Baurat in Elberfeld.

Hierzu Zeichnungen auf den Tafeln XXIX und XXX.

#### A. Allgemeine Anlage.

Der Bahnhof Schwerte, auf dem die Bahnlinie nach Cassel von der Strecke Hagen-Unna abzweigt, besteht gemäß dem Lageplane (Abb. 1, Taf. XXIX) an der Südseite aus den Anlagen für den Personenverkehr, den durchgehenden Hauptgleisen, den Bahnsteiganlagen, dem Empfangsgebäude, und den Einrichtungen für den Ortsgüterverkehr. Daran schließt sich nach Norden der Verschiebebahnhof.

Die Bedienung der Ortsgleise erfolgt mittels des bei Kilometer 154,3 schienenfrei über die Hauptgleise durchgeführten und an ein Ausziehgleis angeschlossenen Zustellungsgleises.

Im Westen zweigen die Gütergleise bei der im Betriebe selbstständigen Blockstelle Steinhausen aus der Strecke von Westhofen ab. Die Güterzüge von Holzwickede verlassen die durchgehenden Hauptgleise erst im Bahnhofe, dagegen sind Güterzuggleise aus der Strecke von Cassel bei der gleichfalls selbstständigen Blockstelle Grünthal abgezweigt, unter der Strecke von Holzwickede bei km 156,7 durchgeführt und an der Nordseite in den Bahnhof eingeführt.

Die Blockstellen Steinhausen und Grünthal sind um mehr als Zuglänge vor den Bahnhof vorgeschoben. Daher konnten sowohl für die durchgehenden Hauptgleise, als auch für die abzweigenden Gütergleise zwischen diesen Blockstellen und dem Bahnhofe Blockstrecken eingerichtet werden. Jede der beiden Blockstellen hat demgemäß an Blockeinrichtungen für die Streckenblockung drei Anfangsfelder und drei Endfelder erhalten, wozu noch die Vorrichtungen für die Mitwirkung des Zuges zur Verhütung vorzeitiger Rückmeldung treten. Im Übrigen haben beide Blockstellen mechanische Stellwerkseinrichtungen.

Der Bahnhof zerfällt im Wesentlichen in 5 Stellwerksbezirke, die durchweg Einrichtungen für elektrischen Betrieb erhalten haben.

Die elektrischen Stellwerksanlagen sind von dem Werke M. Jüdel u. Co. in Braunschweig hergestellt, das die Stellwerksgehäuse mit den Schaltern und Hebeln und die Streckenblockwerke fertig geschaltet von Siemens & Halske in

Berlin bezogen hat. Die Weichen- und die Signalantriebe sowie die Gleichstromblockwerke haben die Bauart Jüdel.

Der Stellwerksbezirk I umfaßt die Weichen und Signale an der Westseite des Verschiebebahnhofes, wo die Güterzüge von Westhofen in die Berggleise XXVIII, XXIX und XXX einfahren, und die in den Sammelgleisen XXXII bis XXXV fertigestellten Güterzüge nach Westhofen ausfahren. Das Signal für die Einfahrten wird am einarmigen Maste A gegeben, die Fahrstraße ist dabei durch einen der Fahrstraßenhebel festgelegt. Die Einfahrerlaubnis wird von dem Weichensteller im Stellwerke II erteilt, der übersehen kann, ob das Einfahrgleis frei ist. Den Seitenschutz für die einfahrenden Züge gewähren die beiden an den Gleisen XXIX und XXX aufgestellten 6a-Signale und die Schutzweiche 11. Die Ausfahrtsignale E, F, G und H sind, um an Raum zu sparen, auf einer Signalbrücke aufgestellt. Die im Stellwerke I festgelegten Einfahrstraßen werden vom Weichensteller im Stellwerke II aufgelöst. Die Ausfahrstraßen löst die letzte Achse des ausfahrenden Zuges mittels einer im Ausfahrgleise stromdicht gelagerten Schiene auf. Stellwerk I enthält das Anfangsfeld und das Endfeld der Blockstrecke nach Steinhausen. Die Blockrückmeldung kann erst erfolgen, wenn der einfahrende Zug einen hinter dem Signale A liegenden Schienenstromschließer mit der ersten Achse befahren hat.

Der Weichensteller im Stellwerke II gibt die vorbezeichneten Einfahrten frei und löst die Fahrstraßen nach beendeter Fahrt auf; außerdem gibt er dem Beamten im Stellwerke V die Erlaubnis, einen Zug von Geisecke oder Holzwickede auf Signal Y1 oder Z2 in Gleis XVI einfahren zu lassen. Die Fahrstraße für diese Einfahrten wird im Stellwerke V aufgelöst. Das zu den Freigaben und Auflösungen im Stellwerke II erforderliche Gleichstromblockwerk hängt nicht vom Stellwerke ab. Im Übrigen werden im Stellwerke II nur Weichen gestellt, die im Verschiebebedienste, und zwar beim Ablauen der Wagen von dem westlichen Ablaufberge in die Sammelgleise VIII bis 15 in Frage kommen. Daher sind keine Verschlusseinrichtungen vorhanden.

Im Stellwerke III werden die Weichen und Signale gestellt, die bei den Einfahrten der Personen- und Schnellzüge von Westhofen in Gleis I und II und bei den Ausfahrten nach Westhofen aus Gleis III und IV in Betracht kommen. Soll eine Einfahrt J1 oder J2 stattfinden, so gibt der Beamte, der die Züge an den Bahnsteigen abfertigt, den Zustimmungshebel im Stellwerke V frei, und der Fahrdienstleiter, der sich in diesem Stellwerke befindet, gibt durch Umstellen seines Zustimmungshebels den Fahrstraßenhebel und damit auch den Signalhebel im Stellwerke III frei. Die Auflösung der im Stellwerke III festgelegten Fahrstraßen J1 und J2 erfolgt im Stellwerke V.

Die Ausfahrtsignale K und L liegen nicht unter Bahnhofsblockverschlufs, sie werden gezogen, wenn die Abfahrzeit gekommen und die Blockstrecke nach Steinhausen frei ist. Die Ausfahrtsstraßen löst der ausfahrende Zug mittels einer hinter der letzten Weiche stromdicht gelagerten Schiene auf. Stellwerk III enthält das Anfangsfeld und das Endfeld der Blockstrecke nach Steinhausen. Bei den Einfahrten wirkt der Zug insofern mit, als die erste Achse beim Befahren eines Schienenstromschliessers die elektrische Druckknopfsperre über dem Endfelde auslöst. An das Stellwerk III ist nach Osten hin der Raum für den Stromspeicher angebaut, der den Stellstrom und den Überwachungs- und Kuppelstrom für alle fünf Stellwerke liefert.

Stellwerk IV gleicht in seiner Einrichtung dem Stellwerke II. Es enthält die Hebel der Weichen für den Betrieb des östlichen Ablaufberges, die bei Zugfahrten nicht in Frage kommen, und daher auch nicht festzulegen sind. Der Weichensteller im Stellwerke IV gibt dem Beamten im Stellwerke V die Einfahrten von Holzwickede in die Gleise XVII bis XIX und die Einfahrten von Grünthal in die Gleise XVIII und XIX frei, wozu im Stellwerke IV ein Gleichstromblockwerk ohne Abhängigkeit von den Hebeln dieses Stellwerkes angebracht ist.

Das Befehlstellwerk V steht auf einer eisernen Brücke quer über den östlichen Berggleisen. Hier befindet sich der Fahrdienstleiter, der Telegraphenbeamte für den Zugmeldedienst und ein Weichensteller. Der Fahrdienstleiter zieht die Einfahrtsignale für die Züge von Osten. Bei den in Gleis III und IV einfahrenden Personenzügen gibt der Bahnsteigbeamte mittels eines Gleichstromblockwerkes den Zustimmungshebel im Stellwerke III frei, der Weichensteller legt den Hebel um und gibt dadurch den Fahrstraßenhebel im Stellwerke V frei. Bei den Einfahrten der Güterzüge in die Gleise XVI bis XIX wirkt nach obigem Stellwerk IV oder II mit. Für die Ausfahrten nach Osten kann der Fahrdienstleiter das Signal ohne Weiteres auf Fahrt stellen, wenn das Anfangsfeld »Weifs« zeigt. An Wechselstromblockfeldern enthält Stellwerk V die Anfangs- und die Endfelder der drei im Osten an den Bahnhof anschliessenden Blockstrecken. Die im Stellwerke V festgelegte Fahrstraße eines von Osten eingefahrenen Zuges löst der Telegraphenbeamte im Stellwerke V auf. Bei den nach Osten ausfahrenden Zügen erfolgt die Auflösung der Fahrstraße durch die Mitwirkung des Zuges.

Den Zugmeldedienst versieht der Telegraphenbeamte im Stellwerke V. Nur die telegraphische Abmeldung der nach Westen ausfahrenden Güterzüge bewirkt der Weichensteller im Stellwerke I.

Die Morseschreiber für die Fernleitungen sind im Telegraphenzimmer im Hauptgebäude aufgestellt. Dort befindet sich auch der Hauptumschalter für die Fernsprechleitungen. Die Betriebstellen des Bahnhofes sind unter sich und, soweit erforderlich, mit diesem Hauptumschalter durch Fernsprechleitungen verbunden und in den nötigen Zusammenhang mit dem bahneigenen Fernsprechnetze des Bezirkes der Eisenbahndirektion in Elberfeld gebracht. Die dazu erforderlichen Doppelleitungen

sind in Textabbildung 1 angegeben. Dabei haben die Betriebstellen, soweit sie mehrerer Verbindungen bedürften, Klappenschalter der Bauart Lorenz erhalten. Die Fernsprechleitungen liegen in Kabeln mit Ausnahme der wichtigeren Fernleitungen.

Der Strom für die elektrische Beleuchtung des Bahnhofes Schwerte wird von der Strafsenbahn Hörde-Schwerte geliefert. Zu diesem Zwecke formt das Kraftwerk der Strafsenbahn, das etwa 1 km vom Bahnhof Schwerte entfernt liegt, seinen Wechselstrom von 500 Volt in Gleichstrom von 220 Volt um und führt ihn oberirdisch mit drei Leitern mit + 220, 0 und - 220 Volt Spannung zum Schaltbrette im Empfangsgebäude. An diesem Schaltbrette wird Strom von 220 Volt Spannung abwechselnd von der + Schiene oder von der - Schiene zum Laden des

Abb. 1.

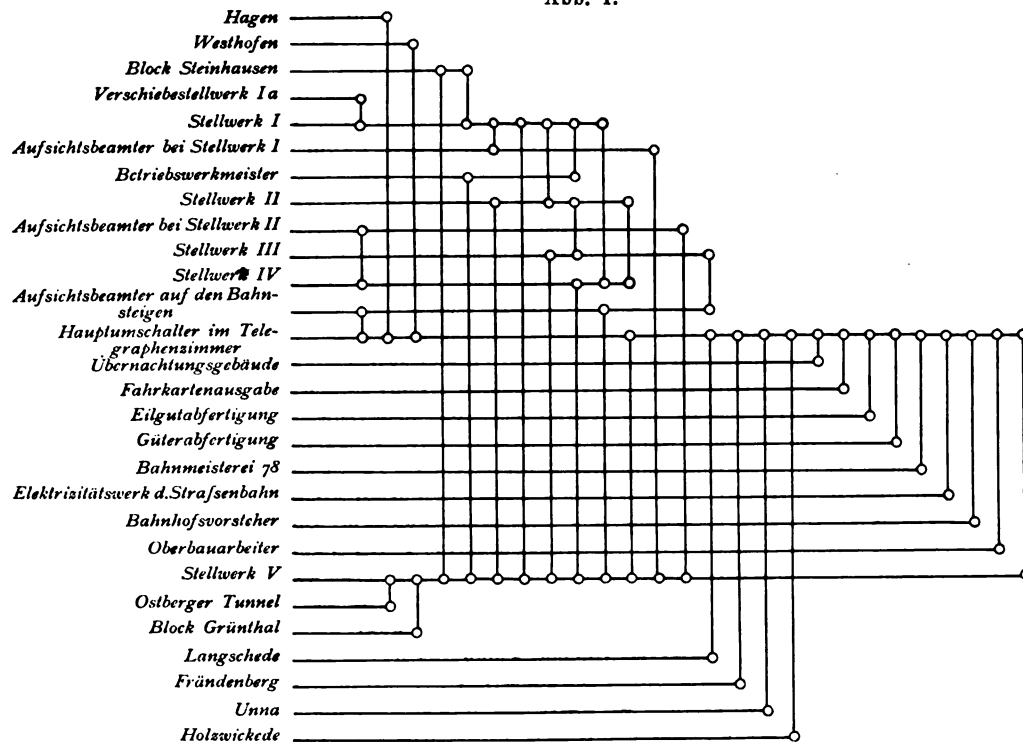

Speichers für den Betrieb der elektrischen Stellwerke entnommen. Der Speicherraum ist in einem einstöckigen Anbaue am Stellwerke III untergebracht. Von hier aus wird der zum Stellen der Weichen und Signale erforderliche Strom von 120 Volt, sowie der für die Überwachung, Freigabe, Kuppelung, Rückmeldung und Auflösung zu verwendende Strom von 30 Volt in je zwei besonderen Kabeln nach den fünf Stellwerken geleitet.

Die Anordnung der Stellwerke, der Blockwerke für die Streckenblockung und der Freigabe- und Auflöse-Vorrichtungen ist in Abbildung 2 bis 6, Taf. XXIX dargestellt.

Abgesehen von den für künftige Erweiterung vorgesehenen Leerplätzen enthalten:

Zusammenstellung I.

| Stellwerk                                       | Weichen-<br>schalter | Fahr-<br>straßen-<br>schalter | Signal-<br>schalter | Strecken-<br>blockfelder |      | Freigabe-<br>tasten | Auflöse-<br>tasten |
|---|----------------------|-------------------------------|---------------------|--------------------------|------|---------------------|--------------------|
|   |                      |                               |                     | An-<br>fang              | Ende |                     |                    |
| I   | 27                   | 4                             | 2                   | 1                        | 1    | —                   | —                  |
| II  | 18                   | —                             | —                   | —                        | —    | 4                   | 1                  |
| III   | 12                   | 3                             | 2                   | 1                        | 1    | —                   | —                  |
| IV  | 21                   | —                             | —                   | —                        | —    | 3                   | —                  |
| V   | 39                   | 15                            | 6                   | 3                        | 3    | —                   | 6                  |
| Der Aufsichts-<br>bezirk auf den<br>Bahnsteigen | —                    | —                             | —                   | —                        | —    | 4                   | —                  |

Die Weichen haben elektrische Antriebwerke, die mit Reibungskuppelungen mit den Weichenzungen verbunden sind. An den von Zügen gegen die Spitze befahrenen Weichen ist die Einrichtung getroffen, daß die Lage beider Zungen im Stellwerke überwacht wird.

Jeder Signalmast hat ein Antriebwerk ähnlicher Art erhalten, das die Bewegung mittels Armkuppelungen auf die Signalarme überträgt.

Die Schalter sind mit den Weichen- und Signal-Antrieben durch Faserstoffkabel verbunden, die durch Endverschlüsse gegen Eindringen von Feuchtigkeit geschützt sind.

Nach jedem Antriebe ist vom Stellwerke aus ein besonderes Kabel gelegt, soweit es sich nicht um gekuppelte Weichen oder Vorsignalantriebe handelt.

Wo die Kabel an den Antriebwerken aus der Erde heraustreten, sind sie nach Abb. 7, Taf. XXIX durch Blechhülsen gegen Beschädigung geschützt. Dagegen sind hier die auf dem Bahnhofe Düsseldorf verwendeten Verteilungshäuser an den Antrieben und die biegsamen Verbindungskabel weggefallen.

Zur Auslösung der elektrischen Druckknopfsperren über den fünf Endfeldern sind in die Einfahrgleise zwischen dem Abschlußmaste und der ersten Weiche Schienenstromschliefer eingebaut. Die Leitungen hierfür sind in besonderen Kabeln nach den Stellwerken geführt.

Für die Auflösung der Ausfahrstraßen nach den fünf Richtungen sind in den Ausfahrgleisen hinter der letzten Weiche Sonderschienen mit Schienenstromschließern eingebaut. Die Leitungen hierzu liegen gleichfalls in besonderen Kabeln.

## B. Der elektrische Weichenantrieb.

(Abb. 7 und 8, Taf. XXIX und Abb. 14, Taf. XXX.)

Der Antrieb ruht auf einem Lager von U-Eisen. Er wird von einem gußeisernen Gehäuse umschlossen. Unten befinden sich die Teile für den Anschluß der Weichenzungen, oben die Stromschliefer und die Räderwerke für die Kraftübertragung und darüber die elektrische Triebmaschine.

Das Triebwerk (Textabbildung 2 und Abbildung 7 und 8, Taf. XXIX) hat ein ganz geschlossenes Gehäuse a. Es besteht aus dem Anker b, zwei getrennten Schenkelwickelungen c und d für jede der beiden Drehrichtungen, und zwei Kohlenbürsten e und f. Das Triebwerk ist auf zwei Füßen gelagert, die seine Achschenkel umfassen. Es läßt sich nach Lösung der beiden Befestigungsschrauben ohne Weiteres abheben.

Die Achse 2 des Triebwerkes trägt an einer Seite das Zahnrad 3, das mit dem auf der Schneckenachse 5 sitzenden Zahnrad 4 das Schneckenrad 9 antreibt. Auf der Achse des Schneckenrades 9 sitzt das Zahnrad 10, das in die mit den Hakenschlüsseln der Weichenzungen durch ein Kreuzgelenk verbundene Zahnstange 11 eingreift.

Wird das Triebwerk in der einen oder anderen Richtung gedreht, so wird die Bewegung auf die Weichenzungen übertragen. Die Scheibe 6 am Zahnrad 4 sitzt fest auf der Achse 5 der Schnecke, dagegen ist die Scheibe 13 lose auf diese Achse geschoben. Zwischen beiden Scheiben 6 und 13 wird das Zahnrad 4 durch die Schraubenfeder 12 derart festgeklemmt, daß die Reibung genügt, um die gewöhnlichen Stellbewegungen zu übertragen.

Findet dagegen beim Umstellen der Weiche die Zahnstange 11 merklichen Widerstand, ist etwa ein Stein zwischen Zunge und Backenschiene geklemmt, so bleibt die Zahnstange 11 liegen und hält das Zahnrad 10, das Schneckenrad 9, die Schnecke 7 und die Scheibe 6 fest. Das noch laufende Triebwerk überwindet die Reibung zwischen dem Zahnrad 4 und der Scheibe 6, wodurch die Arbeit aufgezehrt und eine Überanstrengung der Übertragungsteile vermieden wird. Im Stellwerke macht sich die Störung durch ein sichtbares und ein hörbares Zeichen bemerkbar.

Wird die Weiche aufgeschnitten, so schiebt sich die Zahnstange 11 nach links, treibt durch das Zahnrad 10 und das Schneckenrad 9 die Schnecke 7 und die Scheibe 6 an. Da der Widerstand im Triebwerke zu groß ist, wird auch in diesem Falle die Reibung zwischen Scheibe 6 und Zahnrad 4 überwunden und die Verschiebung dieser beiden Teile gegeneinander vollzieht sich, ohne daß eine Beschädigung eintritt. Das setzt freilich voraus, daß die Gänge der Schnecke genügend steil angeordnet sind. Das Aufschneiden macht sich im Stellwerke ebenso bemerkbar, wie die oben erörterte Störung.

Die Steuerung des Triebwerkes und die Überwachung des Antriebes geschieht durch Stromschliefer, die vom Schneckenrad betätigt werden.

Die Stromschliefer für den Betriebsstrom sind Bürstenstromschliefer mit rascher Ausschaltung zur Verhütung schädlicher Funkenbildung.



Abb. 2.

Weichenantrieb  
ohne Zungenüberwachung



Abb. 3.



Der ungleicharmige Hebel  $m_1$   $i_1$ , Textabbildung 3, lenkt durch die Hartholzlasche  $h_1$  den Messerstromschließer  $t_1$ , so daß er entweder am Schleifstromschließer  $k_1$  oder in der Bürste  $g_1$  Stromschluß gibt. Am oberen Ende von  $m_1$  ist ein Führungsrollchen  $o_1$  angebracht, das in der Führungsnut  $p$  des Schnecken-

rades 9 läuft, und dadurch die Stromschließvorrichtung steuert. Ebenso wird der Messerstromschließer  $t_2$  durch das Führungsrollchen  $o_2$ , das gleichfalls in der Führungsnut des Schneckenrades 9 läuft, mittels der Gelenkverbindung  $m_2$ ,  $i_2$ ,  $h_2$  gesteuert.

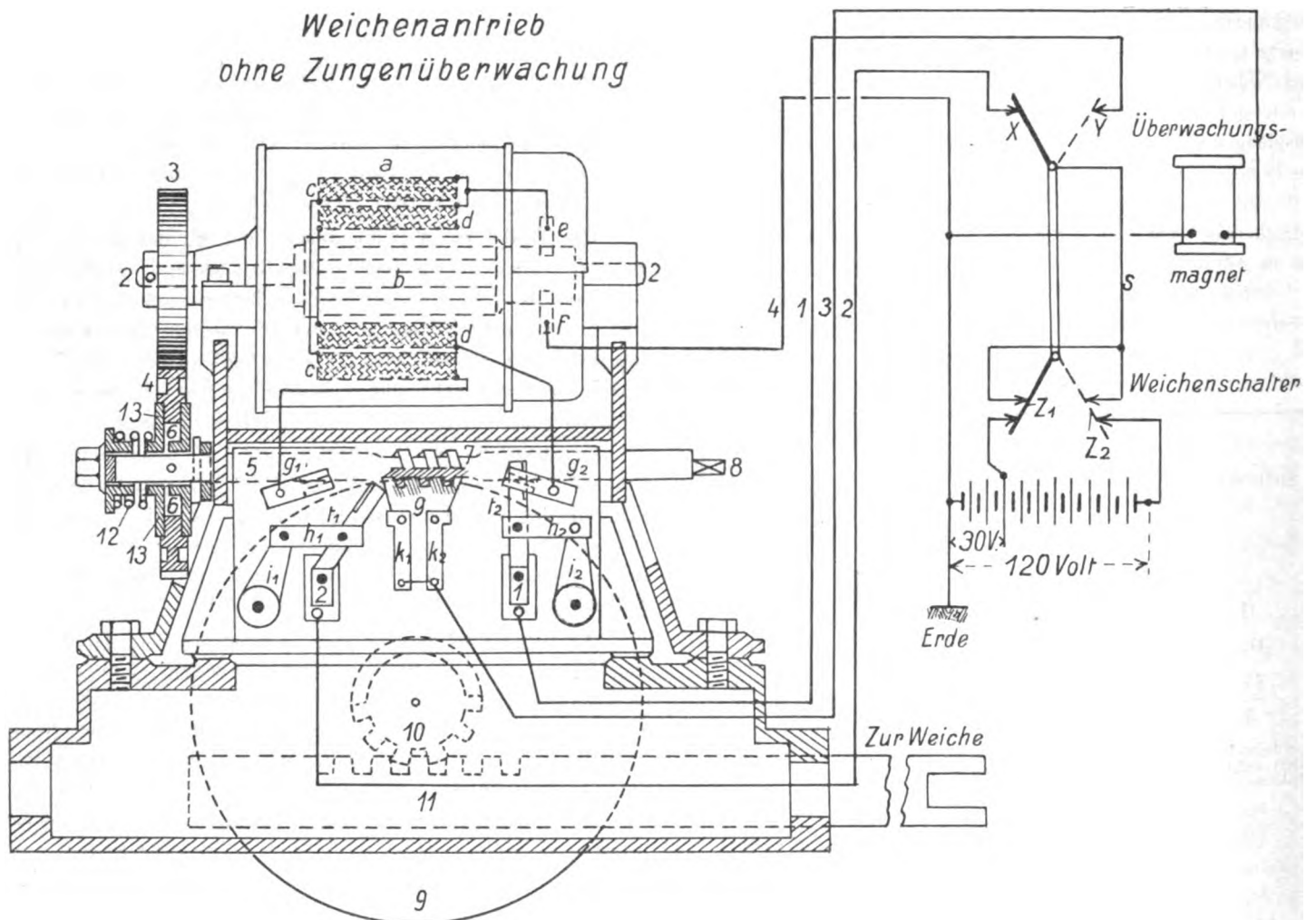
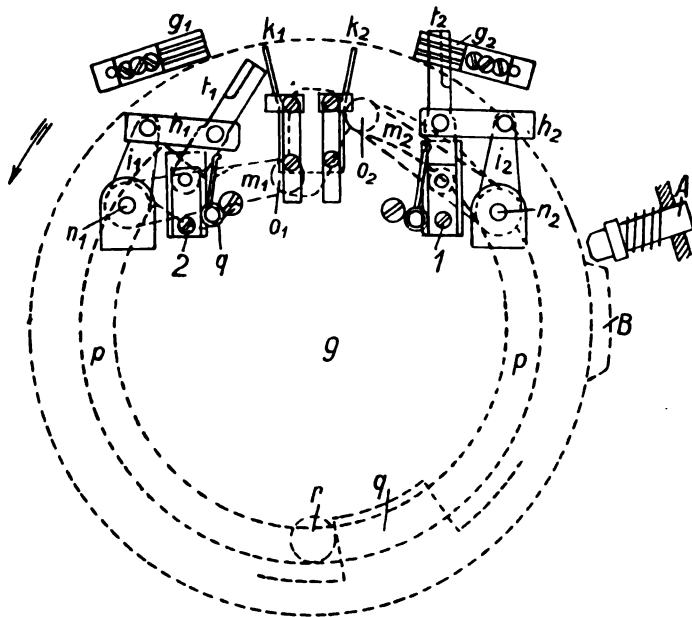
Wird die Weiche umgestellt, so läuft der Stellstrom von 120 Volt über die Klemme 1 und den Stromschließer  $t_2$ ,  $g_2$  durch die Kohlenbürsten und Schenkelwicklungen des Triebwerkes zur Erde. Das Triebwerk läuft und dreht dabei das Schneckenrad in der in Textabbildung 3 durch den Pfeil bezeichneten Richtung. Dabei bleibt das Rollchen  $o_2$  zunächst in unverändertem Abstande von der Achse des Schneckenrades,  $t_2$  bleibt daher in der Bürste  $g_2$ . Dagegen wird das Rollchen  $o_1$  am inneren Rande der Führungsnut fortbewegt und schnell, sobald es kurz nach Beginn der Bewegung in den Teil der Nut gelangt, der sich senkrecht nach außen wendet, in den äußeren Teil der Nut. Dabei wird der Messerstromschließer  $t_1$  von  $k_1$  abgeschaltet und in die Bürste  $g_1$  geschleift, wo er auch nach beendeter Weichenumstellung bleibt.

Der Weichensteller kann daher nach Einleitung der Bewegung der Weichenzungen alsbald eine rückläufige Bewegung bewirken, indem er den umgelegten Weichenschalter im Stellwerke zurückstellt und dabei den Stellstrom nicht mehr nach Klemme 1, sondern nach 2  $t_1$  schickt.

Wird jedoch die zuerst eingeleitete Bewegung nach Textabbildung 3 nicht unterbrochen, so laufen beide Führungsrollchen in dem rechten kreisförmigen Teile der Führungsnut weiter (Textabbildung 4) bis in die in Textabbildung 5 dargestellte

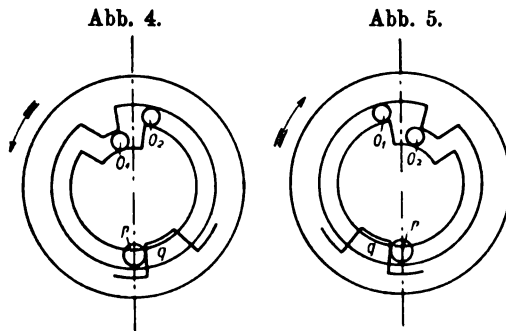

Endstellung, in der der Anschlag q des Schneckenrades gegen den festen Zapfen r, und gleichzeitig das Hakenschloß einer Weichenzunge in die Endlage gelangt. Das Röllchen  $o_1$  ist im äußeren Teile der Führungsnut geblieben, dagegen ist gegen Ende der Bewegung das Röllchen  $o_2$  in den inneren Teil gelangt. Der Messerstromschließer  $t_1$  liegt in der Bürste  $g_1$ ,  $t_2$  ist aus der Bürste  $g_2$  herausgeschnellt und liegt nun an der Stromschlußfeder  $k_2$ . Nun ist einerseits der Weg des Überwachungstromes von 30 Volt über 1  $k_2$  (Textabbildung 3) geschlossen, andererseits ist die Umstellung des Antriebes dadurch ermöglicht, daß der Lauf des dazu erforderlichen Stellstromes von 120 Volt über 2  $t_1$   $g_1$  geschlossen ist. Der Stellstrom fließt indes erst, wenn der Weichensteller den Weichenschalter von Neuem umstellt. Das dabei eintretende Spiel der Röllchen, der Stromschließer und des Anschlages q ergibt sich ohne Weiteres aus Textabbildung 2 bis 5.

Um das Schneckenrad 9 in seinen Endlagen gegen unbeabsichtigte Drehungen, soweit sie nicht durch den Anschlagbolzen r verhütet werden, zu sichern, wirkt darauf nach Textabbildung 3 und Abb. 14, Taf. XXX ein durch eine Schraubfeder angetriebener Bolzen A, dessen unteres Ende bei den Umstellungen vor dem Scheibenrande bleibt, gegen Ende der Bewegung jedoch über den Vorsprung B des Schneckenrades gleitet, sich dahinter festsetzt und dadurch das Schneckenrad festhält. Der Widerstand dieser Vorrichtung hängt von der Neigung der Gleitflächen und von der Federkraft ab. Er muß bei der Umstellung der Weiche mit überwunden werden.

Die Schneckenachse erhält auf einer Seite ein Vierkant 8 (Textabbildung 2), damit der Antrieb auch durch Aufsetzen einer Kurbel von Hand umgestellt werden kann.

Die Ankerwickelungen c und d des Triebwerkes (Textabbildung 2), deren eine der Stellstrom bei der Umstellung der Weiche, deren andere er bei der Rückstellung durchfließt, sind mit ihren Enden einerseits einzeln an die Bürstenstromschließer  $g_1$   $g_2$  angelegt, mit der anderen Seite gemeinsam über die Kohlenbürste e, den Trommelanker b, die Bürste f und Leitung 4 (Textabbildung 2) mit dem Erdpole des Speichers in Verbindung gebracht.

Vom Stellwerke aus ist nach jeder Weiche, soweit die Weichen nicht gekuppelt sind, ein besonderes Kabel geführt,

das 4 Kupferadern von je 1,5 mm Durchmesser enthält, die in Textabbildung 2 mit 1 bis 4 bezeichnet sind.

Die Leitungen 1 und 2 dienen dem Stellstrom von 120 Volt zum Umstellen der Weiche in der einen oder anderen Richtung, in Leitung 3 fließt der Überwachungstrom von 30 Volt, Leitung 4 ist an den Erdpol des Speichers angeschlossen.

Die beiden Stelleitungen 1 und 2 beginnen nach Textabbildung 2 am Weichenschalter im Stellwerke an den Klemmen x, y des Arbeitsschalters, von denen eine mit der Stromzuführungsleitung s in Verbindung steht, je nachdem der Weichenhebel für die + oder - Stellung der Weiche eingestellt worden ist. Die Stromleitung s ist im untern Teile des Weichenschalters über den Speicherwechsler z geführt, der bei jedem Umstellen des Weichenhebels, sei es aus der + in die - Stellung, oder umgekehrt, nur in der einen Richtung von  $z_1$  nach  $z_2$  umgelegt wird. Tritt nach vollendeter Umstellung der Weiche der Überwachungstrom auf, so zieht der Überwachungsmagnet seinen Anker an, und dieser Anker stellt den Speicherwechsler von  $z_2$  nach  $z_1$  zurück.

Bei der Stellung  $z_1$  des Speicherwechlers kann nach Textabbildung 3 der Strom von 30 Volt in die Leitung s fließen, bei der Stellung  $z_2$  der von 120 Volt.

In der + Stellung der Weiche und des Weichenhebels fließt der Strom von dem 30 Volt-Speicher (Textabbildung 2) über  $z_1$ , s, x, Stelleitung 2 über den Überwachungstromschließer  $t_1$   $k_1$  am Antriebe und zurück durch Leitung 3, durch die Wickelungen des Überwachungsmagneten zur Erde. Wird nun der Weichenhebel umgestellt, so erhält die Stelleitung 1, weil dabei der Speicherwechsler in die Lage  $z_2$  gebracht wird, Strom von 120 Volt über  $z_2$ , s, über den umgestellten Arbeitsschalter bei y. Der Stellstrom fließt über Klemme 1 am Weichenantriebe, Bürstenstromschließer  $t_2$   $g_2$ , Wickelung d des Triebwerkes, Kohlenbürste e, Trommelanker, Bürste f, Leitung 4 zur Erde.

Das Triebwerk läuft und treibt das Schneckenrad an. Der Überwachungstrom wird bei  $t_1$   $k_1$  unterbrochen und  $t_1$   $g_1$  wird geschlossen zur Vorbereitung der rückläufigen Bewegung des Antriebes. Am Ende der Umstellung wird der Stellstrom bei  $t_2$   $g_2$  zur Abschaltung des Triebwerkes unterbrochen und bei  $t_2$   $k_2$  ein neuer Stromlauf für den Strom von 120 Volt geschlossen. Nun erfolgt ein Stromstoß von 120 Volt über  $t_2$   $k_2$ , Leitung 3, Überwachungsmagnet zur Erde. Dieser Magnet zieht seinen Anker an, der Anker wirft den Speicherwechsler aus der Stellung  $z_2$  nach  $z_1$  zurück. Nun fließt wieder ein Überwachungstrom von dem 30-Voltspeicher,  $z_1$  s y, Stelleitung 1. Überwachungstromschließer  $t_2$   $k_2$  am Weichenantriebe, Überwachungsleitung 3, Überwachungsmagnet am Weichenschalter zur Erde.

Wird der Weichenhebel in die + Lage zurückgestellt, so fließt der Stellstrom während der Umstellung der Weiche. Der Weichenantrieb schaltet ihn vom Triebwerke ab und schließt ihn dann wieder für den Weg durch die Überwachungsleitung. Der Stellstrom schaltet sich dann selbst dadurch ab, daß er den Speicherwechsler am Weichenschalter umstellt. Schließlich tritt der Überwachungstrom bei der neuen Lage des Speicherwechlers wieder auf. Der Überwachungstrom fließt daher

dauernd während der Ruhelage der Weiche. Nur während der Umstellung ist er unterbrochen.

Folgt die Weiche der Stellbewegung des Triebwerkes nicht vollständig, so kann auch das Schneckenrad nicht in seine Endlage gelangen. Der Stellstrom wird daher nicht am Bürstenstromschließer  $t_1 g_1$  oder  $t_2 g_2$  abgeschaltet. Das Triebwerk läuft weiter, wobei die von ihm geleistete Arbeit in der Reibungskuppelung zwischen der Scheibe 6 und dem Zahnrad 4 (Textabbildung 2) aufgezehrt wird. Der Überwachungsstrom kommt nicht zu Stande. Sollte der Widerstand der Reibungskuppelung zu groß sein, so brennt die Sicherung im Stellwerke durch und der Strom von 120 Volt wird dadurch unterbrochen.

Beim Aufschnelden der in der Ruhelage befindlichen Weiche werden durch die Zahnstange die Teile des Antriebes, die vor der Reibungskuppelung liegen, zurückgedreht. Dabei wird der Überwachungsstrom unterbrochen. Das Schneckenrad 9 des Antriebes schaltet, von der Zahnstange 11 gedreht, auch die bisher am Überwachungsstromschließer liegende Stelleitung an den Bürstenstromschließer. Beide Stelleitungen sind nach dem Triebwerke hin geschlossen. Daher kann die Weiche nach Durchfahrt des Fahrzeuges in die eine oder andere Endstellung gebracht werden. Zu diesem Zwecke muß der Weichenhebel umgestellt werden, damit der Speicherwechsler in die Stellung  $z_2$  gelangt und den Lauf des Stellstromes schließt.

In den Lauf des Überwachungsstromes sind die Spulen des Überwachungsmagneten mit etwa 300 Ohm Widerstand ein-

geschaltet. Wird der Überwachungsstrom beim Aufschnelden der Weiche am Weichenantriebe dadurch kurz geschlossen, daß er über  $t g$  zur Erde geführt wird, so wächst die Stromstärke derart, daß die Bleisicherung im Stellwerke schmilzt und der Überwachungsstrom unterbrochen wird. Daher muß die Bleisicherung des Stromes von 30 Volt nach Aufschnelden der Weiche erneuert werden.

Sind zwei Weichen gekuppelt, so fließt der Stellstrom nach Umstellung des Weichenhebels zunächst nach dem Antriebe der einen Weiche und stellt sie um. Am Ende der Stellbewegung wird der Stellstrom wie bei nicht gekuppelten Weichen bei  $t_2 g_2$  (Textabbildung 2) abgeschaltet, und dann über  $t_2 k_2$  wieder geschlossen. Er fließt jedoch jetzt nicht durch die Überwachungsleitung 3 nach dem Stellwerke zurück, sondern durch die an die Klemme  $k_2$  angeschlossene Stelleitung 1 der zweiten Weiche nach dieser, stellt sie um, gelangt dann durch die Leitung 3 über Klemme  $k_1$  der ersten Weiche zum Stellwerke zurück und schaltet dort den Überwachungsstrom an. Die Stelleitung 2 ist nicht an die Klemme 2 der ersten, sondern der zweiten Weiche angeschlossen. Wird daher der Weichenhebel wieder zurückgestellt, so läuft der Stellstrom zum Antriebe der Weiche 2, stellt sie um, wird vom Triebwerke abgeschaltet und an die Stelleitung 2 der ersten Weiche angeschlossen, die an die Klemme 2 der ersten Weiche angeschlossen ist. Die erste Weiche wird nun auch umgestellt, ihr Triebwerk abgeschaltet und der Stellstrom bei  $k_1$  an die Überwachungsleitung 3 an-

geschaltet. Der Überwachungsmagnet am Weichenschalter zieht seinen Anker an. Der Anker wirft den Speicherwechsler um und der Überwachungsstrom fließt nun wieder über beide Weichenantriebe.

Gekuppelte Weichen werden somit nicht gleichzeitig umgestellt; in der einen Richtung wird erst die erste Weiche umgestellt, sie schaltet den Stellstrom am Ende ihrer Bewegung nach der zweiten Weiche um. In der andern Richtung läuft erst der Antrieb der zweiten und dann der der ersten Weiche. Dabei dauert die Umstellung im ganzen zwar doppelt so lange wie bei nicht gekuppelten Weichen, aber der nicht zu unterschätzende Vorteil wird erreicht, daß für gekuppelte Weichen keine Antriebe besonderer Bauart eingeführt werden müssen.

Von Zügen gegen die Spitze befahrene Weichen be-

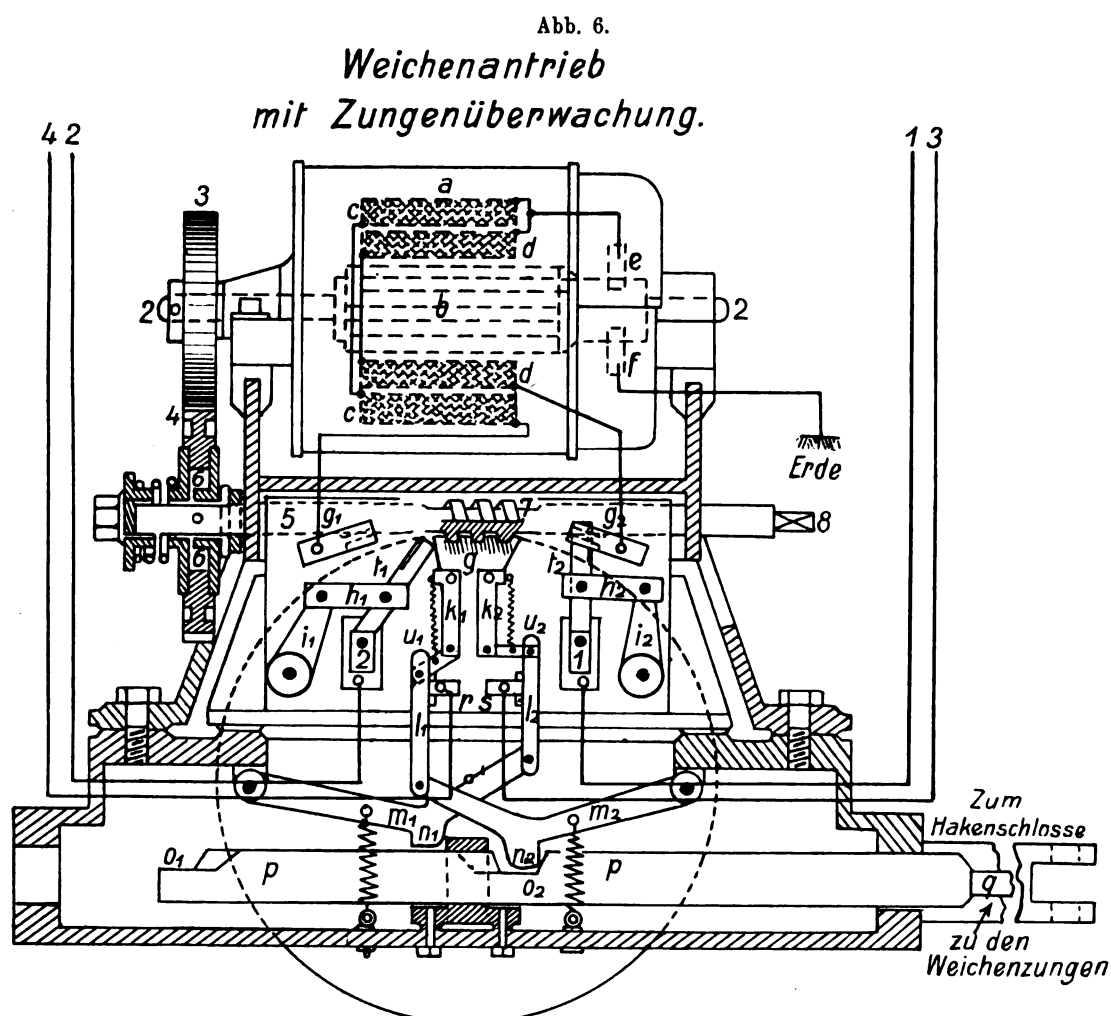

dürfen einer besondern Vorrichtung zur Überwachung der Lage der beiden Zungen. An den Zungen sind Schieber angebracht (Abb. 7 und 8, Taf. XXIX), die dicht hintereinander liegend in den untern Teil des Weichenantriebes eingeführt sind. In Textabbildung 6 sind diese beiden Schieber mit  $p$  bezeichnet. Sie haben Einschnitte  $o_1$  und  $o_2$  für beide Lagen der Zungen erhalten, die je nachdem die anliegende oder die abstehende Zunge zu überwachen ist, eng oder weit sind. In die Einschnitte werden die unteren Ansätze  $n_1$  und  $n_2$ , der Hebel  $m_1$  und  $m_2$  von Schraubenfedern gezogen. Die freien Enden der Hebel  $m_1$  und  $m_2$  steuern Stromschließer  $r$   $u_1$  und  $s$   $u_2$  mittels der Holzlaschen  $l_1$  und  $l_2$ .

Beispielsweise liegt bei der  $+$  Lage der Weiche der Hebel  $m_2$  mit dem Ansätze  $n_2$  in den Einschnitten  $o_2$ . Der Einschnitt des vordern Schiebers  $p$  ist eng, da dieser Schieber an der anliegenden Zunge sitzt. Der hintere Schieber hat zur abstehenden Zunge gehörend den gestrichelten breiten Einschnitt. Die Lasche  $l_1$  zieht die Stromschluffeder  $u_1$  gegen  $r$  und schließt dadurch den Überwachungstrom in der Leitung 4. Der Hebel  $m_1$  liegt mit seinem untern Ansätze  $n_1$  auf der obern Fläche der Schieber  $p$  auf. Dadurch bleibt der Stromlauf für die Überwachungsleitung 3 bei  $s$   $u_2$  unterbrochen. Beim Umstellen der Weiche wird der Hebel  $m_2$  aus den Einschnitten  $o_2$  herausgehoben, sein unterer Ansatz  $n_2$  gleitet oben auf den Schiebern  $p$  und die Überwachungsleitung wird bei  $r$   $u_1$  unterbrochen. Hat der Antrieb seinen Lauf vollendet und haben dabei beide Weichenzungen die  $-$  Stellung erreicht, so wird der Ansatz  $n_1$  des Hebels  $m_1$  in die Ausschnitte  $o_1$  der Schieber  $p$  gezogen, die Stromschluffeder an  $u_2$  legt sich gegen  $s$ . Auch hat sich  $t_2$  gegen  $k_2$  gelegt und die Überwachungsleitung 3 für die  $-$  Stellung der Weiche ist geschlossen.

Daraus folgt, daß nach den Weichen mit Zungenüber-

(Fortsetzung folgt.)

wachung statt einer zwei Überwachungsleitungen geführt werden müssen. Für solche Weichen wären daher fünfadrig Kabel erforderlich und zwar zur Aufnahme von zwei Stelleleitungen, zwei Überwachungsleitungen und einer Erdleitung. Im übrigen treten die Einrichtungen für die Zungenüberwachung zu den Teilen des Antriebes ohne solche Überwachung hinzu, ohne daß dadurch weitere Änderungen entstehen. Um für alle Weichen gleiche vieradrige Kabel verwenden zu können, ist auf die besondere Kabelader für die Erdleitung bei Weichen mit Zungenüberwachung verzichtet, als Erdleitung wird bei ihnen nur die Kabelbewehrung benutzt, die zu diesem Zwecke wie bei allen Weichen und Signalen am Antriebe mit der Kohlenbürste  $f$  (Textabbildung 6) und am Stellwerke mit der Erdschiene verbunden ist.

Die beiden Überwachungsleitungen 3 und 4 entsprechen den beiden Stellungen des Weichenhebels. Stromschließer an der Achse des Weichenhebels schalten in seinen beiden Stellungen die zugehörige Überwachungsleitung an die gemeinsame Leitung, die durch die Wickelungen des Überwachungsmagneten zur Erde läuft.

Die Zungenüberwachung ist somit eine Vorrichtung, die nur die Schaltung der Stromläufe innerhalb des Bereiches einer Weichenstelleinrichtung berührt. Ist jedoch eine Zunge der Stellbewegung nicht gefolgt, so kann das Signal nicht gezogen werden, weil der Überwachungsmagnet, der, wie wir noch sehen werden, als Magnetschalter für den Signalkuppelstrom wirkt, seinen Anker nicht angezogen hat.

Die Weichenlaterne wird nach Abb. 7, Taf. XXIX von der Achse des Schneckenrades mittels eines Kegelradgetriebes gestellt. Dabei beginnt die Bewegung der Laterne noch vor der Bewegung der Zungen. Das neue Signalbild zeigt sich erst, nachdem die Zungen ihre Endstellung erreicht haben.

### Stoßfangschienen.

Von dem Vertreter der Ausstattung der Schienenstöße mit Stoßfangschienen, M. Barschall, geht uns betreffs der letzten Erfahrungen folgende Darlegung zu, die wir zur Kenntnis unserer Leser bringen.

Die bisher erreichten Fortschritte in der Schienenstoßfrage haben außer Zweifel gestellt, daß der Mangel stofflichen Zusammenhanges und die räumliche Trennung der Schienen an neuen und bestehenden Gleisen durch kein anderes Mittel beseitigt werden können, als durch den Auflauf, weil weder schwebende noch abgestützte mechanisch zusammengeschlossene Enden unter dem Rade wie eine ganze Schiene wirken können.

Nun ist im Eisenbahnbau, V. Teil des Handbuches der Ingenieurwissenschaften, II. Band, 1906, Seite 235 dem Auf-laufe entgegen gehalten worden:

»daß durch das Befahren mit ausgelaufenen Radreifen der Verschleiß des Fahrkopfes der Stoßfangschiene regelmäßig so rasch und in solchem Umfange eintrete, daß er nicht ausgelaufenen Radreifen überhaupt nicht mehr als Unterstützung diene, also nicht mehr rädertragend sei«, und Seite 236

»diese Auflauflaschen sind schon in großem Umfange zur Anwendung gelangt und haben sich bisher gut bewährt. Die Stoßverbindung ist vermöge der starken Aufsenslasche eine sehr kräftige. Ihre rädertragende Eigenschaft wird aber auch diese Lasche mit der Zeit verlieren.«

Auf Grund der seit 1897 mit der Auflauflasche auf den Sächsischen Staatsbahnen gewonnenen Erfahrungen wurde amtlich bekundet, daß sich diese Stoßverbindung an Schienenkopfbreiten bis zu 66 mm besser als alle anderen bewährt\*), weil namentlich auch Schwächungen der Schienen durch Ausfräsungen wie bei Blattstößen, Kopflaschen und dergleichen vermieden werden; dabei wurde hervorgehoben, daß die Wirkung unter sehr ausgelaufenen Rädern, wie solche bei Güterwagen vorkommen, nahezu aufhört.

Dagegen ist auf der Strecke Berlin—Zossen dieselbe Lasche am 72 mm breiten Schienenkopfe unter geringem Verkehre innerhalb weniger Monate 2 bis 4 mm niedergehämert worden, ein Beweis, daß eine verhältnismäßig geringe Überschreitung

\*) Die Stoßfangschiene wurde bei den Sächsischen Staatsbahnen nicht erprobt.

der für schwere Querschnitte nötigen Kopfbreite ausreicht, die Anwendung des Auflaufes nahezu unmöglich zu machen.

Hierbei darf nicht außer Acht gelassen werden, daß die Auflauffläche der Lasche etwas höher gehalten werden muß, als die Neigung der neuen Radreifen dies bedingt, weil die Laschen sonst wegen der zulässigen Abweichungen in der Höhe der neuen Schienen nicht wirken.

Ähnlich wie bei den Laschen verhält es sich mit dem Fahrkopfe der Stofsfangschiene, jedoch mit dem Unterschiede, daß hier jede Überhöhung der Schiene unterbleiben muß, weil sonst die Räder ebenso gehoben werden, wie durch die zu weit nach aufsen ragende, ebene Fahrfläche.\*)

Während die vorteilhaftere Walzform bei einer ganzen Laufflächenbreite von  $(58 + 20) 78$  mm keinen stärkern Verschleifs aufgewiesen hat, als die Fahrschiene,\*\*) ist die minderwertige Handform der Stofsfangschiene auf der Linie Berlin—Halle, also unter dem stärksten Verkehre, an dem 72 mm breiten Schienenkopfe auch 2 bis 4 mm, aber erst innerhalb zweier Jahre, niedergehämmt worden, offenbar weil die Doppellasche der Stofsfangschiene, nicht wie die Lasche, in die Schienenkammer eingespannt, sondern nur eingelegt ist, und die Stofsfangschiene deshalb dem Drucke mehr nachgibt als die Lasche.

Auf Grund dieser Erfahrung ist anzunehmen, daß ein weder eingespannter noch eingelegter, sondern freischwebend angeordneter Auflauf\*) nicht nur besser, sondern auch unter allen Reifenformen, namentlich neuen, wirken müßte, weil die gleichfalls freischwebenden Schienenenden dem Drucke mehr nachgeben, als der Auflauf.

An der für schwere Schienen erforderlichen Kopfbreite von 65 bis 66 mm, wie in Sachsen und Bayern an 45 bis 46 kg/m schweren Schienen würde die Wirkungsdauer der Stofsfangschiene eine längere sein, als an der etwa 10% leichteren Schiene der Linie Berlin—Halle; es handelt sich also nur um die Frage, ob und wie viel die Wirkungsdauer durch Anwendung des freischwebenden Auflaufes an der erforderlichen Schienenkopfbreite verlängert werden könnte.

Schmalen Schienen würde der Fahrkopf der Walzform der Stofsfangschiene entsprechen, während an breiteren Schienenköpfen nur der innere Tragflächenteil eben gehalten, der äußere dagegen der Neigung der falschen Flansche angepaßt werden müßte.

Stark ausgelaufene Räder wirken zerstörend auf Gleis und Wagen und gefährden den Betrieb bei erhöhter Geschwindigkeit, namentlich auf sehr breiten Schienen (Textabb. 1 und 2),

Abb. 1.



Abb. 2.



während mit guter Instandhaltung aller Räder jeder Einwand gegen den Auflauf wegfällt.

Soweit die Abstützung der Laschen in Betracht kommt, wird ein breiter Schienenkopf entbehrlich, weil der Auflauf die Innenlasche entlastet und dieser außer dem Widerstande gegen den seitlichen Druck nur die Aufgabe zufällt, den lotrechten Druck, soweit erforderlich, auf das unbelastete Ende zu übertragen.

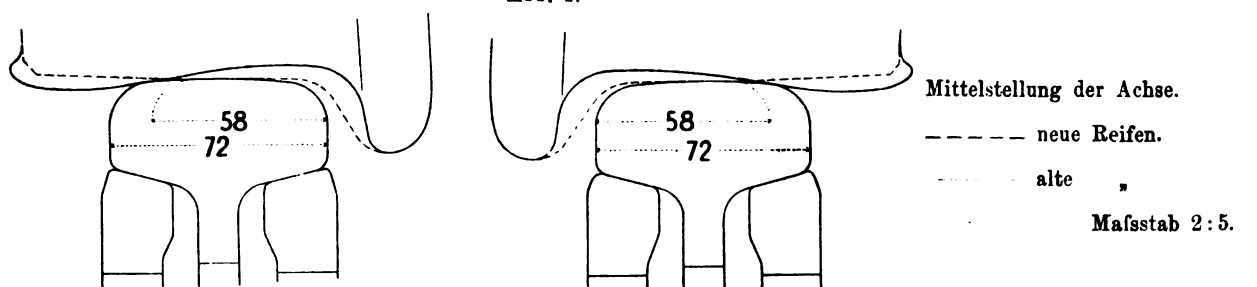
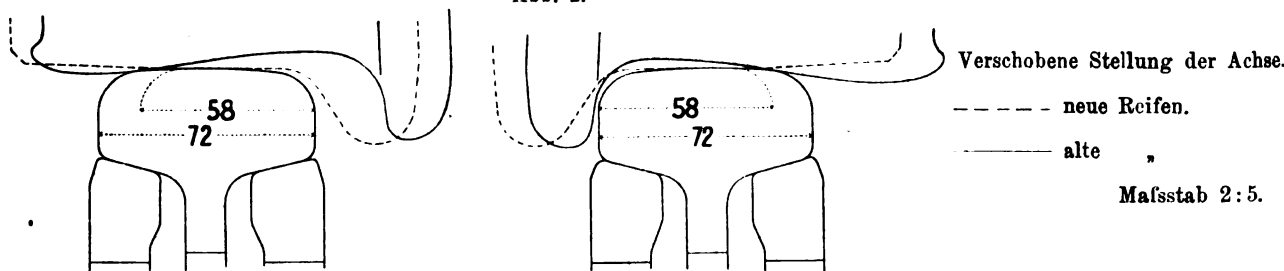
\*) Wochenschrift Deutscher Bahnmeister 1896, Seite 315.

\*\*) Kaufmännischer Beitrag zur Lösung der Schienenstofsfrage 1902 bis 1905, Gutenberg Verlag, Berlin W. 35.

Der Wegfall der Schwäche des Stofses und des Räder-schlagens ermöglicht die gleichmäßige Verteilung der Schwellen und damit die Wahrung der neuerdings anerkannten Vorteile des Wechselstofses.

Gelänge es, mittels einer federnden Verblattung die in Betracht kommenden, ursprünglichen und sich stetig erneuernden Höhenunterschiede elastisch nach unten auszugleichen, so wäre damit auch die Frage des einheitlichen Querschnittes der Schienen entschieden.

\*) Bulletin of the International Railway Congress, September 1906.



## Selbstentlader von 50 t Ladefähigkeit.

Von **Arthur Koppel**, Aktiengesellschaft in Berlin.

Hierzu Zeichnungen Abb. 1 und 2 auf Tafel XXVII.

Die kürzlich von der Arthur Koppel Aktiengesellschaft für das Hasper Eisen- und Stahlwerk in Haspe, Westfalen, gelieferten Selbstentlader von 50 t Ladefähigkeit sind in Abb. 1 und 2, Tafel XXVII und Textabb. 1 bis 4 dargestellt. Die Wagen sind Bodentleerer, deren wesentliche Einzelheiten durch Patente geschützt sind. Vor allem ist an dem Wagen das Fehlen des üblichen Tragwerkes für den Wagenaufsatz bemerkenswert; der Kasten, dessen Seitenwände als Träger ausgebildet sind, ruht unmittelbar auf den beiden Drehgestellen, die die »Diamond«-Bauart zeigen. Die Entladung erfolgt durch den Boden zwischen die Schienen, und zwar durch die in wagerechter Ebene liegende, rechteckige Kastenöffnung von  $2,0 \times 0,8$  m. Statt der sonst bei Bodentleerern verwendeten Verschlussklappen wird die Entladeöffnung durch wagerecht in der Wagenlängsrichtung bewegliche Schieber abgeschlossen. Diese Anordnung hat den Vorzug, daß sie eine gute Raumausnutzung und damit eine günstige Höhenlage des Wagenschwerpunktes gestattet, sie läßt wegen Zwangsläufigkeit der Bewegung der Bodenschieber eine gewisse Regelung der Entladegeschwindigkeit zu und vermeidet jeden Stoß beim Entladen. Die Bauart ist sehr betriebsicher, da einerseits selbst-

tätiges, unbeabsichtigtes Öffnen der Schieber während der Fahrt ausgeschlossen ist, andererseits das Öffnen und Schließen von einer Stelle aus, und zwar an jeder Seite des Wagens vorgenommen werden kann.

Abb. 1.



Abb. 2.



Abb. 3.

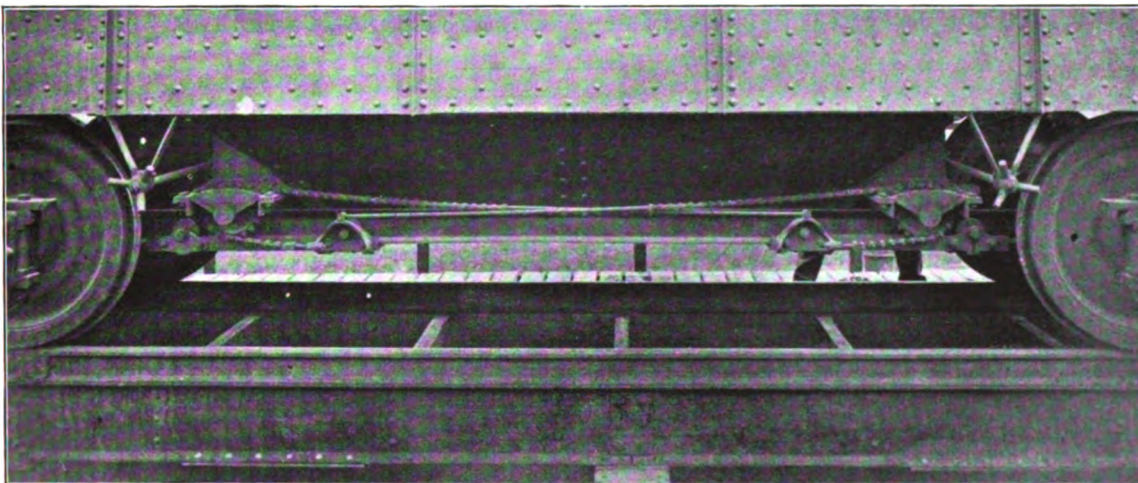
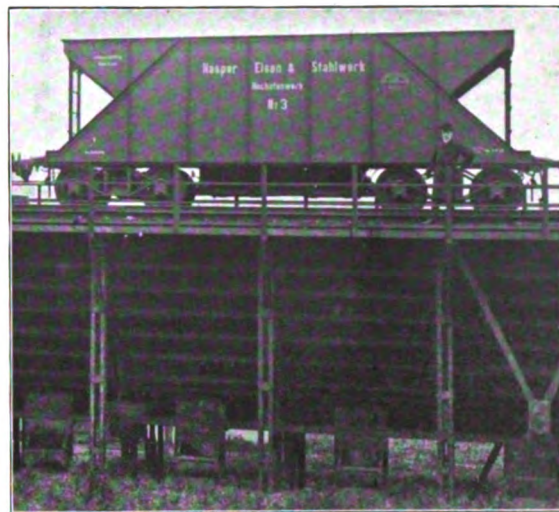

Das Schieberpaar ist an seitlichen Winkelschienen durch Trag- und Laufrollen aufgehängt, letztere sind gegen das herausfallende Ladegut geschützt und außerhalb des Trichters ange-

Abb. 4.

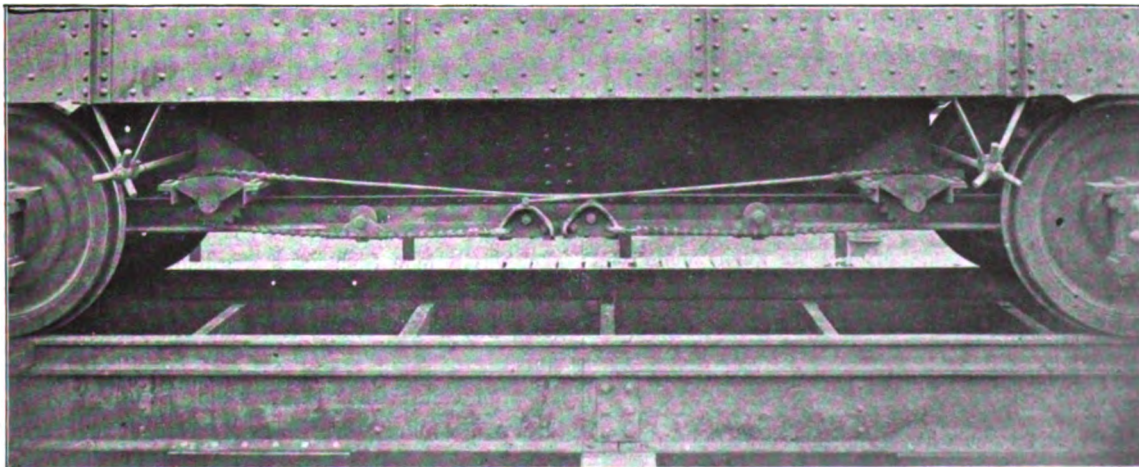
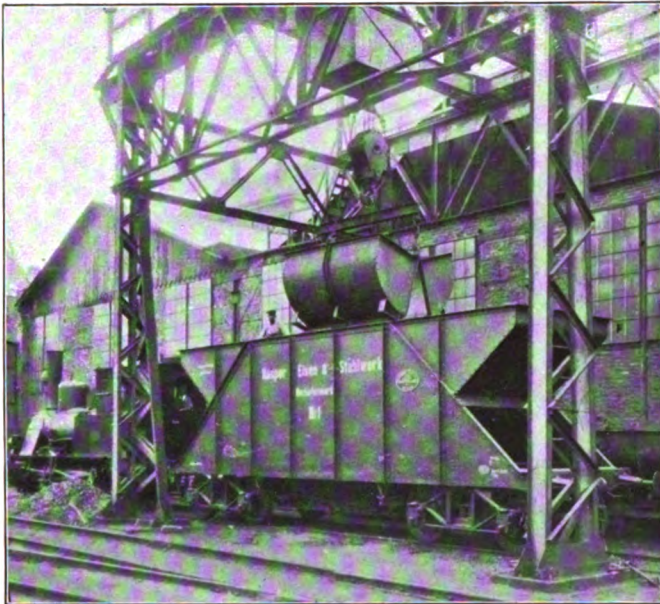

ordnet. Die Schieber sind mittels Gall'scher, über entsprechende Kettenräder laufender Ketten so miteinander verbunden, daß sie nur gleichzeitig und stets in entgegengesetzter

Richtung zueinander bewegt werden können. Die Kettenradwellen haben gemeinsamen Antrieb unter Verwendung eines doppelten Schneckengetriebes für die Kraftübertragung. Die beiden Vorgelegewellen liegen quer zur Wagenlängsachse und können somit von jeder Seite des Wagens aus gedreht werden. Durch doppelte Anordnung des Kettengetriebes wird jedes Ecken der Türen verhindert.

Die Hauptabmessungen sind folgende:

|                                |          |                                  |         |
|--------------------------------|----------|----------------------------------|---------|
| Innere Länge des Kastens . . . | 8,80 m   | Spurweite . . .                  | 1435 mm |
| < Breite < < . . .             | 2,34 <   | Tragfähigkeit                    | 50 t    |
| Äußere < < < . . .             | 2,50 <   | Fassungsraum                     | 40 cbm  |
| Lichte Länge der Bodenöffnung  | 2,00 <   | Leergewicht .                    | 16,85 t |
| < Breite < < . . .             | 0,80 <   | Achsstand eines<br>Drehgestelles | 1,80 m  |
| Höhe des Wagens über S.O. . .  | 3,60 <   | Größter Achsstand                | 8,30 <  |
| Ganze Wagenlänge . . . . .     | 10,80 m. |                                  |         |

Die Wagen dienen in Haspe hauptsächlich im innern Dienste für die Förderung von Schlacken, Sand und Hochofenschutt nach den Halden, und haben recht befriedigende Betriebsergebnisse geliefert. Sie laufen auffallend ruhig trotz ihrer ungewöhnlichen Höhe und der sehr krummen Strecke in Neigungen bis 1 : 60. Die Entladung geht sehr rasch von statten, durchschnittlich genügen zwei bis drei Minuten, um den Wagen zu entladen und die Klappen wieder zu schließen. Der Arbeitslohn für die Entladung eines Wagens beträgt nach den Betriebserfahrungen rund 2 Pf.

## Elektrische oder mechanische Abhängigkeit zwischen Streckenblock und Signalen.

Von **R. Pfeil**, Regierungsbaumeister a. D. in Grunewald-Berlin.

Herr Boda hat eine Schaltanordnung beschrieben\*), bei der die Abhängigkeit zwischen den Streckenblockfeldern und den Signalen auf rein elektrischem Wege mit Hilfe der Signalflügelkuppelung und der Einwirkung des Zuges auf den Kuppelstrom erzielt ist. Dabei können die verwickelten Signalhebel sperren und Unterwegssperren fortfallen, und solange noch kein Zug tatsächlich ausgefahren ist, kann ein Widerruf erfolgen, ohne daß die Lösung von Bleisiegeln oder gar eine Fahrt gegen geschlossene Signale nötig wäre.

Die Art der Herstellung der Abhängigkeiten ist von mir im Jahre 1895 angegeben und der Firma Siemens und Halske patentiert worden\*\*). Zur Anwendung gelangten solche Einrichtungen seitdem bei allen elektrischen Stellwerken in den mannigfachsten Ausführungsarten, sie haben sich in jeder Beziehung bewährt. Bei mechanischen Stellwerken sind sie zuerst in Baden zur Ausführung gelangt\*\*\*).

Während nun die Verwendung der elektrischen Abhängigkeit bei elektrischen Stellwerken, für die sie auch zuerst erdacht worden ist, keinerlei Bedenken unterliegt, und hier die besonderen Vorzüge zur vollen Geltung gelangen, kann die

Frage, ob sie auch für von Hand betriebene Stellwerke allgemein empfehlenswert ist, nicht so ohne weiteres bejaht werden.

Die Betriebsicherheit der Flügelkuppelung hängt von drei Umständen ab: der Stromquelle, der richtigen Regelung der Drahtzüge und der Wirkung des Schienen-Stromschliesers und des Sperrfeldes.

Die Stromquelle muß nun bei elektrischen Stellwerken, falls überhaupt Betrieb möglich sein soll, immer in Ordnung sein, und sie ist ohne Rücksicht auf Kosten so ausgestaltet, daß auf sie tatsächlich unter allen Umständen gerechnet werden kann. Das ist in diesem Maße bei mechanischen Stellwerken höchstens auf großen Bahnhöfen der Fall. Hier wird also immerhin mit gelegentlichen, wenn auch kurzen Störungen in der Stromversorgung gerechnet werden. Während dieser Zeit muß dann die Flügelkuppelung ausgeschaltet werden, wodurch bei der vorgeschlagenen elektrischen Abhängigkeit jede Sicherheit wegfiel. Dasselbe tritt ein, wenn die Regelung der Drahtzüge verloren geht, wobei ebenfalls gelegentlich für einige Zeit die Kuppelung festgestellt werden muß.

Bei elektrischen Stellwerken ist aber beides nicht zu befürchten, so daß die Flügelkuppelungen überhaupt keine Vorrichtungen erhalten, um sie auszuschalten, im Gegensatz zu

\*) Organ 1906, S. 89.

\*\*\*) D.R.P. 88611.

\*\*\*\*) Zeitung des Vereines Deutscher Eisenbahn-Verwaltungen 1903, S. 105.



denen der mechanischen Stellwerke, wo solche Vorrichtungen nicht fehlen dürfen.

Was endlich die Auslösung der Flügelkuppelung durch den Zug betrifft, so ist diese, wenn die Siemens'schen Quecksilber-Stromschließer, zumal mit ihren neuesten Verbesserungen angewendet werden, mindestens so sicher, wie die Wirkung der mechanischen Hebel- und Unterwegssperren. Vielleicht wird man der elektrischen Anordnung noch insofern einen höhern Grad von Betriebsicherheit zusprechen können, als ihr Versagen unfehlbar beim erstmaligen Auftreten bemerkt werden muß, indem die Fahrstraße nicht frei wird, während bei den mechanischen Sperren üblicher Form fehlerhaftes Arbeiten unter Umständen bis zur nächsten gründlichen Prüfung des Stellwerkes, oder bis zu einem Unfälle unbemerkt bleiben kann und wahrscheinlich auch unbemerkt bleiben wird.

Auch für die Betriebsicherheit der Auslösung kommt den elektrischen Stellwerken die größere Sicherheit der Stromquelle zu Gute.

Die erwähnte neueste Verbesserung\*) des Quecksilber-Stromschließers besteht darin, daß der Kuppelstrom in den Stromschließer eingeführt wird und nur zustande kommen kann, wenn das Quecksilber hoch genug steht. Ist also Quecksilber aus irgend einem Grunde verloren gegangen, so kann kein Kuppelstrom fließen und kein Signal gezogen werden. Stände das Quecksilber zu hoch, so würde das Sperrfeld oder der

\*) Patent angemeldet.

Magnetschalter stets unter Strom sein und dort den Kuppelstrom geöffnet halten. Also muß das Quecksilber grade in der richtigen Höhe stehen, damit überhaupt ein Signal gezogen werden kann. Das kann es aber nur, wenn alles sich in voller Ordnung befindet, und ist dies der Fall, so muß der Schienen-Stromschließer auch wirken. Brüche von Teilen und Störungen, die die Wirksamkeit bei anders gebauten Schienen-Stromschließern beeinträchtigen könnten, sind bei dem Quecksilber-Stromschließer aus dem einfachen Grunde nicht zu befürchten, weil dieser keinen bewegten Teil besitzt.

Sollte aber etwa das Sperrfeld trotz richtiger Wirkung des Schienen-Stromschließers nicht auslösen, so wird doch immer der Kuppelstrom im Stromschließer unterbrochen und so auch dann in die »Halt«-Stellung gebracht.

Wir kommen also zu dem Schlusse, daß die Verwendung der Siemens'schen elektrischen Abhängigkeit zwischen Streckenblock und Stellhebel unter Fortfall der Hebel- und Unterweg-Sperren bei elektrischen Stellwerken ohne jede Einschränkung, bei mechanischen dagegen nur da empfohlen werden kann, wo bezüglich der Stromquelle und Drahtzugregelung so günstige Verhältnisse vorliegen, daß von jeder Feststellvorrichtung an der Flügelkuppelung abgesehen werden kann.

Diesen Erwägungen entsprechend, sind auch alle elektrischen Stellwerke mit der elektrischen Abhängigkeit versehen worden, während dies bei mechanischen Stellwerken nur selten der Fall ist.

## Stofswirkungen im Eisenbahnbetriebe.

Von H. Saller, k. b. Direktionsrat in Plattling.

### Teil I.

Die im Eisenbahnbetriebe vorkommenden Beanspruchungen lassen sich häufig nicht statisch behandeln, sondern gehören in das Gebiet der Dynamik. So weit auch die Dynamik ausgebildet ist, werden doch wohl erst umfangreiche und kostspielige Versuche die Übereinstimmung ihrer Theorie mit den tatsächlichen Verhältnissen darlegen müssen. Die früher\*) unter der Überschrift »Stofselastizität und Festigkeit« von mir gegebenen, leicht verwertbaren Formelentwickelungen dürften indes genügend sichere Anhaltspunkte für die Beurteilung der verhältnismäßig geringen dynamischen Beanspruchungen bieten, die im Eisenbahnbetriebe im Oberbaue, in Eisenbauten und an anderen Stellen gewöhnlich auftreten.

Für den lotrecht abwärts erfolgenden Stofs wurde aus der Bewegungsarbeit nach dem Stofse  $\frac{m_1^2 gh}{m + m_1}$  und nach Gleichsetzung der Stofsarbeit der äußeren Kräfte mit der Formänderungsarbeit die Stofsziffer  $\mu$  berechnet, mittels deren der Stofsdruk von P auf die Wirkung einer ruhenden Last zurückzuführen ist, und zwar zu:

$$\text{Gl. 1) } \mu = 1 + \sqrt{\frac{2h}{y_1} \left( \frac{m_1}{m + m_1} \right) + 1},$$

wobei  $m_1$  die aus der Höhe  $h$  frei fallende stofsende Masse,  $m$  die vor dem Stofse in Ruhe befindliche gestofene Masse,  $y_1$  die Durchbiegung unter ruhender Last  $P = m_1 g$  und  $g$  die Beschleunigung der Schwere ist. Für den im Eisenbahnbetrie-

\*) Organ 1903, S. 163.

triebe häufigen Fall, daß  $m$  gegenüber  $m_1$  vernachlässigt werden kann, vereinfacht sich Gl. 1 auf:

$$\text{Gl. 1a) } \mu = 1 + \sqrt{\frac{2h}{y_1} + 1} \quad *)$$

Selbstverständlich werden die aus Vorstehendem folgenden Beanspruchungen nur einen Augenblick andauern, um sogleich schwächeren Platz zu machen, wobei die bekannte Schwingung um die Gleichgewichtslage eintritt. Hierfür liefert die Theorie der harmonischen Schwingungen die Formel für den Schwingungsausschlag:

$$\text{Gl. 2) } y = A \sin \alpha t \quad **),$$

worin der größte Schwingungsausschlag

$$A = \mu y_1 = y_1 + \sqrt{2h y_1 \left( \frac{m_1}{m + m_1} \right) + y_1^2}$$

$$\text{und der Wert } \alpha = \sqrt{\frac{m_1 g}{y_1 (m + m_1)}}$$

daher der Schwingungsausschlag

$$\text{Gl. 3) } y = \left[ y_1 + \sqrt{2h y_1 \left( \frac{m_1}{m + m_1} \right) + y_1^2} \right] \sin \left( t \sqrt{\frac{m_1 g}{y_1 (m + m_1)}} \right) \text{ ist.}$$

\*) Unter Verwendung der Näherungsformel  $(1 + a)^n = 1 + na$  für kleines  $a$  kann Gl. 1) und 1a) bei kleinem  $h$  vereinfacht werden in  $\mu = 2 + \frac{h}{y_1} \frac{m_1}{m + m_1}$  bzw.  $\mu = 2 + \frac{h}{y_1}$ .

\*\*) Föppl, Dynamik Seite 31.

Für  $m = 0$  wird

$$\text{Gl. 3a)} \quad y = \left[ y_1 + \sqrt{2 h y_1 + y_1^2} \right] \sin t \sqrt{\frac{g}{y_1}}$$

Die Dauer der vollen Schwingung ergibt sich nach derselben Theorie bei der Annahme, daß die Schwingung nach erfolgtem Stofse von  $m$  und  $m_1$  zusammen ausgeführt wird, zu

$$\text{Gl. 4)} \quad T = \frac{2 \pi}{a} = 2 \pi \sqrt{\left( \frac{m + m_1}{m_1 g} \right) y_1}$$

und für  $m = 0$

$$\text{Gl. 4a)} \quad T = 2 \pi \sqrt{\frac{y_1}{g}}$$

Für plötzliche Wirkung der Last  $m_1$ , also für Einwirkung der Last ohne Stofse, ist  $h = 0$ , und  $\mu$  nimmt in Gl. 1 und 1a den Wert 2 an. Die Stofswirkung setzt sich zusammen aus der plötzlichen Wirkung ohne Stofse und aus der Fallwirkung.

Im Eisenbahnbetriebe haben wir es nun sehr häufig mit Stofsdücken zu tun, die ohne plötzliche Wirkung seitens einer Last ausgeübt werden, die schon vor dem Stofse auf dem gestofsenen Körper ruhte. Man kann sich diese Erscheinung, die zum Beispiel beim Befahren eines Schienenstofses auf einem eisernen Bauwerke eintreten wird\*), so vorstellen, als ob die auf einer oberen Stufe des tragenden Körpers ruhend gedachte Stofsmasse auf eine untere Stufe desselben Körpers herabfiel. Die Nutzenwendungen auf gewisse Verhältnisse im Eisenbahnbetriebe lassen unbedenklich die Annahme zu, der oben erwähnte Fall erfolge so schnell, daß die von der ruhenden Last einwirkung herrührende Beanspruchung beim Wiederaufstofsen der Last noch ungedändert voll vorhanden angenommen werden kann. In diesem Falle ist mit den früheren Bezeichnungen

$$\frac{m_1^2 g h}{m + m_1} + m_1 g (y_1 \mu - y_1) = \int Ky \, dy.$$

Integration zwischen den Grenzen  $y_1$  und  $\mu y_1$  gibt:

\*) Dieser Fall des Stofses ohne plötzliche Wirkung ist auch gegeben beim taktmäßigen Gehen einer Menschenmasse über eine Brücke. Vergl. auch Zeitschr. des österr. Ingenieur- und Architekten-Vereines 1893 Nr. 20, Aufsatz von Melan, Ziffer 4.

$$\frac{m_1^2 g h}{m + m_1} + m_1 g (y_1 \mu - y_1) = \int_y^{\mu y_1} Ky \, dy = \frac{K \mu^2 y_1^2}{2} - \frac{K y_1^2}{2} + C \text{ oder, da } Ky_1 = m_1 g,$$

$$\frac{m_1 h}{m + m_1} + y_1 \mu - y_1 = \frac{\mu^2 y_1}{2} - \frac{y_1}{2} + C.$$

Für  $m_1 = 0$  ist auch hier äußere und innere Arbeit gleich Null, daher  $C = 0$ ; also folgt:

$$\text{Gl. 5)} \quad \mu = 1 + \sqrt{\frac{2 h}{y_1} \frac{m_1}{m + m_1}}$$

Da  $\mu > 1$  sein muß, kann das Wurzelvorzeichen nur + sein.

Dieselbe Formel läßt sich nach der Theorie der harmonischen Schwingungen folgendermaßen ableiten. Die Geschwindigkeit  $v_0$ , mit der die Massen  $m + m_1$  nach dem Stofse durch die Gleichgewichtslage gehen, ergibt sich aus der Gleichung

$$\frac{m_1^2 g h}{m + m_1} = \frac{1}{2} (m + m_1) v_0^2; \text{ also wird}$$

$$v_0 = \frac{m_1}{m + m_1} \sqrt{2 g h} = \alpha A^*) = \sqrt{\frac{m_1 g}{(m + m_1) y_1}} \cdot y_1 (\mu - 1)$$

$$\mu = 1 + \sqrt{\frac{2 h}{y_1} \frac{m_1}{m + m_1}}$$

Für  $h = 0$ , also für den Fall der unveränderten statischen Belastung, wird  $\mu$  richtig gleich 1. Kann die gestofsene Masse  $m$  gegenüber der stofsenden  $m_1$  vernachlässigt werden, so wird

$$\text{Gl. 5a)} \quad \mu = 1 + \sqrt{\frac{2 h}{y_1}}$$

Die einem derartigen Stofse ohne plötzliche Wirkung folgende Schwingung ergibt sich wie oben nach der Theorie der harmonischen Schwingungen

$$\text{Gl. 6)} \quad y = \left( y_1 + \sqrt{2 h y_1 \frac{m_1}{m + m_1}} \right) \sin t \sqrt{\frac{m_1 g}{y_1 (m + m_1)}}$$

oder für  $m = 0$

\*) Föpppl, Dynamik, Seite 31.

Z u s a m m e n -

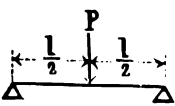
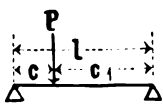
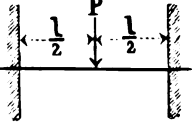
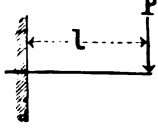
| Trägerform und Belastungsart                                  |  |                    |  |  |
|---|---|--|---|---|
| Biegsungsarbeit . . . . .                                     | $\frac{P^2 l^3}{96 E J}$  | $\frac{P^2 c^2 c_1^2}{6 E J l}$  | $\frac{P^2 l^3}{384 E J}$   | $\frac{P^2 l^3}{6 E J}$   |
| $y_1$ Verschiebung oder Durchbiegung unter der Last . . .     | $\frac{P l^3}{48 E J}$  | $\frac{P c^2 c_1^2}{3 E J l}$  | $\frac{P l^3}{192 E J}$   | $\frac{P l^3}{3 E J}$   |
| $y_m$ mittlere Durchbiegung oder Verschiebung auf die Länge l | $\frac{5 P l^3}{384 E J}$   | $\frac{P c^2 c_1^2}{6 E J l^2} \left[ 1 + \frac{c^2}{4 c_1} + \frac{c_1^2}{4 c} \right]$               | $\frac{P l^3}{384 E J}$   | $\frac{P l^3}{8 E J}$   |
| $y_0$ größte Durchbiegung . . .                               | $\frac{P l^3}{48 E J}$  | —  | $\frac{P l^3}{192 E J}$   | $\frac{P l^3}{3 E J}$   |
| $\beta$ . . . . .   | $\frac{17}{35} = 0.486$   | $\frac{1}{105} \left[ 35 + 14 \frac{c^3 + c_1^3}{c c_1 l} + 2 \frac{c^5 + c_1^5}{c^2 c_1^2 l} \right]$ | $\frac{13}{35} = 0.371$   | $\frac{33}{140} = 0.236$  |

Gl. 6a) .  $y = \left( y_1 + \sqrt{2 h y_1} \right) \sin t \sqrt{\frac{g}{y_1}}$   
 und die Dauer einer solchen vollen Schwingung wieder zu

Gl. 7) . . .  $T = 2 \pi \sqrt{\left( \frac{m + m_1}{m_1 g} \right) y_1}$ ,

oder für  $m = 0$

Gl. 7a) . . . . .  $T = 2 \pi \sqrt{\frac{y_1}{g}}$ .

Wie schon in meinem frühern Aufsätze bemerkt, ist in den Stofsformeln unter  $m$ , sofern der gestofsene Körper nicht vollständig frei dem Stofse ausgesetzt ist, sondern, wie dies bei Tragwerken stets zutrifft, feste unverschiebliche Auflagerpunkte besitzt, nicht die ganze, sondern nur die auf den Stofspunkt umgerechnete Masse  $m$  des gestofsenen Körpers zu verstehen. Diese Größe  $m$  wird von verschiedenen Verfassern mit einer Genauigkeit, die dem hier vorliegenden Zwecke genügt, nach der Annahme berechnet, daß die Geschwindigkeiten der einzelnen Punkte des Tragwerkes eines Stabes oder Trägers denjenigen Verrückungen entsprechen, die diese Punkte im statischen Gleichgewichtszustande durch eine äußere Kraft erleiden würden, die in Bezug auf Angriffspunkt und Richtung mit dem durch den Stofs entwickelten Stofsdrucke gleichartig ist.)\*

Sind  $\mu y_1$  und  $\mu y_x$  diese Verschiebungen an der Stofsstelle und an einer beliebigen Trägerstelle  $x$ , sind ferner  $V_1$  und  $V_x$  die Geschwindigkeiten an denselben Trägerstellen, so ist

$$v_1 : v_x = \mu y_1 : \mu y_x = y_1 : y_x$$

und es wird

$$\frac{1}{2} m v_1^2 = \int \frac{1}{2} F dx \gamma v_x^2,$$

wenn  $m$  die gesuchte, auf den Stofspunkt umgerechnete Trägermasse,  $F$  der unveränderliche Trägerquerschnitt und  $\gamma$  die Masse der Raumeinheit des Trägerstoffes ist.

Es wird  $\frac{1}{2} m v_1^2 = \int \frac{1}{2} F \gamma \left( \frac{v_1 y_x}{y_1} \right)^2 dx$

\*) Grashof, Elastizität und Festigkeit. II. Aufl., Seite 375.

stellung I.

|                       |                             |                            |                           |                           |
|-----------------------|-----------------------------|----------------------------|---------------------------|---------------------------|
|                       |                             |                            |                           |                           |
| $\frac{P^2 l}{2 E F}$ | $\frac{p^2 l^3}{240 E J}$   | $\frac{p^2 l^3}{1440 E J}$ | $\frac{p^2 l^3}{40 E J}$  | $\frac{p^2 l^3}{640 E J}$ |
| $\frac{P l}{E F}$     | $\frac{p l^2}{120 E J}$     | $\frac{p l^2}{720 E J}$    | $\frac{p l^2}{20 E J}$    | $\frac{p l^2}{320 E J}$   |
| $\frac{P}{E F}$       | $\frac{p l^2}{120 E J}$     | $\frac{p l^2}{720 E J}$    | $\frac{p l^2}{20 E J}$    | $\frac{p l^2}{320 E J}$   |
| $\frac{P l}{E F}$     | $\frac{5 p l^2}{384 E J}$   | $\frac{p l^2}{384 E J}$    | $\frac{p l^2}{8 E J}$     | $\frac{p l^2}{192 E J}$   |
| $\frac{1}{3} = 0,333$ | $\frac{3968}{7875} = 0,504$ | $\frac{128}{315} = 0,406$  | $\frac{104}{405} = 0,257$ | $\frac{152}{315} = 0,483$ |

Bei gleichmäßig verteilter Belastung sind  $m$  und  $m_1$  gleichmäßig durch Multiplikation mit  $\beta$  umzurechnen. (Schluß folgt.)

$$= \frac{1}{2} F \gamma v_1^2 \int \left( \frac{y_x}{y_1} \right)^2 dx.$$

Bei unveränderlichem Trägerquerschnitte  $F$  ist  $F \gamma = \frac{m}{l}$ ; also wird

Gl. 8) . . .  $m = \frac{m}{l} \int \left( \frac{y_x}{y_1} \right)^2 dx = \beta m$ ,

wenn  $\beta = \frac{1}{l} \int \left( \frac{y_x}{y_1} \right)^2 dx$  ist.

Für verschiedene Träger unveränderlichen Querschnittes ergibt sich bei verschiedenen häufig vorkommenden Belastungen die Zusammenstellung I der Werte  $\beta$ .

Der Einfluß der Schubspannungen ist bei den im Eisenbahnbetriebe gewöhnlich vorkommenden Verhältnissen meist sehr gering und kann entweder ganz vernachlässigt werden, oder durch entsprechende Änderung der Elastizitätszahl angenähert in Rechnung gezogen werden.

Schließlich wird noch ein Beispiel zu Gl. 5) mitgeteilt.

Ein wagerecht hochkant gelegter Eisenstab von rechteckigem Querschnitte  $3 \times 5$  cm liege bei 100 cm Länge beiderseits frei auf und werde in der Mitte durch einen Stofsdruck  $P = 300$  kg ohne plötzliche Wirkung bei 0,1 cm Fallhöhe beansprucht.

Das Eigengewicht  $mg$  ist = 11 kg.

Die schon vor dem Stofse vorhandene Durchbiegung  $y_1$  berechnet sich zu 0,1 cm. Es wird

$$\mu = 1 + \sqrt{\frac{2 \times h}{y_1} \frac{m_1}{m + m_1}} = 1 + \sqrt{\frac{2 h}{y_1} \frac{m_1}{\frac{17}{35} m + m_1}}$$

$$= 1 + \sqrt{\frac{2 \times 0,1}{0,1} \frac{300}{\frac{17}{35} \times 11 + 300}} = 2,4.$$

Der Stab erleidet also einen Augenblick eine Beanspruchung entsprechend einer statisch wirkenden Belastung von  $2,4 \times 300 = 720$  kg.



# Bericht über die Fortschritte des Eisenbahnwesens.

## Bahn-Unterbau, Brücken und Tunnel.

### Die Pennsylvania-Tunnel unter dem Hudson-Flusse.

(Railroad Gazette 1906, Dezember, Band XLI, S. 582. Mit Abb.)

Hierzu Zeichnungen Abb. 1 bis 6, Taf. XXVIII.

Die Zufahrt zum Pennsylvania-Endbahnhofe\*) in Neuyork vom Süden und Westen her geht von einem Punkte der Hauptlinie in der Nähe von Harrison, genau östlich von Newark, über einen durch die Hackensack-Wiesen führenden zweigleisigen Damm, durch zwei eingleisige Tunnel in Fels unter Bergen-Hill und Weehawken und durch zwei eingleisige, mit Gufseisen bekleidete Röhrentunnel unter dem Hudson-Flusse\*\*). Die dann folgenden Tunnel schliesen an das westlich der 9. Avenue auf Manhattan liegende, in offenem Einschnitte hergestellte Bauwerk für die Bahnhof-Zufuhrgleise an.

Die Tunnel unter Bergen-Hill haben einen Halbkreisbogen von 2,90 m innerm Halbmesser und überall einen Mittenabstand von 11,28 m. Alle 91 m sind die beiden Tunnel durch kleine Quertunnel verbunden. Die Zufuhrlinie zu dem westlichen Tore ist ein Bogen von 437 m Halbmesser. Zwischen diesem Tore und dem Weehawken-Schachte auf eine Entfernung von 1801,37 m ist die Linie eine Gerade mit einem Gefälle gegen den Fluß von 1,3 ‰. An der tiefsten Stelle liegt der Sattel der Tunnel ungefähr 23,5 m unter der Erdoberfläche. Die Tunnel sind vom Hackensack-Tore, vom Weehawken-Schachte und von einem nahe der »Central-Avenue« abgeteuften Schachte aus in Angriff genommen.

Der Weehawken-Schacht liegt ungefähr 550 m von der Dammkopflinie des Flusses. Er ist mit Betonwänden bekleidet, unten rechteckig geformt, 17,07 × 35,36 m weit und 23,16 m tief. Die Wände an den Langseiten sind 0,9 bis 3,0 m stark, in den Fels eingefügt und mit Bolzen verankert. Die Stirnwände haben eine fast senkrechte Rückfläche und eine 1 : 3 geneigte Vorderfläche, also Form und Stärke von Futtermauern. Der Schacht wird halb von den Unternehmern für die Bergen-Hill-Tunnel und halb von den Unternehmern für die Tunnel unter dem Flusse benutzt.

Die Tunnel unter dem Flusse sind gufseiserne, mit Beton bekleidete Röhren von 7,01 m äusserm Durchmesser und haben überall einen Mittenabstand von 11,28 m. Sie sind zwischen den Schildkammern 1864,77 m lang, haben eine grösste Tiefe der Sohle unter dem mittlern Hochwasser von 29,57 m und eine geringste Tiefe des Sattels unter der Flußsohle von 6,1 m. Vom Weehawken-Schachte bis zu einem ungefähr 60 m westlich von der Manhattan-Dammkopflinie liegenden Punkte ist die Linie eine Gerade. Hier tritt eine kleine Richtungsänderung, 53°35' nach Norden zu, ein, und dann führt die Linie in einer Geraden nach dem östlich der 9. Avenue liegenden Endbahnhofe. Vom Weehawken-Schachte ab hat die Linie auf ungefähr 600 m ein Gefälle von 1,3 ‰, dann auf 600 m eine Steigung von 0,53 ‰ und darauf eine Steigung von 1,923 ‰, welche sich bis zu einem Punkte zwischen der 9. und 10. Avenue fortsetzt.

\*) Organ 1907, S. 102.

\*\*) Organ 1907, S. 107, Plan Abb. 1, Taf. XXVI.

Der Manhattan-Schacht steht in festem Fels unter angeschüttetem Boden und ist nicht bekleidet. Er ist 9,75 × 6,71 m weit und 16,76 m tief. Er liegt an der Nordseite der 32. Strafe, östlich der 11. Avenue, und ist unten mit den unter der 32. Strafe liegenden Tunneln durch einen Quertunnel verbunden.

Die Schilde wurden in den in einiger Entfernung von den Schächten in den festen Fels eingeschnittenen Schildkammern errichtet und gingen durch den Fels, Sand und Kies, bis der Schlick angetroffen wurde. Sie waren so eingerichtet, dafs sie in jedem Gebirge, nicht nur in Schlick, sicher arbeiten konnten. Sie haben einen innern Durchmesser des hintern Randes von 7,06 m und vom hintern Ende bis zur gufsstählernen Schneide eine Länge von 4,86 m. Die Arbeitsfläche vor der Querwand ist durch senkrechte Scheidewände und die wagerechten Bühnen in neun Zellen geteilt, zwei auf der obern, vier auf der mittlern und drei auf der untern Ebene. Jede Zelle ist durch eine Tür in der Querwand zugänglich. Um die Arbeit in Sand, Kies oder Fels zu erleichtern, war der Schild mit einer abnehmbaren Haube versehen, welche über die gufsstählerne Schneide 63,5 cm vorragte. Die Haube erstreckte sich bis zur Ebene der obern Bühne, bis zu welcher die Schneide hinaufreicht. Nach dem in Abb. 5 und 6, Taf. XXVIII dargestellten Entwürfe erstrecken sich Schneide und Haube bis zur Ebene der untern Bühne. Die acht Arbeitsbühnen konnten durch Prefswasser so weit vorgetrieben werden, dafs sie ungefähr 20 cm über die Haube vorragten. Jede Bühne ruht auf zwei rechteckigen Kolbenkammern, welche sich durch Leisten, die vor der Querwand angebracht sind, hindurch bewegen. Die äufseren Enden der Kolben sind mit den hinter der Querwand unter den hinteren Bühnen befindlichen Querträgern verbunden. So konnte beim Arbeiten in Fels der Ausbruch auf drei Ebenen erfolgen, und in Sand oder nassem Boden, welcher nur durch die unteren Türen eingelassen wurde, waren die Bühnen stark genug, die vorderen Brusttafeln zu stützen.

Die Türen in der Querwand sind nach einem Zylinder mit wagerechter Achse gekrümmt und an den hinter der Querwand befindlichen Stützen befestigt. Sie bewegen sich beim Öffnen im Zylindermantel nach oben. Ein einfaches Stützzeisen hält die Tür in jeder gewünschten Stellung.

Die mit Prefswasser betriebenen 24 Pressen zum Vortreiben des Schildes sind in gleichen Abständen um den Mantel herum in Zellen angeordnet, welche durch nach dem Mittelpunkte gerichtete, die innere und äufserer Mantelschale verbindende Querwände gebildet werden. Jede Presse ruht in einer gufsstählernen Hülse, welche gegen den die Schneide tragenden Ring drückt. Die Pressen wirken einfach und haben einen besondern innern, gegen den Bekleidungsring drückenden Kolben zum Zurückziehen des Hauptkolbens. Gewöhnlich wurden nur acht Pressen gebraucht, zwei an jeder Seite, eine oben und drei unten.

Zur Errichtung der Bekleidungsringe dient ein drehbarer Zylinder mit Kolben, welcher an einer mit der untern Bühne verbundenen Stütze genau im Mittelpunkte des Schildes befestigt

ist. An dem einen Ende des Zylinders befindet sich der Greifer zum Aufnehmen der Ringstücke, an dem andern ein Gegengewicht. Die Drehung des Zylinders wird durch eine Kette bewirkt, welche von zwei kleineren, an der obern Bühne angebrachten, wagerechten Zylindern mit Kolben angetrieben wird. Diese Kolben bewegen sich in entgegengesetzten Richtungen. Beim Heraustreiben des einen Kolbens wird der drehbare Zylinder in der einen Richtung gedreht und der andere Kolben hineingetrieben. Die Drehung in der entgegengesetzten Richtung wird erreicht durch Umsteuerung der Bewegung der wagerechten Kolben.

Von den Weehawken-Schildkammern ab wurde der Fels auf eine Strecke von ungefähr 46 m ausgebrochen, dann wurden 91 m Sand und Kies durchfahren, bevor der Schlick erreicht wurde. Die erste Scheidewand wurde unmittelbar vor der Schildkammer errichtet, die zweite in einer Entfernung von ungefähr 370 m von der ersten. Die Scheidewand besteht aus Beton, ist 3,05 m stark und enthält drei Luftschleusen, eine

für Menschen, eine für Güter und eine Notschleuse. Die ersteren beiden befinden sich in gleicher Ebene mit der vorläufigen Verkehrsbahn im Tunnel, die Notschleuse oben an der einen Seite. Oben im Tunnel wurde ein Gehweg hergestellt, vornehmlich zur Benutzung beim Anbringen der Höhenmarken und Neigungszeiger, welche in Betonblöcke eingefügt wurden, die auf der einen Seite nahe dem Scheitel in die Bekleidung eingesetzt waren. Er war aber auch dazu bestimmt, im Falle einer Überflutung als Weg nach der Notschleuse zu dienen.

Wegen der Unsicherheit des Schlickes, durch welchen die Tunnel gehen, werden zur Unterstützung der Röhren alle 4,57 m Schraubenpfähle eingetrieben. Zu diesem Zwecke sind Ringstücke in die Röhrensohle eingebaut, durch welche die Pfähle eingelassen werden können. Jedes Ringstück hat die Breite von zwei Ringen, 1,52 m, und läßt einen Pfahl durch von 81 cm Durchmesser mit einem Schraubenblatte von 1,42 m Durchmesser.

B—s.

## B a h n - O b e r b a u .

### Förderung der Verwendung von Holzschwellen.

Der Verein zur Förderung der Verwendung des Holzschwellen-Oberbaues hielt am 23. März 1907 in Berlin eine Versammlung ab, an der sich eine große Zahl von eingeladenen Bahningenieuren und Beamten beteiligte.

Den Vorsitz führte Konsul Segall, Direktor der Rütgerswerke. Der Generalsekretär des Vereines, Regierungsbaumeister a. D. Schwabach, Geschäftsführer der Dübelwerke G. m. b. H. erörterte die Frage der »Bettung und Unterschwellung in ihrer gegenseitigen Abhängigkeit«. Bei dem Vergleiche der Vorteile der Holz- und der Eisen-Schwelle hat die Bettung nicht immer genügende Berücksichtigung gefunden, obwohl sie und die Unterschwellung in einem gegenseitigen Abhängigkeitsverhältnisse stehen. Die Bettung gehört zum Oberbaue, bildet sogar einen sehr wesentlichen Bestandteil, was schon daraus hervorgeht, daß die Ausgaben für Bettung in den letzten 25 Jahren für die deutschen Bahnen mit 1435 mm Spur ohne die etwa ebenso hoch zu veranschlagende Fracht etwa 200 Millionen M. betragen haben.

Die jährlichen Ausgaben für die Bettung haben eine Steigerung erfahren, die die Vergrößerung des Bahnnetzes weit überschreitet. Diese Steigerung der Ausgaben ist zum größten Teile auf die vermehrte Anwendung der eisernen Schwelle zurückzuführen. Die eiserne Schwelle läßt sich ihrer Form wegen nicht so sicher in der Bettung lagern, wie die hölzerne, deshalb wird nicht nur bei der Verlegung, sondern noch mehr bei der Unterhaltung eine erhebliche Zerkleinerung und Zerstörung der Bettung durch die Stopfwerkzeuge verursacht. Dazu kommt, daß die eiserne Schwelle die Einwirkung der Fahrzeuge wegen der Eigenschaften ihres Stoffes und ihrer geringen Masse voll auf die Bettung überträgt, während die Holzschwelle als Puffer wirkt und die Bettung schützt. Die Zerstörung der Bettung ist bei der eisernen Schwelle um so gefährlicher, als sie das eindringende Nieder-

schlagwasser durch ihre trogartige Form in sich einsaugt und in der Bettung festhält, sodafs Schlammbildungen eintreten und die Bettung unter der Schwelle nach kurzer Zeit eine undurchlässige Masse bildet. Die Holzschwelle dagegen drückt die eingedrungene Feuchtigkeit fort und trägt dadurch selbst dazu bei, ihr Bett rein zu halten.

Bei eintretendem Tauwetter kommt bei der eisernen Schwelle wegen der guten Wärmeleitung zunächst die Bettung unter der Schwelle zum Auftauen, während die darunter liegenden Massen noch gefroren bleiben. Bei der Holzschwelle dagegen kommt zunächst die Bettung zwischen den Schwellen zum Tauen, sodafs das Wasser aus den Bettungsteilen unter den Schwellen sogleich beim Entstehen freien Abflufs findet.

Man hat diese Mängel bei der Verwendung eiserner Schwellen zu beseitigen gesucht, indem man hochwertige Bettung von besonderer Härte und bestimmter Größe und Form verwendet. Die Einwirkung dieser Maßnahme geht aus dem stetigen Steigen der Kosten für die Bettung hervor.

Der Vortragende hat aus der im Reichseisenbahnamte geführten Statistik aus den Jahren 1880—1905 ermittelt, daß sich der Verbrauch an Bettung vom Jahre 1880 bis zum Jahre 1905 versechsfacht, die Kosten für die Beschaffung sogar verelffacht haben, während das Netz nur auf das Dreifache gestiegen ist, trotzdem in dieser Zeit durch die vollständige Entfernung des Langschwellen-Oberbaues eine Verminderung dieser Kosten hätte erwartet werden können. Nach Ansicht des Vortragenden ist diese Steigerung der Kosten für Bettung in der Hauptsache auf die Steigerung des Verhältnisses der Zahl der Eisen- zu der der Holzschwellen beinahe auf das Zehnfache zurückzuführen.

In der anschließenden Erörterung durch Generaldirektor Baurat Beukenberg, Oberingenieur Vietor, Regierungsrat a. D. Dr. Leidig vom Zentralverbande deutscher Industrieller, Herrn Apreck und den Vortragenden wurde trotz

mancher zu Tage tretenden Verschiedenheit der Ansichten über die Vorzüge der Holz- und der Eisen-Schwelle im ganzen Einigkeit darüber erzielt, daß die eiserne Schwelle größere Ansprüche an die Bettung stelle, als die hölzerne, und daß

daher ein zutreffender Vergleich zwischen dem Oberbaue mit eisernen und dem mit hölzernen Schwellen nicht angestellt werden könne, ohne dabei auch die Bettung gebührend zu berücksichtigen.

### Maschinen- und Wagenwesen.

#### Dampf-Triebwagen. \*)

(Engineering 24. August 1906, S. 264 bis 271. Mit Abbildung. Engineer 1906, Oktober, November, S. 432, 456.)

Hierzu Zeichnungen Abb. 7 bis 11 auf Tafel XXVIII.

Von englischen Eisenbahngesellschaften, insbesondere der Taff Vale Eisenbahn-Gesellschaft\*\*), sind zur Klärung der Frage der Wirtschaft des Betriebes mit Triebwagen statt mit Zügen Versuche und eingehende Vergleichsrechnungen angestellt worden, wobei für den elektrischen Betrieb nachstehende Betriebsmöglichkeiten in Betracht gezogen wurden:

1. Speicherwagen,
2. Stromzuführung durch dritte Schiene,
3. Stromzuführung durch Oberleitung,
4. Besondere Hin- und Rückleitung-Schienen,

\*) Eisenbahntechnik der Gegenwart Band IV, 1. Auflage, S. 396.

\*\*) Eisenbahntechnik der Gegenwart Band IV, 1. Auflage, S. 478.

5. Stromerzeugung durch auf dem Wagen befindliche Verbrennungsmaschine, die mit einem Stromerzeuger gekuppelt ist; der Strom dient gleichzeitig zum Laden von Speichern, die auf starken Steigungen oder beim Anfahren neben den Stromerzeuger geschaltet werden.

Die Fälle 3., 4. und 5. erfordern außerordentlich hohe Anlagekosten und scheiden daher aus.

Das Ergebnis der Untersuchungen für Fall 1. und 2. im Vergleich mit Lokomotiven- und Dampfswagenbetrieb ist aus Zusammenstellung I zu ersehen. Es zeigt sich, daß bei dem elektrischen Betriebe die Anlagekosten sehr bedeutende sind, dagegen erweisen sich Dampf-Triebwagen als durchaus wirtschaftlich.

Außer bei der Taff Vale Eisenbahn-Gesellschaft sind auch bei anderen Gesellschaften Dampfswagen in Anwendung. Über die hauptsächlichsten Abmessungen einiger dieser Fahrzeuge

Zusammenstellung I.

|   | Dampflokomotiven mit Wagenzug |         | Speicher-Wagen   |   |  | Stromzuführung durch dritte Schiene |                        | Dampfwagen |
|---|-------------------------------|---------|--|---|--|-------------------------------------|------------------------|------------|
|   | Lokomotiven                   | Wagen   | Eigenes Kraftwerk                                      | Strom für 8 Pf./K.W.St.                             | Strom für 8 Pf./K.W.St.  | Wagen                               | Stromzuführungsschiene |            |
| Anlagekosten . . .                      | 14660 M                       | 35400 M | Wagen . . . 80000 M<br>Kraftwerk . 23000 „<br>103000 M | Wagen . . . 80000 M<br>Umformer . 2000 „<br>82000 M | Wagen . . . 27000 M<br>Stromzuführungsschiene<br>9,6 km . . 142720 „<br>145420 M | Wagen 42000 M                       |                        |            |
| Zinsen 4% . . . .                       | 2000 M                        |         | 4120 M   | 3280 M  | 6780 M   |                                     | 1680 M                 |            |
| Unterhaltung Löhne .                    | 19500 M                       |         | 14320 M  | 10840 M   | 13600 M  |                                     | 5020 M                 |            |
| Unkosten . . . . .                      | 21500 M                       |         | 18440 M  | 14120 M   | 20380 M  |                                     | 6700 M                 |            |
| Kosten für 1 km bei 17700 km im Jahre . | 1,22 M                        |         | 1,04 M   | 0,80 M  | 1,15 M   |                                     | 0,38 M                 |            |

Zusammenstellung II.

| Eisenbahn                        | Zahl der Plätze |      | Länge mm | Zylinder       |        | Last auf Triebgestell |      | Rostfläche qm | Heizfläche qm | Raddurchmesser am Triebgestelle mm | Wasserinhalt cbm | Zugkraft kg | Kessel                                       |          | Heizrohre |                | Geschwindigkeit km | Bemerkungen   |
|----------------------------------|-----------------|------|----------|----------------|--------|-----------------------|------|---------------|---------------|------------------------------------|------------------|-------------|--|----------|-----------|----------------|--------------------|---|
|                                  | I.              | III. |          | Durchmesser mm | Hub mm | t                     | t    |               |               |                                    |                  |             | Bauart                                       | Druck at | Zahl      | Durchmesser mm |                    |   |
| Taff Vale Bahn                   | 16              | 57   | 21400    | 266            | 355    | 31,2                  | 11,4 | 0,92          | 42,6          | 1066,8                             | 2,5              | 2400        | Doppelkessel mit 2 Rauchkammern              | 12,6     | 232       | 42,5           | 56                 | Dampfheizung, Fettgasbeleuchtung, Dampf- und Handbremse |
| Canadische Pacific-Bahn . . .    |                 | 52   | 21900    | 254            | 381    |                       | 59,5 | —             | 55            | 1066,8                             | 3,4              | 1150        | Schiffszylinderkessel mit rückkehrendem Zuge | 11,2     | —         | —              | —                  | Ölfeuerung mit Überhitzer, Azetylen-gasbeleuchtung      |
| Englische Große Zentralbahn . .  | 16              | 34   | 18700    | 305            | 406    | 30,1                  | 15   | 1,2           | 57            | 1177                               | 2,5              | 3500        | Stehender Kessel                             | 10,5     | —         | —              | —                  | Luftsaugbremse und Handbremse.                          |
| Englische Südost u. Chatham Bahn |                 | 56   | 19400    | 254            | 381    | 24,9                  | 14,2 | 0,82          | 35,5          | 1124                               | 1,82             | 2040        | Lokomotivkessel mit Belpaire Feuerkiste      | 11,2     | —         | —              | —                  | Dampfheizung, Elektrische Beleuchtung                   |
| Große Nordbahn, Irland . . . . . | 20              | 39   | 18700    | 305            | 406    | 25,9                  | 15,2 | 1,07          | 60,06         | 1177                               | 2,5              | 3060        | Stehender Kessel                             | 12,3     | 420       | 32,7           | —                  |   |

gibt Zusammenstellung II Auskunft. In Abb. 7 bis 11, Taf. XXVIII ist ein Dampfswagen der Taff Vale Eisenbahn-Gesellschaft für die Versuchsfahrten dargestellt.

Die Vorteile der Dampf-Triebwagen für Beförderung von Reisenden werden kurz wie folgt zusammengefasst.

Bei der Kleinheit der Zugeinheit läßt sich eine häufigere Beförderungsmöglichkeit mit günstigeren Verhältnissen der toten Last und der beförderten Reisenden schaffen. Die Kosten für ein Zug-Kilometer betragen dabei nur ungefähr ein Drittel der Kosten eines gewöhnlichen Lokomotivzuges. Die Durchschnittsgeschwindigkeit ist wegen der höhern Anfahrbeschleunigung größer; demgemäß ist auch ein häufigeres Halten selbst bei nur sehr geringem Verkehre angängig, ohne die Reisezeit über Gebühr zu verlängern. B—ff.

#### Dampftriebwagen der bayerischen Staatsbahnen.

(Engineer, 12. Okt. 1906, S. 380. Mit Abb.)

Der von Maffei für die bayerischen Staatsbahnen erbaute Dampftriebwagen ruht auf zwei zweiachsigen Drehgestellen, von denen das vordere, als besondere Lokomotive gebaute, ausfahrbar ist. Der Kessel ist ein regelrechter Lokomotivkessel mit selbsttätiger Rostbeschickung durch Schüttrichter.

Bemerkenswert sind zwei gegenläufige Kolben in beiden Zylindern, die zwischen den Triebachsen auf beiden Aufsenseiten des Rahmens eingebaut sind. Diese besondere Triebwerksanordnung bezweckt eine Verminderung der schädlichen Wirkungen der hin- und hergehenden Massen.

Der Triebwagen mit Abteilen III. Klasse für Raucher und Nichtraucher faßt 85 Personen. Sein Dienstgewicht beträgt 51,5 t. Er vermag zwei Beiwagen von je 40 t mit einer Höchstgeschwindigkeit von 65 km/St. zu befördern.

Der Kesseldruck beträgt 16 at, der Zylinder-Durchmesser 200 mm, der Hub  $2 \times 260$  mm, die Heizfläche 41 qm, die Überhitzerfläche 7 qm und das Dienstgewicht der Lokomotive allein 18,2 t. Pf.

#### Neue Vorort-Lokomotiven der London und Nord-Westbahn.

(Engineer, 19. Oktober 1906, S. 402. Mit Abb.)

Für den schweren Vorortverkehr mit Manchester sind von der London und Nord-Westbahn Tenderlokomotiven mit zwei Triebachsen, vorderm zweiachsigen Drehgestelle und hinterer Laufachse beschafft worden.

Der Aufsatz gibt außer der Abbildung die Hauptabmessungen: Dienstgewicht 74 t und Heizfläche 180,3 qm. Pf.

#### Abmessungen von Zylindern bei Verbund-Lokomotiven.

(Engineer, 21. September 1906, S. 298.)

Der Verfasser des Aufsatzes weist auf eine seiner Ansicht nach schwer erklärbare Erscheinung hin. Bei der englischen großen Nordbahn sind versuchsweise zwei Verbundlokomotiven mit fast denselben Abmessungen im Betriebe, die sich nur in den Zylinder-Größen unterscheiden.

Die eine, im »Vulkan« erbaut, hat 356 mm Hochdruck- und 584 mm Niederdruck-Zylinder-Durchmesser bei 660 mm Hub; die andere bei »the Doncaster« hergestellte 300 mm

Hochdruckzylinder-Durchmesser bei 508 mm Hub und 407 mm Niederdruckzylinder-Durchmesser bei 660 mm Hub.

Beide Lokomotiven laufen in demselben Dienstplane und befördern Züge von 350 t mit 83 km/St., gleichwohl ist ein Unterschied im Laufe und im Heizstoffverbrauche kaum nachweisbar.

Der Verfasser weist auf einen Unterschied in der Bauart hin; bei der Doncaster-Lokomotive kann man in Steigungen willkürlich mit Zwillingswirkung arbeiten, bei der Vulkan-Lokomotive nur beim Anfahren. Er selber hält jedoch diese Erklärung nicht für ausreichend und erwartet Aufklärung aus dem Leserkreise. P—f.

#### Neue Verbund-Lokomotive der Italienischen Staatsbahn, adriatische Bauart.

(Engineer, 28. September 1906, S. 311 ff., mit Abb.)

Der Aufsatz gibt eine kurze Beschreibung der  $3/5$  gekuppelten Vier-Zylinder-Schnellzug-Lokomotive der italienischen Staatsbahnen neuester 2. C. 0-Bauart mit vorderm Drehgestelle. Der Kohlenvorrat von 4 t befindet sich auf der Lokomotive, während der Wasservorrat von 20 cbm auf einem besondern dreiachsigen Wagen mit kesselförmigem Behälter mitgeführt wird.

Die Beschreibung einiger Einzelheiten, wie Kolbenschieber, Regler und Achslagerführungsstücke, die den Achslagern eine Drehung in der senkrechten Ebene der Achswellen gestatten, gibt die Quelle.

Zum Schluss folgte eine Zusammenstellung der Hauptabmessungen: Heizfläche 221 qm, Dienstgewicht 70,5 t, Höchstgeschwindigkeit 128 km/St.

Die Lokomotive läuft mit dem Führerstande voraus; die Handhaben für den Führer sind dem entsprechend eingebaut. P—f.

#### Festlegung von Regelbauarten für Lokomotiven in Amerika.

(Engineer, 5. Oktober 1906, S. 338 ff.)

Um Ersparnisse bei Beschaffung und Ausbesserung von Lokomotiven zu erzielen, setzte als erste die »Chicago, Rock Island und Pacific Bahn«, die auf einer Betriebslänge von rund 11000 km 1200 Lokomotiven im Dienste hat, einen Ausschufs zur Festlegung von Regelbauarten ein. Ihrem Beispiele folgten sogleich die unter einer Leitung stehenden »Süd-Pacific«, »Union Pacific« und »Chicago und Alton« Bahn, die auf einer Betriebslänge von zusammen 20000 km 2500 Lokomotiven haben.

Lokomotiven und Tender wurden in acht verschiedene Bauarten geteilt, deren einzelne Teile überwiegend austauschbar sind. Diese Teile werden eingehend beschrieben.

Festgelegt wurden folgende Bauarten:

1.  $3/6$  gekuppelte Vier-Zylinder-Verbund-Schnellzug-Lokomotive 2. C. 1 mit vorderm Drehgestelle;
2.  $2/5$  gekuppelte Vier-Zylinder-Verbund-Schnellzug-Lokomotive 2. C. 0 mit vorderm Drehgestelle;
3.  $3/6$  gekuppelte Personenzug-Lokomotive 2. C. 1. mit vorderm Drehgestelle;

4. 2/5 gekuppelte Personenzug-Lokomotive 2. C. O. mit vorderm Drehgestelle;
5. 4/5 gekuppelte Güterzug-Lokomotive leichter 1.D.O-Bauart;
6. 4/5 gekuppelte Güterzug-Lokomotive schwerer 1.D.O-Bauart;
7. 3/4 gekuppelte Eil-Güterzug-1.C.O-Lokomotive;
8. 3/3 gekuppelte O. C. O.-Verschiebe-Lokomotive.

P—f.

#### Neueste Schnellzug-Lokomotive der englischen Süd Ost und Chatam Bahn.

(Engineer, 5. Oktober 1906, S. 341 ff.)

Der Verfasser des Aufsatzes gibt einige Zahlen von den Versuchsfahrten der im Engineer vom 8. Juni 1906 beschriebenen Schnellzug-Lokomotive unter ausführlicher Beschreibung der Fahrten wieder.

P—f.

#### Versuchseinrichtung für hängendes Gasglühlicht.\*)

(Revue générale des chemins de fer, 29. Jahrgang, 2. Halbjahr, September 1906, Nr. 3, S. 154. Mit Abb.)

Hierzu Zeichnung Abb. 3 auf Tafel XXVII.

Das Gasglühlicht ist im Eisenbahnbetriebe im Gegensatz zu seinen sonstigen Anwendungsgebieten zahlreichen und starken Erschütterungen ausgesetzt. Dieser Umstand verkürzt die Lebensdauer der Glühstrümpfe und verteuert damit diese Beleuchtungsart. Die französische Westbahn-Gesellschaft, welche seit dem Jahre 1905 bereits 1000 Wagen mit Glühlichtbeleuchtung aus Steinkohlengas ausgerüstet hat\*\*), hat eine Einrichtung gebaut, um durch Versuche die zweckmäßigste Aufhängungsweise des Glühstrümpfes festzustellen. Hierbei wurde besonderer Wert darauf gelegt, daß alle an einem fahrenden Wagen auftretenden störenden Bewegungen in natürlicher Stärke wiedergegeben werden.

An einer Stange, die an beiden Enden in federnden Winkeln ruht, sind 10 Versuchslampen aufgehängt. Über der Mitte und am einen Ende sind die feststehenden Elektromagnete H und C (Abb. 3, Taf. XXVII) angebracht, die der Versuchseinrichtung senkrechte oder wagerechte und je nach dem Grade der Erregung verschieden starke Stöße erteilen können. Die Reihenfolge, Anzahl und Stärke dieser Bewegungen werden durch den »Servomotor« A bestimmt, dessen Uhrwerk in den Stromkreis eingeschaltet ist.

Der von E kommende Strom geht einerseits nach A, andererseits zweigt er bei b ab zum Elektromagneten H, geht durch den Stromschließer e, das Lampengestell und die Widerstandslampe d, und schließt bei f den Stromkreis. Durch die Selbstunterbrechung bei e entsteht eine schwingende Bewegung des Lampengestelles. Gleichzeitig dreht der »Servomotor« durch die Schraube ohne Ende g die Daumenscheibe S. Die Daumen schieben die Ebonitspitze der Feder J nach rechts und führen so Berührung mit K und der Zuleitung zum »Servomotor« herbei. Hierdurch erhält die Widerstandslampe d Kurzschluß

\*) Organ 1907, S. 35 und 60.

\*\*) Organ 1906, S. 104.

und die magnetische Erregung von H steigt. Diese zweimal in der Sekunde erfolgende verstärkte Anziehung des Lampengestelles gibt die verstärkte Federschwingung über dem Schienenstöße wieder.

Durch dasselbe Mittel der Selbstunterbrechung bewirkt der Elektromagnet C die beim Durchfahren einer Weichenstrafse, sowie beim Anfahren und Bremsen auftretenden wagerechten Stöße. Zu diesem Zwecke wird durch die gleichfalls vom »Servomotor« betätigte Daumenscheibe l alle 15 Sekunden der Stromkreis über m, Lampe o, Stromschließer p, Magnet C, Lampe n und Punkt b geschlossen. Außerdem wird durch das Uhrwerk alle 30 Sekunden das Pendel B ausgelöst. Während seiner drei bis vier Schwingungen schließt es ebenso oft den Strom bei q. Hierdurch erhält die Widerstandslampe o Kurzschluß und die wagerechte Erschütterung des Lampengestelles wird verstärkt.

Die Versuchseinrichtung nimmt sehr wenig Platz ein und bedingt den Aufwand einer zehnerkerzigen Lampe. Rgl.

#### 3/5 gekuppelte 2.C.O-Vierzylinder-Verbundlokomotive von E. Breda, Mailand.

(Engineering, 28. Sept. und 5. Okt. 1906. S. 422. Mit Abb.)

Die von der italienischen Maschinenbau-Aktien-Gesellschaft Ernesto Breda in Mailand gebaute Lokomotive ist für die Beförderung von Schnellzügen bestimmt. Eine Lokomotive dieser Bauart war in Mailand 1906\*), eine ähnliche Lokomotive bereits 1900 in Paris ausgestellt. Entgegen der sonstigen Gewohnheit ist der Kessel mit der Rauchkammer hinten und das Führerhaus vorn angeordnet, um den Überblick über die Strecke frei zu machen. Das führende Drehgestell liegt unter dem Führerhause, die Zylinder liegen am hintern Ende unter der Rauchkammer.

Die Kohlen sind an den Führerhauswänden in Taschen mit seitlichen Klappen untergebracht; das Wasser wird in einem besondern Kesselwagen mitgeführt.

Die vier Zylinder liegen in einer Ebene, die inneren geneigt, und arbeiten auf die mittlere der drei Kuppelachsen; beide Hochdruckzylinder befinden sich auf der rechten, beide Niederdruckzylinder auf der linken Seite. Die beiden Zylinder jeder Seite bilden mit dem dazu gehörigen Schieberkasten ein Gufsstück. Die Dampfverteilung wird für je zwei Zylinder durch einen Kolbenschieber bewirkt, der durch eine Heusinger-Steuerung angetrieben wird. Zum Anfahren erhält der Verbinder Frischdampf vom Regler. Die Kuppelachsen und die Laufachsen sind je für sich zusammen bremsbar.

An Besonderheiten hat die Lokomotive Achsbüchsen mit Führungen von Zara und einen Ventilregler mit Kolbenführung und mit Entlastungsventil ebenfalls von Zara, ferner sind am Kessel die seitlichen Stehbolzen aus Manganbronze und die Heizrohre aus Messing.

Für alle wesentlichen Teile sind die Vorschriften genau angegeben.

Die Hauptabmessungen der Lokomotive sind folgende:

\*) Organ 1907, S. 53, Abb. 13, Taf. XV.



|  |      |    |
|--|------|----|
| Durchmesser der Hochdruckzylinder d    | 360  | mm |
| » » Niederdruckzylinder d <sub>1</sub> | 590  | »  |
| Kolbenhub h                            | 600  | »  |
| Triebraddurchmesser D                  | 1920 | »  |
| Laufbraddurchmesser                    | 1095 | »  |
| Kesseldurchmesser                      | 1350 | »  |
| Entfernung zwischen den Rohrwänden     | 4000 | »  |
| 125 Ser ve-Rohre, äußerer Durchmesser  | 70   | »  |
| 4 glatte Heizrohre, » »                | 50   | »  |

|                                       |      |        |
|---------------------------------------|------|--------|
| Ganze Heizfläche H                    | 206  | qm     |
| Rostfläche R                          | 3    | »      |
| Kesselüberdruck p                     | 15   | at     |
| Reibungsgewicht L <sub>1</sub>        | 43,5 | t      |
| Ganzes Dienstgewicht der Lokomotive L | 70,5 | t      |
| Höchstgeschwindigkeit                 | 90   | km/St. |
| Kohlenvorrat                          | 5000 | kg     |
| Wasserraum im Kesselwagen             | 20   | cbm    |

D—r.

### Signalwesen.

#### Die Blocksignale der Berliner Hoch- und Untergrund-Bahn.

(Schweizerische Bauzeitung 1907, Januar, Band II, S. 12. Mit Abb.)

Hierzu Zeichnungen Abb. 4 bis 7 auf Taf. XXVII.

Bei der Blockung der Berliner Hoch- und Untergrund-Bahn sind für jede Blockstrecke zwei Felder vorhanden, und zwar am Eingange der Strecke das »Blockfeld«, welches die Verriegelung beziehungsweise Freigabe des betreffenden Signales bewirkt, und am Ende der Strecke das »Endfeld«, welches dem Wärter anzeigt, ob sich ein Zug in der rückliegenden Strecke befindet. Auf der Weststrecke besitzt jede Station ein Einfahr- und ein Ausfahr-Signal; für die Stationen dieser Strecke mußte daher eine eigentümliche Schaltung gewählt werden, um in Abständen von nur 2,5 Minuten fahren zu können.

Die Blocks der Zwischenstationen der oberirdischen Linie haben je einen vierfelderigen Block (Abb. 4, Taf. XXVII); die Felder, von denen je zwei gekuppelt sind, haben die Bezeichnung: 1. Blockfeld, 2. Einfahrfeld, 3. Endfeld, 4. Ausfahr-feld. Die Riegelstange des Blockfeldes 1 wirkt auf die Winde a des Ausfahr-signalen A, die Riegelstange des Ausfahr-feldes 4 auf die Winde e des Einfahr-signalen E. Zwei Radtaster t<sub>1</sub> und t<sub>2</sub> betätigen die Sperrmagnete s und s<sub>1</sub> der Druckstangen 1 und 4; in Abb. 4 bis 6, Taf. XXVII sind der Übersichtlichkeit halber die Sperrmagnete an der Riegelstange statt an der Druckstange angebracht gezeichnet. Befindet sich ein Zug in einem Blockabschnitte, so ist sowohl das Blockfeld 1 der rückliegenden, als auch das Endfeld 3 der vorliegenden Station (Abb. 4, Taf. XXVII) rot. Der einfahrende Zug betätigt den Radtaster t<sub>1</sub>, der Sperrmagnet s wird erregt und die Sperrung der Blocktaste  $\frac{3}{4}$  aufgehoben. Nachdem das Einfahr-signal auf »Halt« gestellt ist, wird die Blocktaste  $\frac{3}{4}$  bedient. Das Endfeld 3 wird weiß, das Einfahrfeld 2 rot und die Kurbel e verriegelt, das Ausfahr-feld 4 rot und das Blockfeld der rückliegenden Station weiß. Der ausfahrende Zug betätigt den Radtaster t<sub>2</sub>, der Sperrmagnet s<sub>1</sub> wird erregt und die Sperrung der Blocktaste  $\frac{1}{2}$  aufgehoben. Nachdem das Ausfahr-signal auf »Halt« gestellt ist, wird die Blocktaste  $\frac{1}{2}$  bedient. Das Blockfeld 1 wird rot und die Kurbel a verriegelt, das Einfahrfeld 2 weiß und die Kurbel e entriegelt, das Ausfahr-feld 4 weiß und das Endfeld der vorliegenden Station rot.

Auf der unterirdischen Linie treten an Stelle der Flügel-signalen Glühlampen und an Stelle der Windenkurbeln Lampenschalter. Die Lampen zeigen für »Halt« rotes und für »Fahrt« grünes Licht, die Lampen des Vorsignalen für »Achtung« weißes Licht mit dem Buchstaben A. Der Schalter a der

Ausfahr-lampen (Abb. 5, Taf. XXVII) wird durch die Riegelstange des Blockfeldes 1, der Schalter e der Einfahr-lampen durch die Riegelstange des Ausfahr-feldes 3 freigegeben oder verriegelt. Feld 2 ist das Einfahrfeld, Feld 4 das Endfeld. Außerdem ist mit der Blocktaste  $\frac{1}{2}$  ein Sperrfeld 5 verbunden, dessen Stange die selbsttätige Umschaltung der Ausfahr-lampen von »grün« auf »rot« zu besorgen hat. In der »Halt«-Stellung der Schalter e und a und in der Ruhelage der Stange Z (Abb. 7, Taf. XXVII) läuft der Lichtstrom wie folgt: + Pol, Schalter a, in die nebeneinander geschalteten roten Lampen des Ausfahr-signalen A, Schalter e, in die roten Lampen des Einfahr-signalen E, in die Lampen des Vorsignalen E<sub>1</sub>, durch die gemeinsame Rückleitung beziehungsweise durch die Fahrschienen in die zum — Pole führende Kabelleitung. Ist für die Ausfahrt eines Zuges der Schalter a auf »Fahrt« gestellt, so erfolgt die Umstellung des Ausfahr-signalen A auf »Halt« unmittelbar durch den fahrenden Zug. Der Zug betätigt den Radtaster, der Elektromagnet des Sperrfeldes wird erregt, die Sperrstange Z schnell empor und bewirkt die Umschaltung des Lichtstromkreises. Der Schließhebel m gleitet vom Wulste o herunter und schließt zusammen mit dem Hebel q den Stromkreis der obern und untern roten Lampen, der Hebel n wird durch den Wulst p gehoben und unterbricht den Kreis der grünen Lampen. Die Aufwärtsbewegung von Z verwandelt ferner das Sperrfeldfenster von schwarz in weiß. Dann wird der Schalter a auf »Halt« gestellt und die Blocktaste  $\frac{1}{2}$  bedient. Nach dem Loslassen senkt sich die Stange Z wieder.

In Abb. 6, Taf. XXVII sind die Signaleinrichtungen auf der als oberirdisch angenommenen Endstation angedeutet. Der Block hat die Felder: 1. Endfeld, 2. Einfahrfeld, 3. Ausfahr-feld. Die Riegelstange des Einfahr-feldes 2 wirkt auf die Winde e des Einfahr-signalen E. Die Riegelstange der Blocktaste 3 greift in den Fahrstrafenschieber des Stellwerkes, ihr Sperrmagnet s<sub>1</sub> wird durch den Radtaster t<sub>2</sub> betätigt. Die Ausfahrwinde a steht also mit der Blockeinrichtung nicht in Verbindung. Nachdem der Zug ausgefahren, fährt er ohne weiteres auf dem zweiten Gleise nach der entgegengesetzten Richtung, da auch an das hintere Ende ein Triebwagen gestellt ist.

Auf der ganzen Hoch- und Untergrund-Bahn wird als Rückleitung der Blockströme nicht die Erde benutzt, zur Fernhaltung der Starkströme der Triebmaschinen und der Beleuchtung sind vielmehr je zwei miteinander arbeitende Blockfelder durch besondere Hin- und Rückleitungskabel zu einer Schleife verbunden.

B—s.

## Technische Litteratur.

**British Engineering Standards Coded Lists.** Issued by authority of the Engineering Standards Committee. Vol. 4. Material used in the construction railway rolling stock. Standard locomotives for indian railways. Published by R. Atkinson, London, limited. London W. C, 10 Essex Street, Strand.

Der Zweck des Werkes ist die Erleichterung und Verbilligung des telegraphischen Verkehrs betreffend alle Teile der Eisenbahnfahrzeuge und der Lokomotiven der indischen Staatsbahnen.

Beteiligt an der Aufstellung sind:

die englische Regierung,  
die Institution of Civil Engineers,  
„ „ „ Mechanical Engineers,  
„ „ „ Electrical „  
„ „ „ Naval Architects,  
das Iron and Steel Institute.

Der Band teilt die Entstehungsgeschichte und die Arbeiten des Ausschusses mit.

Sachlich enthält der Band eine knappe, vollständige Beschreibung aller Fahrzeugteile und der ganzen indischen Lokomotiven, nebst den Lieferungs-Bedingungen und Abnahme-Verfahren. Jeder Teil, aber auch jede regelmäßig vorkommende, den einzelnen Teil betreffende Frage und die Antwort darauf sind mit einem nebengedruckten, tatsächlich vorkommenden englischen Worte versehen, das den Teil, die Frage oder die Antwort bezeichnet. Verwandte Teile, Fragen und Antworten tragen als Bezeichnung meist zusammengesetzte Worte, bei denen der erste Teil innerhalb der Verwandtschaft derselbe ist.

An der Aufstellung des Lokomotive-Code ist Charles S. Lake, an der des Carriage and Wagon-Code Sidney Stone als Verfasser beteiligt.

Das Werk entspricht in erster Linie den besonderen Bedürfnissen des Verkehrs zwischen dem englischen Mutterlande und den Kolonien, und wird, wie ähnliche Aufstellungen für andere Gewerbebezüge, viel benutzt. Es bildet zugleich aber eine knappe und übersichtliche Zusammenstellung der Grundlagen des Lokomotiv- und Wagen-Baues in England.

Dafs ein solches, den raschen Verkehr in weite Entfernungen wirtschaftlich ermöglichendes Werk ein höchst wirksames Mittel zur Belebung der Ausfuhr in überseeische Länder bildet, liegt auf der Hand. Bestellungen oder Nachfragen können durch ein Telegramm von einem Worte erledigt werden. Es ist zu erwägen, ob sich nicht auch für unsere Verhältnisse die Ausarbeitung solcher Telegramm-Anweisungen durch Gruppen der Hauptvertreter unseres Großgewerbes für den Ausfuhrhandel lohnt, die kleineren Werke und Gewerbe würden sich zweifellos einem solchen weit reichenden, das deutsche Gewerbe aller Welt unmittelbar zugänglich machenden Verkehrsmittel schnell anschließen.

**Costruzione ed esercizio delle strade ferrate e delle tramvie.** Norme pratiche dettate da una eletta di ingegneri specialisti. Unione tipografico editrice torinese. Turin, Mailand, Rom, Neapel.

Hefte 221, 222 und 222<sup>bis</sup>. Vol. II. Teil III. Cap. XIII. Beleuchtung der Bahnhöfe von Ingenieur Dante Fiorentini. Preis 1,6 M. für jedes Heft.

**Manuel de la Machine à vapeur.** Guide pratique donnant la description du fonctionnement et des organes des machines et des chaudières à vapeur à l'usage des mecaniciens, chauffeurs, dessinateurs et propriétaires d'appareils à vapeur par Édouard Sauvage, professeur à l'école nationale supérieure des mines et au conservatoire national des arts et métiers. Paris, Ch. Béranger, 1905, Rue des Saint-Pères 15.

Das Werk liefert eine vollständige, allgemein verständliche Beschreibung der Dampfmaschine in allen wichtigen Gestaltungen, auch der Turbine, mit den Verfahren zur Leistungsbestimmung und der verschiedenen Kesselarten.

Die leicht verständliche Darstellungsweise, welche keine theoretischen Vorkenntnisse voraussetzt, wendet sich namentlich an den Kreis solcher am Maschinenwesen Beteiligter, die nicht in der Lage waren, sich theoretische Kenntnisse und die dafür erforderlichen Hilfswissenschaften anzueignen, und da dieser Kreis an Zahl seiner Mitglieder in raschem Wachsen begriffen ist, so ist ein solches allgemein wirksames Werk besonders willkommen.

**Das Eisenbahn- und Verkehrswesen auf der Weltausstellung in St. Louis 1904.** Von Professor M. Buhle und Diplom-Ingenieur W. Pfitzner in Dresden. Sonderdruck aus »Dinglers Polytechnisches Journal«, nebst einem Anhang: Das Automobilwesen auf der Weltausstellung in St. Louis, von Diplom-Ingenieur W. Pfitzner. Berlin, R. Dietze, 1905. Preis 3,0 M.

Neben einer kurzen Darstellung des Verkehrswesens von St. Louis und im Ausstellungsgebiete gibt der Bericht eine sehr vollständige Übersicht des ganzen Beförderungswesens zu Lande, soweit es in der Ausstellung vertreten war, und dieses Maß betrifft so ziemlich den ganzen Umfang. Daraus folgt schon, dafs der mit vielen Abbildungen ausgestattete Bericht für den Eisenbahnfachmann ganz besondere Bedeutung besitzt, zumal er auch mit der Erörterung der theoretischen Grundlagen und Beurteilung vieler der beschriebenen Gegenstände ausgestattet ist. Wir weisen deshalb auf diesen Sonderdruck besonders hin.

# ORGAN

für die

## FORTSCHRITTE DES EISENBAHNWESENS

in technischer Beziehung.

Fachblatt des Vereines deutscher Eisenbahn-Verwaltungen.

Neue Folge. XLIV. Band.

Die Schriftleitung hält sich für den Inhalt der mit dem Namen des Verfassers versehenen Aufsätze nicht für verantwortlich.  
Alle Rechte vorbehalten.

7. und 8. Heft. 1907.

### Die elektrischen Stellwerke auf dem Bahnhofe Schwerte.

Von **Schepp**, Regierungs- und Baurat in Elberfeld.

Hierzu Zeichnungen auf den Tafeln XXIX bis XXXVI.

(Fortsetzung von Seite 109.)

#### C. Der elektrische Signalantrieb.

(Abb. 10 a bis 12, Taf. XXX.)

Der Signalantrieb wird durch ein elektrisches Triebwerk in Tätigkeit gesetzt, das dem des Weichenantriebes gleich ist und bei einer Umstellung 62 Umdrehungen macht.

Das Triebwerk 1 trägt auf seiner Ankerwelle das Trieb 2, das das Zahnrad 3 und mittels der Reibungskuppelung 4 die Schnecke 5 antreibt, die in das Schneckenrad 6 eingreift. Die Reibungskuppelung 4 ermöglicht, daß sich der Anker des Triebwerkes durch seine lebendige Kraft wie beim Weichenantriebe weiterdrehen kann, auch wenn das Schneckenrad schon in einer seiner beiden Endlagen den festen Anschlag am Bolzen 7 gefunden hat. Mit dem Schneckenrade 6 fest verbunden ist der doppelarmige Hebel 8, der nach Drehung des Schneckenrades um etwa  $320^\circ$  den Doppelhebel 10 mittels der Lasche 9 um  $90^\circ$  bewegt hat. Der Hebel 10 überträgt seine Bewegung durch die Schubstange 11 auf die um den Bolzen 12 drehbare Schwinge 13, die für jeden zu bewegenden Signalarm mit einem Hebel 14 durch ein Kniehebelgelenk 15 und 16 verbunden ist. Jeder Hebel 14 bewegt mittels des Gestänges 18 einen Signalarm. Die Antriebstange 18 hat die Gegenkrümmung erhalten, damit ihr unterer Drehzapfen, der Hebel 14 und die daran angeschlossenen Teile mit dem Gehäuse des Antriebes umgeben werden können, das sie gegen unbefugte Eingriffe schützt. Das Kurbelviereck 8, 9, 10 ist so angeordnet, daß die Stellgeschwindigkeit anfangs beschleunigt, zu Ende verzögert wird.

Die Verbindung zwischen der gemeinsamen Schwinge 13 und den Hebeln 14 ist derart, daß die Schwinge 13 bei Bewegung des Schneckenrades in die »Fahrt«-Lage, wenn Kuppelstrom vorhanden ist, wenn also der Elektromagnet 19 Strom erhält und daher seinen Anker 20, den Hebel 21 und die Lasche 22 festhält, den Hebel 14 durch die Laschen 15 und 16 in die »Fahrt«-Stellung mitnimmt.

Ist dagegen der Elektromagnet 19 stromlos, hält er also den Anker 20, den Hebel 21 und die Lasche 22 nicht fest, so

weichen die Laschen 15 und 16 bei Hebung der Schwinge 13 durch die Schubstange 11 in der Mitte aus. Der Hebel 14 und mit ihm der Signalarm bleiben in der »Halt«-Lage.

Wird der Kuppelstrom unterbrochen, während Antrieb und Signalarm in »Fahrt«-Stellung sind, so verliert das Kniehebelgelenk 15 und 16 seine Stütze durch Anker 20, Hebel 21 und Lasche 22, die Laschen 15 und 16 knicken unter der von dem Signalarme auf den Hebel 14 übertragenen Kraft aus, während Hebel 14 in die »Halt«-Stellung gelangt und der Signalarm auf »Halt« fällt. Gleichzeitig verliert der ungleicharmige Hebel 23 (Abb. 12, Tafel XXX) seine Stütze am oberen Ende des Hebels 21 (Abb. 10 a, Taf. XXX) und dreht sich unter dem Übergewichte seines längeren Armes und der von ihm geführten Stütze 23 a um seine Achse. Die Stütze 23 a fällt in die wagerechte Lage, indem sie sich um ihre im Hebel 14 gelagerte Achse dreht, wobei ihr Führungstift in dem länglichen Ausschnitt des Hebels 23 gleitet. Sollte nun versucht werden, den Signalarm an der Stange 18 von Hand erneut auf »Fahrt« zu ziehen, so wird das dadurch verhindert, daß sich der Hebel 23 a gegen die Lagerplatte 17 stemmt.

Läßt man das Triebwerk durch Zurücklegen des Signalhebels im Stellwerke rückwärts laufen, so dreht sich die Schwinge 13 in ihre »Halt«-Lage und nimmt dabei zwangsläufig das ganze Kniehebelgelenk nebst Lasche 22, Hebel 21 und Anker 20 mit in die »Halt«-Lage, wobei der Anker 20 an die Pole des Kuppelmagneten 19 gelegt wird. Zugleich stützt der Hebel 21 den Hebel 23 wieder ab und hebt dabei die Stütze 23 a so hoch, daß sie sich beim Ziehen des Signales am oberen Ende der Lagerplatte 17 vorbeibewegen kann.

Handelt es sich nach Abb. 10 a, 11 und 12, Taf. XXX um ein dreiarmliges Signal, so liegen die drei Kniehebelgelenke 22, 15, 16, 14, die drei Stangen 18 und die drei Elektromagneten 19 neben einander. Wird der Antrieb auf »Fahrt« gestellt, so werden die Signalarme in die »Fahrt«-Stellung gebracht, deren Elektromagnete 19 Kuppelstrom erhalten und daher ihre Knie-

hebelgelenke festhalten. Die übrigen Kniehebelgelenke knicken aus und die zugehörigen Signalarme bleiben in der »Halt«-Stellung.

Der Hebel 14 bewegt sich in einem Schlitz der Lagerplatte 17 und findet darin festen Anschlag, wenn er in die »Halt«-Stellung gelangt. Zugleich hat sich die Hebelverbindung 10, 8 mit dem über dem Gelenke vorstehenden Teile des Hebels 10 (Abb. 12, Taf. XXX) gegen den kürzeren Arm des Hebels 8 gestützt. Dadurch wird die Ankerplatte 20 gegen die Pole des Magneten 19 gedrückt.

In der »Fahrt«-Stellung legt sich der auf einer Hartgummiplatte gelagerte Metallansatz 30a des Hebels 14<sub>1</sub>, der den obersten Signalarms bewegt, gegen die beiden Schleiffedern 30, von denen eine nach Textabbildung 7 mit Erde, die andere mit der Rückmeldeleitung verbunden ist. Dadurch wird der Stromlauf für die Signalmeldung geschlossen, der im Stellwerke anzeigt, daß der oberste Arm des Signales auf »Fahrt« steht.

Für den zweiten und dritten Signalarms besondere Rückmeldungen einzurichten, ist nicht nötig.

Bei mehrarmigen Signalen ist jeder der die Ankerplatten der Kuppelmagnete tragenden Hebel 21 unter seine Achse 12 hinaus verlängert. Diese Verlängerungen steuern mittels Holzlaschen die Bürstenstromschließer 31, 31a, die geschlossen sind, solange die Ankerplatten an den Polen der Elektromagnete liegen. Über diese Stromschließer fließt nach Textabbildung 8 der Strom, der die Signale kuppelt. Dadurch wird

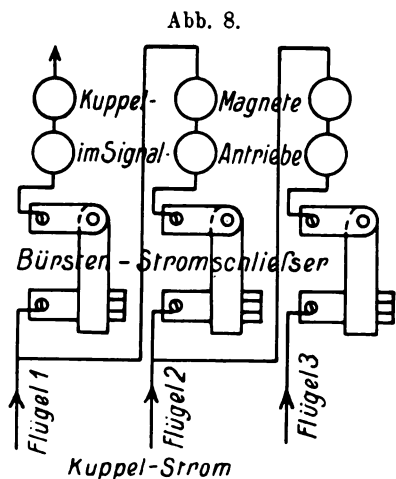
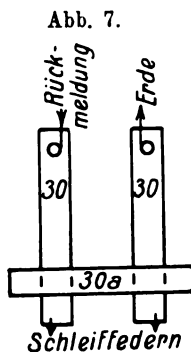

verhindert, daß der Kuppelstrom auch dann fließt, wenn die Ankerplatten nicht vor den Polen der Kuppelmagnete liegen sollten, wobei zwar der Antrieb in die »Fahrt«-Stellung gehen, aber ein falsches Signal erscheinen würde. Durch die Einschaltung der vorbezeichneten Bürstenstromschließer wird erreicht, daß das Signal nur dann gezogen werden kann, wenn die Anker der Kuppelmagnete nicht abgefallen sind und die Gewähr geboten ist, daß die Signalarms der Stellbewegung folgen.

Bei einarmigen Signalen konnte auf die Anbringung eines

solchen Stromschließers, der vom Hebel 21 betätigt wird, verzichtet werden, weil der Signalgeber am Ausbleiben des Rückmeldestromes erkennt, daß der Signalarms der Stellbewegung nicht gefolgt ist, falls die Ankerplatte 20 von den Polen des Magneten 19 abgefallen sein sollte.

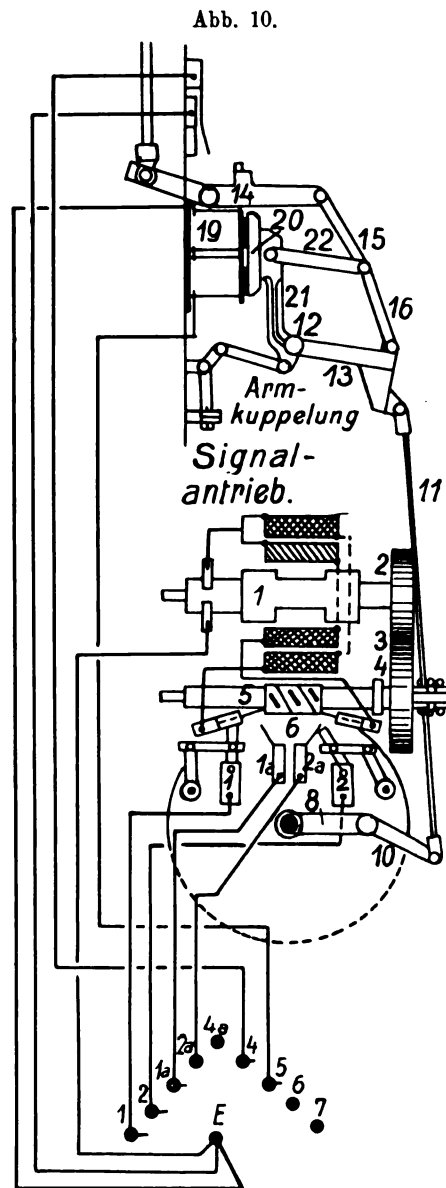
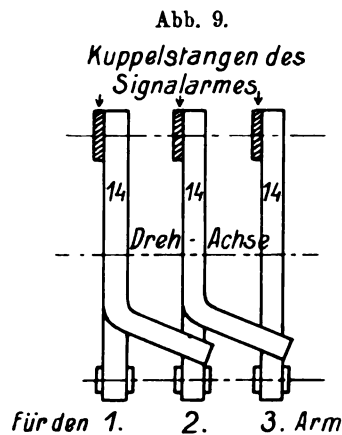

Textabb. 9 zeigt die Hebel 14 eines dreiarmsigen Signales in der Aufsicht. Die Hebel 14 für den ersten und zweiten Arm haben seitlich abgebogene Lappen, die sich über den Nachbarhebel legen. Sind drei Arme auf »Fahrt« gestellt und wird der Kuppelstrom unterbrochen, so nimmt der Hebel 14 des ersten Armes beim »Halt«-Fallen der Arme den Hebel 14 des zweiten Armes und dieser wieder den des dritten durch die Überlappung zwangsläufig mit.

Dadurch wird verhindert, daß ein falsches Signalbild entsteht, falls der Anker eines Kuppelmagneten an seinen Polen kleben sollte.

An der Schneckenachse 5 (Abb. 10a, Taf. XXX und Textabb. 10) ist außerhalb der Reibungskuppelung ein Vierkant angebracht. Es ist daher bei Prüfung der Vorrichtungen möglich, mittels einer aufgesteckten Kurbel den Antrieb von Hand umzustellen.

Die Steuerung der Messerstromschließer erfolgt wie beim Weichenantriebe durch zwei Führungsrollchen, die in einem an das Schneckenrad 6 angegossenen Führungsbügel laufen. Das Schneckenrad hat indes den festen Anschlag nicht in seinem tiefsten Punkte, sondern seitlich in halber Höhe am Zapfen 7.

Der Antrieb ist

von einem Gehäuse aus Eisenblech umschlossen, das sich beim Öffnen um eine tief liegende Achse gleichlaufend mit den Gleisen drehen und niederlegen läßt.

Das siebenadrige, vom Stellwerke kommende Kabel ist mittels eines Endverschlusses in die Grundplatte des Antriebes eingeführt. Die Kabelbewehrung ist in metallischer Berührung mit dem Endverschlusse und dadurch auch mit den Eisenteilen des Antriebes und des Signales.

Beim Umstellen des Antriebes Textabb. 10 läuft der Stellstrom von 120 Volt von der Klemme 1 des Anschlussklemmbrettes nach dem linken Bürstenstromschließer 1 und von da durch die Wicklungen des Triebwerkes, die Kohlenbürsten nach der Erdklemme E. Das Triebwerk läuft und schaltet gleich nach Beginn der Bewegung den rechten Messerstromschließer von der Schleiffeder nach der Bürste 2 um, wodurch die rückläufige Bewegung des Antriebes ermöglicht ist. Am Ende der Stellbewegung wird der Messerstromschließer 1 aus seiner Bürste gezogen und gegen die Schleiffeder gelegt. Dann ist das Triebwerk abgeschaltet und läuft aus, indem die Arbeit in der Reibungskuppelung vernichtet wird. Der Strom von 120 Volt läuft nun von 1 über die Schleiffeder nach der Klemme 1 a und von da zum Stellwerke, wo er wie beim Weichenantriebe den Speicherwechsler umschaltet, dabei sich selbst abschaltet und den Überwachungstrom von 30 Volt anschaltet, der jetzt dauernd fließt. Der Überwachungstrom läßt daher im Stellwerke erkennen, ob sich der Signalantrieb in der Ruhstellung befindet und dabei der Messerstromschließer 1 an der Schleiffeder anliegt.

Der Signalmeldestrom fließt, wenn das Signal auf »Fahrt« steht, vom Stellwerke über Klemme 4 nach der Schleiffeder 30 und über die Feder 30 a zur Erde.

An die Klemme 5 ist die Leitung des Kuppelstromes für den ersten Signalarm, an Klemme 6 die für den zweiten und an Klemme 7 die für den dritten Arm angeschlossen. Als Rückleitung dient die Kabelbewehrung. Die Kabel nach den Signalen und zwischen Haupt- und Vorsignal enthalten sieben Adern. Bei ein- und zweiarmigen Signalen werden die freien Adern am Signalantriebe und im Stellwerke an Erde gelegt.

Der Antrieb des Vorsignales ist dem am Mastsignale gleich und die Schaltung zwischen Mast und Vorsignal ist der zwischen zwei gekuppelten Weichen ähnlich. Wird ein Signalhebel in die »Fahrt«-Stellung gebracht, so läuft zuerst der Antrieb am Signalmaste, dann der am Vorsignale. Umgekehrt wird beim »Halt«-Stellen zuerst der Vorsignalantrieb in Gang gesetzt.

Beim Stellen des Signalhebels auf »Fahrt« wird der Speicherwechsler in die in Textabb. 11 gestrichelte Lage gebracht, also fließt Strom von 120 Volt vom Stellwerke nach Klemme 1,

Bürstenstromschließer 1 durch das Triebwerk zur Erde. Ist die »Fahrt«-Stellung erreicht, so fließt der Stellstrom weiter über Klemme 1, Schleiffeder 1 a nach Klemme 1 im Vorsignalantriebe, wenn das Vorsignal auf »Fahrt« gestellt ist, zurück nach Klemme 2 a im Mastsignalantriebe und weiter nach dem Signalschalter. Der Speicherwechsler wird durch den Überwachungsmagnet umgeschaltet, und nun fließt der Überwachungsstrom auf dem vorbezeichneten Wege.

Beim »Halt«-Stellen gelangt der Speicherwechsler gleichfalls in die gestrichelte Lage, also fließt der Stellstrom zur Klemme 2 am Vorsignale, Bürstenstromschließer 2 und, nachdem die »Halt«-Stellung des Antriebes erfolgt ist, über Schleiffeder 2 a, Klemme 2 a, nach Klemme 2 am Mastsignale, Bürstenstromschließer 2, Triebwerk zur Erde. Das Hauptsignal wird auf »Halt« gestellt und der Stellstrom fließt weiter über 2, 2 a, Überwachungsmagnet am Signalschalter zur Erde.

An die Stelle des Stromes von 120 Volt tritt nun der dauernd fließende Überwachungstrom.

Das siebenadrige, vom Vorsignale kommende Kabel ist am Mastsignalantriebe für sich von unten eingeführt und mit einem Endverschlusse versehen. Aus dem Endverschlusse laufen die Leitungen an ein Klemmbrett.

Der Kuppelstrom läuft, wenn der Signalhebel auf »Fahrt« gestellt wird, vom Signalschalter über Klemme 5 am Mastsignalantriebe, durch die Wicklungen des Kuppelmagneten, Klemme 4, über den Rückmeldestromschließer 30, 30 a, Klemme 4 a nach Klemme 5 am Vorsignalantriebe und dort durch die Wicklungen des Kuppelmagneten zur Erde.

Der Signalmeldestrom fließt, wenn das Vorsignal in die »Fahrt«-Stellung gelangt, vom 30-Voltspeicher durch die Wicklungen des Rückmeldemagneten im Signalschalter nach dem Vorsignalantriebe, Klemme 4, Rückmeldestromschließer 30, 30 a zur Erde.

Wird der Signalhebel auf »Halt« gestellt, so fallen zunächst die Signalarmscheiben und die Vorsignalscheibe gleichzeitig auf »Halt«, weil die Kuppelstromleitung im Signalschalter unterbrochen wird. Dann laufen die Antriebe, wie vorstehend beschrieben, in die »Halt«-Stellung.

Abb. 11.

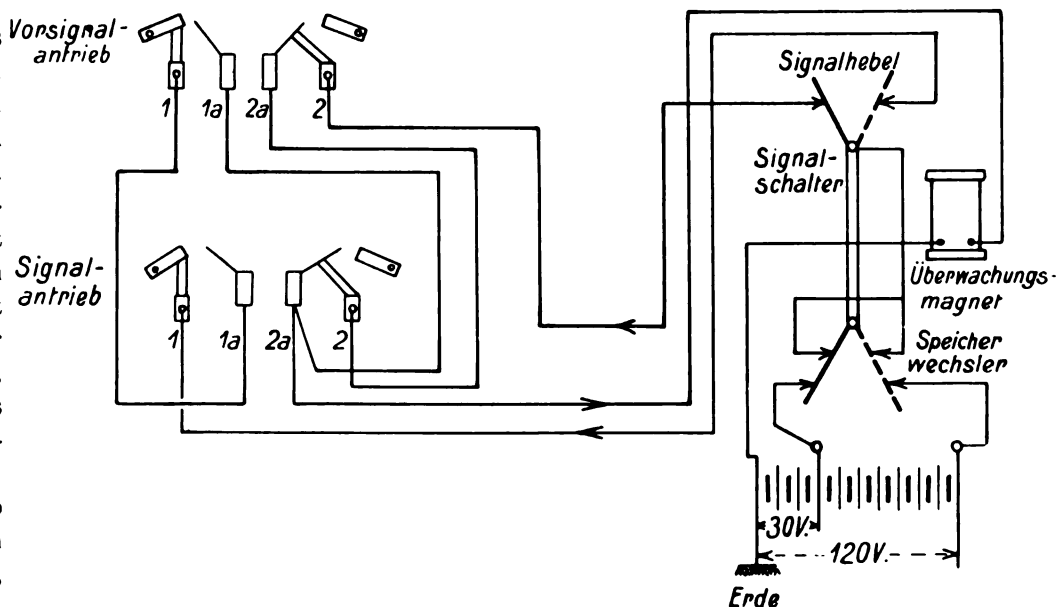



#### D. Das Stellwerk.

(Abb. 13, Taf. XXX und Abb. 15, Taf. XXXI.)

Die Signal-, Fahrstraßen- und Weichen-Hebel sind in einem Stellwerksgehäuse vereinigt. Der Abstand von Hebel zu Hebel beträgt 100 mm.

Abb. 12.

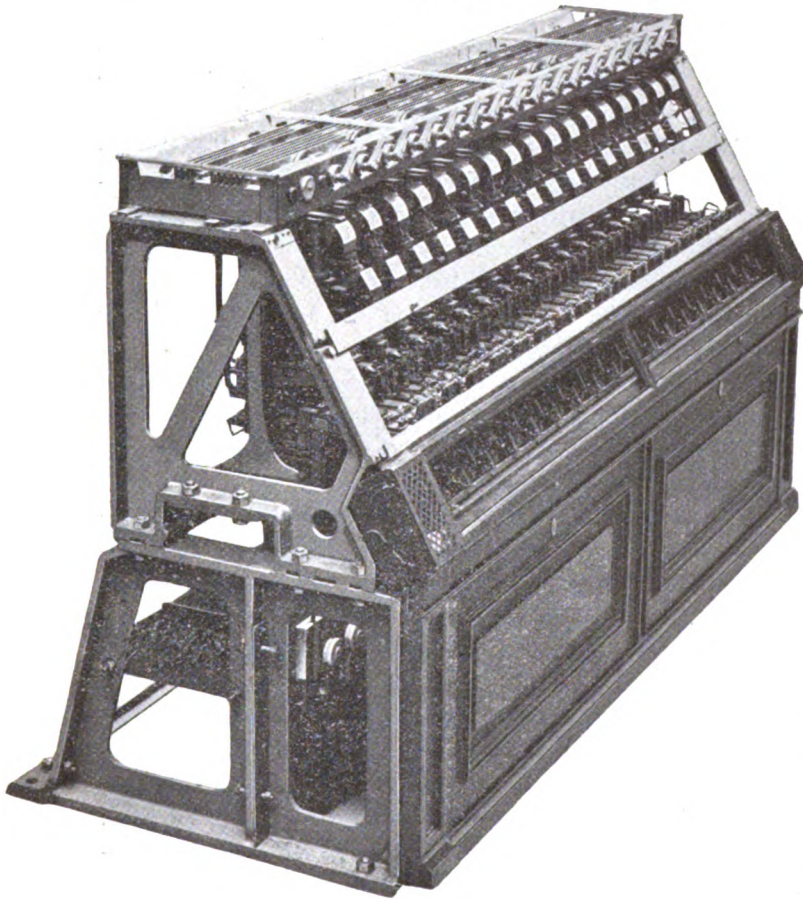

Das 1,25 m hohe Gehäuse (Textabb. 12 und 13, Abb. 13, Taf. XXX und Abb. 15, Taf. XXXI) trägt oben den Schieberkasten, in dem für jeden Hebel eine Achse mit den erforderlichen Verschlusssteilen vorgesehen ist. Die Achse tritt an der Vorderseite aus dem Kasten heraus und trägt dort den zum Stellen dienenden Hebel. Die Abhängigkeiten der Hebel von einander werden durch Schubstangen hergestellt.

Die Übertragung der Bewegung der Hebel auf die darunter liegenden Schalter erfolgt durch Kuppelstangen. Alle Schalter werden auf einer U-förmigen Schiene im Innern des Gehäuses neben einander aufgestellt.

Die Weichen- und die Signal-Schalter tragen auf der Rückseite am oberen Ende den Arbeitsschalter und unten den Speicherwechsler. Auf der Vorderseite des Schalters sind die Überwachungsmagnete, Sperrmagnete, Rückmeldemagnete und Magnet-schalter angebracht. Die Stromschließer zur Überwachung der Weichen sind vor den Überwachungsmagneten fest am Gehäuse angebracht. Die Schalter können, nachdem die beiden Befestigungsschrauben gelöst sind, aus dem Gehäuse herausgenommen werden. Beim Einsetzen kuppeln sich die Leitungen am Gehäuse mit den Leitungen des Schalters ohne weiteres durch Steckstromschließer.

Für jede Abzweigung von den Speichern sind im Stellwerke auswechselbare Bleisicherungen angebracht, die sich in einem Kasten an der Vorderseite des Gehäuses befinden (Textabb. 13), der durch Losnehmen seiner Vorderwand freigelegt werden kann. Die Sicherungen liegen senkrecht unter dem zugehörigen Hebel. In diesem Kasten befinden sich außerdem die wagerechten Eisenschienen für den Strom von 120 Volt und den von 30 Volt. Die Kabel sind von unten in das Gehäuse eingeführt. Ihre Endverschlüsse werden an der Holzwand in der Mitte des untern Gehäuseteiles befestigt. Diese Holzwand trägt außerdem eine wagerechte Erdschiene, die mit allen Erdleitungen und mit den Bewehrungen aller Kabel in leitende Verbindung gebracht ist.

Abb. 13.

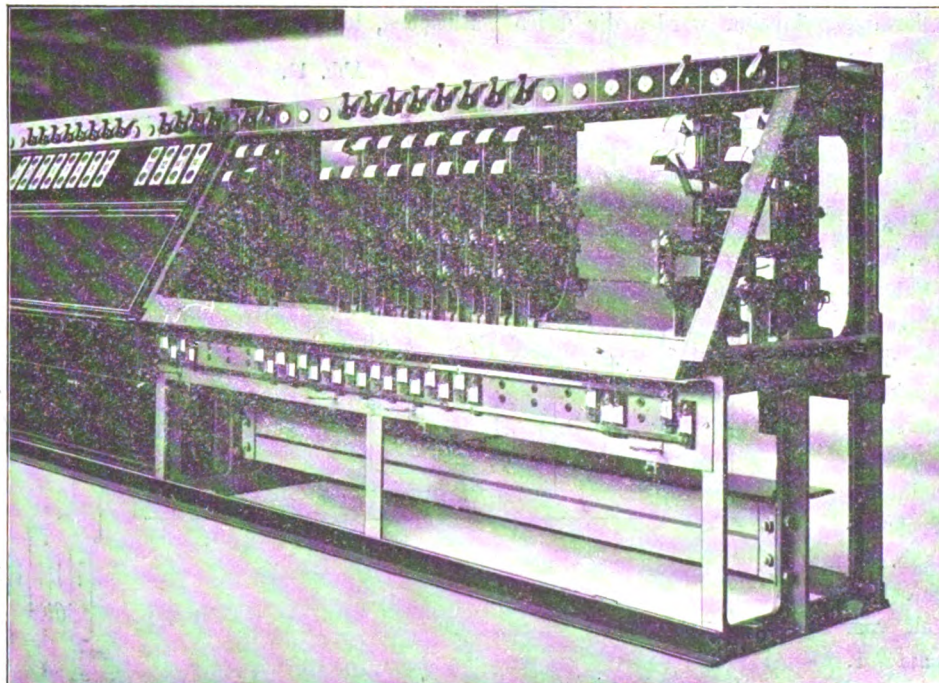

**E. Der Weichenschalter.**

(Abb. 15, Taf. XXXI und Abb. 18 und 20, Taf. XXXII.)

Der Weichenschalter besteht nach Textabbildung 14 aus einem gußeisernen Gestelle, woran befestigt sind (Textabb. 15 und 16):

1. Der Arbeitsschalter B, der die beiden nach dem Weichenantriebe führenden Stelleitungen 1 und 2 abwechselnd an die Stromquelle anschließt;
2. Der Überwachungsmagnet C mit dem Anker qz;
3. Der Speicherwechsler A;
4. 6 Steckstromschließer (Textabbildung 18), bestehend aus Kupferbürsten, die sich beim Einsetzen des Schalters über die stromdicht am Stellwerksgehäuse angebrachten Stromschlußstifte schieben.

Abb. 14.



Abb. 15.



Der in Abb. 15, Taf. XXXI dargestellte obere Magnet, der, wenn er stromlos ist, den Weichenhebel sperrt, nebst den Sperrhebeln sind in den Schwerter Stellwerken nicht vorhanden.

Der Weichenhebel a (Textabbildung 15 und 16) sitzt mit dem Hebel c fest auf einer Achse b, die im Schieberkasten liegt. Der Hebel c ist durch das Gestänge e mit dem Kniehebel f verbunden, der auf einem im Gestelle befestigten Zapfen sitzt. Hinter den Kniehebel f ist auf denselben Zapfen ein zweiter Kniehebel g lose aufgeschoben. Dieser ist durch die Verbindungsstange h mit dem Hebel i, der den Anker q abzudrücken hat, und durch das Gestänge r mit dem Arbeitsschalter B verbunden. Vor dem Hebel i sitzt fest auf einer gleichfalls im Gestelle befestigten Achse u der Speicherwechsler A, der mit seinem untern stromdicht abgeschlossenen Teile abwechselnd in die Bürsten 51, 53 und 52, 54 eingreift. Der obere Schenkel von A trägt eine Nase k, die bei der Umstellung des Weichenhebels in die Hemmung p eingreift. Die Hemmung p ist an dem Hebel n angebracht, der bei m seinen Drehpunkt hat und mit seinem längeren Schenkel auf dem Anker q ruht.

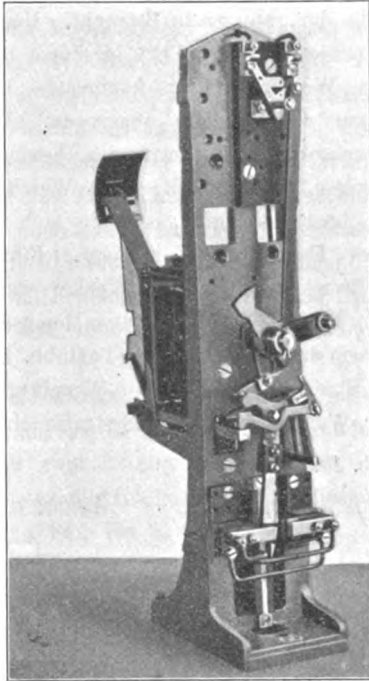
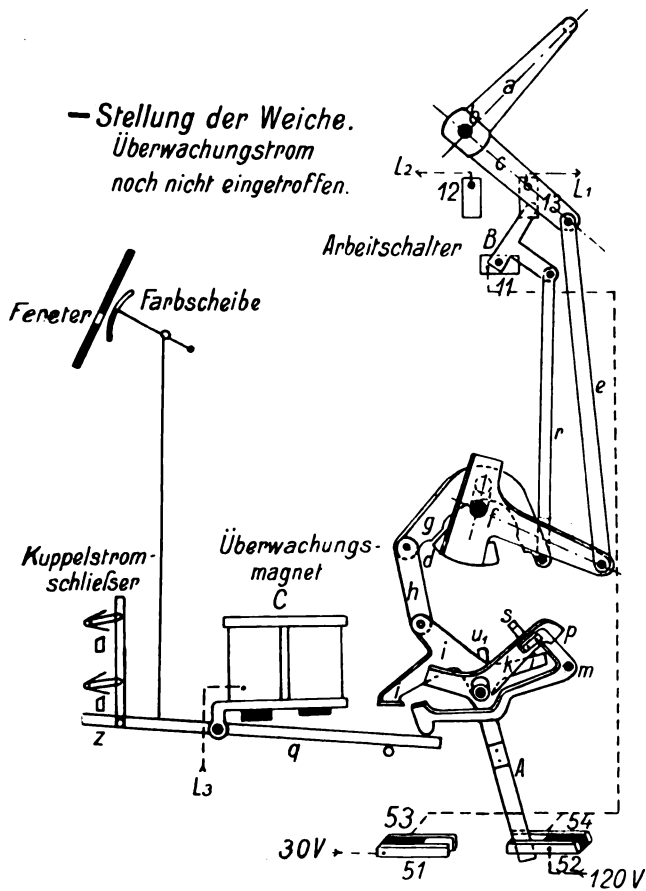
Der Speicherwechsler A wird in der Ruhelage durch die Feder v in Bürste 51, 53 festgehalten.

Beim Umstellen des Weichenhebels a in die — Stellung wird der Kniehebel f gedreht und schlägt mit seinem Ansatz d gegen den Kniehebel g. Das Gelenk g h wird hierdurch gestreckt und der linke Schenkel des Hebels i nach unten gedrückt. Der rechte Schenkel von i drückt gegen die Nase s am Speicherwechsler und dreht diesen so, daß sein unterer Teil in die Bürste 52, 54 hineingeschoben wird.

Abb. 16.

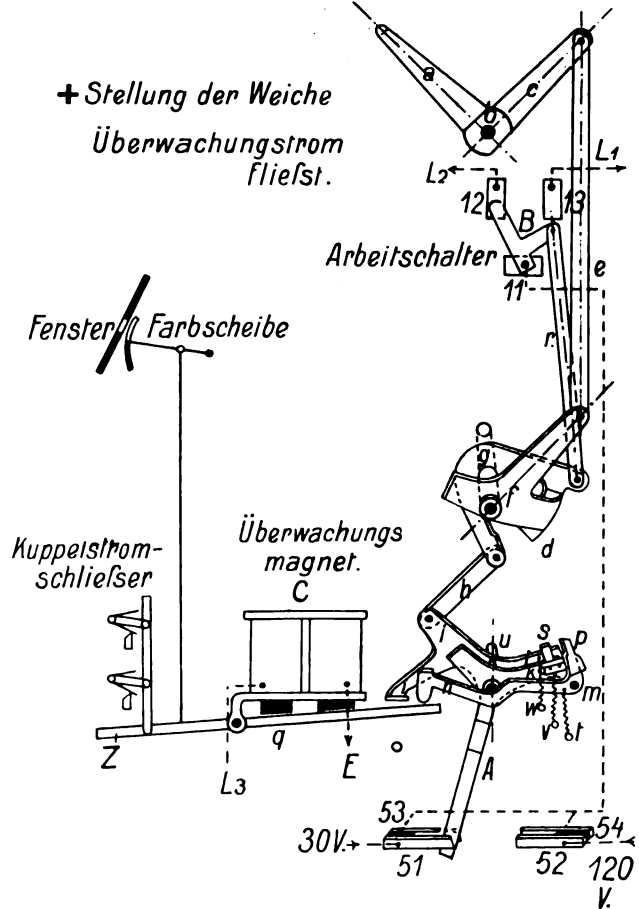



Bei der Drehung des Kniehebels *g* wird der Arbeitsschalter *B* durch das Gestänge *r* von der Klemme 12 abgenommen und auf die Klemme 13 gezogen. Dadurch wird der Überwachungsmagnet *C* stromlos, und sein Anker *q* kann bei der Drehung des linken Schenkels von *i* nach unten mitgenommen werden.

Ferner zieht die Feder *t* den auf dem Anker *q* ruhenden Hebel *n* nach unten; dabei legt sich die Hemmung *p* unter den Ansatz *k* des Speicherwechslers *A* und hält ihn in der Bürste 52, 54 fest.

Trifft nach beendeter Umstellung der Weiche der Stromstofs von 120 Volt ein, so wird der Anker *q* von seinem Magneten *C* angezogen. Der Anker *q* nimmt den Hebel *n* mit nach oben, wobei die Hemmung *k* *p* ausgelöst wird. Der Speicherwechsler *A* verliert seine Stützung und wird durch die Feder *v* aus der Bürste 52, 54 gezogen und in die Bürste 51, 53 geschleudert, wobei der Stellstrom abgeschaltet, der Überwachungstrom angeschaltet wird.

Beim Zurückstellen des Weichenhebels aus der — Stellung in die + Stellung (Textabbildung 16) wird gleichfalls das Hebelgelenk *g* *h* gestreckt und dadurch der linke Schenkel des Hebels *i* nach unten bewegt. Dabei wiederholt sich das vorbeschriebene Spiel des Hebels *n*, des Speicherwechslers *A* und des Ankers *q*. Der Speicherwechsler gelangt schliesslich wieder in seine Ruhelage in der Bürste 51, 53.

Der Anker des Überwachungsmagneten bewegt ferner eine schwarz-weiße Farbscheibe (Textabbildung 14 und Abbildung 15, Taf. XXXI), die hinter dem im Stellwerksgehäuse angebrachten runden Fenster sichtbar ist. Hat der Überwachungsmagnet seinen Anker angezogen, liegt somit der Speicherwechsler in der Bürste 51, 53 und befindet sich die Weiche in ihrer End-

stellung in der + oder — Lage, so zeigt das Fenster »weiss«. Ist dagegen der Überwachungsmagnet stromlos, was während der Umstellung der Weiche zutrifft, so ist der Anker abgefallen und das Fenster zeigt »schwarz«. Auch wird ein Stromschliesser durch den abgefallenen Anker geöffnet und dadurch der Stromlauf eines Weckers beeinflusst; von den in Textabbildung 17 dargestellten Ankerstromschliesern kommt dabei an der rechten Seite der unterste in Betracht. Der Wecker arbeitet mit Selbstunterbrechung. Er liegt in einem besonderen Stromkreise. Der vom Weichenschalter kommende Überwachungstrom hält den Anker des Weckers angezogen. Wird der Überwachungstrom unterbrochen, so setzt der besondere Weckerstromkreis den Wecker in Tätigkeit. Der Weichensteller erhält daher auch ein hörbares Signal, solange sich die Weiche nicht in einer ihrer Endstellungen befindet. Für die Weichenschalter eines Stellwerkes ist nur ein Wecker vorgesehen.

Der Anker des Überwachungsmagneten steuert ferner mit seinem äussersten Ende *z* (Textabb. 17 und Abb. 15, Taf. XXXI) die Stromschliesser für den Signalkuppelstrom, sofern die Stellung der Weiche für die Fahrstrasse eines Zuges in Frage kommt.

Abb. 18.

Abb. 19.

Weiche ohne Zungenüberwachung  
Weichenhebel.

Weiche mit Zungenüberwachung



Abb. 17.



Diese Stromschliefer sind nach Textabbildung 17 und Abb. 15, Taf. XXXI vor dem Weichenschalter auf einem Brette angebracht, das im Stellwerksgehäuse befestigt ist. Die mit einem Gelenke versehene Verlängerung des Ankers z greift in die Führungslaschen der Stromschlufshebel und bringt ihre Schleiffedern zum Anliegen an die darüber befindlichen Spitzklemmen, wenn er von seinem Magneten aufwärts gezogen wird. Dadurch werden Unterbrechungen des Weges der Kuppelströme aller Signale aufgehoben, die von der Stellung der Weiche abhängig sind. Daher werden nach Bedarf auch mehr als die sechs in Textabbildung 17 dargestellten Stromschliefer angeordnet.

Unter dem Kuppelstromschliefer sind im spitzen Winkel (Textabbildung 17 und Abb. 15, Taf. XXXI) die 9 Anschlussklemmen für die von außen kommenden Leitungen angebracht. Sie erhalten die Bezeichnungen 111 bis 119 (Textabbildung 17).

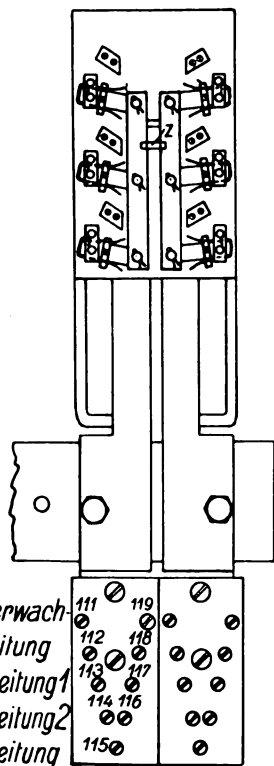
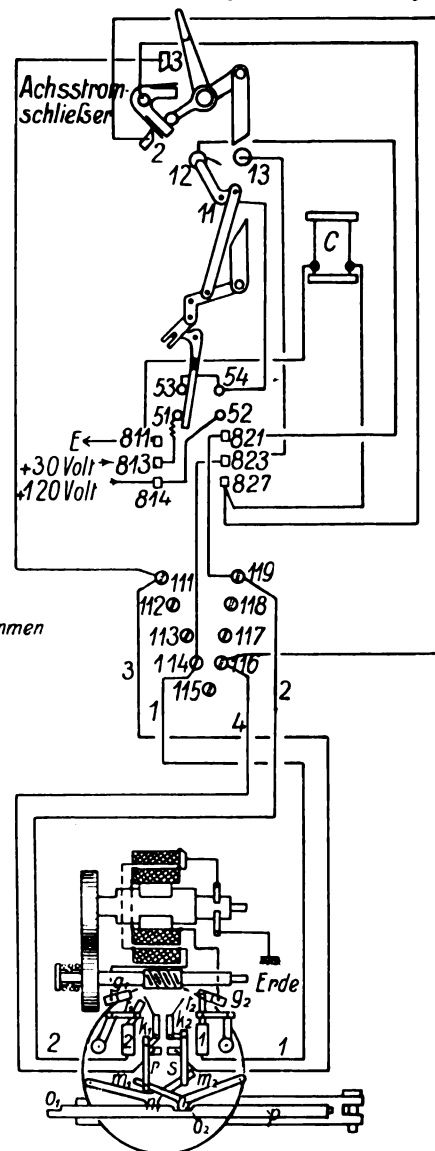
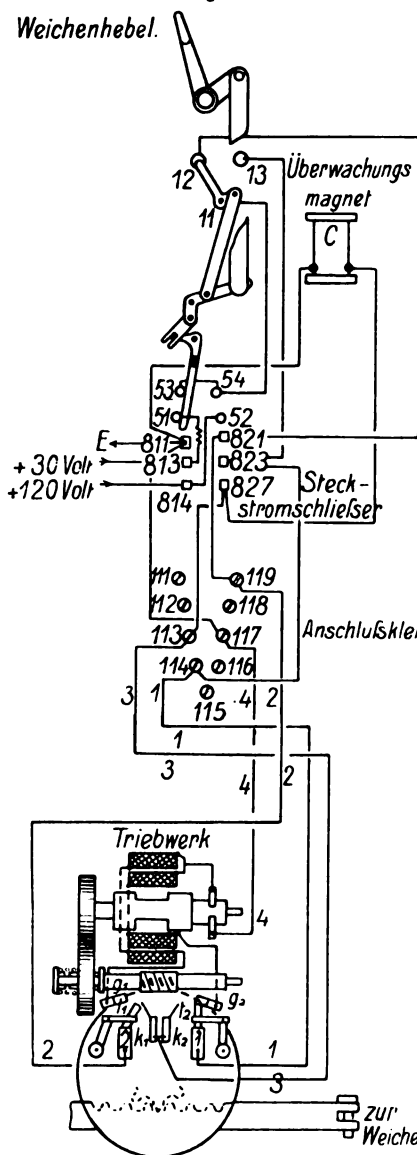
Bei Weichen mit Zungenüberwachung wird die eine Überwachungsleitung an Klemme 111, die zweite an Klemme 116 angeschlossen.

Der Weichenschalter ist mittels 6 Steckstromschliefern mit der am Stellwerksgehäuse angelegten Schaltung in Verbindung gebracht, deren Klemmen in zwei Reihen nebeneinander angeordnet sind. Sie erhalten von der Rückseite des Stellwerkes aus gesehen die Bezeichnungen 811 bis 814 und 821 bis 827 (Textabbildung 18 und 19).

In Textabbildung 18 und 19 sind die Stromläufe innerhalb des Bereiches der Stellvorrichtung einer Weiche ohne Zungenüberwachung und einer Weiche mit Zungenüberwachung zusammengestellt.

Besonderer Erläuterung bedarf die Schaltung nicht mehr, nur ist zu bemerken, daß zwischen den Steckstromschliefer 813 und die Klemme 51 an der linken Bürste des Speicherwechslers ein Widerstand von 300 Ohm eingeschaltet ist, damit der Stromverbrauch für den dauernd fließenden Überwachungsstrom 0,1 Amp. nicht überschreitet.

**F. Der Fahrstraßens-**  
**schalter.**

(Abb. 17 und 19, Taf. XXXII und Textabb. 20 und 21.)

Der Hebel des Fahrstraßenschalters steht in der Ruhe senkrecht und wird in dieser Lage, wenn er überhaupt unter Verschluss liegt, durch die abgefallenen Anker  $a_1$  und  $a_2$  der Sperrmagnete an dem Haken C gesperrt. Ist die Sperrung aufgehoben, so läßt sich der Fahrstraßenhebel nach rechts oder nach links bewegen. Diese Stellrichtungen entsprechen zwei Fahrstraßen, die sich gegenseitig ausschließen.

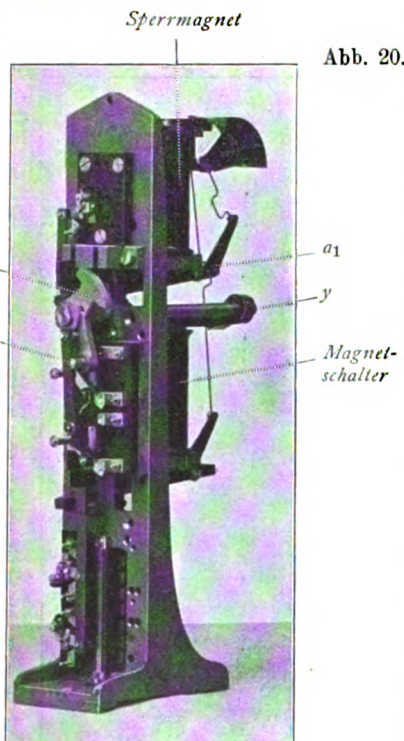

Der Fahrstraßenhebel bewegt einen Schieber, der über die Achsen der Weichen- und Signalhebel geführt ist. Auf diese Achsen sind Verschlussstücke gesetzt, die bei der Bewegung der Schieber zusammen mit ihnen die erforderlichen Verschlüsse der Hebel herstellen. Beim Umlegen des Fahrstraßenhebels wird die mechanische Sperrung des Signalhebels aufgehoben.

Der Fahrstraßenhebel überträgt seine Bewegung durch die Stange  $d_1$  (Textabbildung 21), die an den Zapfen x (Textab-

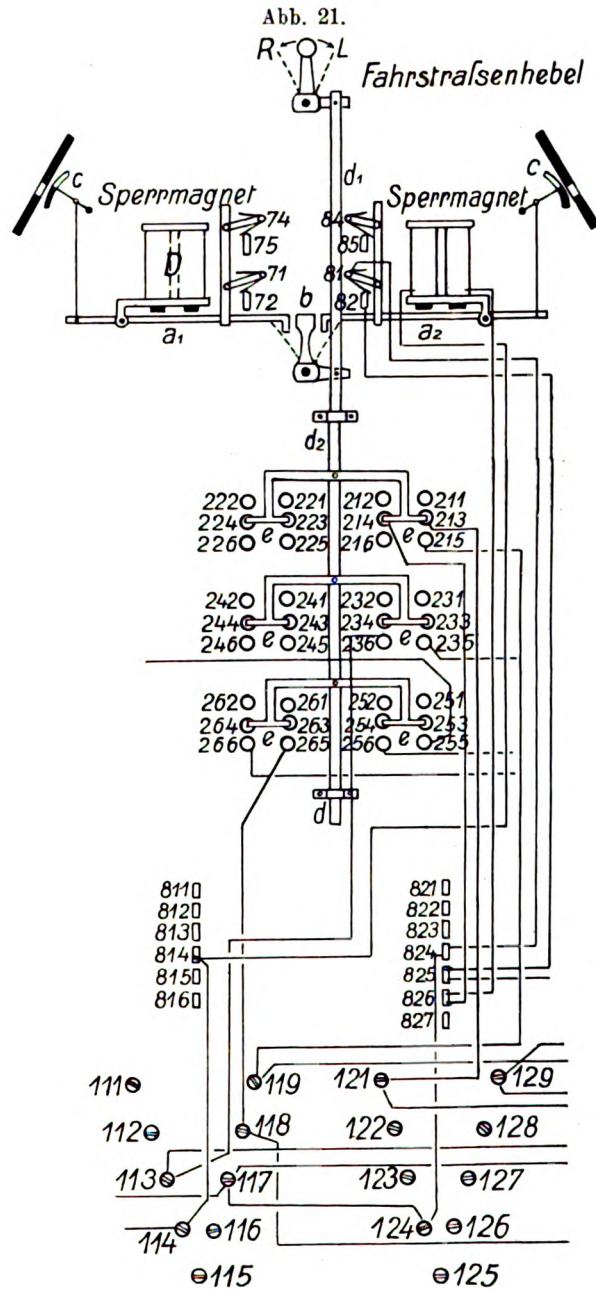

bildung 20) angeschlossen ist, auf das Sperrstück b und dessen Welle. Die Welle trägt an einem am Zapfen y (Abb. 19, Taf. XXXII) sitzenden Hebel die Stange  $d_2$  (Textabb. 21), die die vor dem Schalter am Stellwerksgehäuse angebrachten Fahrstraßen-Stromschliefer betätigt. Diese Stromschliefer tragen die Leitungen für die Freigabe und Auflösung der Fahrstraße, für die Kuppelstromkreise und die Signalmeldung. Sie erhalten die in Textabbildung 21 eingetragenen



Nummern von 211 an und sind in Gruppen von  $3 \times 2 \times 2$  angeordnet; die einander gegenüberliegenden werden durch die Gleitstücke *e* paarweise verbunden. In der Ruhestellung des Fahrstrafsenhebels sind die Klemmen 224 und 223, 214 und 213 und so fort mit einander verbunden. Durch Umlegen des Hebels nach rechts oder links wird die Verbindung der mittleren Klemmenpaare aufgehoben, die Verbindung der oberen oder unteren hergestellt.

Die Anker  $a_1$  und  $a_2$  der Sperrmagnete betätigen Stromschließeinrichtungen, die an der Rückseite des Fahrstrafsenhalters liegen, in Textabbildung 21 sind sie mit 71, 72, 74, 75 und so fort bezeichnet. Der Stromschluß tritt hier ein, wenn der Anker des Sperrmagneten abgefallen ist und den Fahrstrafsenhebel in der Ruhestellung oder in gezogener Stellung sperrt. Daher kann die Sperrung des Fahrstrafsenhebels an diesen Stromschließern nachgeprüft werden.

Außerdem bewegen die Anker an der vordern Seite des Schalters angebrachte, grünweisse Farbscheiben. Sie sind neben einander angebracht und blenden, wenn der Hebel in Ruhe- oder »Fahr«-Stellung gesperrt ist, das im Stellwerksgehäuse befindliche Fenster »grün«. 

Bei Freigabe einer der beiden Fahrstrafsen zeigt die rechte oder linke Fensterhälfte »weiss«. Das halbe weiße Feld zeigt somit an, daß der Sperrmagnet die Umstellung des Fahrstrafsenhebels aus der Ruhe in die »Fahr«-Stellung oder umgekehrt zuläßt.

Unter dem Sperrmagnet befindet sich der Magnetschalter (Textabbildung 20 und Abb. 17, Taf. XXXII), dessen Anker an der Rückseite des Fahrstrafsenhalters angebrachte Stromschließer betätigt. Der Magnetschalter dient zur Einschaltung der Sonderschiene.

Der Fahrstrafsenhalter wird mit den im Stellwerksgehäuse liegenden Leitungen durch 13 Steckstromschließer verbunden, die in Textabbildung 21 mit 811 bis 816 und 821 bis 827 bezeichnet sind.

Vorn im Gehäuse liegen unter dem Fahrstrafsenhalter die in spitzen Winkeln angeordneten Anschlussklemmen 111 bis 119 und 121 bis 129.

Beim Umlegen des Fahrstrafsenhebels werden an den Fahrstrafsenstromschließern die Verbindungen der mittleren Klemmenpaare unterbrochen. Dadurch wird

1. der Freigabestrom, der den Anker des Sperrmagneten angezogen und dadurch den Fahrstrafsenhebel frei gemacht hat, unterbrochen, und
2. der Stromlauf, der die Sperrung des Streckenblockfeldes aufhebt, abgeschaltet.

In der gezogenen Stellung des Fahrstrafsenhebels ist durch die Verbindung der oberen oder der unteren Klemmenpaare angeschaltet:

1. der Kuppelstrom zur Betätigung des Kuppelmagneten im Signalschalter und
2. der Auflösestrom, der nach beendeter Fahrt den Anker des Sperrmagneten anzieht und dadurch den Fahrstrafsenhebel wieder freigibt.

Mit der Unterbrechung des Freigabestromkreises fällt der

Anker des Sperrmagneten ab, verschleißt durch das Sperrstück C den Fahrstrafsenhebel in gezogener Stellung und schließt die Ankerstromschließer.

Der Kuppelstrom kann nun fließen und den Signalhebel zur Bedienung freigeben. Der Kuppelstrom ist dabei über die Ankerstromschließer geführt, wodurch nachgeprüft wird, ob der abgefallene Anker den gezogenen Fahrstrafsenhebel festgelegt hat.

Liegt das Signal nicht unter Verschluss, wird es vielmehr von dem Fahrdienstleiter selbst gezogen, so ist der Fahrstrafsenhalter in der Ruhestellung nicht gesperrt. Das Sperrstück C erhält dabei eine Form nach Textabbildung 37, so daß in der Mittelstellung die Anker der Sperrmagnete auf ihm aufliegen. Wird der Fahrstrafsenhebel umgelegt, so gleitet ein Anker über das Sperrstück und fällt in die Sperrlage, sobald die Endstellung erreicht ist. Daher werden auch die in der Ruhestellung nicht verschlossenen Fahrstrafsenhebel in der gezogenen Stellung selbsttätig gesperrt. Diese Sperrung wird erst durch die Auflösung der Fahrstrafse aufgehoben, was bei den Ausfahrten durch den Zug geschieht, bei den Einfahrten dagegen durch einen Beamten an anderer Stelle durch Bedienung eines Auflöserschalters.

Soweit die Mitwirkung des Zuges eingerichtet ist, wird, um die Fahrstrafse in besonderen Fällen auch unmittelbar an der Bedienungsstelle wieder auflösen zu können, eine Hülfsaste angeordnet, die nur in die Auflösestellung gebracht werden kann, nachdem ein mit Bleisiegel verschlossener Bolzen gelöst ist. Aus der Auflösestellung geht die Hülfsaste durch Federwirkung in die Ruhestellung zurück.

#### G. Der Signalschalter.

(Abb. 18, Taf. XXXII und Textabbildung 22 bis 27.)

Der Signalschalter gleicht in seiner Anordnung dem Weichenschalter. Der Signalhebel kann zwei Stellungen einnehmen, die

Abb. 22.

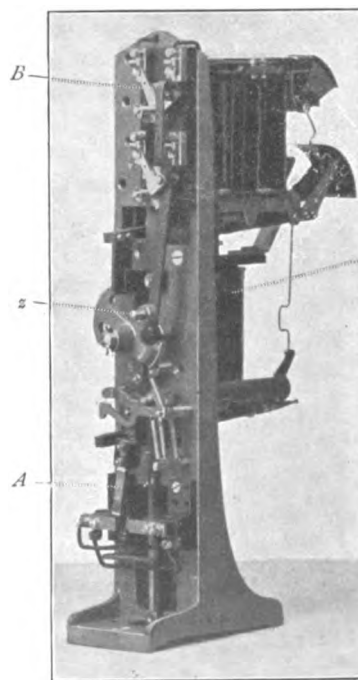

nach rechts der »Halt«- und nach links der »Fahr«-Stellung des Signales entsprechen.

In den Textabb. 23 und 24 ist der Signalhebel von der Rückseite des Stellwerkes aus gesehen dargestellt.

Mittels der am Zapfen *z* (Textabb. 25) angreifenden Lasche *e*, der Hebel *f* und *g* und der daran angebrachten Stangen bewegt der Signalhebel den Arbeitsschalter B und gleichzeitig damit den darunter liegenden Kuppelstromschalter 31, 32, 33.

Der Arbeitsschalter verbindet auch hier abwechselnd die eine der



Abb. 23.



Abb. 24.



Abb. 25.

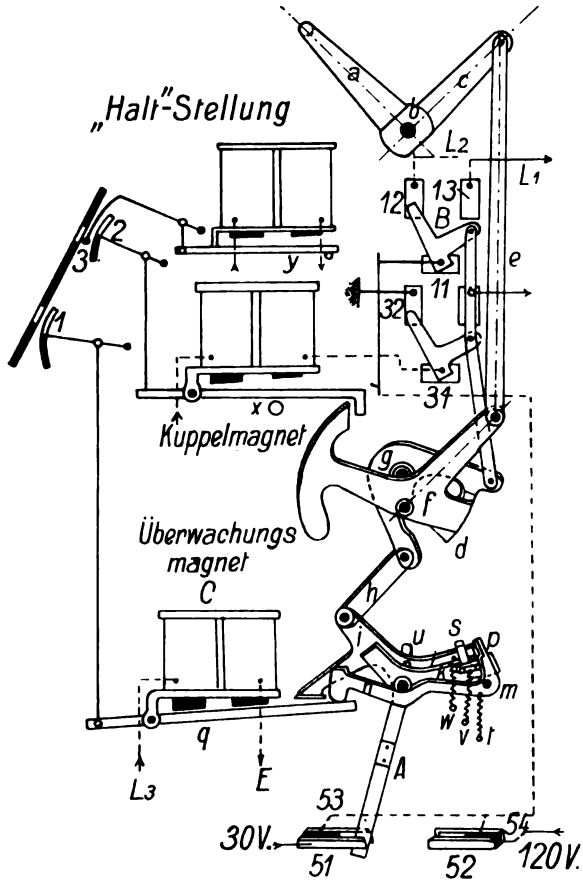

Abb. 26.  
Signalfeld. Hintere Ansicht,  
Hebel umgelegt.

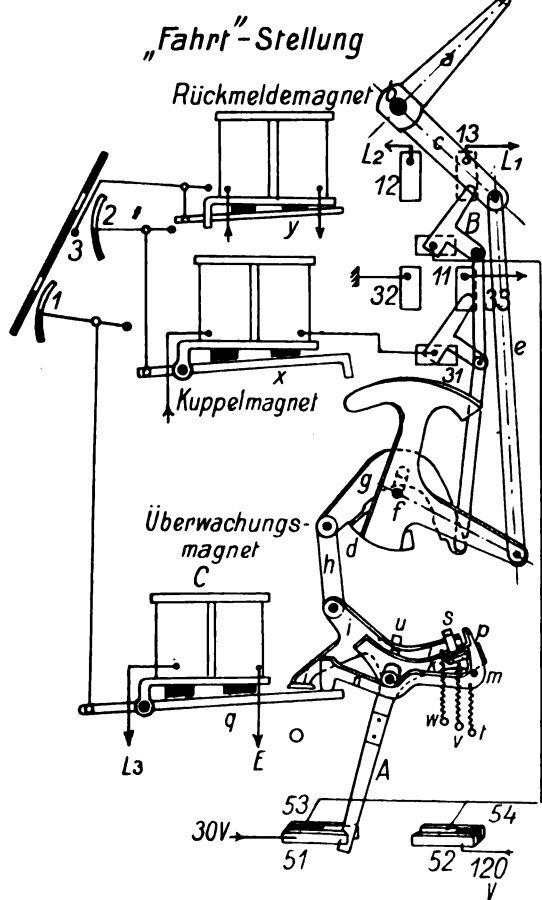

Abb. 27.  
Signalfeld, Vorderansicht.





beiden zum Signalantriebe führenden Stelleitungen 1 und 2 mit dem + Pole des 120-Volt-speichers. Je nachdem eine dieser Leitungen Strom erhält, läuft das daran angeschlossene Triebwerk in der einen oder andern Richtung um. Dadurch wird der Antrieb zwangsweise in die der jeweiligen Stellung des Signalhebels entsprechende Endlage gebracht. Sobald das geschehen ist, schaltet der Antrieb selbst die Stelleitung ab und die Überwachungsleitung an, indem er den Überwachungsmagneten C erregt, der den Speicherwechsler A wie beim Weichenantriebe betätigt. Der Überwachungsmagnet bewegt eine schwarz-weiße Farbscheibe vor einem kreisförmigen Fenster im Stellwerksgehäuse. Das weiße Feld zeigt den vollendeten Lauf des Antriebes an. Das schwarze Feld erscheint, wenn der Antrieb in der Umstellung begriffen ist.

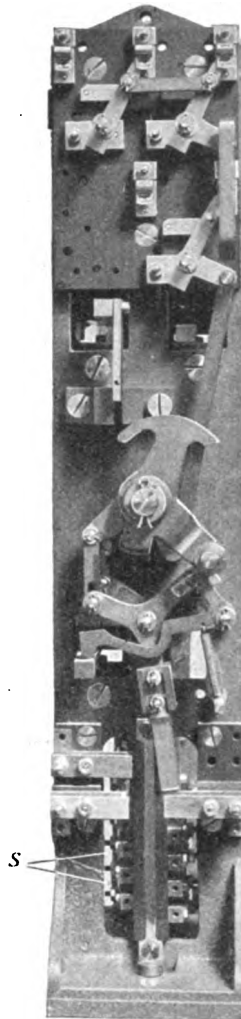
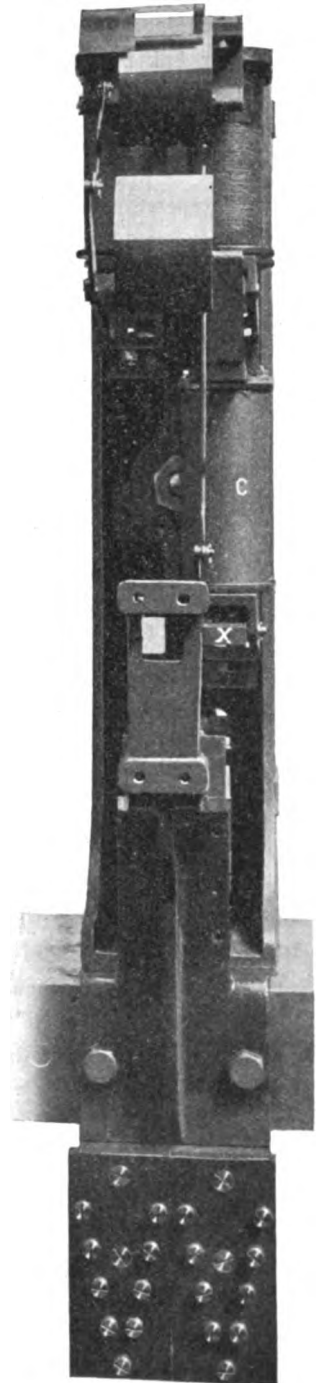

Der Kuppelstromschalter leitet den Kuppelstrom zunächst über 31, 32 zur Erde ab und sendet ihn erst dann über 31, 33 in die Kuppelmagnete des Signalantriebes, wenn der Signalhebel umgestellt wird. Bei der Rücklegung des Signalhebels wird der Kuppelstrom bei 31, 33 unterbrochen, dadurch werden die Kuppelungen der Arme bei jeder Signalstellung bewegt, sodafs sie sich nicht unbemerkt festklemmen können.

Der Kuppelmagnet (Textabb. 23 bis 26 und Abb. 18, Taf. XXXII)

sperrt durch seinen abgefallenen Anker den Signalhebel mittels des Sperrstückes *f* in der »Halt«-Lage. Ist Kuppelstrom vorhanden, so zieht der Magnet den Anker an und giebt den Signalhebel frei.

Der Anker *x* des Kuppelmagneten bewegt mit seinem vordern Schenkel eine rotweisse Scheibe 2, die hinter einem über dem Überwachungsfenster sitzenden zweiten Fenster spielt. Die Scheibe 2 zeigt »rot« , wenn der Anker *x* abgefallen und der Signalhebel gesperrt ist, und »weiß mit rotem Striche« , wenn der Kuppelmagnet seinen Anker angezogen hat.

Der neben dem Kuppelmagneten sitzende Signalmeldemagnet ist in einen besondern Stromkreis eingeschaltet, der, wenn das Signal auf »Halt« steht, am Stromschliesser im Signalantriebe (30, 30a, Abb. 9 bis 12, Taf. XXX) unterbrochen ist. Sobald das Signal die »Fahrt«-Stellung erreicht hat, wird der Stromschliesser geschlossen und der Rückmeldemagnet erhält Strom. Er zieht seinen Anker an und bewegt hierdurch den schmalen roten Rundstab (Textabbildung 23, 24 und 27) derart, daß vor der durch den Kuppelmagneten bewegten Farbscheibe der rote Strich verschwindet, an seine Stelle ein weißer Strich tritt und das Fenster daher voll »weiß«  zeigt. Demnach bedeutet am obern Fenster des Signalschalters:

-  Signal auf »Halt«, Signalhebel gesperrt,
-  Kuppelstrom fließt, Signal kann gestellt werden,
-  Signal steht auf »Fahrt«.

Wie der Fahrstraßenschalter hat auch der Signalschalter 13 Steckstromschliesser *S*<sub>1</sub> (Textabb. 26), die die Verbindung mit den am Stellwerksgehäuse angebrachten Leitungen herstellen.

Vorn unter dem Signalschalter sind im Stellwerksgehäuse die 18 Anschlussklemmen zum Anschließen der Außenleitungen in zwei spitzen Winkeln angebracht (Textabbildung 27 und Abbildung 18, Taf. XXXII).

#### H. Die Gleichstromblockwerke.

Zur Freigabe von Einfahrten und zur Auflösung von Einfahrstraßen sind in den Stellwerken II, IV und V und in der Befehlstelle auf dem Bahnsteige Gleichstromblockwerke Jüdel-scher Bauart verwendet, die ähnlich wirken, wie die Gleichstromblockfelder von Siemens & Halske. Für jede freizugebende Fahrt und für jede Fahrstraßenauflösung ist eine Taste *a* (Textabbildung 28) vorgesehen, die bei den Freigaben einen weißen Knopf, bei den Auflösungen einen Metallknopf trägt. Ist ein Freigabefeld geblockt, so kann die Taste für keine feindliche Fahrt bedient werden.

Wird die Taste *a* nach unten gedrückt, so nimmt sie die Stange *b* mit. Dabei werden mittels des Stiftes *c* der zweiarmige Hebel *f*<sub>1</sub>, *f*<sub>2</sub> und das Sperrstück *d* um ihre gemeinsame Achse *e* gedreht. In der Endstellung legt sich die Klinke *h*, weil der mit ihr auf derselben Achse sitzende Hebel *g* durch den untern Ansatz des Sperrstückes *d* nach links gedreht wird, gegen den Hebel *f*<sub>2</sub>, und hält dadurch die Drucktaste in ihrer tiefen Stellung fest, wobei sich das obere Ende des Hebels *g* gegen den Anschlag *i* des Ankers *k* des Magneten *A F* stützt.

Abb. 28.  
Fahrstraßen-Freigabe und  
Auflösevorrichtung.  
Querschnitt.

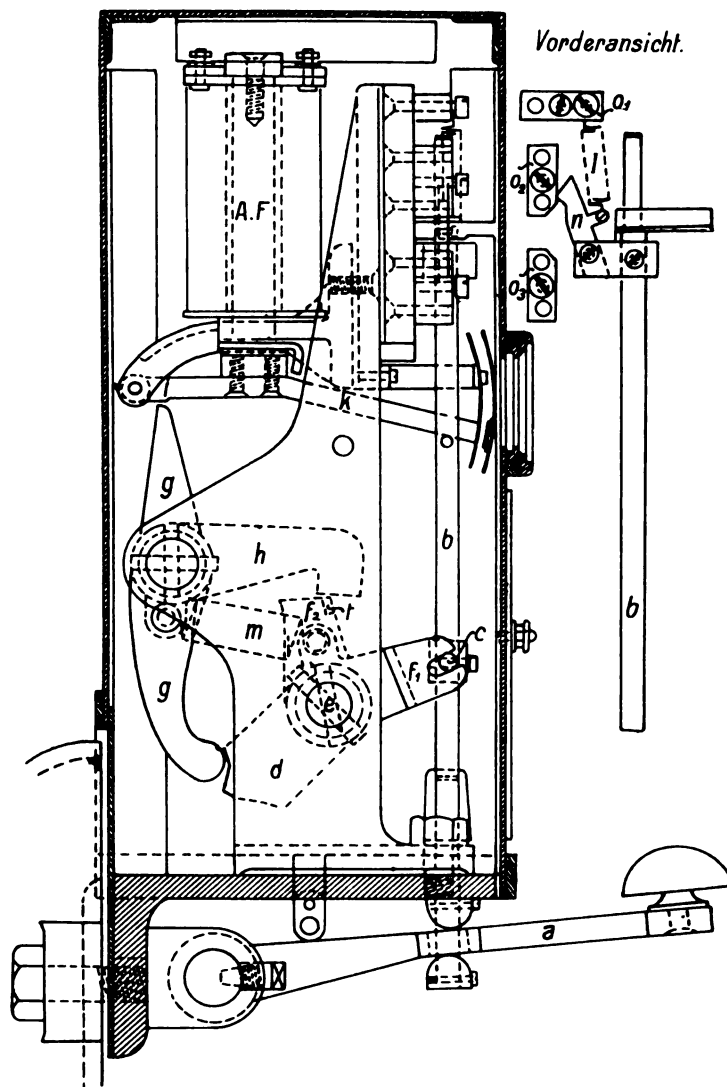

Erhält der Magnet *A F* Strom, so zieht er seinen Anker *k* an; der Hebel *g* verliert seine Stütze bei *i* und dreht sich durch die Wirkung der Feder *m* mit dem Hebel *h* soweit, daß *f*<sub>2</sub> seinen Halt verliert. Nun ziehen die Federn *m* und *l* die Drucktaste *a* in ihre obere Lage zurück.

Die Stange *b* bewegt nach Textabbildung 28, Vorderansicht, an ihrem obern Ende den Stromschlußhebel *n*, der unter der Wirkung der Feder *l* bei entblocktem Felde an der Klemme *o*<sub>2</sub> und bei geblocktem Felde an der Klemme *o*<sub>3</sub> Stromschluß herbeiführt, wobei der Strom von Klemme *o*<sub>1</sub> aus durch die Feder *l* nach *o*<sub>2</sub> oder *o*<sub>3</sub> fließt.

Wenn ein Feld geblockt ist, wird der Fahrstraßenschalter frei. Beim Umlegen des Fahrstraßenhebels wird der Freigabestrom als Signalkuppelstrom zum Signalschalter weiter geführt. Beim Auflösen der Fahrstraße fließt der Auflösestrom, sobald der Fahrstraßenhebel wieder in seine Mittelstellung gebracht ist, durch den Magneten *A F* (Textabbildung 29) des Gleichstromblockwerkes und bringt dabei die Freigabetaste wieder in ihre Ruhestellung.

Abb. 29.

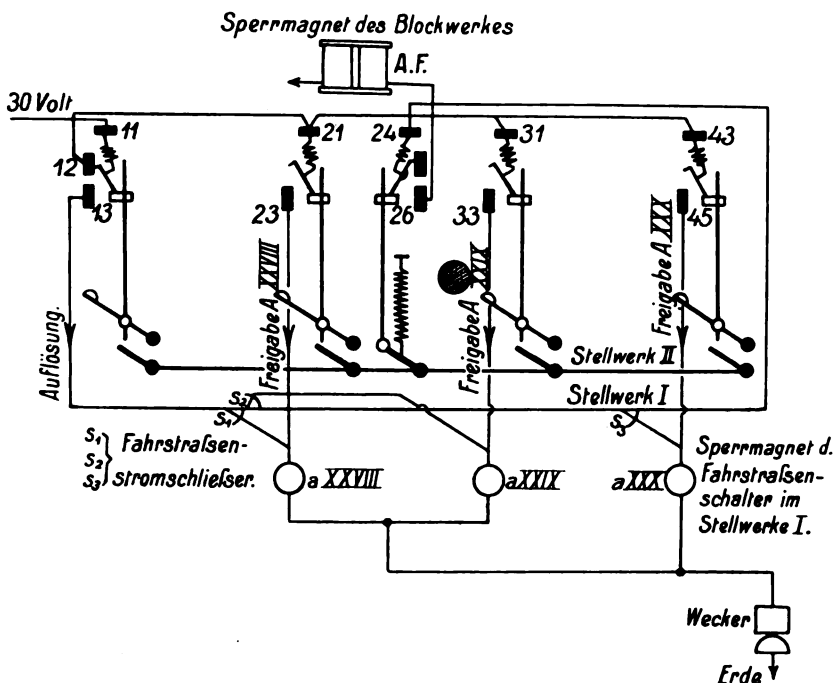

Für die sich gegenseitig ausschließenden Freigabetasten ist nur ein Auslösemagnet A F erforderlich und daher auch nur ein Hebel g und ein Sperrstück d. Dagegen sind die Stangen b, die Hebel f und die Klinken h für jede Blocktaste vorgesehen.

Wo das Blockfeld für die Fahrstraßenauflösung mit den Freigabefeldern vereinigt ist, wie in den Stellwerken II und IV, hat auch das Auflösefeld keinen besondern Elektromagneten, das Auflösefeld wird vielmehr durch den gemeinsamen Elektromagneten zugleich mit dem Freigabefelde entblockt.

Die Schaltung des Blockwerkes im Stellwerke II ergibt sich aus Textabbildung 29 und Abb. 7, Taf. XXX.

Feld 1 ist das Auflösefeld, Feld 2, 3, 4 sind die Freigabefelder. Wird Taste 2 gedrückt, so wird der Strom von 30 Volt über Klemme 21, 23 nach dem Sperrmagneten des Fahrstraßenschalters a XXVIII geführt. Der Sperrmagnet zieht seinen Anker an und gibt dadurch den Fahrstraßenhebel frei. Beim Umstellen des Fahrstraßenhebels wird die Leitung des Auslösestromes am Stromschließer s geschlossen. Um die Fahrstraße aufzulösen, wird die Taste des Auflösefeldes niedergedrückt, wobei der Stromschließer 11, 13 geschlossen wird. Dabei gibt der Sperrmagnet a XXVIII den in gezogener Stellung gesperrten Fahrstraßenhebel frei. Der in die Mittelstellung zurückgelegte Fahrstraßenhebel hat den Stromschließer s<sub>1</sub> umgelegt. Daher fließt der Auslösestrom über die Klemmen 24, 26, an denen der Stromlauf schon beim Bedienen einer der Freigabetasten geschlossen wird, und durch die Wicklungen des Sperrmagneten im Blockwerke zur Erde. Der Anker wird angezogen und gibt den Hebel g frei. Die Tasten 1 und 2 kehren unter der Federwirkung in ihre Ruhestellung zurück.

Um zu verhindern, daß die Tasten a XXIX und a XXX gedrückt werden, wenn a XXVIII geblockt ist, haben die zugehörigen Hebel f<sub>2</sub> Ausklinkungen t nach Textabbildung 28 erhalten, in die sich beim Blocken des Feldes a XXVIII die Haken h legen. Dadurch wird die Drehung der Hebel f<sub>2</sub> und damit das Drücken der Tasten a XXIX und a XXX solange

verhindert, bis sich die Hebel h beim Entlocken wieder gehoben haben.

Der Anker des gemeinsamen Elektromagneten A F trägt an seinem vordern Ende eine Farbscheibe, die an dem in der Vorderwand des Blockwerkes angebrachten Fenster »weiß« zeigt, wenn sich die Freigabetasten in der Ruhelage befinden und »rot«, wenn ein Freigabefeld geblockt ist.

### I. Die Stromlieferungsanlage.

(Abb. 16, Taf. XXXI.)

Für den Betrieb der Stellwerke wird Gleichstrom verwendet, der sich am besten für die Betätigung der Elektromagnete eignet und allein die Möglichkeit bietet, durch Aufspeicherung eine zuverlässige Kraftquelle zu schaffen. Bei der Aufstellung des Speichers ist auf genügenden Überschuss und bei der Schaltung auf die Möglichkeit Bedacht zu nehmen, die Speichergruppen weitgehend gegen einander zu vertauschen.

Zwar könnten die kleinen Triebmaschinen, wie sie für Weichen- und Signal-Antriebe gebraucht werden, noch für Spannungen bis 500 Volt hergestellt werden; bei höheren Spannungen wächst jedoch die Schwierigkeit der Stromabdichtung und die Gefahr bei der Bedienung. Auch kann die Rücksicht auf Ersparnis an den Kupferleitungen nicht zur Wahl einer höhern Spannung führen, weil die in Frage kommenden Entfernungen verhältnismäßig klein sind, und aus Festigkeitsgründen eine bestimmte Drahtstärke erforderlich ist. Daher hat sich eine Betriebsspannung von rund 120 Volt für den Stellstrom als geeignet erwiesen.

Für die Magnete ist diese Spannung jedoch noch zu hoch; Vorschaltwiderstände würden nutzlos Arbeit verbrauchen. Die Funkenbildung an den Stromschließern würde größer werden, und dort würde die Abnutzung zunehmen. Auch könnten die Triebwerke bei Kurzschlüssen zwischen Stell- und Überwachungsleitungen Strom aus der Überwachungsleitung erhalten, wodurch unbeabsichtigte Umstellungen herbeigeführt werden würden. Daher wird zur Überwachung, zur Freigabe, zum Auflösen, zum Kuppeln und für die Rückmeldung eine Spannung von 30 Volt benutzt.

Bei 120 Volt sind zum Umstellen einer Weiche durchschnittlich 3 Amp. während 2 Sekunden, für ein Signal 1,5 Amp. während 4 Sekunden erforderlich. Die Elektrizitätsmenge für eine Umstellung beträgt daher 6 Amperesekunden. Wird das Signal oder die Weiche während 24 Stunden 100 mal umgestellt, so beträgt der für den Antrieb und den Tag erforderliche Stromaufwand  $\frac{6 \cdot 100}{3600} = 0,17$  Amp.-St. \*)

Der Überwachungstromkreis einer Weiche oder eines Signales verbraucht durchschnittlich 0,08 Amp. bei 30 Volt, daher in 24 Stunden  $0,08 \cdot 24 = 1,92$  Amp.-St. Dazu kommen noch etwa 0,5 Amp.-St. für Freigabe, Auflösen, Armkuppelung und Rück-

\*) Während des Druckes dieser Abhandlung sind die Stellwerke sämtlich in Betrieb genommen worden. Der Stromverbrauch vor dem Speicher und noch vor der Zusatzmaschine gemessen, beträgt für die 127 Weichen- und Signalschalter 15 Kilowattstunden täglich. Das steht im Einklange mit dem Kraftbedarf der elektrischen Stellwerke in Düsseldorf, wo für 107 Schalter 13 Kilowattstunden und für Finnen-trop, wo für 35 Schalter 5 Kilowattstunden täglich gebraucht werden.

meldung, sodafs für jeden Antrieb im ganzen täglich 2,5 Amp.-St. des Stromes von 30 Volt gebraucht werden. Der Überwachungsspeicher wird demnach etwa fünfzehnmal so hoch beansprucht als der Stellspeicher.

Aus diesem Grunde ist der Überwachungsspeicher in mehrere neben einander arbeitende Gruppen unterteilt. Sollen diese Gruppen zum Stellen verwendet werden, so sind sie hintereinander zu schalten.

Zur Speisung des Speichers steht Dreileitergleichstrom von 2. 220 Volt an der Schalttafel der Lichtanlage zur Verfügung.

Die ganze Spannung von 440 Volt eignet sich nicht zum Aufladen, weil dazu ein zu großer Speicher erforderlich würde. Daher wird der Spannungsunterschied von 220 Volt unter Verwendung eines Zusatzstromerzeugers benutzt. Diese Ausführung hat allerdings eine einseitige Belastung des Dreileiternetzes zur Folge. Das ist indes unbedenklich, weil die größte Leitungsstärke nur 38 Amp. beträgt, und zudem die Einrichtung getroffen ist, daß der Ladestrom durch Umschaltung wahlweise der einen oder andern Netzhälfte entnommen werden kann. Sollte es ausnahmsweise nötig werden, während der Beleuchtungszeit aufzuladen, so kann durch Umschalten der Bogenlampen ein Belastungsausgleich hergestellt werden. Bei der gewöhnlichen Ladung während der Tagesstunden ist die geringe Ungleichheit der Spannungen aber ohne Belang.

#### K. Der Speicher.

(Abb. 16, Taf. XXXI.)

Der Speicher, dessen Wirkungsweise und Behandlung unter R kurz beschrieben werden wird, besteht aus 204 Zellen der Form J 6 des Werkes »Akkumulatorenfabrik A. G. Hagen«, die in 4 Gruppen zu je 51 Zellen aufgestellt sind. Die Zellen einer Gruppe stehen in zwei Reihen übereinander. Jede Gruppe zerfällt in 3 Teile zu je 17 hintereinander geschalteten Zellen. Diese 17 Zellen ergeben, da jede Zelle einen Strom von durchschnittlich 2 Volt Spannung liefert, Strom von  $17 \cdot 2 = 34$  Volt, der hier als Strom von 30 Volt bezeichnet wird. Er wird verwendet als Überwachung-, Kuppelung-, Freigabe-, Auflöse- und Rückmelde-Strom.

Bei der Entladung sind beispielsweise nach Abbildung 16, Taf. XXXI die drei Teile des Speichers Gruppe I, Zelle 1 bis 51 zwecks Lieferung des Stromes von 30 Volt durch den Ladeschalter UI neben einander geschaltet. Dagegen liefert in diesem Falle die Gruppe II, Zelle 52 bis 102 mit der Gruppe I den Stellstrom. Zu diesem Zwecke sind die drei Teile der Gruppe II mittels des Ladeschalters UII hintereinander und hinter die drei Teile der Gruppe I (Textabb. 30) geschaltet. Der Lade-

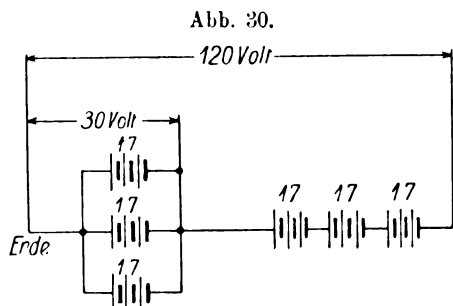

umschalter LUI ist auf Entladung nach oben umgelegt (Abbildung 16, Taf. XXXI). Die Speichergruppen I und II liefern daher hierbei einen Strom von  $(3 + 1) \cdot 34 = 136$  Volt, der als Strom von 120 Volt bezeichnet und zum Umstellen der Weichen- und Signal-Antriebe benutzt wird.

Die — Pole der drei Teile der Gruppe I sind mit der Erdschiene am Schaltbrette verbunden, die + Pole mit der 30-Voltschiene. Der — Pol der Gruppe II ist mit der 30-Voltschiene, ihr + Pol mit der 120-Voltschiene verbunden. Von den Schienen kann daher der Strom für den Betrieb der Stellwerke entnommen werden. In diesem Falle liefert also die linke Hälfte des Speichers, Gruppen I und II, den Betriebsstrom und zwar 24 Stunden lang, während die rechte Hälfte, Gruppen III und IV, geladen wird, oder nach beendeter Ladung zur Verfügung steht. Umgekehrt wird, während die rechte Hälfte den Betriebsstrom liefert, die linke Hälfte geladen oder verfügbar.

Damit die Inanspruchnahme der Gruppen I und II in dem in Abb. 16, Taf. XXXI dargestellten Falle nicht ungleichmäßig wird, ist die Einrichtung getroffen, daß die Gruppen I und II mittels der Entladeschalter UI und UII so umgeschaltet werden können, daß die drei Teile der Gruppe II neben einander geschaltet sind und den Strom von 30 Volt liefern, während die drei Teile der Gruppe I hintereinander und hinter die Teile der Gruppe II geschaltet den Stellstrom zu liefern haben.

Zu diesem Zwecke wird der Entladeschalter UII aus der untern Stellung in die obere, und der Entladeschalter UI aus der oberen in die untere gebracht. Diese Reihenfolge muß eingehalten werden, damit Gruppe II schon Strom von 30 Volt liefert, während der Strom der Gruppe I beim Umlegen des Entladeschalters UI unterbrochen wird. Dadurch wird verhütet, daß die Überwachung- und Kuppel-Ströme unterbrochen werden und etwa gezogene Signalarms auf »Halt« fallen. Die kurze Unterbrechung des Stellstromes vom Umlegen des Entladeschalters UII bis zum Eindrücken von UI in die unteren Bürsten genügt nicht, Störungen herbeizuführen.

Die Inbetriebnahme einer Speicherhälfte, die während der Nacht geladen gestanden hat, findet morgens um 7 Uhr statt. Daher ist vorgeschrieben, daß die vorbezeichnete Umschaltung abends um 7 Uhr stattfindet, so daß die Gruppe, die am Tage den Stellstrom abgegeben hat, während der Nacht den Überwachungstrom liefert und umgekehrt.

Die an der Rückseite der Schalttafel angebrachten Schienen für den Strom von 30 Volt, 120 Volt und für die Erdleitung sind mit drei gleichlaufend mit ihnen an der Gebäudewand angebrachten Schienen verbunden, von denen je drei in fünf Kabeln liegende Leitungen nach den fünf Stellwerken I bis V führen (Abb. 16, Taf. XXXI). In die Verbindungsleitung ist der Stellwerkeinschalter eingelegt, an dem die Leitungen nur bei einem außergewöhnlichen Anlasse unterbrochen werden dürfen, da die Stellwerke ohne Unterbrechung im Betriebe sein sollen.

Die rechte Hälfte des Speichers ist nach Abbildung 16, Taf. XXXI für die Ladung geschaltet. Dabei sind die 102 Zellen der Gruppen III und IV dadurch hintereinander gebracht, daß die Ladeschalter UIII und UIV und der Ladeumschalter L, UII nach unten umgelegt worden sind.

Der der Speiseleitung entnommene Gleichstrom durchläuft

die Zusatzmaschine, wobei seine Spannung unter der Wirkung der vom Stromerzeuger mittels einer Lederkuppelung angetriebenen Triebmaschine entsprechend der jeweiligen Speicherspannung geregelt wird.

Dabei wird die Zusatzmaschine D (Abb. 16, Taf. XXXI) derart erregt, daß die an der + Ladeleitung liegende Bürste I zum — Pole und die Bürste II zum + Pole wird. Hierdurch wird erreicht, daß sich die Spannung der Zusatzmaschine zu der der Ladeleitung hinzusetzt. Für die tägliche Aufladung auf 2,45 Volt für die Zelle ist demnach für 102 hintereinander zu ladende Zellen eine Spannung von rund 250 Volt nötig und daher eine Zusatzspannung von 30 Volt, da die Spannung in der Speiseleitung nur 220 Volt beträgt. Nur bei den in größeren Zeitabständen erforderlichen Überladungen muß die Spannung bis 2,7 Volt für die Zelle erhöht werden, wozu eine Zusatzspannung von 50 Volt erforderlich ist.

Nach vollständiger Entladung, also bei 1,83 Volt Zellen-spannung beträgt die Speicherspannung beim Beginne der Ladung etwa 187 Volt, steigt jedoch rasch bis auf etwa 210 Volt. Es ist somit nötig, durch Vorschaltwiderstände eine Überschreitung der zulässigen Ladestromstärke bei Beginn der Ladung zu verhüten. Zu diesem Zwecke wird die Zusatzmaschine und die mit ihr gekuppelte Triebmaschine M verwendet. Durch den Nebenschlußregler 6 wird zunächst die Zusatzmaschine so erregt, daß die Bürste I + Pol und die Bürste II — Pol ist. Durchläuft nun der Ladestrom die Zusatzmaschine, so wird sie zu einer Triebmaschine, deren Magnete fremd erregt sind und an deren Bürsten eine veränderliche Spannung herrscht. Gleichzeitig wird der Anker vom Ladestrome durchflossen. Die angekuppelte Triebmaschine wird zum Stromerzeuger und gibt Strom an das Netz zurück. Das dauert so lange, bis die steigende Speicherspannung gleich der Netzspannung geworden ist. Jetzt herrscht an den Bürsten der Zusatzmaschine D die Spannung Null, demnach ist auch die Leistung gleich Null. Werden nun durch den Nebenschlußregler 6 die Pole der Maschine D gewechselt, so tritt ihre Spannung zur Netzspannung hinzu, und nun kann der Speicher voll aufgeladen werden.

Ist der Speicher nicht vollständig entladen, was meist zutrifft, so fällt der erste Teil der Wirkung weg, da die Speicherspannung in ganz kurzer Zeit der Netzspannung gleich wird.

Wenn im ersten Falle der völlig entladene Speicher wieder geladen werden soll, so ist der Stromlauf bei einer Ladung nach Schluß des Schalters 1 folgender:

+ Ladeleitung, P am Ölanlasser 2, P am Nebenschlußregler 6, die Kurbel liegt nach links, III am Regler 6, III Ankerwickelungen von D IV, IV am Regler 6, Q am Regler, — Ladeleitung.

Die erregte Triebmaschine M läuft an und nimmt den ebenfalls erregten Stromerzeuger D mit. Dessen Ankerstromkreis ist indes noch nicht geschlossen. Wird die Kurbel des Ölanlassers 2 in die Endstellung gebracht und dort durch den Elektromagneten 3 festgehalten, so ist dadurch Bürste I von D über P mit der + Ladeleitung verbunden. Die Ladung beginnt, wenn 8 nach links gelegt und 9 geschlossen wird. Der Stromlauf ist nunmehr:

+ Ladeleitung, P, Anlasserkurbel, P<sub>1</sub>, I Anker von D II, 8, 9, + L, Speicher, — L, 8, 1 Ladeleitung.

D läuft als Triebmaschine.

Außerdem entsteht der Stromlauf:

M, + Bürste I, (II) I, P<sub>1</sub>, I Anker D, II, 8, 9, Speicher, — L, 8, Bürste II von M.

Die Stromrichtung ist jetzt umgekehrt, da nun M getrieben wird.

Da die Speicherspannung rasch steigt, wird ihr Unterschied gegen die Netzspannung, die an den Bürsten I und II von D zur Wirkung kommt, immer kleiner. Daher muß die Kurbel 6 derart nach rechts gedreht werden, daß die Ladestromstärke, die am Amperemesser 10 abgelesen wird, unverändert bleibt. Die Stromabgabe von M nimmt ab. Steht die Kurbel von 6 in Mittelstellung, so wird D spannungslos; die Stromrichtung in M wechselt, M wird wieder Triebmaschine und treibt D an. Ist die Ladestromstärke auf etwa 25 Amp. gesunken, so wird die Kurbel von 6 nach rechts weitergedreht, D wechselt die Pole und gibt Zusatzspannung, wodurch die Ladestromstärke wieder steigt. Liegt die Kurbel von 6 in der Endlage rechts, so gibt D die höchste Zusatzspannung von 50 Volt, so daß die Ladespannung auf 270 Volt steigt.

Am Ende der Ladung sinkt die Stromstärke soweit, daß der selbsttätige Ausschalter 9 abfällt und dadurch den Ladestromkreis unterbricht. Wird dann der Ladeschalter 1 geöffnet, so läßt 3 die Kurbel von 2 los und die Kurbel kehrt selbst tätig in ihre Ruhelage zurück.

War der Speicher nicht ganz entladen, so ist die Kurbel von 6 gleich bei Beginn der Ladung soweit nach rechts zu drehen, daß die vorgeschriebene Ladestromstärke vorhanden ist, wobei D als Stromerzeuger arbeitet.

Aus dem Vorstehenden folgt, daß während der Ladung nur nötig ist, den Nebenschlußregler 6 zu bedienen und am Amperemesser 10 abzulesen.

Sollte der Maschinensatz zeitweilig außer Betrieb gesetzt werden müssen, so kann der Speicher auch unmittelbar geladen werden. Hierzu wird der Umschalter 8 nach rechts eingestellt, und die Stromstärke mittels des Widerstandes W geregelt. In diesem Falle kann freilich die Zellenspannung nur auf 2,16 Volt gebracht werden. Dauert die Störung längere Zeit, so wird es nötig, je eine Speichergruppe von 17 Zellen durch Abklemmen hinter der Schalttafel am Drehpunkte der Umschalter und Verbinden der beiden Umschalterklemmen außer Tätigkeit zu setzen. Dann sind nur noch 85 Zellen mit 220 Volt zu laden, so daß eine Zellenspannung von 2,6 Volt erreicht wird.

#### L. Die Schalttafel.

Auf der Schalttafel, von der Textabbildung 31 die Vorder-, Textabbildung 32 die Rückseite darstellt, sind auf der Vorderseite folgende Vorrichtungen angebracht:

1. auf dem untern Teile der Marmorplatte die vier Ladeschalter UI bis UIV mit je 6 gekuppelten Hebeln für die Speichergruppen I bis IV. In der Stellung nach oben befinden sich diese Schalter bei der Entladung, in der Stellung nach



Abb. 31.

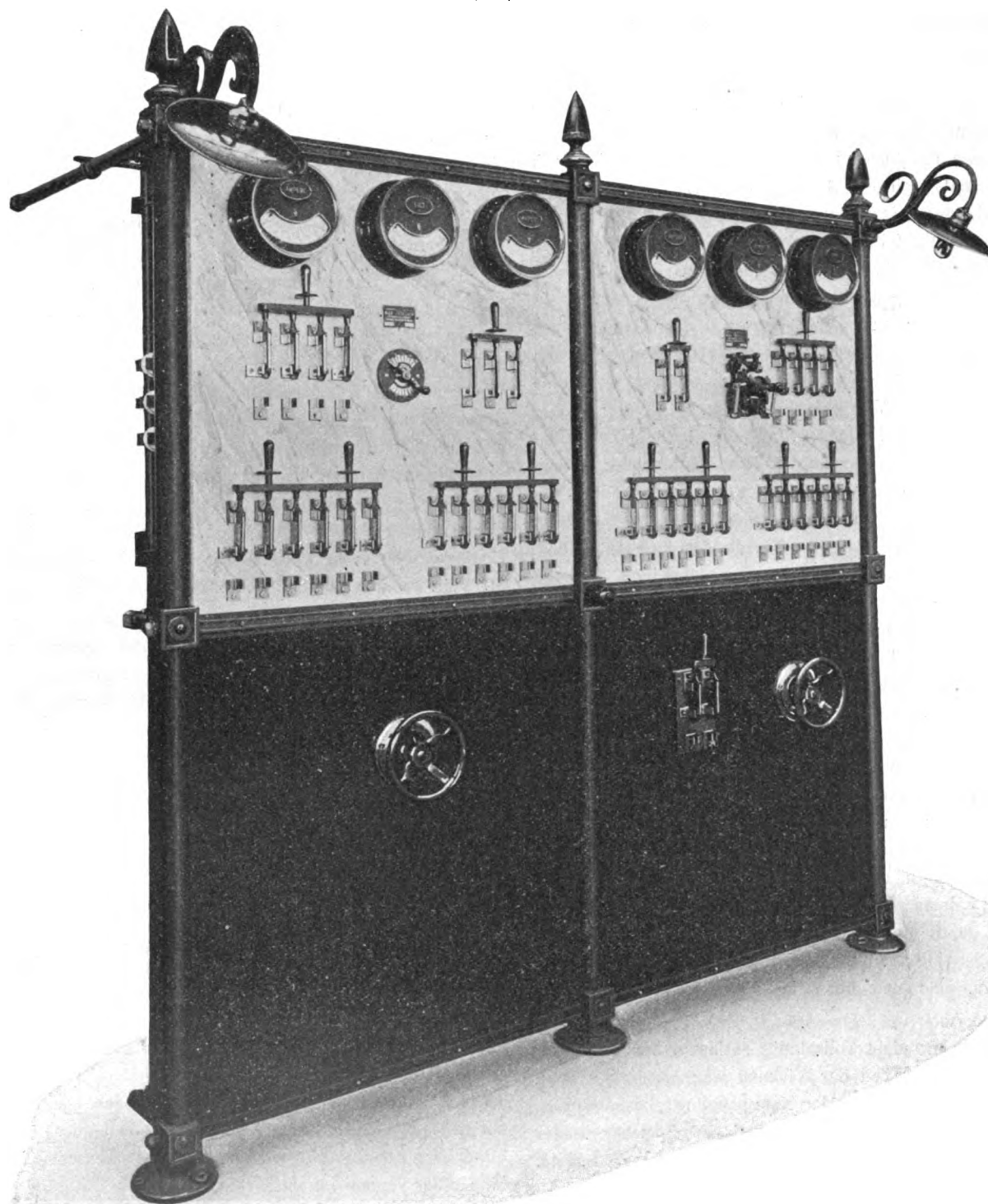

unten bei der Ladung und in wagerechter Stellung bei der Ausschaltung;

2. darüber rechts und links die beiden Ladeumschalter L. UI und L. U II mit je vier gekoppelten Hebeln, deren Stellung sich regelt, wie bei 1. angegeben ist;

3. dazwischen der Stellwerkeinschalter mit drei gekoppelten Hebeln;

4. der Einschalter für die Speiseleitung mit zwei gekoppelten Hebeln;

5. rechts davon der selbsttätige Ausschalter;

6. in gleicher Höhe links der Spannungschalter, und oben von links nach rechts

7. der Amperemesser für den Strom von 120 Volt, der bis 35 Amp. zeigt;

8. der gemeinsame bis zu 300 Volt anzeigende Voltmesser für alle Leitungen; seine Einschaltung erfolgt mittels des Spannungschalters 6;

Abb. 32.

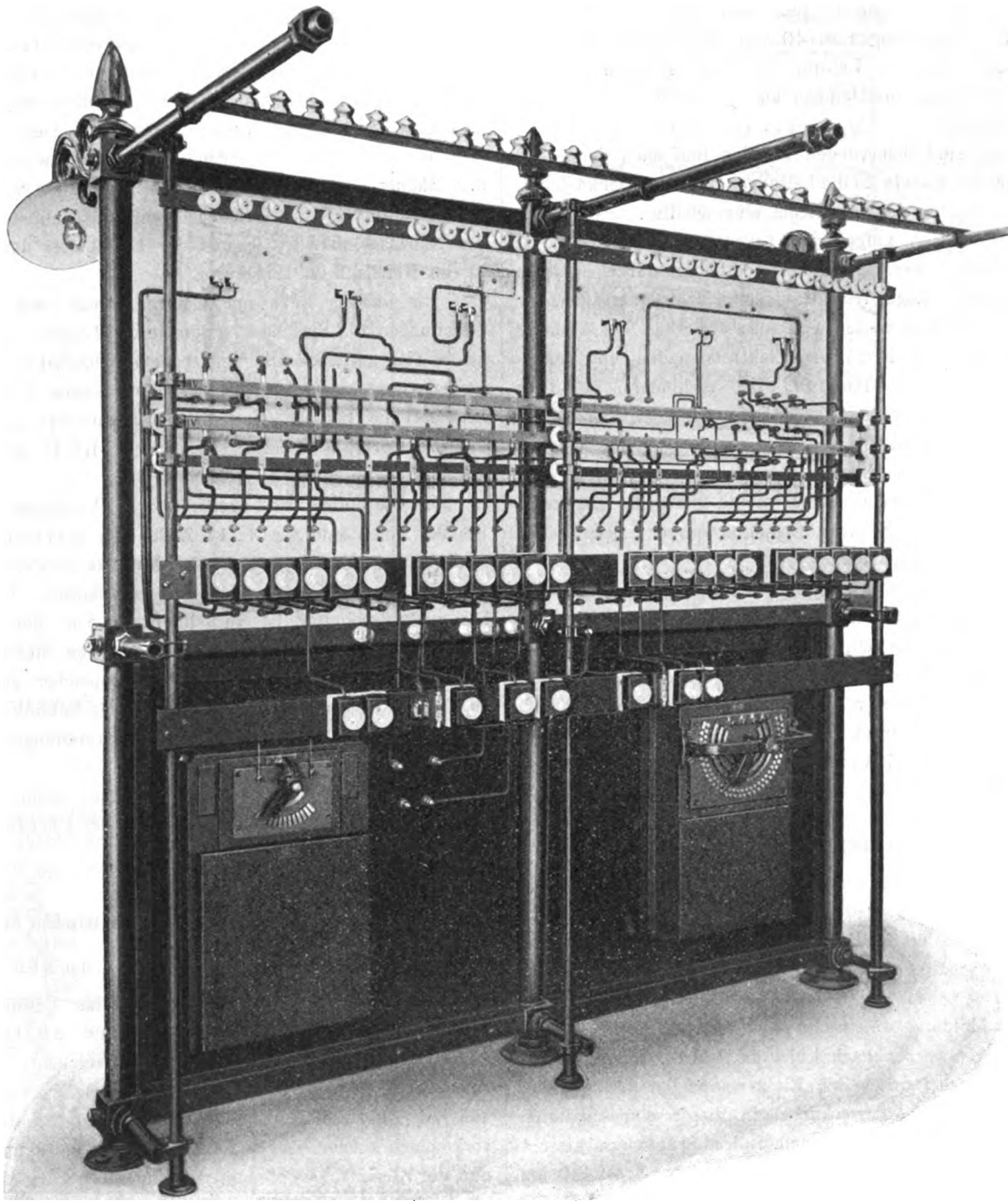

9. der Amperemesser für den Strom von 30 Volt, der bis 35 Amp. zeigt;

10. der Amperemesser für die Speiseleitung, der bis 75 Amp. zeigt;

11. der Amperemesser für den Zusatzstrom des Stromerzeugers D, der bis 20 Amp. zeigt;

12. der Voltmesser für die Zusatzspannung, der bis 50 Volt zeigt.

Unter der Marmortafel befindet sich auf der linken Seite die Kurbel für den Nebenschlufsregler und auf der rechten

Seite die Vorrichtung zum unmittelbaren Laden des Speichers mit Umgehung der Triebmaschine M und des Stromerzeugers D, falls diese zeitweilig außer Betrieb gesetzt werden müßten. Diese Vorrichtung besteht aus dem Einschalter mit zwei gekuppelten Hebeln und aus der Kurbel zur Regelung eines Ladewiderstandes.

Auf der Rückseite der Schalttafel (Textabbildung 32) befinden sich die Klemmen für den Anschluß aller Leitungen, die 120 Voltschiene, die 30 Voltschiene und die Erdschiene. Ferner sind dort 24 Schmelzsicherungen zu 30 Amp. für die

24 von den Speichergruppen nach den Klemmen der Ladeschalter UI bis UIV geführten Leitungen angebracht, darunter von links her 2 Sicherungen zu 40 Amp. für die Speiseleitung, 2 zu 15 Amp. für die Leitung von der Maschine, 2 von 2 Amp. für die Schaltbrettlampen und 2 von 30 Amp. für die Stellwerksleitungen.

Außerdem sind Sicherungen vor den fünf nach den Stellwerken führenden Kabeln in die Leitungen für den Überwachungsstrom und in die für den Stellstrom eingeschaltet.

Der unter Nr. 5 aufgeführte selbsttätige Ausschalter ist ein Elektromagnet, der sich vom Ladestrome durchflossen in der eingeschalteten Lage festhält. Bleibt der Strom aus oder sinkt er unter eine bestimmte Grenze, so überwiegt die Wirkung einer Abreifsfeder die Kraft des Elektromagneten und unterbricht den Ladestrom. Dadurch wird verhindert, daß der Strom beim Sinken der Ladestromstärke aus dem Speicher in die Ladeleitung zurückfließt.

Soll an dem gemeinsamen Spannungsmesser Nr. 8 eine Spannung gemessen werden, so ist die in Betracht kommende Leitung an dem unter dem Spannungsmesser befindlichen Spannungsschalter einzuschalten.

Um den Stromverbrauch feststellen zu können, ist vor der Zusatzmaschine ein Wattstundenzähler eingeschaltet. Auch ist hinter dem Speicher je ein Wattstundenzähler in der Stellleitung und in der Überwachungsleitung angebracht. Daher kann nicht nur der ganze Stromverbrauch der Anlage, sondern auch der Stromverlust, der durch die Maschinen- und die Speicheranlage entsteht, ermittelt werden. Alle drei Wattstundenzähler gehen bis 9999.

#### M. Bedienung der Stromanlage.

Für die Bedienung der Stromlieferungsanlage gelten folgende Vorschriften.

Soll die Maschine in Betrieb gesetzt werden, so ist der zweipolige Ladeschalter zu schließen und die Kurbel des auf der Grundplatte neben der Triebmaschine aufgestellten Ölanlassers (Textabbildung 45, rechts) langsam in etwa 10 bis 15 Sekunden von rechts nach links zu drehen. In der Endlage wird die Kurbel durch den Elektromagneten festgehalten. Es ist untersagt, die Anlasserkurbel in dieser eingeschalteten Lage festzubinden oder festzuklemmen. Der Spannungsschalter 4 (Abb. 16, Taf. XXXI) wird für den Speicher gestellt, am Voltmeter 5 wird die Speicherspannung und dann die Ladestromstärke abgelesen. Je nach dem Unterschiede zwischen diesen beiden Spannungen wird der Stromerzeuger D mittels des Nebenschlufsreglers 6 mehr oder weniger erregt. Seine Spannung wird am Voltmeter 7 abgelesen. Der zweipolige Hebelumschalter 8 wird auf Maschinenladung umgelegt, und dann der selbsttätige Ausschalter 9 geschlossen, wodurch die Ladung beginnt.

Die am Amperemesser 10 abzulesende Ladestromstärke darf 35 Amp. nicht überschreiten. Die Stromstärke ist hiernach am Nebenschlufsregler 6 durch Drehen des Handrades einzuregulieren.

Die im gewöhnlichen Betriebe täglich vormittags auszuführende Ladung ist beendet, wenn der Hauptvoltmeter 5 nach Einstellen des Spannungsschalters auf den Speicher etwa 245 Volt

anzeigt und die Säuredichtigkeit die vorgeschriebene ist. Alle vier Wochen ist eine Überladung erforderlich, bei der die Spannung bis auf 270 Volt gesteigert werden muß.

Soll die Maschine nach beendeter Ladung stillgestellt werden, so wird der Ladeschalter 1 geöffnet und dadurch zunächst der selbsttätige Ausschalter 9 zum Ausfallen gebracht, falls er nicht schon abgeschaltet hatte. Am Ölanlasser läßt der Magnet 3 die Anlasserkurbel los und diese wird durch die Federwirkung in die Ruhelage gedreht. Schließlich ist noch der Nebenschlufsregler 6 und der Einschalter der Maschine 8 in die Ruhelage zu bringen.

Die Ladung kann nur erfolgen, wenn zwei von den vier Abteilungen des Speichers, zusammen 102 Zellen, hintereinandergeschaltet werden. Die sechspoligen Umschalter von je zwei zusammengehörigen Abteilungen, beispielsweise U III und UIV, sind also auf Ladung, Entladung, Stellspeicher zu stellen und der zugehörige vierpolige Umschalter LU II gleichfalls auf Ladung.

Zur Entladung sind ebenfalls zwei Abteilungen erforderlich. Bei der einen sind die 3. 17 Zellen der drei Gruppen für den Stellspeicher alle hinter einander, bei dem Überwachungspeicher sind die Gruppen neben einander zu schalten. Der dreipolige Stellwerkseinschalter ist zu schließen. Von den sechspoligen Umschaltern ist einer nach unten für den Stellspeicher, und einer nach oben für den Überwachungspeicher zu legen, der zugehörige vierpolige Ladeschalter ist auf Entladung zu stellen. Auch ist es möglich, alle vier Speicherabteilungen gleichzeitig zu entladen.

Der Speicher ist vollständig entladen, wenn die Spannung des Stellstromes auf 126 Volt, und die des Überwachungstromes auf 32 Volt gesunken ist.

#### N. Darstellung der Schaltung der elektrischen Stellwerke.

##### Nr. 1. Bezeichnung der Klemmen an den Schaltern.

Die Klemmen zum Anschließen der Leitungen an die Schalter werden nach Textabb. 33 und 34 beziffert. Die gleichen Klemmen erhalten in allen Weichen-, Fahrstraßen- oder Signal-Schaltern dieselben Nummern. In Textabb. 33 und 34 sind alle Klemmen zusammengestellt, die überhaupt vorkommen können. An den Schaltern sind indes im allgemeinen nur die Klemmen angebracht, die zur Ausführung der Schaltung tatsächlich erforderlich sind.

1 bis 6 sind die Klemmen für die Stromschließer, die von der Achse des Signalhebels oder des Hebels der spitz befahrenen Weiche betätigt werden.

11 bis 13, 21 bis 23, 31 bis 33, 41 bis 43 sind Klemmen zum Anschlusse der Stelleitungen und Kuppelstrom-Leitungen an den Arbeitsschalter, der von dem Signalhebel und dem Weichenhebel gesteuert wird.

15 bis 18, 25 bis 28, 35 bis 38, 45 bis 48 sind die Anschlußklemmen für die Elektromagnete I, II, III und IV, die an einem Schalter angebracht sein können.

71 bis 79 und 81 bis 89 sind die Klemmen zum Anschließen der Leitungen an die Stromschließer, die von den Ankern der Sperrmagnete der Fahrstraßenschalter bewegt werden.

Abb. 33.

Weichen-, Signal- und Fahrstraßenschalter.  
Von der Schalterachse aus gesehen.

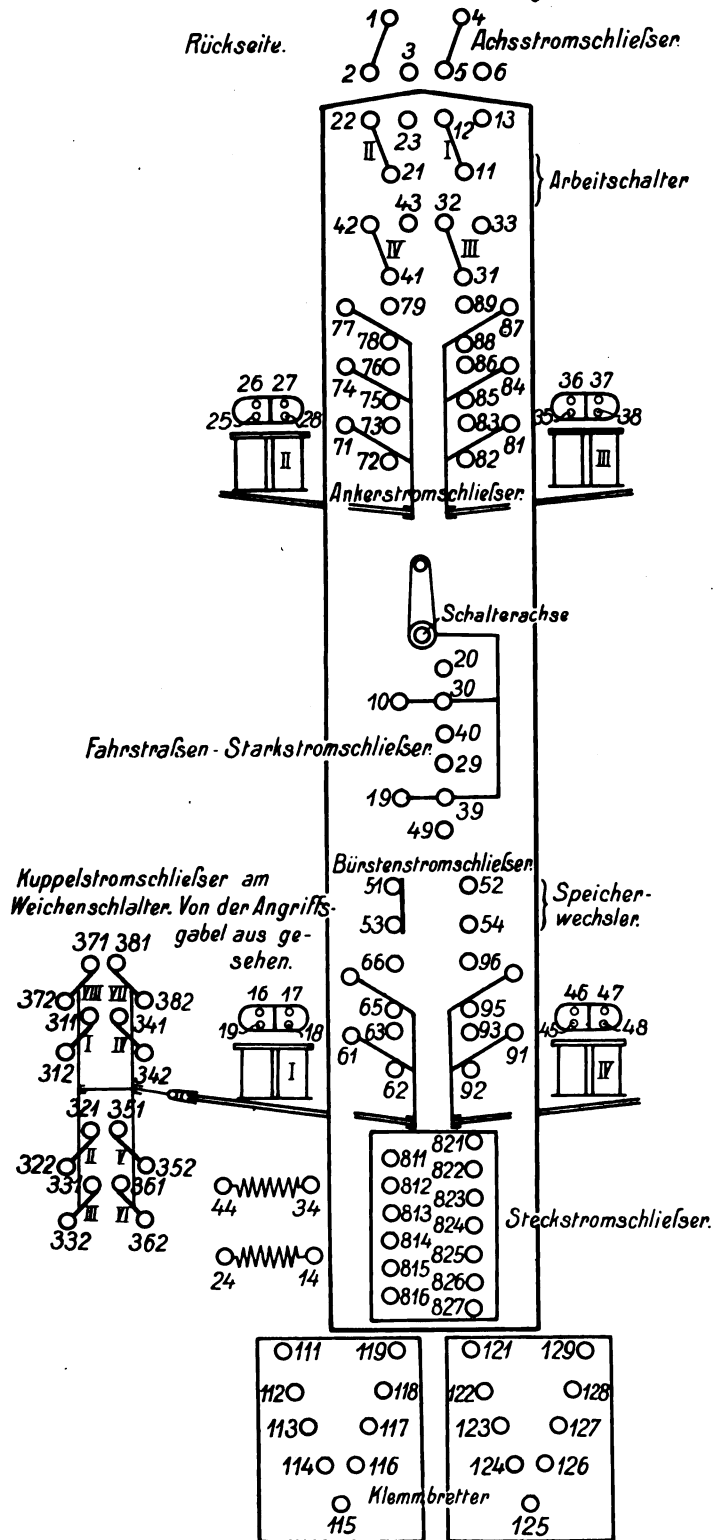

10, 20, 30, 40, 19, 29, 39, 49 sind Klemmen für den Anschluss von Stellstromleitungen an Stromschließer, die an dem Fahrstraßenschalter erforderlich sind, falls mehrere Signale mit einem Signalhebel gestellt werden.

51, 52, 53, 54 sind die Klemmen an den Bürstenstromschließern des Speicherwechslers an dem Weichenschalter und dem Signalschalter.

Abb. 34.

Stromschließer am Fahrstraßenschalter  
Von der Kuppelklinke aus gesehen.

|          |      |           |      |
|----------|------|-----------|------|
| 2110     | 0212 | 2210      | 0222 |
| 2130 I   | 0214 | 2230 II   | 0224 |
| 2150     | 0216 | 2250      | 0226 |
| 2310     | 0232 | 2410      | 0242 |
| 2330 III | 0234 | 2430 IV   | 0244 |
| 2350     | 0236 | 2450      | 0246 |
| 2510     | 0252 | 2610      | 0262 |
| 2530 V   | 0254 | 2630 VI   | 0264 |
| 2550     | 0256 | 2650      | 0266 |
| 2710     | 0272 | 2810      | 0282 |
| 2730 VII | 0274 | 2830 VIII | 0284 |
| 2750     | 0276 | 2850      | 0286 |
| 2910     | 0292 | 2010      | 0202 |
| 2930 IX  | 0294 | 2030 X    | 0204 |
| 2950     | 0296 | 2050      | 0206 |

Rückseite.

34, 44, sind Anschlussklemmen für Widerstände.  
24, 14

811 bis 816 und 821 bis 827 bezeichnen die Steckstromschließer, die an allen Schaltern der drei Arten angebracht sind, damit die Schalter, falls sie losgenommen waren, ohne weiteres wieder eingesetzt werden können.

111 bis 119 und 121 bis 129 sind die Anschlussklemmen für die Außenleitungen vorn unter den Schaltern im Stellwerkgehäuse.

211 bis 216, 221 bis 226, 231 bis 236, 241 bis 246, 251 bis 256, 261 bis 266, 271 bis 276, 281 bis 286, 291 bis 296 und 201 bis 206 bezeichnen die Klemmen an den Fahrstraßenstromschließern (Textabb. 34), die in der Ruhelage, oder nach dem Umlegen des Fahrstraßenhebels in der einen oder andern Richtung zu je zweien in der Wagerechten mit einander verbunden sind, wobei der Freigabe-, der Kuppel- und der Auflöse-Strom geschlossen oder unterbrochen werden.

Um in den Schaltplänen (Abb. 7 bis 10, Taf. XXX und Taf. XXXIII bis XXXVI) die Klemmen in den verschiedenen Schaltern eines Stellwerkes von einander zu unterscheiden, wird hinter die Nummer der Klemme die Nummer des Feldes oder Schalters gesetzt, wobei die Felder eines Stellwerkes fortlaufende Nummern erhalten. Demnach bedeutet beispielsweise 12306 die Anschlussklemme 123 im 6. Felde.

Nr. 2. Bezeichnung der Stromschließer und der übrigen Vorrichtungen.







Die Schaltung der Stellwerke ist in den Schaltplänen (Abb. 7 bis 10, Taf. XXX und Taf. XXXIII bis XXXVI)



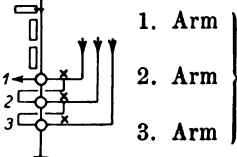

61 bis 66 und 91 bis 96 bezeichnen die Anschlussklemmen der Magnetschalter, die an dem Fahrstraßenschalter anzubringen sind, falls die Auflösung der Fahrstraße durch den Zug mittels einer Sonderschiene erfolgt.

311, 312 341, 342  
321, 322 351, 352  
331, 332 361, 362  
371, 372 381, 382

sind die Anschlussklemmen an den Kuppelstromschließern der Weichen. Sie müssen für alle Weichen vorgesehen werden, deren Stellung durch den Kuppelstrom nachgeprüft werden muß, weil die Weichen für Zugfahrten festzulegen sind. Für jede Fahrstraße, bei der die Weiche in Frage kommt, ist einer der in Textabb. 33 angegebenen acht Stromschließer erforderlich.

dargestellt. Diese Pläne enthalten alle elektrische Abhängigkeiten, sie machen daher die Wiedergabe der nur für die Verschlüsse im Schieberkasten erforderlichen Verschlufstafeln hier entbehrlich. In ihnen bezeichnet

- Stromlauf vom Speicher.
- Stromlauf zur Erde.
-  Umschalter. In der Ruhelage ist der Stromlauf a, b, c, nach Umschaltung a, b, d.
-  Überwachungstromschließer an der Weiche für den Kuppelstrom des Signales. Der Überwachungstrom der Weiche zieht den Anker des Überwachungsmagneten an und schließt dadurch den Signalkuppelstrom.
-  Widerstand, der eingeschaltet wird, um den Stromverbrauch in einer längere Zeit geschlossenen Leitung zu vermindern, oder um den Widerstand zeitweise abgeschalteter Elektromagnete zu ersetzen.
-  Stromlauf über den Wecker zur Erde. Der Wecker ertönt, so lange der Stromlauf zur Erde geschlossen ist.
- 
  - 1. Arm
  - 2. Arm
  - 3. Arm
-  Stromschließer vor dem Kuppelmagneten am Signale.

-  Kuppelmagnet am Vorsignale.
-  Freigabemagnet am Fahrstrafenschalter.
-  Kuppelmagnet am Signalschalter.
-  Signalmeldemagnet.
-  Magnetstromschließer.
-  Ankerwickelungen des Gleichstromblockfeldes.
-  Ankerwickelungen der elektrischen Druckknopfsperre.
-  Stromdicht gelagerte Schiene.
-  Schienenstromschließer.
-  Ankerwicklung des Magneten an der Freigabevorrichtung.
-  Überwachungsmagnet am Signalschalter.

(Fortsetzung folgt.)

### Drei- und Vier-Zylinder-Verbund-Schnellzug-Lokomotiven der österreichischen Nordwestbahn.

Mitgeteilt von **F. Felsenstein**, Oberingenieur der österreichischen Nordwestbahn.

Hierzu Zeichnungen Abb. 1 bis 8 auf Tafel XXXVII.

#### 1. Beschreibung der Lokomotiven.

In der Zeit als die Zweizylinder-Verbundlokomotive größere Verbreitung fand, stellte auch die Direktion der österreichischen Nordwestbahn Versuche mit solchen Verbundlokomotiven an, indem sie sowohl Schnellzug-, als auch Güterzug-Lokomotiven zum Teil mit Zwilling-, zum Teil mit Verbund-Wirkung bei sonst gleichen Abmessungen ausführen liefs, um einen verlässlichen Vergleich dieser beiden Bauarten im eigenen Betriebe zu gewinnen.

Die Erfahrungen waren insofern günstig, als die Verbundlokomotive namentlich bei ungünstigen Betriebsverhältnissen die Zwillinglokomotive an Leistungsfähigkeit übertraf; aber die bezüglich der Heizstoffersparnis an sie geknüpften Erwartungen erfüllten sich nur zu geringem Teile; so ergaben die 3/5 gekuppelten 2. C. 0 \*) -Gebirg-Schnellzuglokomotiven nach besonderen Aufzeichnungen in der Zeit von Anfang Mai 1902 bis Ende Februar 1903 folgende Verbrauchsziffern:

Zusammenstellung I.

|                              | Mai bis September |         | Oktober bis Februar |         |
|------------------------------|-------------------|---------|---------------------|---------|
|                              | Zwilling          | Verbund | Zwilling            | Verbund |
| Mittlere Zugbelastung in t   | 162               | 164     | 152                 | 152     |
| kg Kohle für 1 Zug-Kilometer | 14,04             | 13,10   | 15,05               | 14,59   |
| " " " 100 Tonnen "           | 8,65              | 8,00    | 9,87                | 9,59    |

\*) Die linke Ziffer gibt die Zahl der vorderen Laufachsen, der mittlere Buchstabe, A = 1, B = 2 und so fort, die Zahl der Trieb- und Kuppel-Achsen, die rechte Ziffer die Zahl der hinteren Laufachsen an.

Die Verbundlokomotiven wiesen demnach im Sommer nur 7 0/0, im Winter sogar nur 3 0/0 Minderverbrauch gegen die Zwillinglokomotiven gleicher Bauart auf.

Etwas günstiger war der Vergleich nur bei den 3/4 gekuppelten 1. C. 0 - Güterzug-Lokomotiven, bei denen die Verbundlokomotiven bis zu 10 0/0 weniger verbrauchten, als die Zwillinglokomotiven gleicher Abmessungen.

Die Erklärung hierfür findet sich nach den angestellten Untersuchungen in der durch die schwierigen Bahnverhältnisse bedingten Mannigfaltigkeit der Inanspruchnahme und in dem Wechsel der Zylinderfüllungen, mit dem die Lokomotiven arbeiten müssen. Da der Entwurf der Steuerung für die beiderseits verschiedenen Zylinder auf eine annähernd gleiche Verteilung der Arbeitsleistung in beiden Zylindern Rücksicht nehmen muß, und die sparsamste Dampfarbeit bei dem starren Zusammenhange der Hochdruck- mit der Niederdruck-Steuerung nur für ein bestimmtes mittleres Füllungsverhältnis erzielt werden kann, werden die Vorteile der Verbundwirkung bei stark wechselnder Beanspruchung der Lokomotive durch die Spannungsabfälle, welche bei jedem andern als dem günstigsten Füllungsverhältnisse durch zu große Niederdruckfüllung im Verbinder entstehen, mehr oder weniger aufgehoben. Hierzu kommt der wenn auch geringe Dampfaufwand der Zweizylinder-Verbundlokomotive auf Gefällen, die mit der Zwillinglokomotive ohne Dampf befahren werden, verursacht durch die Luftpumparbeit des großen Niederdruckkolbens.



Die Erfahrungen und Untersuchungen wiesen also nach, daß von einer für Gebirgstrecken bestimmten Verbundlokomotive mit vielfach wechselnder Inanspruchnahme nur dann namhafte Ersparnisse zu erwarten sind, wenn sie der hinsichtlich der Zylinderanordnung beiderseits gleichartigen Drei- oder Vierzylinder-Bauart angehört, bei der ungleiche Arbeitsverteilung auf Hoch- und Niederdruck-Zylinder auf den Gang der Maschine keinen störenden Einfluß hat, und der Entwurf der Steuerung auf die vorteilhafteste Ausnutzung der Dampfarbeit allein abzielen kann.

Als daher im Jahre 1904 der Bedarf an leistungsfähigeren Schnellzuglokomotiven auftrat, war für die neu zu beschaffenden Lokomotiven nur noch die Wahl zwischen der Drei- und der Vierzylinder-Bauart zu treffen.

Obgleich das einfachere Triebwerk und dessen geringeres Gewicht für die Wahl dreier Zylinder sprach, so waren doch die damals schon zahlreichen Ausführungen mit vier Zylindern und deren günstige Erfolge geeignet, ein Vorurteil gegen die Dreizylindermaschine zu erwecken, welche bis dahin, abgesehen von einer 1883 in England angekauften und mittlerweile beseitigten Lokomotive der Bauart *Webb*, in Österreich-Ungarn nur in einer auf den ungarischen Staatsbahnen verkehrenden, 3/3 gekuppelten O. C. O.-Güterzug-Lokomotive von 1892, einer 2/4 gekuppelten 2. B. O.-Schnellzug-Lokomotive der österreichisch-ungarischen Staatseisenbahngesellschaft von 1897 und einer 3/4 gekuppelten 1. C. O.-Güterzug-Lokomotive der Aufsichtsplitzer Eisenbahn von 1902 vertreten war.

Die bei diesen Bahnverwaltungen erzielten günstigen, allerdings vereinzelt mit der Dreizylinder-Lokomotive und die guten Erfahrungen der Jura-Simplon-Bahn mit ihren zahlreichen Dreizylinder-Lokomotiven einerseits, die große Verbreitung der Vierzylinder-Lokomotive und deren Bewährung andererseits, ferner der Umstand, daß verlässliche Vergleiche mit beiden Bauarten unter sonst gleichen Verhältnissen nicht vorlagen, führten zu dem Entschlusse der Direktion, die acht neu anzuschaffenden Schnellzug-Lokomotiven bei sonst ganz gleichen Abmessungen je zur Hälfte mit drei und mit vier Zylindern zu bauen, um beide Bauarten unter ganz gleichen Betriebsverhältnissen auf den eigenen Linien zu erproben.

Die im folgenden näher beschriebenen Lokomotiven (Abb. 1 bis 8, Taf. XXXVII) wurden Ende 1904 von der Maschinenbauanstalt der österreichisch-ungarischen Staatseisenbahngesellschaft in Wien abgeliefert, welche seit langer Zeit der Ausgestaltung der Dreizylinder-Lokomotive mit getrennten Steuerungen besondere Aufmerksamkeit gewidmet und auch die oben genannten ersten in Österreich-Ungarn verwendeten Dreizylinder-Lokomotiven gebaut hatte.

An den hier besprochenen Lokomotiven hat die Bauanstalt durch zweckmäßige Gewichtersparnisse in den Einzelteilen für das engbegrenzte Reibungsgewicht von 42 t eine verhältnismäßig große Kesselheizfläche ermöglicht.

Die wichtigsten Abmessungen sind:

## Zusammenstellung II.

| Lokomotive.   |  | 3 Zylinder       | 4 Zylinder          |
|---|--|------------------|---------------------|
| Rostfläche R . . . . .                                  |  |                  | 3,1 qm              |
| Anzahl der Heizrohre von 52/47 mm Durchmesser . . . . . |  | 256              |                     |
| Länge „ „ zwischen den Rohrwänden . . . . .             |  | 4420 mm          |                     |
| Heizfläche der Heizrohre, wasserberührt . . . . .       |  | 184,8 qm         |                     |
| „ „ Feuerbüchse „ . . . . .                             |  | 13,8 „           |                     |
| Ganze Heizfläche, wasserberührt, H = . . . . .          |  | 198,6 „          |                     |
| H : R = . . . . .                                       |  | 64,1             |                     |
| Dampfspannung im Kessel p . . . . .                     |  | 13,5 at          |                     |
| Triebrad-Durchmesser bei 70 mm Reifenstärke D . . . . . |  | 1770 mm          |                     |
| Laufrad- „ „ 70 „ . . . . .                             |  | 1009 „           |                     |
| Durchmesser der Hochdruck-Zylinder d . . . . .          |  | 490   350 mm     |                     |
| „ „ Niederdruck- „ d <sub>1</sub> . . . . .             |  | 600 mm           |                     |
| Kolbenhub h . . . . .                                   |  | 650 „            |                     |
| Zylinderraum-Verhältnis . . . . .                       |  | 1 : 3            |                     |
| Leergewicht der Lokomotive . . . . .                    |  | 57,1   57,7 t    |                     |
| Dienstgewicht „ „ ausgerüstet L = . . . . .             |  | 63,3   63,9 „    |                     |
| Reibungsgewicht der „ „ L <sub>1</sub> = . . . . .      |  | 42,0 „           |                     |
| H : L = . . . . .                                       |  | 3,14   3,12 qm/t |                     |
| <b>Tender.</b>  |  |                  |                     |
| Wasserraum . . . . .                                    |  |                  | 15,2 m <sup>3</sup> |
| Kohlenladung, Steinkohle . . . . .                      |  |                  | 6,0 t               |
| Leergewicht mit Geräten . . . . .                       |  |                  | 16,9 „              |
| Dienstgewicht „ „ T = . . . . .                         |  |                  | 38,1 „              |
| „ „ von Lokomotive und Tender L + T = . . . . .         |  |                  | 101,4   102,0 t     |
| H : (L + T) = . . . . .                                 |  |                  | 1,959   1,947 qm/t. |

Die Achsen sind, mit Ausnahme der 3/0 Nickel enthaltenden Kröpfachse, aus Martinflußstahl angefertigt. Die Kröpfachse ist die vorderste der drei gekuppelten Achsen, und wird von allen drei oder vier Zylindern getrieben. Die Kurbeln der Dreizylindermaschine sind um 120° gegen einander verstellt, wobei die rechte Niederdruckkurbel der linken vor-, der Hochdruckkurbel nacheilt. Bei der Vierzylinderlokomotive sind die Kurbeln einer Seite um 180° verstellt, die rechten Kurbeln eilen den linken um 90° vor. Die Gegengewichte der Stahlgußräder sind für 90 km/St. Geschwindigkeit bemessen.

Die Tragfedern der Kuppelachsen sind unter den Achslagern angeordnet, deren Einrichtung das Herausnehmen der Schmierpolster und das Untersuchen des Lagerhalses ohne besondere Abnahme von Teilen ermöglicht. Die Tragfedern der Triebachse sind über den Achslagern aufgesetzt und mit denen der benachbarten Kuppelachse durch Ausgleichhebel verbunden, welche sowohl im Rahmen, als auch in den Federschrauben auf Schneiden gelagert sind, die sich schon bei früheren Ausführungen gut bewährt haben.

Der 28 mm starke Plattenrahmen stützt sich vorn mit dem an den Querversteifungen befestigten Kugelzapfen auf die um 40 mm nach jeder Seite federnd bewegliche Wiege des Drehgestelles.

Die vier Dampfzylinder sind in der bekannten Ausführung aus zwei in der Mitte geflanschten Gufsstücken hergestellt und zur Auflage des Kessels sattelförmig ausgebildet. Die innen liegenden Hochdruckzylinder sind wegen des darunter befindlichen Drehgestelles 1 : 9,1 geneigt.

Bei der Dreizylinder-Lokomotive mußte der Hochdruckzylinder wegen seiner größeren Abmessungen vor die Drehgestellwiege gelegt werden. Die Neigung ist 1 : 6,1; der Ausströmungs- und Verbinder-Raum ist mit den Schieberkasten der

außen liegenden Niederdruckzylinder durch gußeiserne Knierohre verbunden.

Alle Dampfschieber sind Kanalschieber mit doppelter Einströmung. Die Anordnung der Steuerung läßt vermöge der zwei ineinander geschobenen und mit nur einer Schaltkurbel zu betätigenden Steuerschrauben und vermöge der zwei ineinander gelagerten Steuerwellen die Einstellung der Füllungen in den Niederdruckzylindern unabhängig von den Hochdruckzylinderfüllungen zu.

Dies bedingte für die außen liegenden Hochdruck- und Niederdruck-Steuerungen der Bauart Heusinger bei der Vierzylinderlokomotive die Anwendung von Doppelschwingen nebst Umkehrwellen für die Bewegung der Hochdruckschieber.

Der Hochdruckschieber der Dreizylinderlokomotive wird durch eine innerhalb der Rahmen links liegende Stephenson-Steuerung betätigt, während die außen liegende Niederdruck-Steuerung gleich der der Vierzylinderlokomotive angeordnet ist.

Die Kolbenstangen-Kreuzköpfe sind mit Ausnahme des an nur einer Schiene geführten Hochdruck-Kreuzkopfes der Dreizylinderlokomotive doppelt geführt.

Die Feuerkiste des Kessels liegt über dem Rahmen, wodurch an Rostbreite so viel gewonnen wurde, wie die Räder der Kuppelachsen zuließen. Der Wärmeausdehnung des Kessels ist durch federnde Tragbleche Rechnung getragen. Innen ist der Kesselbauch mit den gut bewährten, in Mennigekitt gebetteten Schutzblechen versehen; zwischen dem Fußringe und dem äußern Feuerkistenmantel sind Kupfer-Schutzbleche eingekittet, deren oberer Rand zur Verhütung der beim Einziehen der Feuerbüchse und durch die steten Wärmedehnungen im Betriebe entstehenden Falten mit eisernen Deckleisten an den Stehkesselwänden niedergehalten wird.\*) Am Kesseltücken befinden sich zwei Pop-Sicherheitsventile und der Sandkasten.

Der Regler ist in den Dampfdom eingebaut; die Doppelschieber der Bauart v. Borries versehen beim Anfahren alle drei oder vier Zylinder mit Frischdampf, welcher in der Fahrstellung des Reglerschiebers von dem zum Verbinder führenden Rohre abgesperrt wird. Die Einströmungsrohre liegen im Rauchkasten, in welchen auch die Anschlußflanschen der Dampfzylinder hineinragen.

Der Auspuff erfolgt durch eine unveränderliche Blasrohrdüse, über deren Mündung ein scharfkantiger Steg angebracht ist.

Die Gleitflächen der Dampfschieber, die Dampfkolben und die innerhalb der Rahmen liegenden Zylinder-Stopfbüchsen werden durch Schmierpumpen von A. Friedmann geölt, von denen auch ein Auslauf die Reglerschieber und den durchströmenden Dampf fettet, eine schon an früheren Ausführungen bewährte Anordnung, durch die auch die vom Dampfe bestrichenen Schieberlappen gefettet werden.

An sonstigen Einrichtungen sind zu nennen: selbsttätige Luftsaug-Schnellbremse, Feuertür von Marek und Feuerpumpen, und zwar rechts saugend Cl. ST, links nicht saugend Cl. SZ, Dampfheizeinrichtung; Geschwindigkeitsmesser von Haufshälter, Radreifenschmierung an der vordersten Achse; Lufteinlaßventile an jedem Zylinderdeckel.

\*) Siehe „Die Lokomotive“ 1904, S. 132.

Der Tender ist dreiaxsig, läuft auf Achslagerschalen der Bauart Grofsmann mit Ölumlaufl und ist mit der Lokomotive mittels zweier über einander angeordneter Zugeisen gekuppelt, von denen das obere als Notkuppelung dient. An der vordern Brust angebrachte schräge Buffer vermindern die Schlingerbewegungen. Zur Wasserzufuhr für die Speisevorrichtungen dienen Wasserschläuche von Szász.

## 2. Leistung und Verbrauch der Lokomotiven.

Die Leistungsproben dienten zur Feststellung der bei voller Ausnutzung des Kessels erreichbaren größten Leistungen und des Heizstoff- und Wasser-Verbrauches, und zwar sowohl zum Vergleiche der Drei- und Vier-Zylinder-Lokomotiven unter einander, als auch zum Vergleiche der neuen Bauart mit den bis dahin verwendeten Schnellzug-Lokomotiv-Bauarten.

Die Proben wurden auf einer 19,27 km langen, im Mittel 9,03 ‰ geneigten Strecke durchgeführt, von der nur 54 ‰ gerade liegen; 4,3 km dieser Strecke sind nach 300 m, 2,8 km nach 400 m Halbmesser gekrümmt.

Der Zugwiderstand wurde mittels eines Zugkraftmessers am Tenderzughaken gemessen, womit die in der Witterung, in der Zusammensetzung des Zuges und ähnlichen Ursachen begründeten Einflüsse auf den Zugwiderstand berücksichtigt sind. Zur annähernden Ermittlung der von der Lokomotive und dem Tender für sich verbrauchten Arbeit wurden an den Probetagen auch Widerstandsmessungen mit der Lokomotive vorgenommen, indem die Probelokomotive nebst Tender mittels des Zugkraftmessers von irgend einer vorgespannten Lokomotive auf der Probestrecke mit einer den Leistungsproben annähernd entsprechenden Geschwindigkeit gezogen wurde, wobei der Widerstand wie bei den Leistungsproben für den Wagenzug aufgenommen wurde.

Durch Dampfdruck-Schaulinien und andere Untersuchungen wurden auch die für die Dampfarbeit vorteilhaftesten Beziehungen zwischen den Füllungen der Hoch- und Niederdruck-Zylinder ermittelt.

Endlich wurden im regelmäßigen Betriebe Aufschreibungen über den Wasser- und Heizstoffverbrauch jeder einzelnen dieser neuen Lokomotiven geführt.

Die Ergebnisse der 15 Leistungsproben sind aus Zusammenstellung III ersichtlich. Die darin angeführten Zugkräfte, Fahrgeschwindigkeiten und P.S.-Leistungen sind die Mittelwerte aus den während der ganzen Probefahrt gemachten Beobachtungen, weshalb die angeführten Leistungen als Dauerleistungen anzusehen sind.

Wie aus der Zusammenstellung zu ersehen, betrug die auf dieser Probestrecke erzielte größte Dauerleistung 1050 P.S. bei einer Geschwindigkeit von 44,5 km/St. Als Kohle wurde die gewöhnlich für Schnellzüge benutzte und nicht eigens für die Proben ausgesuchte verwendet.

Der Durchschnitt aus allen Proben nach Ausscheidung der ungünstigsten Nr. 11 beträgt 912 P.S.

Der Dampfverbrauch für eine P.S. St. bewegt sich zwischen 8,72 und 10,58 kg, beträgt im Durchschnitte aus allen Proben 9,92 kg. Dies sind Ziffern, welche bis dahin bei Leistungsproben mit anderen Lokomotivtypen nicht erzielt sind.

## Zusammenstellung III.

| Probe Nr. . . . .  |                                    | 1                                   | 2            | 3                    | 4            | 5  | 6                                      | 7         | 8  | 9                       | 10                      | 11                                     | 12           | 13                                     | 14           | 15                      |       |
|--|------------------------------------|-------------------------------------|--------------|----------------------|--------------|--|--|-----------|--|-------------------------|-------------------------|--|--------------|--|--------------|-------------------------|-------|
| Lokomotiv-   | Gattung . . . . .                  | Dreizylinder-Verbund, Gattung XVIII |              |                      |              |  |  |           |  |                         |                         | Vierzylinder-Verbund, Gattung XIX      |              |  |              |                         |       |
|  | Nr. . . . .                        | 751                                 |              |                      |              | 751                                      |  |           | 753                                      |                         |                         | 776                                    |              |  | 779          |                         |       |
| Tag der Probe . . . . .  |                                    | 4. VIII. 05                         |              |                      |              | 26. X.<br>05                             | 27. X.<br>05                           | 28. X. 05 |  | 29. XI.<br>05           | 19. XII.<br>05          | 9. X.<br>05                            | 10. X. 05    |  |              | 28. XI.<br>05           |       |
| Witterung . . . . .  |                                    | heiter, Wind 1—2                    |              |                      |              | heiter, Wind 3—4                         |  |           |  | Nebel<br>still          | heiter<br>still         | Regen, Wind 3—4                        |              |  |              | heiter<br>still         |       |
| Gewicht t  | Lokomotive und<br>Tender . . . . . | 96,7                                |              |                      |              | 98,2                                     |  |           |  | 97,8                    | 97,9                    | 97,2                                   |              |  |              | 97,8                    |       |
|  | Wagenzug . . . . .                 | 297,6                               |              | 250,3                |              | 295,1                                    | 263,6                                  |           | 295,1                                    | 300,0                   | 297,6                   | 299,4                                  |              | 263,4                                  |              | 293,2                   |       |
| Zusammensetzung des Zuges<br>Achsen . . . . .                  |                                    | Lastzug<br>40 Achsen                |              | Lastzug<br>34 Achsen |              | Leere<br>Personen-<br>Wagen<br>42 Achsen | Leere Per-<br>sonen-Wagen<br>38 Achsen |           | Leere<br>Personen-<br>Wagen<br>42 Achsen | Lastzug<br>38<br>Achsen | Lastzug<br>42<br>Achsen | Leere Per-<br>sonen-Wagen<br>43 Achsen |              | Leere Per-<br>sonen-Wagen<br>39 Achsen |              | Lastzug<br>51<br>Achsen |       |
| Mittlerer Überdruck . . . . at                                 |                                    | 12,9                                | 13,0         | 13,3                 | 13,3         | 13,3                                     | 13,3                                   | 13,0      | 13,1                                     | 13,3                    | 13,5                    | 12,9                                   | 12,8         | 12,3                                   | 13,2         | 13,5                    |       |
| Mittlere Füllung Hochdruck/Niederdruck . . . . . %             |                                    | 65/50-<br>65                        | 65/50-<br>65 | 66/57                | 66/50-<br>60 | 65/50-<br>64                             | 64/55-<br>60                           | 65/55     | 67/50-<br>65                             | 67/45                   | 70/50                   | 63/50-<br>60                           | 63/50-<br>60 | 60/50-<br>60                           | 60/50-<br>55 | 68/50                   |       |
| Luftverdünnung cm Wasser Feuer-<br>kiste/Rauchkammer . . . . . |                                    | 7/12                                | 7/12         | 10/16                | 8/14         | 6/11                                     | 6,5/11,5                               | 8,5/14    | 8/12,5                                   | 7,5/13                  | 7,8/16                  | 4/7                                    | 6,5/11       | 4,5/9,5                                | 6/11,5       | 9/18,5                  |       |
| Geschwindig-<br>keit   | größte                             | km/St.                              | 51           | 52                   | 58           | 60                                       | 48                                     | 52        | 52                                       | 48                      | 47                      | 54                                     | 41           | 44                                     | 42           | 55                      | 58    |
|  | mittlere                           | "                                   | 42,1         | 42,8                 | 49,2         | 51,4                                     | 36,7                                   | 42,1      | 41,3                                     | 37,9                    | 39,9                    | 45,4                                   | 34,0         | 37,3                                   | 37,3         | 42,8                    | 44,5  |
|  |                                    | m/Sek.                              | 11,68        | 11,9                 | 13,67        | 14,27                                    | 10,2                                   | 11,68     | 11,47                                    | 10,53                   | 11,08                   | 12,6                                   | 9,45         | 10,36                                  | 10,36        | 11,9                    | 12,35 |
| Mittlere<br>Widerstände<br>kg                                  | Lokomotive und<br>Tender . . . . . | 1835                                | 1841         | 1899                 | 1922         | 1897                                     | 1938                                   | 1932      | 1905                                     | 1834                    | 1887                    | 1859                                   | 1881         | 1881                                   | 1925         | 1877                    |       |
|  | Wagenzug . . . . .                 | 3900                                | 3840         | 3650                 | 3420         | 4100                                     | 3820                                   | 3950      | 4190                                     | 4270                    | 4000                    | 4050                                   | 4240         | 3670                                   | 3910         | 4500                    |       |
|  | Zusammen . . . . .                 | 5735                                | 5681         | 5549                 | 5342         | 5997                                     | 5758                                   | 5882      | 6095                                     | 6104                    | 5887                    | 5909                                   | 6121         | 5551                                   | 5835         | 6377                    |       |
| Mittlere<br>Leistung<br>P.S.                                   | für den Zug Nw . . . . .           | 609                                 | 610          | 664                  | 651          | 558                                      | 601                                    | 608       | 588                                      | 680                     | 671                     | 510                                    | 585          | 507                                    | 569          | 740                     |       |
|  | im ganzen N . . . . .              | 892                                 | 901          | 1011                 | 1017         | 816                                      | 897                                    | 900       | 857                                      | 902                     | 989                     | 744                                    | 846          | 767                                    | 925          | 1050                    |       |
| kg Wasser<br>in 1 St.  | im ganzen D . . . . .              | 9098                                | 8667         | 10672                | 11627        | 8500                                     | 9177                                   | 8600      | 8077                                     | 7866                    | 9048                    | 7766                                   | 8842         | 7954                                   | 8678         | 9702                    |       |
|  | für 1 qm Heizfläche $\frac{D}{H}$  | 45,8                                | 43,6         | 53,7                 | 58,4         | 42,7                                     | 46,2                                   | 48,2      | 40,6                                     | 39,6                    | 45,3                    | 39,1                                   | 41,9         | 39,2                                   | 43,6         | 48,9                    |       |
|  | für 1 P.S. $\frac{D}{N}$ . . . . . | 10,3                                | 9,6          | 10,6                 | 11,4         | 10,4                                     | 10,2                                   | 9,6       | 9,5                                      | 8,72                    | 9,2                     | 10,5                                   | 9,9          | 10,4                                   | 9,4          | 9,2                     |       |
| kg Kohle<br>in 1 St.   | im ganzen K . . . . .              | 1222                                | 1422         | 1736                 | 1706         | 1222                                     | 1486                                   | 1204      | 1320                                     | 1526                    | 1410                    | 1059                                   | 1203         | 1203                                   | 1157         | 1756                    |       |
|  | für 1 qm Rostfläche $\frac{K}{R}$  | 394                                 | 459          | 560                  | 550          | 394                                      | 480                                    | 389       | 426                                      | 501                     | 455                     | 342                                    | 389          | 389                                    | 374          | 566                     |       |
|  | für 1 P.S. $\frac{K}{N}$ . . . . . | 1,38                                | 1,58         | 1,71                 | 1,68         | 1,50                                     | 1,66                                   | 1,34      | 1,55                                     | 1,72                    | 1,43                    | 1,43                                   | 1,42         | 1,57                                   | 1,25         | 1,67                    |       |
| Verdampft durch 1 kg Kohle $\frac{D}{K}$                       |                                    | 7,45                                | 6,09         | 6,14                 | 6,81         | 6,93                                     | 6,18                                   | 7,14      | 6,11                                     | 5,07                    | 6,42                    | 7,33                                   | 6,93         | 6,61                                   | 7,5          | 5,52                    |       |
| Rückstand in der Rauchkammer kg                                |                                    | 50                                  | 55           | 125                  | 82           | 45                                       | 80                                     | 77        | 70                                       | 110                     | 99                      | 50                                     | 50           | 35                                     | 35           | 70                      |       |

Die größte Luftverdünnung im Rauchkasten und in der Feuerkiste war bei der Dreizylinder-Lokomotive größer, als bei der Vierzylinder-Lokomotive und betrug bei 70% Hochdruckfüllung und 55 km/St. Geschwindigkeit 18,5 cm Wassersäule in der Rauchkammer, 10 cm in der Feuerkiste. Die unter dem Roste im Aschenkasten bei zwei Proben gemessene Luftverdünnung war im vorderen Teile 2, im hintern 4 cm Wassersäule.

Dem Vergleiche der Ergebnisse der Dreizylinder-Lokomotiven mit denen der Vierzylinder-Lokomotiven sind im folgenden nur die unter annähernd gleichen Witterungsverhältnissen durchgeführten Proben zu Grunde gelegt, daher sind die im August mit den Dreizylinder-Lokomotiven gewonnenen, diese besonders begünstigenden Proben Nr. 1 bis 4 nicht berücksichtigt. Der Vergleich der Durchschnittswerte der Proben Nr. 5 bis 10 mit der Dreizylinder-Lokomotive mit denen der Proben Nr. 12 bis 15 mit der Vierzylinder-Lokomotive liefert folgendes:

Zusammenstellung IV.

|  | Drei-Zylinder. | Vier-Zylinder. | Drei-Zylinder gegen Vier-Zylinder |
|--|----------------|----------------|-----------------------------------|
| Mittlere Leistung P.S. . . . .               | 893            | 866            | + 3,8%                            |
| Verdampfung auf 1 qm Heizfläche kg . . . . . | 43,04          | 42,74          | + 0,7 .                           |
| Dampfverbrauch für 1 P.S.St. kg              | 9,59           | 9,88           | - 3 .                             |

Der Unterschied im Verbräuche ist so gering, daß die Drei- und Vierzylinder-Lokomotiven als gleichwertig zu erachten sind. Dies geht auch aus den im Betriebe geführten Aufzeichnungen hervor. Danach ergaben sich in den Heizhäusern Wien und Iglau, welchen je zwei Drei- und Vierzylinder-Lokomotiven zugewiesen sind, von Januar 1905 bis September 1906 folgende Durchschnittsziffern:

Zusammenstellung V.

| Strecke . . . . .                           | Wien-Znaim    |               | Znaim-Großs-Wossek |               |
|---|---------------|---------------|--------------------|---------------|
|   | Drei-Zylinder | Vier-Zylinder | Drei-Zylinder      | Vier-Zylinder |
| Mittlere Zugbelastung in t                  | 213           | 214           | 218                | 218           |
| kg Kohle für 1 Zug-Kilometer . . . . .      | 13,04         | 13,53         | 13,97              | 13,90         |
| kg Kohle für 100 Tonnen-Kilometer . . . . . | 6,13          | 6,37          | 6,43               | 6,40          |

In Zusammenstellung VI sind die wichtigsten Ergebnisse: erzielte Leistung und Dampfverbrauch der Drei- und Vierzylinder-Lokomotiven der Gattung I den Leistungs-Ergebnissen älterer Schnellzug-Lokomotiven der Gattungen II und III, Zweizylinder-Verbund, und der Gattung IV, Zwilling-Lokomotiven, gegenübergestellt.

Hierzu ist zu bemerken, daß die Zugwiderstände bei den mit Gattung II bis IV vorgenommenen Leistungsversuchen nach Formeln, nicht mit dem Zugkraftmesser ermittelt und zu Ungunsten der Gattung I, Drei- und Vierzylinder-Lokomotiven, etwas zu hoch angesetzt sind. Alle in Zusammenstellung VI erscheinenden Werte sind Durchschnitte aus einer Reihe von Versuchsfahrten.

Für den Vergleich der Drei- und Vierzylinder-Bauart, Gattung I, einerseits mit den Lokomotivgattungen II bis IV andererseits hinsichtlich Leistung und Verbrauch, hielt es der Verfasser für das Richtige, die in den Zeilen 13 bis 17 und 20 der Zusammenstellung VI angegebenen Beziehungen zur Nutzleistung am Tenderzughaken aufzustellen, weil die hierdurch gewonnenen Ziffern sich den im Betriebe gewonnenen Leistungs- und Verbrauchsziffern gegenüberstellen lassen.

Nach Zeile 13 der Zusammenstellung VI ist die Nutzleistung  $N_w$  am Tenderzughaken bei der Drei- und Vierzylinder-Lokomotive um 18% größer, als bei Gattung II, um 29% größer, als bei Gattung III und 72% höher, als bei Gattung IV, obwohl die Kesselheizfläche nur um 11,4% und 42% größer ist als die der Gattung II, III und IV.

Besonders beachtenswert sind die in Zeile 20 stehenden Werte für den Dampfverbrauch einer Nutz-Pferdestärke  $\frac{D}{N_w}$  am Tenderzughaken, denn sie bringen die Ersparnis an Zugförderkosten besonders deutlich zum Ausdruck. Danach weist die Drei- und Vierzylinder-Bauart gegen die Zweizylinder-Verbund-Lokomotive 23 und 20% und gegen die Zwilling-Lokomotive 34% Ersparnis an Dampf auf.

Zu dieser beträchtlichen Ersparnis trägt das günstige Verhältnis zwischen Kesselheizfläche und Lokomotivgewicht bei, den Hauptanteil daran hat aber die gute Ausnutzung des Dampfes in der Maschine, die durch Zeile 19 der Zusammenstellung VI zum Ausdruck kommt. Die Dampfverbrauchsziffer für 1 P.S.  $\frac{D}{N}$  der Gattung I ist um 14% kleiner, als bei Gattung II und III und um 21% kleiner, als bei Gattung IV.

Ist der Wasserverbrauch der Zwilling-Lokomotive = 100, so beträgt der Verbrauch für die Zusammenstellung VII:

Zusammenstellung VI.

| Lokomotiv-Gattung und Bauart |  | I. 2. C. 0                                     |           | II. 2. C. 0                          |           | III. 2. B. 1                         |                  | IV. 2. B. 0                            |  |
|------------------------------|--|--|-----------|--------------------------------------|-----------|--------------------------------------|------------------|--|--|
|                              |  | 3/5, Drei- und Vierzylinder-Verbund-Lokomotive |           | 3/5, Zweizylinder-Verbund-Lokomotive |           | 2/5, Zweizylinder-Verbund-Lokomotive |                  | 2/4, Zweizylinder-Zwillings-Lokomotive |  |
| 1                            | Rostfläche qm . . . . . R =                                    | 3,10   |           | 2,90                                 |           | 2,88                                 |                  | 2,30                                   |  |
| 2                            | Heizfläche qm . . . . . H =                                    | 198,6  |           | 178,3                                |           | 178,3                                |                  | 139,8                                  |  |
| 3                            | Trieb-rad-Durchmesser . . . . . mm                             | 1770   |           | 1660                                 |           | 1920                                 |                  | 1770                                   |  |
| 4                            | Zylinder-Durchmesser Hochdruck/Niederdruck mm                  | 490/600; 350/600                               |           | 520/740                              |           | 500/760                              |                  | 435                                    |  |
| 5                            | Kolbenhub . . . . . mm   | 650  |           | 650                                  |           | 650                                  |                  | 632                                    |  |
| 6                            | Dienstgewicht: Lokomotive und Tender . . L =                   | 97,4   |           | 98,0                                 |           | 94,6                                 |                  | 76,0                                   |  |
| 7                            | Verhältnis . . . . . H : L =                                   | 2,04   |           | 1,82                                 |           | 1,88                                 |                  | 1,84                                   |  |
| 8                            | Verhältnis . . . . . H : R =                                   | 64,06  |           | 61,48                                |           | 61,93                                |                  | 60,78                                  |  |
| Ergebnis aus . . . . .       |  | 15 Proben                                      |           | 3 Proben                             |           | 1 Probe                              | 5 Proben         |  |  |
|                              |  | durchschnittlich                               | günstigst | durchschnittlich                     | günstigst |                                      | durchschnittlich | günstigst                              |  |
| 9                            | Lokomotive und Wagen . . . N                                   | 912  | 1050      | 858                                  | 929       | 740                                  | 598              | 703                                    |  |
| 10                           | Mittlere Leistung für 1 qm Heizfläche . . . $\frac{N}{H}$      | 4,60   | 5,29      | 4,80                                 | 5,21      | 4,15                                 | 4,28             | 5,03                                   |  |
| 11                           | P.S. für 1 qm Rostfläche . . . $\frac{N}{R}$                   | 294  | 339       | 295                                  | 320       | 257                                  | 260              | 306                                    |  |
| 12                           | für 1 t Lokomotivgewicht . . . $\frac{N}{L}$                   | 9,36   | 10,78     | 8,73                                 | 9,48      | 7,82                                 | 7,87             | 9,25                                   |  |
| 13                           | für den Wagenzug . . . Nw                                      | 617  | 741       | 524                                  | 568       | 478                                  | 345              | 410                                    |  |
| 14                           | Mittlere Nutzleistung für 1 qm Heizfläche . . . $\frac{Nw}{R}$ | 3,11   | 3,73      | 2,93                                 | 3,19      | 2,68                                 | 2,47             | 2,94                                   |  |
| 15                           | für 1 qm Rostfläche . . . $\frac{Nw}{R}$                       | 199  | 239       | 180                                  | 196       | 166                                  | 150              | 178                                    |  |
| 16                           | P.S. für 1 t Lokomotivgewicht . . $\frac{Nw}{L}$               | 6,34   | 7,61      | 5,33                                 | 5,80      | 5,05                                 | 4,54             | 5,40                                   |  |
| 17                           | Nutzverhältnis . . . . . $\frac{Nw}{N}$                        | 0,677  | 0,706     | 0,610                                | 0,611     | 0,644                                | 0,580            | 0,583                                  |  |
| 18                           | Wasserverbrauch für 1 qm Heizfläche . . . $\frac{D}{H}$        | 44,91  | 58,54     | 55,28                                | 59,28     | 48,18                                | 53,80            | 59,21                                  |  |
| 19                           | D für 1 P.S. Leistung . . . $\frac{D}{N}$                      | 9,92   | 8,72      | 11,52                                | 11,42     | 11,62                                | 12,58            | 11,78                                  |  |
| 20                           | kg/St. für 1 P.S. Nutzleistung . . $\frac{D}{Nw}$              | 14,45  | 13,09     | 18,80                                | 18,66     | 17,97                                | 21,80            | 20,19                                  |  |

Zusammenstellung VII.

|   | Drei- und Vier-Zylinder-Verbund- | Zwei-Zylinder-Verbund- | Zwillings- |
|---|----------------------------------|------------------------|------------|
|   | Lokomotive                       |                        |            |
| Für 1 P.S. Leistung am Radumfang . . . . .          | 79                               | 86                     | 100        |
| Für 1 P.S. Nutzleistung am Tenderzughaken . . . . . | 66                               | 80                     | 100        |

Da neben den Drei- und Vier-Zylinder-Lokomotiven aus-hülfsweise auch die 3/5 gekuppelte Zweizylinder-Verbundlo-

omotive Gattung II (Zusammenstellung VI) im Schnellzugdienst verwendet wurden, liegen auch die Vergleichsziffern aus dem Betriebe vor:

Zusammenstellung VIII.

|  | Zwei-Zylinder- | Drei-Zylinder- | Vier-Zylinder- |
|--|----------------|----------------|----------------|
|  | Lokomotive     |                |                |
| Mittlere Zugbelastung in t . . . . .   | 228            | 221            | 227            |
| kg Kohle für 1 Zug-Kilometer . . . . . | 16,54          | 14,19          | 13,95          |
| „ „ „ 100 Tonnen-Kilometer             | 7,42           | 6,45           | 6,14           |



Danach verbrauchte die Vierzylinder-Lokomotive um 15 bis 17 % weniger, als die Zweizylinder-Verbundlokomotive und um 2 bis 4 % weniger, als die Dreizylinder-Lokomotive, letztere Unterschiede können in dem ungleichen Stande der Abnutzung der Lokomotive begründet sein.

Mit diesen Zahlen ist die Überlegenheit der neuen Bauart besonders der Drei- und Vierzylinder-Bauart erwiesen.

Der Schmierstoffverbrauch der Vierzylinder-Lokomotive ist im Durchschnitte um 6 % höher, als der der Dreizylinder-Lokomotive. Der durchschnittliche Ölverbrauch beider Bauarten ist um ungefähr 30 % höher, als der der Gattung II der Zusammenstellung VI.

Die durch Aufnahme von Schaulinien und durch Beobachtungen im Betriebe gefundenen günstigsten Beziehungen zwischen den Füllungen im Hoch- und Niederdruck-Zylinder sind:

Zusammenstellung IX.

|                            |                           |
|----------------------------|---------------------------|
| Für 40 % Hochdruck-Füllung | 45 % Niederdruck-Füllung, |
| 50                         | 45                        |
| 65                         | 55                        |
| 70                         | 60                        |

Die Einrichtung, welche die Betätigung der Niederdrucksteuerung unabhängig von der Hochdrucksteuerung gestattet, hat sich für sparsame Dampfarbeit als nützlich erwiesen, da diese günstigsten Beziehungen mit nicht getrennten Steuerungen nicht erzielt werden können.

3. Verhalten im Betriebe.

Die Drei- und Vier-Zylinder-Lokomotiven befördern seit Anfang 1905 ausschließlich die bis 275 t schweren Schnellzüge auf der Linie Wien-Groß Wossek, welche anhaltende Steigungen von 10 ‰ und zahlreiche Krümmungen bis 300 m Halbmesser enthält, und haben sich den vorher im Schnellzugdienste verwendeten Bauarten in jeder Beziehung überlegen gezeigt.





Die vermehrte Wartung und Schmierung des vielteiligern Triebwerkes hat zu keinerlei Klagen der Führer und Heizer geführt, da diese sich durch die aus den Heizstoffersparnissen erwachsenden Vorteile entschädigt finden.

Wegen der erschwerten Zugänglichkeit des hintern Stopfzeuges an dem vor der Drehgestellwiege liegenden Hochdruckzylinder der Dreizylinder-Maschine wurden Metallpackungen eingelegt, die sich gut bewähren.

Ein geringer Unterschied hat sich zu Gunsten der Vierzylinder-Bauart insofern ergeben, als diese etwas rascher anfährt, und die Dreizylinder-Lokomotive bei besonders geringer Schienenreibung auf Steigungen mehr zum Rädergleiten neigt, als die Vierzylinder-Lokomotive.

Diese Beobachtungen haben den Verfasser zu den in Zusammenstellung X und Abb. 7, Taf. XXXVII enthaltenen Vergleichen angeregt, worin die in Rede stehenden Drei- und Vierzylinder-Lokomotiven mit andern Bauarten unter der Annahme gleichwertiger Zylinder- und Rad-Abmessungen bezüglich der für das Anfahren verfügbaren Drehkräfte, sowie hinsichtlich der unter gleicher Dampfdehnung auftretenden Schwankungen der Drehkräfte während einer Radumdrehung verglichen sind.

Zusammenstellung X.

| Bauart                                       | Zylinder Durchmesser und Verhältnis | Drehkraft für das Anfahren |             |               |             |                    | Drehkräfte während der Fahrt  |      |           |                |                         |                                |                                  |             |                          |
|--|-------------------------------------|----------------------------|-------------|---------------|-------------|--------------------|---|------|-----------|----------------|-------------------------|--------------------------------|----------------------------------|-------------|--------------------------|
|  |                                     | Füllung                    |             | Dampfspannung |             | Größte Anfahrkraft | Kleinste Anfahrkraft  |      | Füllung % |                |                         | Drehkraft kg                   |                                  |             |                          |
|  |                                     | Hochdruck                  | Niederdruck | Hochdruck     | Niederdruck |                    | in der Kurbel-lage  | kg   | Hochdruck | Niederdruck    | bezogen auf Niederdruck | größte                         | kleinste                         | Unterschied | Verhältnis               |
| %  |                                     | at                         |             | kg            |             |                    |   |      |           | T <sub>g</sub> | T <sub>k</sub>          | T <sub>g</sub> -T <sub>k</sub> | T <sub>g</sub> :Reibungs-gewicht |             |                          |
| Vierzylinder-Verbund                         | 350<br>600<br>1:3                   | 80                         |             | 13            | 6           | 11390              |  | 4460 | 50        | 50             | 16,7                    | 6300                           | 5250                             | 1050        | $\frac{1}{6,67} = 0,150$ |
| Dreizylinder-Verbund Kurbeln 120°            | 490<br>600<br>1:3                   | 82                         | 78,5        | 13            | 6           | 10760              |  | 4280 | 50        | 50             | 16,7                    | 6800                           | 4500                             | 2300        | $\frac{1}{6,18} = 0,162$ |
| Dreizylinder-Verbund Niederdruck-Kurbeln 90° | 490<br>600<br>1:3                   | 82                         | 88          | 13            | 6           | 12470              |  | 4280 | 50        | 50             | 16,7                    | 8700                           | 3000                             | 5700        | $\frac{1}{4,83} = 0,207$ |
| Zweizylinder-Verbund                         | 555<br>850<br>1:2,33                | 84                         | 88          | 13            | 6           | 14040              |  | 3830 | 39        | 50             | 16,7                    | 7460                           | 3350                             | 4110        | $\frac{1}{5,62} = 0,178$ |
| Zweizylinder-Zwilling                        | 600                                 | 87                         |             | 13            |             | 18900              |  | 7560 | 16,7      | —              | —                       | 9600                           | 3650                             | 5950        | $\frac{1}{4,38} = 0,229$ |

Gemeinsame Abmessungen: Triebraddurchmesser: 1770 mm; Kolbenhub: 650 mm; Dreizylinder-Hochdruck-Triebstangen: 2250 mm lang, Länge aller anderen 1800 mm; Reibungsgewicht der Lokomotive: 42000 kg; Wirkungsgrad im Triebwerke: 90%.

Aus diesen Vergleichen geht hervor, dass die Dreizylinder-Lokomotive mit um 120° verstellten Kurbeln bei den ungünstigsten Kurbelstellungen hinsichtlich der kleinsten Anfahrkraft der Vierzylinder-Lokomotive nur wenig nachsteht, aber die

gleichwertige Zweizylinder-Verbund-Lokomotive bei gleichen Dampfdrücken übertrifft. Weiter ergibt sich, dass die Schwankungen der Drehkräfte und deren Höchstwerte bei der Dreizylinder-Lokomotive niedriger sind, als bei der Zweizylinder-

der Dreizylinder-Lokomotive mit um  $90^\circ$  verstellten Niederdruckkurbeln und bei der Zwillings-Lokomotive. Das Verhältnis der größten Drehkraft zum Reibungsgewichte ist bei der Dreizylinder-Lokomotive nur wenig ungünstiger, als bei der Vierzylinder-Lokomotive, dagegen im Vergleiche zu den anderen Bauarten wesentlich besser.

Nebst dem Umstande, daß die Kraftäufserung der Zylinder bei den hier beschriebenen Drei- und Vierzylinder-Lokomotiven nahe an die Grenze der Radreibung reicht, erklärt sich die größere Neigung der Dreizylinder-Lokomotive zum Rädergleiten aus der etwas größeren Ungleichförmigkeit der Drehkräfte. Es empfiehlt sich daher, bei drei Zylindern andere Zylinderabmessungen zu wählen, als für die Vierzylinder-Lokomotive gleichen Reibungsgewichtes, wie dies ja auch für die Zweizylinder-Zwillings- und Verbund-Lokomotiven nötig ist, die bei gleichwertigen Zylinderabmessungen noch mehr zum Rädergleiten neigen.

Es muß noch hervorgehoben werden, daß sich der den Dreizylinder-Lokomotiven von manchen Seiten zur Last gelegte Nachteil des Versagens beim Anfahren bei diesen Lokomotiven durchaus nicht gezeigt hat.

Über den Unterschied der Erhaltungskosten der Drei- und Vierzylinder-Lokomotiven kann angesichts der kurzen Betriebszeit nichts Näheres angegeben werden. Es hat aber den Anschein, daß die einfache Form der Kröpfung bei der Dreizylinder-Lokomotive einen nicht zu unterschätzenden Vorteil gegen die der Vierzylinder-Lokomotive bietet, da bei letzteren schon nach kurzer Betriebszeit Anbrüche gefunden wurden, die auf Mängel in der Durcharbeitung des Stoffes in dem schwierig geformten Schmiedestücke zurückzuführen sind. Ähnliche Erfahrungen mit doppelt gekröpften Achsen dürften auch bei anderen Bahnverwaltungen vorliegen.

Schließlich sei noch bemerkt, daß sich aus der Verwendung von Nickelstahl für die Kröpfungachsen keine nachteiligen Folgen ergeben haben, daß insbesondere an den Achsläufen oder Triebstangenlagern keine besondere Neigung zum Warmlaufen beobachtet wurde.

#### 4. Der Zugkraftmesser.

Zum Messen der Zugwiderstände wurde bei den Leistungsproben ein von der Nordwestbahn-Direktion entworfener Zugkraftmesser verwendet, der in Abb. 8, Taf. XXXVII dargestellt ist.

Die Zugkraft wird nicht durch Hebelwerke oder Zeiger, sondern durch eine Flüssigkeitsäule angezeigt, deren Stand sich zwangsläufig einstellt und an einer in beliebigem Maßstabe herstellbaren Teilung leicht abgelesen werden kann. Hierdurch werden die Fehler, die bei andern Zugkraftmessern bei Erschütterungen der Fahrzeuge durch die Trägheit oder Eigenschwingungen der Hebelwerke verursacht werden, ganz vermieden.

Die durch die Flüssigkeitsäule an der im Gepäckwagen angebrachten Teilung angezeigte Zugkraft wird durch den aufnehmenden Beamten auf einem entsprechend vorgedruckten Blatte fortlaufend vermerkt. Bis jetzt wurde der Einfachheit wegen auf selbsttätige Aufzeichnung der Zugkräfte verzichtet.

Die Bauart des Zugkraftmessers ist folgende:

Zwischen zwei Platten, deren eine als gleichmäßig angeschmiedete Zugspindel, deren andere als auf dieser Spindel geführte Hülse ausgebildet ist, sind vier zylindrische Schraubenfedern eingespannt. Die Spindel trägt auf ihrem Gewindeteile den Kuppelbügel mit zugehöriger Mutter. Die Hülseplatte wird von vier, durch die Schraubenfedern durchgesteckte Zugstangen gefaßt, von denen je zwei ein Gabelstück bilden, und die mit den Augen in den Querbolzen des Zughakens hängen.

Die Zugkraft wird durch den Kuppelbügel auf die Zugspindel und mit der daran befindlichen Scheibe auf die Schraubenfedern übertragen, welche sich gegen die mit dem Wagenszughaken verbundene Scheibe stützen und unter der Einwirkung der Zugkraft zusammengedrückt werden. Die Eindrückung der Feder bewirkt eine Verschiebung des an der Hülseplatte befestigten Kolbens in dem an der Spindelplatte angebrachten Zylinder, und das Verdrängen des in dem Zylinder und in dem an ihn anschließenden, zum Teilungsrohr führenden Schlauche enthaltenen gefärbten Wassers. Glycerin oder dergleichen eignet sich als Füllung nicht, weil die beim Eingießen mitgerissenen Luftblasen lange Zeit darin schweben.

Die Kolbenfläche ist so bemessen, daß 1 t Zugkraft ungefähr 10 cm Spiel der Flüssigkeitsäule an der Teilung gibt. Damit die Federn nie überspannt werden können, setzt sich die Führungshülse der einen Scheibe bei Erreichung der zulässigen Zugkraft auf die Gegenseite auf. Um die bei heftigen Zugkraftänderungen durch die Bewegung der Flüssigkeit hervorgerufenen Schwankungen im Teilungsrohr zu vermindern, ist zwischen den Kolben und die Teilung ein mit derselben Flüssigkeit angefülltes Gefäß eingeschaltet. Jedes Luftpolster im Gefäße oder im Schlauche ist zu vermeiden, weil sonst die Gleichzeitigkeit des Flüssigkeitstandes mit der Kraftwirkung leidet.

Um die gegenseitige Lage der Platten bei spannungslosen Federn zu wahren, werden diese durch eine auf der Zugspindel sitzende Mutter mit Gegenmutter festgehalten. Durch diese Muttern können die Federn auch auf ein beliebiges Maß vorgespannt werden.

Zum Messen der Spannkraft in den zur Vermeidung toten Ganges vorgespannten Federn dienen die an den Scheiben angebrachten Körner, deren gegenseitige Entfernungen durch beigegebene Stichmasse gemessen werden können. Diese Stichmasse und die Teilung werden durch genaue Eichung auf einer entsprechend vorgerichteten Zerreißmaschine ermittelt.

## Drehbank zum Nachrichten von Achssätzen.

Von **J. Hogenmüller**, Regierungsrat und Vorstand der Werkstätteninspektion I in Weiden.

Hierzu Zeichnungen Abb. 1 bis 3 auf Tafel XXXVIII.

Zum Nachrichten von Lokomotiv-Achssätzen steht bei der bayerischen Staatsbahn-Hauptwerkstätte in Weiden seit einigen Jahren die in Abb 1 bis 3, Taf. XXXVIII abgebildete, von der Chemnitzer Werkzeugmaschinenfabrik vorm. Zimmermann in Chemnitz erbaute Drehbank in Gebrauch, mittels deren sowohl die außerhalb, als auch die innerhalb der Radsterne liegenden Kurbelzapfen, zweimittigen Scheiben und Achsschenkel nachgedreht und die Kurbelzapfenlöcher ausgebohrt werden können.

Die Maschine eignet sich daher zur Bearbeitung der Achssätze mit geraden und solcher mit gekröpften Achsen. Sie hat auf einem gemeinsamen Bette zwei durch je eine Schraubenspindel längs verstellbare Reitstöcke zum Ausrichten der Achsen, sowie zwei Drehvorrichtungen, von denen die eine zur Vornahme der innerhalb der Radsterne, die andere zur Vornahme der außerhalb der Radsterne erforderlichen Dreharbeiten dient. Sie sind auf dem Bette längs und quer verschiebbar angeordnet. Die Drehvorrichtung für die innen liegenden Arbeitstellen ist so eingerichtet, daß die Achssätze von hinten hereingeschoben werden können, zu welchem Zwecke das Gehäuse und der Zahnkranzring, in dem der Werkzeugträger sitzt, geteilt sind.

Die Drehvorrichtung für die außen liegenden Arbeitstellen hat einen ungeteilten Ring, an dem die für die verschiedenen Arbeiten bestimmten Werkzeugträger ausgewechselt werden können.

Der gemeinsame Antrieb der beiden Vorrichtungen erfolgt mittels vierfacher Stufenscheibe und ausrückbarem, doppeltem Rädervorgelege, sodafs mit acht verschiedenen Umdrehungsgeschwindigkeiten gearbeitet werden kann. Die Längsbewegung der beiden Drehvorrichtungen auf dem Bette geschieht durch gemeinsame Leitspindel mit Rechts- und Linksgang in vier veränderlichen, selbsttätigen Vorschüben oder von Hand, die Querbewegung zum Einstellen der Drehvorrichtungen auf die vorgeschriebene Entfernung vom Achsmittel nur von Hand. Jede der beiden Drehvorrichtungen kann für sich durch je eine an den kegelförmigen Antriebrädern auf der gemeinsamen Antriebwelle angeordnete Klauenkuppelung beliebig ein- und ausgerückt werden; ebenso kann die selbsttätige Längsbewegung jeder Vorrichtung durch Ein- oder Ausrücken der beiden Leitspindelmuttern mittels Handgriffes für sich ein- oder ausgeschaltet werden. Die Handgriffe für die Ein- und Ausrückungen, für die Umschaltung der selbsttätigen Längsbewegung, sowie für die Handbewegungen der Drehvorrichtungen sind am untern Schlitten bequem angeordnet.

Am linksseitigen Reitstocke ist ein um die Spitzenmitte durch Schnecke und Schneckenrad von Hand drehbarer und nach Gradeinteilung einstellbarer Aufspannarm angeordnet,

der mit zwei durch Schraubenspindel nach dem Mittelpunkte verstellbaren Körnerspitzen versehen ist und dazu dient, den Winkel, unter welchem die Kurbeln und zweimittigen Scheiben der Achssätze zu einander stehen sollen, genau einzuhalten. Der rechtsseitige Reitstock ist zur Aufnahme der Bohrvorrichtung für die Kurbelzapfenlöcher eingerichtet.

Zwei auf dem Bette der Maschine sitzende Aufspannwinkel, von denen sich der linke außerhalb, der rechte innerhalb des Radsternes befindet, dienen zur Lagerung des Achssatzes beim Ausrichten und zu seiner Befestigung nach dem Ausrichten.

Der Werkzeughalter zum Abdrehen kugelförmiger Zapfen wird in den Zahnkranzring der äußern Drehvorrichtung an Stelle des für zylindrische Zapfen eingesetzt.

Zum Ausbohren der schwach kegelförmigen Kurbelzapfenlöcher dient eine von einem besondern Deckenvorgelege angetriebene Bohrvorrichtung, welche am rechten Reitstocke befestigt ist und durch Schraubenspindel für die verschiedenen Kurbellängen eingestellt werden kann. Die Bohrstange ist an dem einen Ende in der Bohrvorrichtung am Reitstocke gelagert; das andere Ende ruht beim Ausbohren von Zapfenlöchern in gewöhnlichen Kurbeln oder Gegenkurbeln in einem Führungskreuz, das in der äußern, bei diesem Ausbohren still stehenden Drehvorrichtung befestigt ist, während es beim Ausbohren der Zapfenlöcher in Radsternen in einem auf dem innern Aufspannwinkel zu befestigenden, mit Einstelleinteilung versehenen Lager geführt ist. Die Bohrstange ist mit durch Sternschaltung nachstellbarem Meißelhalter ausgerüstet; sie kann für eine bestimmte Kegelform ausgeführt werden, und ist zwecks Auswechslung gegen solche anderer Abmessungen zum Ankuppeln eingerichtet.

Die zu bearbeitenden Achssätze werden in bekannter Weise mittels Laufkatze und Flaschenzug (Abb. 3, Taf. XXXVIII) vom Gleise in die Maschine gebracht, und hier unter Einführung der Körnerspitzen der Reitstocknägel, sowie der Körnerspitze des vorher eingestellten Aufspannarmes nach Erfordernis ausgerichtet. Dann wird der Achssatz an die Aufspannwinkel festgeschraubt. Bemerkt wird, daß die Reitstocknägel nur zum Einstellen des Achssatzes dienen und nicht dessen Gewicht zu tragen haben; der Achssatz bleibt an der Hebevorrichtung, deren Arme die Achsschenkel umfassen, hängen und wird von dieser getragen, bis er an den Aufspannwinkeln befestigt ist. Die Drehvorrichtung wird nun auf die erforderliche Kurbellänge eingestellt, worauf ohne Weiteres mit dem Drehen begonnen werden kann.

Zum Aufspannen von Achssätzen mit Gegenkurbeln dienen zwei an den Reitstöcken zu befestigende Spitzenbügel, Ausrichtbügel.

## Stoßwirkungen im Eisenbahnbetriebe.

Von H. Saller, k. b. Direktionsrat in Plattling.

(Schluß von Seite 119.)

### Teil II.

Die vorstehenden Entwicklungen eignen sich zur Aufstellung von Formeln für die Stoßziffer bei eisernen Bahnbrücken. Die Verkehrslasten treten bekanntlich bei Eisenbahnbrücken mit sehr bedeutenden Geschwindigkeiten auf. Sie üben hierbei auf die Tragwerke verschiedene über die statischen hinausgehende Wirkungen aus, die in Nachfolgendem in regelmäßige und unregelmäßige geschieden werden sollen.

Die regelmäßigen Wirkungen dieser Geschwindigkeit entspringen einmal aus der Fliehkraft derjenigen Masse, welche sich auf dem unter der Last durchgebogenen Träger bewegt. Die Fliehkraft bewirkt eine Erhöhung der Beanspruchung, welche die ruhenden Lasten ausüben. Diese Wirkungen lassen sich theoretisch untersuchen, und in neuerer Zeit hat Dr. Zimmermann in einer Abhandlung, Berlin 1896, über die Schwingungen eines übrigens gewichtslos gedachten Trägers mit bewegter Last eine theoretische Ableitung des »Stoßkoeffizienten« (auch Stoßzuschlag oder Fahrtziffer genannt) gegeben, soweit dieser aus dem obenbezeichneten Teile der regelmäßigen Wirkungen der Geschwindigkeit der Verkehrslast folgt. Der größte Wert dieser Ziffer wird sich danach unter tatsächlichen Verhältnissen immerhin ziemlich niedrig ergeben.\*) Auch können die genannten Wirkungen durch geeignete Überhöhung der Fahrbahn gemildert, wenn nicht ganz gehoben werden.\*\*\*) Tatsächlich findet diese Überhöhung ja bei fast allen eisernen Bahnbrücken Anwendung.

Als regelmäßige Wirkung der Geschwindigkeit der Verkehrslasten ist ferner der Umstand aufzuführen, daß die Vollbelastung der Brücken bei den großen Fahrgeschwindigkeiten in sehr kurzer Zeit auftritt. Die Folge davon wird sein, daß auch die Formänderung mit erheblicher Geschwindigkeit vor sich geht, und daß dynamische Einflüsse zur Geltung kommen. Nach dem Gesichtspunkte, daß die Art und Weise der Belastung bei Eisenbahnen einen Mittelfall zwischen der statischen Belastung und dem plötzlichen Einwirken des Lastvollwertes bildet, daß also die Stoßziffer  $\mu$  zwischen den Werten 1 und 2 liegen muß, hat schon Résal eine Untersuchung angestellt.\*\*\*) Er kommt dadurch zu einem Ergebnisse, daß er die ganze Last in Brückenmitte vereinigt gedacht in kleinen Teilbeträgen plötzlich mit  $\mu = 2$  derart auftreten läßt, daß immer die nächste Teillast dann zur Wirkung kommt, wenn die Dauer der unter der vorausgehenden auftretenden Schwingung grade vorüber ist. Die Art und Weise, in der Résal die Teillasten einander folgen läßt, kann angefochten werden.†) Abgesehen von dieser Anfechtbarkeit aber kommt

\*) Engesser, Zusatzkräfte und Nebenspannungen II, Seite 166 ff.

\*\*\*) Zentralblatt der Bauverwaltung 1899. 2 Aufsätze von Reifsnier, Seite 156 und Nr. 90.

\*\*\*\*) Annales des ponts et chaussées 1882, Seite 337–352, 1883, Seite 277–299.

†) Hannoversche Zeitschrift für Architektur und Ingenieurwesen 1883, Seite 277 und 579.

Résal nur dadurch zu einem, übrigens für den ganzen, bei Brücken auftretenden Stoßdruck zu geringem Ergebnisse, daß er die Lasten in willkürlichen Teilbeträgen nach einander an ein und derselben Stelle in der Brückenmitte auftreten läßt. Es ist möglich, die gestellte Aufgabe in anderer Weise zu lösen. Man wird auch hier von der Annahme ausgehen müssen, daß die Verkehrslast entweder in Brückenmitte vereinigt, oder über die ganze Brückenlänge gleichmäßig verteilt von Null bis zu dem der Vollbelastung entsprechenden Höchstwerte steigt. Da die Geschwindigkeit des Auftretens der Last als gleichförmig anzusehen ist, so folgt, daß die Last  $P$  von Null anfangend in geradem Verhältnisse zur Zeit  $t$  anwächst, daß also  $P_x = c_1 t$  ist, worin  $c_1$  einen Festwert angibt. Der Höchstwert  $P$  trete nach der Zeit  $T$  ein; also sei  $P = c_1 T$ . Die auftretende Schwingung ist in ihrem ersten nach der Zeit  $T$  abschließenden Teile eine erzwungene, und hierfür gilt die Gleichung:

$$m \frac{d^2 y}{dt^2} + ky = c_1 t.$$

Setzt man  $\frac{k}{m} = \gamma$  und  $\frac{c_1}{m} = \kappa$ , so wird

$$\frac{d^2 y}{dt^2} + \gamma y = \kappa t.$$

Die allgemeinste, mit zwei Festwerten  $C_1$  und  $C_2$  versehene Lösung dieser Gleichung lautet:

$$y = \frac{C_1 e^{at} - C_2 e^{-at}}{2a} - \frac{\kappa t}{a^2},$$

worin  $a = \sqrt{-\gamma} = i\sqrt{\gamma}$  ist.

Denn bildet man

$$\frac{dy}{dt} = \frac{C_1 e^{at}}{2} + \frac{C_2 e^{-at}}{2} - \frac{\kappa}{a^2} \text{ und}$$

$\frac{d^2 y}{dt^2} = \frac{C_1 a e^{at}}{2} - \frac{C_2 a e^{-at}}{2}$ , so nimmt dieser letztere Ausdruck

durch Einsetzung des Wertes von  $y$  die Form an:

$$\frac{d^2 y}{dt^2} = \left( y + \frac{\kappa t}{a^2} \right) a^2 = y a^2 + \kappa t = -\gamma y + \kappa t,$$

also  $\frac{d^2 y}{dt^2} + \gamma y = \kappa t$  wie oben.

Nimmt man den Anfangspunkt der Bewegung als Nullpunkt, so ist für  $y = 0$  auch  $t = 0$ . Dann wird

$$y = 0 = \frac{C_1 - C_2}{2a}, \text{ also } C_1 = C_2, \text{ und man erhält:}$$

$$y = \frac{C_1 (e^{at} - e^{-at})}{2a} - \frac{\kappa t}{a^2} = \frac{C_1}{a} \sin(at) - \frac{\kappa t}{a^2}$$

$$\frac{dy}{dt} = \frac{C_1}{2} (e^{at} + e^{-at}) - \frac{\kappa}{a^2} = C_1 \cos(at) - \frac{\kappa}{a^2}.$$

Nun ist aber der Exponent  $a = i\sqrt{\gamma}$  imaginär. Führt man die Exponentialfunktion auf trigonometrische Funktionen zurück, so wird

$$e^{at} = e^{i\sqrt{\gamma}t} = \cos\sqrt{\gamma}t + i \sin\sqrt{\gamma}t$$

$$e^{-at} = e^{-i\sqrt{\gamma}t} = \cos\sqrt{\gamma}t - i \sin\sqrt{\gamma}t,$$

$$\text{daher } \begin{cases} y = C_1 \frac{\sin \sqrt{\gamma} t}{a} i - \frac{\kappa t}{a^2} \\ \frac{dy}{dt} = C_1 \cos \sqrt{\gamma} t - \frac{\kappa}{a^2} \end{cases}$$

Diese beiden Gleichungen geben gleichzeitig nur dann reelle Werte, wenn  $C_1 = 0$ ; dann ist

$$y = -\frac{\kappa t}{a^2}$$

$$\frac{dy}{dt} = v = -\frac{\kappa}{a^2};$$

das heisst: die Durchbiegung nimmt in gleichbleibendem Verhältnisse zur Zeit zu, und die Geschwindigkeit der Durchbiegung ist für die Dauer der erzwungenen Schwingung gleichförmig. Für den grössten Ausschlag der erzwungenen Schwingung ist

$$Y = -\frac{\kappa T}{a^2} = -\frac{\kappa P}{c_1 a^2}.$$

Nun ist aber  $\kappa T = \frac{c_1 T}{m} = \frac{P}{m}$  und  $a^2 = -\gamma = -\frac{k}{m}$   
 $= -\frac{P}{y_1 m}$ , weil  $P = ky_1$ ,

wenn  $y_1$  die statische Durchbiegung unter der Last  $P$  ist; daraus folgt  $y_1 = -\frac{P}{ma^2} = -\frac{\kappa P}{c_1 a^2}$ . Demnach wird  $-Y = -y_1$ ; also ist die am Ende der erzwungenen Schwingung erhaltene Durchbiegung gleich der statischen. Ferner ist  $v_1 = -\frac{\kappa}{a^2}$ . Nun ist aber  $\kappa = \frac{P}{T m}$ ,  $P = k \cdot y_1$  und  $k = m \gamma$ , also die am Ende der erzwungenen Schwingung erlangte Geschwindigkeit

$$v = \frac{y_1}{T}.$$

An die erzwungene Schwingung schließt sich im vorliegenden Falle eine harmonische Schwingung um die statische Gleichgewichtslage  $y_1$  an.

Ist  $v_x$  die Geschwindigkeit und  $y_x (> y_1)$  die Durchbiegung in einem beliebigen Augenblicke der harmonischen Schwingung, so ist

$$\frac{1}{2} (m + m_1) v_x^2 = \frac{1}{2} (m + m_1) v_1^2 + m_1 g (y_x - y_1) - \int_{y_1}^{y_x} ky dy$$

$$= \frac{1}{2} (m + m_1) v_1^2 + m_1 g y_x - m_1 g y_1 - \frac{k y_x^2}{2} + \frac{k y_1^2}{2};$$

hieraus  $v_1 = \sqrt{v_x^2 + \frac{-2 m_1 g y_x + 2 m_1 g y_1 + k y_x^2 - k y_1^2}{m + m_1}}$   
 $= \alpha A = \sqrt{\frac{k}{m + m_1}} \cdot y_1 (\mu - 1)$

oder da  $ky_1 = m_1 g$

$$\text{Gl. 9) } v_1 = \sqrt{v_x + \frac{m_1 g y_1 - m_1 g y_x}{m + m_1}} = \sqrt{\frac{m_1 g y_1}{m + m_1}} (\mu - 1).^*)$$

\*) Die Probe ergibt für den Fall plötzlicher Lasteinwirkung ohne Stofs bei  $y_x = 0$  und  $v_x = 0$  richtig  $\mu = 2$ , für den Fall statischer Beanspruchung bei  $v_x = 0$ ,  $y_x = 0$  und  $v_1 = 0$  richtig  $\mu = 1$ .

Da im vorliegenden Falle übrigens  $y_x = y_1$  und  $v_x = v_1$  gegeben ist, hätte die allgemeine Ableitung der Gl. 9) umgangen werden können.

Hieraus ergibt sich bei bekanntem  $y_x$  und  $v_x$  die Grösse  $\mu$ .

Für den vorliegenden Fall  $v_x = v = \frac{y_1}{T}$  und  $y_x = y_1$

wird:

$$\text{Gl. 10) } \dots \mu = \frac{y_1}{T} \sqrt{\frac{m + m_1}{m_1 g y_1}} + 1.^*)$$

Für kleine Brücken, bei denen  $m$  gegenüber  $m_1$  vernachlässigt werden kann, ergibt sich

$$\text{Gl. 10 a) } \dots \mu = \sqrt{\frac{y_1}{T^2 g}} + 1.$$

Zum Zwecke der Anwendung der Formeln auf die dynamischen Beanspruchungen von Eisenbahnbrücken bezeichnet

$L^{dm}$  die Brückenlänge,

$U^{dm/sek}$  die Geschwindigkeit der Verkehrslast = 300 dm/sek und 100 km/St.,

$T = \frac{L}{U}$  die Zeit, welche das Anwachsen der Last von Null zu ihrem Höchstwerte  $L_p$  bei gleichmäfsig verteilter Verkehrslast  $p$  t/dm = 0,4 erfordert,

$$y_1 = p \frac{L^4}{120 E J} \text{ **), } J = \frac{M}{\sigma} e, M = p \frac{L^2}{8} \text{ ***)}, \sigma = 75 \text{ t/qdm,}$$

$e =$  nach gebräuchlichem Ausmafs =  $0,05 L$ ,  $m_1 = \frac{L p}{g}$  Ver-

kehrslast auf einem Träger,

$m$  die Trägermafs bei kleinen Brücken von  $L < 100$  dm gleich 0, sonst in grossem Durchschnitte

$$= \frac{(800 L^m + 3 (L^m)^2) \text{ kg } \dagger}{g \text{ dm/sek}}$$

für die ganze Brücke oder für einen ganzen Träger

$$= \frac{[0,04 L^{dm} + 0,000015 (L^{dm})^2] t}{g \text{ dm/sek}^2},$$

$$E = 200\,000 \text{ t/qdm, } g = 98 \text{ dm/sek}^2.$$

Dann wird für kleine Brücken

$$\text{Gl. 11) } \dots \mu = 1 + \frac{0,68}{\sqrt{L}};$$

für grofse Brücken

$$\text{Gl. 12) } \dots \mu = 1 + \sqrt{\frac{0,5 + 0,000017 L}{L}},$$

und es ergibt sich die Zusammenstellung II.

\*) Nach Gl. 10) wächst  $\mu$  mit  $m$ . Für diese erzwungenen Schwingungen gilt der von Résal nach vielem Kopfzerbrechen aufgestellte Satz (Ann. des ponts et chaussées 1882 Aufsatz Seite 336): Wenn man die Eigenlast einer Eisenbrücke erhöht, ohne ihre Tragfähigkeit zu erhöhen, wenn man also dem Eigengewichte eine tote Last hinzufügt, so macht man die Einwirkung der rollenden Last umso fühlbarer.

\*\*) Die durchschnittliche Durchbiegung auf Trägerlänge bei gleichmäfsig verteilter Last folgt durch Integration der Gleichung der elastischen Linie  $y_1 = \frac{2 p L^3}{E J \cdot 24} \int_0^{L/2} \left[ \frac{x}{L} - \frac{2 x^3}{L^3} + \frac{x^4}{L^4} \right] dx = \frac{p L^4}{120 E J}$ .

\*\*\*) Genau  $M = \frac{p L^2}{8}$ ; hierbei würde sich eine Gleichung dritten Grades ergeben. Da  $\mu$ , wie die weitere Entwicklung zeigt, von 1 wenig verschieden wird, wurde vereinfachend  $\mu = 1$  angenommen.

†) Lueger, Lexikon der gesamten Technik, Aufsatz über Eigengewicht eisernen Brücken.



Zusammenstellung II.

| Ldm | 10    | 20    | 30    | 40    | 50    | 100                    | 500   | 1000  | 2000  |
|-----|-------|-------|-------|-------|-------|------------------------|-------|-------|-------|
| "   | 1,215 | 1,152 | 1,124 | 1,108 | 1,096 | 1,068<br>oder<br>1,071 | 1,032 | 1,023 | 1,016 |

Die sich ergebenden dynamischen Beanspruchungen sind also für alle Fälle gering. Dabei ist noch zu bedenken, daß die Annahme eines gleichmäßig mit dem Kubus der Stützweite wachsenden Trägheitsmomentes für viele Fälle zu geringe Werte liefert, insbesondere bei kleinsten Lichtweiten, bei denen schon aus äußeren Rücksichten ein weit größeres Trägheitsmoment zur Anwendung kommt, als rechnermäßig nötig ist. Auch werden die Trägheitsmomente in Anrechnung der vorhandenen dynamischen Einflüsse, welche sowohl aus der eben behandelten Geschwindigkeit der Lastenbewegung, als auch aus anderen im folgenden zu behandelnden dynamischen Beanspruchungen entspringen, praktisch größer ausfallen, als oben angenommen.

Mit wachsendem Trägheitsmoment nehmen aber die für die Stofsziffer  $\mu$  nach obigem gefundenen Werte noch weiter ab. Da ferner die Lasten ihre Stellung mit der in die Berechnung der dynamischen Einflüsse eingeführten Geschwindigkeit ständig ändern, und jede unter Einwirkung einer Last erfolgende Formänderung zu ihrer Ausbildung einer gewissen Zeit bedarf, so ist anzunehmen, daß die vorstehend theoretisch berechneten dynamischen Durchbiegungen nur zu geringstem Teile wirklich eintreten werden. Eine dünne Eisdecke trägt einen Schlittschuhläufer noch unter Verhältnissen, unter denen sie derselben ruhenden Last nicht gewachsen ist. Es ist daher fraglich, ob die rechnerisch zu ermittelnden, aus der Geschwindigkeit des Auftretens von Einzel-Lasten entspringenden dynamischen Wirkungen überhaupt Zeit zu ihrer Entwicklung finden. Tatsächliche Beobachtungen scheinen diese Frage vielfach zu verneinen. Sofern aber geringe, mit der Geschwindigkeit der Lastenbewegung wachsende dynamische Beanspruchungen beobachtet werden sollten, können diese leicht auch auf andere Art erklärt werden. Considère\*) glaubt durch Versuche nachgewiesen zu haben, daß auch die durch die Unregelmäßigkeiten der Fahrbahn und derartige Ursachen hervorgerufenen dynamischen Spannungen ebenfalls in geradem Verhältnisse zur Fahrgeschwindigkeit wachsen. Es erhellt daraus, daß geringfügige, mit steigender Fahrgeschwindigkeit wachsende, regelmäßige dynamische durch entsprechende Erhöhung der anzunehmenden unregelmäßigen dynamischen Wirkungen rechnerisch berücksichtigt werden können.

Bei den regelmäßigen Wirkungen der Verkehrslastenbewegung sind schließlich noch die Einflüsse der Gegengewichte an den Trieb- und Kuppel-Achsen zu erwähnen. Durch diese auf der Wirkung der Fliehkraft beruhenden Einflüsse werden wesentliche Vergrößerungen und Verringerungen der Achsdrücke

\*) Annales des ponts et chaussées 1888 I. Deutsche Bauz. 1889, Seite 350. Übrigens sind diese Aufstellungen Considère's nicht allgemein anerkannt worden. Praktische Beobachtungen von anderer Seite lassen vermuten, daß die Erhöhung der Fahrgeschwindigkeit, abgesehen von den Äußerungen der Fliehkraft, wohl ein Wachsen der wagerechten, dagegen eher eine Herabsetzung der lotrechten Lastwirkungen zur Folge haben.

gegenüber der statischen Berechnung zu erwarten sein. Man hat es hier mit Lasten zu tun, deren Werte sich sehr bedeutend und mit sehr großer Geschwindigkeit verändern; hieraus sind dynamische Einflüsse zu erwarten.

Die Fliehkraft  $F$  ist gegeben durch die Gleichung

$$F = \frac{G}{g} \frac{v^2}{r^2} \varrho, \text{ wenn } G \text{ das Gegengewicht, } r \text{ der Radhalbmesser, } v \text{ die Fahrgeschwindigkeit, } \varrho \text{ der Abstand des Schwerpunktes des Gegengewichtes von der Achse und } g \text{ die Beschleunigung der Schwere ist. Die hier in Betracht kommende lotrechte Seitenkraft der Fliehkraft ist gleich } F \sin \alpha \text{ und}$$

$$\alpha = \frac{tv}{r} = at, \text{ wenn } a = \frac{v}{r} \text{ und } t \text{ die Zeit ist.}$$

Für die erzwungene Schwingung gilt hier die Gleichung

$$m \frac{d^2 y}{dt^2} + ky = F \sin \alpha.$$

Setzt man  $\frac{k}{m} = \gamma, \frac{F}{m} = \varphi$  und  $\sqrt{-\gamma} = \lambda = i\sqrt{\gamma}$ ,

so lautet die allgemeinste mit zwei Festwerten  $C_1$  und  $C_2$  versene Lösung

$$y = \frac{e^{\lambda t}}{2\lambda} C_1 - \frac{e^{-\lambda t}}{2\lambda} C_2 - \varphi \frac{\sin \alpha}{a^2 + \lambda^2}.$$

Denn bildet man

$$\frac{dy}{dt} = \frac{e^{\lambda t}}{2} C_1 + \frac{e^{-\lambda t}}{2} C_2 - \varphi \frac{a \cos at}{a^2 + \lambda^2}$$

$$\frac{d^2 y}{dt^2} = \frac{\lambda e^{\lambda t}}{2} C_1 - \frac{\lambda e^{-\lambda t}}{2} C_2 + \varphi \frac{a^2 \sin at}{a^2 + \lambda^2}$$

und fügt hinzu  $-\varphi \frac{\lambda^2 \sin at}{a^2 + \lambda^2} + \varphi \frac{\lambda^2 \sin at}{a^2 + \lambda^2}$ , so wird

$$\frac{d^2 y}{dt^2} = y \lambda^2 + \varphi \sin at = -\gamma y + \varphi \sin \alpha \text{ wie oben.}$$

Abb. 1.

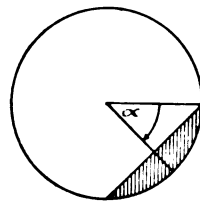

Zur Bestimmung von  $C_1$  und  $C_2$  dienen die Annahmen, daß für den Anfangspunkt der Berechnung bei  $t = 0$  auch  $y = 0$  sein soll, und daß für  $\alpha = \frac{\pi}{2}$  die Geschwindigkeit  $\frac{dy}{dt} = 0$  sein muß (Textabb. 1); danach wird:

$$y = 0 = \frac{C_1}{2\lambda} - \frac{C_2}{2\lambda}, \text{ also } C_1 = C_2.$$

Man erhält also

$$y = \frac{C_1}{2\lambda} (e^{\lambda t} - e^{-\lambda t}) - \frac{\varphi \sin at}{a^2 + \lambda^2} = \frac{C_1}{2} \sin(\lambda t) - \frac{\varphi \sin at}{a^2 + \lambda^2}$$

$$\frac{dy}{dt} = \frac{C_1}{2} (e^{\lambda t} + e^{-\lambda t}) - \frac{\varphi a \cos at}{a^2 + \lambda^2} = \frac{C_1}{2} \cos(\lambda t) - \frac{\varphi a \cos at}{a^2 + \lambda^2}.$$

Hierbei ist  $\lambda = i\sqrt{\gamma}$  imaginär. Führt man die Exponentialfunktion auf trigonometrische Funktionen zurück, so wird

$$e^{\lambda t} - e^{-\lambda t} = 2i \sin \sqrt{\gamma} t,$$

$$e^{\lambda t} + e^{-\lambda t} = 2 \cos \sqrt{\gamma} t;$$

$$\text{daher } y = \frac{C_1}{\sqrt{\gamma}} \sin \sqrt{\gamma} t - \frac{\varphi \sin at}{a^2 + \lambda^2}$$

$$\text{und } \frac{dy}{dt} = C_1 \cos \sqrt{\gamma} t - \frac{\varphi a \cos at}{a^2 + \lambda^2}.$$

$\frac{dy}{dt}$  muß für  $\alpha = \alpha t = \frac{\pi}{2}$  ebenfalls gleich Null sein; also da  
 $\cos \frac{\pi}{2} = 0,$

$$0 = C_1 \cos \sqrt{\gamma} t \text{ oder } C_1 = 0.$$

Schließlich ergeben sich die einfachen Formeln

$$y = \frac{F \sin \alpha}{k - \frac{m v^2}{r^2}} \text{ und } \frac{dy}{dt} = \frac{F v \cos \alpha}{k r - \frac{m v^2}{r}}$$

$y$  erhält demnach den größten positiven Wert für  $\sin \alpha = 1,$

$$\text{also } \alpha = \frac{\pi}{2}, \frac{5\pi}{2}, \frac{9\pi}{2}, \dots$$

den größten negativen Wert für  $\sin \alpha = -1,$

$$\text{also } \alpha = \frac{3\pi}{2}, \frac{7\pi}{2}, \frac{11\pi}{2}, \dots$$

Die dynamische Durchbiegung ist also  $y = \frac{F \sin \alpha}{k - \frac{m v^2}{r^2}},$

und da  $F \sin \alpha = k y_1$  und  $y = \mu y_1,$  wenn  $y_1$  die Durchbiegung unter der ruhenden Last  $F \sin \alpha$  ist, so wird die Stofsziffer

$$\mu = \frac{k}{k - \frac{m v^2}{r^2}} = \frac{1}{1 - \frac{m v^2}{r^2 k}}$$

In dieser Formel verändern sich bei bestimmtem  $v$  und  $r$  die Größen  $m$  und  $k.$  Die Größe  $m$  ist nach dem früher Gesagten auf den jeweiligen Stofspunkt umzurechnen. Der erhaltene Wert  $m$  ist für jede Stelle des Trägers verschieden, am größten in Trägermitte,  $m = \frac{17}{35} m,$  einzusetzen. Der Wert  $k$  ändert sich ebenfalls je nach der Trägerstelle und ist in Trägermitte am größten. Unter allen Umständen ist  $\mu$  ein unechter Bruch, der sich um so mehr über den Wert 1 erhebt, je größer  $m$  und  $v$  und je kleiner  $r$  und  $k.$  Über die statische Einwirkung hinausgehende dynamische Beeinflussungen sind also vorhanden. Ist beispielsweise das Gegengewicht  $G = 0,15 \text{ t},$   $r = 10 \text{ dm},$   $\rho = 8 \text{ dm},$   $v = 300 \text{ dm/Sek},$   $g = 98 \text{ dm/Sek}^2,$   $E = 200\,000 \text{ t/qdm},$   $J = 7 \text{ dm}^4,$   $l = 50 \text{ dm},$  für einen beiderseits frei aufliegenden Träger  $mg = 0,7 \text{ t}$  oder  $m = \frac{0,7}{98},$  dann

$$\text{wird für Trägermitte } m = 0,0035, \quad k = \frac{4,9}{0,0093} = 537,6$$

$$\text{und } \mu = \frac{537,6}{537,6 - 3,1} = 1,006.$$

Für die bei Eisenbahnbrücken gegebenen Verhältnisse werden sich die in Frage stehenden dynamischen Einflüsse stets so außerordentlich niedrig ergeben, daß ihre Vernachlässigung zulässig ist. \*) Die Wirkung der Gegengewichte der Lokomotiven wird sich also im Wesentlichen als eine Vermehrung oder Verringerung der Beanspruchung um eine statisch wirkende Belastung äußern, welche sich nach dem Sinusgesetze ständig ändert, und die Höchstwerte  $+F$  und  $-F$  hat. Da auch diese Belastungen ihren Ort ständig ändern, wird der Einfluß dieser Belastungen kein sehr bedeutender sein können.

Neben den vorstehend behandelten regelmäßigen Wirkungen

\*) Melan, Zeitschr. des österreichischen Ingenieur- und Architekten-Vereines 1893, Nr. 20.

der bewegten Last treten noch andere dynamische Einwirkungen auf, welche aus den Unregelmäßigkeiten und Unebenheiten der Bahn insbesondere an den Schienenstößen, aus den Unregelmäßigkeiten der Fahrzeuge, den Wirkungen unrunder Bremsräder und den Einflüssen der bewegten Lokomotivteile und deren Schwingungen entspringen, und sich als Erschütterungen und Stöße an der Fahrbahn geltend machen. Der wesentliche Anteil an der Größe des Stofszuschlages, den diese unregelmäßigen Wirkungen der Geschwindigkeit haben, scheint noch wenig behandelt zu sein. Sie haben aber größere Bedeutung, und es ist anzunehmen, daß die vielfach überschätzten regelmäßigen Wirkungen der bewegten Last zum größten Teile durch eine entsprechend erhöhte Einschätzung der anzunehmenden unregelmäßigen Wirkungen berücksichtigt werden können. Vielfach behilft man sich bezüglich Berücksichtigung der regelmäßigen und unregelmäßigen dynamischen Wirkungen der Verkehrslast damit, daß man die bewegte Last ohne Rücksicht auf die Brückenspannweite mit einer gleichmäßigen Stofsziffer, nach Gerber  $\mu = 1,5,$  multipliziert als ruhend in die Berechnung einführt. Bei dem vorhandenen Streben nach Erhöhung der Leistungen der Bahnen, bei der stetigen Steigerung der Raddrücke, für elektrischen Betrieb insbesondere bei der Zunahme der ungefederten Teile der Verkehrslasten mag es vornehmlich aus wirtschaftlichen Rücksichten wünschenswert erscheinen, von bisher gebräuchlichen Festlegungen der Stofsziffer abzugehen und sie den wechselnden Verhältnissen, also Brückenspannweiten entsprechend abzustufen, wie dies bei uns schon mehrfach angeregt wurde \*) und in anderen Ländern, beispielsweise in Amerika, längst der Fall zu sein scheint.

Man stelle sich die Brücke als beiderseits frei aufliegenden Träger vor. Die gleichmäßig verteilt gedachte Belastung bewegt sich mit einer gewissen Geschwindigkeit vom Brückenanfang über die Mitte zum Brückende, und überzieht schließlich bei nicht ungewöhnlich großer Brückenlänge den ganzen Träger. Die Durchbiegung und Beanspruchung des Trägers wächst hierbei allmählich und erreicht ihren Höchstwert bei Vollbelastung. Neben den statischen Wirkungen dieser gleichmäßig fortschreitenden Lasten werden nun auch noch regelmäßige und insbesondere unregelmäßige dynamische Wirkungen der Geschwindigkeit der bewegten Last zur Geltung kommen, welche damit in Rechnung gezogen werden können, daß die gleichmäßig verteilt gedachten Verkehrslasten, oder vielleicht auch nur Teile von ihnen, ohne plötzliche Wirkung mit einer gleichmäßigen, sehr geringen Stofshöhe  $h$  behaftet eingeführt werden. Diese Größe  $h$  ist hierbei als die mittlere, während der Vollbelastung einer Brücke auftretende Stofshöhe aufzufassen und ist unabhängig von der Art des Trägers, abhängig dagegen von der Art und Beschaffenheit des Oberbaues und der Fahrzeuge, den Unregelmäßigkeiten sowohl der Fahrzeuge selbst, als auch deren Bewegung. Durch unmittelbare Beobachtung dürfte die Größe  $h$  schwer zu ermitteln sein; leicht dagegen erscheint deren Einschätzung auf dem Wege der Berechnung

\*) Vergleiche die von Professor Melan in der Zeitschrift des österreichischen Ingenieur- und Architekten-Vereines 1901, Seite 257, in dieser Beziehung gegebene Anregung. Deutsche Bauzeitung 1889, Seite 379, Schlusssatz des Aufsatzes von Weyrich.

aus beobachteten Durchbiegungen an bestehenden Brücken. Dafs zur Sicherheit  $h$  für alle Fälle nicht zu gering zu greifen sein wird, liegt auf der Hand. Dafs anderseits in dieser Einschätzung der Gröfse  $h$  sehr weit gegangen werden kann, ohne den aus der Abstufung des Stofszuschlages folgenden wirtschaftlichen Vorteil wesentlich zu beeinträchtigen, wird im nachfolgenden nachzuweisen sein. Es mag sich nun darum handeln, ob die ganze Verkehrslast, oder nur ein Teil davon mit der bezeichneten Stofshöhe  $h$  behaftet eingeführt werden soll. Da die Eisenbahnverkehrslasten durchweg abgefedert sind, wird an den vorkommenden Stofsdrücken zunächst nur der ungefederte Teil der Verkehrslast, Räder, Achsen und deren Zubehör, beteiligt sein.\*\*) Dieser Teil sei  $\frac{P}{n}$ , wobei  $n$  das Verhältnis der ganzen Verkehrslast zu deren ungefedertem Anteile darstellt.

Die Geschwindigkeit dieser Last  $\frac{P}{n}$  nach dem Falle von der Höhe  $h$  wird nicht  $v = \sqrt{2gh}$ , sondern  $v = \sqrt{2gnh}$  sein, da die fallende Masse bei Einschaltung einer Feder über dem Radgestelle durch die Kraft des Federdruckes eine Beschleunigung erfährt. Der Fall wird daher so erfolgen, als ob die Beschleunigung der Schwere  $ng$  betrüge, oder die Geschwindigkeit des Aufstofses wird so gesteigert sein, als ob die Fallhöhe nicht  $h$ , sondern  $nh$  betragen hätte. Die verkürzte Fallzeit folgt aus  $h = \frac{1}{2} ngt^2$  mit  $t = \sqrt{\frac{2h}{ng}}$ .

Für Eisenbahnverkehrslasten ist  $n$  bei vollkommener Federung etwa gleich 4 zu setzen; da aber die Federung nie vollkommen ist, wird  $n = 2,5$  in die Rechnung eingeführt. Die Fallzeit wird daher  $t = \frac{1}{1,6} \sqrt{\frac{2h}{g}}$ . Der Stofs erfolgt etwa in der Hälfte der Zeit, die zum freien Falle erforderlich wäre. Die Dauer der dem Stofse folgenden Trägerschwingung wird im Vergleiche zu der oben erhaltenen Fallzeit grofs sein. Bei den gegebenen Verhältnissen, der Unvollkommenheit der Federung und dem weiten Spielraume, der sich nach den folgenden Erörterungen bei Einschätzung der Gröfse  $h$  ergibt, mag die vereinfachende Annahme gemacht werden, dafs die ganze Verkehrslast an den Stofsdrücken teilnimmt.\*\*\*) Es würde aber für die nachfolgende Berechnung auch keinem Anstande unterliegen, den angedeuteten Unterschied zwischen gefederter und ungefederter Last zu berücksichtigen.\*\*\*)

Nun wird die früher entwickelte Gl. 5) für den Stofs ohne plötzliche Wirkung anzuwenden sein:

$$\mu = 1 + \sqrt{\frac{2h}{y_1} \frac{m_1}{m + m_1}}$$

\*) Siehe auch Bräuning, Zeitschrift für Bauwesen 1893, S. 446.

\*\*) Vergl. Deutsche Bauzeitung 1889, Seite 550.

\*\*\*) Die betreffende Formel für  $\mu$  würde lauten

$$\mu = 1 + \sqrt{\frac{2nh}{y_1} \frac{m_1}{m + m_1}}$$

wobei sich aber  $\mu$  nur auf den ungefederten Teil der Verkehrslast beziehe.

†) Vergleiche die Bemerkung zu Gl. 10). Nach Gl. 5) nimmt  $\mu$  entgegen Gl. 10) mit wachsendem  $m$  ab. Totes Gewicht verringert hier also die Stofswirkungen. Vergleiche hierüber Zeitschrift für Architektur und Ingenieur-Wesen 1883, Seite 277 und 579.

Dabei sind  $m$  und  $m_1$  die auf den Stofspunkt umgerechneten Massen des gestofsenen und des stofsenden Körpers. Die nach Zusammenstellung I anzuwendende Umrechnungsziffer hebt sich jedoch bei gleichmäfsig verteilter Verkehrslast im Zähler und Nenner des Bruches  $\frac{m_1}{m + m_1}$ .

Weiter ist  $h$  die Stofshöhe der gleichmäfsig verteilten Last,  $y_1$  die mittlere statische Durchbiegung unter der Wirkung der gleichmäfsig verteilten Last, oben ermittelt zu  $\frac{pL^4}{120EJ}$  für einen einfachen beiderseits aufliegenden Träger,  $J = \frac{\mathfrak{M}e}{\sigma}$ ,  $\mathfrak{M} = \frac{\mu p L^2}{8}$ ,  $e$  nach gebräuchlichen Abmessungen  $= 0,05 L$ ,  $\sigma = 75 \text{ t/qdm}$ ,  $E = 200000 \text{ t/qdm}$ ,  $m_1 = \frac{Lp}{g}$ .  $p$  wird allgemein zu  $0,4 \text{ t/dm}$  für den Träger angenommen,  $m$  wie früher bei kleinen Brücken vernachlässigt, sonst in grofsem Durchschnitte für den Träger gleich  $\frac{[0,04 L^{\text{dm}} + 0,000015 (L^{\text{dm}})^2] t}{g \text{ dm/sek}^2}$  gesetzt.

$$J \text{ wird } \frac{\mu p L^2}{8} \frac{L}{20 \cdot 75} = \frac{\mu p L^3}{12000} \text{ und}$$

$$\mu = 1 + \sqrt{\frac{2h \cdot 120 \cdot E \mu p L^3}{p L^4 \cdot 12000} \frac{p L}{p L + 0,04 L + 0,000015 L^2}}$$

$$= 1 + \frac{h \cdot 80000}{44 L + 0,0015 L^2} + \sqrt{\left(1 + \frac{h \cdot 80000}{44 L + 0,0015 L^2}\right)^2 - 1}$$

$$\text{Für } \left(1 + \frac{h \cdot 80000}{44 L + 0,0015 L^2}\right) = s \text{ wird}$$

$$\text{Gl. 14) } \dots \mu = s + \sqrt{s^2 - 1}$$

Was unter Stofshöhe  $h$  zu verstehen ist, und in welcher Weise deren Gröfse zu ermitteln sein wird, wurde schon früher erörtert. Zur Bestimmung von  $h$  standen dem Verfasser nur wenige Unterlagen zur Verfügung. Für die bei uns gebräuchlichen Verhältnisse bei Hauptbahnoberbau auf Holzquerschwellen wurde nach den zur Verfügung stehenden Beobachtungen  $h = 0,001 \text{ dm}$  angenommen. Diese Annahme wird auf Grund eingehender Beobachtungen zu verbessern sein.  $s$  wird dann  $= 1 + \frac{80}{44 L + 0,0015 L^2}$ , und die Formel  $\mu = s + \sqrt{s^2 - 1}$   $= s + \sqrt{(s+1)(s-1)}$  ergibt für verschiedene Werte von  $L$  die Zusammenstellung III der Werte  $\mu$ :

Zusammenstellung III.

| Ldm . . .     | 100  | 200  | 400  | 500  | 600  | 800  | 1000 | 2000 |
|---------------|------|------|------|------|------|------|------|------|
| $\mu$ . . . . | 1,21 | 1,13 | 1,10 | 1,09 | 1,08 | 1,07 | 1,06 | 1,04 |

Bei Brücken kleinerer Stützweite wird die Eigenmasse des Trägers unter Vergrößerung der Sicherheit überhaupt vernachlässigt. Dann ergibt sich die einfache Formel

$$\mu = 1 + \sqrt{\frac{2h}{y_1}} = 1 + \sqrt{\frac{0,002 \times 120 \times E \mu p L^3}{p L^4 \times 12000}}$$

$$= 1 + \sqrt{\frac{4\mu}{L}}, \text{ woraus}$$

$$\text{Gl. 15) } \dots \mu = \left(1 + \frac{2}{L}\right) + \sqrt{\left(1 + \frac{2}{L}\right)^2 - 1}$$

und die Zusammenstellung IV folgt.

Zusammenstellung IV.

| L <sub>dm</sub> . . . . . | 10   | 20   | 40   | 60   | 80   | 100  |
|---------------------------|------|------|------|------|------|------|
| μ . . . . .               | 1,86 | 1,56 | 1,37 | 1,28 | 1,25 | 1,22 |

Auf Grund genügender Beobachtungen wird es möglich sein, ähnliche Ermittlungen für Nebenbahnoberbau und Verkehrslasten, für Schmalspur und sonstige Verhältnisse nach geeigneter Wahl der Stofshöhe anzustellen. In Vorstehendem wurde mit Trägern unveränderlichen Querschnittes und Trägheitsmomentes gerechnet. Bei Brücken größerer Lichtweite hat man es aber vielfach mit Trägern gleichen Widerstandes bei wechselndem Querschnitte und Trägheitsmomente zu tun. Résal\*) gibt für solche Brücken mittels Ableitung aus der Arbeitsgleichung für Körper von gleichem Widerstande die Durchbiegung  $F = \frac{K \sigma L^2}{EH}$  an, worin K ein Festwert ist, der für beiderseits gestützte Balken wechselnder Höhe zu 0,285 anzunehmen ist, während H die größte Trägerhöhe bedeutet und  $\sigma$ , L, E die früher angegebene Bedeutung haben. Für den Balken von unveränderlichem Querschnitte ist bei gleichmäßig verteilter Last p die Durchbiegung  $f = \frac{5 p L^4}{384 E J}$ .

Setzt man  $\sigma = \frac{M e}{J}$  und  $M = p \frac{L^2}{8}$ , sowie  $e = \frac{H}{2}$ , so wird  $F = \frac{0,285 p L^2}{J} \frac{H L^2}{2 E H}$  und  $\frac{F}{f} = \frac{0,285 p L^4 \cdot 384 E J}{16 E J \cdot 5 p L^4} = 1,4 \text{ rd.}^{**}$  Bei gleichem Trägheitsmomente in Trägermitte wird der Träger von veränderlicher Höhe eine ungefähr 1,4 mal so große Durchbiegung erfahren, wie der Träger von unveränderlichem Querschnitte. Bei größerem  $y_1$  ergibt sich aber  $\mu$  aus früheren Formeln etwas kleiner. Die durch die größere Durchbiegung dargestellte geringere Steifigkeit des Trägers veränderlicher Höhe hat die Wirkung, die Stofsziffer herabzudrücken.

Aus praktischen Gründen mag es sich wohl empfehlen, für alle Träger gleicher Länge, gleichviel ob sie gleichmäßige oder veränderliche Höhe besitzen, die höheren Werte der Zusammenstellung III anzuwenden. Der Versuch zeigt, daß die Gl. 14) und 15) bei Berücksichtigung oder Vernachlässigung der Trägermassen nur geringe Unterschiede geben. Daher möge unter Erhöhung der Sicherheit die Eigenmasse vernachlässigt werden. Dann folgt:

$$\mu = \left(1 + \frac{2}{L}\right) + \sqrt{\left(1 + \frac{2}{L}\right)^2 - 1} \text{ und die Zusammenstellung V.}$$

\*) Annales des ponts et chaussées 1883, Seite 277—299.

\*\*) Melan gibt als diesbezügliche Werte in der Zeitschrift des österreichischen Ingenieur und Architekten-Vereines 1893, Nr. 20 für Träger unveränderlicher Höhe 1,2, für Parabelträger 1,66 an.

Zusammenstellung V.

| L <sub>dm</sub> | 10   | 20   | 40   | 60   | 80   | 100  | 200  | 400  | 500  | 600  | 800  | 1000 | 2000 |
|-----------------|------|------|------|------|------|------|------|------|------|------|------|------|------|
| μ               | 1,86 | 1,56 | 1,37 | 1,28 | 1,25 | 1,22 | 1,15 | 1,11 | 1,09 | 1,08 | 1,07 | 1,07 | 1,05 |

Um zu zeigen, welchen Einfluss die Annahme größerer Stofshöhe ausübt, ist noch Zusammenstellung VI für  $h = 0,005 \text{ dm}$  ermittelt, für einen Wert, der tatsächlich nicht annähernd erreicht werden wird. Aus  $\mu = \left(1 + \frac{10}{L}\right) + \sqrt{\left(1 + \frac{10}{L}\right)^2 - 1}$  folgt damit die Zusammenstellung VI.

Zusammenstellung VI.

| L <sub>dm</sub> | 10   | 20   | 40   | 60   | 80   | 100  | 200  | 400  | 500  | 600  | 800  | 1000 | 2000 |
|-----------------|------|------|------|------|------|------|------|------|------|------|------|------|------|
| μ               | 3,73 | 2,62 | 2,00 | 1,77 | 1,64 | 1,56 | 1,37 | 1,25 | 1,22 | 1,20 | 1,17 | 1,15 | 1,11 |

Wenn die Forderung, kleine Brücken frei von Schienenstößen zu halten, befolgt wird, können die für kleine Brücken aufgestellten Werte von  $\mu$  bedeutend geringer angenommen werden. Aus der Behandlung des vorstehenden äußersten Falles geht hervor, daß bei größeren Lichtweiten mit der Stofsziffer unbedenklich unter übliche, gleichmäßige Werte gegangen werden kann. Dieses Ergebnis deckt sich auch mit dem vielfach, beispielsweise in Amerika, Schweden und der Schweiz, geübten Verfahren, wonach bei kleinsten Brücken  $\mu = 2$  und darüber gesetzt wird, während bei größeren sehr geringe Werte von  $\mu$  zugelassen werden. Wird der auf die Brücke ausgeübte Stofdruck so den verschiedenen Verhältnissen entsprechend abgestuft, und damit die durch Nichtberücksichtigung dieser Verschiedenheiten begründete Unsicherheit ausgeschaltet, so unterliegt es selbstverständlich keinem Anstande, mit den Spannungen etwas in die Höhe zu gehen. Die Wirtschaftlichkeit der Anlage wird hierbei unter allen Umständen mehr gewahrt sein, als bei der bisherigen Anwendung einer für alle Brückenlängen gleichbleibenden Stofsziffer. Wenn die den Schienen als Unterstützung dienenden Schwellen nicht unmittelbar auf den Hauptträgern ruhen, wird es jedoch nicht zulässig sein, für alle Brückenteile nur mit einer einzigen, je nach der Brückenlänge bestimmten Stofsziffer zu rechnen. Die Stofswirkungen werden vielmehr nicht gleichmäßig die ganze Brücke, sondern vornehmlich die von den Stofdrücken zunächst betroffenen Teile, die Fahrbahnträger, treffen, während die nicht unmittelbar Stößen ausgesetzten Teile, die Hauptträger, bedeutend weniger in Mitleidenschaft gezogen werden. Die Gesetze, nach denen sich die Stofswirkung verteilt und vermöge der Trägheit der Massen schon in geringer Entfernung vom Stofspunkte vernichtet wird, sind noch nicht geklärt. Ruht der die Stöße aufnehmende Oberbau nicht auf den Hauptgurtungen, sondern auf besonderen Längs- und Querträgern, so berechne man diese Teile unter der Annahme, daß jeder die ihm auf seine Länge zukommende Stofswirkung, gegebenen Falles unter Berücksichtigung der Ansammlung der Stofdrücke, für sich zu ver-

arbeiten hätte, verwende aber gleichwohl für die Hauptträger eine den obigen Zusammenstellungen entnommene Stofsziffer. \*)

Aber selbst für den Fall, daß die Hauptträger die Stofswirkungen unmittelbar aufnehmen, darf streng genommen nicht eine vollständig gleichmäßige Teilnahme aller Teile des Trägers an der Verarbeitung der Stofsdücke angenommen werden. Die der Stofswirkung zunächst ausgesetzten Gurtungen mit den anschließenden Teilen der Verbindungsstäbe werden sicher ungleich mehr beansprucht werden, als die von den Stofspunkten entfernter liegenden Teile. Aus schon angegebenen Gründen ist man noch nicht in der Lage, diese Ungleichheit der Stofsverteilung rechnerisch zu berücksichtigen. Man muß sich vielmehr damit begnügen, bei Berechnung des Stofszuschlages so zu verfahren, daß er sicher etwas zu groß eingeführt wird. Durch entsprechend reichliche Annahme der vorstehend eingeführten Stofshöhe *h* ist dies möglich. Übrigens ist anzunehmen, daß die stets zwischen den Fahrbahnträgern und Schienen liegenden Schwellen und Oberbauteile die unmittelbare Ausübung von Stößen auf die Träger wesentlich mildern. Daß bezüglich der Berücksichtigung der dynamischen Beanspruchungen diejenigen Bauwerke den Vorzug verdienen, bei denen diese Beanspruchungen von besonderen kleineren elastischen Zwischen-

\*) Diese Stofsziffern werden sich also bei einigermaßen großen Brücken von 1 sehr wenig unterscheiden. Vergleiche den im Zentralblatt der Bau-Verwaltung 1892, Seite 215, gemachten Vorschlag, für die Hauptträger den Einfluß der Lastbewegung überhaupt zu vernachlässigen.

teilen und nicht von den Hauptträgermassen unmittelbar aufgenommen werden, bedarf keines besonderen Hinweises. \*)

Zur Minderung der dynamischen Beanspruchung von Brücken werden alle diejenigen Mittel dienlich sein, die geeignet sind, eine Herabsetzung der nach Obigem angenommenen mittlern Fallhöhe *h* zu begründen. Hierzu werden kräftiger Oberbau, gute Unterhaltung der Gleislage und der Betriebsmittel und alle stofsmildernden und stofsaufhebenden Verfahren, wie Anwendung großer Schienenlängen, gute Stofverbindungen, Schienenschweißung, Blattstofs, Filzunterlagen, geeignet sein. Hat man doch schon an alten Brücken allein durch Ersetzung des Schienenstumpfstoßes durch den Blattstofs erhebliche Minderungen der vorher beobachteten Schwingungen erzielt und festgestellt, daß allein das Nachziehen der Laschenschrauben die dynamischen Beanspruchungen schon wesentlich abschwächte. \*\*) Daß die dynamischen Wirkungen unter günstigen Umständen fast ganz ausbleiben können, ist durch die Tatsache bewiesen, daß an manchen Brücken unter dem Verkehre schnellfahrender Züge keine oder nur geringe Überschreitungen der statischen Durchbiegungen beobachtet werden. Gleichwohl muß man mit dynamischen Wirkungen rechnen, und man tut dies zur Zeit vielfach unter Einführung einer verhältnismäßig hohen, für alle Verhältnisse gleichen Stofsziffer. Wenn man diese den jeweiligen Verhältnissen entsprechend abstuft, so wird damit eine innerlich begründete Sparsamkeit eingeführt.

\*) Deutsche Bauzeitung 1889, Seite 379.

\*\*) Zimmermann, Zentralblatt der Bau-Verwaltung 1892; Engesser, Zusatzkräfte II, S. 168, und Deutsche Bauzeitung 1889, S. 350.

### 5000ste Lokomotive der Hannoverschen Maschinenbau-Aktien-Gesellschaft, vormals Georg Egstorff, Hannover-Linden.

Die für die Großherzoglich oldenburgischen Staatsbahnen bestimmte Lokomotive Nr. 5000 ist am 15. Juni 1907 abgeliefert worden. Zu der Feier waren Vertreter der Staatsregierung, der Städte Hannover und Linden, der Technischen Hochschule, zahlreicher in- und ausländischer Bahnverwaltungen, Behörden und industrieller Kreise, sowie sonstige Geschäftsfreunde als Gäste geladen.

Das Werk ist im Jahre 1835 von Georg Egstorff gegründet; es wurde fertiggestellt

|                               |       |
|-------------------------------|-------|
| die erste Lokomotive im Jahre | 1846, |
| < 100ste < < <                | 1856, |
| < 800ste < < <                | 1870, |
| < 1000ste < < <               | 1873, |
| < 2000ste < am 21. IX.        | 1885, |
| < 3000ste < < 11. XII.        | 1897, |
| < 4000ste < < 1. VIII.        | 1903. |

Von den ersten 5000 Lokomotiven sind rund 1100 ins Ausland abgeliefert, darunter nach

|                    |     |
|--------------------|-----|
| Rußland . . . . .  | 241 |
| Rumänien . . . . . | 115 |
| Japan . . . . .    | 93  |
| Spanien . . . . .  | 81  |

|                        |    |
|------------------------|----|
| Java . . . . .         | 78 |
| Dänemark . . . . .     | 77 |
| Türkei . . . . .       | 54 |
| Ostindien . . . . .    | 54 |
| Österreich . . . . .   | 49 |
| Portugal . . . . .     | 40 |
| Italien . . . . .      | 25 |
| Bulgarien . . . . .    | 21 |
| Holland . . . . .      | 19 |
| China . . . . .        | 17 |
| Siam . . . . .         | 16 |
| Finnland . . . . .     | 14 |
| Argentinien . . . . .  | 14 |
| Schweden . . . . .     | 9  |
| Griechenland . . . . . | 9  |
| Chile . . . . .        | 3. |

Zur Zeit hat das Werk 350 Lokomotiven in Auftrag, von denen beinahe 100 Stück für das Ausland bestimmt sind.

#### Lokomotive F. Nr. 5000.

2/4 gekuppelte 2.B.0-Personenzug-Lokomotive mit vorm Drehgestelle der preußischen Regelform (Textabb. 1).

Die Hauptabmessungen sind:



Abb. 1.

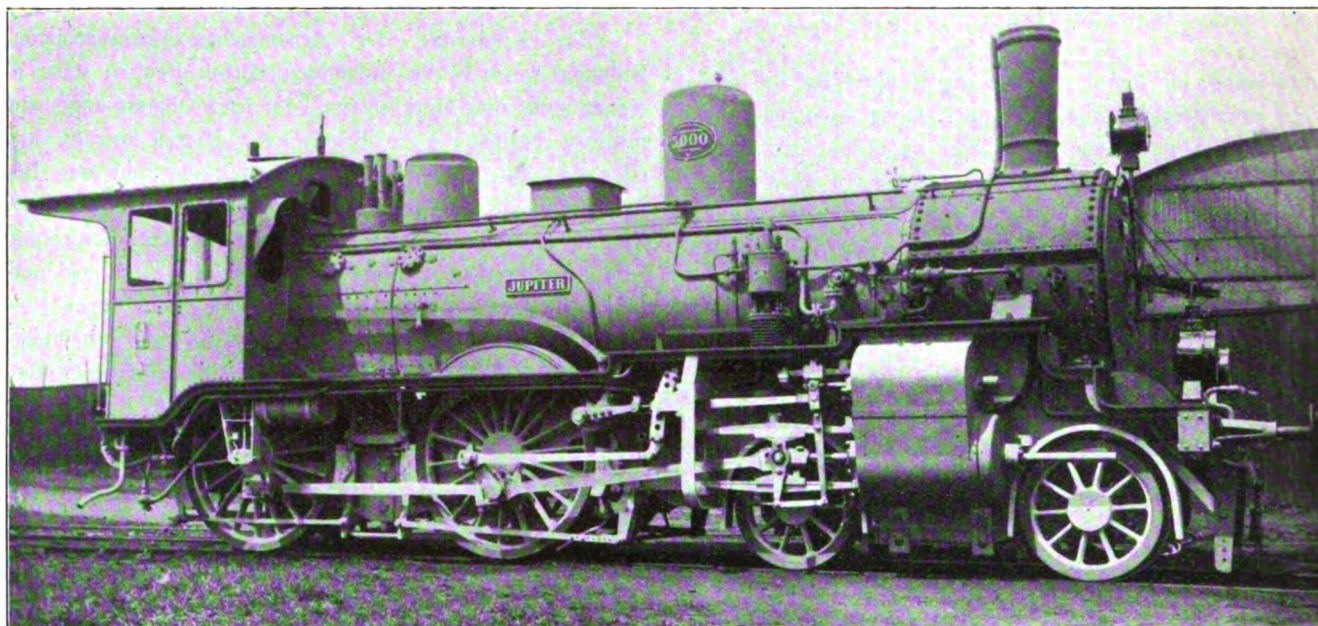

|   |            |
|---|------------|
| Zylinder-Durchmesser d . . . . .                                  | 460/680 mm |
| Kolbenhub h . . . . .   | 600 mm     |
| Raddurchmesser :  |            |
| Laufräder . . . . .   | 1000 mm    |
| Triebräder D . . . . .  | 1750 «     |
| Achsstand . 2200 + 2600 + 2600 =                                  | 7400 «     |
| Rostfläche R . . . . .  | 2,27 qm    |
| Heizfläche der Rohre feuerberührt .                               | 110,37 «   |
| «  «  Feuerbüchse . . . . .                                       | 8,98 «     |
| «  ganze H . . . . .  | 119,35 «   |
| Zahl der Rohre . . . . .  | 231 Stück  |
| Durchmesser der Rohre . . . . .                                   | 39/44 mm   |
| Länge der Rohre . . . . .   | 3900 «     |
| Durchmesser des nahtlosen Ehr-                                    |            |
| hardtschen Rundkessels . . . . .                                  | 1400 «     |
| Dampfdruck p . . . . .  | 12 at      |
| Leergewicht G . . . . .   | 46650 kg   |
| Reibungsgewicht $G_1$ . . . . .                                   | 30150 «    |
| Dienstgewicht . . . . .   | 52150 «    |
| Kesselmitte über Schienenoberkante                                | 2250 mm    |
| Vierachsiger 20 cbm-Tender, Muster der preussischen Staatsbahnen. |            |

An besonderen Einrichtungen sind vorhanden:

Die Lindnersche Anfahrvorrichtung, gibt Frischdampf in den Niederdruckzylinder bei ausgelegter Steuerung.

Rauchverbrennung Staby. Der zweite auf dem Kessel befindliche Dom dient als Dampfbehälter für diese.

Westinghouse-Bremse, auf die Tenderachsen und die Lokomotivtriebachsen wirkend. Luftpumpe mit Luftpumpen-

druckregler von Westinghouse und mit zweistufiger Preßpumpe. Die Luftzylinder haben äußere Rippen und keine Bekleidung.

Dampfheizungseinrichtung.

Preßluftsandstreuer, Bauart Lentz.

Strahlpumpen: saugende »Restarting«-Strahlpumpen Klasse By Nr. 8 von Friedmann, für 120 bis 140 l/Min.

Gasbeleuchtung nach Pintsch.

Nathan-Öler.

Verbinder-Überhitzer in der Rauchkammer, Bauart Ranafier.

Besteht in Unterteilung des Überströmrohres in 46 nahtlose eiserne Rohre von 40/46 mm Durchmesser; er dient gleichzeitig als Funkenfänger, und hat an Heizfläche, außen gemessen, 14,3 qm. Der Rauminhalt ist gleich dem 1,75 fachen Inhalte des Hochdruckzylinders. Ausgeführt wurden mit diesem Verbinder-Überhitzer bereits sechs Schnellzug-Lokomotiven der Oldenburgischen Staatsbahnen, 11 weitere Lokomotiven mit diesem Überhitzer sind im Baue.

Drehgestell: preussisches Muster, sogenanntes hannoversches Drehgestell.

Die bei der Ablieferung veranstaltete Feier gab ein erfreuliches Bild rascher und kraftvoller Entwicklung des Werkes.

Anläßlich der Feier wurde dem jetzigen Direktor Herrn Heller von der königlichen Technischen Hochschule zu Hannover die akademische Würde Doktor-Ingenieur Ehrenhalber verliehen.

## Verbesserungen am Holzquerschwellen-Oberbau.

Von **A. Rambacher**, Bahnmeister a. D. zu Rosenheim.

Hierzu Zeichnungen Abb. 1 bis 19 auf Tafel XXXIX.

Der Verfasser ist seit Jahren bestrebt, die Leistungsfähigkeit der hölzernen Querschwelle zu steigern, um die Erhaltungsarbeiten ihrer Kosten und teilweise schädlichen Einflüsse wegen zu verringern. Er hat zu dem Zwecke zahlreiche von der bayerischen Staatsbahnverwaltung genehmigte Versuche in stark und ungünstig belasteten Ausziehgleisen angestellt, deren Art und wichtigste Ergebnisse hier beschrieben werden sollen.

In erster Linie wurde die Verstärkung der Holzquerschwelle gegen Abnutzung angestrebt, um das schädliche Gewölbtwerden unter der Platte nebst dem dadurch bedingten Nachdaxeln der Schwellen zu verhüten.

Zu dem Zwecke wurden im Plattenlager Hartholzeinsätze angebracht, die dem Eindringen der Platte mehr Widerstand leisten und die ersetzt werden können, wenn sie nach längerer Zeit unbrauchbar werden, ohne dafs an der Schwelle selbst etwas zerstört wird.

Im Frühjahr 1902 wurden die ersten alten Föhrenschwellen mit ganzen eichenen Einsätzen von 5 cm Höhe, unten 28 und oben 27 cm Breite in einem ständig befahrenen Ausziehgleise des Bahnhofes Rosenheim verlegt. Die Ausschnitte für die Einsätze wurden vor dem Eintreiben der letzteren mit heifsem Teer gestrichen. Die Befestigung der Schienen auf Keilplatten erfolgte mit Hakennägeln.

Nach vier Jahren zeigten die Einsätze unter dem ständigen Verkehre der Verschiebemaschine insbesondere an den Stoschwellen bis zu 10 mm tiefe Platteneindrücke, jedoch ohne Wölbung und ohne Beschädigung der Schwellen selbst, während die Nachbarschwellen ohne Einsätze wegen mehrmaligen Nachdaxelns in der Zwischenzeit schon an der Grenze ihrer Brauchbarkeit standen.

Diesem ersten Versuche folgten im Jahre 1904 zwei gröfsere auf der freien Strecke. Bei Westerham wurden ungefähr 2000 zur Hälfte ganz alte Föhrenschwellen mit Einsätzen, die aus unbrauchbaren Eichenschwellen gewonnen waren, und bei Rosenheim, zwischen Grofskarolinenfeld und Ostermünchen, 700 neue Föhrenschwellen mit Einsätzen aus neuem Eichenholze verlegt. Die Einsätze ersterer Strecke sind zweiteilige, während die der letztgenannten je zur Hälfte einteilig und zweiteilig sind. Abb. 2, Taf. XXXIX zeigt die Anordnung der letzteren bei alten, Abb. 1, Taf. XXXIX bei neuen Schwellen.

In beiden Fällen zeigt sich nun, dafs auch unter stärkstem Betriebe kein Einfressen der Unterlagsplatten in die Einsätze stattfindet, weil zum harten Holze auch noch die Querverlagerung der Faser kommt, die so von der Unterlagsplatte nicht abgeschnitten wird.

Alle Schwellen geben so der Schiene eine gleich gute, von der Beschaffenheit der Schwellen fast unabhängige Unterstüzung, so dafs die örtlichen Verdrückungen als Folge ungleichmäfsiger Nachgiebigkeit der Schwellen geringer werden.

Das Gleis macht daher jetzt einen guten Eindruck, auch kommen an den Stößen die sonst häufigen schief eingedrückten Schwellen nicht vor.

Die Schwellenschrauben haben gegen seitlichen Druck die Langholzfaser des Einsatzes als Widerlager, was wesentlich für die Erhaltung der Spurweite ist.

Bei der Behandlung der Schwellen ist folgendes zu beachten.

Alte Schwellen sollen mindestens 10 cm gesundes Holz unter dem Einsatze behalten (Abb. 2, Taf. XXXIX), und letzterer mufs von mindestens 3,5 cm tiefen Ausschnittswänden gefast werden. Bei verschiedenen Lasten ist das unter der Schiene auftretende Biegemoment allgemein maßgebend für die erforderliche gesunde Schwellenhöhe unter dem Einsatze. Die Ausschnittswände dürfen nicht zu stark schwalbenschwanzförmig unterschritten werden, weil sich sonst der Kopf der Schwelle beim Eintreiben der Einsätze abhebt. Ein Unterschneiden um 5 mm auf 5 cm Höhe genügt, so dafs also die Einsätze unten 1 cm gröfsere Breite haben, als oben. (Abb. 1, 2 und 18, Taf. XXXIX.)

Die Einsätze sollen aus zwei Teilen bestehen, die gegenseitig keilartig eingetrieben und so am einfachsten fest gegen die Stirnwände der Ausschnitte geprefst werden.

Die Bohrlöcher für die Schwellenschrauben in den Einsätzen sollen nicht zu klein sein, damit das Zerspringen der letzteren vermieden wird. Die Löcher im Schwellenholze werden besonders bei alten Schwellen, in denen Steine und Nagelstümpfe nicht selten sind, besser gedorn, als gebohrt.

Die Einsätze werden am besten und billigsten aus Buchenholz hergestellt und mit heifsem Teeröle getränkt.

Die Ausschnitte in alten Schwellen werden von Hand hergestellt, die alten Nagellöcher gut verdübelt, und die Ausschnittflächen mit heifsem Teere ausgestrichen. Bei neuen Schwellen erfolgt die Ausschneidung mit Maschinen vor dem Tränken.

Im Jahre 1905 wurde bei acht Betriebsdirektionen in Bayern je 1 km Gleis mit alten, stark abgenutzten Föhrenschwellen durch Einfügung zweiteiliger, buchener Einsätze umgebaut, so dafs Ende 1906 rund 15000 solcher Schwellen verlegt waren.

Gleichzeitig wurden in Bayern gröfsere Mengen von Schwellen mit Collet'schen Dübeln\*) verlegt, von denen man auch Schutz des Plattenauflegers vor Abnutzung und bessern Halt der Befestigungsmittel erwartet; drei oder vier Dübel werden aber voraussichtlich nicht im Stande sein, die ganze Unterlagsplatte dauernd zu tragen, und die Langfasern im Dübel werden dem Gewinde der Schwellenschraube nicht den Halt bieten, den die Querscher im Einsatze und Schwellen-

\*) Organ 1905, S. 9 und 47; 1903, S. 169, 195 und 235.



holze gibt. Die Unterlagsplatten fressen sich trotz der Dübel in die Schwellen ein, wenn auch langsamer, und beim Nachziehen der Schwellenschrauben bröckeln die durch den Gewindegang abgeschnittenen Felder im Dübel ab. Außerdem begünstigen die Collet'schen Dübel das Zerreißen der Schwellen, wodurch diese bald ganz unbrauchbar werden.

Wenn erst die Zeit des Reifens für eine Schwelle eingetreten ist, sind die Dübel schädlich, weil sie durch die Spannung ihrer Einpressung und des Quellens die Ausdehnung und Erweiterung der Risse begünstigen. Das wird sich um so fühlbarer machen, als mit so teuren Mitteln ausgestattete Schwellen 30 bis 40 Jahre liegen müssen, wenn sie vorteilhaft sein sollen. Das geht aber nur dann, wenn die Schwellen ungestört liegen bleiben, keinerlei Nachdixelung bedürfen und wenn auch gerissen, so doch durch die Einsätze gebunden sind.

Eine Schwelle mit Hartholzeinsatz bleibt auch gerissen oder angefault noch brauchbar, eine verdübelte wird unbrauchbar, sobald sie vom Dübel aus zu reißen beginnt oder im Plattenlager anfault, denn die Einsätze halten sie zusammen, während die Belastung der Dübel die Schwelle mit den keiligen Gewindegängen auseinander treibt. Vorschriftmäßiges Einsetzen von drei oder vier Dübeln setzt fast ganz vollkantige Schwellen voraus, weil sonst für die Dübel kein Platz ist.

Um aus einem Stück Rundholz zwei Hauptbahnschwellen zu gewinnen, die sich für die Verdübelung eignen, muß es etwa 38 cm Durchmesser haben, dagegen lassen sich schon aus einem Rundholz von 32 cm Durchmesser zwei erstklassige Schwellen mit Einsätzen herstellen, weil das Auflager für die Platte durch den Einsatz gewonnen wird (Abb. 1, Taf. XXXIX); das hiermit noch weitere Vorteile verbunden sind, soll unten erörtert werden. Nach den bisherigen Erfahrungen haben getränkte Föhenschwellen mit harten getränkten Einsätzen den Wert von eichenen.

Einen zweiten Gegenstand der Bestrebungen des Verfassers bildete die Verhinderung des Wanderns; die Ergebnisse sind früher mitgeteilt. \*)

Weiter wurde die Unterstützung der Schwellen und der Einfluß des Stopfens untersucht. Die Erfahrung zeigt, daß ältere, geschulte Bahnmeister möglichst wenig Hebungen am Gleise vornehmen lassen, um die Stopfarbeit möglichst zu beschränken, die oft nur an den Schienenstößen unumgänglich ist. Das Verfahren beruht auf dem Bestreben, gut eingelagerte Schwellen in Ruhe zu lassen.

Als nun die Hartholzeinsätze die Herstellung halbrunder Schwellen mit recht breitem Auflager ermöglicht hatten, lag es nahe, die Schwellen nicht mehr mit der Stumpfhacke zu unterstopfen, was bei der großen Lagerbreite doch nicht satt geschehen kann, sondern sie auf vorher fest gestampfte Bettung zu legen und das feinere Ausgleichen der Höhenlage der Schienen mit Holzkeilen zu bewerkstelligen.

Bei der Vorführung der bereits eingeführten Verbesserungen an den 1906 in Mailand ausgestellten Stücken wurde von der Verwaltung ein größerer Versuch mit Keilregelung der Höhenlage der Schienen genehmigt, wobei die Stöße auf einige

Hundert Meter Gleislänge mit Keilen geregelt werden sollten, so daß hier die Stopfarbeit wegfiel.

Durch einen Vorversuch an 10 Stößen im Bahnhof Rosenheim wurde die zweckmäßige Gestaltung des Kleineisenzeuges ermittelt.

Die Stofschwelle waren hier alte, durch Längsrisse unbrauchbar gewordene Eisenquerschwellen der Form Heindl, die innen ausbetoniert wurden; den Beton halten mehrere an den Langseiten der Schwellen eingeschlagene Dullen. Statt dieser hätten ebenso auch im Plattenlager abgenutzte Holzschwellen genommen werden können (Abb. 3 bis 8, Taf. XXXIX).

Diese Eisenschwellen wurden auf vorher mit dem Betonstampfer festgestampfte Bettung gelegt und durch Holzbrücken miteinander gekuppelt. Diese bestehen aus je zwei 0,65 m langen, 0,10 m hohen und 0,135 m breiten Hölzern (Abb. 3 bis 8, Taf. XXXIX) und sind aus alten, unbrauchbaren Eischwellen geschnitten. Auf diesen lagert die Unterlagsplatte (Abb. 6, Taf. XXXIX) der Schiene mit vier Ansätzen zur Spurhaltung und Keilführung, sie ist für sich mit vier gewöhnlichen Holzschrauben festgeschraubt. Die Stofsfuge trifft auf die Mitte der Platte, die Schienenenden liegen auf zwei von außen eingetriebenen Hartholzkeilen des Anzuges 1 : 20, welche mit je einer langen Klemmplatte (Abb. 8, Taf. XXXIX) und je einer Schwellenschraube außen und innen nebst den Fußenden beider Schienen fest auf die Brücke niedergeschraubt werden.

Nun kann die Höhenlage des Schienenstoffes ohne Nachstopfen geregelt werden. Die beiden Schwellenschrauben werden zu dem Zwecke gelockert und die Keile entsprechend nachgetrieben. Die Schienenenden können auch etwas überkeilt werden, was die Stofslage voraussichtlich auf die Dauer verbessert.

Die Fahrt über den Stofs ist in der Regel so lange stofsfrei, als die Schienen neu sind und die Laschen gut anliegen, wenn die beiden Schienenköpfe genau gleich hoch gewalzt waren. Sobald aber die Laschen etwas nachlassen, beginnt das Hammerspiel am Stofse. Durch geringe Überkeilung des Stofses und genaue Ausgleichung der beiden Schienenköpfe der Höhe nach, auch bei locker gewordenen Laschen alter Gleise, wird das Hämmern vermieden, also wird auch das Sinken der Stöße seltener werden. Das Rad rollt über den Stofs, ohne daß der Anlaufkopf als Ambos wirken muß; denn da dieser mit dem Ablaufkopfe überhöht, also nach oben gespannt, auf derselben Brücke in genau gleicher Höhe fest gelagert ist und nur eine kleine Durchbiegung der den Stofs wirksam tragenden Brücke stattfindet, bleiben beide Köpfe in gleicher Höhe.

Halbrunde, unten breite Zwischenschwellen werden ebenfalls auf ein vorher fest gestampftes Lager gelegt, dann wird eine schmalere Unterlagsplatte, als am Stofse auf die Hartholzeinsätze gebracht und die Schiene mit zwei Keilen, wie am Stofse unterkeilt und festgeschraubt. Senkungen im Gleise können sofort ohne Nachstopfen gehoben werden, indem man die Schwellenschrauben löst und die Keile antreibt.

Ein Streckenwärter ist im Stande, sein Gleis täglich auf das feinste der Höhe nach auszurichten, so daß auch die schnellen Fahrten ruhig bleiben. Damit entfallen die größeren Unterhaltungsarbeiten, abgesehen von außergewöhnlichen Er-

\*) Organ 1907, S. 83.

eignissen, also wird auch die mit dieser verbundene Zertrümmerung der Bettung vermieden. Ist eine Schwelle so weit niedergefahren, daß die Keile nicht mehr ausreichen, so wird sie seitlich in das vorher ausgeräumte Zwischenfeld gerückt, das Lager aufgefüllt und festgestampft und die Schwelle wieder aufgebracht und festgelegt. Das können zwei Mann in wenigen Minuten ausführen.

Jetzt muß beim Heben einer Schwelle auch die Nachbarschwelle, wenn auch nur wenig, mitgehoben und daher auch neu gestopft werden. Der feste Stock unter den Schwellen kann also nicht belassen bleiben, denn bei geringen Hebungen kann die Stopfhacke nicht unter die Schwelle eindringen. Deshalb muß erst das ganze feste Lager unter der Schwelle aufgespitzt werden. Diese Arbeiten erzeugen den feinen Stoff für den fast an allen Stößen zu findenden Schlamm und zwingen zu vergleichsweise rascher Erneuerung auch der besten Bettung.

Mit den neuen Mitteln wird ein einmal festgewordenes Schwellenlager erhalten, die Behandlung der Bettung mit der Stopfhacke fällt weg, und so wird wirtschaftlich ein großer Vorteil erzielt.

Die grobe Rottenarbeit wird in sorgfältige Wärterarbeit umgewandelt; jeder Mann pflegt eine bestimmte Gleisstrecke, auf der er jeden Stoß, jede Schwelle, jeden Keil und jede Schraube kennt, und für deren Zustand er verantwortlich gemacht wird. Sein Streckengang wird von einer beobachtenden zu einer nützlichen Leistung, denn er kann fast alle gefundenen Mängel mit seinem Keilhammer sofort selbst heben und so das Entstehen erheblicher Schäden verhüten. Diese Erleichterung der Erhaltung gestattet die bessere Ausnutzung des Stolzes des Wärters auf eine tadellose Strecke, der sich jetzt bei der Notwendigkeit, oft erst anderweite Arbeitskräfte zu Hilfe nehmen zu müssen, viel weniger geltend machen kann.

Auch die jetzt während des Frostes oft gar nicht zu hebenden Frostschäden werden unbedenklicher, da man mittels der Keile auch entstandene Hebungen beseitigen kann.

Die neuerdings sonst zur Verbesserung des Gleises verwendeten Mittel, die Verstärkung der Stöße durch Zweischwellen-Bauart und die Vermehrung der Schwellen unter einer Schienenlänge, setzen dauernd richtige Höhenlage der Schwellen voraus. Diese ist aber beispielsweise bei verhältnismäßig schmalen Schwellen und beim Zweischwellenstoße nicht ohne weiteres gesichert, da die Belastung der einzelnen Schwelle nicht im Verhältnis der Schwellenvermehrung abnimmt, und die zu eng liegenden Stoßschwellen nur mangelhaft, weil einseitig zu stopfen sind. Versunkene und hängende Schwellen, also Stopfarbeiten wird es auch diesen Mitteln gegenüber nach wie vor geben.

Man kann für die Verwendung der Keile auch den allgemeinen Gesichtspunkt anführen, daß es richtiger ist, das Mittel zur Regelung der Höhenlage zwischen Schwelle und Schiene, als unter der Schwelle wirken zu lassen, weil man bei ersterem Verfahren einen kleineren Teil des Gleises zu regeln hat und die unvermeidlichen Unterschiede in der Höhenlage der Schwellen sicher unschädlich machen kann.

Der Verfasser verlegt nicht mehr Schwellen, als der Trag-

fähigkeit der Schienen wegen unbedingt nötig sind, erzielt dabei aber doch Ruhe der Lage, weil jede Schwelle vollständig satt gebettet ist und durch die Keile jederzeit wieder zum Tragen gezwungen werden kann.

Allein die Keile bedürfen des häufigeren Ersatzes. Diese sind aber billig aus alten Eichen- und Buchenschwellen zu gewinnen, und ihre Lebensdauer hängt von der Härte des Holzes und der sachgemäßen Vornahme der Keilung ab. Wenn diese rechtzeitig und vorsichtig geschieht, und der Schienenfuß daher ruhig auf den Keilen liegt, so bleiben sie je nach der Betriebstärke zehn und mehr Jahre gebrauchsfähig. Sie bilden auch Oberbauteile, deren Ersatz der Wärter leicht bei sich tragen kann.

Der Verfasser glaubt durch seine Verbesserungen namentlich die folgenden Vorteile erzielt zu haben.

1. Alle alten Schwellen können durch die Hartholzeinsätze für viele Jahre wieder brauchbar gemacht werden.

2. Neue Schwellen können von Haus aus gegen Abnutzung durch Einsätze gesichert und so zu einer vielfachen Lebensdauer befähigt werden.

3. Durch die Einsätze fallen viele Arbeiten, wie Nachdixelung der Plattenaufleger und damit verbundene Neuunterstopfungen der Schwellen weg.

4. Die Einsätze sichern gegen Spurerweiterungen, indem sie den Schwellenschrauben Langholz als Widerlager bieten.

5. Durch die Stützklemmen wird das Wandern beseitigt ohne Beschädigung der Schienen selbst, somit wieder an Nacharbeit gespart.

6. Durch die Keilregelung wird der Höhe nach eine ebene Fahrbahn geschaffen und ständig erhalten.

7. Die Schienen werden geschont, vornehmlich an den Stößen.

8. Die Bettung wird vor Zerstörung bewahrt, auch minderwertige Bettung wird also verwendbarer.

9. Die vollständige Ausnutzung alter Eisen- und Holzschwellen ist möglich, sie bietet zugleich eine passende Winterarbeit für die ständigen Arbeiter.

10. Bei eisernem Oberbaue wird die Härte der Lagerung wesentlich gemildert, da die Schienenstöße nun auch hier auf Holz ruhen.

Neuerdings haben nun die angestellten Beobachtungen noch zu folgenden Abänderungen der Neuerungen geführt.

Bei den Stoßbrücken mit Keilregelung in einem nahezu ständig befahrenen Ausziehgleise in Rosenheim hat sich gezeigt, daß sich der 105 mm breite Schienenfuß ziemlich rasch in die Keilflächen einarbeitet.

Diese Erfahrung entspricht einer andern, die in demselben Gleise mit den hier zuerst erprobten Hartholzeinsätzen gemacht wurde. Die Unterlagsplatten der Schienen arbeiten sich in etwa einem Jahre trotz der harten Einsätze bis zu mehreren Millimetern in ihr Auflager ein, während in anderen Strecken nach vier Jahren noch nicht der geringste Eindruck zu sehen ist.

Aus dieser Erscheinung folgt, daß in einem sehr stark befahrenen Gleise, das in diesem Falle auch noch schwache Schienen hat, Anforderungen aufsergewöhnlicher Art an die

Unterswellung gestellt werden, und dafs eine sich hier nur einigermaßen bewährende Anordnung in der freien Strecke vollkommen brauchbar sein kann.

Wenn es nun aber gelingt, selbst in einem so unruhigen Gleise mit alten, schwachen Schienen eine vollständig ruhige Fahrbahn zu erhalten, dann sind die angewendeten Mittel gewifs gute.

So sind nun mit Genehmigung der Verwaltung zwei weitere Stöße mit der Keilregelung des Verfassers auf alten, eichenen Schwellen ausgerüstet. Die Schienenenden sind in eine gemeinsame, 16 cm breite und 25 cm lange Platte mit Randleisten gelagert, die auf zwei 12 cm breiten Keilen ruht, sodafs jetzt ein Eindringen in die letzteren verhindert wird (Abb. 9 bis 13, Taf. XXXIX); auferdem werden die Enden der Schienenfüsse durch zwei Klemmleisten niedergehalten, deren jede von zwei Schraubenbolzen an den Enden und einer Schwellenschraube in der Mitte auf die Schienenfüsse gedrückt wird.

Während beim ersten Versuche nur ungefähr 180 qcm

Auflageflächen am Schienenstosse auf beiden Keilen vorhanden waren, sind es jetzt 400, und auch diese können durch Anwendung noch längerer Fufsplatten und entsprechend breiterer Keile noch vermehrt werden.

Auf die Weise ist die Keilregelung sicher gestellt und die Stopfarbeit und das Zerstören der Bettung beseitigt.

Bei Zwischenschwellen, soweit diese hauptsächlich in der Nähe der Stöße mit Keilen ausgerüstet werden, erhalten die Schienen nur Fufsverbreiterungsplatten mit Rändern, weil hier die Klemmleisten nicht nötig sind (Abb. 14 bis 19, Taf. XXXIX).

Nach dieser neuen Anordnung ist nun die Schwelle mit den Hartholzinsätzen oder Stofsbrückenhölzern und den auf diese aufgeschraubten Platten mit Schienen- und Keil-Führung der Unterbau für die Schiene, die mit ihren Fufsverbreiterungsplatten auf die zwischengelagerten Stellkeile niedergeschraubt wird.

Die auf die verschiedenen Neuerungen erteilten Patente sind im Besitze der Firma Gebrüder Himmelsbach in Freiburg i. B.

## Vereins-Angelegenheiten.

### Verein deutscher Maschinen-Ingenieure.

Generaldirektor Glasenapp berichtet über das Preisausschreiben des Vereines vom 1. Juni 1905 über die Untersuchung der Bedingungen des ruhigen Laufes von Drehgestellen

und Drehgestellwagen für Schnellzüge. Für die eingegangenen Lösungen erhalten Preise Dipl.-Ing. C. Hoening in Elberfeld 1000 M. und Ingenieur W. Jürges in Cöln-Deutz 3000 M.

## Bericht über die Fortschritte des Eisenbahnwesens.

### Bahn-Unterbau, Brücken und Tunnel.

#### Proben zur Bestimmung der Haftfestigkeit zwischen Beton und Eisen.

(Railroad Gazette 1907, Januar, Band XLII, S. 70. Mit Abb.)

Hierzu Zeichnung Abb. 4 auf Taf. XXXVIII.

C. E. De Puy, Professor des Maschineningenieurwesens am Lewis Institute in Chicago, hat eine Reihe von Proben gemacht zur Feststellung der Haftfestigkeit zwischen Beton und Eisen für verschieden geformte Stäbe bei gleicher Beschaffenheit des Betons und bei gleicher Länge der Einbettung für jede der verschiedenen Stabarten. Hierbei wurden auch die Gleitungen der Stäbe im Beton, sowie die die Gleitungen verursachenden Kräfte gemessen.

Um die Ergebnisse vergleichbar zu machen, wurden Probestäbe verwendet von möglichst gleichem durchschnittlichen Querschnitts-Flächeninhalte und gleichem Gewichte für die Längeneinheit. Die Proben wurden für sieben Stabarten mit fünf Einbettungslängen von 203, 305, 406, 508 und 610 mm für jede Art ausgeführt.

Die verwendeten Betonblöcke hatten zylindrische Form von 15 cm Durchmesser (Abb. 4, Taf. XXXVIII). Jeder Betonblock hatte eine gufseiserne Grundplatte mit abgedrehter Oberfläche. Diese Blöcke standen auf einem auf der Deckplatte einer O l s e n s c h e n Prüfmaschine liegenden kugelförmigen Lagerblocke, so dafs die Probestücke für einen unmittelbaren Zug an den Stäben genau

ausgerichtet werden konnten. Das untere herausstehende Ende des Stabes war in der beweglichen Platte der Probemaschine befestigt, das obere Ende ragte 2 cm über den Betonblock hervor, während auf dem Blocke der Gleitungsmesser stand, dessen in Grade eingeteilte Schraube mit dem obren Ende des Stabes in Berührung gebracht war, und so einen elektrischen Stromkreis schlofs. Das geringste durch die angebrachte Last hervorgerufene Gleiten des Stabes im Beton unterbrach den Stromkreis und stellte so eine Glocke an, bis die Schraube niedergedreht und der Stromkreis geschlossen wurde. Hierdurch konnte die Bewegung der Stäbe unter der wachsenden Last genau gemessen werden. Zusammenstellung 1 enthält die Hauptabmessungen der verwendeten Stäbe.

Die Betonmischung war 1 Teil Atlas-Portlandzement, 2 Teile grober Sand und 4 Teile Kalksteinbrocken von 13 mm und weniger, ohne Staub. Aller verwendete Beton wurde in einem Satze gemischt. Die aus Eisenblechtafeln bestehenden Formen wurden ungefähr eine Woche vor Ausführung der Proben abgenommen. Für die Einbettungslängen von 203 und 406 mm wurden die Proben mit 25 Tage altem und für die Einbettungslängen von 305, 508 und 610 mm mit 31 Tage altem Beton ausgeführt.

Die Zusammenstellungen 2 und 3 enthalten die Haftspan-



**Zusammenstellung 1.**  
Hauptabmessungen der verwendeten Probestäbe.

| Stäbe                    | Gewicht<br>kg/qcm | Durchschnitts-<br>Flächeninhalt<br>qcm | Durchschnitts-<br>Umfang<br>mm |
|--------------------------|-------------------|--|--------------------------------|
| Rund . . . . .           | 1,911             | 2,44                                   | 55                             |
| Quadratisch . . . . .    | 1,967             | 2,52                                   | 64                             |
| Gedreht (B)*) . . . . .  | 2,099             | 2,55                                   | 64                             |
| Gedreht (R)†) . . . . .  | 2,002             | 2,55                                   | 64                             |
| Thacher . . . . .        | 1,950             | 2,48                                   | —                              |
| Gewellt (N)§) . . . . .  | 1,860             | 2,37                                   | 62                             |
| Gewellt (A)†*) . . . . . | 2,147             | 2,73                                   | 66                             |

\*) Buffalo Steel Company, 7,5 Drehungen auf 1 m.  
†) Ransome Concrete Machinery Company, 9,2 Drehungen auf 1 m.  
§) Neue Art.  
†\*) Alte Art.

**Zusammenstellung 2.**  
Haftspannung in kg auf 1 qcm der Querschnittsfläche.

| Einbettung                        | 203 mm  | 305 mm  | 406 mm  | 508 mm  | 610 mm  |
|-----------------------------------|---------|---------|---------|---------|---------|
| Gleitung nicht mehr als 0,254 mm. |         |         |         |         |         |
| Rund . . . . .                    | 646     | 1314    | 1328    | 1616    | 1743    |
| Quadratisch . . . . .             | 836     | 1708    | 1181    | 1968    | 2474    |
| Gedreht (B) . . . . .             | 892     | 1785    | 2024    | 2566    | 3114    |
| Gedreht (R) . . . . .             | 1363    | 1729    | 1823    | 2692    | 3558    |
| Thacher . . . . .                 | 1778    | 2868    | 2734    | 2896    | 4015    |
| Gewellt (N) . . . . .             | 1673    | 2636    | 4219    | 4324    | 5238    |
| Gewellt (A) . . . . .             | 2052    | 3374    | 3762    | 4879    | 5554    |
| Gleitung nicht mehr als 0,8 mm.   |         |         |         |         |         |
| Rund . . . . .                    | 646 *)  | 1476 *) | 1392 *) | 1827 *) | 1863 *) |
| Quadratisch . . . . .             | 977     | 1841 *) | 1356 *) | 2165 *) | 2622 *) |
| Gedreht (B) . . . . .             | 1012    | 1905    | 2045    | 2664    | 3283    |
| Gedreht (R) . . . . .             | 1785    | 1954    | 2109    | 2931    | 3755    |
| Thacher . . . . .                 | 2376    | 3276    | 3262    | 3558    | 4015 *) |
| Gewellt (N) . . . . .             | 2319    | 3402    | 4593    | 4809    | 5625 *) |
| Gewellt (A) . . . . .             | 2706    | 4078    | 4507    | 5132 *) | 5554 *) |
| Gleitung nicht mehr als 1,6 mm.   |         |         |         |         |         |
| Gedreht (B) . . . . .             | 1216    | 2038    | 2052    | 2699    | 3346    |
| Gedreht (R) . . . . .             | 2291    | 2488    | 2495    | 3184    | 3874    |
| Thacher . . . . .                 | 2741 †) | 3530 †) | 3987 †) | 4098 †) | 4015 *) |
| Gewellt (N) . . . . .             | 2861 †) | 3811    | 5083 †) | 5097    | 5625 *) |
| Gewellt (A) . . . . .             | 2903 †) | 4134 †) | 4746 †) | 5132 *) | 5554 *) |
| Gleitung nicht mehr als 2,4 mm.   |         |         |         |         |         |
| Gedreht (B) . . . . .             | 1476    | 2298    | 2214    | 2805    | 3395    |
| Gedreht (R) . . . . .             | 2741    | 3008    | 3029    | 3607    | 4183    |
| Gewellt (N) . . . . .             | 2861 †) | 3923 §) | 5083 †) | 5153 §) | 5625 *) |

Haftfestigkeit für die gedrehten Stäbe mit den entsprechenden Gleitungen.

|                       |      |       |       |       |       |
|-----------------------|------|-------|-------|-------|-------|
| Gedreht (B) . . . . . | 3022 | 4008  | 3656  | 4535  | 4992  |
|                       | 8 mm | 63 mm | 38 mm | 83 mm | 32 mm |
| Gedreht (R) . . . . . | 2938 | 4092  | 4001  | 5695  | 4816  |
|                       | 3 mm | 5 mm  | 5 mm  | 19 mm | 5 mm  |

\*) Volle Haftfestigkeit vor einer Gleitung von 0,8 mm.  
†) Volle Haftfestigkeit vor einer Gleitung von 1,6 mm.  
§) Volle Haftfestigkeit vor einer Gleitung von 2,4 mm.

**Zusammenstellung 3.**  
Haftspannung in kg für 1 qcm Einbettungsfläche.

| Einbettung                        | 203 mm  | 305 mm  | 406 mm  | 308 mm  | 610 mm  | Durchschnitt |
|-----------------------------------|---------|---------|---------|---------|---------|--------------|
| Gleitung nicht mehr als 0,254 mm. |         |         |         |         |         |              |
| Rund . . . . .                    | 13,92   | 18,91   | 14,37   | 13,92   | 12,51   | 14,69        |
| Quadratisch . . . . .             | 16,30   | 22,21   | 11,53   | 15,32   | 16,09   | 16,31        |
| Gedreht (B) . . . . .             | 17,57   | 23,48   | 19,89   | 20,24   | 20,45   | 20,32        |
| Gedreht (R) . . . . .             | 26,85   | 22,77   | 17,99   | 21,93   | 23,33   | 22,57        |
| Gewellt (N) . . . . .             | 31,77   | 33,32   | 40,01   | 32,83   | 33,11   | 34,24        |
| Gewellt (A) . . . . .             | 41,76   | 45,77   | 38,32   | 39,73   | 37,62   | 40,64        |
| Gleitung nicht mehr als 0,8 mm.   |         |         |         |         |         |              |
| Rund . . . . .                    | 13,92*) | 20,32*) | 15,04*) | 15,74*) | 13,35*) | 15,68        |
| Quadratisch . . . . .             | 19,05   | 23,97*) | 13,21*) | 16,87*) | 17,01*) | 18,00        |
| Gedreht (B) . . . . .             | 19,89   | 25,09   | 20,17   | 21,02   | 21,51   | 21,51        |
| Gedreht (R) . . . . .             | 35,16   | 25,73   | 20,73   | 23,12   | 24,60   | 25,87        |
| Gewellt (N) . . . . .             | 44,01   | 42,98   | 46,40   | 36,49   | 35,58   | 41,14        |
| Gewellt (A) . . . . .             | 55,12   | 55,26   | 45,91   | 31,69   | 37,62   | 47,11        |

Gleitung nicht mehr als 1,6 mm.

|                       |         |         |         |         |         |       |
|-----------------------|---------|---------|---------|---------|---------|-------|
| Gedreht (B) . . . . . | 23,90   | 26,85   | 20,17   | 21,86   | 22,00   | 22,98 |
| Gedreht (R) . . . . . | 45,14   | 32,76   | 24,53   | 25,16   | 25,44   | 30,58 |
| Gewellt (N) . . . . . | 54,49†) | 48,16   | 48,16†) | 38,67   | 35,58*) | 45,00 |
| Gewellt (A) . . . . . | 59,06†) | 56,25†) | 48,16†) | 41,69†) | 37,62*) | 48,59 |

Gleitung nicht mehr als 2,4 mm.

|                       |         |         |         |         |         |       |
|-----------------------|---------|---------|---------|---------|---------|-------|
| Gedreht (B) . . . . . | 29,17   | 30,22   | 21,79   | 22,14   | 22,28   | 25,10 |
| Gedreht (R) . . . . . | 53,86   | 39,51   | 29,87   | 28,47   | 27,41   | 35,79 |
| Gewellt (N) . . . . . | 54,49†) | 53,43§) | 48,30†) | 39,09§) | 35,58*) | 45,42 |

Haftfestigkeit für die gedrehten Stäbe mit den entsprechenden Gleitungen.

|                       |       |       |       |       |       |   |
|-----------------------|-------|-------|-------|-------|-------|---|
| Gedreht (B) . . . . . | 59,48 | 52,73 | 36,00 | 35,86 | 32,76 | — |
|                       | 8 mm  | 63 mm | 38 mm | 83 mm | 32 mm | — |
| Gedreht (R) . . . . . | 58,00 | 53,79 | 39,37 | 45,00 | 31,56 | — |
|                       | 3 mm  | 5 mm  | 5 mm  | 19 mm | 5 mm  | — |

\*) Volle Haftfestigkeit vor einer Gleitung von 0,8 mm.  
†) Volle Haftfestigkeit vor einer Gleitung von 1,6 mm.  
§) Volle Haftfestigkeit vor einer Gleitung von 2,4 mm.

**Zusammenstellung 4.**

Haftfestigkeit bezogen auf die des vollen runden Stabes als Einheit, berechnet nach Zusammenstellung 2 für eine Gleitung von nicht mehr als 0,254 mm.

| Einbettung            | 203 mm | 305 mm | 406 mm | 508 mm | 610 mm | Durchschnitt |
|-----------------------|--------|--------|--------|--------|--------|--------------|
| Rund . . . . .        | 1,00   | 1,00   | 1,00   | 1,00   | 1,00   | 1,00         |
| Quadratisch . . . . . | 1,30   | 1,30   | 0,90   | 1,22   | 1,42   | 1,23         |
| Gedreht (B) . . . . . | 1,38   | 1,36   | 1,55   | 1,59   | 1,79   | 1,53         |
| Gedreht (R) . . . . . | 2,11   | 1,32   | 1,38   | 1,67   | 2,04   | 1,70         |
| Thacher . . . . .     | 2,75   | 2,18   | 2,06   | 1,79   | 2,30   | 2,22         |
| Gewellt (N) . . . . . | 2,60   | 2,00   | 3,18   | 2,68   | 3,00   | 2,70         |
| Gewellt (A) . . . . . | 3,18   | 2,56   | 2,83   | 3,00   | 3,18   | 2,95         |

nungen in kg/qcm nach dem Stabquerschnitte und der Einbettungsfläche sowie die Gleitungen. Da der Oberflächeninhalt der Thacher-Stäbe nicht leicht ermittelt werden konnte, sind diese in Zusammenstellung 3 nicht aufgenommen.

Zusammenstellung 4 enthält die Haftfestigkeit der ver-

schiedenen Stabarten bezogen auf die des vollen runden Stabes als Einheit, berechnet nach Zusammenstellung 2 für eine Gleitung von nicht mehr als 0,254 mm. Die Ergebnisse der Proben zeigen deutlich die gröfsere Haftfestigkeit der gewellten Stäbe. B—s.

## B a h n - O b e r b a u .

### Moore'scher Schienenbohrer.

(Engineering 1907, Februar, S. 208. Mit Abb.)

Hierzu Zeichnungen Abb. 7 und 8, Taf. XXXVIII.

Der Moore'sche Schienenbohrer ist für schwere Bohrarbeit bestimmt und gleichzeitig möglichst leicht tragbar hergestellt. Er kann, um einen Zug durchzulassen, augenblicklich abgenommen, und ebenso schnell wieder aufgesetzt werden.

Der Bohrer besteht aus zwei Hauptteilen. Der eine hat die Gestalt des Kopfes einer Bohrmaschine, der andere ist die Triebwelle und der Tisch. Der Kopf ruht auf einem Querstücke, dessen Enden auf den beiden der Arbeitstelle benachbarten Schwellen liegen. Der senkrechte Teil wird dann auf das Kopf-Gufsstück aufgesetzt, welches er umfaßt, und eine grofse Klaue über die Schiene geworfen. Um die Säule in aufrechter Stellung festzuhalten, ist eine Schliefsstütze von einem ungefähr in der Mitte der Säule liegenden Punkte nach dem äufsern Ende des Kopfes geführt. Diese Stütze kann mittels einer Hakenklampe vom Kopfe unmittelbar freigemacht werden. Der Bohrer wird durch Kegelräder mittels Handkurbeln betätigt, welche so hoch liegen, dafs die Arbeiter sie ohne übermäfsiges Bücken handhaben können. Jeder Teil des abgenommenen Bohrers kann leicht von einem Manne getragen werden.

Bei der Vortriebsvorrichtung ist die gewöhnliche Zahnstange durch einen in einer Führung gleitenden Haken ersetzt. Die Hauptteile der Vortriebsvorrichtung sind: 1) die Vortriebsmutter, in welche die Nut A (Abb. 7, Taf. XXXVIII) eingeschnitten ist, 2) ein in dieser Nut gleitender Haken und 3) ein schwingender Hebel, der den Haken beeinflusst. Der Haken ist ein rechtwinkeliges Stück von rechteckigem Querschnitte, dessen einer Schenkel in der Nut gleitet, während der andere mit dem schwingenden Hebel verbunden ist. Wird der am Ende des mit der Mutterachse gleichlaufenden Schenkels befindliche Hebel gezogen, so kantet der Haken, so dafs sich der andere, in der Nut befindliche Schenkel dreht, bis seine schräg gegenüber-

liegenden Kanten gegen die Seiten der Nut drücken. Beim Ziehen des Hebels wird die Mutter gedreht und der Bohrer vorgetrieben. Sobald der Hebel das Ende seines Hubes erreicht hat, wird er durch eine nahe dem Fusse des Hakens befindliche Feder in seine Grundstellung zurückgedrückt, so dafs er einen neuen Hub beginnen kann. Dem Hebel kann ein veränderlicher Hub gegeben, und hierdurch der Vortrieb zwischen 20 und 256 Spindelumdrehungen auf 1 cm Vortrieb geregelt werden. Diese Regelung wird durch den Hebel mittels einer Kammfläche bewirkt, welche längere oder kürzere Zeit in Berührung mit einer Reibungsrolle gehalten wird. Wird die Rolle lange gegen den Kamm gehalten, so nimmt der Vortrieb zu, das Umgekehrte tritt ein, wenn die beiden nur kurze Zeit in Berührung sind. Durch eine weitere Einrichtung kann der Vortrieb, falls er für einen Augenblick etwas zu grofs sein sollte, vorübergehend ausgerückt werden. Ist das Getriebe wieder eingerückt, so arbeitet der Bohrer von der Metallfläche entfernt ohne Vortrieb.

Die Einstellung des Bohrers ist sehr einfach. Nachdem der Kopf hingelegt und die Säule errichtet ist, kann der Bohrer schnell vorrücken, wenn der Hebel B so weit als möglich nach der Schiene hin liegt. Dieser macht die Klauenmutter frei, welche den selbsttätigen Vortrieb betätigt, und die Spindel kann schnell vorrücken. Liegt die Spitze hart an, und ist die Vortriebsmutter nötigen Falles mit dem Fusse vom Umdrehen abgehalten worden, so wird, um die Spitze in ihre richtige Lage zu bringen, der Hebel B umgelegt, so dafs die Klaue festgehalten wird und die regelrechte Vortriebsvorrichtung eingerückt ist. Um den Bohrer, wenn er beim Aufsetzen zu weit draussen ist, oder nachdem das Loch gebohrt ist, zurückzuziehen, mufs der Klauenhebel B wieder ausgerückt, und die Kurbel rückwärts gedreht werden.

Dieser Bohrer wird auch in einer Unterschienenform hergestellt, aber die Befestigung der Überschienenform ist so einfach und wirksam und gestattet eine so schnelle Abnahme, dafs die Unterschienen-Bauart, wenn überhaupt, nur wenig Überlegenheit über die andere beanspruchen kann. B—s.

## B a h n h o f s - E i n r i c h t u n g e n .

### Elektrische Strafsenbahnweichen-Stellvorrichtung von Tierney und Malone.

(Engineering 1907, Februar, S. 192. Mit Abb.)

Hierzu Zeichnungen Abb. 5 und 6, Taf. XXXVIII.

Durch die elektrische Strafsenbahnweichen-Stellvorrichtung von Tierney und Malone wird die Umstellung der Weichen dem Führer übertragen. An jeder Seite der Weichenzunge befindet sich ein gufseiserner Kasten, dessen Deckel mit der

Strafsenoberfläche bündig liegt. Jeder Kasten enthält ein wagherrechtes Solenoid, dessen Kolben gegen einen Hebel stöfst. Dieser Hebel ist an einer in der Ecke des Kastens befindlichen Spindel befestigt, welche an ihrem obern Ende einen zweiten Hebel trägt; dieser stöfst gegen einen in der Zungenspitze befestigten Knopf. Durch die Erregung eines der Solenoide wird daher die Weichenzunge nach dem andern Kasten hinübergedrückt.

Soll die Abzweigung befahren werden, so muß die Weiche umgestellt und nach der Durchfahrt in die Grundstellung zurückgestellt werden. Kurz vor und während der Durchfahrt muß daher das eine, kurz nachher das andere Solenoid erregt werden. Ungefähr 15 m auf der Einfahrseite vor der Weiche trägt der Fahrdrabt eine Stromschliefsstange, welche einige Zentimeter unter dem Drahte an drei stromdichten Haltern aufgehängt ist. Führt der Stromabnehmer auf diese Stange auf, so geht der Linienstrom vom Punkte T durch die Sicherung  $F_1$ , den Umsteller  $S_1$ , den Reihen-Schraubendraht  $M_2$  und zurück über den Umsteller  $S_2$  und Sicherung  $F_2$  nach dem Punkte  $C_1$ , so daß von der Stromschliefsstange Strom abgenommen werden kann. Der Erdrückstrom geht durch die Triebmaschinen des Wagens, ebenso wie wenn der Strom dem Fahrdrabte unmittelbar entnommen wird. Ein Nebenschluß-Erdstromkreis geht durch den Umsteller  $S_4$ , die Signallampe G und dann je nach der Lage der Weiche durch eine der Lampen  $R_2$  oder  $R_1$ .

Nachdem der Wagen die Weiche durchfahren hat, fährt der Stromabnehmer auf eine zweite vom Fahrdrabte stromdicht getrennte Stromschliefsstange auf, welche aber so angeordnet ist, daß sie während der Durchfahrt des Wagens mit dem Fahrdrabte elektrisch verbunden ist. Zu dieser Zeit geht dann außer dem Triebmaschinenstrom des Wagens ein schwacher Strom von  $C_2$  durch die Sicherung  $F_3$ , den Umsteller  $S_3$  und

den Schraubendraht  $M_1$  zur Erde. Dieser bringt die Weiche in ihre Grundstellung zurück, schaltet die Lampe  $R_2$  aus und die Lampe  $R_1$  wieder ein. Diese beiden Lampen zeigen rot, die mittlere, bei jeder Stellung der Weiche leuchtende grün. Die Lampen geben dem Führer bei Dunkelheit die Stellung der Weiche an, ihr völliges Erlöschen meldet ihm, daß die Weiche nicht fest anliegt. Die Lampen sind an einem geeigneten Leitungspfähle befestigt, unter ihnen der Kasten für die Weichen und Sicherungen.

Liegt die Weiche richtig für die Fahrt, so stellt der Führer für die Fahrt des Wagens unter der ersten Stromschliefsstange seinen Regler um, während bei der Fahrt unter der zweiten Stromschliefsstange die Stellung des Reglers beliebig ist. Das Oberleitungsherzstück kann mit der Weiche elektrisch oder mechanisch verbunden werden, so daß es selbsttätig arbeitet.

Da die Zunge in beiden Richtungen sicher bewegt wird, und weder zum Umstellen noch zum Zurückstellen Federn verwendet werden, wird ein Versagen des Stromes ihre Stellung nicht beeinflussen. Neben dieser Stellvorrichtung kann zum Stellen der Weiche auch noch eine Weichenstange angebracht werden. Die Vorrichtung ist anwendbar für alle Arten der Stromzuführung mit Oberleitung oder Oberflächen-Stromabnahme.

B—s.

## Maschinen- und Wagenwesen.

### 3/5 gekuppelte 1. C. 1-Güterzug-Lokomotive mit vorderer und hinterer Laufachse der Nord-Pacific-Bahn.

(Engineer, 2. November 1906, S. 446. Mit Abb. und Tafel.)

Zwanzig Lokomotiven dieser schweren Prairie-Bauart, von den »Amerikanischen Lokomotiv-Werken« erbaut, sind kürzlich in den Dienst der Nord-Pacific-Bahn gestellt worden und haben nach der Ansicht des Verfassers höchst zufrieden stellende Ergebnisse erzielt.

Eine Zusammenstellung gibt die Hauptabmessungen:

|   |          |
|---|----------|
| Zylinderdurchmesser . . . . .           | 533,4 mm |
| Kolbenhub . . . . .                     | 711,2 <  |
| Zugkraft . . . . .                      | 15,1 t   |
| Dienstgewicht . . . . .                 | 95,1 <   |
| Reibungsgewicht . . . . .               | 69,0 <   |
| Heizfläche der Rohre . . . . .          | 196,8 qm |
| < im ganzen . . . . .                   | 214,3 <  |
| Rostfläche . . . . .                    | 4,05 qm  |
| Zahl der Rohre . . . . .                | 300      |
| Länge der Rohre . . . . .               | 4,041 m  |
| Äußerer Durchmesser der Rohre . . . . . | 50,8 mm  |
| Durchmesser der Triebräder . . . . .    | 1600 <   |

Pf.

### 3 5 gekuppelte 2. C. 0-Güterzug-Lokomotive mit vordern zweiachsigen Drehgestelle der Schottischen Bahnen.

(Engineer, 16. November 1906, S. 508. Mit Abb.)

Der Aufsatz gibt eine kurze Beschreibung unter Angabe der Hauptabmessungen. Die Bauart ist für schwere und

Organ für die Fortschritte des Eisenbahnwesens. Neue Folge. XLIV. Band. 7. u. 8. Heft. 1907.

schnelle Güterzüge entworfen und mit Luftdruckbremse ausgerüstet.

|   |          |
|---|----------|
| Zylinderdurchmesser . . . . .           | 483 mm   |
| Kolbenhub . . . . .                     | 661 <    |
| Triebrad-Durchmesser . . . . .          | 1067 <   |
| Zahl der Heizrohre . . . . .            | 242      |
| Äußerer Durchmesser der Rohre . . . . . | 50,8 mm  |
| Länge der Rohre . . . . .               | 4130 <   |
| Heizfläche im ganzen . . . . .          | 187,7 qm |
| Rostfläche . . . . .                    | 1,95 <   |
| Kesseldruck . . . . .                   | 12,3 at  |
| Dienstgewicht . . . . .                 | 61370 kg |

Pf.

### 3/5 gekuppelte 2. C. 0-Vierzylinder-Verbundlokomotive für die Chicago und Ost-Illinois-Bahn.

(Engineering, 21. Sept. 1906, Seite 385. Mit Abb.)

Die Lokomotive ist von Vauclain in den Baldwin-Werken für Eilgüterzugdienst gebaut. Die vier Zylinder liegen in einer Ebene unter der Rauchkammer. Die beiden innen liegenden Hochdruckzylinder arbeiten auf die erste Triebachse, die außen liegenden Niederdruckzylinder mittels verlängerter Kolbenstange auf die Mittelachse. Diese Achse trägt die zweiwinkligen Scheiben für die Stephenson-Steuerung, die die beiden Kolbenschieber bewegt, von denen jeder gleichzeitig einen Hoch- und einen Niederdruck-Zylinder bedient. Die in der Mittelebene zusammengeschraubten beiden Zylinderdruß-

25

stücke und der mit seiner breiten Feuerbüchse über den Barrenrahmen hinausreichende, hoch liegende Kessel sind mit ihren Einzelheiten dargestellt.

Zwischen dieser Verbundlokomotive und einer Zwillinglokomotive mit Flachschiebern, deren Hauptabmessungen weiter unten zusammengestellt sind, wurden im gewöhnlichen Dienst auf einer 260 km langen Strecke Vergleichsfahrten mit Zügen von 1000 bis 1500 t Gewicht und einer durchschnittlichen Fahrgeschwindigkeit von 32 km/St. ausgeführt. Das Ergebnis ist unter Beachtung aller verschiedenartigen äußerer Einflüsse, daß die Verbundlokomotive bei gleicher Verdampfung etwa 15 % weniger Wasser und Kohle verbraucht hat.

Die Hauptabmessungen der Vergleichslokomotiven sind folgende:

|                                  | Verbund | Zwilling    |
|----------------------------------|---------|-------------|
| Zylinderdurchmesser d 2 je . . . | 394 mm  | 2 je 559 mm |
| » d <sub>1</sub> 2 je . . .      | 661 »   |             |
| Kolbenhub h . . . . .            | 661 »   | 661 »       |

|  | Verbund  | Zwilling |
|--|----------|----------|
| Triebraddurchmesser D . . . . .          | 1554 mm  | 1600 mm  |
| Kesselüberdruck p . . . . .              | 16 at    | 13 at    |
| Feuerbüchse, Länge . . . . .             | 2584 mm  | 2438 mm  |
| » Weite . . . . .                        | 1675 »   | 1710 »   |
| Heizrohre, Anzahl . . . . .              | 278      | 328      |
| » Durchmesser . . . . .                  | 57,2 mm  | 50,8 mm  |
| » Länge . . . . .                        | 5500 »   | 4330 »   |
| Heizfläche der Feuerbüchse . . . . .     | 14,95 qm | 15,1 qm  |
| » » Rohre . . . . .                      | 273,0 »  | 225,0 »  |
| » im Ganzen H . . . . .                  | 287,95 » | 240,1 »  |
| Rostfläche R . . . . .                   | 4,35 »   | 4,17 »   |
| Reibungsgewicht L <sub>1</sub> . . . . . | 66 t     | 64,4 t   |
| Gewicht der Lokomotive L . . . . .       | 87 t     | 84,5 t   |
| » des Tenders . . . . .                  | 55 t     | 65,5 t   |
| Wasservorrat . . . . .                   | 23 cbm   | 27 cbm   |
| Kohlenvorrat . . . . .                   | 10 t     | 11 t     |

D—r.

## Signalwesen.

### Verbesserung der Fernsprecher.

(Wochenschrift für deutsche Bahnmeister 1907, Nr. 19, 12. Mai, S. 282.)

Die Streckenfernsprecher, welche dazu dienen, bei Unfällen und Betriebsstörungen Hilfe herbeizurufen, sind in den Wärterbuden oder, wo diese in zu großen Abständen liegen, in besondern Buden untergebracht. Da die Teile des Fernsprechers an den Wänden eines mit Tür versehenen Schränkchens befestigt und außerdem in Rücksicht auf den beschränkten Raum sehr zusammengedrängt sind, so ist ein Nachziehen der Schrauben oder eine gründliche Reinigung kaum ausführbar, auch bei den von Zeit zu Zeit am Induktor und Hakenumschalter nötig werdenden Ausbesserungen die Ausschaltung der ganzen Fernsprechvorrichtung und die Übersendung an die Telegraphen-Werkstatt nötig.

Neuerdings haben die »Deutschen Telephonwerke«, G. m. b. H. in Berlin, den Streckenfernsprecher derart eingerichtet, daß nach Abnahme der Induktorkurbel und Umstellung eines kleinen, am obern Kastenrande angebrachten Hebels ohne Lösung von Drahtverbindungen alle im Gehäuse befindlichen Teile gemeinsam und leicht durch Ziehen an einem vorgesehenen herabklappbaren Handgriffe herausgenommen werden können, so daß nun alle in Frage kommenden Schrauben und Teile des Läuteinduktors und der Polarisationszellen oder des neuerdings an deren Stelle tretenden Kondensators von allen Seiten zugänglich sind. Die Teile sind auf zwei rechtwinkelig zueinander stehenden Teakholzbrettern befestigt und ruhen auf einer Metallschlitzenführung, die ein Verschieben durch genaue Einspannung unmöglich macht. Der Leitungsanschluß des herausziehbaren Einsatzes an das Kasteninnere erfolgt einfach durch stark reibende Federklemmen, so daß keinerlei Leitungs-

verbindungen gelöst oder wieder angeschlossen zu werden brauchen.

Als ein weiterer Vorzug der Einrichtung ist hervorzuheben, daß nach Herausnahme des Einsatzes, ähnlich wie bei Morseapparaten, selbsttätig ein Federklemmschluß stattfindet, welcher die Leitung an dieser Stelle kurzschließt, sodaß der Ruhestrom nicht unterbrochen wird.

Der Wecker bleibt im Stromkreise, also kann nach Herausnahme des Einsatzes zwecks Reinigung doch noch das Rufzeichen auf der betreffenden Station ankommen und nach raschem Wiedereinsetzen der Teile ein etwa gewünschtes Gespräch ohne Verzögerung geführt werden. Da diese Einsätze alle nach Lehre gearbeitet werden, kann Auswechslung ohne weiteres erfolgen. Bei erforderlich werdenden größeren Ausbesserungen braucht die ganze Einrichtung nicht mehr an die zuständige Telegraphen-Werkstätte geschickt, sondern nur der Einsatz herausgenommen und ein anderer dafür eingestellt zu werden.

Gleichzeitig ist wegen der Mifsstände, die sich bei Verwendung des bisher üblichen Mikrophons durch unsichern Stromschluß gezeigt haben, ein anderes drehbares Mikrophon mit auswechselbarer Kohlenkugel-Sprechkapsel eingebaut, eine Veränderung, die sich ebenfalls leicht an vorhandenen Fernsprechern vornehmen läßt.

Die Blocktaste, bei der ebenfalls häufig Störungen durch Brechen der Zugfedern und des Hartgummizwischenstückes eintreten, wurde durch eine einfachere, aber verlässlichere Taste mit Druckfedern ersetzt.

Die Änderungen sind mit geringem Kostenaufwande zu bewirken.

—k.

## Technische Litteratur.

**Triebwagen oder Lokomotive.** Von C. Guillery, kgl. Eisenbahn-Bauinspektor in Cöln. Wien, 1905, Selbstverlag. Sonderabdruck aus den »Mitteilungen des Vereines für die Förderung des Lokal- und Strafsenbahnwesens«. 1905, Heft 9 bis 11.

Die Druckschrift behandelt eine der brennendsten Fragen der heutigen Eisenbahnwirtschaft und bildet so eine erwünschte Bereicherung der eisenbahntechnischen Bücherei. Insbesondere bringt sie eine Darstellung der Entwicklung und des heutigen Standes des Triebwagenbaues mit vielen tatsächlichen Angaben und Quellenangaben, sodafs sie sich beim Einarbeiten in dieses Gebiet fruchtbar erweisen wird.

**Technische Abhandlungen aus Wissenschaft und Praxis.** Herausgegeben von Siegfried Herzog, Ingenieur. Zürich, 1905, A. Ranstein. Viertes Heft. Leitfaden für die Abfassung von Projekten über elektrische Licht-, Kraft- und Bahnanlagen. Preis 4 M.

Das Werk gibt knappe Anweisungen über die technischen und wirtschaftlichen Verhältnisse elektrischer Anlagen, und ist durch seine Hinweise auf zweckmäßige Ausführung und Kostenbeträge, sowie durch die Mitteilung ausführlicher Beispiele von Entwurf-Aufstellungen besonders wertvoll. Es wendet sich also vornehmlich an den ausführenden Elektrotechniker.

**Étude sur les déformations des voies de chemins de fer et les moyens d'y remédier par M. G. Cuënot, ingénieur en chef des ponts et chaussées, attaché au contrôle de la compagnie P.-L.-M.** Paris, Ch. Dunod, 1905. Preis 12 frs.

Das aus Text und Atlas bestehende Werk des bekannten Oberbauforschers verfolgt die verschiedenen Bewegungen des Oberbaues: die bleibende und vorübergehende Biegung der Schienen, die Läng- und Quer-Bewegungen der Schwellen, sowie deren Einsenkung und Verbiegungen, die Lage der Schienenenden an den Stöfsen bei Belastung, kurz alle wichtigen Vorgänge im Gleise, und zwar zu dem besondern Zwecke, zwei grundsätzlich verschiedene Schwellenarten: die reine Holzschwelle und die aus Walzeisen und Holz zusammengesetzte Schwelle bezüglich ihrer Leistungen unter schweren schnell fahrenden Zügen zu vergleichen. Die Eisenschwelle besteht einmal aus einem oben engen Trapezeisen, das auf die Stopflänge unter den Schienen mit genau passenden Holzblöcken gefüllt, und unten durch Hakenbügel quer zusammengehalten ist, zweitens aus zwei seitlichen [-Eisen mit schmalen Flauschen, oberen und unteren Hakenbügeln, wagerechten Durchschrauben und rechteckiger Holzfüllung auf Stopflänge; letztere Schwellenform von Michel kann aus Handeiseisen gebildet werden.

Die Schilderung der Versuche, der verwendeten Kraft-erzeugung und der Mefswerkzeuge ist an sich höchst beachtenswert. Das Ergebnis besteht in der Feststellung, dafs die zusammengesetzte Schwelle namentlich bezüglich der Schwellenverbiegung, der Schienenbefestigung und der Stofslage der hölzernen sehr weit überlegen sei.

Das Werk gibt reiche Anregung in verschiedenen Beziehungen und scheint auch Mittel zur Gewinnung eines Gleises für Schnellverkehr zu bieten. Der Verfasser spricht den Wunsch aus, dafs zur Durchforschung der behandelten Fragen auch an anderen Stellen führen möge, ein Wunsch, dem wir uns anschliessen, und wegen dessen wir das Lesen des Buches gern gefördert sehen.

**Theorie der Verbundbauten in Eisenbeton und ihre Anwendung** von G. Barkhausen, Professor, Geheimem Regierungsrate in Hannover. Wiesbaden, C. W. Kreidels Verlag, 1907. Preis 2,0 M.

Mit der vorliegenden Arbeit steht der durch seine theoretischen Untersuchungen auf dem Gebiete des Eisenbetons\*) bekannte Verfasser auf dem Boden der »ministeriellen Bestimmungen« hinsichtlich der zu Grunde gelegten Voraussetzungen. Zugspannungen sind somit dem Beton nicht zugemutet, eine Annahme, der sich allmähig fast alle Theoretiker angeschlossen haben. Zum ersten Male wird in der Arbeit der Versuch gemacht, die Grundgleichungen des durch Biegemomente und Längskräfte beanspruchten Balkens mit einfachen und doppelten Eiseneinlagen systematisch für die folgenden drei Fälle zu entwickeln: 1) für gegebene äufsere Belastungen sollen die Abmessungen des Verbundkörpers bestimmt werden: Entwürfe; 2) die bei gegebenen Belastungen und Abmessungen eintretenden Spannungen sollen berechnet werden: Entwurfsnachprüfungen; 3) die Belastung soll ermittelt werden, die ein gegebener Verbundkörper bei bestimmten Spannungen ertragen kann: Bestimmung der Tragfähigkeit oder der Bruchlast. Zur Vereinfachung der Grundgleichungen sind hinsichtlich der Druckeinlage bestimmte Annahmen gemacht, und zwar ist diese entweder als von vornherein gegeben, oder gleich der Zugeinlage eingeführt. Letztere Annahme trifft im Allgemeinen bei Eisenbetongewölben stets zu, während die erstere für den Balken mit oberer und unterer Einlage in den wenigsten Fällen vorliegen dürfte. Aus den allgemeinen Grundgleichungen werden die Sonderfälle: Längskraft und obere Eiseneinlage jede für sich, oder beide zugleich = 0 in einfacher Weise gewonnen. Die Schub- und Haft-Spannungen, diejenigen Eigenschaften des Eisenbetons, welche noch am meisten der Klärung durch Versuche bedürfen, sind sehr eingehend untersucht, auch sind für die Durchbiegungen neue brauchbare Gleichungen entwickelt. Der Arbeit, einem Sonderabdruck aus dem »Organ für die Fortschritte des Eisenbahnwesens«, wurde ein Abschnitt über Ersatzhaftkräfte neu hinzugefügt. Dadurch, dafs dem Werke auch eine Reihe wichtiger, insbesondere für das Eisenbahnwesen bedeutungsvoller Zahlenbeispiele beigegeben ist, wird es dem Theoretiker wie dem Praktiker sehr gute Dienste leisten.

Dr.-Ing. P. b. Völker.

\*) Zeitschr. f. Architektur u. Ingenieurwesen 1901; Deutsche Bauzeitung 1905.



**Die dynamoelektrischen Maschinen.** Ein Handbuch für Studierende der Elektrotechnik. Von **Silvanus P. Thompson**, Direktor und Professor der Physik an der Technischen Hochschule der Stadt und Gilden von London. Siebente, vollständig umgearbeitete und stark vermehrte Auflage. Übersetzt von **K. Strecker** und **F. Vesper**. Heft 1. Halle a/S., 1906, **W. Knapp**. Preis 2,0 M.

Das Werk ist ein weltbekanntes und bedarf keiner besondern Hervorhebung. Mit Genugtuung begrüßen wir die Gelegenheit der Ausgabe der 7. Auflage, die dem Verfasser die Mitteilung seiner neuesten Erfahrungen und Forschungen ermöglicht, die namentlich auch in vollständigen Berechnungsbeispielen von verschiedenen Maschinenarten niedergelegt sind.

Die Auflage erscheint in 12 Heften des ersten und 10 Heften des zweiten Bandes, von denen jetzt das erste vorliegt. Wir geben der Hoffnung Ausdruck, daß auch diese deutsche Übersetzung recht bald vollständig erscheinen wird.

**Allgemeine Eisenbahnkunde für Studium und Praxis.** Zwei Teile, von **L. Troske**, Professor an der technischen Hochschule Hannover. Leipzig 1907, **O. Spamer**. I. Teil Anlage und Bau, 3,5 M. II. Teil Ausrüstung und Betrieb, 8,50 M.

Der Verfasser hat sich eine schwierig zu lösende Aufgabe gestellt. Es ist heute bereits sehr schwierig, ein umfassendes Werk über das ganze Eisenbahnwesen für Bau-, Maschinen- und Betriebs-Techniker zu schreiben, auch wenn ein beliebiger Raum dafür zur Verfügung steht, da zum Umfassen des ganzen Gebietes eine außergewöhnliche Vielseitigkeit und Erfahrung des Verfassers gehört. Hier kam nun auch noch die Erschwerung durch Raumbeschränkung in weit gehendem Maße zur Geltung, denn wenn das Werk in seiner Absicht Erfolg haben wollte, auch den das Eisenbahnwesen verfolgenden Laienkreisen und im Anschlusse an die Vorlesungen des Verfassers den Studierenden zu dienen, so mußte es knapp in der Haltung bleiben.

Daß diese Schwierigkeit sich tatsächlich fühlbar gemacht hat, geht aus der Haltung verschiedener, schon vorliegender Besprechungen hervor, die je nach der fachlichen Stellung des Verfassers weitem Ausbau bald nach der einen, bald nach der andern Richtung wünschen, oder die Behandlung beispielsweise aufgeführter Einzelheiten bemängeln, deren erschöpfende Beurteilung nur in umfangreichen Sonderwerken, nicht aber in einer geschichtlichen Darstellung des ganzen Eisenbahnwesens möglich ist. Mit Bezug auf diese Bemängelungen mag noch bemerkt werden, daß manche mit der Technik des Eisenbahnwesens in losem Zusammenhange stehende Gegenstände der Aufnahme in eine Erweiterung des Werkes in wirtschaftlicher Beziehung vorbehalten sind, wie aus der Inhaltsangabe der buchhändlerischen Anzeige folgt. So ist es zu erklären, daß manche mit der Wirtschaft der Eisenbahnen unmittelbar in Verbindung stehende Gegenstände, wie Zugbelastung, Zugbildung, Fahrplanaufstellung, Strecken- und Betriebs-Dienst, Tarife und Abfertigung hier noch nicht behandelt sind.

Befreit man sich nun von der mehr oder weniger einseitigen Stellungnahme dieser Besprechungen, berücksichtigt

man vielmehr, daß die Zeichnung eines auf der geschichtlichen Entwicklung beruhenden Bildes der Technik des ganzen Eisenbahnwesens beabsichtigt ist, das zugleich den Laien und den Technikern verschiedener Richtung dienen soll, so kann man unseres Erachtens nur feststellen, daß die Lösung der so umschriebenen Aufgabe durch umfassende Sachkunde und Geschick in knapper, doch anregender Darstellung geeignet erscheint, als voller Erfolg bezeichnet werden zu können. Daß für die einzelnen Sondergebiete in dem vorgezeichneten Rahmen keine erschöpfende Sammlung aller Einzellösungen geboten werden konnte, daß also zum Zwecke tatsächlicher Festsetzung von Einzelheiten für Ausführungen Sonderbearbeitungen herangezogen werden müssen, ist so selbstverständlich, daß wir diesen Umstand hier nur gegenüber solchen Besprechungen betonen, die uns das Wesen des Werkes nicht ganz richtig aufgefaßt zu haben scheinen, und da Lücken finden, wo es sich in der Tat nur um notwendige und zweckmäßige Beschränkung handelt.

Wir sind der Ansicht, daß es in der Tat hier noch einmal gelungen ist, ein umfassendes Bild der Eisenbahntechnik zu schaffen, das dem Laien und Studierenden zugänglich, doch auch den Technikern verschiedener Richtungen durch die Wiedergabe einer abgeklärten Übersicht nützlich ist, während die erschöpfenden Bearbeitungen von Einzellösungen mehr und mehr in nur für den Sonderfachmann bestimmte Einzelschriften zerfallen, den geschichtlichen Boden verlassend und den Zusammenhang mit den Nachbarfächern aufgebend.

Wer das Werk so seinem ausgesprochenen Zwecke entsprechend auffaßt, der wird darin Genüge durch Klärung des Überblickes und vielfache Anregung zu Sonderstudien finden, und so können wir das Werk den Lesern verschiedenster Richtung zu eingehender Kenntnisnahme empfehlen.

**Das Gesetz über Kleinbahnen und Privatanschlussbahnen vom 28. Juli 1892,** erläutert von **W. Gleim**, Wirklichem Geheimem Ober-Regierungsrate, vortragendem Rate im Ministerium der öffentlichen Arbeiten z. D. Vierte, neu bearbeitete und vermehrte Auflage. Berlin 1907, **F. Vahlen**. Preis 9,0 M.

Die Bahnnetze, die als solche untergeordneter Bedeutung bezeichnet werden, haben sich schnell zu solchen sehr hoher wirtschaftlicher Bedeutung aufgeschwungen und wachsen an räumlicher Ausdehnung und Wichtigkeit für die Volkswirtschaft von Tag zu Tage. Die rasche Mehrung der an diesen Zubringern des großen und Bahnbrechern des kleinsten Verkehrs Beteiligten prägt sich auch in dem raschen Wiedererscheinen des vorliegenden Werkes aus, das den Bedürfnissen dieser Kreise dauernd auf das beste gerecht wird, und einen wirksamen Berater des Eisenbahnfachmannes, des Wirtschaftslehrers und der vom Verkehre abhängigen Gemeinden und Geschäftstreibenden zu bilden im stande ist. So ist denn auch die vierte Neuausgabe als ein das Verkehrswesen förderndes Ereignis auf dem Büchermarkte bekannt zu geben.

# ORGAN

für die

## FORTSCHRITTE DES EISENBAHNWESENS

in technischer Beziehung.

Fachblatt des Vereines deutscher Eisenbahn-Verwaltungen.

Neue Folge. XLIV. Band.

Die Schriftleitung hält sich für den Inhalt der mit dem Namen des Verfassers versehenen Aufsätze nicht für verantwortlich. Alle Rechte vorbehalten.

9. Heft. 1907.

### Die zweigleisige Eisenbahn-Drehbrücke über die Hunte bei Oldenburg.

Von Baurat Schmitt, Oldenburg.

Hierzu Zeichnungen Abb. 1 bis 10 auf Tafel XLI.

Gelegentlich des Ausbaues des zweiten Gleises der Strecke Oldenburg—Bremen ist auf Bahnhof Oldenburg eine neue zweigleisige Drehbrücke von etwa 60 m Länge zur Ausführung gekommen, die sich in der Anordnung und den Vorrichtungen zum Öffnen und Schließen von den bei größeren Drehbrücken sonst üblichen Lösungen wesentlich unterscheidet und daher die Beachtung des Leserkreises dieser Zeitschrift verdienen dürfte.

Die neue Drehbrücke bildet den Ersatz für zwei nebeneinander liegende, eingleisige, aus den Jahren 1865 und 1875 stammende Brücken, von denen erstere in der Linie Oldenburg—Bremen, letztere in der Linie Oldenburg—Osnabrück lag (Abb. 3, Taf. XLI). Beide Brücken hatten am westlichen Ufer je eine ungleicharmige Drehbrücke von 20 und 23 m Länge, von denen sich die eine stromabwärts, die andere stromaufwärts öffnen liefs; im übrigen waren beide Brücken fest.

Die freien Durchfahrtsöffnungen der alten Drehbrücken hatten sich im Laufe der Zeit als unzureichend herausgestellt; die Unterkante der Überbauten lag außerdem so tief, daß es bei höheren Wasserständen auch kleineren Fahrzeugen nicht möglich war, unter den geschlossenen Brücken zu verkehren, so daß die Brücken unnötig oft zum Durchlassen der Schiffe bedient werden mußten. Ferner war es erwünscht, bei Gelegenheit des Brückenumbaus statt einer zwei Durchfahrten für die Schifffahrt zu gewinnen. Die Umstände endlich, daß der Eisenbahnverkehr der beiden Strecken hier eine in starker Entwicklung begriffene Schifffahrtstrasse schneidet, und daß außerdem noch ein erheblicher Teil des Verschiebeverkehrs des Bahnhofes Oldenburg über die Brücke hinweggeht, bedingten die Forderung, daß das Öffnen, Abdrehen und Schließen der Brücke in möglichst kurzer Zeit erfolgen soll.

Zur Beseitigung der hervorgetretenen Mängel ergaben sich hieraus für die Aufstellung des Entwurfes folgende Hauptforderungen:

1. zwei Durchfahrten von mindestens je 16,00 m Weite,
2. lichte Höhe zwischen Brückenunterkante und gewöhnlichem Niedrigwasser mindestens 3,50 m,
3. Bauhöhe höchstens 0,90 m,
4. Zeitdauer für das Öffnen und Abdrehen oder Zudrehen und Schließen höchstens je 2 bis 3 Minuten.

Da die Strecke Oldenburg—Osnabrück in absehbarer Zeit voraussichtlich nicht zweigleisig ausgebaut werden wird, entschloß man sich, diese Linie schon vor der Brücke in das südliche Gleis der Bremer Strecke einzuführen, und sich mit nur einer zweigleisigen Brücke für beide Strecken zu begnügen. Die Lage dieser ist aber so gewählt, daß daneben noch eine besondere zweigleisige Brücke für die Strecke nach Osnabrück ohne wesentliche Einschränkung der Schifffahrtstrasse ausgeführt werden kann, wenn sich hierzu im Laufe der Zeit ein Bedürfnis herausstellen sollte.

Die Brücke ist zu ihren beiden Hauptachsen vollständig symmetrisch, obgleich die Bahn den Strom in ziemlich schräger Richtung s-hneidet. Trotz der verhältnismäßig geringen Bauhöhe sind nur zwei Hauptträger gewählt, die im Mittel 9,00 m von einander entfernt sind; die Querträger sind infolge dessen verhältnismäßig schwer ausgefallen. Die beiden Hauptträger sind einfache Fachwerke mit wagerechtem Untergurt und nach der Brückenmitte parabolisch schwach ansteigendem Obergurt, steifen Pfosten und nach den Brückenenden zu fallenden, steifen Schrägen. An den Brückenenden ist der Obergurt nach den Auflagern heruntergeführt, so daß die lotrechten Steifrahmen am zweiten und vorletzten Knotenpunkte liegen. Außerhalb der Hauptträger ist je ein Fußsteg ausgekragt (Abb. 1 und 2, Taf. XLI und Textabb. 1 und 2).

Der Zeit- und Arbeits-Aufwand, den die Bedienung einer Drehbrücke erfordert, hängt von den Einrichtungen zum Öffnen, Schließen und denen zum Drehen der Brücke ab. Letzteres kann mit größerer oder kleinerer Geschwindigkeit und dementsprechend geringerem oder größerem Zeitaufwand erfolgen; mit Rücksicht auf

Abb. 1.



Abb. 2.



Dieser Zeit- und Arbeits-Aufwand wäre also zu vermeiden, wenn die Einrichtungen zum Öffnen und Schließen der Brücke so getroffen würden, daß das Senken, Kippen und Wiederanheben nicht erforderlich wären. Um das zu erreichen, müßte die Brücke in geschlossenem wie in geöffnetem Zustande vollständig durchgebogen und die Höhenlage der Endauflager zur Mittelstütze so gewählt sein, daß sie eben keine Auflagerdrücke aus Eigengewicht aufzunehmen haben. Auf der Mittelstütze müßte die Brücke außerdem so gelagert und geführt sein, daß sie beim Abdrehen dieselbe Lage zur Wagerechten beibehält, wie in geschlossenem Zustande. In statischer Beziehung entspräche eine solche Anordnung einem über zwei Öffnungen durchgehenden Träger, bei dem die Endauflager-

drücke durch Überhöhen der Mittelstütze gerade zum Verschwinden gebracht sind.

Dem großen Vorteile dieser Anordnung, der in der Ersparung an Zeit- und Arbeits-Aufwand liegt, steht der Nachteil gegenüber, daß infolge der Überhöhung der Mittelstütze die dort auftretenden Biegemomente stark anwachsen, und daher in der Regel einen Mehraufwand an Eisen im mittlern Teile der Hauptträger zur Folge haben werden. Dieser Nachteil ist indes nicht allzu hoch anzuschlagen, da gleichzeitig die größten Momente nach den Enden zu durch die Überhöhung der Mittelstütze vermindert werden, so daß es sich in wesentlichen nur um eine andere Stoffverteilung handelt, bei der mehr Eisen in die Nähe der Mittelstütze zu liegen kommt, was für

die zu beschleunigenden Massen und den geringen Weg läßt sich die Geschwindigkeit indes nicht über ein gewisses Maß hinaus steigern, so daß sich in Fällen wie dem vorliegenden die Zeit zum Abdrehen nicht wesentlich unter 1 Minute abkürzen läßt. Soll die Bedienungszeit im ganzen noch weiter abgekürzt werden, so bleibt also nur die Möglichkeit, die für das Öffnen und Schließen erforderliche Zeit noch weiter einzuschränken.

Abgesehen von den Brücken mit Preßwasser-Hebe- und Senkvorrichtungen erfolgt die Überführung aus dem geschlossenen, betriebsfähigen Zustande in den schwebenden bei größeren Brücken in der Regel in der Weise, daß die Brückenenden zunächst um die ganze Durchbiegung aus Eigengewicht gesenkt werden; dabei setzt sich die Brücke meist erst auf den Königstuhl und kippt dann im weiteren Verlaufe auf diesem, bis sie sich auf besondere Laufräder setzt, und auf diesen und dem Königstuhle ruhend ausgedreht werden kann. Umgekehrt ist der Vorgang beim Schließen. Das Senken, Kippen und Wiederanheben der Brücke erfordert je nach der Bauart einen beträchtlichen Zeitaufwand, das Anheben der Brückenenden außerdem auch eine erhebliche Arbeitsleistung, da der dabei zu überwindende Druck von Null bis zur vollen Größe des Auflagerdruckes aus Eigengewicht anwächst, und dieser unter Umständen, nach etwaiger Senkung der Mittelstütze, noch um ein Beträchtliches vermehrt sein kann.

die Standsicherheit des ganzen Bauwerkes nur erwünscht sein kann.

Außerdem entsteht bei der erwähnten Anordnung die Schwierigkeit, daß an den Endauflagern infolge der Überhöhung der Mittelstütze bei Belastung der abliegenden Öffnung negative Auflagerdrücke auftreten. Die Endauflager müssen daher so eingerichtet werden, daß sie auch als Verankerung wirken, da sonst die Brückenenden unter der Einwirkung der Verkehrslasten sich abheben und aufschlagen würden. Die Endauflager müssen ferner so eingerichtet sein, daß die geschlossene Brücke etwaige Formänderungen aus Wärmeschwankungen frei ausführen kann, ohne daß dadurch nachteilige Spannungen in der Verschlusvorrichtung auftreten.

Nach diesen Erwägungen ist der Entwurf der neuen Brücke aufgestellt und insbesondere der Versuch gemacht worden, den Zeit- und Arbeitsaufwand für das Öffnen und Schließen auf das Äußerste einzuschränken.

Dabei ergab sich alsbald, daß sich der vorstehend beschriebene Grundgedanke: Aufhebung der Endauflagerdrücke durch Überhöhung der Mittelstütze, tatsächlich nicht vollständig durchführen läßt, da beim Öffnen und Schließen der Brücke an den Endauflagern Schwierigkeiten entstehen müßten, wenn die Brücke infolge von ungleicher Erwärmung der einzelnen Teile, einseitiger Belastung durch Winddruck oder zufällige Lasten ihre Form geändert haben sollte.

Aus diesem Grunde ist im vorliegenden Falle die Mittelstütze nur soviel überhöht worden, daß noch ein gewisser Auflagerdruck aus Eigengewicht an den Endauflagern übrig blieb, und die Brückenenden sich beim Freimachen soviel senken, daß sie auch unter den erwähnten Umständen von selbst von den Auflagerteilen frei kommen und mit ausreichendem Spiele unter den an den Widerlagern festsitzenden Teilen hinweggleiten können. Für diese Senkung der Brückenenden wurde ein Maß von 12 mm als ausreichend angenommen, entsprechend einem Endauflagerdrucke aus Eigengewicht von + 6,50 t. Daneben war noch auf die Senkung Rücksicht zu nehmen, die eintritt, wenn der Obergurt der Brücke zufällig stärker erwärmt wird als die übrigen Brückenteile. Für einen Wärmeunterschied von 10° C wurde diese Senkung zu 7,4 mm ermittelt. Bei dem Entwerfen der Endauflager war also im ganzen mit einer Senkung von 19,4 oder rund 20 mm zu rechnen.

Die oben aufgestellten Anforderungen an die Endauflager sind durch die in Abb. 5 und 6, Taf. XLI und Textabb. 3 und 4 dargestellte Anordnung in durchaus befriedigender Weise erfüllt. Zur Aufnahme der positiven und negativen Auflagerdrücke dienen besondere Lager. Erstere bestehen aus kräftigen Schraubenstempeln, die unmittelbar unter den vier Hauptträgern sitzen und, von der Brückenmitte aus angetrieben, gehoben und gesenkt werden können. Bei geschlossener Brücke ruhen diese Stempel auf Walzenlagern, die durch je zwei seitlich angebrachte Plattenfedern immer wieder in die mittlere Stellung gebracht werden, sobald die Lager unbelastet sind. Andererseits können diese Walzenlager Längenänderungen der geschlossenen Brücke ohne weiteres mitmachen. Zur Aufnahme der negativen Auflagerdrücke dienen besondere Pendellager, die ebenfalls an den vier Enden der Hauptträger angebracht

sind und sich von unten gegen kräftige, aus dem Widerlager vorspringende und damit fest verankerte Nasen stützen. Auch diese Pendellager können den Längenänderungen der geschlossenen Brücke bei Wärmeschwankungen frei folgen.

Soll die Brücke geschlossen werden, so werden die vier Schraubenstempel durch Drehen der Schrauben gesenkt. Dabei setzen sich die Stempel zunächst mit ihren Grundplatten auf die Walzenlager. Werden die Schrauben dann weiter gedreht, so müssen sich die Brückenenden heben und zwar so lange, bis die Pendellager sich gegen die vorspringenden Nasen der Widerlager legen. Die Brücke ist dann geschlossen und kann

Abb. 3.



Abb. 4.



befahren werden, da positive und negative Auflagerdrücke auf die Widerlager übertragen werden. Umgekehrt ist der Vorgang beim Öffnen. Die Stempel werden gehoben, dann werden nacheinander erst die Pendellager und dann die Walzenlager frei.

Diese in den Abb. 9 und 10, Taf. XLI angedeutete Anordnung ist möglichst einfach, und hat sich im Betriebe seit zwei Jahren in jeder Beziehung bewährt.

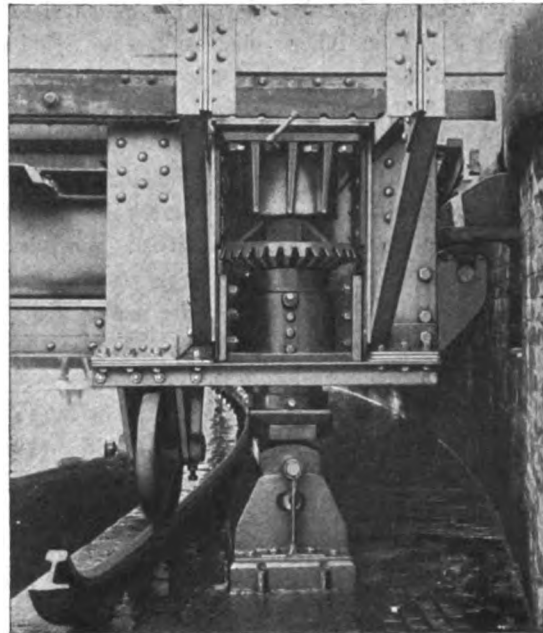
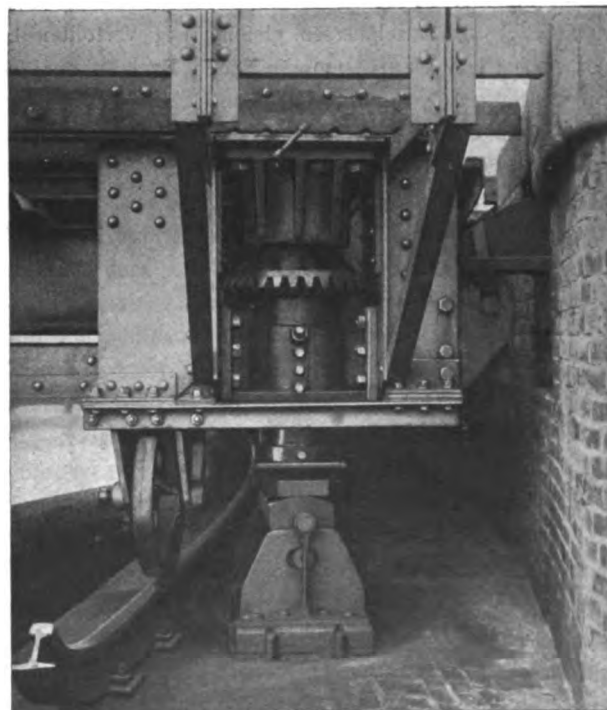
Die Lichtbilder eines Auflagers bei geschlossener und bei offener Brücke (Textabb. 3 und 4) lassen erkennen, welche geringen Bewegungen der Stempel nur erforderlich sind, um die immerhin ansehnliche Brücke von rund 60 m Länge und etwa 250 t Eigengewicht fertig zu öffnen und zu schliessen.

Um das Heben und Senken der Auflagerstempel möglichst zu beschleunigen, ist im Innern eine senkrechte Spindel angebracht, die an den beiden Enden mit zwei gleichen Gegenschrauben, in der Mitte mit einem Kegelrade versehen ist, durch das die Spindel gedreht werden kann. Die obere Gegenschraube sitzt in einem mit der Brücke fest verbundenen Schraubengewinde, die untere in einer senkrecht geführten Hülse, an der die Grundplatte des Auflagerstempels befestigt ist. Wird das Kegelrad angetrieben, so dreht sich die obere Schraube in dem festen Lager, und die Spindel hebt oder senkt sich je nach der Richtung, in der der Antrieb erfolgt. Erfolgt das Drehen beispielsweise so, daß die Schraubenspindel steigt, so zieht sie die Hülse, in der die untere Schraube sitzt, mit hoch; da die Hülse aber gleichzeitig auch durch die Drehbewegung der untern Schraube gehoben wird, so muß sich die Hülse mit der Grundplatte mit der doppelten Geschwindigkeit heben, wie sie der Bewegung des Kegelrades entspricht. Umgekehrt ist es, wenn der Stempel durch die entgegengesetzte Bewegung gesenkt wird. (Abb. 6, Taf. XLI.)

Über der Mittelstütze ist die Führung der Brücke beim Drehen auf doppelte Weise gesichert. Die Brücke ruht ständig auf der Pfanne der Drehsäule und auf sechs über einem Laufkranze von 7,46 m Durchmesser gleichmäßig verteilten Laufrollen. Außerdem ist sie um die runde Drehsäule mit zwei starken Halslagern gelagert, von denen das eine eng anschliessend am obern Ende der Drehsäule, das andere mit 3 mm Spiel etwa 1,50 m tiefer sitzt (Abb. 8, Taf. XLI).

Die Laufrollen sind gegen die Brücke mit starken Plattenfedern abgestützt, die kleine Schwankungen unter einseitigen Belastungen, Unebenheiten des Laufkranzes und dergleichen ohne weiteres aufnehmen und einen sanften, stofffreien Gang der Brücke gewährleisten. Treten grössere Schwankungen auf oder bricht etwa ein Laufrollenrad, so legt sich die Brücke in den Halslagern gegen die Drehsäule und beansprucht diese auf Biegung. Die Drehsäule ist mit Rücksicht auf diese mögliche Beanspruchung berechnet; sie ist voll aus geschmiedetem Stahle hergestellt und hat bei einer zulässigen Inanspruchnahme von 1000 kg/qcm einen Durchmesser von 500 mm erhalten. In das Mauerwerk ist sie 1,60 m tief eingelassen und fest damit verankert. (Abb. 8, Taf. XLI.)

Mitten unter den Hauptträgern sind ferner noch zwei nachstellbare Kipplager angebracht, auf die die Hauptträger sich aufsetzen, sobald eine Verkehrslast auf die Brücke tritt.

Die Einwirkung der Verkehrslasten wird also ohne Inanspruchnahme der Drehsäule auf das Mauerwerk des Mittelpfeilers übertragen.

Damit die Brücke beim Einschwenken in die richtige Lage zu den Endwiderlagern kommt, ist auf jedem eine Auflaufschiene angebracht, auf denen sich die Brücke mit kleinen, unter den Hauptträgern sitzenden Laufrollen bewegt. Die Auflaufschienen fallen an den Enden etwas ab, so daß die ankommenden Brückenden allmähig in die richtige Lage gehoben werden.

In ausgedrehtem Zustande ruhen die Brückenden auf einem aus dem Lageplane (Abb. 3, Taf. XLI) ersichtlichen Pfahlgerüste, das die ausgedrehte Brücke vor Beschädigungen durch die Schiffe schützt und diesen zugleich als Leitwerk dient.

Die Antriebsvorrichtungen zum Öffnen, Schliessen und Drehen der Brücke sind in der Mitte unter der Fahrbahn angebracht. Der Antrieb erfolgt durch elektrischen Strom, doch sind die Einrichtungen so getroffen, daß die Brücke im Notfalle auch von Hand bedient werden kann. Von den angeordneten zwei Triebmaschinen dient eine zum Öffnen und Schliessen, die andere zum Drehen der Brücke. Von ersterer geht eine Längswelle nach den beiden Endquerträgern, hinter denen je zwei Querwellen liegen, die durch die Längswelle angetrieben werden. Am äussern Ende greifen diese Querwellen in die oben erwähnten Kegelräder ein, die auf den Schraubenspindeln der Auflagerstempel sitzen. Da die Brückenden beim Öffnen nur eine ganz geringe Senkung, bis 20 mm, ausführen, kommen also keinerlei Verbiegungen in den Wellen vor, die deren Gang erschweren oder hindern könnten.

Zum Drehen der Brücke ist ein Viertel des Laufkranzes mit einer kräftigen Verzahnung versehen, in die ein Zahnrad vorgelegt eingreift, das von der zweiten Triebmaschine angetrieben wird.

Der elektrische Strom wird aus der Stromquelle der nahe gelegenen Hauptwerkstätte bezogen und den Triebmaschinen mittels Kabeln von einem am linken Ufer befindlichen kleinen Stellwerke aus zugeführt, in dem sich auch die Schaltvorrichtungen und die Blockeinrichtungen zur Sicherung des Eisenbahnbetriebes befinden.

Damit die Brücke in jeder Stellung gebremst oder festgehalten werden kann, ist eine mit Luftdämpfung versehene magnetische Gewichtsbremse angebracht, die auf eine Welle der Drehvorrichtung einwirkt und sich löst, sobald der Drehmaschine Strom zugeführt wird.

Über die Zeitdauer und den Stromverbrauch beim Öffnen, Drehen und Schliessen der Brücke geben die Textabb. 5 bis 8 Auskunft; sie sind das Ergebnis zweier unter gewöhnlichen Windverhältnissen und bei starkem Westwinde aufgenommener Versuchsreihen. Unter gewöhnlichen Verhältnissen wird die Brücke in etwa 90 Sekunden für die Schifffahrt geöffnet und aufgedreht und in derselben Zeit auch wieder zugelegt und betriebsfertig geschlossen. Die Verzögerung durch starken Westwind, der hier meist in Frage kommt, beträgt etwa 25 Sekunden. Der Stromverbrauch für das einmalige Öffnen



und Drehen beträgt unter gewöhnlichen Verhältnissen etwa 0,07 K.W.St., bei starkem Westwinde etwa 0,12 K.W.St., was in vorliegendem Falle einem Kostenaufwande von 1,5 und 2,6 Pfennigen entspricht.

Abb. 5.



Abb. 6.



Abb. 7.

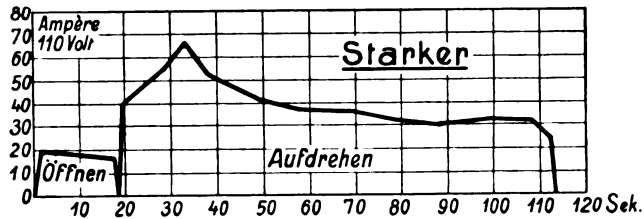

Abb. 8.

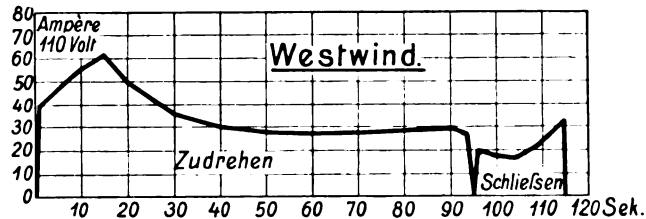

genauen Ausführung des Eisenwerkes zuzuschreiben, die neben zuverlässiger Gründung des Drehpfeilers und der Widerlager Voraussetzung für das Gelingen war.

Als ein besonderer Vorzug der gewählten Auflagerung und der Vorrichtungen zum Öffnen und Schließen ist noch hervorzuheben, daß kleine Versackungen des Mauerwerkes, wie sie selbst bei gewissenhaftester Ausführung der Gründungsarbeiten nicht ganz ausgeschlossen sind, leicht unschädlich gemacht werden können. Dadurch, daß die vier Kegelräder, welche die vier Auflager-Schraubenspindeln antreiben, abgenommen werden können, lassen sich die vier Auflagerstempel unabhängig von einander durch Drehen des auf ihren Schraubenspindeln sitzenden Kegelrades heben und senken, und dadurch in der Höhenlage bis auf Bruchteile eines Millimeters genau einstellen. Die vier Auflagerstempel können also ohne Schwierigkeit wieder zum gleichmäßigen Tragen gebracht werden, wenn eine ungleichmäßige Senkung der Widerlager eingetreten sein sollte, was sich sofort durch Aufschlagen des betreffenden Brückenendes bemerkbar macht, wenn die Verkehrslasten über die Brücke hinweggehen. Außerdem sind sowohl die Pendellager an den Widerlagern, als auch die beiden Kipplager auf dem Mittelpfeiler von vornherein zum Nachstellen eingerichtet, so daß auch an diesen Stellen dem schädlichen Einflusse etwaiger Versackungen entgegengearbeitet werden kann, eine Maßnahme, die bei Bauwerken, deren richtiges Arbeiten durch solche Zufälligkeiten in Frage gestellt wird, nicht genug empfohlen werden kann.

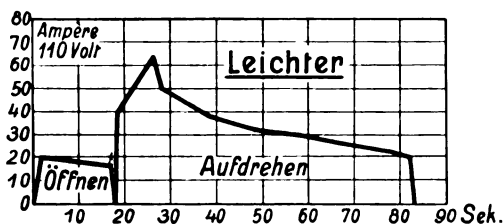
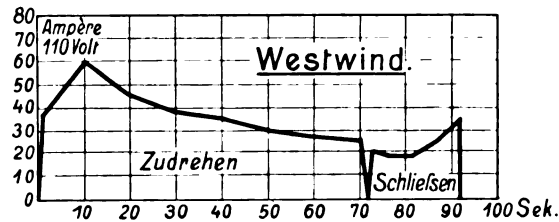
Um übrigens den Einfluß genauer ermessen zu können, den die Überhöhung der Mittelstütze auf den Eisenaufwand hat, ist nachträglich die Berechnung des Hauptträgers auch noch für den Fall durchgeführt worden, daß die Mittelstütze nicht überhöht ist. Während das theoretische Gewicht eines

Dieser äußerst geringe Stromverbrauch kann als Beweis dafür angesehen werden, daß der mit Einführung des neuen Grundgedankens verfolgte Zweck tatsächlich erreicht ist. Dieser Erfolg ist in erster Linie der außerordentlich sorgfältigen und

Hauptträgers in diesem Falle 90,7 t beträgt, ergibt sich dafür bei überhöhter Mittelstütze ein Gewicht von 90,4 t. Die oben ausgesprochene Befürchtung ist also überhaupt nicht eingetreten, und damit der Beweis erbracht, daß der Einfluß der Überhöhung der Mittelstütze auf den Aufwand nur gering ist, unter Umständen sogar verschwindet.

Die Bauausführung war, da weder der Eisenbahnbetrieb noch die Schifffahrt dadurch gestört werden durfte, sehr erschwert; letztere ist nur während der Dauer von 14 Tagen gesperrt gewesen, während welcher der am linken Ufer zusammengebaute, kleinere Teil der Brücke an den größern, in seiner endgültigen Lage aufgestellten Teil herangeschoben und mit ihm verbunden, auch die Brücke gangbar gemacht werden mußte.

Sowohl bei den Endauflagern, die teilweise auf alter Gründung stehen, wie bei dem Mittelpfeiler ist Brunnen-Gründung angewandt worden, die sich unter den vorliegenden Verhältnissen am besten bewährt hat. Der Mittelpfeiler hat länglichen Grundrifs von 6 auf 9 m erhalten und steht auf sieben Brunnen verschiedener Abmessungen (Abb. 4, Taf. XLI).

Der Überbau ist mit allem Zubehör von der Vereinigten Maschinenfabrik Augsburg und Maschinenbaugesellschaft Nürnberg, Zweiganstalt Gustavsburg, geliefert, die auch den eingehenden Entwurf bearbeitet hat.

Die Kosten des ganzen Brückenumbaus einschließlich der Änderungen an den davor liegenden Bahnhofsgleisen, Umlegung der Betriebsgleise und der Umgestaltung der Schifffahrtsanlagen haben rund 242 000 M. betragen, von denen etwa 125 000 M. auf den Eisenbau, das Lauf- und Triebwerk und die Lager entfallen.

Während zweier Jahre hat sich die Brücke in jeder Beziehung bewährt; Störungen sind bisher nicht vorgekommen.

## Die elektrischen Stellwerke auf dem Bahnhof Schwerte.

Von **Schopp**, Regierungs- und Baurat in Elberfeld.

Hierzu Zeichnungen auf den Tafeln XXIX bis XXXVI.

(Fortsetzung von Seite 129.)

### Nr. 3. Beschreibung der Schaltungen.

(Abb. 9 bis 9c, Taf. XXX und Taf. XXXIII bis XXXVI.)

In Abb. 9 bis 9c, Taf. XXX sind die Stromläufe im Stellwerke I und II bei den Einfahrten von Hagen in die drei Berggleise XXVIII, XXIX und XXX dargestellt. Stellwerk II gibt die Fahrten frei und löst die Fahrstrafe nach vollendeter Einfahrt auf.

Soll eine Einfahrt in Gleis XXVIII erfolgen, so wird im Stellwerke II die Freigabetaste aus der Ruhstellung in die Stellung II 21, II 23 gebracht. Da sich die links davon dargestellte Auflösetaste in der Ruhelage II 11, II 12 befindet, so wird der Stromweg von dem 30 Volt-Speicher nach dem Fahrstrafenschalter 6 im Stellwerke I geschlossen. Der Strom läuft dort über die Klemme 127 und, da der Fahrstrafenschalter in der Mittelstellung ist, über 211, 213, 214, 232, 826 durch die Ankerwickelungen des Freigabemagneten D und Klemme 814, 114 über den Wecker zur Erde. Der Anker des Magneten wird angezogen und gibt den Fahrstrafenshebel A XXVIII für die Umstellung nach links frei. Der Wecker zeigt dem Weichensteller im Stellwerke I an, daß der Fahrstrafenshebel umgelegt worden ist.

Der Fahrstrafenshebel wird nun nach rechts umgelegt, wie in Textabb. 35 angegeben ist. Dabei wird der vorbezeichnete Stromlauf bei 213, 214 (Abb. 9 bis 9c, Taf. XXX) am Fahrstrafenschalter unterbrochen, der Anker des Freigabemagneten fällt ab und verschließt den Fahrstrafenschalter in gezogener Stellung. Weiter wird der Stromweg über die Klemmen 211, 212 neu geschlossen. Der Strom fließt weiter über 824, 81, 82 und überwacht dadurch, daß der Anker des Sperrmagneten tatsächlich abgefallen ist und den Fahrstrafenshebel verschlossen hat. Weiter führt der Stromweg über 825, 812 im Felde 6, dann nach dem Felde 7, dem Fahrstrafenschalter für A XXX, 825, 125 nach 112 im Felde 18 über den Überwachungsstromschliefer

Abb. 35.



Abb. 36.



311, 312 der Weichen 4/6 und den gleichen Stromschliefer der Schalter für die 6a Signale, Feld 22 und 25, und für die Weiche 11, dann über den untern Stromschliefer an der Verschlussstange des entblockten Gleichstromfeldes A (Textabb. 36) zum Signalschalter Feld 1, Klemme 112, 825, Kuppelmagnet F, Arbeitsschalter am Signalhebel 31, 32, Widerstand, Klemme 811 zur Erde. Der Kuppelmagnet zieht seinen Anker an und gibt dadurch den Signalhebel frei. Daraus ist zu ersehen, daß der Signalhebel nur ziehbar wird, wenn das Gleichstromfeld, das unter Gemeinschaftstaste mit dem Endfelde liegt, entblockt ist.

Wird der Signalhebel umgestellt, so tritt eine Stromunterbrechung am Arbeitsschalter bei Klemme 31, 32 und gleichzeitig ein Stromschluss über 31, 33, 824, 118, Widerstand, 128 ein. Von Klemme 128 gelangt der Strom durch Leitung 5 zum Signale und kuppelt dort den Signalarm. Durch das Umlegen des Signalhebels gelangt aber auch der Stellstrom in das Triebwerk des Signalantriebes. Der Signalarm wird auf »Fahrt« gestellt. Dabei wird gegen Schluß der Stellbewegung der Stromschliefer 4, 4a am Signale geschlossen, der in Abb. 9, Taf. XXX über dem Signale angedeutet ist, wodurch der Kuppelstromweg, der bei Klemme 128 von der Signalkuppelleitung abgezweigt ist, geschlossen wird. Die Vorsignalscheibe wird mit ihrem Antriebe gekuppelt. Der Stellstrom schaltet sich am Signalantriebe ab und schaltet dort gleichzeitig die Stelleitung nach dem Vorsignale an. Das Vorsignal wird auf »Fahrt« gestellt.

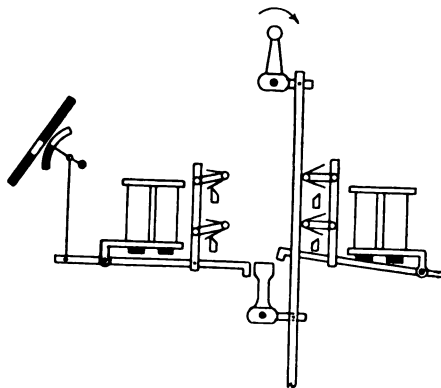
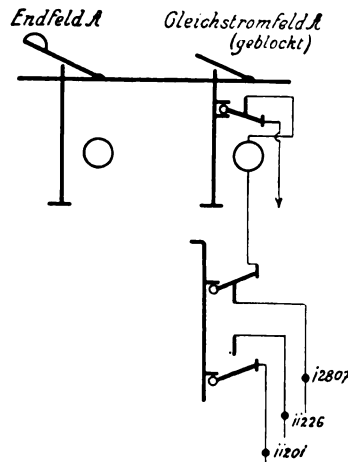
Am Ende der Stellbewegung schließt sich der Rückmeldestromschliefer (Abb. 9a, Taf. XXX). Der Rückmeldestrom fließt von dem 30-Voltspeicher über Signalfeld 1, Klemme 111, 812, Rückmeldemagnet H, 826, 115, Vorsignal zur Erde. Der Rückmeldemagnet zieht seinen Anker an, das Fenster am Signalschalter zeigt nun »weiß«, Signal und Vorsignal stehen auf »Fahrt«.

Erreicht der einfahrende Zug mit der vordersten Achse den zwischen Signal und der ersten Weiche 6 liegenden Schienenstromschliefer, so wird der in Abb. 9 b, Taf. XXX dargestellte Stromlauf geschlossen. Der Strom fließt vom 30-Voltspeicher zum Signalfelde 1, Klemme 126, über den Achsstromschliefer 1, 3 am gezogenen Signalschalter, Klemme 127, Stromschliefer an der Verschlussstange der Druckknopfsperre, Ankerwickelungen der Druckknopfsperre, Schienenstromschliefer zur Erde. Die Druckknopfsperre wird ausgelöst und unterbricht dadurch den vorbezeichneten Stromlauf.

Damit nach einer Freigabe des Einfahrtsignales durch Stellwerk II der Signalhebel A nur solange ziehbar bleibt, bis das Endfeld bedient worden ist, und damit andererseits das Signal auch dann gezogen werden kann, wenn Block Steinhausen nicht rechtzeitig vorgeblockt haben sollte, ist das Endfeld nach Textabb. 36 unter Gemeinschaftstaste mit einem Gleichstromfelde

gelegt worden. Die Stromschliefer an der Verschlussstange schliessen, wenn das Gleichstromfeld geblockt ist, den über die Stromschliefer am Fahrstrafenschalter in der Ruhelage fließenden Strom zur Auslösung dieses Feldes, und wenn das Feld entblockt ist, den Signalkuppelstrom. In der Ruhelage ist das Gleichstromfeld entblockt. Ist ein Zug auf Signal A eingefahren und der Signalschalter in die Ruhelage gebracht, so wird bei der Bedienung des Streckenblockendfeldes zugleich das Gleichstromfeld geblockt und dabei am untern Stromschliefer seiner Verschlussstange der Signalkuppelstrom unterbrochen. Das Signal kann nicht von Neuem gezogen werden. Die Auslösung des Gleichstromfeldes erfolgt nach Abb. 9 c, Taf. XXX erst, wenn der Fahrstrafsenhebel in die Ruhelage gebracht wird. Dabei wird indes zugleich nach Abb. 9, Taf. XXX die Auslösetaste und die Freigabetaste in Stellwerk II selbsttätig zurückgestellt. Daher muß Stellwerk II von Neuem freigeben, bevor das Signal wieder gezogen werden kann.

Den Stromlauf für die Auflösung des Gleichstromfeldes zeigt Abb. 9 c, Taf. XXX. Von dem 30-Voltspeicher fließt der Strom über die Fahrstrafsenfelder und zwar Feld 5, Klemme 111, Feld 6, Klemme 118, Ruhestromschliefer 263, 264, 821 über die beiden Ankerstromschliefer 74, 75, 85, 84, 822, 111, Feld 7, Klemme 111, Ruhestromschliefer 263, 264, 821, Ankerstromschliefer 85, 84, 822, 128, oberer Stromschliefer an der Verschlussstange des Gleichstromfeldes, Ankerwickelungen und Druckstangenstromschliefer dieses Feldes zur Erde. Das Gleichstromfeld wird entblockt.

Die Blockrückmeldung durch Bedienung des Endfeldes soll nur zugänglich sein, wenn der Signalhebel und das Signal A auf »Halt« stehen. Diese Forderung könnte bezüglich des Signalhebels dadurch erfüllt werden, daß das Blockwerk auf das Stellwerk gestellt und das Endfeld durch einen Signalschieber in Abhängigkeit von dem Signalhebel gebracht würde, wobei eine mechanische Druckknopfsperre ohne Signalverschlufs anzubringen wäre. Das hätte jedoch den Nachteil, daß der Schieberkasten im oberen Teile des Schaltergestelles nur nach Beseitigung des Blockwerkes zugänglich wäre, was bei der Unterhaltung zu Schwierigkeiten führen müßte. Bei den elektrischen Stellwerken der Bauart Siemens-Jüdel in Düsseldorf und Finnentrop sind die Blockwerke nicht auf die Stellwerke gestellt, vielmehr ist die Leitung vom Blockinduktor über einen Stromschliefer am Signalarme nach den Spulen des Endfeldes geführt. Dieser Stromschliefer ist jedoch bei der Unterhaltung schwer zugänglich. Bei den Stellwerken in Schwerte ist die Induktorleitung nach Textabb. 40 und 41 über einen von der Stellstange des obersten Signalarmes betätigten Stromschliefer 13 S, 14 S und, wie in Abb. 9 b, Taf. XXX rechts dargestellt, über einen Stromschliefer an der Achse des Signalhebels geführt. Der Wechselstrom läuft vom Stromgeber nach dem Signalfelde 1, Klemme 125 nach dem Signale A, Klemme 13 S, 14 S, zurück zum Stellwerke, Klemme 123 des Feldes 1 über den in der Ruhelage des Signalhebels geschlossenen Achsstromschliefer 4, 5, Klemme 124 nach den Wickelungen des Endfeldes A, und von da über die Wickelungen des Anfangsfeldes auf der Blockstelle Steinhausen zur Erde.

Ist der in Gleis XXVIII einfahrende Zug mit der Loko-

motive am Brechpunkte des Ablaufberges zum Halten gekommen, dann löst der Weichensteller im Stellwerke II mit seiner Auslösetaste II 11 (Abb. 9, Taf. XXX) die Fahrstrafe dadurch auf, daß er diese Taste aus der Ruhelage II 11, II 12 nach II 11, II 13 umstellt. So entsteht ein Stromlauf von dem 30-Voltspeicher über II 11, II 13, nach dem in der gezogenen Stellung gesperrten Fahrstrafenschalter 6 im Stellwerke I, Klemme 126, 231, 232, 826, Wickelungen des Freigabemagneten, 814, 114, Feld 7, Klemme 114, Feld 10, Klemme 114, Wecker zur Erde. Der Freigabemagnet zieht seinen Anker an und gibt den Fahrstrafsenhebel frei. Wird nun der Fahrstrafsenhebel in die Ruhelage gebracht, so tritt Stromunterbrechung bei 231, 233 ein und Stromschluß über 233, 234, Feld 7, Klemme 231, 233, 234, 126, Stellwerk II, Wickelungen des Auflösemagneten A F zur Erde. Dadurch wird der Sperrmagnet D im Stellwerke I stromlos, sein Anker fällt ab, dagegen zieht der Auflösemagnet A F im Stellwerke II seinen Anker an. Die Freigabetaste und die Auslösetaste kehren durch die Federwirkung in ihre Ruhelagen nach rechts (Abb. 9, Taf. XXX) zurück.

Aus Abb. 9, Taf. XXX ergeben sich ferner ohne weiteres die den vorbeschriebenen gleichen Stromläufe bei den Fahrstrafsen A XXIX und A XXX, die gleichfalls von Stellwerk II freigeben und aufgelöst werden.

Die Ausfahrtsignale des Stellwerkes I E, F, G, H liegen nicht unter Bahnhof-Blockverschlufs. Der Weichensteller erhält vielmehr vom Fahrdienstleiter durch Fernsprecher den Auftrag, ein solches Signal zu ziehen. Diesen Auftrag kann er nur dann ausführen, wenn die Blockrückmeldung für den vorausgefahrenen Zug von der Blockstelle Steinhausen eingegangen ist.

Im Stellwerke I sind daher die Fahrstrafsenhebel e f Feld 10 und g h Feld 11 in der Ruhelage nicht gesperrt. Sie sind vielmehr im oberen Teile nach Textabb. 37 derart angeordnet, daß sie je nach Einstellung der Weichenhebel ohne Weiteres nach rechts oder auch nach links umgestellt werden können. In der gezogenen Lage werden sie allerdings durch den abfallenden Anker des Auflösemagneten gesperrt.

In Abb. 21 bis 23, Taf. XXXIII sind die Stromläufe für die Ausfahrten E F G H im Stellwerke I dargestellt. Soll das Signal E gezogen werden, so sind zunächst die Weichenhebel 4/6, 17/21 b, 16/22 b, d, 22 a/c und 25 in die richtige Lage zu bringen. Dann wird der Fahrstrafsenhebel, Feld 10, nach links umgestellt, wobei er die vorbezeichneten Weichenhebel durch die im Schieberkasten liegende Fahrstrafsenstange verschließt.

Nach Abb. 21, Taf. XXXIII entsteht ein Stromlauf vom 30-Voltspeicher zum Fahrstrafenschalter Feld 10, Klemme 111, Ankerstromschliefer bei abgefallenem Anker 71, 72, Klemme 812, Umschalter 211, 212, Klemme 118 über die Stromschliefer 311, 312 der Weichenschalter Feld 38. 35, 30, 31, Stromschliefer 321, 322 des Weichenschalters Feld 18, Klemme 111 desselben Feldes, obere Klemme an der Verschlussstange des entblockten Anfangsfeldes, obere Klemme an der Verschlussstange des mit dem Anfangsfelde unter Gemeinschaftstaste liegenden, noch geblockten Gleichstromfeldes, über den Signalschalter für die Ausfahrten, Feld 5, Klemme 112, 825, Kuppelmagnet, Umschalter 31, 32,

Widerstand, Klemme 811 zur Erde. Der Kuppelmagnet zieht seinen Anker an und gibt dadurch den Signalschalter Feld 5 frei.

Wird nun der Signalhebel Feld 5 in die »Fahrt«-Stellung gebracht, so gelangt dadurch der Umschalter dieses Feldes aus der Stellung 31, 32 in die Stellung 31, 33, und der 30-Voltstrom fließt von da weiter über Feld 5, Klemme 824, 118, Widerstand, Klemme 128, Fahrstrafenschalter Feld 10, Klemme 127, Umschalter 221, 222, Klemme 125, Wicklungen des Kuppelmagneten am Signalmaste E zur Erde. Auch fließt der Stellstrom zum Signalantriebe und stellt den Signalarm auf »Fahrt«. Dabei wird der Rückmeldestromschließer am Signalantriebe geschlossen und es entsteht ein neuer Stromlauf vom 30-Voltspeicher zum Signalschalter Feld 5, Klemme 111, 825, Rückmeldemagnet SR, Klemme 826, 115, Rückmeldestromschließer am Signale E zur Erde. Am Fenster des Signalschalters verschwindet der rote Strich, woraus zu ersehen ist, daß das Signal auf »Fahrt« steht.

Die Auflösung der Ausfahrtrafsen erfolgt durch den Zug, wenn die letzte Achse die Sonderschiene verläßt.

Erreicht bei der vorher behandelten Ausfahrt E die erste Zugachse den in der Sonderschiene liegenden Schienenstromschließer (Abb. 21, Taf. XXXIII), so fließt ein Strom vom 30-Voltspeicher zum Fahrstrafenschalter Feld 10, Klemme 111, Fahrstrafensfeld 11, Klemme 111, Widerstand, Klemme 115, 235, 231, Fahrstrafenschalter Feld 10, Klemme 235, Umschalter 231, 232, Klemme 236, 113, 813, Magnetschalter I im Feld 10, Klemme 821, 121, Schienenstromschließer, Sonderschiene, Achse des Fahrzeuges, nicht stromdicht gelagerte Schiene zur Erde. Der Anker des Magnetschalters wird angezogen, dabei schaltet er den Strom um über 64, 66, Klemme 816, 116, Sonderschiene, und über die auf der Sonderschiene befindlichen Achsen, nicht stromdicht gelagerte Schiene zur Erde. Verläßt die letzte Zugachse die Sonderschiene, so läuft der Auslösestrom von der Sonderschiene weiter nach dem Fahrstrafenschalter Feld 10, Klemme 122, 822, Umschalter 63, 61, Klemme 823, 123, den untern Stromschließer an der Verschlusstange des entblockten Anfangsfeldes, des Wechselstromblockfeldes, den untern Stromschließer an der Verschlusstange des nach Textabb. 38 mit dem Anfangsfelde unter Gemeinschaftstaste liegenden geblockten Gleichstromfeldes, die Ankerwicklungen des Gleichstromfeldes, den Stromschließer an der Druckstange des Gleichstromfeldes zur Erde.

Das Gleichstromfeld wird entblockt. Dabei wird der Signalkuppelstrom am obern Stromschlufshebel der Verschlusstange unterbrochen, der Signalarm fällt auf »Halt«. Am untern Stromschlufshebel des Gleichstromfeldes wird der Auslösestrom weitergeschaltet auf Fahrstrafenschalter Feld 10, Klemme 112, Widerstand, Klemme 114, Fahrstrafenschalter Feld 11, Klemme 114, Wecker zur Erde. Der Wecker ertönt und zeigt dem Beamten an, daß er nun das Anfangsfeld blocken und dadurch den Zug nach Block Steinhausen vormelden kann. Legt er den Signalhebel in die Ruhelage und blockt, so wird der Auslösestrom am untern Stromschlufshebel des Anfangsfeldes weitergeschaltet nach Fahrstrafenschalter Feld 10, Klemme 117, 115, Umschalter 241, 242, Klemme 246, 815, Wicklungen des Sperrmagneten, Klemme 814, 114, Fahr-

strafenschalter Feld 11, Klemme 114, Wecker zur Erde. Der Wecker ertönt und zeigt dem Beamten an, daß der Fahrstrafenshebel frei geworden ist. Bringt er den Fahrstrafenshebel in die Ruhelage, so unterbricht er den Auslösestrom am Umschalter 241, 242.

Beim Blocken wird zwar der Signalkuppelstromlauf am Gleichstromfelde am obern Stromschlufshebel der Verschlusstange wieder geschlossen, gleichzeitig wird dieser Stromlauf aber an der obern Klemme des Anfangsfeldes unterbrochen. Der Signalkuppelstrom kann daher erst dann wieder zu Stande kommen, wenn Block Steinhausen die Blockrückmeldung erstattet hat, und dabei die Verschlusstange des Anfangsfeldes hoch gegangen ist.

Die unteren Stromschlufshebel am Anfangsfelde und am Gleichstromfelde müssen so eingerichtet werden, daß beim Umschalten der neue Stromweg schon geschlossen ist, bevor der vorhandene unterbrochen wird, sonst würde der Magnetschalter im Fahrstrafenschalter stromlos werden, sein Anker würde abfallen und den Auslösestrom unterbrechen.

Sollte die Auslösung der Fahrstrafe durch den über die Sonderschiene laufenden Strom versagen, was etwa eintreten könnte, wenn die Lederzwischenlage vor Kopf der Sonderschiene zerdrückt wäre und diese so Erdschlufs erhalten hätte, so steht dem Beamten eine besondere Hilfsvorrichtung WT zur Auflösung der Fahrstrafe zur Verfügung. Sie besteht aus einer Taste, die mit Bleisiegel verschlossen ist. Wird das Siegel gelöst und die Taste gedrückt, so fließt nach Abb. 21, Taf. XXXIII ein Strom vom 30-Voltspeicher nach dem Gleichstromfelde und löst es aus, der Fahrstrafenschalter wird frei. Ein solcher Eingriff darf nur auf Anordnung des Fahrdienstleiters im Stellwerke V vorgenommen werden.

Das Anfangsfeld darf erst bedient werden, wenn der Hebel des Ausfahrsignals hinter dem Zuge auf »Halt« gestellt ist. Die Leitung vom Blockinduktor ist daher über einen Achsstromschließer am Signalschalter EFGH geführt. Nach Abb. 22, Taf. XXXIII gelangt der Blockstrom vom Induktor zum Signalschalter Feld 5, Klemme 123, Achsstromschließer 1, 2, Klemme 124, Wicklungen des Anfangsfeldes, Blockleitung auf der Strecke nach Block Steinhausen. Von der Führung des Wechselstromes über Stromschließer an den Ausfahrsignalen ist in diesem Falle abgesehen.

Die Stromläufe für die Ausfahrten F, G, H sind gleichfalls in Abb. 21, Taf. XXXIII dargestellt. Sie können dort, nachdem im Vorstehenden die Stromläufe für die Ausfahrt E ausführlich beschrieben sind, verfolgt werden, ohne daß es dazu weiterer Erläuterungen bedarf.

Der Widerstand der Wicklungen des Sperrmagneten eines Fahrstrafenschalters für die Ausfahrten darf nicht mehr als 30 Ohm betragen. Wäre dieser Widerstand größer, so könnte die Auslösung nicht erfolgen, wenn der Widerstand der Sonderschiene bei nasser Witterung gering wird. Dagegen kann der Widerstand der Wicklungen am Sperrmagneten der Fahrstrafenschalter für Einfahrten auf 300 Ohm bemessen werden.

Da die vier Signale E, F, G, H mit einem Signalschalter zu stellen sind, so ist es erforderlich, den Stellstrom vom Signalschalter über Starkstromschließer an den Fahrstrafens-

schaltern zu führen, die die Stromläufe zu den vier Signalantrieben von einander scheiden.

Soll das Signal E auf »Fahrt« gestellt werden, so ist der Fahrstraßenschalter e f nach e einzustellen und dann der Signalschalter E, F, G, H zu ziehen. Dabei läuft der Stellstrom nach Abb. 23, Taf. XXXIII vom 120-Voltspeicher zum Signalschalter Feld 5, Klemme 814, Speicherwechsler 52, 53/54, Arbeitsschalter 11, 13, Klemme 823, 114, zum Fahrstraßenschalter Feld 10, Klemme 128, Starkstromumschalter 10, 20, Klemme 124, zum Signalantriebe, Klemme 1, Triebwerkwickelungen zur Erde. Das Triebwerk läuft, stellt das Signal E auf »Fahrt« und schaltet gegen Ende der Stellbewegung den Stellstrom durch den Stromschließer bei 1 von den Triebwerkwickelungen ab und an die Rückleitung an. Der Strom von 120 Volt fließt dann durch die Rückleitung 3 nach dem Fahrstraßenschalter Feld 11, Klemme 128, von da zum Signalantriebe F, zur Klemme 123, zu dem Signalantriebe G, Klemme 122, dem Signalantriebe H, Klemme 121, dem Signalschalter Feld 5, Klemme 113, 827, den Wickelungen des Überwachungsmagneten, Klemme 811, 817 zur Erde. Der Überwachungsmagnet zieht seinen Anker an und schaltet dadurch am Speicherwechsler den Strom von 120 Volt ab und den von 30 Volt an, der nun über Klemme 813, 51, 53/54 und weiter auf dem vorangegebenen Wege über alle vier Signalschalter fließt.

Wird der Signalhebel wieder auf »Halt« gestellt, so tritt eine Stromunterbrechung am Arbeitsschalter 11, 13 und demnächst eine neue Einschaltung über 11, 12 ein. Der Anker des Überwachungsmagneten ist abgefallen und wird durch die Hebelverbindung im Signalschalter in einigem Abstände von seinem Pole gehalten. Der Speicherwechsler gelangt aus der Stellung 53/54, 51 in die Stellung 53/54, 52. Nun fließt der Stellstrom über Klemme 814, 52, 53/54, 11, 12, 821, 119, Feld 11, Klemme 127 durch die Antriebwickelungen zur Erde. Die Triebmaschine läuft, stellt das Signal auf »Halt« und schaltet den Stromschließer bei 2 nach der Rückleitung 3 um. Der Strom von 30 Volt fließt wieder über die 3 übrigen Signalantriebe und den Überwachungsmagneten zur Erde. Der Überwachungsmagnet schaltet den Speicherwechsler vom 120-Voltspeicher ab und stellt ihn wieder auf den 30-Voltspeicher ein. Der Strom von 30 Volt fließt nun über Klemme 813, Batterie-Umschalter 51, 53/54, Knebelumschalter 11, 12, Klemme 821 und weiter über die vier Signalantriebe und den Überwachungsmagneten am Signalschalter zur Erde.

Hiernach ist in Abb. 23, Taf. XXXIII ohne weiteres der Stromlauf beim Stellen der übrigen Ausfahrtsignale F, G und H des Stellwerkes I zu verfolgen.

Im Stellwerke V werden die 16 Signale für die Ausfahrten nach Osten mit 3 Signalschaltern Feld 8, 10 und 11 gestellt. Feld 8  $T_2, S_2, R_2, Q_2, P_2, O_2$  ist für die Güterzugstrecke nach Blockstelle Grünthal, Feld 10  $T_1, S_1, R_1, Q_1, P_1, O_1, N_1, M_2$  für die Strecke nach Holzwickede und Feld 11  $M_1, N_2$  für die Personenzugstrecke nach Blockstelle Grünthal vorgesehen. Für je 2 dieser Fahrten ist einer der 8 Fahrstraßenschalter Feld 32 bis 39 bestimmt. Die bezeichneten Ausfahrtsignale sind ohne Abhängigkeit von den übrigen Stellwerken und von den Bahnsteigbeamten.

In Abb. 24, Taf. XXXIV, 25, 25 a, 25 b und 26, Taf. XXXV und 27, Taf. XXXIII sind die bei diesen 16 Ausfahrten in Betracht kommenden Stromläufe übersichtlich im einzelnen dargestellt.

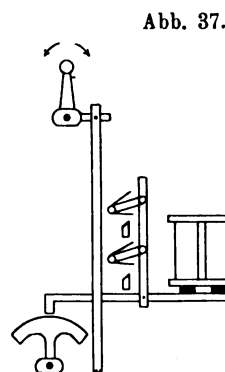

Die nach Textabb. 37 eingerichteten Fahrstraßenhebel sind aus der Ruhelage nach rechts oder links frei beweglich. Werden sie umgestellt, so sperrt sie der Anker des Sperrmagneten in der Endlage. Soll das Ausfahrtsignal  $T_1$  auf »Fahrt« gestellt werden, so ist zunächst der Fahrstraßenhebel  $t_1, t_2$  nach links umzustellen. Dadurch wird der Kuppelstromlauf nach dem Kuppelmagneten des Signalschalters geschlossen. Der Stromlauf ist in Abb. 24, Taf. XXXIV leicht zu verfolgen. Er führt vom 30-Voltspeicher über die Klemmen 811 aller Ausfahrtsignalschalter Feld 39 bis 32 zum Ankerstromschließer 71, 72 im Fahrstraßenschalter Feld 32, wo er überwacht, daß der Anker abgefallen und der Hebel in gezogener Stellung  $t_1$  gesperrt ist, über den Fahrstraßenstromschließer 211, 212, Klemme 212, Weichenschalter für die gekuppelten Weichen 169/171, Feld 48, Überwachungstromschließer an diesem Weichenschalter 321, 322, über die gleichnamigen Klemmen der Weichen  $\frac{155}{148}$  Feld 64,  $\frac{145}{149}$  Feld 75, 148, Feld 71,  $\frac{150}{156}$  Feld 59,  $\frac{166}{170}$  Feld 51, Klemme 111, untere Stromschließer an den Verschlussstangen des Anfangsfeldes und des Gleichstromblockfeldes  $T_1, S_1, R_1, Q_1, P_1, O_1, N_1, M_2$  (Textabb. 38) zum Signalschalter Feld 10, Klemme 112, 825,

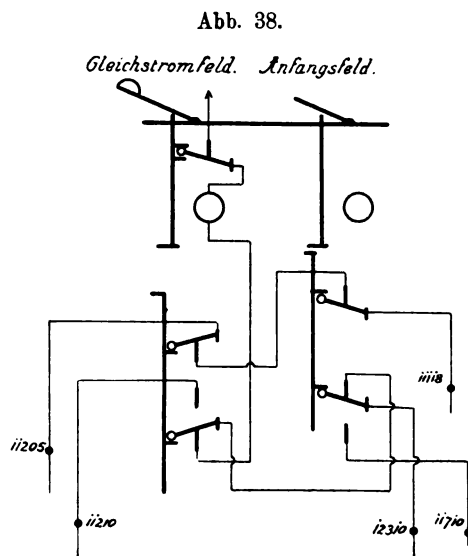

Wickelungen des Kuppelmagneten, Arbeitsschalter 31, 32, Widerstand, Klemme 811, 117 zur Erde.

Der Kuppelmagnet zieht seinen Anker an und gibt dadurch den Signalhebel frei. Wird nun der Signalhebel umgestellt, so läuft der Kuppelstrom von Klemme 31 Feld 10 weiter über



33, 824, 118, Widerstand, 127, Widerstand, 128 zum Fahrstraßenschalter Feld 38, Klemme 127, über die Klemmen 221 der Felder 38 bis 32, den Fahrstraßenstromschließer im Felde 32, 221, 222, Klemme 125, Kuppelmagnet  $T_1$  im Signalantriebe zur Erde.

Beim Umstellen des Signalhebels wird auch der Stellstrom zum Signale  $T_1$  geleitet, der Signalantrieb läuft, stellt den Signalarm auf »Fahrt« und schließt am Ende der Bewegung den Rückmeldestromschließer. Nun fließt ein Rückmeldestrom vom 30-Voltspeicher nach dem Signalschalter Feld 10, Klemme 111, 812, Ankerwickelungen des Rückmeldemagneten, Klemme 826, 115, Klemmen 291 in den Fahrstraßenschaltern Feld 38 bis 32, Fahrstraßenstromschließer im Felde 32, 291, 292, Klemme 296, 117, Rückmeldestromschließer am Signalarms  $T_1$  zur Erde. Der Rückmeldemagnet zieht seinen Anker an. Im Fenster des Signalschalters verschwindet der rote wagerechte Strich. Dadurch zeigt die volle weiße Scheibe, daß das Signal auf »Fahrt« steht.

Gelangt die erste Achse des auf Signal  $T_1$  ausfahrenden Zuges auf den in Abb. 25, Taf. XXXV links dargestellten Schienenstromschließer, so wird ein Stromlauf geschlossen, der den Magnetschalter im Fahrstraßenschalter Feld 32 betätigt. Der Strom fließt dabei vom 30-Voltspeicher zum Fahrstraßenschalter Feld 37, Klemme 111, Widerstand, Fahrstraßenschalter Feld 39, Klemme 113, 235, 231 und weiter über die Klemmen 235, 231 der Fahrstraßenschalter Feld 38 bis 32, dann im Felde 32 über den Fahrstraßenstromschließer 231, 232, Klemme 813, Wickelungen des Magnetschalters Klemme 821, 121, Schienenstromschließer, Sonderschiene durch die Fahrzeugachsen, nicht stromdicht gelagerte Schiene zur Erde. Der Magnetschalter zieht seinen Anker an und schließt dadurch die beiden Stromschließer 64, 66 und 61, 63. Der Auslösestrom fließt nun über Klemme 821 im Felde 32, Stromschließer 64, 66, Klemme 816, 116, Sonderschiene, Fahrzeugachsen, gegenüberliegende Schiene zur Erde.

Hat die letzte Zugachse die Sonderschiene verlassen, dann fließt der Strom nicht mehr zur Erde, sondern weiter über die Sonderschiene, Fahrstraßenschalter Feld 32, Klemme 122, 822, Magnetschalter 63, 61, Klemme 823, 123, den untern Stromschließer an der Verschlussstange des entblockten Anfangsfeldes, (Textabb. 38), den untern Stromschließer an der Verschlussstange des mit dem Anfangsfelde unter Gemeinschaftstaste liegenden Gleichstromfeldes, die Wickelungen des Gleichstromfeldes und den Druckstangenstromschließer des Gleichstromfeldes zur Erde.

Das Gleichstromfeld wird ausgelöst. Dabei wird der Signalkuppelstrom am obern Stromschlußhebel der Verschlussstange unterbrochen, der Signalarm fällt auf »Halt«. Gleichzeitig schaltet sich das Gleichstromfeld selbst von dem Auslösestrom ab und schaltet den Auslösestrom weiter über Fahrstraßenfeld 32, Klemme 113, Widerstand, Klemme 114 in den Fahrstraßenfeldern 32 bis 36, Wecker zur Erde.

Der Wecker ertönt und zeigt dem Weichensteller an, daß das Gleichstromfeld entblockt ist und nun das Anfangsfeld bedient werden kann. Geschieht das, nachdem der Signalhebel auf »Halt« gestellt ist, so wird der Auslösestrom durch den

Wechsel am obern Stromschließer an der Druckstange des Anfangsfeldes umgeschaltet nach der Klemme 128 Feld 32, Klemme 129, Fahrstraßenstromschließer 242, 241, Klemme 245, 815, Wickelungen des Sperrmagneten, Klemme 814, über die Klemmen 114 der Felder 32 bis 36, Wecker zur Erde.

Der Wecker ertönt und zeigt nun dem Beamten an, daß der Fahrstraßenschalter Feld 32 frei geworden ist und in die Ruhstellung gebracht werden kann. Schon beim »Halt«-Stellen des Signalhebels hat der Stellstrom den Signalantrieb in die »Halt«-Stellung gebracht. Wird nun auch der Fahrstraßenhebel in die Ruhelage gebracht, so wird der Auslösestrom bei Klemme 231, 232, Feld 32 unterbrochen.

Beim Blocken des Anfangsfeldes wird zwar der Signalkuppelstromlauf am Gleichstromfelde am obern Stromschlußhebel der Verschlussstange wieder geschlossen (Abb. 24, Taf. XXXIV und Textabb. 38), gleichzeitig wird dieser Stromlauf aber am obern Stromschlußhebel des Anfangsfeldes unterbrochen. Der Signalkuppelstrom kann daher erst dann wieder zu Stande kommen, wenn Block Grünthal die Blockrückmeldung erstattet hat und dabei die Verschlussstange des Anfangsfeldes hoch gegangen ist.

Das Anfangsfeld kann nur geblockt werden, wenn der Signalhebel wieder auf »Halt« gestellt ist und der Signalfügel auf »Halt« steht. Nach Abb. 26, Taf. XXXV läuft der Wechselstrom vom Blockstromgeber nach dem Signalschalter Feld 10 Klemme 124, nach Signal  $N_1$ , Stromschließer 31 S, 30 S, Signal  $M_2$ , Stromschließer 34 S, 36 S und über die Stromschließer 31 S, 30 S der Signale  $O_1$ ,  $P_1$ ,  $Q_1$ ,  $R_1$ ,  $S_1$ ,  $T_1$  zurück nach dem Stellwerke Feld 10, Klemme 121, über den Achstromschließer 1, 2, Klemme 125, durch die Wickelungen des Anfangsfeldes, die Streckenleitung, das Endfeld auf Block Grünthal zur Erde.

Wird der Signalhebel Feld 10 in die »Fahrt«-Stellung gebracht, so gelangt der Speicherwechsler nach Abb. 27, Taf. XXXIII aus der Lage 51, 53/54 in die Lage 52, 53/54 und der Arbeitsschalter von 11, 12 nach 11, 13. Nun wird nicht mehr Überwachungsstrom aus dem 30-Voltspeicher, sondern Stellstrom aus dem 120-Voltspeicher entnommen. Der Stellstrom fließt vom 120-Voltspeicher nach dem Signalschalter Feld 10, Klemme 814, Speicherwechsler 52, 53/54, Arbeitsschalter 11, 13, Klemme 823, 114, zum Fahrstraßenschalter  $t_1$ ,  $t_2$ , Feld 32, Klemme 112, Starkstromschließer 29, 19, Klemme 122, Stellleitung 1 zum Signalantriebe durch das Triebwerk zur Erde. Das Triebwerk läuft und stellt dadurch das Signal auf »Fahrt«. Am Ende der Bewegung wird der Stellstrom am Signalantriebe bei 1 nach 1 a umgeschaltet und fließt nun weiter durch die Leitung 3 nach dem Fahrstraßenschalter Feld 33, Klemme 128, Fahrstraßenschalter Feld 32, Klemme 266, Stromschließer 252, 251 und weiter über die Umschalter 254, 253 der Fahrstraßenschalter Feld 33 bis 38, Fahrstraßenschalter Feld 39, Umschalter 264, 263, Fahrstraßenschalter Feld 38, Klemme 111, Signalschalter Feld 10, Klemme 113, 827, Wickelungen des Überwachungsmagneten, Klemme 811, 117 zur Erde. Der Überwachungsmagnet zieht seinen Anker an und stellt dadurch den Speicherwechsler um, so daß der Strom von 120 Volt abgeschaltet und der von 30 Volt angeschaltet wird. Ist ein

Fahrstraßenhebel für ein mit Signalhebel 8 zu stellendes Signal umgestellt, so läuft der vom Signalschalter 10 ausgehende Überwachungstrom am Fahrstraßenschalter 8 über eine Überbrückung 254, 256, 255, 253, 251. Umgekehrt sind Überbrückungen erforderlich für den Überwachungstrom, der vom Signalschalter 8 ausgeht, für den Fall, daß gleichzeitig ein Fahrstraßenhebel für ein mit dem Signalhebel Feld 10 zu stellendes Signal umgelegt sein sollte.

Kehren wir nun zur Fahrt  $T_1$  zurück. Wird der Fahrstraßenhebel nach beendeter Fahrt in die Ruhelage gebracht, so unterbricht er den Überwachungstrom bei 252, 251. Es ist jedoch erforderlich, daß die Lage aller Fahrstraßenschalter und aller Signalantriebe durch einen dauernd fließenden Strom überwacht wird, dessen Vorhandensein am Fenster des Überwachungsmagneten am Signalschalter an der weißen Scheibe zu erkennen ist. An den Signalen sind daher Stromschließer angebracht, die von den Kuppelstangen der Signalarme geschlossen werden, wenn die Arme auf »Halt« stehen. In Abb. 27, Taf. XXXIII sind diese Stromschließer angegeben. Dabei bedeutet nach Textabb. 39 der obere dicke Strich 1, 2 den Stromschließer, der geschlossen ist, solange der obere Signalarm auf »Halt« steht, und unterbrochen wird, wenn dieser Arm auf »Fahrt« gestellt wird. In gleicher Weise wird der durch den untern dicken Strich 6, 7 bezeichnete Stromschließer durch den zweiten Signalarm betätigt. Sind nun zwei Arme gezogen, so sind die beiden Stromschließer 1, 2 und 6, 7 unterbrochen. Da indes dabei der Überwachungstrom für die Fahrten auf einen Signalarm so lange fließen muß, als nicht auch ein solches Signal gezogen ist, so wird der Stromschließer 1, 2 durch 1, 3, 4, 2 überbrückt und in der Brücke der Stromschließer 3, 4, 5 angeordnet, den der auf »Fahrt« gestellte zweite Signalarm schließt. Wird somit ein Arm gezogen, so wird der Stromschließer 1, 2 unterbrochen, Stromschließer 6, 7 bleibt geschlossen, 3, 4 unterbrochen; stehen beide Arme auf »Fahrt«, so sind die Stromschließer 1, 2 und 6, 7 unterbrochen, dagegen Stromschließer 3, 4 geschlossen. Der Lauf der Überwachungsströme ist hiernach in Abb. 27, Taf. XXXIII leicht zu verfolgen.

Die Stromschließer, die von den Stellstangen der Signalarme betätigt werden, sind nach Textabb. 40 und 41 an-

geordnet. Der Hebel 14 (vergl. Abb. 9, Taf. XXX), der mittels der Stange 18 den Signalarm antreibt, trägt einen Zapfen 50, der den um die Achse 52 drehbaren Hebel 51 bewegt. Am Hebel 51 ist die Steuerstange 53 der Stromschließer angebracht. In Textabb. 40 und 41 ist die »Halt«-Stellung des Signales bei »Fahrt«-Stellung des Antriebes dargestellt. Wird das Signal auf »Fahrt« gestellt, so bewegt die Steuerstange 53 den Stromschließer nach rechts. Jedem Signalarmer entspricht eine Steuerstange 53.

Die Anschlussklemmen der Stromschließer sind nach Textabb. 40 mit 10 S bis 43 S bezeichnet. Werden solche Stromschließer verwendet, dann kommt der in Abb. 12, Taf. XXX dargestellte Stromschließer 30 a, 30 (Textabb. 7) in Wegfall. Die Rückmeldeleitung 4, 4a wird an die Klemmen 10 S, 12 S angeschlossen. Die Überwachungsleitungen für den ersten Signalarm laufen über 13 S, 16 S und die für den zweiten Arm über 17 S, 18 S. Dagegen wird die Leitung des Blockinduktors, falls ein einarmiges Signal in Frage kommt, über 30 S, 31 S geführt, und beim zweiarmigen Signale über 34 S, 36 S, soweit es bei der Streckenblockung für erforderlich erachtet wird, durch den Lauf des Wechselstromes noch nachprüfen zu lassen, ob die Signalarmer tatsächlich auf »Halt« stehen, wenn das Anfangsfeld oder das Endfeld bedient werden soll.

Die Einfahrtsignale  $Y^2$  und  $Z^3$  in Gleis XIX und XVIII, sowie  $Z^3$  in Gleis XVII (Abb. 1, Taf. XXIX) werden im Befehlstellwerke V gezogen, wobei der Beamte im Stellwerke IV insoweit mitwirkt, als er eines der drei Einfahrgleise freigibt. Die im Stellwerke V festgelegten Fahrstraßen der einfahrenden Züge werden von dem Telegraphisten im Stellwerke V aufgelöst. Die drei Fahrstraßenschalter für diese Einfahrten sind daher nach Textabb. 42 eingerichtet.

Der abgefallene Anker a des Sperrmagneten verschließt am Sperrstücke b den Fahrstraßenhebel und zwar

Abb. 39.



Abb. 40.



Abb. 41.

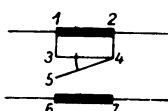

27\*

1. in der Ruhelage, wenn der Anker in den Einschnitt des Sperrstückes gefallen ist und
2. in gezogener Stellung nach rechts oder
3. nach links, wenn der Anker links oder rechts von dem Sperrstücke b heruntergefallen ist.

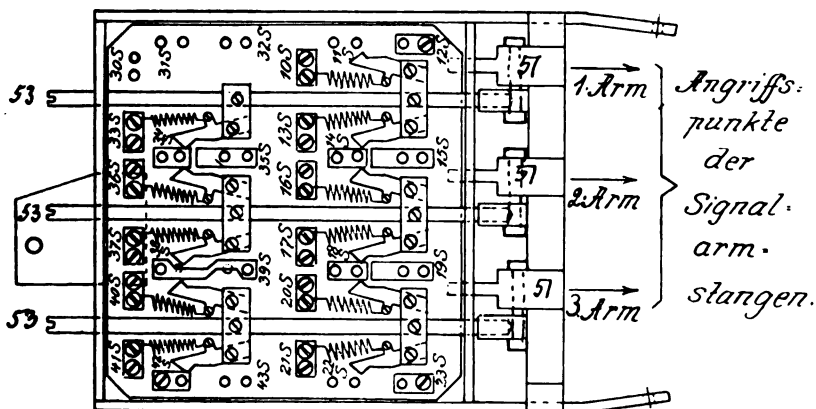
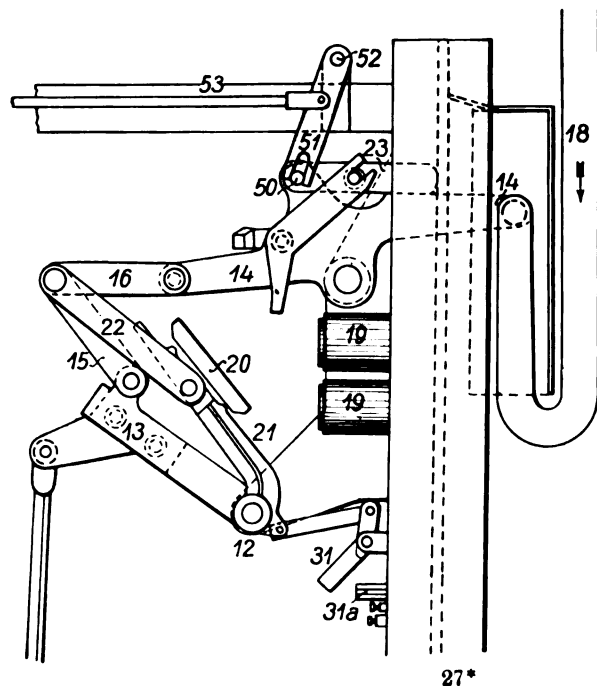
Wird vom Stellwerke IV die Einfahrt in Gleis XIX oder XVIII freigegeben, so steht es dem Fahrdienstleiter noch frei, die Einfahrt von Block Grünthal Y<sup>2</sup> oder von Holzwickede Z<sup>2</sup> zu ziehen.

Den Freigabestrom erhält Stellwerk IV nach Abb. 28, Taf. XXXIII über die Auflösevorrichtung im Stellwerke V. Ähnlich liegen die Verhältnisse bei den Einfahrten auf Signal Y<sub>1</sub> und Z<sub>2</sub> in Gleis XVI, nur gibt hierbei nicht Stellwerk IV, sondern II frei.

Der Lauf der Freigabe-, Auflöse-, Kuppel- und Signalmeldestrome bei diesen 7 Einfahrten bietet gegenüber den schon früher beschriebenen, in Abb. 19, Taf. XXXII dargestellten Stromläufen für die Einfahrten im Stellwerksbezirke I nichts wesentlich Neues. Es sei daher hier nur auf die Darstellung in Abb. 28 bis 43, Taf. XXXIII und XXXIV verwiesen.

Zu Abb. 33, Taf. XXXIV ist indes noch zu bemerken, daß die Umschalter 264, 265 in den Fahrstraßenschaltern Feld 20 und Feld 22 durch die Verbindung von Klemme 264 mit 266 überbrückt worden sind, damit die Auslösung des Sperrfeldes Y<sup>1/2/3</sup> auch dann erfolgt, wenn bei der Fahrt auf Signal Y eine Fahrt Z<sub>3</sub> XVIII oder Z<sub>2</sub> stattfindet.

Die Einfahrten der Personenzüge auf Signal Z<sub>1</sub> und U<sub>2</sub> in Gleis IV und auf Z<sub>1</sub> und U<sub>1</sub> in Gleis III werden nach Abb. 28, Taf. XXXIII von dem Aufsichtsbeamten auf dem Bahnsteige frei gegeben, und zwar wird durch die Freigabe, die sich auf die beiden Einfahrten in Gleis IV oder die beiden Einfahrten in Gleis III erstreckt, der Zustimmungshebel in dem bei der Fahrt mitbeteiligten Stellwerke III bedienbar. Der Beamte im Stellwerke III zieht dann den Zustimmungshebel, wodurch der Fahrstraßenhebel für die beiden in Frage kommenden Fahrten im Stellwerke V frei wird.

Soll beispielsweise die Einfahrt auf Signal Z<sub>1</sub> in Gleis III stattfinden, so stellt der Bahnsteigbeamte seine Freigabetaste aus der Ruhelage nach B 31, B 33 um. Dadurch wird der Freigabestrom geschlossen. Er fließt vom 30-Voltspeicher über die Auflösetaste des Telegraphisten im Stellwerke V: V 21, V 22, nach der Freigabetaste des Bahnsteigbeamten, B 31, B 33, zum Stellwerke III, Zustimmungsschalter Feld 28, der wie ein Fahrstraßenschalter eingerichtet ist, Klemme 127, Umschalter 233, 234, Klemme 815, Freigabemagnet, Klemme 814, 114, Fahrstraßenschalter, Feld 27, Klemme 114, Wecker zur Erde. Am Fenster des Zustimmungsschalters Feld 28 zeigt sich statt der grünen die weiße Scheibe und der Wecker ertönt. Der Weichensteller im Stellwerke III stellt die Weichen 117/114 a/c, wenn nötig, auf + und legt dann den Zustimmungshebel um. Dadurch wird der Freigabestrom beim Umschalter 233, 234 abgeschaltet und über 235, 236 weitergeschaltet nach Klemme 811,

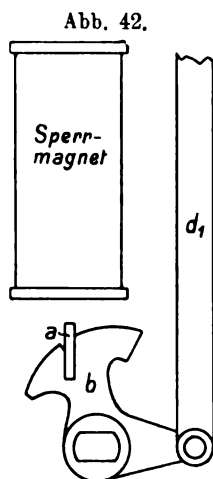

Ankerstromschließer 71, 72, der Anker muß abgefallen sein, und muß dadurch den Fahrstraßenhebel verschlossen halten, Klemme 812, 112, zum Weichenschalter 114 a/c 117, Feld 6 im Stellwerke III, Klemme 115, Kuppelstromschließer 341, 342, Klemme 118, nach Stellwerk V, Fahrstraßenschalter Z<sub>1</sub>/U<sub>1</sub> III, Feld 26, Klemme 127, 213, 214, 236, 232, 815, Freigabemagnet, Klemme 814, 114, über den Wecker zur Erde. Der Farbwechsel am Fenster des Fahrstraßenschalters und das Ertönen des Weckers zeigen an, daß der Fahrstraßenhebel frei geworden ist.

Der Fahrdienstleiter im Stellwerke V ist jetzt in der Lage, Signal Z<sub>1</sub> oder U<sub>1</sub> ziehen zu können. Ist Z<sub>1</sub> zu ziehen, so stellt er den Fahrstraßenhebel Z<sub>1</sub>, U<sub>1</sub>, Feld 26 nach links ein. Dadurch wird der Lauf des Freigabestromes im Feld 26 bei 213, 214 unterbrochen und der weitere Stromlauf von Klemme 213 nach 811, Ankerstromschließer 71, 72, Klemme 812, Fahrstraßenumschalter 211, 212, Klemme 117 zum Weichenschalter 126 b, Feld 99 (Abb. 34, Taf. XXXIV), Klemme 111, Kuppelstromschließer 311, 312, zu den Kuppelstromschließern 321, 322 der Weichen 122/127 b/d, Feld 104, 311, 312 der Weichen, 124/130, Feld 102, 321, 322 der Weichen, 166/170, Feld 51, 341, 342 der Weichen, 169/171, Feld 48, Klemme 112 Feld 48, zum untern Stromschließer an der Verschlussstange des Gleichstromfeldes Z 1, 2, 3 zum Signalschalter 3, Klemme 112, 825, Arbeitsschalter 31, 32, Klemme 811, Widerstand, 117 zur Erde. Der Kuppelmagnet zieht seinen Anker an, das Fenster zeigt »weiß mit rotem Querstrich«. Der Signalhebel ist frei geworden. Wird er umgestellt, so tritt Stromunterbrechung am Arbeitsschalter bei 31, 32 ein, und der Strom fließt als Kuppelstrom über 31, 33 weiter nach Klemme 824, 118, Widerstand, 123, Widerstand, 128 zum Fahrstraßenschalter Z<sub>1</sub> U<sub>2</sub> IV, Feld 25, Klemme 121, 221, zum Fahrstraßenschalter Z<sub>1</sub> U<sub>1</sub> III, Feld 26, 221, 222, der Hebel ist umgestellt, Klemme 116, Leitung 5, Flügelkuppelung Z<sub>1</sub> zur Erde. Auch läuft die Triebmaschine und stellt das Signal auf »Fahrt«. Dabei wird bei 4, 4 a das Vorsignal eingeschaltet. Der Kuppelstrom fließt weiter zum Vorsignale und kuppelt dort den Antrieb mit der Scheibe. Der Stellstrom stellt das Vorsignal auf »Fahrt«. Dadurch wird der Rückmeldestrom am Rückmeldestromschließer des Vorsignales bei 4 (Abb. 35, Taf. XXXIV) geschlossen, der vom 30-Voltspeicher fließt nach dem Signalfelde 3, Klemme 111, 812, Rückmeldemagnet, Klemme 826, 115, Rückmeldemagnet am Vorsignale zur Erde. Das obere Fenster des Signalschalters zeigt nun weiß.

Erreicht die erste Achse des einfahrenden Zuges den Schienenstromschließer, so entsteht ein Stromlauf nach Abb. 37, Taf. XXXIV vom 30-Voltspeicher zum Signalschalter Z 1, 2, 3, Feld 3, Klemme 126, Achsstromschließer 1, 3, Signalhebel in »Fahrt«-Stellung, Klemme 127, Stromschließer an der Verschlussstange der elektrischen Druckknopfperre, Ankerwickelungen dieser Sperre zur Erde. Die Sperre wird ausgelöst und schaltet ihren Auslösestrom selbst ab.

Wird nun der Signalhebel in die Ruhelage gebracht, so kann die Blockrückmeldung gemacht werden. Dabei wird das Endfeld und das mit ihm unter Gemeinschaftstaste liegende Gleichstromfeld geblockt. Der Wechselstrom läuft vom Stromgeber

des Blockwerkes im Stellwerke V nach Abb. 36, Taf. XXXIV zum Signalschalter Z 1, 2, 3, Feld 3, Klemme 124, nach dem Signale Z, Stromschliefer 13 S, 14 S und zurück zum Stellwerke Feld 3, Klemme 121, Achsstromschliefer 4, 5, Klemme 125, durch die Wickelungen des Endfeldes über die Strecke zum Blockwerke der nächsten Blockstelle, dort durch die Wickelungen des Anfangsfeldes zur Erde. Das Anfangsfeld wird frei; ein Zug könnte nachfolgen. Es kann indes im Stellwerke V eine Einfahrt Z zunächst noch nicht wieder gezogen werden, weil das geblockte Gleichstromfeld nach Abb. 34, Taf. XXXIV den Signalkuppelstrom der Z-Signale unterbrochen hat. Diese Sperrung wird erst wieder aufgehoben, wenn der Fahrstraßenhebel  $Z_1$  III nach Auflösung der Fahrstraße in die Mittelstellung gebracht wird. Dadurch wird erreicht, daß das Signal nach einer Freigabe nur einmal gezogen werden kann, weil der Fahrstraßenhebel, sobald er in die Ruhelage gelangt, durch den abgefallenen Anker des Freigabemagneten gesperrt wird. Aus Abb. 38, Taf. XXXIV ist ersichtlich, wie das Sperrfeld Z 1, 2, 3 ausgelöst wird, sobald der Fahrstraßenhebel  $Z_1$  III in die Ruhelage gelangt. Der Auslösestrom fließt vom 30-Voltspeicher zum Fahrstraßenschalter  $Z^3$  XIX, Feld 17, Klemme 129, 271, Fahrstraßenstromschliefer 273, 274, Fahrstraßenhebel in Mittelstellung, Klemme 821, Ankerstromschliefer 74, 75, der abgefallene Anker hat den Fahrstraßenhebel gesperrt, Klemme 822, 111 und weiter in gleicher Weise über die Fahrstraßenschalter  $Z^3$  XVIII, Feld 20,  $Z^3$  XVII, Feld 21,  $Z^2$ , Feld 22,  $Z^1$  IV, Feld 25,  $Z^1$  III, Feld 26, über den Stromschliefer an der Verschlußstange des Gleichstromfeldes Z 1, 2, 3, durch die Ankerwickelungen dieses Feldes und über den Stromschliefer an der Druckstange desselben Feldes zur Erde. Das Gleichstromfeld wird ausgelöst und schaltet sich selbst ab, da dabei sein Auslösestrom an der Verschlußstange unterbrochen wird.

Damit die Auslösung des Sperrfeldes Z 1, 2, 3 auch dann erfolgt, wenn gleichzeitig mit einer Z-Fahrt eine Fahrt  $Y_2$  XIX,  $Y_2$  XVIII,  $Y_1$ ,  $U_2$  oder  $U_1$  stattfindet, sind nach Abb. 38, Taf. XXXIV die Fahrstraßenstromschliefer 273, 274 an den Z-Schaltern durch die Verbindung 273, 271, 272, 274 an den U-Schaltern, sowie an den Y-Schaltern überbrückt.

Bevor der Fahrstraßenhebel  $Z_1$   $U_1$  III aus der gezogenen Lage in die Mittelstellung gebracht werden kann, muß der Telegraphist im Stellwerke V die Fahrstraße auflösen. Zu diesem Zwecke legt er, sobald er sich überzeugt hat, daß der Zug mit Schlußsignal eingefahren ist, seine Auflösetaste aus der Ruhelage V 21, V 22 nach V 21, V 23 (Abb. 28, Taf. XXXIII) um. Dann fließt der Auslösestrom vom 30-Voltspeicher über V 21, V 23, Stellwerk V, Fahrstraßenschalter  $Z_1/U_1$  III, Feld 26, Klemme 126, Fahrstraßenstromschliefer 231, 232, 815, Freigabemagnet, Klemme 814, 114, Fahrstraßenschalter Feld 27, Klemme 114, über den Wecker zur Erde. Der Freigabemagnet zieht seinen Anker an und gibt dadurch den Fahrstraßenschalter frei.

Wird nun der Fahrstraßenhebel in die Mittelstellung gebracht, so wird der Auslösestrom bei 231, 232 abgeschaltet

und über 231, Stromschliefer, 233, 234, Klemme 128 weitergeführt nach Stellwerk III, Zustimmungsschalter  $Z_1/U_1$  III, Feld 28, Klemme 126, Stromschliefer 245, 246, der Zustimmungshebel ist noch gezogen, Klemme 234, 815, Ankerwickelungen des Freigabemagneten, Klemme 814, 114 über den Wecker zur Erde. Der Freigabemagnet zieht seinen Anker an und gibt den Zustimmungshebel frei. Wird dieser Hebel in die Ruhelage gebracht, so wird der Auflösestrom bei 245, 246 unterbrochen und über den Stromschliefer 243, 244, Klemme 128 weitergeführt zur Freigabetaste auf dem Bahnsteige, Stromschliefer B 34, B 36, Magnet  $Z_1/U_1$  III zur Erde. Der Magnet zieht seinen Anker an, die Freigabetaste wird durch Federwirkung in die Ruhelage gebracht und der Auflösestrom wird über B 34, B 35 weitergeführt zur Auflösevorrichtung des Telegraphisten im Stellwerke V, durch die Magnetwickelungen zur Erde. Der Magnet zieht seinen Anker an und die Auflösetaste kehrt in ihre Ruhelage zurück.

Die Stromläufe für die Einfahrten der Personenzüge von Westhofen  $J_1$  in Gleis II und  $J_2$  in Gleis I sind in Abb. 44 bis 48, Taf. XXXV dargestellt. Der Aufsichtsbeamte auf dem Bahnsteige gibt die Fahrt frei, der Fahrdienstleiter im Stellwerke V hat Zustimmung zu geben, der Beamte im Stellwerke III zieht das Signal und der Telegraphist im Stellwerke V löst demnächst die Fahrstraße auf. Die Vorgänge entsprechen im Einzelnen den früheren eingehenden Schilderungen und können demnach ohne weiteres in Abb. 44 bis 48, Taf. XXXV verfolgt werden. Abb. 44, Taf. XXXV zeigt den Lauf der Freigabe-, Kuppel- und Auflöse-Ströme; Abb. 45, Taf. XXXV den Signatrückmeldestrom; Abb. 46, Taf. XXXV die Auslösung der elektrischen Druckknopfsperre; Abb. 47, Taf. XXXV die Führung des Wechselstromes für die Blockrückmeldung, und Abb. 48, Taf. XXXV die Auslösung des Sperrfeldes für beide Fahrten.

Schließlich ist für die Ausfahrten nach Westhofen K aus Gleis IV und L aus Gleis III im Stellwerke III ein Fahrstraßenschalter k l, Feld 30, und ein Signalschalter K L, Feld 34, angeordnet. Die Stromläufe für diese Fahrten sind aus Abb. 49 bis 51, Taf. XXXVI zu ersehen. Der Beamte zieht die Signale, wobei er nur von Block Steinhausen abhängig ist, und zwar dadurch, daß die Blockrückmeldung des vorausgefahrenen Zuges eingetroffen sein muß. Der Fahrstraßenhebel k l ist demnach in der Ruhelage nicht gesperrt, er kann nach rechts oder links bewegt werden. Er wird jedoch in der gezogenen Stellung durch den abgefallenen Anker seines Magneten gesperrt. Die Entsperrung des Fahrstraßenhebels erfolgt durch die letzte Achse des ausgefahrenen Zuges beim Verlassen der Sonderschiene.

Der Lauf der Kuppel-, Signatrückmelde- und Auflöse-Ströme ist aus Abb. 49, Taf. XXXV ersichtlich. Abb. 50, Taf. XXXV zeigt den Lauf des Wechselstromes beim Blocken des Anfangsfeldes der Strecke nach Block Steinhausen. In Abb. 51, Taf. XXXV ist der Lauf der Stellströme und Überwachungsströme dargestellt.

(Schluß folgt.)

## Übergangsbogen. †)

Von Dr. techn. K. Watorek, Konstrukteur an der Technischen Hochschule in Lemberg.

Die Schnellfahrversuche zwischen Marienfelde und Zossen 1903\*), wie auch der Betrieb auf der stark gekrümmten Schwebbahn Barmen-Elberfeld-Vohwinkel bieten die Veranlassung, die vielfach schon als abgeschlossen geltende Frage des Übergangsbogens wieder aufzunehmen.

Es wurde nachgewiesen, daß die Krümmungen bei Anwendung großer Geschwindigkeiten ein ruhiges und sicheres Befahren gestatten, wenn nur Bogenhalbmesser und Überhöhung der Geschwindigkeit entsprechen, daß aber die Übergänge bedenkliche Erscheinungen hervorrufen. Bei jeder Bogen-Ein- und Ausfahrt der Standbahn erleidet das Fahrzeug Stöße, deren Stärke mit der Geschwindigkeit wächst, und die auf den Oberbau zerstörend einwirken, die Betriebssicherheit gefährden. Beim Befahren der Bogen der Schwebbahn, deren Übergänge im wesentlichen denen der Standbahn nachgebildet sind, entstehen unangenehme Pendelbewegungen des Wagens, wenn mit voller Geschwindigkeit gefahren wird.

Die Ursache der Stöße bei der Standbahn und der Pendelbewegungen bei der Schwebbahn während der Fahrt im Übergangsbogen ist in deren unrichtiger Anlage als kubische Parabel zu suchen, was auch in dem Aufsätze »Übergangsbogen«\*\*) eingehender Überlegung unterzogen wurde.

Im Jahre 1903 erschien eine Abhandlung von Regierungsbaumeister Ruch\*\*\*), in der der Verfasser auf Grund der Beobachtung der Bewegungsänderungen bei der Einfahrt des Fahrzeuges in den Bogen die Gleichung der Überhöhungslinie, der Schwerpunktbahn und der Gleisachse ableitet.

Da diese Abhandlung die erwähnten Umstände einigermaßen berücksichtigt, und ihr Leitgedanke Anhaltspunkte für die von mir abgeleitete Gleichung des Übergangsbogens darbietet, sollen die Ergebnisse Ruch's zunächst eingehender besprochen werden.

Der von Ruch abgeleitete Übergangsbogen kann aus nachstehenden Gründen nicht zur Anwendung gelangen:

1. Das Legen und Erhalten der aus drei unabhängigen Teilen zusammengesetzten Überhöhungslinie des äußern Schienenstranges ist schwer durchführbar.
2. Die S-förmige Gestalt der Gleisachse eignet sich nicht zur Anwendung; auch wäre die Erhaltung des so gestalteten Gleises schwierig, weil die Abweichung der anfänglichen Gegenkrümmung zu klein ist.
3. Mit Rücksicht darauf, daß die Achsen des Fahrzeuges mit dem Wagenkasten elastisch und mit Spielräumen verbunden sind, daher die Bewegungen dieser beiden Hauptteile in gewissen Grenzen unabhängig von einander sind, liegt die Voraussetzung nahe, daß der Ruch'sche Übergangsbogen kein sanftes Befahren gestatten wird. Im ersten Abschnitte gehen die Bahnen der Achsen und des Kastens auseinander, der Kasten bewegt sich in der

Schwerpunktbahn, somit nach der Innenseite des Bogens, während die Achsen im Gleise nach Außen zu laufen gezwungen sind. Diese Abweichung der Wege hat die Ausnutzung der Spielräume zwischen Kasten und Achsen an der Innenseite des Bogens und dann das Anlegen der Spurkränze an den innern Schienenstrang zur Folge, welches Anlegen durch die Wirkung der Fliehkraft der Achsen und die entgegengesetzte Überhöhung gesteigert wird. Im zweiten Abschnitte, wo die Krümmungshalbmesser der Schwerpunktbahn und der Gleisachse gleich sind, verschwindet der Druck am innern Schienenstrange, der Wagen nimmt seine natürliche Lage wie im vollen Bogen an. Im dritten Abschnitte sind die Krümmungshalbmesser der Gleisachse kleiner, als die der Schwerpunktbahn, und die für die Gleisachse zu kleine Überhöhung wird die Verschiebung des Wagens nach Außen bewirken. Diese Änderungen der Lage des Fahrzeuges im Gleise werden sich bei der Schnellfahrt als Stöße bemerkbar machen.

4. Die Überführung des Gleises von der Geraden in den Bogen ist eine sehr unregelmäßige. Der erste Bogenabschnitt hat entgegengesetzte Krümmung, im Übergange vom ersten zum zweiten Abschnitte findet ein bedeutender Sprung im Werte des Krümmungshalbmesser der Gleisachse statt. Ähnliche Sprünge entstehen beim Übergange vom zweiten zum dritten Abschnitte und beim Übergange in den Kreisbogen. Endlich ist im dritten Abschnitte der Krümmungshalbmesser der Gleisachse kleiner, als der des vollen Kreisbogens, was der Grundbedingung des Übergangsbogens widerspricht, und bei kleinem Halbmesser des Bogens sogar unzulässig erscheint.

Wenn die anfängliche Gegenkrümmung der Ruch'schen Linie durch die verlängerte Gerade ersetzt wird, so wird die Schwerpunktbahn im ersten Abschnitte eine Parabel und im zweiten eine Gerade bilden, wodurch das geradlinige Verhältnis zwischen Krümmungshalbmesser und Überhöhung vollständig verloren geht.

Im allgemeinen ist somit die Vernachlässigung der Abweichung der Gleisachse von der Schwerpunktbahn ebenso unzulässig, wie beim üblichen Übergangsbogen die Vernachlässigung der Schwerpunktbahn gegen die Gleisachse.

Die Ableitung der neuen Gleichung für den Übergangsbogen beruht auf nachstehenden Grundsätzen:

1. Damit sich der Wert des Krümmungshalbmessers, sowohl in der Gleisachse, als auch in der Schwerpunktbahn stetig und ohne Sprünge ändert, muß die Überhöhung eine einheitliche, stetig durchlaufende Linie bilden, sodafs eine sanfte Hebung des äußern Schienenstranges ermöglicht wird.
2. Die Gleisachse soll eine stetige, gegen die verlängerte

\*) Organ 1904, S. 62 und 160.

\*\*) Organ 1905, S. 23.

\*\*\*) Organ 1903, S. 59 und 71.

†) Organ 1906, S. 96; 1905, S. 23; 1903, S. 59, 71 und 137; 1899, S. 265; 1897, S. 178.



Gerade gewölbt verlaufende Linie sein, deren Krümmungshalbmesser, dem Werte der jeweiligen Überhöhung entsprechend von  $\infty$  bis zum Werte des Kreisbogenhalbmessers  $r$  stetig abnimmt.

3. Die Schwerpunktsbahn soll ebenfalls eine stetige, gegen die Gerade gewölbt verlaufende, den Wert des Krümmungshalbmessers von  $\infty$  bis  $r$  wechselnde Linie bilden.

Die in der Rechnung zu verwendenden Bezeichnungen sind:

- $\eta$  die Höhen der Überhöhungslinie,
- $x$  der Abstand dieser Höhen vom Anfange des Übergangsbogens,
- $\frac{1}{n}$  das Neigungsverhältnis der Überhöhungslinie in deren Wendepunkte,
- $h$  die Überhöhung im vollen Bogen,
- $l$  die Länge des Übergangsbogens,
- $\rho$  und  $\rho_1$  die Krümmungshalbmesser der Gleisachse und der Schwerpunktsbahn,
- $r$  der Halbmesser des Kreisbogens,
- $y$  die Abweichung der Gleisachse von der Geraden im Grundrisse,
- $\zeta$  die Abweichung der Schwerpunktsbahn von der Geraden im Grundrisse,
- $t$  die Höhe des Schwerpunktes des Fahrzeuges über Schienenoberkante,
- $s$  die Spurweite,
- $v$  die Fahrgeschwindigkeit,
- $\vartheta$  die seitliche Abweichung des Schwerpunktes von der Gleisachse im Grundrisse,
- $g$  die Erdbeschleunigung,
- $C$  ein Festwert  $= \frac{sv^2}{g}$ .

**I. Bestimmung der Überhöhungskrümmung.**

Die Überhöhungskrümmung des äußern Schienenstranges sei im allgemeinen dargestellt durch

$$\eta = a_0 + a_1 x + a_2 x^2 + a_3 x^3 + a_4 x^4 + a_5 x^5 + \dots + a_n x^n$$

Nach den obigen Anforderungen sind folgende Bedingungen zu erfüllen:

1. Am Anfange der Überhöhungskrümmung, für  $x = 0$  soll:

- a) die Überhöhung  $\eta_{(x=0)} = 0$  sein,
- b) die Berührende der Überhöhungskrümmung wagerecht

verlaufen, also  $\frac{d\eta}{dx(x=0)} = 0$  sein,

- c) damit die Schwerpunktsbahn an ihrem Anfange einen unendlich großen Krümmungshalbmesser erhält, muß  $\frac{d^2\eta}{dx^2(x=0)} = 0^*$  sein.

2. Für einen bestimmten Wert  $x = x_1$  soll:

- a) mit Rücksicht auf die Windschiefe der Schienenstränge die Berührende der Überhöhungskrümmung eine bestimmte Neigung gegen die Wagerechte erhalten somit:

$$\frac{d\eta}{dx(x=x_1)} = \frac{1}{n} \text{ sein,}$$

\*) Dies folgt aus nachstehend aufgestellter Gl. p). Da nämlich

$$\rho_1 = \frac{[1 + (\frac{d\zeta}{dx})^2]^{3/2}}{\frac{d^2\zeta}{dx^2}}, \text{ so wird } \rho_1 = \infty \text{ für } \frac{d^2\zeta}{dx^2} = 0, \text{ was nur stattfinden kann, wenn nach Gl. p) } \frac{d^2\eta}{dx^2(x=0)} \text{ gleich Null wird.}$$

- b) im demselben Punkte die Überhöhungskrümmung den Wendepunkt haben somit

$$\frac{d^2\eta}{dx^2(x=x_1)} = 0 \text{ sein,}$$

3. Am Ende des Übergangsbogens für  $x = l$  soll:

- a) die Überhöhung den dem Halbmesser des Kreisbogens  $r$  entsprechenden Wert annehmen  $\eta_{(x=l)} = h$ ,
- b) die Berührende der Überhöhungskrümmung wagerecht

verlaufen, also  $\frac{d\eta}{dx(x=l)} = 0$  sein,

- c) damit der Krümmungshalbmesser der Schwerpunktsbahn am Ende der Linie den Wert  $r$  annimmt,

$$\frac{d^2\eta}{dx^2(x=l)} = 0^* \text{ sein.}$$

Die Bedingungen 1a, 1b und 1c ergeben:

$$a_0 = a_1 = a_2 = 0.$$

Die zurückbeibehenden fünf Bedingungen 2a bis 3c gestatten die Werte für  $x_1$  und  $l$  sowie drei Wertziffern zu bestimmen, somit ist die Gleichung der Überhöhungslinie vom fünften Grade anzunehmen:

$$\eta = a_3 x^3 + a_4 x^4 + a_5 x^5$$

mit den Ableitungen:

$$\frac{d\eta}{dx} = 3 a_3 x^2 + 4 a_4 x^3 + 5 a_5 x^4$$

$$\frac{d^2\eta}{dx^2} = 6 a_3 x + 12 a_4 x^2 + 20 a_5 x^3.$$

Die Bedingungsgleichungen sind:

Gl.  $\alpha$ ) nach 2 a:  $3 a_3 x_1^2 + 4 a_4 x_1^3 + 5 a_5 x_1^4 = \frac{1}{n}$

Gl.  $\beta$ ) nach 2 b:  $6 a_3 x_1 + 12 a_4 x_1^2 + 20 a_5 x_1^3 = 0$

Gl.  $\gamma$ ) nach 3 a:  $a_3 l^3 + a_4 l^4 + a_5 l^5 = h$

Gl.  $\delta$ ) nach 3 b:  $3 a_3 l^2 + 4 a_4 l^3 + 5 a_5 l^4 = 0$

Gl.  $\epsilon$ ) nach 3 c:  $6 a_3 l + 12 a_4 l^2 + 20 a_5 l^3 = 0.$

Aus Gl.  $\gamma$ )  $\delta$ ) und  $\epsilon$ ) folgen:

Gl. m)  $a_3 = \frac{10 h}{l^3}, a_4 = -\frac{15 h}{l^4}, a_5 = \frac{6 h}{l^5}.$

Durch Einsetzung dieser Werte in die Gl.  $\alpha$ ) und  $\beta$ ) ergeben sich:

Gl. 1)  $\dots \dots \dots x_1 = \frac{3 \cdot 5}{2^4} n h$

Gl. 2)  $\dots \dots \dots l = \frac{3 \cdot 5}{2^3} n h = 2 x_1.$

Die Werte der Gl. 1) und 2) geben mit den Gl. m):

$$a_3 = \frac{2^{10}}{3^3 \cdot 5^2 \cdot n^3 \cdot h^2}$$

$$a_4 = -\frac{2^{12}}{3^3 \cdot 5^3 \cdot n^4 \cdot h^3}$$

$$a_5 = \frac{2^{16}}{3^4 \cdot 5^5 \cdot n^5 \cdot h^4}$$

die Gleichung der Überhöhungslinie lautet also:

$$\text{Gl. 3) } \eta = \frac{2^{10}}{3^3 \cdot 5^2 \cdot n^3 \cdot h^2} \left( x^3 - \frac{2^2}{5 n h} x^4 + \frac{2^6}{3 \cdot 5^3 \cdot n^2 \cdot h^3} x^5 \right).$$

\*) Dies folgt aus der nachstehend aufgestellten Gl. p). Wenn  $\frac{d^2\zeta}{dx^2(x=1)} = \frac{d^2y}{dx^2}$  werden soll, muß  $\frac{d^2\eta}{dx^2(x=1)} = 0$  sein.

II. Die Gleisachse.

In jedem Punkte der Gleisachse soll der Krümmungshalbmesser der dort vorhandenen Überhöhung entsprechen, also

Gl. n) . . . . .  $\eta = \frac{C}{\rho}$  sein.

Für flache Bogen kann mit hinreichender Genauigkeit angenommen werden:

$$\frac{1}{\rho} = \frac{d^2 y}{dx^2}$$

Aus den Gl. 3) und n) folgt:

Gl. 4)  $\frac{d^2 y}{dx^2} = \frac{2^{10}}{3^3 \cdot 5^2 \cdot C \cdot n^3 \cdot h^2} \left( x^3 - \frac{2^2}{5 \cdot n \cdot h} x^4 + \frac{2^6}{3 \cdot 5^3 \cdot n^2 \cdot h^2} x^5 \right)$

als Differenzialgleichung der Gleisachse.

Durch Integration ergibt sich:

Gl. 5)  $\frac{dy}{dx} = \frac{2^8}{3^3 \cdot 5^2 \cdot C \cdot n^3 \cdot h^2} \left( x^4 - \frac{2^4}{5^2 \cdot n \cdot h} x^5 + \frac{2^7}{3^2 \cdot 5^3 \cdot n^2 \cdot h^2} x^6 \right)$

Gl. 6)  $y = \frac{2^8}{3^3 \cdot 5^3 \cdot C \cdot n^3 \cdot h^2} \left( x^5 - \frac{2^3}{3 \cdot 5 \cdot n \cdot h} x^6 + \frac{2^7}{3^2 \cdot 5^2 \cdot 7 \cdot n^2 \cdot h^2} x^7 \right)$

Beide Integrations-Festwerte sind gleich Null, da für  $x = 0$   $\frac{dy}{dx} = 0$  und  $y = 0$  sein soll. Werden die rechten Seiten der Gl. 4) 5) und 6) gleich Null gesetzt und dann nach  $x$  gelöst, so erkennt man, dafs:

für  $x = 0, y = 0, \frac{dy}{dx} = 0, \frac{d^2 y}{dx^2} = 0$  ist.

Die Gleisachse geht berührend in die Gerade über und hat hier unendlich großen Krümmungshalbmesser. Sonst erhält man von  $x = 0$  bis  $x = 1$  keinen reellen Wert für  $x$ , wodurch bewiesen wird, dafs diese Gleisachse die Gerade nicht schneidet, keinen größten und kleinsten Wert und auch keinen Wendepunkt hat, somit in ihrer ganzen Länge gewölbt gegen die Gerade verläuft.

Für einzelne Punkte der Linie ist:

für  $x = \frac{1}{2} = \frac{3 \cdot 5}{2^4} nh$ .

Gl. 7) . . . . .  $\frac{d^2 y}{dx^2} = \frac{h}{2C} = \frac{1}{2r}$ .

Gl. 8) . . . . .  $\frac{dy}{dx} = \frac{3 \cdot 5^2 \cdot nh^2}{2^9 C}$ .

Gl. 9) . . . . .  $y = \frac{3^2 \cdot 5^2 \cdot n^2 \cdot h^3}{7 \cdot 2^{10} \cdot C}$ .

für  $x = 1 = \frac{3 \cdot 5}{2^3} nh$ .

Gl. 10) . . . . .  $\frac{d^2 y}{dx^2} = \frac{h}{C} = \frac{1}{r}$ .

Gl. 11) .  $\frac{dy}{dx} = \frac{3 \cdot 5 \cdot nh^2}{2^4 \cdot C} = \text{tg } \alpha$  (Textabb. 1).

Gl. 12) . .  $y = \frac{3^2 \cdot 5^2 \cdot n^2 \cdot h^3}{7 \cdot 2^6 \cdot C} = e$  (Textabb. 1).

Gl. 10) zeigt, dafs der Krümmungshalbmesser der Gleisachse am Ende des Übergangsbogens dem des Kreisbogens gleich ist, also ist der Anforderung des Wechsels des Krümmungshalbmessers der Gleisachse von  $\infty$  bis  $r$  entsprochen.

Die Anwendung des Übergangsbogens bedingt das Abrücken des Kreisbogens von der Geraden nach Innen um das Mafs  $u$  (Textabb. 1, 2 und 3).

Um die Lage des Übergangsbogens gegen den Kreisbogen zu bestimmen, wird noch die Entfernung des Punktes  $B_2$  in dem der verlängerte Kreisbogen die um  $u$  verschobene Gerade berührt, vom Endpunkte  $C$  des Übergangsbogens berechnet (Textabb. 1).

Abb. 1.



Abb. 2.



Im Dreiecke  $B_3 C M$  ist:

$B_3 C = a = r \sin \alpha$  oder annähernd  $= r \text{tg } \alpha$ ;  $r$  ist  $= \frac{C}{h}$  und für  $\text{tg } \alpha$  folgt der Wert aus Gl. 11), demnach ist:

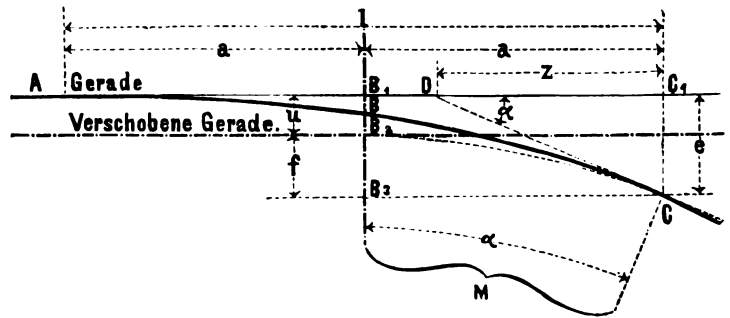
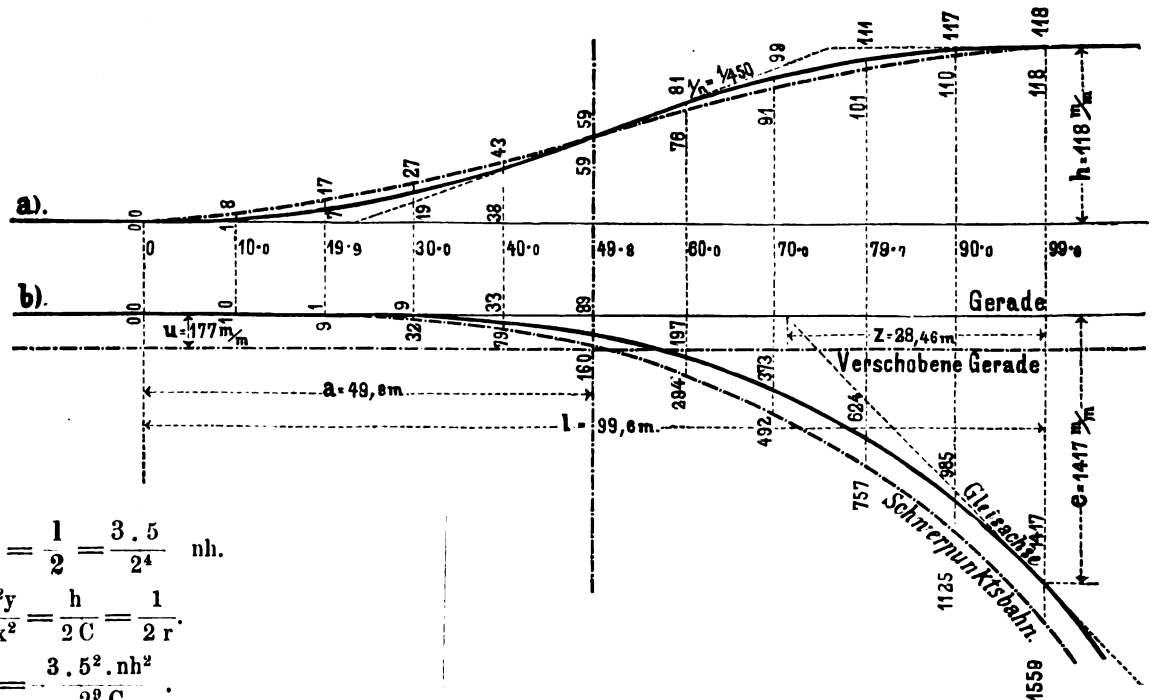
Gl. 13) . . . . .  $a = \frac{3 \cdot 5}{2^4} nh = \frac{1}{2}$ .

Die Größe der Verschiebung  $u$  folgt aus  $u = e - f$ , worin  $f$  die der Sehne  $2a$  entsprechende Pfeilhöhe bezeichnet: angenähert ist:

$$f = \frac{a^2}{2r} = \frac{3^2 \cdot 5^2 \cdot n^2 \cdot h^3}{2^9 \cdot C}$$

Nach Gl. 12) folgt:

$$\text{Gl. 14). } u = \frac{3^2 \cdot 5^2 \cdot n^2 \cdot h^3}{7 \cdot 2^6 \cdot C} - \frac{3^2 \cdot 5^2 \cdot n^2 \cdot h^3}{2^9 \cdot C} = \frac{3^2 \cdot 5^2 \cdot n^2 \cdot h^3}{7 \cdot 2^9 \cdot C} \\ = \frac{e}{8}.$$

(Schluß folgt.)

Aus dem Dreiecke  $CC_1D$  wird der Abstand  $C_1D$  des Schnittpunktes der Endberührenden  $CD$  mit der Geraden vom Ende des Bogens

$$\text{Gl. 15) } \dots z = C_1D = \frac{e}{\operatorname{tg} \alpha} = \frac{3 \cdot 5 \cdot n \cdot h}{7 \cdot 2^2} = \frac{2}{7} l.$$

Durch die Gl. 9) bis 15) ist der Übergangsbogen für Absteckungszwecke bestimmt.

## Nachruf.

Ernst Schubert †.

Am 26. April hat der Tod den in weiten Kreisen des Eisenbahnwesens nicht nur in Deutschland, sondern auch im Auslande bekannten Geheimen Baurat Ernst Schubert seiner Familie, seinen Freunden und Fachgenossen entrissen.

Schubert wurde am 4. Februar 1843 in Lerbach in der Nähe von Hildesheim geboren. Nach Zurücklegung des Gymnasiums studierte er von 1860 an auf dem damaligen Polytechnikum zu Hannover das Baufach. Schon während des Studiums wandte er sich, soweit dies bei der damals noch stiefmütterlich behandelten Eisenbahnwissenschaft möglich war, dieser zu. Nach Vollendung der Studien war Schubert bei der Hannoverschen Staatsbahn und der Berlin-Görlitzer Bahn tätig und trat dann in die Verwaltung der preussischen Staatseisenbahnen über, in denen er von 1895 die Stelle des Vorstandes einer Betriebsinspektion zuerst in Guben, dann in Berlin bei der wichtigen Betriebsinspektion 8, Anhalter und Dresdener Bahn, bekleidete. Seine hervorragenden Arbeiten auf dem Gebiete des Eisenbahn-Oberbaues, auf die wir weiter unten zurückkommen, ließen ihn als die geeignetste Kraft erscheinen, für das bei der Eisenbahn-Direktion Berlin gegründete Dezernat zur wissenschaftlichen Untersuchung der Oberbaufragen. So erfolgte im April 1904 seine Ernennung zum Direktions-Mitgliede. Leider war es ihm nicht vergönnt, diese Stelle längere Zeit zu bekleiden; schon im Herbst 1906 mußte er nach längerer Krankheit um seine Versetzung in den Ruhestand einkommen.

Neben seiner sonstigen umfangreichen Diensttätigkeit hat es Schubert durch außerordentlichen Fleiß und größte Ausdauer verstanden, sich nach mehreren Richtungen hin in den weitesten Kreisen des Eisenbahnwesens einen geachteten Namen zu schaffen.

Wir nennen zuerst seine schriftstellerische Tätigkeit als Verfasser der bekannten Katechismen für die verschiedenen Klassen von Unterbeamten der Bahnbewachung und Unterhaltung und des Bahnhofsdienstes, sodann seine Mit- und Weiterarbeit an dem »Susemihl«, jenem bekannten Hilfs- und Nachschlage-Buche für die mittleren technischen Eisenbahnbeamten, besonders die Bahnmeister. Mit diesen trefflichen kurz gefassten, aber äußerst inhaltreichen Werkchen hat sich Schubert ein besonderes Verdienst um die bessere Fachkenntnis der Eisenbahn-Beamten erworben. Besonders zu erwähnen ist aber sein Lehrbuch über die Sicherungswerke im Eisenbahnbetriebe. Es war mit dem etwa gleichzeitig erschienenen Lehrbuch von

Kolle lange Zeit das einzige über dieses wichtige und schwierige Gebiet der Eisenbahnwissenschaften, durch dieses Buch ist Schubert der Lehrmeister nicht nur seiner Altersgenossen, sondern auch des jüngern Geschlechtes geworden und wird es noch bleiben, obwohl inzwischen das Eisenbahn-Sicherungswesen an den Hochschulen die ihm gebührende Beachtung errungen und in dem Werke von Scholkmann in der »Eisenbahn-Technik der Gegenwart« eine umfassende Bearbeitung gefunden hat. Schuberts Buch bildet mit seiner kurzen, leicht faßlichen Darstellung immer noch das beste Lehrmittel zur Einführung in den schwierigen Stoff.

Wenn man von den bisher erwähnten Arbeiten Schuberts vielleicht sagen kann, daß in ihnen das eigene schöpferische Schaffen noch zurücktritt hinter dem Verarbeiten und Darstellen des Vorhandenen, so tritt er uns auf zwei Gebieten als schaffende Kraft entgegen, auf dem Gebiete der Schneeschutzanlagen und des Eisenbahnoberbaues. Er war der Erste, der das Wesen der Schneeverwehungen in lange währenden Beobachtungen wissenschaftlich ergründete und darauf gestützt bestimmte Angaben über die Notwendigkeit der Schneeschutzanlagen, ihre Anordnung und Einzeldurchbildung machen konnte. Außer in anderen Einzelveröffentlichungen sind seine Arbeiten in dieser Beziehung in der »Eisenbahn-Technik der Gegenwart« niedergelegt.

Die Hauptstärke Schuberts und sein Hauptverdienst liegt aber auf dem großen, schwierigen und wichtigen Gebiete des Eisenbahn-Oberbaues. Er erkannte frühzeitig, welche außerordentliche Bedeutung für die Sicherheit und vor allem für die Wirtschaft des Eisenbahnbetriebes die zweckmäßige Durchbildung und Unterhaltung des Oberbaues hat. Er erkannte auch bald, daß beim Oberbaue nicht die einzelnen Teile getrennt behandelt werden dürfen, sondern daß der ganze Oberbau, Gleis und Bettung, in Entwurf und Unterhaltung durchaus als zusammengehörig aufzufassen, daher auch stets der Unterbau mit zu berücksichtigen ist. In umfangreichen, jahrelangen Versuchen erprobte er die verschiedensten Bauweisen, besonders auch das Verhalten der Bettungstoffe, und diese Versuche im Betriebe ergänzte er dann durch solche im Laboratorium, für die er die erforderlichen Einrichtungen selbst entwarf und ständig verbesserte. Die Ergebnisse dieser streng wissenschaftlichen und stets Fühlung mit der Wirklichkeit haltenden Versuche legte er in einer Reihe von Veröffentlichungen nieder, mit denen er die Wissenschaft der Oberbau-Unterhaltung begründete. Seinen Bestrebungen, daß die

preussische Staatseisenbahn-Verwaltung die erforderlichen, nicht unerheblichen Geldmittel zur Verfügung stellen möge, um seine Versuche großzügig fortzusetzen und zu erweitern, wurde in vollstem Maße entsprochen; er selbst wurde damit betraut, eine besondere Bahn zu bauen, die den von ihm vorgeschlagenen Versuchen dienen sollte. Mit großem Eifer ging Schubert ans Werk, aber die Schwierigkeit, ein geeignetes Gelände für diese Bahn in der Umgebung von Berlin zu finden, zögerte die Bauausführung längere Zeit hin. Als der Plan endlich in der bekannten Versuchsbahn bei Oranienburg greifbare Gestalt annahm, lähmte eine schwere Krankheit Schuberts Schaffens-

kraft, er mußte das Werk anderen überlassen, er hat aber nie aufgehört, auch in den schwersten Krankheitsstunden zu bekunden, wie sehr er an der Verwirklichung seines langjährigen Strebens hing.

Die Eisenbahnwissenschaft verliert in Schubert einen gründlichen, nie ermüdenden Forscher, der sich nicht verlor in unfruchtbaren theoretischen Erwägungen, sondern immer die Beziehungen zu den Tatsachen, zum rollenden Rade, im Auge behielt. Wenn es wahr ist, was der Psalm sagt, so liegt ein köstliches Leben hinter ihm, denn es ist erfolgreiche Mühe und Arbeit gewesen.

## Bericht über die Fortschritte des Eisenbahnwesens.

### B a h n - O b e r b a u.

#### Über das Verhalten eiserner Querschwellen.

(Railroad Gazette 1907, März, S. 272)

Der zwischen New-York und Chicago verkehrende 18-Stunden-Expresszug der Pennsylvaniabahn entgleiste am 22. Februar 1907 in einem Gleisbogen bei Mineral-Point; drei von den vier Wagen des Zuges stürzten eine hohe Böschung hinunter in den Conemaugh-Fluß, fast alle 54 Reisende des Zuges wurden, wenn auch nicht lebensgefährlich, verletzt.

Der Zug wurde durch eine Atlantic-Lokomotive befördert und soll eine Geschwindigkeit von höchstens 80 km/St. gehabt haben.

Ein zur Untersuchung des Falles eingesetzter Ausschufs stellte fest, daß die Entgleisung auf einer mit Carnegie-Eisenschwellen ausgerüsteten Versuchstrecke stattgefunden hatte und das Gleis von der Stelle, an der die Entgleisung begann, bis zu der Stelle, an der die Lokomotive zum Stehen kam, auf 379 m vollständig zerstört worden war. Der überhöhte Schienenstrang war über die Schwellenenden hinaus nach der Seite verschoben worden und lag frei auf der Bettung. Auf der Aufersseite dieses Schienenstranges waren die Befestigungsschrauben auf 379 m Länge abgeschert oder abgesprengt. Die Eisenschwellen waren vollständig verbogen, die Klemmplatten auf der Innenseite des nicht überhöhten Schienenstranges durch die entgleisten Räder stark beschädigt. Stellenweise hatten die Räder ganze Stücke aus dem Schienenfusse herausgebrochen, obgleich die Schiene selbst nicht aus ihrer ursprünglichen Lage verdrängt war. Die erste Schienenlasche der überhöhten Schiene war hinter der Stelle, an der die Entgleisung begann, durch das zweite Bolzenloch der Lasche gebrochen, und durch einen seitlichen Stoß nach auswärts gebogen. Das nicht in Mitleidenschaft gezogene Gleis wurde in tadellosem Zustande gefunden.

Die Ursache der Entgleisung konnte durch den Ausschufs nicht mit Sicherheit ermittelt werden. Er vermutet, daß sich an der Stelle des Beginnes der Entgleisung irgend ein Gegenstand zwischen den Flansch des linken, hintern Tenderrades und die nicht überhöhte Schiene einzwängte. Der hierdurch entstandene seitliche Stoß genügte zum Abscheren der Befestigungsbolzen auf der Aufsenseite der überhöhten Schiene,

weil die eisernen Schwellen und deren Befestigungsteile unnachgiebig waren und eine Kälte von 25° C herrschte.

Da der Ausschufs der Ansicht war, daß die Folgen der Entgleisung bei Verwendung von Holzschwellen geringer gewesen sein würden, so wurde beschlossen, die an der Unfallstelle versuchsweise verlegten 3000 eisernen Schwellen wieder durch hölzerne zu ersetzen. —k.

#### Schienenabladevorrichtung von Dahm.\*)

(Dinglers Polytechnisches Journal 1907, März, Band 322, Heft 10, S. 151. Mit Abb.)

Hierzu Zeichnung Abb. 13 auf Tafel XL.

Mit der Schienenabladevorrichtung von Dahm (Abb. 13, Taf. XL) lassen sich die neuerdings fast allgemein eingeführten langen und schweren Schienen in möglichst kurzer Zeit bei Wahrung der vollen Betriebsicherheit und ohne Gefahr für die Arbeiter, sowie ohne Schädigung der Schienen durch Bruch abladen und verteilen.

Die Abladevorrichtung besteht in einer Gittersäule, die an die feldseitige Langseite des mit Schienen beladenen Wagens angeschraubt wird. Oben auf der Säule ist ein über die Breite des Wagens reichender Ausleger befestigt, auf dem sich eine Laufkatze befindet. Gittersäule und Ausleger sind durch ein gebogenes Rahmenstück mit einander verbunden. An der Laufkatze ist ein Getriebe mit Sperrklinke, eine Seiltrommel und Kurbel angeordnet. Mit einer mit dem Drahtseile verbundenen selbsttätigen Zange wird die Schiene auf dem Wagen gefaßt, durch eine Umdrehung der Kurbel hochgehoben und durch Festlegung des Getriebes schwebend gehalten. Sodann wird die Schiene mit der Laufkatze auf dem Ausleger bis zur Langseite des Wagens gefahren und nach Freimachen des Getriebes neben dem Wagen auf die Kiesbettung hinabgelassen.

Die Abladevorrichtung ist einfach und sicher und dabei so leicht gebaut, daß sie von zwei Arbeitern angebracht und bedient werden kann. Sie läßt sich mittels verstellbarer Befestigungsklauen leicht und sicher an jedem bordlosen oder Langholz-Wagen anbringen. Da der Ausleger nicht über das Lademaß hinausreicht, so kann der Wagen mit angebrachter Abladevorrichtung über alle Stellen der Bahn fahren.

\*) D. R. G. M. Nr. 220550.

Das Abladen und Verteilen von 15 m langen Schienen auf freier Strecke, das jetzt 18 kräftige Arbeiter erfordert, wird bei Anwendung von zwei Vorrichtungen an einem Wagen von sechs Arbeitern rasch und ohne Störung ausgeführt.

Die Abladevorrichtung, welche auch zum Abladen von Eisenschwellen, Weichenzungen, Schienenherzstücken insbesondere in Oberbau-Vorratlagern Verwendung findet, hat sich bisher gut bewährt. Auf freier Strecke sind von sechs Arbeitern 35 bis 42 Schienen in 30 bis 35 Minuten abgeladen worden; von dieser

Zeit wurden 7 bis 9 Minuten für das Anschrauben der Vorrichtung gebraucht. Bei der Versendung der Schienen ist jedoch schon in den Hüttenwerken darauf zu achten, daß die Schienen mit dem Kopfe nach oben gelegt werden, damit nicht durch das Umdrehen der Schienen beim Abladen unnötig Zeit verloren geht.

Hergestellt wird die Dahmsche Schienenabladevorrichtung von W. zur Nieden in Altenessen. —k.

## Bahnhofs-Einrichtungen.

### Der neue Union-Bahnhof in Lexington, Kentucky.

(Railroad Gazette 1907, Januar, Band XLII, S. 75. Mit Abb.)

Hierzu Zeichnung Abb. 9, Taf. XL.

In Lexington, Kentucky, wird gegenwärtig ein neuer Union-Bahnhof gebaut für die Chesapeake-Ohio-, die Louisville-Nashville- und die Lexington-Eastern-Bahn; die letztere ist eine 150 km lange Linie von Lexington nach Jackson, Kentucky.

Das Empfangsgebäude liegt an der Südseite der Main-Street (Abb. 9, Taf. XL), die Gleise der drei Bahnen an der Water-Street. Das Bahnhofsgelände hat an der Main-Street eine Länge von 80,77 m und bis zum Bahnsteige eine Tiefe von 73,15 m. An der Ostseite befindet sich ein 4,88 m breiter Dienst-Fahrweg. Zwischen diesem Wege und dem Ostende des Empfangsgebäudes führt eine 12,19 m breite Überführung von der Main-Street über die Eisenbahngleise nach der High-Street, die erste Straße südlich der Water-Street. Die Steigung der Überführung ist eine solche, daß von ihrer Ebene aus ein Eingang in das Obergeschoß des Empfangsgebäudes führt, und so die hier befindlichen Dienstzimmer bequem zugänglich sind. Der unter der Überführung nächst dem Empfangsgebäude befindliche Raum ist für Dienstwagen bestimmt; in den für Personenwagen bestimmten Platz vor dem Empfangsgebäude dürfen keine Gepäck-, Post- oder Bestätterungs-Wagen einfahren.

Das Empfangsgebäude steht ungefähr 46 m von der Main-Street zurück. Von jeder der beiden an der Straße liegenden Ecken des Vorplatzes führt ein Fahrweg nach dem Haupteingange der großen Wartehalle. Der Zugang zu den Bahnsteigen erfolgt entweder durch die Hauptwartehalle, oder durch die Wartehalle für Farbige. Die ankommenden Reisenden brauchen nicht durch diese Wartehallen zu gehen, sondern können durch einen offenen Durchgang am Westende des Empfangsgebäudes nach der Straße gelangen. Auf diese Weise werden die Reisenden völlig vom Gepäck-, Bestätterungs- und Post-Ende des Empfangsgebäudes getrennt.

Der Bahnsteigvorplatz zwischen dem Empfangsgebäude und dem Bahnsteige hat eine Größe von  $15,24 \times 67,06$  m. Er ist überdacht und gegen Witterungseinflüsse geschützt und wird durch Oberlichter erleuchtet und gelüftet. Er ist mit einer hohen eisernen Einfriedigung umgeben, welche den Zugang zum Bahnsteige nur durch die Tore gestattet. Der Bahnsteig nächst dem Vorplatze ist 4,27 m breit. Es sind drei Gleise vorhanden, zwei für den Ortsverkehr und das äußere für den

Durchgangsverkehr. Der Bahnsteig zwischen dem Gleise für den Durchgangsverkehr und den Gleisen für den Ortsverkehr ist 6,10 m breit. Auf den Bahnsteigen sind Säulen soviel als möglich vermieden. Die beiden Bahnsteige sind zusammen 213,36 m lang. Statt der »Regenschirm«-Dächer sind »Schmetterlings«-Dächer verwendet, auf denen alles Wasser nach der Mitte fließt, von wo es an jeder Säule nach den Abflusrröhren geführt wird; Tropfenfall oder Rinnen an den Dachrändern sind so vermieden.

Im Erdgeschoße des Empfangsgebäudes befindet sich in der Mitte die  $15,24 \times 21,95$  m große Wartehalle mit einem 16,76 m hohen Tonnengewölbe. Diese Wartehalle wird durch die beiden großen Giebelbogen und durch Kunstglas-Oberlichter erleuchtet. Die Wartehalle für Farbige ist  $6,71 \times 14,63$  m groß. Die Fahrkartenausgabe liegt zwischen den beiden Hallen, von beiden aus erreichbar, aber die Reisenden trennend. Auf der der Fahrkartenausgabe gegenüber liegenden Seite der großen Wartehalle befindet sich je ein Raum für Raucher und Frauen. Zwischen diesen beiden Zimmern hindurch führt ein 3,05 m breiter Gang aus der großen Wartehalle nach dem Gepäckraume, so daß die Reisenden nicht hinauszugehen brauchen, um das Gepäck aufzugeben. Da der Phoenix-Gasthof an das Gelände angrenzt, wurden keine Erfrischungsräume oder Speisezimmer vorgesehen.

Das Obergeschoß des Empfangsgebäudes enthält Diensträume der Lexington-Eastern-Bahn. Dieses Geschoß befindet sich nur in den beiden Flügeln, welche über der Hauptwartehalle durch einen Vorbau an der Südseite verbunden sind. Das Gebäude ist feuerfest hergestellt. Der Baustoff für das Äußere ist ein rauher orangefarbiger Backstein, geschmückt mit Terrakotten. Das Dach ist mit spanischen Ziegeln eingedeckt. Im Erdgeschoße sind alle Fußböden mit Marmor oder Fliesen belegt. Die Wandbekleidung besteht aus weißem Marmor, die Holz Ausstattung, Türen und Fenster überall aus viertelgesägtem Eichenholze. B—s.

### Elektrisches Weichen- und Signalstellwerk in Didcot.

(Engineering 1906, Oktober, S. 554 und November, S. 588. Mit Abb.)

Hierzu Zeichnungen Abb. 1 bis 6, Taf. XL.

Die englische Große West-Bahn hat in Didcot durch das Werk Siemens und Co. in London ein elektrisch betriebenes Weichen- und Signalstellwerk herstellen lassen. Der Strom wird von einem Nebenspeicher geliefert, welcher von einem



Hauptspeicher geladen wird. Ersterer befindet sich in einem besondern Gebäude nahe dem Stellwerke. Die Zellen sind in drei Sätze geteilt, von denen jeder aus vier Gruppen von je 16 Zellen für 120 Ampèrestunden besteht. Für die Kraftstromkreise werden die Zellen jedes Satzes in Reihe geschaltet und geben so eine Spannung von ungefähr 128 Volt, während sie für die Meldestromkreise nebeneinander geschaltet werden, so daß diese nur mit 32 Volt arbeiten. Während des Ladens werden die Zellen eines Satzes in Reihen nebeneinander auf 64 Volt Spannung geschaltet. Dies ist nötig, weil die Spannung der Ladeleitung bei Reihenschaltung aller Zellen einer Gruppe nicht ausreicht. Das Schaltbrett mit den Meßvorrichtungen und Stromschliesern befindet sich in einem Raume unmittelbar unter dem Stellwerkraume,

In Abb. 1, Taf. XL sind die Verbindungen zwischen zwei Weichen und dem zugehörigen Signale dargestellt. S ist der Signalhebel,  $W_1$  und  $W_2$  sind die Weichenhebel. Der Signalhebel wird durch den Haken am Anker des Elektromagneten  $J_s$  in der Grundstellung festgehalten. Das Signal kann daher nur gezogen werden, wenn ein Strom durch  $J_s$  gesandt wird, wodurch der Sperrhaken zurückgezogen wird. Der durch  $J_s$  gehende Stromkreis ist auf der einen Seite unmittelbar mit der Rückleitung verbunden, auf der andern führt er durch die Weiche G und dann nach  $L_2$ , wo der Stromkreis bei der gezeichneten Stellung des Weichenhebels  $W_2$  durch ein Paar von einer Anzahl Stromschliesern geschlossen ist. Letztere werden durch den Magneten  $K_2$  beeinflusst, welcher erregt ist, solange sich die Weiche in der der Stellung des Hebels  $W_2$  entsprechenden Stellung befindet. Bei  $L_1$  ist der Stromkreis unterbrochen; der Sperrhaken bei S kann daher erst zurückgezogen werden, wenn der Stromkreis an dieser Stelle geschlossen wird. Der Weichenhebel  $W_1$  ist in der gezogenen Stellung gezeichnet, aber bei noch in Bewegung befindlicher Weiche, der Magnet  $K_1$  ist nicht erregt.

Der Hebel  $W_1$  ist gezogen und hat die Umsteller  $D_1$  und  $E_1$  in die gezeichnete Stellung gebracht. Durch Gleiten an dem geschweiften Bügel hat er auch die die Umsteller  $A_1$  und  $B_1$  tragende Stange  $U_1$  in die gezeichnete Stellung gedrückt, wo sie durch den Haken am Anker des Magneten  $K_1$  festgehalten wird. Der Strom fließt jetzt von der 120-Volt-Zuleitung durch  $A_1$  und  $D_1$ , durch die eine der beiden Leitungen Z nach dem einen der beiden Umsteller  $M_1$  an der Antriebsvorrichtung, durch die eine der beiden Feldwickelungen und durch die Rückleitung Y zurück nach der gemeinsamen Rückleitung. Die Triebmaschine stellt mittels des Schneckenrades  $O_1$  und der Zahnstange X die Weiche um. Bei der Vollendung des Hubes wird durch die am Schneckenrade befindlichen Bügel der Umsteller  $M_1$  umgelegt, wodurch die Triebmaschine ausgeschaltet, und für den Strom ein neuer Weg durch den Stromschließer  $N_1$  hergestellt wird. Dieser wird betätigt durch den mit den Weichenzungen verbundenen Spitzverschluss und ist nur geschlossen, wenn die Weiche fest anliegt und verriegelt ist. Vom Stromschließer  $N_1$  fließt der Strom nach dem Elektromagneten  $K_1$ , welcher erregt wird und seinen Anker anzieht. Hierdurch wird der Sperrhaken von der Stange  $U_1$  zurückgezogen, diese wird durch ihre Feder

umgelegt, und dadurch auch die Umsteller  $A_1$  und  $B_1$ . Durch das Umlegen von  $A_1$  wird die Leitung Z mit der gemeinsamen Niederspannungs-Zuleitung verbunden, so daß der ständige Strom auf 0,08 Amp. herabgesetzt wird. Durch das Umlegen des Umstellers  $B_1$  ist gleichzeitig der eine der beiden Elektromagnete  $F_1$  in den durch  $K_1$  gehenden Melderstromkreis eingeschaltet. Dieser betätigt einen Anzeiger, welcher die jeweilige Stellung der Weiche angibt. Der Anzeiger kann nur bewegt werden, wenn der Strom vom Melder  $N_1$  nach dem Magneten  $K_1$  fließt. Der Magnet  $K_1$  hat durch das Anziehen seines Ankers auch die Schar der Schließer  $L_1$  geschlossen, von denen das eine Paar im Stromkreise des Verschlussmagneten  $J_s$  des Signalhebels S liegt.

Durch Ziehen des Signalhebels S werden die Umsteller  $A_s$ ,  $B_s$ ,  $D_s$ ,  $E_s$  und G umgelegt. Die Signaltriebmaschine wird betätigt, und bei Vollendung des Hubes wird der Strom von der Triebmaschine durch den oben am Signalmaste angebrachten, vom Signalarms beeinflussten Melder P, dann durch den Magneten  $K_s$  und den Anzeiger  $F_s$  geleitet. Der durch die Stromschließer  $L_1$  und  $L_2$ , den Umsteller G und den Verschlussmagneten  $J_s$  gehende Stromkreis wird durch das Ziehen des Signalhebels S vom Magneten  $J_s$  nach dem am Signalmaste befindlichen Magneten H geleitet. Dieser Magnet beeinflusst eine Winkelverbindung, durch welche die Stange der Triebmaschine die Signalstange treibt. Hält H seinen Anker nicht fest, so fällt die Winkelverbindung beim Bewegen der Triebmaschinenstange zusammen, ohne die Signalstange zu beeinflussen. Würde aus irgend einem Grunde eine Weiche umgestellt, so würden die Stromschließer L geöffnet und der Magnetismus von H beseitigt werden, die Winkelverbindung würde zusammenfallen und das Signal selbsttätig auf »Halt« zurückfallen.

$R_1$  und  $R_2$  bezeichnen die Stromöffner, durch welche die Stromkreise der Verschlussmagnete  $J_1$  und  $J_2$  unterbrochen werden, wenn sich ein Fahrzeug auf den Druckschienen befindet. Durch das Niederdrücken des Stromöffners wird der Stromkreis unterbrochen, der Sperrhaken springt ein und verriegelt den Hebel.

Abb. 1, Taf. XI gibt nur eine erläuternde Übersicht der Vorrichtungen, die mechanischen Einzelteile weichen von den hier dargestellten erheblich ab.

Die Bewegung der Hebel wird auf die Stange im Stellwerke durch einen Spitzbolzen übertragen, welcher durch eine Feder in seiner Lage festgehalten wird. Sollte irgend ein Teil des Werkes verriegelt sein, und der Wärter doch den Hebel mit Gewalt umlegen, so würde der Spitzbogen einfach herausgleiten, und kein Schaden entstehen.

Abb. 2, Taf. XI zeigt den Grundriß der Antriebsvorrichtung. Die Triebmaschine M treibt durch ein Vorgelege die Schnecke und durch diese das Schneckenrad. Dieses Rad sitzt lose auf seiner Achse, treibt aber mittels einer innern Reibungsklaue eine Bügelplatte, an der sich das kleine Zahnrad befindet. Dieses treibt einen Teil der Weichenstange bildende Zahnstange. Die Bewegung der Bügelplatte ist in jeder Richtung durch Hemmungen begrenzt, aber die Reibungskuppelung gestattet der Triebmaschine, weiter zu laufen. Diese wird erst

ausgeschaltet, wenn die Bügelplatte gerade gegen eine ihrer Hemmungen stößt. Zu dieser Zeit ist der Hub beendet. Wenn die Bügelplatte stehen bleibt, läuft die Triebmaschine weiter und wird durch die Bremswirkung des Reibungsringes allmählich zum Stillstehen gebracht.

Die Dichtung der Stellen, wo die Weichen- und die Melderstange in den Kasten eintreten, ist wegen des für die Stangen erforderlichen beträchtlichen Spielraumes durch Gummikegel bewirkt. Die in Abb. 1, Taf. XL angedeuteten Umsteller M befinden sich in der obern rechten Ecke, und der durch die Melderstange betätigte Stromschliesser N (Abb. 1, Taf. XL) in der untern rechten Ecke.

Abb. 3 und 4, Taf. XL zeigen den Spitzenverschluss und das Meldetriebwerk. Das ankerförmige Verschlussstück a hält in der gezeichneten Stellung die linke Weichenzunge an der Backenschiene fest. Das linke Ankerende liegt in einem Schlitz der Spannstange b und über dem einen abgerundeten Ende des mit einer Schwelle fest verbolzten Gufsstückes c. Wird die Weichenstange umgelegt, so entriegelt sie zunächst die Weiche durch Drehen des Verschlussstückes a um seinen Zapfen. Diese Drehung wird beendet, sobald die flache Seite des rechten Ankerendes gegen das Gufsstück c stößt, und dann werden die Weichenzungen umgelegt. Ist dies geschehen, so bewegt sich die Weichenstange noch weiter, wodurch das Ankerende in den Schlitz eingeführt wird und so die Weiche in ihrer neuen Stellung verschleißt. Erst nachdem dies geschehen, wird die Triebmaschine ausgeschaltet.

Die Melderstange e ist ebenfalls mit einem kleinen ankerförmigen Verschlussstück f verbunden. Dieser Anker ist auf das Gufsstück c aufgezapft, und seine Enden können in einen Einschnitt der beiden an den Weichenzungen befestigten Stangen  $J_1$  und  $J_2$  einfallen. Die Einschnitte der aufeinander liegenden Stangen  $J_1$  und  $J_2$  treffen zusammen, wenn die Weichenzungen umgelegt sind, und die eine Zunge muß fest anliegen, bevor der Anker eintreten kann. Der Eintritt des Ankers in den Einschnitt und der dadurch bewirkte Schluß des Stromschliessers werden veranlaßt durch die Feder g, welche zwischen einer Verlängerung von h und einer am Anker a befindlichen Erhöhung eingespannt ist. Der letztere hat einen, nicht dargestellten, Schwanz, welcher sich in einem Schlitz des Gufsstückes c bewegt und, wenn a gedreht wird, unter die Stangen J und  $J_1$  kommt und f aus dem Einschnitte hinausdrückt. Überschreitet der Anker a die Mitte des Gufsstückes, so treibt die Feder g den Anker f und die Stange e in der entgegengesetzten Richtung. Ein Ende des Verschlussankers a kann auf die gewöhnliche Weise mit einer Druckschiene verbunden werden.

Die Signal-Antriebsvorrichtung gleicht im wesentlichen der Weichen-Antriebsvorrichtung, ist aber kleiner. Sollte der Strom nach Ziehen des Signales unterbrochen werden, so würde die Winkelverbindung zusammenfallen, und das Signal nicht nur auf »Halt« zurückfallen, sondern auch durch einen an der Winkelverbindung befindlichen Schwanz in dieser Stellung verschlossen werden. Das Signal kann dann erst wieder gezogen werden, nachdem durch Umsteuern der Triebmaschine auch die Triebmaschinenstange in die Grundstellung zurückgeführt ist.

Die Winkelverbindung zwischen den Signalen und der Triebmaschine gestattet auch, mehrere Signale an demselben Maste durch eine Triebmaschine zu betätigen. In diesem Falle wird eine entsprechende Anzahl von Elektromagneten H (Abb. 1, Taf. XI.) angeordnet. Ist einer dieser Magnete erregt, wenn die Triebmaschine sich dreht, so wird das ihm entsprechende Signal gezogen, die anderen werden verschlossen.

In Abb. 5 und 6, Taf. XI. ist das Stellwerk dargestellt. Die einzelnen Teile des Stellwerkes sind mit denselben Buchstaben bezeichnet wie die entsprechenden Teile in Abb. 1, Taf. XL. Der Hebel S ist durch ein Gelenk mit einer auf der Welle Q festgekeilten Kurbel verbunden. Der Verschluss-elektromagnet J hat einen Kolben, der nicht gehoben die Welle Q verschleißt und ihre Drehung verhindert. Auf der vordern Seite der Kurbel befindet sich eine quadratische Stange, auf der die Stromschliesser D, E, G . . . befestigt sind. Dies sind der Länge nach geschnittene Stücke von gezogenem Stangenkupfer. Dreht sich die Welle, so schließen die Stromschliesser den Strom durch Reiben an den Federschließstücken C.

Die Welle Q drückt bei ihrer Drehung auch die alle Stromschliesser L öffnende Federkolbenstange V nieder. Die so unterbrochenen Stromkreise können, wie oben dargelegt, nur durch einen durch den Magneten K gehenden Strom wieder geschlossen werden. Aufser dieser elektrischen Verschlussvorrichtung durch die Stromschliesserscharen L ist auf der Rückseite des Stellwerkes auch die gewöhnliche mechanische Verschlussvorrichtung angebracht. Zu diesem Zwecke hat der hintere Teil der Welle Q einen Querschnitt mit flachen Seiten. An den flachen Seiten sind in kurzen Abständen Einkerbungen angebracht, in denen die auf die Verschlussstangen einwirkenden Bügel befestigt sind.

Mittels der mechanischen Verschlussvorrichtung wird auch die richtige Reihenfolge für das Ziehen des Vor-, Einfahr- und Ausfahr-Signales erzwungen. Einfahr- und Ausfahr-Signal können in beliebiger Reihenfolge gezogen werden, aber beide müssen auf »Fahrt« stehen, bevor das Vorsignal gezogen werden kann.

B—s.

## Maschinen- und Wagenwesen.

### Schienenbeförderungswagen.

(Revue générale des chemins de fer, 30. Jahrgang, 1. Halbjahr, Februar 1907, Nr. 2, S. 71. Mit Abb.)

Hierzu Zeichnungen Abb. 7 und 8 auf Tafel XL.

Die belgische Nordbahn hat einen Wagen zur Beförderung von Schienen bis zu 24<sup>m</sup> Länge gebaut, um die Nachteile der Zusammenstellung zweier bordloser Wagen zu vermeiden.

Die Tragfähigkeit dieses Wagens beträgt 40 t, das Leergewicht 24,79 t. Die Drehgestelle haben einen Achsstand von 1,8<sup>m</sup>, die Achsschenkel sind 130×255<sup>mm</sup> stark. Der Wagen kann auf freier Strecke Bogen von 250<sup>m</sup>, in Bahnhöfen von 90<sup>m</sup> Halbmesser durchfahren.

Die Bühne ruht an jedem Ende mittels Rollenkranzes, vier Rollen und vier Schraubenfedern auf einem zweiachsigen

Drehgestelle. Dieses hat eine Handbremse mit vier Bremsklötzen. Jeder der beiden abgesprengten Längsträger des Wagens besteht aus zwei C-Eisen  $300 \times 100 \times 10$ , welche durch Zwischenstücke und ein oberes,  $10 \text{ mm}$  starkes Blech in einem Abstände von  $85 \text{ mm}$  gehalten werden. Die Zugstangen der Absprengung sind zur Verminderung des Leergewichtes aus Kabeln von 20 bis  $40 \text{ mm}$  Durchmesser hergestellt. Diese endigen in beweglichen Muffen auf der Bühne über den Drehgestellen. Der vordere, vierkantige Teil dieser Muffe ruht in einem mit dem Wagen fest verbundenen Lager. Der hintere Teil ist mit Gewinde versehen und trägt eine Schraubenmutter, welche sich durch den Seilzug gegen das vordere feste Lager

legt. Zum Nachspannen des Kabels braucht diese Mutter nur angezogen zu werden.

Die Stahlformgussteile: Endbefestigung der Kabel, Drehzapfen, Rollkreise haben  $45 \text{ kg/qmm}$  Bruchfestigkeit und  $15\%$  Dehnung. Bei vollbelastetem Wagen werden sie etwa mit  $9 \text{ kg}$ , die Kabel mit  $30 \text{ kg/qmm}$  beansprucht.

Die Zug- und Stofs-Vorrichtungen liegen tiefer als die Längsträger, da die Drehgestelle sich frei unter der Bühne drehen müssen.

Beim Beladen des Wagens ist zu beachten, daß dieses von beiden Seiten möglichst gleichmäßig geschieht und beiderseits Schienen gleicher Länge verwendet werden. Rgl.

## Aufsergewöhnliche Eisenbahnen.

### Schwebebahn für Berlin.

Durch Vermittelung des Polizeipräsidenten, Herrn von Borries, ist eine Einigung zwischen der Berliner Verkehrs-Deputation und der Continentalen Gesellschaft für elektrische Unternehmungen über den Bau einer Schwebebahn-Probestrecke in der Brunnenstraße erfolgt. Es steht zu erwarten, daß diese Probestrecke im Herbst 1907 fertig sein wird. Es ist als Fortschritt zu begrüßen, daß nunmehr eine ernstliche Erörterung der Frage eingeleitet wird, wie weit dieses außerordentlich schmiegsame Verkehrsmittel den Verhältnissen der Stadt Berlin dienen kann.

### Der elektrische Betrieb des Simplon-Tunnels.

(Engineering 1906, November, S. 683. Mit Abb.)

Hierzu Zeichnungen Abb. 10 bis 12, Taf. XL.

Zum Zwecke des elektrischen Betriebes des Simplon-Tunnels\*) sind die Schienen mit einer knetbaren Verbindung versehen. Zu diesem Zwecke wurden die Berührungsfächen der Schienenenden und Laschen mittels eines fahrbaren Sandstrahlgebläses gereinigt, mit einem Metallbrei bestrichen und wieder zusammengeschraubt.

Zur stromdichten Befestigung der Oberleitungen sind Porzellan und Kautschuk hintereinander verwendet. Jeder dieser Stoffe widersteht, wenn rein und trocken, einer Spannung von  $18000 \text{ Volt}$ . Der Fahrdraht ist durch Hanf stromdicht an Querstangen aus Geschützbronze aufgehängt, deren Enden in ein Porzellangehäuse geschraubt und von dem Porzellan durch eine Lage Hanf getrennt sind (Abb. 10 bis 12, Taf. XL). Die Porzellangehäuse sind ihrerseits in Kopfstücke aus Geschützbronze geschraubt und gegen diese durch eine Lage Kautschuk gedichtet, welche der Verbindung eine gewisse Elastizität gibt und so die Gefahr eines Bruches des Porzellans vermindert. Die Kopfstücke sind an den Aufhänge draht geklemmt, und diese Aufhänge draht sind von der Tunnelmauer, oder von den sonst verwendeten Pfosten durch Porzellanlocken stromdicht getrennt.

Im Tunnel beträgt der Abstand der Spanndrähte in der Tunnelachse  $25 \text{ m}$  in der Geraden und halb so viel in den Bogen an den Tunnelleingängen. Jede der beiden Leitungen ist

doppelt angeordnet, um die Anbringung durch die Verwendung leichter Drähte zu erleichtern. Auf den Zufahrtlinien sind einfache Drähte verwendet, der Abstand der die Drähte tragenden Rahmen beträgt  $35 \text{ m}$ . Diese Rahmen sind ganz aus Gasrohren von  $44 \text{ mm}$  Durchmesser hergestellt.\*) Zur Sicherung der seitlichen Standfestigkeit ist der eine Pfeiler des Rahmens als Dreibein mit Querstäben hergestellt, während die Längsteifigkeit durch zwei schräg gestellte Rohre gesichert ist. In Brieg überbrückt der Rahmen sechs Gleise und nimmt nur sehr wenig Platz in Anspruch, da die seitliche Standfestigkeit des ganzen Rahmens durch das an der einen oder an beiden Seiten befindliche Dreibein hergestellt wird. Alle Pfeilerrohre sind unten in Beton gesteckt.

Wegen des verwendeten Dreiphasenstromes muß an allen Abzweigungen für jedes Gleis die rechte Leitung von derselben Phase sein, weil sonst die Triebmaschine beim Übergange von der Hauptlinie auf die Zweiglinie umgesteuert werden würde. Daher sind die beiden inneren der vier Drähte von entgegengesetzter Phase, und wenn keine geeigneten Vorsichtsmaßnahmen angewendet wären, würde bei einer Fahrt von der Zweiglinie nach der Hauptlinie ein Kurzschluß erfolgen, da die beiden Drähte durch den Stromabnehmer verbunden würden. Um dies zu vermeiden, sind die beiden inneren Leitungen von einem Punkte ab, wo sie noch einen Abstand haben, der jede Möglichkeit ihrer Verbindung durch den Stromabnehmer ausschließt, über stromdichte Holzleisten nach dem nächsten Pfosten geführt, nach dem folgenden aber nur eine. An dem vordern Ende dieser Strecke sind stromdichte Porzellangehäuse verwendet. Sie dient daher nur zur Führung des Bügels und leitet ihn sicher unter dem Drahte der Hauptlinie hindurch. Um ein Anhalten der Lokomotive an einer Anschlussstelle zu vermeiden, ist sie an jedem Ende mit einem Stromabnehmer versehen, oder im ganzen mit vier, da an jedem Ende für jeden Leitungsdraht ein besonderer Bügel vorhanden ist. Da die vorderen und hinteren Bügel einen Abstand von  $9 \text{ m}$  haben, so wird der Strom vom hintern Bügel geliefert, wenn der entsprechende vordere sich unter der Holzleiste befindet, und bevor diese vom hintern Bügel erreicht ist, ist der vordere wieder in Berührung mit dem Drahte, so daß keine Unterbrechung

\*) Organ 1907, S. 14.

\*) Organ 1907, S. 14.

der Stromzuführung zu den Lokomotiven stattfindet. Alle vier Bügel sind ständig in Gebrauch, aufser bei der Fahrt durch eine Abzweigung; daher entsteht bei der Fahrt der Lokomotive gar kein Funkensprühen an der Berührungstelle, da der vordere und hintere, der betreffenden Phase entsprechende Bügel nie gleichzeitig abgestofsen werden.

Die Leitungsdrähte haben eine Spannung von 3300 Volt gegeneinander und gegen die die dritte Leitung bildenden Fahr-schienen. Die für die Bahn gebaute Lokomotive ist für Drei-phasenstrom bestimmt, welcher bei 15 Pulsen mit 3000 Volt zwischen den Phasen zugeführt wird. Die Lokomotive hat folgende Hauptabmessungen:

|   |                  |
|---|------------------|
| Länge zwischen den Aufsenflächen der Buffer                     | 12 320 mm        |
| Ganzer Achsstand . . . . .                                      | 9 700 <          |
| Fester Achsstand . . . . .                                      | 4 900 <          |
| Triebraddurchmesser . . . . .                                   | 1 640 <          |
| Laufraddurchmesser . . . . .                                    | 850 <            |
| Dienstgewicht . . . . .   | 62 t             |
| Reibungsgewicht . . . . .                                       | 42 <             |
| Gewicht der mechanischen Teile . . . . .                        | 34 <             |
| Gewicht des elektrischen Triebwerkes . . . . .                  | 28 <             |
| Grundleistung . . . . .   | 900 P.S.         |
| Höchstleistung . . . . .  | 2 300 <          |
| Gewicht der Triebmaschine mit Kurbel und Gegengewicht . . . . . | 10,75 t          |
| Grundgeschwindigkeit . . . . .                                  | 68 und 34 km/St. |
| Grundzugkraft bei 68 km/St. . . . .                             | 3,5 t            |
| Größte Zugkraft bei 68 km/St. . . . .                           | 9 <              |
| Grundzugkraft < 34 < . . . . .                                  | 6 <              |
| Größte Zugkraft < 34 < . . . . .                                | 14 <             |

Die beiden Geschwindigkeiten sind erzielt durch die Anordnung der Wickelungen des Ständers in zwei besonderen Gruppen, welche gekuppelt werden können, so dafs das im Ständer erzeugte magnetische Drehfeld die Umörehung bei der einen Anordnung doppelt so schnell vollendet wie bei der andern. Die Lokomotive kann so bei halber Geschwindigkeit wirksam arbeiten ohne Anwendung der Kaskadenanordnung und mit einer Ersparnis von ungefähr 2,5 t Gewicht. Der Ständer der Lokomotive hat 16 Pole, aber wie gewöhnlich ist nur ein Pol von jeder Phase umwickelt. Es sind daher drei Wickelungen mit zwei Polen vorhanden. Durch Umschalten gewisser Wickelungen kann die Zahl der Pole auf die Hälfte vermindert werden; in diesem Falle dreht sich das magnetische Feld doppelt so schnell wie vorher. Der Ständer hat Dreieckschaltung für die geringe Geschwindigkeit und Sternschaltung für die gröfsere. Die Grundgeschwindigkeit des Läufers beträgt 112 oder 224 Umläufe in der Minute; er ist durch Kurbeln

und Kuppelstangen mit den Triebrädern verbunden, so dafs kein Vorgelege verwendet wird, während zugleich der Lokomotivrahmen auf seinen Federn vollkommene Bewegungsfreiheit hat. Der Läufer ist auf sechs Phasen gewickelt, welche in zwei Gruppen von je drei Wickelungen angeordnet sind. Die in diesen durch die Wellen des Ständers erregten Ströme stehen immer in richtiger Beziehung zum Felde, so dafs es bei einem Geschwindigkeitswechsel nicht nötig ist, durch Umschalter die Anordnung der Läuferwickelungen zu ändern, sondern nur die des Ständers.

Zum Heben und Senken der Stromabnehmer und zum Umstellen der Hochspannungsweichen wird Prefsluft verwendet. Die Luft wird durch zwei kleine elektrisch betriebene Prefspumpen geliefert; diese erhalten den Strom aus dem Drahte der Hauptlinie durch kleine, mit Öl gekühlte statische Abspanner, welche für 7 Kilowatt berechnet sind und Strom von 110 Volt geben. Im regelrechten Betriebe liefert die eine Prefspumpe die für die Westinghouse-Bremse, die andere die für die Pfeife und die Luftsandstreuer, sowie die zum Umstellen der Hochspannungsweichen erforderliche Luft. Die Pumpen liefern die Luft in die unter dem Führerstande angeordneten Behälter. Wird der Behälterüberdruck gröfser, als 7,5 at, so werden die Prefspumpen selbsttätig ausgeschaltet und bei fallender Spannung auch selbsttätig wieder eingeschaltet.

Der Strom wird zwei Wasserkraftwerken entnommen, das eine befindet sich bei Brieg, das andere bei Iselle. Die verwendeten Wasserkräfte haben vorher den Zwecken des Tunnelbaues gedient. Bei Brieg beträgt der verfügbare Wasserdruck 43 m; der Stromerzeuger ist hier unmittelbar mit einer Turbine von 160 Umläufen in der Minute gekuppelt. Bei Iselle beträgt der Wasserdruck 140 m; hier wird ein für Dampfturbinen eingerichteter Stromerzeuger von Brown, Boveri und Co. bei 960 Umläufen in der Minute durch zwei mit ihm gekuppelte Turbinen, eine auf jeder Seite, getrieben. Die ganze verfügbare Leistung beträgt bei Brieg 1200 P.S. und bei Iselle 1500 P.S. Die Linie durch den Tunnel wird nur an zwei in der Nähe der beiden Eingänge liegenden Stellen gespeist. Die ganze Länge der Linie ist jedoch in fünf Abschnitte zerlegt, von denen jeder ausgeschaltet werden kann. Die Leitung ist berechnet für einen gröfsten Spannungsabfall von 12 0/0, aber infolge der gewissermalse als Notbehelf dienenden Leitungen, welche bei dieser mehr oder weniger zeitweiligen Anlage aus Handelsrücksichten getroffen werden mußten, wird dieser Wert oft überschritten; nichtsdestoweniger können die Züge von jedem Ende aus durch Strom gefördert werden, welcher ausschließlicly vom andern Ende her zugeführt wird.

B—s.

## Technische Litteratur.

**Der Bahnelster.** Handbuch für den Bau- und Erhaltungsdienst der Eisenbahnen, herausgegeben von E. Burck, Bahnmeister der k. k. priv. Österr. N. W.- und S. N. D. V.-Bahn. Halle a/S., W. Knapp. 1905.

1. Band I. Theoretische Hilfslehren für die

Praxis des Bau- und Erhaltungsdienstes der Eisenbahnen, bearbeitet von Dr. techn. Ludwig Hess, Professor an der höheren k. k. Staatsgewerbeschule in Brünn. 2. Heft: Mathematik, 2. Hälfte: Geometrie. 1. und 2. Auflage. Preis 3,8 M.

2. Band II. Die Praxis des Bau- und Erhaltungsdienstes der Eisenbahnen, bearbeitet von Dipl.-Ing. Alfred Birk, o. ö. Professor für Straßen-, Eisenbahn- und Tunnel-Bau und für Betriebstechnik an der k. k. Deutschen Technischen Hochschule in Prag, Eisenbahn-Oberingenieur a. D. 2. Heft, 1. Hälfte: Unterbau. 1. und 2. Auflage. Preis 3,0 M.

Die beiden ihrem Gegenstande nach so weit von einander abliegenden Abschnitte des ganzen Werkes zeigen grade durch die einheitliche Geschlossenheit der Bearbeitung so verschiedener Gebiete, daß dem Ganzen ein klarer Plan zu Grunde liegt, für dessen zweckentsprechende Durchführung gesorgt wird.

Der Hauptaufgabe entsprechend ist die Darstellung möglichst leicht verständlich gehalten, ohne deshalb um nun einmal in der Sache begründete Schwierigkeiten herumzugehen. Dabei ist aber namentlich in dem technischen Abschnitte in der bekannten gediegenen Darstellungsweise des Verfassers so viel des Wissenswerten aus der Erfahrung zusammengetragen, daß das Buch auch für Studierende höherer Lehranstalten eine gute Grundlage des Studiums bietet und selbst dem Eisenbahningenieur von erheblichem Nutzen sein wird.

Die betonte Planmäßigkeit wird, allgemein durchgeführt, das Werk im Ganzen zu einem seinen Zweck bestens erfüllenden gestalten und ihm guten Erfolg sichern. Möge es bald ganz vorliegen!

**Grundzüge der Eisenbahnwirtschaftslehre.** W. M. Acworth.

Aus dem Englischen übersetzt nebst einleitendem Vorworte von Dr. Heinrich Ritter von Wittek, Geheimer Rat, k. k. Minister a. D., Mitglied des Herrenhauses des Reichsrates. Wien, 1907, Manzoché, Preis 2,3 M.

Das Buch, das in der vorliegenden Gestalt aus dem Zusammenwirken zweier bekannter und berufener Fachmänner der Wirtschaft des Eisenbahnwesens hervorgegangen ist, bietet namentlich dadurch viel Beachtenswertes und bei aller Kürze reiche Anregung, daß hier die allgemeinen Gesichtspunkte der Eisenbahnwirtschaftslehre auf Verhältnisse angewendet werden, die von denen des europäischen Festlandes nach Gesetzgebung, nach wirtschaftlichen Anschauungen und nach Art und Verteilung des Verkehrs, also so ziemlich in allen maßgebenden Punkten weit verschieden sind. Es ist beachtenswert und lehrreich, daß trotz dieser Verschiedenheit in dem Buche dieselben Fragen auftauchen und sachkundig behandelt werden, die auch unsere Eisenbahnkreise bewegen, denn dadurch wird der Beweis geführt, daß den Verhältnissen des allgemeinen Verkehrs sehr weit reichende Gesetze zu Grunde liegen, die von den örtlichen Verschiedenheiten vergleichsweise wenig beeinflusst werden. So gewinnt aber auch die Bedeutung des Buches an Breite des Geltungsbereiches, und wir sind überzeugt, daß es auch allen deutschen Lesern Nutzen und Belehrung bringen wird.

**Studien über Verwaltung des Eisenbahnwesens mitteleuropäischer Länder.** Von Sektionschef W. Exner, Mitglied des Herrenhauses des österreichischen Reichsrates, Mitglied des Staatesisenbahnrates. Wien, 1906, O. Maaf's Söhne.

Das Werk schildert die Gestaltung des Eisenbahnwesens

in Preußen, der Schweiz, Italien, Belgien und Frankreich, um zum Schlusse Erörterungen über die im Zuge befindliche Neuordnung der österreichischen Bahnen zu knüpfen. Da in einzelnen Ländern die Eisenbahngesellschaften noch stark sind, sich aber in allen ein starkes, in manchen Staaten schon durchgeführtes Streben nach Verstaatlichung zeigt, so findet diese in die Staatswirtschaft der letzten Jahrzehnte tief einschneidende Maßregel besonders eingehende Erörterung, sowohl in ihrer Wirkung auf die Eisenbahnen selbst, als auch in der Rückwirkung auf die Ausgestaltung des Staates, der damit in die Reihe der bedeutungsvollsten Großunternehmer tritt.

Die Arbeit ist erkennbar von besonders eifriger Verfolgung des Verkehrswesens als einer der wichtigsten Grundlagen unserer Kultur eingegeben und mit scharfem Urteil in der Schilderung und Würdigung, sowie mit geschickter Benutzung der neueren Gesetzgebung und Literatur geschrieben. Das Werk wirkt daher in hohem Maße anregend durch seine Form, belehrend durch den Inhalt und wird den am Eisenbahnwesen Beteiligten nicht nur Nutzen, sondern auch Genuß bereiten.

**Das Patent vor dem Patentamt und vor den Gerichten.** Patentanwalt B. Bomborn, Diplom-Ingenieur für Maschinenbau und Elektrotechnik, Berlin S.W. 61, Selbstverlag.

Das kleine Heft gibt eine knappe Anweisung der geschäftlichen Behandlung der ein Patent betreffenden Fragen und kann der großen Zahl der Beteiligten gute Dienste leisten.

**Brücken in Eisenbeton.** Ein Leitfaden für Schule und Praxis von C. Kersten, Bauingenieur. Teil I. Platten- und Balkenbrücken, W. Ernst und Sohn, Berlin, 1907. Preis 4,0 M.

Das Werk, dessen zweiter in der Herstellung begriffener Teil die Beton-Bogenbrücken behandeln soll, stellt sich die Aufgabe, die praktischen Grundsätze des Brückenbaues in Eisenbeton so darzulegen, daß der Schüler, wie der ausführende Ingenieur das Nötige durch Selbstunterricht daraus entnehmen kann. Die allgemeinen statischen Regeln werden vorausgesetzt, und bezüglich der theoretischen Grundlagen des Eisenbetonbaues wird auf den Leitfaden »Eisenbetonbau« des Verfassers verwiesen; mitgeteilt werden hier nur die unentbehrlichsten Formeln, etwa gemäß den preussischen Vorschriften. Den wesentlichen Teil des Inhaltes bildet eine sehr reiche Auswahl von ausgeführten Brücken in sehr eingehender und auch bezüglich der zahlreichen Abbildungen sehr klarer Darstellung, die auch die Wiedergabe vieler statischer Berechnungen als Muster umfaßt.

Die Durchsicht des Buches zeigt unmittelbar, wie reichhaltig an verschiedenen Formen dieses junge Gebiet der Bautechnik bereits geworden ist, die gründliche, gewiß erfolgreiche Kenntnisaufnahme können wir jedem empfehlen, der an dem Entwurf und der Ausführung solcher Bauten beteiligt ist.

**Geschäftsberichte und statistische Nachrichten von Eisenbahnverwaltungen.** Schweizerische Eisenbahn-Statistik für das Jahr 1905. XXXIII. Band. Herausgegeben vom Schweizerischen Post- und Eisenbahn-Departement. Bern, 1907.



# ORGAN

für die

## FORTSCHRITTE DES EISENBAHNWESENS

in technischer Beziehung.

Fachblatt des Vereines deutscher Eisenbahn-Verwaltungen.

Neue Folge. XLIV. Band.

Die Schriftleitung hält sich für den Inhalt der mit dem Namen des Verfassers versehenen Aufsätze nicht für verantwortlich.  
Alle Rechte vorbehalten.

10. Heft. 1907.

### Die Gestalt der Lokomotivschuppen.

Von W. Cauer, Professor, in Westend bei Berlin.

Unter der Überschrift: »Der Bau neuer Lokomotivschuppen« hat Oberingenieur F. Zimmermann in Karlsruhe Vorzüge und Nachteile verschiedener Formen von Lokomotivschuppen erörtert. \*)

Da ich zu einer längst geplanten ausführlichen Behandlung der Lokomotivschuppenfrage in nächster Zeit nicht kommen werde, so glaube ich zur Ergänzung des Zimmermannschen Aufsatzes einstweilen das Folgende ausführen zu sollen.

Diejenigen Lokomotivschuppenformen, deren Anwendung unter unseren Verhältnissen hauptsächlich in Frage kommt, unterscheidet man nach Goering \*\*) zweckmäßig in:

- I. Rechteckform mit Zufahrt von den Stirnseiten her mittels Weichen oder Drehscheiben.
- II. Rechteckform mit Zufahrt durch Schiebebühnen.
- III. Geschlossene Rundform mit bedeckter Drehscheibe, auch Vieleckform, Polygonform, Kreisform, Rotunde genannt.
- IV. Ringform mit unbedeckter Drehscheibe.

Es kommen auch Verbindungen dieser Formen vor.

Auf den Vergleich des Geländebedarfes und der bebauten Grundfläche dieser Formen soll hier nicht näher eingegangen werden, weil ein Vergleich einzelner Beispiele nicht zum Ziele führt, vielmehr eine große Zahl nach Bauweise und Lokomotivanzahl abgestufter Beispiele nachgerechnet werden muß, um aus der Zusammenstellung der Ergebnisse Schlüsse ziehen zu können. \*\*\*) Wohl aber läßt sich allgemein etwa Folgendes sagen.

\*) Organ 1907, S. 12 und 33.

\*\*) Aufsatz Lokomotivschuppen in Luegers Lexikon. Weitere Formen findet man in Schmitt, Bahnhöfe und Hochbauten, II. Teil, 1882, wo die Lokomotivschuppen besonders eingehend erörtert sind.

\*\*\*) Zimmermann vernachlässigt die von den Mauern eingenommene Fläche und nimmt für rechteckige Schuppen den unverhältnismäßig großen Gleisabstand von 6,0 m an, beides Umstände, die das Ergebnis zu Ungunsten der Rechteckschuppen beeinflussen. Die auf S. 14 gegebene Zusammenstellung läßt, auch abgesehen von den Mängeln der Rechnung, keinen unmittelbaren Vergleich zu, weil Schuppen verschiedener Größe der Rechnung zu Grunde gelegt sind und der Bedarf für einen Stand nicht ermittelt ist.

Die Bestimmung der deutschen Betriebsordnung von 1905, wonach die Torweite der Lokomotivschuppen bei Neubauten auf mindestens 3,80 statt früher 3,35 zu bemessen ist, veranlaßt für die ringförmigen Lokomotivschuppen deutscher Eisenbahnen bei eisernen Torstielen von 30 cm Stärke einen Mehrbedarf von rund 10% der bisherigen Grundfläche. Hierdurch und durch die immer mehr gewachsene Länge der größten Lokomotiven, die bei strahlenförmig angeordneten Ständen hinsichtlich der bebauten Fläche besonders ungünstig wirkt, ist der bedeutende Vorsprung, den die ringförmigen Lokomotivschuppen in bezug auf geringe Größe der bebauten Fläche gegenüber anderen Schuppenformen besaßen, im Wesentlichen verschwunden. Gegenüber rechteckigen Schuppen ohne Schiebebühne bedürfen ringförmige Schuppen für 21,0 m lange Lokomotiven jetzt in der Regel ein Mehr an bebauter Fläche; gegenüber größeren rechteckigen Schuppen mit Schiebebühne ist der Minderbedarf der ringförmigen Schuppen, wenn man nicht einen sehr spitzen, wegen des Geländebedarfes und der Länge und Durchschneidungen der Strahlengleise ungünstigen Winkel der Strahlengleise wählt, so klein geworden, daß er kaum noch ins Gewicht fallen kann. Die größte bebaute Grundfläche für einen Stand beanspruchen nach wie vor, und zwar erst recht infolge der Vergrößerung der Lokomotivlänge, die Kreisschuppen\*), wobei auch zu berücksichtigen ist, daß ein oder zwei Stände als Zufahrten unbenutzt bleiben müssen.

Der ganze Geländebedarf wird für die Wahl der Lokomotivschuppenform in der Regel weniger durch seine unmittelbare Größe, als unter Berücksichtigung seiner Form, seiner Abmessungen und seiner Lage in Betracht kommen, worauf unten eingegangen wird. Immerhin verdient Erwähnung, daß der von Zimmermann zwischen dem Ringschuppen und Rechteckschuppen mit Schiebebühne angestellte, für letztern günstig ausgefallene Vergleich sich noch viel günstiger für den Rechteckschuppen stellt, wenn man auf die Zugänge von den

\*) Nur ein Rechteckschuppen, bei dem auf eine Schiebebühne nur zwei Standreihen entfallen, kommt dem Kreisschuppen an bebauter Grundfläche annähernd gleich.

Stirnseiten her oder wenigstens von einer Stirnseite her verzichtet.

Über die für die Wahl der einen oder andern Schuppenform ins Gewicht fallenden Betriebs-Rücksichten sei Folgendes gesagt.

I. Der Rechteckschuppen ohne Schiebebühnen mit durch Weichen oder Drehscheiben vermittelter Zufahrt von einer Stirnseite, oder von beiden Stirnseiten her wird in England, wie Zimmermann erwähnt, auch in großen Abmessungen bis zu etwa 6 Ständen hinter einander gebraucht, wobei man bestrebt ist, von beiden Stirnseiten her Zufahrten zu schaffen und dann den Betrieb möglichst so zu regeln, daß die Lokomotiven von einem Ende her ein- und am andern ausfahren. Daß man dort die Verwendung von Schiebebühnen für den vorliegenden Zweck verschmäht, mag zum Teil in der englischen Denkweise seinen Grund haben, die allem Künstlichen abhold ist, soweit es vermieden werden kann. Es dürfte aber auch die Eigenart der englischen Fahrpläne mit einer großen Zahl gleichartiger Züge hierbei eine Rolle spielen, die es gestattet, die Lokomotiveinteilung günstiger zu gestalten. Für unsere Verhältnisse würde eine derartige Anordnung nicht befriedigen, und tatsächlich weist man bei uns grundsätzlich im Allgemeinen nicht gerne mehr, als zwei Lokomotivschuppen, je nachdem sie Zufahrt von einem Ende oder von beiden Enden her besitzen, nicht mehr als zwei oder vier Standlängen. Für große Lokomotivzahlen würde daher bei uns die Breite sehr groß werden und eine sehr umfangreiche Gleisentwicklung erfordern. Auch würde ein derartiger, von vorneherein in beträchtlicher Breite angelegter Schuppen in der Regel schlecht erweiterungsfähig sein, sei es nur wegen der Schwierigkeit, die Gleisentwicklung noch mehr nach der Breite auszudehnen, sei es auch, weil das verfügbare Gelände in der Breitenrichtung erschöpft ist.

Andererseits sind solche Schuppen für eine kleine Anzahl von Lokomotiven, für die sie sich in der Regel am billigsten stellen werden, vortrefflich geeignet wegen ihrer einfachen, regelmäßigen Form, wegen der guten Übersichtlichkeit des Innern, der leichten Heizbarkeit des wegen geringen Höhenbedarfes kleinen Luftraumes, wegen der guten Tages-\*) und Nacht-Beleuchtung, und schließlich, weil bei Vermittelung der Zufahrt durch Weichen die Ein- und Ausfahrt besonders bequem\*\*) und sicher erfolgt. Auch die Erweiterungsfähigkeit ist in gewissen Grenzen sehr gut. Wo es sich um die Unterbringung von Tenderlokomotiven in kleiner Anzahl handelt und kein bedeutender Mehrbedarf für die Zukunft in Aussicht steht, so auf vielen Nebenbahnen, sollte man in der Regel diese Form wählen, um so die Beschaffung und Benutzung einer Drehscheibe ganz zu vermeiden.

II. Der Rechteckschuppen mit Schiebebühnen eignet sich im Gegensatz zum Rechteckschuppen ohne Schiebe-

\*) Bei größerer Breite treten für die Tagesbeleuchtung dieselben Schwierigkeiten ein, wie bei der Rechteckform mit Schiebebühne (siehe unten).

\*\*) Nur wenn zwei Lokomotiven hinter einander auf ein Tor angewiesen werden, leidet die Bequemlichkeit der Zufahrt etwas.

bühne zur Unterbringung einer unbegrenzt großen Zahl von Lokomotiven.

Freilich kommt es hierfür auf die im Besondern gewählte Form an. Die Form IIa (Textabb. 1) mit je einer Reihe Lokomotivstände beiderseits einer Schiebebühne ist, wenn sie nicht mit Rücksicht auf Erweiterung zu einer der folgenden Formen angelegt ist, nur für die Unterbringung einer beschränkten Anzahl von Lokomotiven geeignet, auch wegen des großen überbauten Raumes für den Stand und wegen des auf jede Lokomotive entfallenden Anteils an einer Drehscheibe und einer Schiebebühne verhältnismäßig teuer. Erheblich günstiger ist in diesen Beziehungen die eingezogene Form IIb (Textabb. 2), mit zwei oder mehr Schiebebühnen und Zufahrten von

Abb. 1.



Abb. 2.



einem Ende her. Die ziemlich weit gehende Erweiterungsfähigkeit ist allerdings dadurch beschränkt, daß bei jeder folgenden Schiebebühne die Zahl der neben einander liegenden Stände um zwei abnimmt, bei einseitiger Anlage, die aber wegen der beschränkten Zugänglichkeit unvorteilhaft ist, um einen Stand. Besonders vorteilhaft dürfte die in Textabb. 3 dargestellte Form IIc\*) mit beliebig vielen Schiebebühnen und gleich bleibender Breite sein. Die beiderseits aus dem Schuppenrechtecke vortretenden Schiebebühnenvorbauten lassen sich durch kreuzweise Weichenverbindungen von je einem Längsgleise von vorn und hinten zugänglich machen. Wenn man, wie dies beispielsweise nach den preussisch-hessischen Grundätzen zulässig ist, drei Lokomotiven zwischen je zwei Schiebebühnen stellt, so erhält man bei 21 m Lokomotivlänge rund 70 m Abstand der Schiebebühnengruben, so daß man bequem mit dem Weichenwinkel 1 : 9 auskommt. Diese Form ist, wenn in der Längsrichtung Gelände verfügbar ist, unbegrenzt erweiterungsfähig, ohne daß bei der doppelten Gleisanlage für einfahrende und ausfahrende Lokomotiven der regelmäßige Verkehr der Lokomotiven in Frage gestellt würde. In dieser Beziehung ist diese Schuppenform allen anderen Schuppenformen überlegen.

Wenn man einen mit Schiebebühnen ausgerüsteten Rechteckschuppen auch mit Zugängen von den Stirnseiten her versieht, also die Form II mit der Form I verbindet, so verbessert man

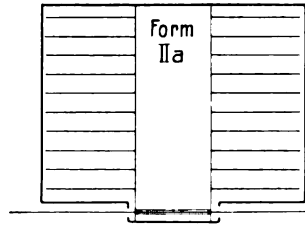
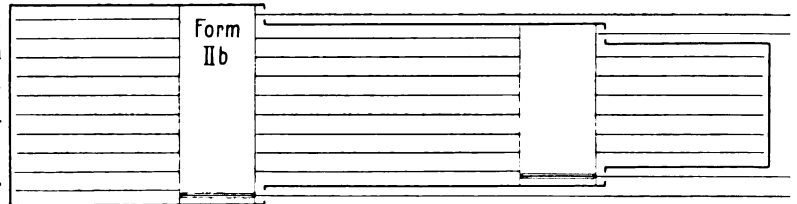
\*) Im Jahre 1897 in einem von mir gemeinsam mit dem jetzigen Regierungs- und Baurate Kaufmann bearbeiteten Bahnhofsentwurf für Christiania vorgeschlagen und seitdem wiederholt, namentlich auch in meinen Vorträgen empfohlen, meines Wissens aber noch nicht ausgeführt.

zwar die Zugänglichkeit für einen Teil der Stände, nimmt aber Gelände in Anspruch, das sonst in der Regel für die Bekohlungsanlagen besonders vorteilhaft zu verwenden ist, und verschlechtert zugleich durch die vielen Tore die Heizbarkeit. Gleichwohl kann es sich empfehlen, sofern nicht zwei oder mehr Schiebebühnenfahrten vorhanden sind, von einer Stirnseite her Zugänge für den Fall der Not wenigstens für einen Teil der Stände zu schaffen, wobei dann die Tore im gewöhnlichen Gebrauche geschlossen bleiben. Allerdings ist zweifelhaft, ob es nicht ratsamer ist, statt dessen die Schiebebühnenanlagen, wie in Textabb. 3 angedeutet, mit je zwei Schiebebühnen auszurüsten.

Beim Vergleiche eines solchen Schuppens mit einem Ringschuppen bilden etwaige Nottore einen wesentlichen Vorteil. Also dürfen die hierdurch entstehenden Kosten für Tore, Gleise und Platzbedarf bei einem Kostenvergleiche nicht zu Ungunsten des Rechteckschuppens in die Wagschale geworfen werden.

Besonders ungünstig für die Beheizung ist es, wenn man, wie beispielsweise in der Schweiz üblich, die Schiebebühnen unbedeckt läßt, wodurch zugleich ein anderer wesentlicher Vorteil des Rechteckschuppens: die Übersichtlichkeit, fast ganz verloren geht.

Die rechteckigen Schuppen mit Schiebebühnen, namentlich in der Form IIc (Textabb. 3), gestatten die gute Ausnutzung

Abb. 3.

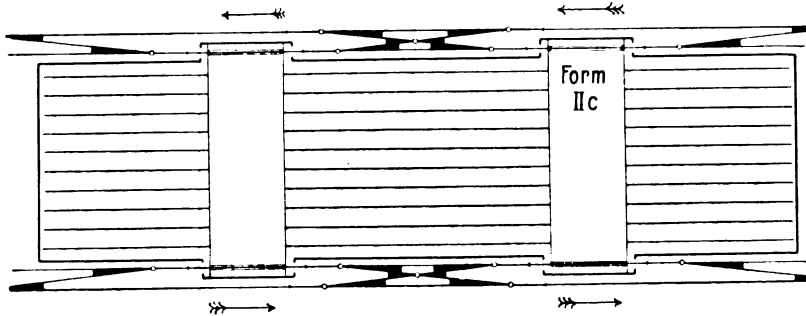

verhältnismäßig schmaler und langer Geländestreifen, eignen sich daher namentlich für den Fall, daß eine große Zahl von Lokomotiven im Innern eines Bahnhofes, etwa zwischen den beiden Seiten eines zweiseitig angelegten Verschiebebahnhofes, unterzubringen sind\*). In dieser Beziehung sind sie insbesondere der Ringform überlegen, der einzigen, die bei großen Lokomotivzahlen mit ihnen in Wettbewerb treten kann, falls man den Lokomotivbestand nicht in mehrere Schuppen zersplittern will. Die rechteckigen Schuppen mit Schiebebühnen sind sehr übersichtlich, gewähren längs der Lokomotiven gleichmäßigen Arbeitsraum, sind gut heizbar und gut künstlich zu beleuchten. Die Überdeckung und die Beleuchtung mit Tageslicht machen

\*) Bereits in meinem auch von Zimmermann angezogenen Vortrage im Vereine für Eisenbahnkunde 1905 (Glaser's Annalen 1905, S. 142) hervorgehoben.

wegen der großen Abmessungen Schwierigkeiten, die in der Regel dazu geführt haben, daß man mehrfach wiederholte Satteldächer mit Schneesäcken dazwischen und Oberlichter angeordnet hat, die wegen Beräucherns und bei Schneefall mangelhaft wirken. Besser läßt sich diesen Schwierigkeiten durch Wahl ganz flacher Dächer, am besten Holzzement, in abwechselnder Höhe mit Traufen an den Längsseiten begegnen, wobei die lotrechten Stufen zwischen je zwei in verschiedener Höhe liegenden Dächern als Fensterflächen ausgebildet werden.\*)

Ein gegen diese Schuppen geltend zu machendes Bedenken, daß der Zugang durch Schiebebühnen erfolgt, hat seit Einführung des elektrischen Betriebes für die Schiebebühnen wesentlich an Gewicht verloren. Ohne künstlichen Zugang kommt man bei großen Schuppen nicht aus. Gegenüber den Drehscheiben sind aber die Schiebebühnen deshalb im Vorteile, weil einmal in Schuppen mit zwei oder mehreren Schiebebühnen durch die Ungangbarkeit einer Schiebebühne nur ein kleiner Teil der Lokomotiven oder auch gar keine von der Ausfahrt abgesperrt werden, und ferner, weil eine Schiebebühnengrube sich im Notfalle leicht mit vorhandenen Mitteln, beispielsweise Schwellenstapeln, überbauen läßt, um den Lokomotiven durch eine zweite Schiebebühne oder durch Nottore Ausfahrt zu gewähren. Allerdings muß eine gute Gangbarkeit der Schiebebühnen gefordert werden. Ungünstiger Baugrund und insbesondere die Lage eines Bahnhofes im Senkungsgebiet können dazu Veranlassung geben, daß man von der Verwendung eines Rechteckschuppens mit Schiebebühne absieht, und eine im übrigen weniger zweckmäßige Schuppenform wählt.

Der gegenüber dem Ringschuppen immer noch etwas größeren bebauten Grundfläche steht eine Ersparnis an Umfassungswänden und Toren gegenüber. Auch lassen sich die rechteckigen Flächen bequemer überdecken, als die trapezförmigen. Beim Ringschuppen sind die Kosten der Strahlengleise und ihrer Durchschneidungen nicht außer Acht zu lassen.

Andererseits wird der Umstand, daß außer je einer etwa 20 bis 40 Stände bedienenden Schiebebühne im Ganzen noch eine Drehscheibe vorzusehen ist, während bei der Ringform auf etwa 20 bis 25 Stände nur eine Drehscheibe entfällt, den Kostenvergleich häufig zu Gunsten der Ringschuppen wenden. Doch dürfte der Kostenunterschied namentlich bei großen Anlagen selten so bedeutend werden, daß er entgegen sonstigen Betriebs-Erwägungen den Ausschlag geben könnte.

\*) Solche Dächer der Bauweise Boileau finden sich beim großen rechteckigen Lokomotivschuppen und dem benachbarten Werkstattgebäude auf dem Hauptbahnhofe Frankfurt a. M. (Zeitschr. für Bauw. 1891, S. 251, 464), werden auch neuerdings wieder bei einem im Baue befindlichen Lokomotivschuppen auf dem Schlesischen Bahnhofe zu Berlin mit vortrefflichem Erfolge angewandt.

(Schluß folgt.)

## Die elektrischen Stellwerke auf dem Bahnhofs Schwerte.

Von **Schopp**, Regierungs- und Baurat in Elberfeld.

Hierzu Zeichnungen auf den Tafeln XXIX bis XXXVI.

(Schluss von Seite 178.)

### O. Die Stellwerksgebäude.

Textabb. 43 bis 45.

Die Abb. 52 bis 57, Taf. XXXI zeigen die Grundrisse der Stellwerksgebäude in 1:400, Textabb. 43 die Ansicht des Stellwerkes V und Textabb. 44 die geöffnete Rückseite eines Stellwerkes. Die Gebäude der Stellwerke I bis IV bestehen im Unterbaue aus Mauerwerk und im Obergeschosse aus Fachwerk; 1,5 m unter der Zwischendecke befindet sich eine zweite Decke. Der Zwischenraum nimmt die Kabel auf. Hinter dem

Stellwerke können die Dielen der obern Decke aufgenommen werden, so dass die Arbeiter, die beim Anschließen der Kabel an das Stellwerk auf dem untern Boden stehen, die Anschlussklemmen nach Textabb. 44 in Augenhöhe vor sich haben.

In allen Stellwerksgebäuden ist Warmwasserheizung eingerichtet. Der Fußboden der Stellwerksräume ist zur Verhütung von Staubbildung mit Linoleum belegt.

An Stellwerk II ist ein Raum für den Bezirksaufsichtsbeamten angebaut. Der langgezogene eingeschossige Anbau an

Abb. 43.



Abb. 44.



Stellwerk III enthält nächst dem Stellwerke die Werkstätte und das Vorratlager für den Unterhaltungsarbeiter, auf der andern Seite den Raum für die Schalttafel, dessen Inneres Textabb. 45 zeigt, und daran anschließend den Raum für die beiden Speicher.

Das Gebäude für das Befehlstellwerk V (Abb. 57, Taf. XXXI und Textabb. 43) ist über den Gleisen XVII bis XIX auf eisernen Stützen errichtet und mit Eisenfachwerkwänden versehen.

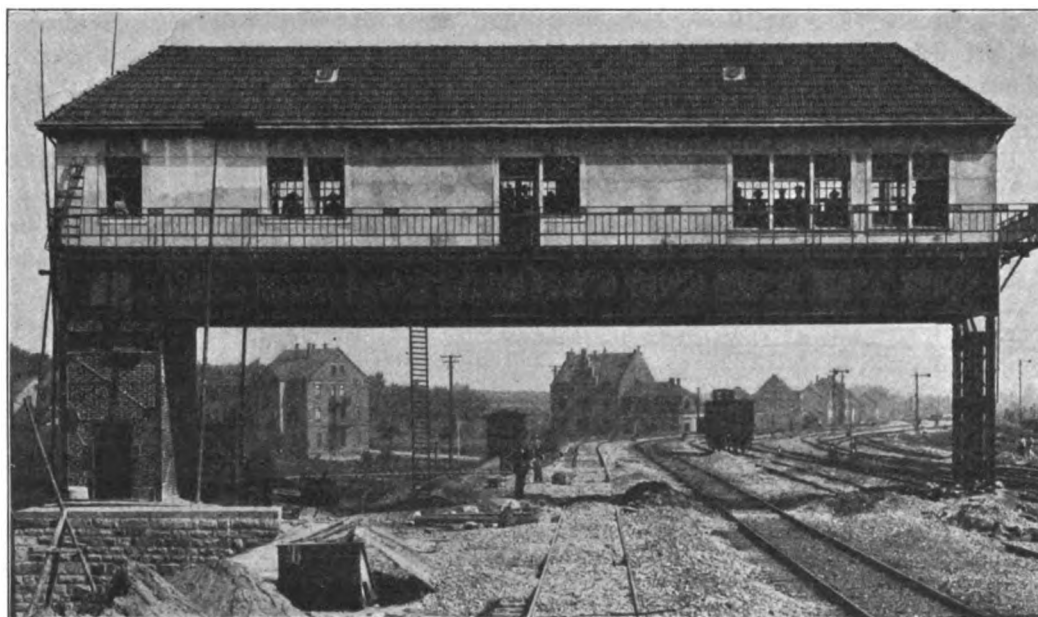
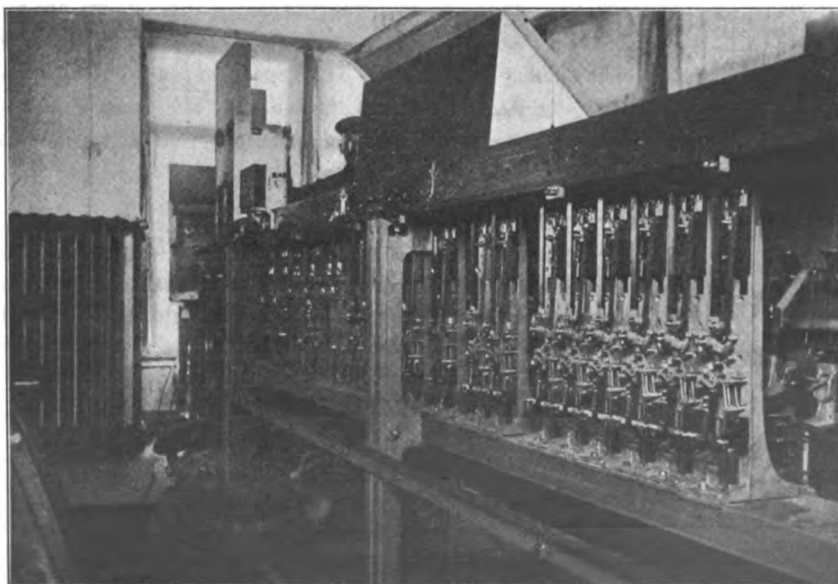
### P. Die Baukosten.

Die Ausführung der Stellwerke ausschließlich der Gebäude ist an das Werk **Max Jüdel & Co.**, das im engern Verdinge die niedrigste Forderung stellte, zu der Vertragssumme von rund 190 000 Mark vergeben. Dieser Betrag hat sich durch einige nachträglich nötig gewordene Ergänzungen noch etwas erhöht.

|    | Gegenstand   | Betrag im einzelnen für |     |           |     | Betrag im ganzen für |     |           |     |
|----|--|-------------------------|-----|-----------|-----|----------------------|-----|-----------|-----|
|    |  | Arbeit                  |     | Lieferung |     | Arbeit               |     | Lieferung |     |
|    |  | M.                      | Pf. | M.        | Pf. | M.                   | Pf. | M.        | Pf. |
|    | <b>Stellwerk I.</b>  |                         |     |           |     |                      |     |           |     |
|    | Ein 68teiliges elektrisches Weichen- und Signal-Stellwerk zu liefern, betriebsfähig zu schalten und aufzustellen, enthaltend:  |                         |     |           |     |                      |     |           |     |
| 26 | Weichen- und 6a Signalschalter mit Überwachungsmagnet, Kuppelstromschließern, Verschlusseinrichtung und Schild, nach Zeichnung . . . . .   | 16                      | 50  | 162       | 50  | 429                  | —   | 4225      | —   |
| 2  | Signalschalter A und E, F, G, H, mit Überwachungs-Kuppelstrom- und Signalarückmelde-Magnet, Verschlusseinrichtung und Schild nach Zeichnung . . .  | 18                      | —   | 192       | —   | 36                   | —   | 384       | —   |
| 2  | Fahrstrafenschalter e/f und g,h für je 2 Fahrstraßen mit Selbstsperrung in gezogener Lage und Wiederfreigabe durch die letzte Zugachse mit Stromschlufeinrichtung zur Herstellung der Abhängigkeitstromkreise mit Schieber, Antriebklinke und Schild nach Zeichnung . . . . .  | 16                      | 50  | 163       | 50  | 33                   | —   | 327       | —   |
| 1  | Fahrstrafenschalter a XXVIII/a XXIX, für 2 Fahrstraßen mit Selbstsperrung in Ruhe und in gezogener Lage eingerichtet zur Freigabe aus Ruhestellung und Auflösung der gezogenen Lage von Stellwerk II, sonst wie vor nach Zeichnung . . . . .   | —                       | —   | —         | —   | 18                   | 50  | 183       | 50  |
| 1  | Fahrstrafenschalter a XXX/frei, für eine Fahrstraße, sonst genau wie vor . . . . .   | —                       | —   | —         | —   | 15                   | —   | 150       | 50  |
| 1  | Magnetschalter im Stellwerke zur Herstellung der Verbindung der stromdicht gelagerten Schiene und Schienenstromschließer im Ausfahrgeleise mit den Sperrmagneten der Fahrstrafenschalter nach Zeichnung . . . . .  | —                       | —   | —         | —   | 3                    | —   | 28        | —   |
| 36 | freie Plätze im Stellwerke zu beliebiger Verwendung . . . . .  | 3                       | —   | 37        | —   | 108                  | —   | 1332      | —   |
| 2  | Wecker zum Anzeigen von Unregelmäßigkeiten im Stellwerksbetriebe und zur Anzeige über die erfolgte Auflösung der Fahrstraße . . . . .  | 2                       | 50  | 14        | 25  | 5                    | —   | 28        | 50  |
| 1  | Taste zur Hilfsauflösung der Ausfahrstraßen . . . . .  | —                       | —   | —         | —   | 8                    | —   | 37        | 50  |
| 2  | Doppelachsstromschließer an den Signalschaltern A und E, F, G, H zur Abschaltung des Induktorstromes . . . . .   | 4                       | 50  | 33        | —   | 9                    | —   | 66        | —   |
|    | Aufschneidbare Spitzenverschlüsse mit den Weichenantrieben zu verbinden, mit Lieferung der erforderlichen Verbindungstangen und zwar:  |                         |     |           |     |                      |     |           |     |
| 30 | Stück für einfache Weichen und einfache Kreuzungsweichen . . . . .   | 10                      | —   | 6         | 50  | 300                  | —   | 195       | —   |
| 4  | Stück für doppelte Kreuzungsweichen . . . . .  | 15                      | —   | 6         | 50  | 60                   | —   | 26        | —   |
| 32 | elektrische Weichenantriebe mit Kabelanschlussgehäusen, schweißeisernen Grundplatten, Aufschneidevorrichtung, ausgeführt für Wiederherstellung der richtigen Weichenlage nach erfolgtem Aufschneiden vom Stellwerke aus, mit Überwachung des richtigen Zungenschlusses an den Weichenantriebstangen zu liefern und an den Weichen anzubringen nebst Anschluss an die Kabel . . . . . | 35                      | —   | 310       | —   | 1120                 | —   | 9920      | —   |
| 4  | Stück vorhandene Weichensignalböcke anzuschließen ohne Lieferung . . . . .   | 4                       | 50  | —         | —   | 18                   | —   | —         | —   |
| 4  | Ablenkwinkel für Weichensignalgestänge mit eisernem Fusse ohne Schutzkasten nach Zeichnung zu liefern und einzubauen . . . . .   | 5                       | —   | 19        | —   | 20                   | —   | 76        | —   |
| 4  | Rollenlager zur Unterstützung von Weichensignalgestänge nach Zeichnung wie vor . . . . .   | —                       | 50  | 4         | 25  | 2                    | —   | 17        | —   |
| 34 | Weichensignalböcke mit Antrieb und Schutzkasten, ohne Laterne, in Verbindung mit den Antrieben nach Zeichnung . . . . .  | 4                       | —   | 22        | 50  | 136                  | —   | 765       | —   |
| 20 | m Rundeisen von 20 mm Durchmesser zur Verbindung entfernt stehender Weichensignale mit dem Hakenschlosse wie vor . . . . .   | —                       | 40  | —         | 80  | 8                    | —   | 16        | —   |
| 4  | Regelungskloben mit Anschweißenden zum Anschließen vorhandener Weichensignalböcke nach Zeichnung wie vor . . . . .   | 4                       | —   | 6         | 50  | 16                   | —   | 26        | —   |
|    | Signale und Laternen mit allem Zubehör, eingerichtet für elektrischen Antrieb zu liefern und betriebsfähig aufzustellen und zwar:  |                         |     |           |     |                      |     |           |     |
| 1  | einflügeliges Einfahrsignal A von 12,0 m Höhe nach Zeichnung . . . . .   | —                       | —   | —         | —   | 18                   | —   | 389       | —   |
| 4  | einflügelige Ausfahrsignale, Brückensignale, E, F, G und H je 4 m hoch nach Zeichnung . . . . .  | 12                      | —   | 220       | —   | 48                   | —   | 880       | —   |
| 1  | Vorsignal A nach Zeichnung . . . . .   | —                       | —   | —         | —   | 11                   | —   | 102       | —   |
| 2  | Scheibensignale, 6a Signale, von 6 m Höhe, eingerichtet für schmalen Raum mit Gestängeantrieb und Schutzkasten nach Zeichnung . . . . .  | 13                      | 50  | 235       | —   | 27                   | —   | 470       | —   |
| 6  | elektrische Signalantriebe für die einflügeligen Signale A, E, F, G, H und das Vorsignal von A eingerichtet zum „Halt“-Fallen der Flügel bei Fahrstrafenauflösung und bei Gefahrzuständen, zu liefern und anzubringen und an die Kabel anzuschließen nach Zeichnung . . . . .  | 35                      | —   | 372       | —   | 210                  | —   | 2232      | —   |
|    |  | —                       | —   | —         | —   | 2658                 | 50  | 21876     | —   |



|      | Gegenstand  | Betrag im einzelnen für |     |           |     | Betrag im ganzen für |     |           |     |
|------|---|-------------------------|-----|-----------|-----|----------------------|-----|-----------|-----|
|      |   | Arbeit                  |     | Lieferung |     | Arbeit               |     | Lieferung |     |
|      |   | M.                      | Pf. | M.        | Pf. | M.                   | Pf. | M.        | Pf. |
|      | Übertrag . . . . .  |                         |     |           |     | 2658                 | 50  | 21876     | —   |
| 1    | stromdicht gelagerte Schienenstrecke herzustellen, mit Lieferung der erforderlichen Holzlaschen, Kabelanschlusskasten und so weiter, sowie Anschließen an das Kabel . . . . .   | —                       | —   | —         | —   | 12                   | 50  | 112       | 50  |
| 2    | Schienenstromschließer zu liefern und zu verlegen nebst Anschließen der Kabel, nach Zeichnung . . . . .   | 8                       | 50  | 103       | 50  | 17                   | —   | 207       | —   |
|      | Kabel zur betriebsfähigen Herstellung der Verbindungen zwischen dem Stellwerke einerseits und den Weichen- und Signal-Antrieben, den stromdicht gelagerten Schienen und Schienenstromschließern andererseits, sowie zur Herstellung der Freigabe- und Fahrstrafenauflöse-Leitungen, mit den erforderlichen Endverschlüssen und Kabelverteilungsgehäusen zu liefern und mit der Kabeloberkante mindestens 80 cm unter Schwellenoberkante in Gräben, teils gemeinsam, teils einzeln in Sand gebettet und mit Ziegelsteinen abgedeckt zu verlegen, bei verwaltungseitiger Gestellung des Sandes und der Ziegelsteine und zwar: |                         |     |           |     |                      |     |           |     |
| 5210 | m 4-aderiges Kabel nach den Weichenantrieben . . . . .  | —                       | 33  | —         | 71  | 1719                 | 30  | 3699      | 10  |
| 1050 | m 7-aderiges Kabel nach dem einfügigen Einfahrtsignale mit Vorsignal und nach den Ausfahrtsignalen . . . . .  | —                       | 38  | —         | 90  | 399                  | —   | 945       | —   |
| 470  | m 3-aderiges Kabel nach den stromdicht gelagerten Schienen und Schienenstromschließern . . . . .  | —                       | 32  | —         | 62  | 150                  | 40  | 291       | 40  |
| 650  | m 6-aderiges Kabel als Freigabe- und Auflöse-Leitung vom Stellwerke II . . . . .  | —                       | 36  | —         | 88  | 234                  | —   | 572       | —   |
| 450  | m 2-aderiges Kabel nach dem Schienenstromschließer im Einfahrtsgleise . . . . .   | —                       | 30  | —         | 56  | 135                  | —   | 252       | —   |
| 170  | m Gestängeleitung aus Gasrohr von 42 mm äußerem Durchmesser und 4 mm Wandstärke mit Muffen und mit den Walzenlager-Unterstützungen zu liefern und zwischen der Weiche 8 und dem 6a Signale XXX, sowie zwischen der Weiche 10 und dem 6a Signale XXIX in Kanälen zu verlegen nach Zeichnung . . . . .  | —                       | 30  | 2         | 65  | 51                   | —   | 450       | 50  |
| 2    | Ablenkhebel für Gestängeleitungen zweiseitig gelagert nebst schweißeisernen Gabeln, eisernem Gestelle und schweißeisernen Schutzkasten mit Riffelblechdeckel zu liefern und unterirdisch zu verlegen nach Zeichnung . . . . .   | 8                       | —   | 64        | 50  | 16                   | —   | 129       | —   |
| 1    | desgleichen mit Flacheisenunterlage nach Zeichnung . . . . .  | —                       | —   | —         | —   | 9                    | —   | 76        | 50  |
| 2    | Ausgleichhebel für Gestängeleitungen, zweiseitig gelagert mit 2 Gabeln, eisernem Gestelle, sowie mit schweißeisernem Schutzkasten mit Riffelblechdeckel zu liefern und einzubauen nach Zeichnung . . . . .  | 8                       | —   | 71        | 50  | 16                   | —   | 143       | —   |
| 170  | m Kanal 150 mm weit aus 3 mm starkem verzinktem Eisenbleche nebst den eisernen Stofsunterlagen zum Abdecken von Gestängeleitungen zu liefern und zu verlegen nach Zeichnung . . . . .   | —                       | 15  | 2         | 50  | 25                   | 50  | 425       | —   |
| 1    | 4-teiliges Blockwerk mit 2 Wechselstrom- und 2 Gleichstrom Blockfeldern für die Streckenblockung mit allem Zubehöre zu liefern und im Stellwerksgebäude auf einem verwaltungseitig zu beschaffenden hölzernen Untersatze betriebsfähig aufzustellen, mit Lieferung und Anbringung einer elektrischen Druckknopfsperre über dem Streckenendfelde . . . . .   | —                       | —   | —         | —   | 27                   | 50  | 1005      | —   |
|      | Zusammen . . . . .  | —                       | —   | —         | —   | 5470                 | 70  | 30184     | —   |
|      | Stromlieferungsanlage:  |                         |     |           |     |                      |     |           |     |
| 1    | Speicher bestehend aus 204 Zellen Tudorscher Bauart J. 6d mit einer Aufnahmefähigkeit von 218 Ampère-Stunden bei 22 Ampère größter Entladestromstärke und 54 Ampère größter Ladestromstärke mit Glasgefäßen, Holzgestell und sonstigem Zubehöre zu liefern, in dem Anbaue an Stellwerk III aufzustellen und in Betrieb zu setzen . . . . .  | —                       | —   | —         | —   | 630                  | —   | 5770      | —   |
| 1    | Schalttafel aus Marmor in Eisenfassung nebst allen erforderlichen Regelungs-, Mefs- und Schaltwerken, Sicherungen, Wandlampen und sonstigen Teilen zu liefern und in besonderen Räumen der Gebäude für den Speicher anzubringen mit Herstellung der Verbindungsleitungen . . . . .  | —                       | —   | —         | —   | 485                  | —   | 2180      | —   |
| 200  | m eisenbandbewehrtes und asphaltiertes Bleikabel von 2×35 qmm Querschnitt ohne Prüfdrähte vom Empfangsgebäude bis Stellwerk III . . . . .   | —                       | 25  | 3         | 36  | 50                   | —   | 672       | —   |
| 730  | m wie vor, von 3×25 qmm Querschnitt mit Prüfdrähten vom Stellwerke III bis Stellwerk V . . . . .  | —                       | 25  | 3         | 95  | 182                  | 50  | 2883      | 50  |
| 900  | m wie vor, von 3×16 qmm Querschnitt mit Prüfdrähten vom Stellwerke III bis Stellwerk I . . . . .  | —                       | 22  | 2         | 85  | 198                  | —   | 2565      | —   |
|      |   | —                       | —   | —         | —   | 1545                 | 50  | 14070     | 50  |

| Gegenstand  | Betrag im einzelnen für |     |           |     | Betrag im ganzen für |     |           |     |
|---|-------------------------|-----|-----------|-----|----------------------|-----|-----------|-----|
|   | Arbeit                  |     | Lieferung |     | Arbeit               |     | Lieferung |     |
|   | M.                      | Pf. | M.        | Pf. | M.                   | Pf. | M.        | Pf. |
| Übertrag . . . . .  |                         |     |           |     | 1545                 | 50  | 14070     | 50  |
| 280 m wie vor, von 3×6 qmm Querschnitt ohne Prüfdrähte vom Stellwerke III bis Stellwerk II . . . . .  | —                       | 20  | 1         | 70  | 56                   | —   | 476       | —   |
| 260 m wie vor von 3×6 qmm Querschnitt ohne Prüfdrähte vom Stellwerke III bis Stellwerk IV . . . . .   | —                       | 20  | 1         | 70  | 52                   | —   | 442       | —   |
| 1 Stromerzeugungsmaschine bestehend aus: 1 Gleichstromnebenschlufs-Stromerzeuger mit Triebmaschine für eine Leistung von 1,6 Kw bei einer mittleren Spannung von 45 Volt, die sich bis 55 Volt hochregeln läßt; größte Stromstärke 35 Amp., Drehungszahl n = 2250 in der Minute. Hiermit unmittelbar gekuppelt: 1 Gleichstromnebenschlufs-Triebmaschine mit Stromerzeuger, die bei 2250 Drehungen und 220 Volt Klemmenspannung 2,9 P.S. leistet; größter Stromverbrauch 12 Amp. 2 Satz Grundanker 1 Lederkupplung . . . . . | —                       | —   | —         | —   | 50                   | —   | 842       | —   |
| 1 Ölanlasser für Anlauf mit voller Last mit besonderm Stromschließer zum Anschalten des Ladestromes, selbsttätiger Ausschaltung bei Rückgang der Spannung wirkend, und mit staubdichter Abdeckung . . . . .   | —                       | —   | —         | —   | 12                   | —   | 135       | —   |
| 1 Nebenschlufsregler mit zwei Widerständen und 8 Schleifringen eingerichtet zum Umkehren der Stromrichtung des Stromerzeugers für 45 Volt . . . . .   | —                       | —   | —         | —   | 50                   | —   | 150       | —   |
| 1 verstellbarer Vorschaltwiderstand zum unmittelbaren Laden des Speichers bei schadhafter Stromerzeugungsmaschine, als Aushilfe . . . . .   | —                       | —   | —         | —   | 18                   | —   | 150       | —   |
| Verbindungsleitung zwischen Schalttafel und Stromerzeugungsmaschine . . . . .   | —                       | —   | —         | —   | 45                   | —   | 28        | —   |
| 1 Wattstundenzähler für 40 Ampère und 220 Volt . . . . .  | —                       | —   | —         | —   | 16                   | —   | 144       | —   |
| Zusammen . . . . .  | —                       | —   | —         | —   | 1844                 | 50  | 16457     | 50  |

Abb. 45.

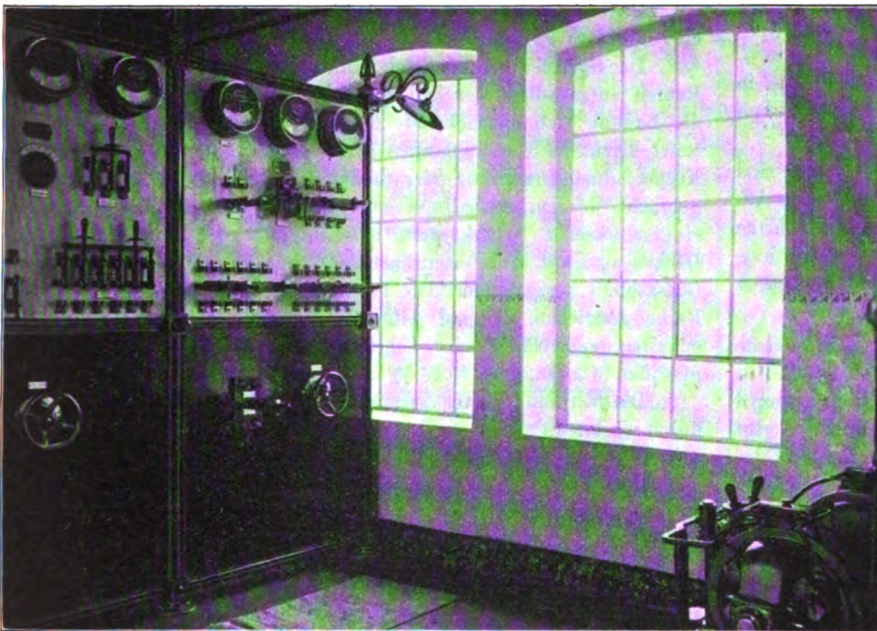

#### Q. Bauleitung.

Die Pläne für die Stellwerke sind nach dem von der Verwaltung aufgestellten Entwurfe vom Werke Max Jüdel und Co. im Einzelnen ausgearbeitet, deren Ingenieur Jakobi auch Angaben über die Wirkungsweise der Maschinenanlage gemacht hat, die im Vorstehenden benutzt sind.

Die Entwürfe für die Gebäude sind unter der Leitung des Regierungsbaumeisters Spölggen aufgestellt. Die örtliche Bauleitung lag in den Händen des Eisenbahn-Bau- und Betriebs-Inspektors Gutjahr.

#### Veranschlagt war:

|   | Arbeit<br>Mk.   | Lieferung<br>Mk. |
|---|-----------------|------------------|
| Stellwerk I . . . . .                       | 5470,70         | 30184,00         |
| » II . . . . .                              | 2155,00         | 12467,75         |
| » III . . . . .                             | 2684,30         | 16894,10         |
| Einrichtung auf dem<br>Bahnsteige . . . . . | 30,00           | 406,00           |
| Stellwerk IV . . . . .                      | 2815,90         | 14537,30         |
| » V . . . . .                               | 11582,00        | 60561,70         |
| Stromlieferungsanlage . . . . .             | 1844,50         | 16457,50         |
| Signalbrücken . . . . .                     | 1407,65         | 10572,35         |
| Zusammen . . . . .                          | 27990,05        | 162080,70        |
| Im ganzen . . . . .                         | 190070,75 Mark. |                  |

Die Ansätze im einzelnen sind in dem vorstehenden Anschlage (S. 201 ff.) angegeben.

#### R. Behandlung des Speichers.

Taucht man zwei Bleiplatten in verdünnte Schwefelsäure  $H_2SO_4$ , so überziehen sie sich mit einer dünnen Schicht von schwefelsaurem Bleioxyd  $PbSO_4$ . Wird dann ein elektrischer Strom in diese Zelle gesandt, so zersetzt er das Wasser  $H_2O$  in Wasserstoff H und in Sauerstoff O. Der Wasserstoff H setzt sich in der Richtung des Stromes, also an der Austrittseite ab, — Platte, der Sauerstoff O dagegen an der Eintrittseite, + Platte.

Durch die Berührung von Wasserstoff und Sauerstoff mit den Bleiplatten wird eine chemische Veränderung bewirkt. An der + Platte wird das schwefelsaure Bleioxyd zu Bleisuperoxyd  $PbO_2$ ,



einer rötlichbraunen Masse, während der Wasserstoff an der — Platte das schwefelsaure Bleioxyd in schwammiges Blei Pb verwandelt.

Da Schwefelsäure frei wird, steigt der Sättigungsgrad der Flüssigkeit.

Unterbricht man dann die Stromzufuhr und verbindet die Platten miteinander, so entsteht ein elektrischer Strom von entgegengesetzter Richtung des Ladestromes, der so lange dauert, bis die beiden Bleiplatten sich wieder durch den nun an die entgegengesetzten Platten übergehenden Wasser- und Sauerstoff mit schwefelsaurem Bleioxyd überzogen haben.

Der Vorgang der Überführung des schwefelsauren Bleioxyds in Bleisuperoxyd an der + Platte und der Bildung des Bleischwammes an der — Platte, also die Umwandlung der elektrischen Arbeit in chemische, nennt man „Ladung“, den Vorgang der Rückbildung der chemischen Arbeit in elektrische „Entladung“ der Zelle.

Ladet und entladet man solche Zellen wiederholt und vertauscht hierbei die + und die — Platte einige Male, so wird die Oberfläche der Bleiplatten allmähig aufgelockert, und die Fähigkeit der Platten, sich an der Oberfläche zu verändern, wächst. Nach und nach nimmt mehr Blei an der Umwandlung teil.

Man nennt den Vorgang des häufigen Ladens und Entladens Zurichten der Platte, die hierdurch erzeugte Menge an Bleisuperoxyd und Bleischwamm „tätige“ Masse. Die Zurichtung ist sehr zeitraubend und kostspielig. Man hilft daher künstlich nach, indem in die Platten Bleisuperoxyd eingestrichen wird. Die + Platte enthält Mennige  $Pb_3O_4$  und die — Platte Bleiglätte PbO. Die „Akkumulatorenfabrik A.-G. Hagen“, welche den Speicher für das elektrische Stellwerk geliefert hat, streicht nur die — Platte mit Bleioxyd, und zwar mit einer Mischung von Bleiglätte und verdünnter Schwefelsäure aus. Die + Platten werden durch mehrwöchentliches Laden zurichtet.

Die Platten sind zum Festhalten aufgelockerter Masse gitterförmig ausgebildet, gerippt oder mit Ansätzen versehen.

Die Speicher bestehen aus rechteckigen Gefäßen aus Glas, in die die — und + Platten mit rechteckiger Fläche, durch Hartgummi getrennt, eingehängt werden.

Um die wirksame Oberfläche der Platten zu vergrößern, sind in einem Gefäße mehrere Platten neben einander gehängt. Die Anordnung der Platten erfolgt derart, daß sich zwischen zwei — Platten eine + Platte befindet, wodurch die beiden Seiten der + Platte ausgenutzt werden. Die + und — Platten werden unter sich durch Bleileisten in Nebeneinanderschaltung verbunden.

Als Flüssigkeit wird verdünnte Schwefelsäure gebraucht, welche bei neuen Zellen das Einheitsgewicht von 1,15 bis 1,2 haben soll.

Die aus schwammigem Blei als — Pol und aus Bleisuperoxyd als + Pol gebildete Einzelzelle in verdünnter Schwefelsäure gibt durchschnittlich 2 Volt Spannung. Die Größe und Anzahl der Platten innerhalb einer Zelle hat keinen Einfluß auf die Spannung, dagegen ist diese abhängig von der Sättigung der Schwefelsäurelösung, größere Dichte der Säure gibt etwas höhere Spannung, und ferner von dem Grade der Ladung des Speichers.

Im vollgeladenen Zustande ist die Spannung höher, in fast entladene Zustande niedriger als 2 Volt.

Beim Laden mit der gewöhnlichen Stromstärke wächst die Spannung der Speicherzelle zuerst schnell auf 2,15 Volt und nimmt während der nächsten Stunden nur sehr langsam zu.

Gegen Ende der Ladung beginnen zunächst an der + und dann auch an der — Platte Gasbläschen aufzusteigen und zwar an der + Platte Sauerstoff, an der — Platte Wasserstoff. Das ist ein Zeichen, daß nicht mehr der ganze Sauer- und Wasserstoff zur Umwandlung der tätigen Masse in Bleisuperoxyd und schwammiges Blei benutzt wird.

Vom Beginne der Gasentwicklung bei 2,2 Volt steigt die Klemmspannung bis zu 2,5 Volt rasch an, um dann bis 2,7 Volt langsam zuzunehmen. Die Dichte der Schwefelsäure nimmt während der Ladung zu und bei der Entladung wieder ab.

Die Dichte der Schwefelsäure wird an einem in der Flüssigkeit

schwimmenden Aräometer beobachtet; nach dessen Angabe kann man den Fortschritt der Ladung beurteilen.

Die Elektrizitätsmenge, welche aufgespeichert werden kann, hängt ab von dem Gewichte der tätigen Masse und der Größe der wirksamen Oberflächen der Platten. Man nennt diese Elektrizitätsmenge die Aufnahmefähigkeit des Speichers und versteht darunter das Produkt aus der größten Entladestromstärke in die Zeit der Entladung; diese Zahl drückt die Elektrizitätsmenge in Ampèrestunden aus, wenn die größte Stromstärke in Ampère und die Zeit in Stunden gemessen ist. Ein Speicher, der eine Aufnahmefähigkeit von 30 Ampèrestunden hat, kann einen Strom von 7,5 Ampère 4 Stunden, einen Strom von 5 Ampère 6 Stunden, einen Strom von 1 Ampère 30 Stunden lang hergeben, je nach der erforderlichen größten Entladestromstärke.

Das Produkt aus der mittlern Entladespannung nach Volt gemessen in die Anzahl der Ampèrestunden, die ein Speicher liefert hat, bezeichnet man mit der elektrischen Arbeitsleistung in Wattstunden.

Bleibt ein Speicher längere Zeit ungeladen stehen, oder ist er zu tief entladen worden, und wird nicht innerhalb 24 Stunden wieder aufgeladen, so bildet sich auf den Platten eine harte Sulfatschicht, wodurch die Leistung vermindert wird. Dasselbe kann auch eintreten, wenn die Speicher ganz langsam mit sehr schwachen Strömen entladen werden.

Derartige Speicher haben die Eigenschaft, gleich nach Anschaltung des Ladestromes eine Spannung von 2,5 bis 2,7 Volt anzuzeigen, sie erwecken dadurch den Anschein, als ob sie voll geladen seien. Läßt man jedoch den Ladestrom weiterarbeiten, so sinkt die Spannung allmähig auf den regelmäßigen Anfangswert eines im Zustande der Ladung befindlichen Speichers.

Das Bleisulfat gibt der + Platte eine hellere, der — Platte eine dunklere Färbung.

Der Speicher ist in einem kühlen, trockenen und nicht zu engen Raume aufzustellen, der gut gelüftet werden muß, damit das bei der Ladung sich entwickelnde Knallgas, das Schwefelsäure mit sich reißt, leicht ins Freie gelangen kann. Offene Flammen und glühende Körper dürfen während der Ladung nicht in den Speicherraum gebracht werden, weshalb er nur durch elektrisches Glühlicht mit eingeschlossenen Glühkörpern erleuchtet wird. Die Wände und Decken sind mit säurefester Farbe zu streichen, der Fußboden ist aus Gufasphalt herzustellen. Die hölzernen Gestelle sind mit säurefester Farbe gestrichen, sie sind gefugt und durch Holzpföcke zusammengehalten, weil Nägel oder Schrauben aus Metall von der Säure angegriffen würden.

Die Verbindung der zusammenwirkenden Speicherkästen erfolgt durch Verlöten.

Zum Füllen der Zellen wird reine verdünnte Schwefelsäure benutzt.

Die gute Haltbarkeit des Speichers ist wesentlich durch die Reinheit der Säure und des zum Nachfüllen verwendeten Wassers bedingt. Die Säure soll mindestens 1 cm über den Platten stehen, vermindert sich diese Höhe durch Verdunstung, so sind die Zellen nachzufüllen.

Als Nachfüllflüssigkeit darf nur verwendet werden:

1. Destilliertes Wasser, wenn der Säuregehalt über 1,25 Einheitsgewicht in geladenem Zustande beträgt;
2. Säure von Einheitsgewicht 1,23, wenn der Säuregehalt unter 1,23 Einheitsgewicht in geladenem Zustande beträgt.

In der Regel wird man 4 bis 5 mal mit destilliertem Wasser nachfüllen können, ehe eine Nachfüllung mit Säure von 1,23 Einheitsgewicht nötig ist. Die Nachfüllsäure wird von den vom Speicherdarsteller namhaft gemachten Stellen bezogen. Unverdünnte Säure ist nicht zu verwenden.

Die Säure und das destillierte Wasser müssen vor der Verwendung mittels des jedem Kasten beigegebenen Reagenzkastens auf

Chlor geprüft werden, die Säure ist auch auf schädliche Metalle zu untersuchen.

Bei der Ladung ist darauf zu achten, daß die vorgeschriebene Ladestromstärke nie überschritten wird. Über den Zustand der Ladung der Zellen hat sich der Wärter durch Messung der Spannung und durch Beobachten der Zellen hinsichtlich des Grades der Gasentwicklung zu unterrichten.

Die Speicher werden mit der vorgeschriebenen Stromstärke bis zu einer Spannung von 2,5 Volt für die Zelle geladen, dann unterbricht man den Ladestrom auf eine Stunde und ladet nach Ablauf der Ruhepause weiter, bis die Spannung wieder 2,5 Volt erreicht.

Der Grad der Entladung ist täglich durch mehrmalige Spannungsmessung festzustellen, dabei hat der Wärter die Zellen während der Stromabgabe zu messen.

Kurzschlüsse der Zellen müssen unter allen Umständen vermieden werden; die Zellen würden dabei Ströme hergeben, die weit über die zulässige größte Entlade-Stromstärke hinausgehen und die Folge davon würde sein, daß sich die Platten werden, daß die tätige Masse abbröckelt und der Speicher dauernd geschädigt wird.

Im übrigen ist darauf zu halten, daß die Speicher nie zu tief entladen werden.

Gegen Ende der Ladung hat der Wärter den Speicher darauf zu untersuchen, ob in allen Zellen gleichmäßig Gas entwickelt wird. Wenn eine Zelle in der Gasentwicklung hinter den anderen derselben Gruppe zurückgeblieben ist, so liegt meist ein Kurzschluss in der Zelle vor; sie muß dann einer genauen Besichtigung unterzogen werden. Hierzu bedient man sich der elektrischen Glühlampe an beweglicher Schnur. Beim Ableuchten der Zwischenräume zwischen den einzelnen Platten läßt sich unschwer erkennen, ob ein Kurzschluss durch Masseteilchen, oder durch hineingefallene Metallstückchen vorhanden ist. Bei einem Kurzschlusse in einer Zelle entfärbt sich die sonst dunkelbraune + Platte in kurzer Zeit und nimmt die graue Farbe der — Platte an. Man beseitigt die Kurzschlüsse mit einem dünnen schmalen Stabe aus Holz oder Glas.

Feuchtigkeit an den Zellen ist zu entfernen, da hierdurch Neben- und Erdschlüsse verursacht werden können. Zerbrochene Glasröhren und Glasgefäße sind durch neue zu ersetzen. Sich krümmende Platten sind durch Zwischenschieben von Glasröhren von der Nachbarplatte fernzuhalten. Bleischwamm, der sich namentlich am untern Rande der — Platten und an den Glasröhren festsetzt, ist mittels eines Holzstäbchens zu entfernen.

### Übergangsbogen.

Von Dr. techn. K. Watorek, Konstrukteur an der technischen Hochschule in Lemberg.

(Schluß von Seite 186.)

#### III. Die Schwerpunktsbahn.

Wegen der Überhöhung erleidet der Schwerpunkt eine Verschiebung von der Gleismitte nach Innen um das wagerecht gemessene Ausmaß:

$$\vartheta = \frac{t}{s} \eta.$$

Die Abweichung der Schwerpunktsbahn von der Geraden folgt aus der Verschiebung  $\vartheta$  und der Abweichung  $y$  der Gleisachse, somit ist die Gleichung der Schwerpunktsbahn:

$$\zeta = y + \frac{t}{s} \eta; \quad \frac{d\zeta}{dx} = \frac{dy}{dx} + \frac{t}{s} \frac{d\eta}{dx}$$

$$\text{Gl. p) } \dots \frac{d^2\zeta}{dx^2} = \frac{d^2y}{dx^2} + \frac{t}{s} \frac{d^2\eta}{dx^2}$$

und nach Einführung der Werte

$$\text{Gl. 16) } \zeta = \frac{2^8}{3^3 \cdot 5^2 \cdot C \cdot n^3 \cdot h^2} \left( x^5 - \frac{2^8}{3 \cdot 5 \cdot n h} x^6 + \frac{2^7}{3^2 \cdot 5^2 \cdot 7 \cdot n^2 \cdot h^2} x^7 \right) + \frac{2^{10} t}{3^3 \cdot 5^2 \cdot s \cdot n^3 \cdot h^2} \left( x^3 - \frac{2^2}{5 \cdot n h} x^4 + \frac{2^6}{3 \cdot 5^3 \cdot n^2 \cdot h^2} x^5 \right).$$

mit den Ableitungen:

$$\text{Gl. 17) } \frac{d\zeta}{dx} = \frac{2^8}{3^3 \cdot 5^2 \cdot C \cdot n^3 \cdot h^2} \left( x^4 - \frac{2^4}{5^2 \cdot n h} x^5 + \frac{2^7}{3^2 \cdot 5^3 \cdot n^2 \cdot h^2} x^6 \right) + \frac{2^{10} t}{3^3 \cdot 5^2 \cdot s \cdot n^3 \cdot h^2} \left( x^2 - \frac{2^4}{3 \cdot 5 \cdot n h} x^3 + \frac{2^6}{3^2 \cdot 5^2 \cdot n^2 \cdot h^2} x^4 \right).$$

$$\text{Gl. 18) } \frac{d^2\zeta}{dx^2} = \frac{2^{10}}{3^3 \cdot 5^2 \cdot C \cdot n^3 \cdot h^2} \left( x^3 - \frac{2^2}{5 \cdot n h} x^4 + \frac{2^6}{3 \cdot 5^3 \cdot n^2 \cdot h^2} x^5 \right) + \frac{2^{11} t}{3^3 \cdot 5^2 \cdot s \cdot n^3 \cdot h^2} \left( x - \frac{2^3}{5 \cdot n h} x^2 + \frac{2^7}{3^2 \cdot 5^2 \cdot n^2 \cdot h^2} x^3 \right).$$

$$\text{Für } x = 0 \text{ folgt } \zeta = 0; \quad \frac{d\zeta}{dx} = 0 \text{ und } \frac{d^2\zeta}{dx^2} = 0.$$

Die Schwerpunktsbahn geht berührend in die Gerade über und hat am Anfange einen unendlich großen Krümmungshalbmesser.

$$\text{Für } x = \frac{1}{2} = \frac{3 \cdot 5 \cdot n \cdot h}{2^4} \text{ folgt:}$$

$$\text{Gl. 19) } \dots \zeta = \frac{3^2 \cdot 5^2 \cdot n^2 \cdot h^3}{7 \cdot 2^{10} \cdot C} + \frac{h t}{2 s}$$

$$\text{Gl. 20) } \dots \frac{d\zeta}{dx} = \frac{3 \cdot 5^2 \cdot n \cdot h^2}{2^9 C} + \frac{t}{s n}$$

$$\text{Gl. 21) } \dots \frac{d^2\zeta}{dx^2} = \frac{h}{2 c} = \frac{1}{2 r}$$

In der Bogenmitte ist der Krümmungshalbmesser dem der Gleisachse gleich und nach Gl. 7) doppelt so groß, wie der Kreisbogenhalbmesser.

Für  $x = 1 = \frac{3 \cdot 5 \cdot n h}{2^3}$  wird:

$$\text{Gl. 22) } \dots \zeta = \frac{3^2 \cdot 5^2 \cdot n^2 \cdot h^3}{7 \cdot 2^6 C} + \frac{h t}{s}$$

$$\text{Gl. 23) } \dots \frac{d\zeta}{dx} = \frac{3 \cdot 5 \cdot n \cdot h^2}{2^4 C} = \frac{dy}{dx}$$

$$\text{Gl. 24) } \dots \frac{d^2\zeta}{dx^2} = \frac{h}{C} = \frac{1}{r} = \frac{d^2y}{dx^2}$$

Die Endberührende der Schwerpunktsbahn hat gleiche Richtung mit der der Gleisachse, da aber letztere den Kreisbogen berührt, so schließt sich auch die Schwerpunktsbahn berührend an den Kreisbogen an.

Der Krümmungshalbmesser der Schwerpunktsbahn ist an deren Ende gleich dem des Kreisbogens, somit ist auch die stetige Abnahme des Krümmungshalbmessers der Schwerpunktsbahn von  $\infty$  bis  $r$  nachgewiesen.

Im allgemeinen ist der Wert der Krümmung beider Linien mit Ausnahme der Punkte für  $x = 0, \frac{1}{2}$  und  $1$  verschieden. In der ersten Bogenhälfte ist die Krümmung der Schwerpunktsbahn stärker, als die der Gleisachse; der Unterschied wächst mit dem Abstände vom Anfangspunkte, bis er für einen Wert  $x = x_n$  seinen Höchstwert erreicht: dann nimmt er ab, und wird in Bogenmitte gleich Null. In der zweiten Bogenhälfte gestaltet sich die Sache ähnlich, nur ist die Krümmung der Schwerpunktsbahn schwächer, als die der Gleisachse.

Die jeweilige Größe des Unterschiedes der Krümmungen ist dem zweiten Gliede der Gl. 18) gleich; die dem Höchstwerte entsprechenden Werte für x folgen aus der Gleichsetzung der ersten Ableitung dieses Gliedes mit Null.

So ergibt sich:

$$x^2 - \frac{3 \cdot 5 \cdot n \cdot h}{2^3} x + \frac{3 \cdot 5^2 \cdot n^2 \cdot h^2}{2^7} = 0$$

$$x = \frac{3 \cdot 5 \cdot n \cdot h}{2^4} \pm \frac{5 n h}{2^4} \sqrt{3} = \frac{1}{2} \pm \frac{1}{6} \sqrt{3}$$

und angenähert

Gl. 25) . . . . .  $x_a = 0,21$ ;  $x_b = 0,81$ .

Mit Hilfe der Gl. 4) und 18) ergibt sich in  $x_a$ :

Gl. 26) . . . . .  $\frac{1}{\rho^a} = \frac{d^2 y}{dx^2 (x=a)} = \frac{181 h}{5^5 \cdot C}$ .

Gl. 27)  $\frac{1}{\rho_1^a} = \frac{d^2 \zeta}{dx^2 (x=a)} = \frac{181 h}{5^5 \cdot C} + \frac{2^{10} \cdot t}{5^4 \cdot s \cdot n^2 \cdot h}$

und in  $x_b$ :

Gl. 28) . . . . .  $\frac{1}{\rho^b} = \frac{d^2 y}{dx^2 (x=b)} = \frac{23 \cdot 2^7 \cdot h}{5^5 \cdot C}$ .

Gl. 29)  $\frac{1}{\rho_1^b} = \frac{d^2 \zeta}{dx^2 (x=b)} = \frac{23 \cdot 2^7 \cdot h}{5^5 \cdot C} - \frac{2^{10} \cdot t}{5^4 \cdot s \cdot n^2 \cdot h}$

Der Unterschied der Krümmungen beider Linien hat einen Unterschied zwischen der wirklichen, der Krümmung der Gleisachse entsprechenden Überhöhung  $\eta$ , und der eigentlich erforderlichen, der Krümmung der Schwerpunktsbahn entsprechenden Überhöhung  $\eta_1$  zur Folge. — Bezeichnet man diesen Unterschied der Überhöhungen mit  $\Delta$ , so folgt aus den Gl. 26) bis

29) bei Benutzung der Formel  $\eta = \frac{C}{\rho}$ :

$$\Delta_a = \Delta_b = \Delta = \frac{2^{10} \cdot C \cdot t}{5^4 \cdot s \cdot n^2 \cdot h} \quad \text{und}$$

Gl. 30) . . . . .  $n = \frac{2^5}{5^2} \sqrt{\frac{t}{\Delta s}} \cdot r$ ,

eine Gleichung, welche das Neigungsverhältnis  $\frac{1}{n}$  für jeden Bogenhalbmesser bei gegebenen t, s und  $\Delta$  zu bestimmen gestattet.

Je größer  $\Delta$  ist, desto kleiner wird n, desto kürzer der Übergangsbogen, daher ist die Feststellung des zulässigen Wertes für  $\Delta$  von großer Wichtigkeit. Näheres hierfür anzugeben ist Sache der Versuche; hier werden nur die Umstände betont, welche dafür sprechen, dass eine zu enge Beschränkung von  $\Delta$  zwecklos wäre. Diese sind folgende:

1. Die Erhaltung der richtigen Überhöhung, wie auch die Legung und Erhaltung des Gleises mit richtigen Werten der Krümmungshalbmesser ist kaum zu erwarten.
2. Wegen des Unterschiedes der Überhöhungen strebt das Fahrzeug, sich aus der Mittelstellung nach einem der Schienenstränge zu verschieben. Die Reibung zwischen Rad und Schiene wirkt dieser Verschiebung entgegen und vernichtet gewissermaßen den Einfluss des Überhöhungsunterschiedes.
3. Die Stetigkeit im Wechsel der Werte für den Krümmungshalbmesser läßt vermuten, dass eine etwaige Verschiebung

des Fahrzeuges von einer Schiene zur andern sanft und ohne Stöße erfolgen wird, da letztere nur bei einem Sprunge im Werte der Krümmungshalbmesser entstehen können.

Die Gestalt beider Bogen und die Überhöhungszunahme mögen nun durch Beispiele erläutert werden.

Bei der Annahme:  $s = 1,50$  m,  $t = 1,80$  m und  $\Delta = 10$  mm gibt Zusammenstellung I die für verschiedene Bogenhalbmesser nach Gl. 30) berechneten Werte für die Zahl n.

Zusammenstellung I.

| r   | n   | r    | n   | r    | n   |
|-----|-----|------|-----|------|-----|
| m   |     | m    |     | m    |     |
| 250 | 220 | 800  | 400 | 2500 | 700 |
| 300 | 240 | 1000 | 450 | 3000 | 770 |
| 350 | 260 | 1200 | 490 | 3500 | 830 |
| 400 | 280 | 1500 | 550 | 4000 | 890 |
| 500 | 320 | 1800 | 600 | 4500 | 940 |
| 600 | 350 | 2000 | 630 | 5000 | 990 |

Für die weitere Rechnung wird mit Rücksicht auf die Windschiefe der Schienenstränge als Mindestwert  $n = 300$  eingeführt.

Beispiel 1.

Gegeben:  $v = 60$  km/St. = 16,67 m/sek;  $r = 350$  m.

$$C = \frac{1,50 \times 16,67^2}{9,81} = 42,45$$

$$h = \frac{42,45}{350} = 122 \text{ mm.}$$

Die Länge des Übergangsbogens ist nach Gl. 2)

$$l = \frac{3 \cdot 5 \cdot 300 \cdot 0,122}{8} = 68,6 \text{ m,}$$

die Verschiebung der Geraden u nach Gl. 14)

$$u = \frac{3^2 \cdot 5^2 \cdot 300^2 \cdot 0,122^3}{7 \cdot 2^9 \cdot 42,45} = 241 \text{ mm.}$$

Der Berührungspunkt des verlängerten Kreisbogens mit der verschobenen Geraden hat den Abstand (Gl. 13)

$$a = \frac{68,6}{2} = 34,3 \text{ m.}$$

Der Schnittpunkt der Endberührenden mit der Geraden ist vom Ende des Bogens nach Gl. 15) um  $z = \frac{2}{7} \cdot 68,6 = 19,60$  m entfernt.

Die Punkte des größten Überhöhungsunterschiedes haben die Abstände (Gl. 25):

$$x_a = 0,2 \cdot 68,6 = 13,7 \text{ m; } x_b = 0,8 \cdot 68,6 = 54,7 \text{ m.}$$

Die mit Hilfe der Gl. 4), 6), 16) und 18) berechneten Abweichungen und Krümmungshalbmesser für beide Linien, wie auch die den letzten entsprechenden Überhöhungen sind in Zusammenstellung II aufgeführt.



Zusammenstellung II.

| Länge<br>x<br>m | Überhöhung     |             | Abweichung                |                                | Krümmungshalbmesser      |                               |
|-----------------|----------------|-------------|---------------------------|--------------------------------|--------------------------|-------------------------------|
|                 | wirklich<br>mm | nötig<br>mm | der Gleis-<br>achse<br>mm | der Schwer-<br>punktbahn<br>mm | der Gleis-<br>achse<br>m | der Schwer-<br>punktbahn<br>m |
| 0               | 0              | 0           | 0                         | 0                              | ∞                        | ∞                             |
| 10,0            | 3              | 10          | 0                         | 4                              | 14176                    | 4225                          |
| 13,7            | 7              | 15          | 3                         | 11                             | 6014                     | 2896                          |
| 20,0            | 18             | 25          | 10                        | 32                             | 2293                     | 1676                          |
| 30,0            | 47             | 49          | 66                        | 122                            | 908                      | 878                           |
| 34,3            | 61             | 61          | 120                       | 193                            | 700                      | 700                           |
| 40,0            | 80             | 76          | 234                       | 330                            | 534                      | 557                           |
| 50,0            | 107            | 100         | 587                       | 715                            | 398                      | 427                           |
| 54,7            | 115            | 107         | 835                       | 973                            | 370                      | 396                           |
| 60,0            | 120            | 114         | 1188                      | 1332                           | 354                      | 374                           |
| 68,6            | 122            | 122         | 1928                      | 2074                           | 350                      | 350                           |

Beispiel 2.

Gegeben:  $v = 100 \text{ km/St.} = 27,78 \text{ m/sek}$ ,  $r = 1000 \text{ m}$ .

Berechnet wie im Beispiele 1:

$$C = \frac{1,50 \cdot 27,78^2}{9,81} = 118,00,$$

$$h = \frac{118}{1000} = 118 \text{ mm.}$$

$$l = \frac{3 \cdot 5 \cdot 450 \cdot 0,118}{2^3} = 99,6 \text{ m.}$$

$$u = \frac{3^2 \cdot 5^2 \cdot 450^2 \cdot 0,118^3}{7 \cdot 2^9 \cdot 118} = 177 \text{ mm.}$$

$$a = \frac{99,6}{2} = 49,8 \text{ m.}$$

$$z = \frac{2}{7} \cdot 99,6 = 28,46 \text{ m.}$$

$$x_a = 0,2 \cdot 99,6 = 19,9 \text{ m}; \quad x_b = 0,8 \cdot 99,6 = 79,7 \text{ m.}$$

Die berechneten Werte für die Überhöhungen, Abweichungen und Krümmungshalbmesser für einzelne Bogenpunkte erscheinen in Zusammenstellung III.

Zusammenstellung III.

| Länge<br>x<br>m | Überhöhung     |             | Abweichung                |                                | Krümmungshalbmesser      |                               |
|-----------------|----------------|-------------|---------------------------|--------------------------------|--------------------------|-------------------------------|
|                 | wirklich<br>mm | nötig<br>mm | der Gleis-<br>achse<br>mm | der Schwer-<br>punktbahn<br>mm | der Gleis-<br>achse<br>m | der Schwer-<br>punktbahn<br>m |
| 0               | 0              | 0           | 0                         | 0                              | ∞                        | ∞                             |
| 10,0            | 1              | 8           | 0                         | 1                              | 115363                   | 14154                         |
| 19,9            | 7              | 17          | 1                         | 9                              | 17265                    | 7133                          |
| 30,0            | 19             | 27          | 9                         | 32                             | 6065                     | 4224                          |
| 40,0            | 38             | 43          | 33                        | 79                             | 3119                     | 2770                          |
| 49,8            | 59             | 59          | 89                        | 160                            | 2000                     | 2000                          |
| 60,0            | 81             | 76          | 197                       | 294                            | 1454                     | 1547                          |
| 70,0            | 99             | 91          | 373                       | 492                            | 1187                     | 1300                          |
| 79,7            | 111            | 101         | 624                       | 757                            | 1062                     | 1164                          |
| 90,0            | 117            | 110         | 985                       | 1125                           | 1004                     | 1068                          |
| 99,6            | 118            | 118         | 1417                      | 1559                           | 1000                     | 1000                          |

Die im Beispiele 2) behandelten Linien sind in Textabb. 2 dargestellt.

In Textabb. 2a ist der Aufriss der Überhöhungslinie dargestellt, die volle Linie zeigt die wirkliche, die gestrichelte

die nötige Überhöhung. In Textabb. 2b stellt die volle Linie die Gleisachse, die —.—.— Linie die Schwerpunktsbahn dar.

Die Anwendung dieses Übergangsbogens stößt auf keine Schwierigkeiten. Das Legen und Erhalten der Überhöhungskrümmung wird leichter sein, als bei dem üblichen Übergangsbogen, bei dem die Ausrundung der Knickpunkte dem Oberbauleger überlassen wird. Die Gleisachse ist der kubischen Parabel ähnlich, somit wird das Legen und Erhalten ebenso leicht durchführbar sein, wie beim üblichen Übergangsbogen.

Zu überlegen ist nur noch, ob und wie sich dieser Übergangsbogen in eine vorhandene Strecke einschalten läßt. Die Geraden sollen dabei unberührt bleiben und die Abweichungen der Bogenmitten zusammenfallen. (Textabb. 3).

Abb. 3.

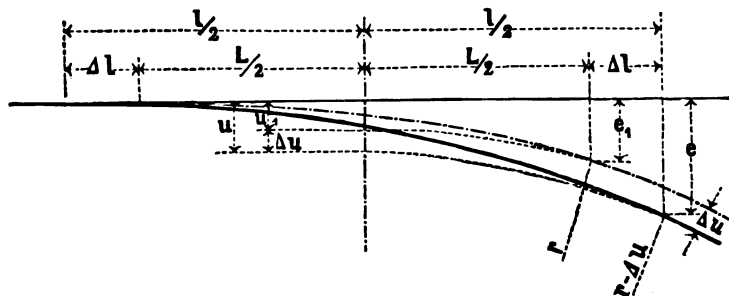

Bei derartiger Anordnung erscheint es nötig, den Kreisbogen um  $\Delta u$  nach Innen derart zu verschieben, daß der Mittelpunkt des Bogens unberührt bleibt, während der Bogenhalbmesser um  $\Delta r$  verkleinert wird.

Wenn für den vorhandenen Übergangsbogen, die kubische Parabel,  $L$  die Länge,  $1:n$  das unveränderliche Neigungsverhältnis der Überhöhung des äußeren Stranges und  $u_1$  die Verschiebung des Kreisbogens von der Geraden bezeichnen, so sind für weitere Rechnungen bekanntlich folgende Formeln zu verwenden:

$$L = n_1 h$$

$$u_1 = \frac{L^2}{24r} = \frac{n_1^2 h^3}{24C}$$

Nach Gl. 14) folgt:

$$\text{Gl. 31) } \Delta u = u - u_1 = \frac{h^3}{48C} (3n^2 - 2n_1^2).$$

Der neue Anfang der Übergangskrümmung rückt vom vorhandenen um das Maß  $\Delta l$  zurück, wobei

$$\text{Gl. 32) } \Delta l = \frac{1}{2} (l - L) = \frac{h}{16} (15n - 8n_1) \text{ ist.}$$

Mit Hilfe von Gl. 31) und 32) sind die Lage des Übergangsbogens und ihm gehörigen Kreisbogens vollständig bestimmt.

Einen Überblick über die Größe der Maße  $\Delta u$  und  $\Delta l$  bietet die Zusammenstellung IV. Im Sinne des Erlasses des österreichischen Eisenbahnministeriums vom 24. Juni 1905 (Z: 5278\*) wurde für die Geschwindigkeit 60 km/st die Zahl  $n_1 = 300$ , dagegen für die Geschwindigkeit 100 km/st  $n_1 = 500$  angenommen.

\*) Wochenschrift für den öffentlichen Baudienst 1905, Heft 25.

## Zusammenstellung IV.

| Halbmesser<br>r<br>m                         | Überhöhung<br>h<br>mm | Zahl<br>n | Zahl<br>n <sub>1</sub> | $\Delta u$<br>mm | $\Delta l$<br>m |
|--|-----------------------|-----------|------------------------|------------------|-----------------|
| a) Geschwindigkeit 60 km/st.<br>C = 42,48.   |                       |           |                        |                  |                 |
| 300  | 141                   | 300       | 300                    | 124              | 18,5            |
| 350  | 122                   | 300       | "                      | 80               | 16,0            |
| 400  | 106                   | 300       | "                      | 53               | 13,9            |
| 500  | 85                    | 320       | "                      | 38               | 12,8            |
| 600  | 71                    | 350       | "                      | 33               | 12,6            |
| 800  | 53                    | 400       | "                      | 23               | 11,9            |
| 1000   | 43                    | 450       | "                      | 17               | 11,7            |
| 1200   | 35                    | 490       | "                      | 11               | 10,8            |
| 1600   | 26                    | 550       | "                      | 8                | 10,0            |
| b) Geschwindigkeit 100 km/st.<br>C = 118,00. |                       |           |                        |                  |                 |
| 1000   | 118                   | 450       | 500                    | 31               | 20,3            |
| 1200   | 98                    | 490       | "                      | 37               | 20,5            |
| 1500   | 79                    | 550       | "                      | 35               | 21,0            |
| 2000   | 59                    | 630       | "                      | 24               | 20,1            |
| 2500   | 47                    | 700       | "                      | 18               | 19,2            |
| 3000   | 39                    | 770       | "                      | 14               | 18,4            |
| 3500   | 34                    | 830       | "                      | 11               | 18,0            |
| 4000   | 30                    | 890       | "                      | 9                | 17,6            |
| 4500   | 26                    | 940       | "                      | 7                | 16,4            |

Die in Zusammenstellung IV angegebenen Maße für  $\Delta u$  sind so klein, daß die Verschiebung des Bogens auf dem vorhandenen Bahnkörper ohne Erbreiterung der Unterbaukrone durchführbar sein wird. Die Verringerung des Kreisbogenhalbmessers um  $\Delta u$  hat keine Bedeutung. Die erforderliche Länge  $\Delta l$ , um die der Anfang der neuen Übergangskrümmung gegen die vorhandene verschoben werden soll, beträgt nach Zusammenstellung IV höchstens 21 m und wird wohl überall zu finden sein. Nötigen Falles können die Anfangspunkte der Übergangsbogen zweier benachbarter Kreisbogen zusammenfallen, was nach von Borriés\*) zulässig und bei kurzen Zwischenraden sogar zweckmäßig erscheint.

Schließlich sei noch erwähnt, daß der in der Abhandlung »Übergangsbogen«\*\*) empfohlenen Maßregel: »das Gleis zunächst auf etwa ein Drittel der Länge des Übergangsbogens in der Geraden liegen zu lassen und nur die äußere Schiene allmählig, anfangs sehr langsam, weiterhin schneller zu heben, in der zweiten Hälfte des Übergangsbogens dann mit ziemlich scharfer Krümmung in den Kreisbogen überzugehen« durch die neue Gestalt des Übergangsbogens gut entsprochen wird.

\*) Organ 1905, S. 22.

\*\*) Organ 1905, S. 25.

## Selbsttätige Prüf- und Zähl-Vorrichtung für Fahrkarten-Druckmaschinen.

Von Rotta, Architekt zu Elberfeld.

Hierzu Zeichnungen Abb. 1 bis 3 auf Tafel XLII.

Den bewährten, in den Karten- und Fahrkarten-Druckereien verwendeten Karten- und Fahrkarten-Druckmaschinen haftet noch der Übelstand an, daß bei Verschleiß und Verstaubung der einzelnen Teile, mangelhafter zu bedruckender Pappe oder bei sonstigen Unregelmäßigkeiten Doppel- und Fehl-Drucke entstehen, die oft Unannehmlichkeiten für die Verwaltungen und die Beamten der Ausgabestellen der Karten zur Folge haben. Bekanntlich wird beim Drucken der Karten zuerst der Wortlaut aufgedruckt, dann die Nummer, wobei es vorkommt, daß zwei Nummern auf einander gedruckt werden, welcher Fehler erst bei ganz genauer Nachprüfung zu erkennen ist. Wenn auch die Karten und Fahrkarten vor der Ausgabe noch nachgesehen werden, ist es doch nicht zu vermeiden, daß solche Doppel- und Fehl-Drucke bei großem Gedränge an den Ausgabeschaltern mit zur Ausgabe gelangen, wodurch den Beamten dieser Ausgabestellen Fehlbeträge in der Kasse entstehen. Dies gab Veranlassung, für das Drucken der Karten Einrichtungen zu suchen, die diesen Übelstand abstellen. Wenn diese Einrichtungen im Betriebe der Druckereien auch zunächst Kosten verursachen, so läßt die Vermeidung der Weiterungen in der Kassenführung ihre Beschaffung doch vorteilhaft erscheinen.

Zwar wurden auch alle möglichen Anstrengungen gemacht, um den berechtigten Klagen über Ausgabestörungen den Boden zu entziehen, und so wurde eine erhebliche Anzahl von Vorkehrungen für diesen Zweck von Seiten der mit dem Drucken der Karten beschäftigten Beamten erfunden, jedoch um bald wieder zu verschwinden, weil sie sich nicht bewährten.

Neuerdings hat nun die Maschinenbauanstalt Ernst Kleine in Elberfeld mit Unterstützung von einigen Beamten der Fahrkarten-Druckerei eine selbsttätige Prüf- und Zähl-Vorrichtung\*) eingeführt, die allen gerechten Anforderungen zu entsprechen scheint.

Diese einfache und sinnreiche Vorrichtung kann an jeder Kartendruckmaschine ohne größere Kosten angebracht werden, und beruht auf dem Gedanken, jeden Doppel- oder Fehl-Druck durch ein elektrisches Läutewerk anzuzeigen, durch ein Zählwerk die fertig gedruckten Karten zu zählen und bei vorkommenden Fehl- oder Doppel-Drucken die Nummer der Karte anzugeben, bei der der Fehler vorgekommen ist.

Die Durchführung ist die folgende (Abb. 1 bis 3, Taf. XLII). In einem Gehäuse a wird ein darin geführter Schlitten b von einer Feder hoch gehalten, in welchem eine wagerecht verschiebbare Nase c von einer zweiten Feder nach vorn gedrückt wird. Der Schlitten b ist nach unten zu einem runden Bolzen ausgestaltet. Unmittelbar unter letzterm befindet sich in einem Schiebergehäuse e ein wagerecht beweglicher Schieber f, der beim Niedergange des Schlittens b herausgedrückt wird und die als Stromschließer wirkenden Messingfedern g verbindet. Neben der obern Nase c befinden sich auf beiden Seiten des Schlittengehäuses a nach unten drehbare, von leichten Federn hochgehaltene Gelenklappen d (Abb. 2 und 3, Taf. XLII), die zur Aufnahme der bedruckten Fahrkarten dienen und diese wieder in den untern Fahrkartenbehälter fallen lassen.

\*) D. R. P. und D. R. G. M.

An der linken Seite des Schlittengehäuses a (Abb. 2, Taf. XLII) ist ein Zählwerk i befestigt, welches durch eine am Druckrahmen A der Druckmaschine angebrachte, verstellbare Stossvorrichtung k mittels eines nach einer Seite federnden Sperrzahnes l bedient wird. An der Seite des Zählwerkes i ist ein Aussetzer n (Abb. 1 und 2, Taf. XLII) mit einer über dem Triebbrade des Zählwerkes i schwebenden Rolle o angebracht, welche das Zählwerk i bei ordnungsmäßigem Drucken der Maschine nicht behindert. Unter dem Aussetzer n befindet sich ein Sperrhaken p, welcher den Aussetzer n gegebenen Falles in seiner eingerückten Lage hält.

Das Schlittengehäuse a ist nach dem Zählwerke hin schlitzartig durchbrochen, damit eine an dem Schlitten b befestigte, gelenkig federnde Nase m den Aussetzer n des Zählwerkes i beim Niedergange des Schlittens b berühren und einsetzen kann.

An dem Druckrahmen A der Druckmaschine ist außer dem üblichen Stöfser B ein zweiter verstellbarer Stöfser b angebracht, der auf die kleinste Unregelmäßigkeit in der Kartenlänge eingestellt werden kann. Außerdem ist an der Druckmaschine eine Klingel mit einer stromerzeugenden Zelle angebracht und von ihren beiden Polen aus mit den Federn g verbunden.

Die gleichfalls einfache Wirkungsweise der Vorrichtung ist die folgende. Nachdem die bedruckte Karte von der nächstfolgenden durch den Kartenschieber der Maschine aus der Führung des Drucktisches herausgeschoben ist, gelangt sie auf die Gelenkklappen d und wird auf Kartenlänge gegen die Nase c gedrückt, diese bei richtiger Länge so stellend, daß der Stöfser b beim Niedergange des Druckrahmens A an der Nase c vorbeigleitet und die Karte zusammen mit dem Stöfser B nach unten in den Fahrkartenbehälter drückt. Gleichzeitig wird bei diesem Niederdrücken das Zählwerk i durch den Sperrzahn l um eine Ziffer weiterbewegt.

Ist aber eine Karte aus irgend einem Grunde zu kurz, oder wird sie nicht genügend vorgeschoben, so wird auf die

Nase c von der auf den Gelenkklappen d gleitenden Karte nicht genügend nach vorn gedrückt, so daß der Stöfser h nicht an ihr vorbeigleiten kann, sondern sie mit dem Schlitten b hinunter drückt. Der Schlitten b treibt den Schieber f wagenrecht heraus, dieser verbindet die mit den Polen des Läutewerkes verbundenen Messingfedern g und setzt somit das Läutewerk so lange in Tätigkeit, bis der Drucker den Schieber f zurückschiebt und die Verbindung der beiden Messingfedern damit aufhebt. Gleichzeitig rückt beim Hinunterbewegen des Schlittens b die an diesem befestigte federnde Gelenknase m am Zählwerke den Aussetzer n ein, so daß die Rolle o den Sperrzahn l zurückdrückt, und dieser an dem Triebbrade des Zählwerkes i vorbeigleitet. Alsdann fällt der Sperrhaken p ein und verhindert ein weiteres Ingangsetzen des Zählwerkes durch etwaige Erschütterungen der Maschine, so daß an ihm zu ersehen ist, bei welcher Karte die Unregelmäßigkeit entstand.

Es ist wohl auch versucht worden, die Ausgabe von Fehldrucken dadurch zu vermeiden, daß die fertig gedruckten Karten durch besondere Zählmaschinen nachgezählt wurden. Die Anschaffungskosten einer solchen Maschine sind aber höher, als die dieser Prüf- und Zähl-Vorrichtung; dazu kommt, die Einföhrung hindernd, daß die besondere Zählmaschine noch eine Arbeitskraft erfordert, während die neue Vorrichtung durch die Druckmaschine bedient wird.

Bei der Fahrkartendruckerei der Eisenbahndirektion Elberfeld sind seit rund zwei Jahren an zwei Fahrkartendruckmaschinen solche Prüf- und Zähl-Vorrichtungen in Gebrauch und arbeiten vorzüglich, ohne den Druckern wesentliche Umstände und Schwierigkeiten zu verursachen, oder die Leistungsfähigkeit der Druckmaschine zu beeinträchtigen.

Inhaber des Patentes dieser neuen Prüf- und Zähl-Vorrichtung für Karten- und Fahrkarten-Druckmaschinen zum Anzeigen von Fehl- und Doppel-Drucken und zum Zählen der ordnungsmäßig bedruckten Karten ist die Maschinenbauanstalt Ernst Kleine in Elberfeld.

## Gewichtswagen der Großherzoglich badischen Eisenbahnen.

Von **Friedr. Zimmermann**, Oberingenieur zu Karlsruhe.

Die badische Eisenbahnverwaltung hat zu den vorhandenen vier Gewichtswagen von 40 t noch zwei bestellt, sodafs 1908 jedem der sechs Maschineninspektionsbezirke einer zugeteilt werden kann.

Bei der Benutzung der zwei ersten, 1903 eingestellten Gewichtswagen\*) zeigte es sich, daß das Ablassen und Hochziehen der Rollgewichte mittels des Flaschenzuges zu lange dauerte. Zunächst wurde ein Windwerk mit selbsthemmendem Schneckenantriebe am Krane angebracht, und als das Aufwinden der Gewichte mit dieser Einrichtung zu langsam ging, ein Windwerk mit Stirnrädern eingesetzt.

Damit nun kein gefährlich rasches Ablassen der Gewichte möglich ist, wurde in das Getriebe eine Geschwindigkeitsbremse eingebaut und dabei durch besondere Gestaltung des Hebels zum Lösen der Bremse die Einrichtung so getroffen,

daß das Ablassen der Rollgewichte mit einer bestimmten Geschwindigkeit erst möglich wird, wenn die Kurbelwelle ausgerückt ist.

Das Aufziehen der leeren Kette, um ein weiteres Rollgewicht abzuheben, geht nicht so schnell wie erwünscht wäre, da nur eine Übersetzung vorhanden ist und diese für das Heben von 2000 kg durch zwei Arbeiter eingerichtet werden mußte.

Da sich diese Krananordnung bewährt hat, soll sie bei allen sechs Gewichtswagen durchgeführt werden.

Der Schaftdurchmesser der Rollgewichte wird bei den beiden neuen Gewichtswagen 60 mm kleiner sein, als der Laufkreisdurchmesser. Die badischen Gleiswagen können nämlich von Landfuhrwerken befahren werden. Der Gleisanschluss an die Wage ist für das An- und Abfahren dieser Fuhrwerke mit Schotter angefüllt. Damit nun die Walzen oder Rollgewichte leicht über den Schrotter hinwegrollen, erhält der innere Teil der Walze einen kleinern Durchmesser.

\*) Org an 1904, S. 99.

Die Zahl der Gleiswagen mit 40 t Wägefähigkeit ist bei der badischen Eisenbahnverwaltung in den letzten Jahren stark in die Höhe gegangen, sodafs die schweren Gewichtswagen ständig benutzt werden. Das Abheben und Hochziehen von je 10<sup>0</sup>/<sub>0</sub> der Last für die Prüfung dieser Gleiswagen mit zwei Rollgewichten von je 2 t kann in kurzer Zeit vorgenommen werden. Diese Zeitabkürzung gegenüber dem frühern Verfahren des Abhebens kleiner Schienenstücke von 50 kg ist von besonderm Werte, wenn Gleiswagen nur nachgeprüft werden müssen und diese Prüfung zwischen zwei sich folgenden Zügen durchgeführt werden soll. Auch ist das Ablassen und Hochheben der Rollgewichte mittels des Kranes für die Arbeiter weit weniger

beschwerlich, als das Abnehmen der vielen Schienenstücke von 50 kg der alten Gewichtswagen.

Nur das Verschieben der schweren Gewichtswagen von 40 t auf die Wage erfordert eine gröfsere Kraftanstrengung als das Verstellen der alten Wagen von nur 25 t. Daher wurden den neuen Wagen längere und kräftige Wagenschieber beigegeben.

Die Rollgewichte werden zweckmäfsig auch zur Prüfung der Güterhallenwagen von mehr als 2000 kg Wägefähigkeit verwendet, die in denselben Zeiträumen, wie die Gleiswagen gestempelt werden müssen, sowie zum Prüfen der Verladekrane auf den Stationen, sodafs das Beibringen von Schienen zur Kranbelastung vermieden wird.

## Federweichen und Herzstücke mit umstellbarer Flügelschiene zur Herstellung eines lückenlosen Hauptgleises.

Von J. Grimme, Betriebsingenieur des Bochumer Vereines zu Bochum.

Die Weichen mit federnden Zungen sind in den letzten Jahren in grofser Anzahl zur Anwendung gekommen.

Textabb. 1 stellt eine Federweiche dar, die im wesentlichen nach dem Muster der preufsischen Staatseisenbahnen ausgeführt ist. Herrn Geheimrat Kohn gebührt das Ver-

Abb. 1.



Abb. 2.



dienst, die grofsen Vorzüge der Federweiche erkannt und ihre Ausbildung für die preufsischen Staatsbahnen gefördert zu haben.

Mehrere andere Eisenbahn-Verwaltungen haben die Federweiche eingeführt und weitere Verwaltungen stellen Versuche mit Federweichen an.

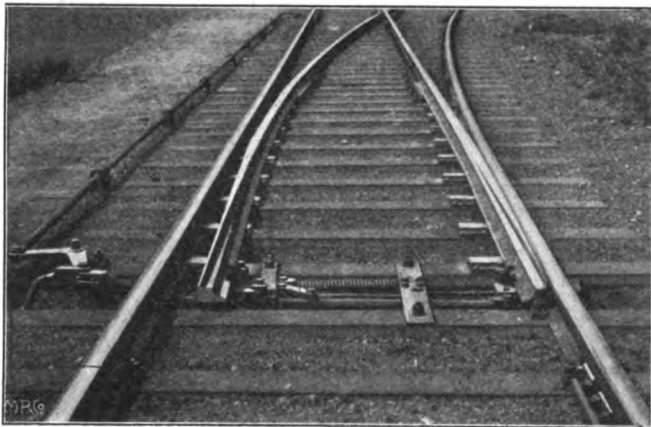
Ein Hauptvorzug der Federweiche besteht in der vollständigen Beseitigung des Gelenkes am Wurzelende der Zunge. Das Gelenk ist dadurch ersetzt, dafs die Zunge selbst in einem Teile ihrer Länge seitlich so biegsam gemacht ist, dafs ihre Tragkraft in senkrechter Richtung nicht wesentlich vermindert wird.

Textabb. 2 zeigt das Anschlufsende der Zunge mit dem biegsamen Teile. Der letztere ruht auf einer mit dem Schwellenroste fest verbundenen Unterplatte. Der hintere Teil der Zunge ist auf dieser Platte mit in den Zungenfufs einspringenden Schrauben gegen Längsverschiebung gesichert. Das Anschlufsende der Zungen ist in Schienenform umgeschmiedet und mit der anschliessenden Schiene wie üblich verlascht.

Wenn nun auch die Beseitigung des losen Zungengelenkes aus dem Gleise ein Fortschritt ist, so erschien doch anfangs

das Biegen der ganzen Zunge als etwas so Ungewohntes, dafs Bedenken dagegen geäußert worden sind. Der Umstand aber, dafs die Räder nur die ungespannte an der Backenschiene anliegende Zunge, nie die abgebogene Zunge befahren, und ferner die Tatsache, dafs die Zunge eine vier- bis fünfmal so grofse seitliche Biegung aushält, ohne bis zur Elasti-

zitätsgrenze in Anspruch genommen zu werden, haben zur Beruhigung über dieses Bedenken geführt.

Es befinden sich jetzt mehr als 3000 Federweichen im Betriebe, an keiner Stelle hat das Biegen der Zunge Nachteile gezeigt.

Ein weiterer Vorzug der Federweiche besteht in ihrer Unempfindlichkeit gegen zweispuriges Einfahren. Die Federzungen weichen dem zweispurig einlaufenden Fahrzeuge einfach nach innen aus und die Fahrzeuge können auf dem Schwellenroste etwa 30 m weiter laufen, ohne die Weiche oder sich selbst zu beschädigen.

Textabb. 3 und 4 zeigen ein Herzstück mit beweglicher

Abb. 3.



Abb. 4.



Flügelschiene. Die letztere wird so an die Herzstückspitze herangedrückt, daß diejenige Herzstück-Spurrinne geschlossen ist, über welche sonst die im Hauptgleise laufenden Räder kreuzen, in die sie also mehr oder minder einfallen. Das Einfallloch fehlt nun und die Überfahrt geht sanft von statten, im Hauptgleise ist jede Unterbrechung der Gleisbahn vermieden.

In Textabb. 4 ist das Herzstück für das Nebengleis geöffnet.

Der Gedanke, die Flügelschiene des Herzstückes beweglich zu machen, ist nicht neu. Neu ist nur die Ausbildung des Gelenkes, um das sich die Flügelschiene dreht, die Haltbarkeit dieses Gelenkes dürfte bestimmend für den Wert der ganzen Anordnung sein.

Der Grundgedanke der Federweiche ist auf dieses Gelenk übertragen. Eine federnde Lasche ist mit einem Ende fest mit dem festliegenden Gleise, mit dem andern ebenso mit der Flügelschiene verbunden. Die starre Verschraubung kann sich nicht rühren, also muß sich die Lasche selbst beim Bewegen der Flügelschiene biegen.

Textabb. 5 zeigt dieses Gelenk. Durch diese Einrichtung

wird das Springen der Flügelschiene vermieden und die Höhenlage der Schienenlaufbahn gesichert. Auch Längsverschiebungen der Flügelschiene, die bei losen Gelenken leicht stattfinden, sind ausgeschlossen, so lange die Enden der Federlasche starr mit den Schienen verbunden sind; diese starre Verbindung ist aber dauernd zu erreichen.

Zur Seite der Federlasche ist noch ein starker Schutzwinkel angebracht. Die andere Seite der Gelenkverbindung sieht man in Textabb. 6. Eine starke nicht biegsame Flachlasche reicht bis in die Laschenkammer der beweglichen Flügelschiene, und greift mit einem an der Innenseite befestigten kurzen Bolzen in ein Stegloch der Flügelschiene hinein, um

Abb. 5.



Abb. 6.



diese noch festzuhalten, wenn die biegsame Lasche einmal brechen sollte, was aber in Anbetracht der geringen Beanspruchung ausgeschlossen erscheint.

Die Flügelschiene ist mit der Weiche durch ein Gestänge zwangläufig verbunden, jedoch nicht zwangläufig starr.

In das Gestänge sind zwei Federn, eine auf Zug, die andere auf Druck wirkend, in gespanntem Zustande so eingefügt, daß bei regelrechter Umstellung keine Tätigkeit der Federn eintritt. Nur wenn die Flügelschiene bei unsichtiger Weichenstellung aufgeschnitten wird, so gibt die betreffende Feder nach und an dem Gestänge wird nichts verdorben.

Zusammen mit der Federweiche läßt sich mit diesem Herzstücke ein lückenloses Hauptgleis herstellen, durch das die jetzt beim schnellen Befahren der Weichen fühlbaren harten Schläge der Räder fast ganz vermieden werden.

Mit der Verminderung der Schläge geht aber zweifellos eine Verminderung der Abnutzung Hand in Hand, was sich in der bedeutend erhöhten Haltbarkeit der Federweichen ausdrückt.



# Bericht über die Fortschritte des Eisenbahnwesens.

## Bahn-Unterbau, Brücken und Tunnel.

### Zeichnerische Bestimmung der wirtschaftlich vorteilhaftesten Anordnung einer Talübersetzung.

(Österreichische Wochenschrift für den öffentlichen Baudienst 1906, Heft 43. Mit Abb.)

Dr. R. Schönhöfer, Baukommissär in der Eisenbahndirektion Wien, ermittelt die billigste Ausführung einer Talbrücke zeichnerisch in der Weise, daß er für die einzelnen Teile einer Talbrücke, also Pfeiler, Gewölbe, Tragwerke auf Grund der betreffenden Regelpläne oder auf Grund ausgeführter Bauten, sowie der in Betracht kommenden Preise die verschiedenen Kostenlinien aufzeichnet.

Hinsichtlich der Ermittlung der Kostenlinien für die Gewölbe ist folgendes zu bemerken. Bei gegebenem Halbmesser  $r$  ist das Gewölbe vollständig bestimmt. Die Scheitelstärke  $d$ , die Kämpferstärke  $d'$ , sowie die Pfeilerstärke  $p$  können aus Tafeln entnommen werden. Die Art der Ausführung der Hintermauerung und Überschüttung, sowie alles übrige ergibt sich aus den bezüglichen Regelplänen. Man kann somit die Kosten des Gewölbes  $k_w$  für jeden Halbmesser  $r$  berechnen,  $k_w = f(r)$ . Es ist aber vorteilhafter, die Beziehung  $k_w = f(s)$  anzuwenden, worin  $s = 2r + p$ . Auf Grund dieser Gleichung erhält man die Linie der Gewölbekosten.

Die Abmessungen eines Gewölbepfeilers sind gegeben durch die Höhe  $h$  und die Pfeilerstärke  $p$ , welche wiederum durch den Halbmesser der anschließenden Bogen bestimmt ist. Die Anzugsverhältnisse können aus den Regelplänen entnommen werden. Man kann daher für die verschiedenen  $r$  und  $h$  die Pfeilerkosten  $k_p$  berechnen. An Stelle der Beziehung  $k_p = f(r, h)$  wird die Beziehung  $k_p = f(s, H)$  aufgestellt, wobei  $H = h + r + d + t$ , wenn  $t$  die Überschüttungshöhe über dem Gewölbescheitel bedeutet. Diese Gleichung gibt die Pfeilerkostenlinien. Die Standpfeiler haben in der Regel dieselbe Form, wie die Tragpfeiler, nur ist die Pfeilerstärke größer. Während die Tragpfeilerstärke  $p$  nur vom Gewölbehalbmesser abhängig ist, richtet sich die Standpfeilerstärke  $p'$  auch nach der Pfeilerhöhe  $h$ . Ist  $p' - p = z$ , so wird  $z = f(r, h)$

beziehungsweise  $z = f(s, H)$ . Für das Entwerfen der Standpfeiler empfiehlt es sich, eine Tafel anzulegen, oder Linien zu zeichnen, um auf Grund der verschiedenen  $s$  und  $H$  die Größe  $z$  zu ermitteln. Hinsichtlich der Kostenberechnung handelt es sich darum, die Kosten eines Mauerwerkstreifens von der Stärke  $z$  zu bestimmen. Es gilt die Gleichung  $k_z = f(z, H)$ ; da aber  $z = f(s, H)$ , so erhält man  $k_z = f(s, H)$ . Das ergibt die Standpfeiler-Zuschlagskostenlinien; schliesslich ist  $k_p = k_p + k_z$ .

Für eiserne, hölzerne oder Eisenbeton-Tragwerke wird die Beziehung gelten:  $k_1 = f(l)$ , wenn  $l$  die Stützweite bedeutet. Je nach der Trägerform werden verschiedene Linien gezeichnet werden müssen, nämlich für Vollwandträger, Parabelträger, Halbparabelträger und andere Formen, ferner besondere Linien für die Fälle Bahn »oben«, »versenkt«, »zwischen«, »unten«. Für die Zwischenpfeiler werden die Kostenlinien in ähnlicher Weise bestimmt, wie bei den Pfeilern gewölbter Talbrücken. Sowohl bei den steinernen, als auch bei den Gerüstpfeilern wird die Beziehung gelten  $k_p = f(l, h')$ , wobei  $h'$  die Höhe des Pfeilers vom Grundmauerwerke bis zu den Auflagern bedeutet. Für Pfeiler, welche zwischen einem Gewölbe und eisernen Tragwerke stehen, werden sich die Kosten angenähert bestimmen lassen, indem man sich den Pfeiler in der Weise zerlegt denkt, daß sich die Kosten des einen Teiles als eines halben Tragpfeilers aus den Pfeilerkostenlinien ergeben. Der andere Teil kann für den Fall, daß seine Stärke  $p'''$  angenähert gleich der Stärke  $p''$  der Zwischenpfeiler ist, als Zwischenpfeiler angesehen werden. Nur wenn der Unterschied von  $p'''$  und  $p''$  erheblich ist, wird man den aus den entsprechenden Linien entnommenen Kostenwert im Verhältnisse von  $p'''$  zu  $p''$  umrechnen.

Da bei den Talbrücken meistens dieselben Teile mehrfach vorkommen, wird es sich empfehlen, Gerade zu zeichnen, mit deren Hilfe die Vervielfachung zeichnerisch rasch geschehen kann. Diese Geraden dienen auch zur Umrechnung der Kosten bei Änderung der zu Grunde gelegten Preise, zur Umrechnung der Kosten im Verhältnisse von  $p'''$  zu  $p''$  und ähnliche Fälle.

B—s.

## Bahn-Oberbau.

### Neuere Schienenstossanordnungen mit enger Stosschwellenlage.

(Dinglers Polytechnisches Journal 1906, Band 321, Hefte 26 bis 29. Mit Abb.)

Regierungsbaumeister Jaehn, Bromberg, stellt Betrachtungen über die Versuche an, die die guten Eigenschaften des schwebenden Stosses mit denen des ruhenden zu vereinen suchen. Zu dieser Gruppe sind die Schienenstossverbindungen zu zählen, die auf einen Übergang vom schwebenden zum festen Stosse durch eine möglichst verminderte Entfernung der Schienenstoss-Unterstützungen hinzielen. Praktische Schwierigkeiten bei derartigen Anordnungen bot bisher die Ausführbarkeit einer festen Unterstopfung der Stosschwellen. Wegen geringerer Tragfähigkeit der nur mangelhaft, oder gar nicht gestopften Schwellen-

kante muß sich die Schwelle bei eintretender Belastung nach innen neigen, sodafs die Stützweite des Schienenstosses um die doppelte Breite der Unterlageplatten vergrößert wird. Ferner verteilt die Schiene den beim Übergange des Rades ausgeübten Druck wegen ihrer elastischen Durchbiegung nicht gleichmäfsig auf die ganze Fläche der Unterlageplatte, sondern überträgt ihn nach der jeweiligen Stellung des Rades im Stossnachbarfelde oder im Stossfelde auf die der Stossstelle abgekehrte oder zugewendete Kante, sodafs eine ungleichmäfsige Beanspruchung der Bettung unter der Schwelle entsteht. Bei nur mangelhaft, oder gar nicht von der Stossseite her gestopften Stosschwellen müssen von dem ersten Befahren der Stossstelle an Einsenkungen eintreten, die sich bei fortschreitendem Verschleifs von Lasche

und Schiene steigern. Diese schädlichen Einsenkungen können durch die Form der Unterlageplatte und ihre der Tragfähigkeit der Bettung unter der Schwelle entsprechende Stellung zur Schwelle erheblich herabgemindert werden. Die Berührungsfläche zwischen Schiene und Unterlageplatte wird am zweckmäßigsten zylindrisch ausgebildet, um die Drehung der Schiene um den Auflagerpunkt bei der Durchbiegung zu gestatten; wird von dieser zylindrischen Ausbildung abgesehen, so empfiehlt es sich, diese Fläche in der Längsrichtung möglichst schmal zu halten, damit sich der ausgeübte Schienendruck nach Möglichkeit der senkrechten Mittelachse des Schwellenquerschnittes nähert. Weiter läßt sich durch die Lage der Platten zu nur einseitig unterstopften Schwellen eine weitere Verringerung des Bettungsdruckes an der Stofskante herbeiführen, die so zu wählen ist, daß der Höchstwert des ungleichmäßig verteilten Bettungsdruckes die zulässige Höhe nicht überschreitet.

Bei Stofsschwellenabständen, die nur einseitiges Unterstopfen der Stofsschwellen gestatten, hat sich ein Ausweichen der Bettung zwischen den Schwellen nicht verhindern lassen. Zur Vermeidung dieses Übelstandes erschien es geboten, die Stofsschwellen unmittelbar aneinanderzurücken, so entsteht der Zweischwellenstofs. Von diesem ist nach Vergleichsrechnungen in statischer und dynamischer Beziehung ein günstigeres Verhalten zu erwarten, als beim üblichen schwebenden Stofse, was auf Lebensdauer und Unterhaltungskosten dieser Stofsverbindungen von Einfluß sein wird; da zudem die leichteren und kürzeren Laschen die Beschaffungskosten vermindern, so scheint der Zweischwellenstofs dem schwebenden Stofse auch wirtschaftlich überlegen zu sein. Die bisher mit dem Zweischwellenstofse gemachten Erfahrungen lauten durchweg günstig, doch kann ein abschließendes Urteil erst nach längerer Beobachtung gefällt werden.

Auf den preussisch-hessischen Staatsbahnen werden gegenwärtig Versuche mit einer Stofsteilung von 360 mm unter Verwendung des »festen Blattstofses« nach Becherer und Knüttel in Verbindung mit Kreuzschwellen und Trogschwellen angestellt, die zunächst günstige Erfahrungen geliefert haben.

Die Eisenbahn-Direktion Kattowitz hat mit eisernen und hölzernen Doppelschwellen Versuche angestellt, und zwar wurden die Schwellen teils mit je zwei Hakenplatten, teils mit je einer durchgehenden Hakenplatte am Stofse ausgerüstet. Vorgenommene Messungen haben ergeben, daß die Schienenenden bei dem Stofse auf Doppelschwellen weniger angegriffen werden, als beim gewöhnlichen schwebenden Stofse, und daß die Abnutzung der Schienen an den Stößen diesem gegenüber gleichmäßiger und geringer ist. Ein Senken des belasteten Schienenkopfes gegen den unbelasteten tritt nicht ein. Die hölzernen Doppelschwellen sind durch fünf eiserne Dübel miteinander verbunden; diese Verbindung hat sich vorzüglich bewährt. Die eisernen und hölzernen Doppelschwellen haben sich sehr leicht auf der ganzen Lagerfläche gleichmäßig unterstopfen lassen.

Die Reichseisenbahnen in Elsass-Lothringen haben den Zweischwellenstofs im März 1901 auf je 500 m Länge einer Haupt- und einer Neben-Bahn eingebaut. Auch diese Stofsverbindungen haben sich sehr gut gehalten.

Auf der ganzen 251 km langen Strecke der Warschau-Kalischer Eisenbahn wurde ein von dem Direktions-Ingenieur der Warschau-Wiener Bahn, Professor A. Wasjutynski\*), entworfener Oberbau mit Zweischwellenstofs verlegt. Dieser Oberbau liegt jetzt ungefähr drei Jahre und hat sich während dieser Zeit gut bewährt. Das günstige Verhalten dieses Oberbaues hat die Verwaltung der Warschau-Wiener Eisenbahn angeregt, den Zwischenschwellenstofs auch auf der Hauptlinie Warschau-Granica auf zwei Strecken mit einer Länge von etwa 7 km versuchsweise anzuwenden, und zwar sowohl mit Doppelwinkellaschen, welche auch dem Wandern der Schienen entgegenwirken, als auch mit Winkellaschen, bei deren Anwendung das Wandern der Schiene durch besondere Winkeleisen verhindert wird, die zu je drei Paaren auf den drei mittleren Schwellen jeder Schiene angebracht werden. Diese Anordnungen werden nach einiger Zeit ein noch sichereres Urteil über den Wert des Zweischwellenstofses erlauben. B—s.

\*) Organ 1905, S. 335.

## Bahnhofs-Einrichtungen.

### Die neuen elektrischen Glühlampen.

(The Engineer 1906, Dezember, S. 569 und 593.)

Die Forschungen zur technischen und wirtschaftlichen Verbesserung des elektrischen Glühlichtes sind auf die Verwendung anderer Stoffe als Kohlenstoff zur Herstellung des Glühkörpers und auf die weitere Entwicklung der Kohlenfadenlampen gerichtet gewesen. Die letztere Richtung sucht das Ziel zu erreichen durch Verwendung von Hochspannungslampen, die erstere durch Verwendung von Niedrigspannungslampen. Zur Erzielung großer Lichtstärken sind jedoch nur Hochspannungslampen hergestellt worden, die Niedrigspannungslampen haben sich als unwirtschaftlich erwiesen. Wegen seiner Unschmelzbarkeit wäre der Kohlenstoff sehr geeignet für elektrische Glühlampen, wenn er sich nicht im luftleeren Raume auflöste, wobei die Glaswände geschwärzt werden und dann eine beträchtliche Lichtmenge zurückhalten. Aber auch die bei der

Auflösung stattfindende Gefügeveränderung des Kohlenfadens ist mit Erhöhung des Stromverbrauches für dasselbe Licht verbunden. Die Auflösung wird mit zunehmender Wärme beschleunigt, so daß Kohlenfadenlampen für Spannungen von 200 bis 250 Volt ihre Leuchtkraft schneller verlieren, als Niedrigspannungslampen, etwa bis zu 110 Volt. Eine wesentliche Verbesserung der Kohlenfadenlampen ist daher nicht zu erwarten. Zur Erzielung einer wirksamen Beleuchtung muß eine wirtschaftliche Lichtquelle die größtmögliche Weißglut-hitze besitzen, da die Lichtmenge, welche ein Leuchtkörper aussendet, mit der fünften Potenz seiner Wärme, also außerordentlich rasch zunimmt. Zugleich nimmt der Strombedarf mit zunehmender Wärme ab. Aus diesen Gründen sind andere Stoffe zu Glühfäden verwendet worden.

Nernst-Lampe. — Nernst nahm an, daß von den metallischen Leitern, den Leitern erster Klasse, keiner zur

Herstellung einer wirtschaftlichen Lampe geeignet sei, und verwandte Leiter zweiter Klasse, Elektrolyten, welche durch den elektrischen Strom zersetzt werden. Es wurde festgestellt, daß die Oxyde von Magnesium, Zirkonium, Thorium, Yttrium und anderer seltener Erdmetalle, welche den elektrischen Strom bei gewöhnlicher Wärme gar nicht leiten, bei zunehmender Wärme gute Leiter werden. Auch wurde gefunden, daß durch eine angemessene Mischung der Erden, Zirkonium- und Yttrium-Erde, die zersetzende Wirkung des Stromes größtenteils verhütet werden konnte. Aber die Notwendigkeit der Vorwärmung des Leuchtkörpers ist ein großer Nachteil der Nernst-Lampe.

**Osmiumlampe.** — Auer von Welsbach verwandte Osmium als Leuchtkörper für elektrische Glühlampen. Dieses Metall schmilzt nur im elektrischen Bogenlichte. Da es wegen seiner außerordentlichen Brüchigkeit nicht zu Draht gezogen werden kann, wandte Auer ein besonderes Verfahren an, um amorphes Osmium in Drahtform zu verwandeln. Er bereitete aus fein gepulvertem Osmium durch Hinzufügen eines organischen Bindemittels einen Teig, aus welchem er mittels einer Presse sehr dünne Fäden herstellte. Diese wurden getrocknet und dann im luftleeren Raume erhitzt, bis der organische Stoff verkohlt war. Die Fäden, welche Osmium und Kohlenstoff in sehr fein verteiltem Zustande enthielten, wurden dann lange in zersetzenden Gasen, wie mit Dampf gesättigtem Wasserstoff, bis zur höchsten Weißglut erhitzt. Hierdurch wurde der Kohlenstoff ausgeschieden, und die feinen Osmiumteilchen blieben, zu einem festen Drahte vereinigt, zurück.

**Quecksilberlampe.** — Peter Cooper Hewitt verwandte Quecksilberdampf für elektrische Glühlampen. Er fand als Grundbedingung für die Herstellung einer brauchbaren Quecksilberlampe, daß im Innern der Lampe eine bestimmte Wärme und Dampfdichte vorherrschen muß, um ein wirtschaftliches und vorteilhaftes Licht zu erzielen. Gegen die allgemeine Einführung dieser Lampen spricht ihre bläulich-grüne Lichtfarbe. Die roten Strahlen fehlen gänzlich, so daß alle Farben verändert werden.

Die Hewitt-Lampe eignet sich in hervorragendem Maße zur Erzeugung der ultravioletten Strahlen, welche wegen ihrer chemischen Wirkungen mannigfache Verwendung finden. Da gewöhnliches Glas die ultravioletten Strahlen nicht durchläßt, sondern sie aufsaugt, stellt das Werk W. C. Heraeus in Hanau Quecksilberlampen aus Quarzglas her. Der starke Ozongeruch verrät die Menge der ultravioletten Strahlen. Die Spektroskop-Untersuchung der Wellenlänge des ausgesandten Lichtes ergab, daß die Strahlen Wellenlängen bis zu  $220 \mu\mu$  besitzen. Da der Bergkristall sehr teuer und zerbrechlich ist, hat Dr. Zschimmer in den Glaswerken von Schott und Co. in Jena eine besondere Glasart hergestellt, welche ultraviolettes Licht gut durchläßt. Dr. Schott konnte die Quecksilberlampe mit dem neuen Glase so verbessern, daß sie allen Ansprüchen genügt. Da das Spektrum der neuen Glasmischung, welche die Bezeichnung «Uviol» aus ultraviolett führt,  $253 \mu\mu$  erreichte, eignet sie sich zu Heilzwecken vollkommen, weil die Strahlen von sehr kurzen Längen wegen ihrer sehr geringen Durchdringungsfähigkeit vernachlässigt werden können. Der sichtbare Teil des Spektrums erstreckt sich nur von  $579$  bis  $405 \mu\mu$ , und

eine lange Reihe chemisch wirkender Strahlen, zwei Drittel von der Länge des Spektrums, sind hier ausgeschlossen. Die Quecksilberlampen von Heraeus und Schott sind demnach außerordentlich vorteilhafte Erfindungen für die Umformung elektrischer Arbeit in brauchbare Strahlenarbeit von kleiner Wellenlänge.

Die sogenannte fluoreszierende Lampe von Dr. Schott ist nur eine Abart der Uviolampe, in der ein noch größerer Teil der langwelligen Strahlen zurückgehalten wird. Während daher die Lampe selbst verhältnismäßig trübe brennt, erzeugt sie in ihrer Umgebung in verschiedenen Stoffen eine weit ausgedehnte Fluoreszenz, so in Rhodamin, Fluoreszin oder Uranglas, so daß diese Stoffe mehr leuchten, als die Lampe selbst. Aber auch Vaseline, Lanolin, Seife und die menschliche Haut zeigen ein eigentümliches Farbenspiel. In der Haut werden auch Veränderungen sichtbar, welche bei Tageslicht nicht wahrnehmbar sind. Die Uviolampe ist daher nicht nur ein unschätzbares Mittel zu Zwecken der Heilung und Krankheitslehre, sondern auch zur Krankheitsbestimmung. Da ultraviolettes Licht die Fähigkeit besitzt, die negativen Elektrone eines strahlenden Körpers in Freiheit zu setzen, so wird die Quecksilberlampe auch Jonisation erzeugen. Eine sehr wertvolle Eigenschaft der Hewitt-Lampe liegt ferner in ihrer von Hewitt entdeckten Fähigkeit, Wechselstrom in Gleichstrom umzuformen.

Die eigentümliche, unangenehme Lichtfarbe der Hewitt-Lampe würde am einfachsten mittels der sogenannten orthochromen Lampe durch Verbindung mit gewöhnlichen elektrischen Glühlampen oder dadurch beseitigt werden, daß die Quecksilberwellen mittels der Fluoreszenz von Rhodamin in rote Wellen eingeschlossen werden.

**Tantalampe.** — Die Zerstäubung und Verschlechterung der negativen Elektrode der Quecksilberlampe veranlaßte Werner von Bolton zu Auers Gedanken zurückzukehren, und so kam er zu der Tantalampe. Beim Erwärmen nimmt Tantal als Metall, wie Osmium, an elektrischem Widerstande zu, wird weich und nach 200 bis 300 Brennstunden sehr brüchig. Bei  $0,05$  mm Fadendurchmesser erfordert eine Lampe von 25 Kerzen für 110 Volt einen Faden von  $650$  mm Länge, welcher  $0,022$  g wiegt, so daß  $1$  kg Tantal zur Herstellung von 45000 Lampen ausreicht. Eine solche Länge in eine gebogene Form zu bringen, wie bei einer Kohlenfadenlampe, ist unmöglich. Dasselbe gilt von der mit verhältnismäßig niedriger Spannung verwendeten Osmiumlampe. Der Draht muß daher auf einen Rahmen aufgewickelt werden.

Siemens und Halske haben ein Verfahren entdeckt zur Herstellung von gezogenem Drahte aus schwer schmelzbaren Metallen, wie Tantal, Zirkonium, Thorium, Yttrium oder Erbium. Das zu diesem Zwecke verwendete geschmolzene Metall wird aus dem amorphen Metalle hergestellt. Um jede Möglichkeit der Bildung von Karbiden, welche schnelle Zerstörung der Lampe herbeiführen würden, zu verhüten, wird das gepulverte amorphe Metall ohne irgend welches organische Bindemittel zu Scheiben oder Wulsten geprefst und dann bei Abschluß der Luft oder in einem unwirksamen Gase im elektrischen Bogenlichte geschmolzen.

**Zirkoniumlampe.** — Nach einem Verfahren von Sander werden Glühfäden aus Zirkoniumkarbid hergestellt. Die Wasserstoff- oder Stickstoffverbindungen der seltenen Erdmetalle, insbesondere von Zirkonium, werden mittels eines organischen Bindemittels zu einem Teige verarbeitet. Die aus diesem durch Pressen hergestellten Fäden werden zur Verhütung der Oxydation zweckmäßig in Wasserstoff bis auf ungefähr 300° erhitzt. Diese Fäden besitzen jedoch ein außerordentlich geringes Leitungsvermögen, so daß sie zunächst entweder einem Strome von hoher Spannung ausgesetzt oder durch irgend ein Heizmittel erhitzt werden müssen. Wird das letztere Verfahren angewendet, so genügt ein Strom von gewöhnlicher Spannung, um den Faden zum Glühen zu bringen. Ist dies geschehen, so ist der Faden dauernd leitend, da die Karbidbildung vollzogen ist. Dann wird Wasserstoff in die Vorlage geleitet und der Strom allmählich verstärkt, um den Faden abbinden zu lassen. Wenn der Strom stark wird, ändert der Faden sein Gefüge, wird hart, bekommt ein metallisches Aussehen und ähnelt in seinen elektrischen Eigenschaften einem Metalle. Die Glühlampen erforderten 2 Watt für die Kerze und eigneten sich für Ströme von niedriger Spannung.

Durch Hinzufügen anderer geeigneter, schwer schmelzbarer Metalle, wie Ruthenium oder Wolfram, entstanden die ersten Glühfäden, deren Schmelzpunkt sehr hoch lag und welche ohne Beeinträchtigung ihrer Härte strengen Prüfungen unterzogen werden konnten. Die Lampen brannten 60 Stunden bei 0,3 Watt für die Kerze, über 120 Stunden bei 0,6 Watt und über 1000 Stunden bei 1 Watt. In letzterem Falle haben sie in den ersten 500 Stunden eine fast unveränderliche Leuchtkraft. Die Länge des Fadens beträgt ungefähr 5 mm bei 0,6 mm Stärke für 1 Volt, so daß eine Anzahl nebeneinander geschalteter Fäden nötig ist, um Glühlampen für 110 bis 220 Volt herzustellen.

**Iridiumlampe.** — Ein Verfahren von Gülcher ermöglicht die Verwendung von Iridium für Glühlampen. Die Iridiumlampe ist wie die Osmiumlampe nur für niedrige Spannungen geeignet, und kann nicht als Mitbewerber der Kohlenfadenlampen betrachtet werden, da der in der Natur vorhandene Vorrat von Iridium wie der von Osmium sehr beschränkt ist.

**Wolfram- und Molybdänlampe.** — Wegen ihres hohen Schmelzpunktes und ihrer nicht flüchtigen Beschaffenheit sind Wolfram und Molybdän für Glühlampen besonders geeignet. Nach dem Verfahren von Dr. Alexander Just und Franz Hanaman wird ein Kohlenfaden in Wolframoxychlorid und sehr wenig Wasserstoff durch den elektrischen Strom stark erhitzt. Hierdurch wird er vollständig in einen

Faden von reinem Wolfram verwandelt. Die Molybdänfäden werden auf ähnliche Weise erzeugt.

Nach dem Verfahren des Chemikers H. Kuzel in Wien werden die schwer schmelzbaren Metalle Chrom, Mangan, Molybdän, Uran, Wolfram, Vanad, Tantal, Niobium, Titan, Thorium, Zirkonium, Platin, Osmium und Iridium in ihrem Kolloidzustande zur Herstellung von Glühfäden verwendet, und zwar ein einzelnes oder ein Gemisch aus mehreren. Die kolloidalen Metalle, welche in mehr oder weniger flüssigem Zustande erhalten werden, werden durch Verdampfen des Lösungsmittels oder durch Eintrocknen und Sättigen mit Wasser oder einer andern Flüssigkeit in einen Teig verwandelt. Da der aus dem Teige geprefte Faden in dieser Form den Strom nicht leitet, wird er zunächst erhitzt und dann einem Hochspannungsstrom ausgesetzt. Durch Erhitzen bis zur Weißglut geht das kolloidale Metall in die kristallinische Form über. Der Durchmesser des Fadens und der Widerstand für die Querschnittseinheit werden hierdurch wesentlich verändert. Nach dem Erhitzen bis zur Weißglut sind die Fäden gebrauchsfähig.

Die aus einem Gemische von mehreren Metallen hergestellten Fäden besitzen trotz des niedrigeren Schmelzpunktes große Leistungsfähigkeit, welche vermutlich der Tatsache zuzuschreiben ist, daß Gemische eigentümliche physikalische Eigenschaften besitzen, welche von denjenigen der Einzelmetalle wesentlich abweichen.

**Graphitfadenlampe.** — Um die Ungleichförmigkeiten eines verkohlten Cellulosefadens auszugleichen, wird er, nachdem er in einem geeigneten Ofen bis zu starker Weißglut erhitzt ist, in einem Kohlenwasserstoffdampfe, wie Ligroindampf, zur Weißglut gebracht, wobei sich Kohlenstoff auf den dünneren und daher stärker glühenden Stellen niederschlägt. Werden jedoch die so zubereiteten Fäden wieder in einem geeigneten Ofen bis auf 3000 bis 3700° erhitzt, so ergeben sich sehr eigentümliche, von Howell entdeckte Veränderungen. Die Fäden sahen nach dieser Behandlung aus, als wenn sie durch die Wärme geschmolzen wären, und der Widerstand der Querschnittseinheit hatte bedeutend abgenommen. Die Widerstandsabnahme betrug im Vergleiche mit gewöhnlichen Fäden bei Zimmerwärme bis ungefähr 80%.

Auch das Gefälle des Widerstandes der Querschnittseinheit wurde durch die Wärme in einer eigentümlichen Weise verändert, indem die negative Wärmezahl in eine positive überging, so daß durch das Verfahren von Howell Fäden von metallischen Eigenschaften entstehen. In chemischer Hinsicht ähneln sie dem Graphit, und deshalb werden die Lampen Graphitfadenlampen genannt. Der Stromverbrauch betrug nur 2,5 Watt für die Kerze.

B—s.

## Maschinen- und Wagenwesen.

### Kreisel-Schneesleuder der Denver-Nordwest-Pacific-Bahn.

(Railroad Gazette 1907, Januar, Band XLII, S. 114. Mit Abb.)

Die Denver-Nordwest-Pacific-Bahn durchkreuzt das Festland westlich von Denver in 3536 m Meereshöhe, wo gewöhnlich das ganze Jahr hindurch Schnee liegt. Zur Offenhaltung

der Gleise während der Wintermonate werden daher sehr starke Schneesleudern\*) verwendet, die der Moffat-Bahn sind die größten bis jetzt gebauten.

Die Schneesleuder bohrt sich durch die zu einer harten

\*) Organ 1895, S. 123; 1896, S. 275.

Eismasse gepackten Schneewehen mit voller Sicherheit für die Besatzung und mit gleichförmigem Erfolge. Zum Schieben genügen eine oder zwei schwere Lokomotiven, statt sechs oder sieben bei gleicher Arbeit für den Keilpflug. Die Schleuder der Moffat-Bahn stellt einen Einschnitt von 4,07 m Breite her. Das Rad besteht aus 10 kegelförmigen Schaufeln mit Messern, welche sich selbsttätig in die Schneidestellung einstellen. Das Rad ist in eine Trommel eingeschlossen, welche mit einer umdrehbaren Haube versehen ist. Die letztere kann mittels eines Luftzylinders nach beiden Seiten hin gedreht werden, um sie der Richtung, in welcher sich das Rad dreht, anzupassen. Der Kessel hat die Form der Lokomotivkessel mit Belpaire-Feuerkiste. Die Maschine besteht aus zwei wagerechten Zylindern

mit Gleitschiebern, welche durch eine Walschaert-Steuerung angetrieben werden. Der Pflug ruht auf einem aus I-Trägern bestehenden Rahmen und ist auf zwei zweiachsige Rahmen-Drehgestelle gesetzt. Um eine Entgleisung des Pfluges zu verhüten, hat das Vordergestell Eisschneider und Schienenräumer. Die Eisschneider sind an einem Rahmen befestigt, welcher am Vorderende des vordern Drehgestelles hängt und beim Durchfahren von Kreuzungen oder Weichen mittels eines Luftzylinders gehoben und gesenkt werden kann. Die Schienenräumer sind hinten am Drehgestelle aufgehängt und mit der Achse verbunden; sie werden ebenfalls durch einen Luftzylinder betätigt.

B—s.

## Aufsergewöhnliche Eisenbahnen.

### Entwürfe für die Erhöhung der Leistungsfähigkeit der Berliner Stadtbahn.

Im Vereine Deutscher Maschinen-Ingenieure berichtete Professor Dr.-Ing. Reichel über das Preisausschreiben des Vereines betreffend Erhöhung der Leistungsfähigkeit der Berliner Stadt- und Ring-Bahn vom 1. März 1906.\*) Aus den Bestimmungen des Ausschreibens wird zunächst Folgendes hervorgehoben.

Von den verschiedenen Möglichkeiten, die Leistungsfähigkeit der Berliner Stadt- und Ring-Bahn und der anschließenden Vorortstrecken zu erhöhen, soll der Fall genau untersucht werden, daß die Züge aus zweistöckigen Wagen bestehen, zu denen der Zugang von übereinander angelegten Bahnsteigen stattfindet. Es ist dabei elektrische Zugförderung unter Verwendung einfachen Wechselstromes, wie bei dem Versuchsbetriebe auf der Strecke Niederschöneweide-Spindlersfeld vorauszusetzen. Die Streckenausrüstung hierfür ist nicht Gegenstand der Untersuchung, wohl aber die Ausrüstung der Wagen einschließlich der Stromabnehmer.

Die Bahn muß nach wie vor von gewöhnlichen Fahrzeugen befahren werden können. Der obere Bahnsteig ist daher in solcher Höhe anzubringen, daß sich die Türen des gewöhnlichen Abteilwagens unter ihnen öffnen lassen.

Die Einrichtungen sind so zu treffen, daß jede Gefährdung der Reisenden beim Ein- und Aussteigen ausgeschlossen ist, also muß dafür gesorgt sein, daß die oberen Wagentüren während der Fahrt verriegelt sind und nur geöffnet werden können, wenn der Zug am Bahnsteige zum Halten gekommen ist, ohne ihn überfahren zu haben. Auch darf die Abfahrt des Zuges nicht eher möglich sein, bis die oberen Türen verriegelt sind. Hierbei ist zu beachten, daß die Bahnsteige sowohl links wie rechts vom Zuge liegen.

Es sind solche Einrichtungen und Vorkehrungen zu treffen, daß der Zugang der Reisenden zu den unteren und oberen Bahnsteigen von vornherein nach der Zweckbestimmung der Plätze im Wagen geregelt und Gegenstrom im Verkehre möglichst verhindert wird.

\*) Ausführlich in Glasers Annalen.

An den oberen Bahnsteigen sind solche Einrichtungen und Vorkehrungen zu treffen, daß die Reisenden vor dem Herabstürzen selbst bei starkem Gedränge gesichert sind, daß beim Ein- und Aussteigen ein Zwischentreten zwischen Wagen und Bahnsteigkante möglichst gefahrlos ist, und daß sich an jeder Tür das Aus- und Einsteigen der Reisenden ohne gegenseitige Störung vollzieht. Dabei ist auf äußerste Abkürzung der Abfertigungsfrist Bedacht zu nehmen.

Die vom Eisenbahn-Bauinspektor van Heis in Cassel in Verbindung mit der Wagenbauanstalt Gebrüder Crédé und Co. in Nieder-Zwehren bei Cassel eingereichte Arbeit erhielt den ausgesetzten Preis von 6000 M.

### Elektrische Bahnen in Amerika.

(Schweizerische Bauzeitung 1907, Februar, Band II, S. 91.)

Professor Dr. Wyssling berichtete in einer Sitzung des Züricher Ingenieur- und Architekten-Vereines über das Ergebnis einer Studienreise in Amerika.

Den amerikanischen Verhältnissen entsprechend kommen für Aufsenbahnen weite Strecken in Betracht, während für die städtischen Bahnen der große räumliche Umfang und der außerordentlich starke Verkehr in den Vordergrund treten. Die Strafsenbahnwagen folgen deshalb sehr schnell auf einander, ihr Fassungsvermögen beträgt das zwei- bis dreifache der unsrigen, sodafs zu Zeiten des größten Verkehrs solche Wagen mit 100 und mehr Personen besetzt sind, zumal Vorschriften gegen Überfüllung nicht bestehen. Diese Wagen haben meist zwei Drehgestelle und nur einen Führerstand, da sie gewöhnlich am Ende der Linie eine Schleife durchlaufen. Die städtischen Bahnen befördern auch Post, Expresgut, ferner Strafsenbaustoffe, Schienen, Kies, Kohlen für die Kraftstationen und dergleichen. Die Aufsenbahnen nehmen den Verkehr über Land unmittelbar aus den Städten auf; die Züge halten an beliebiger Stelle, um Reisende aufzunehmen und dann außerhalb der Stadt mit meist bis 96 km/St. höchster und 40 bis 50 km/St. Reise-Geschwindigkeit zu den nächsten Städten zu fahren, wo sie wieder in den Strafsen überall



Reisende abgeben und aufnehmen. Nach amerikanischem Begriff ist dies ein Ortsverkehr, der sich aber mit demselben Zuge über 100 km und mehr erstreckt. Die meisten dieser Bahnen sind eingeleisig mit Ausweichstellen in Abständen von 3 bis 4 km. Die Züge führen verhältnismäßig schwere, im Äußern wie im Innern den auf Hauptbahnen verkehrenden ähnliche Wagen, ja sogar Speisewagen. Die Wagen wiegen leer 30 bis 35 t, voll besetzt etwa 35 bis 42 t; sie sind gewöhnlich mit 4 Triebmaschinen von zusammen 250 bis 300 PS. Regelleistung ausgestattet, bei regelmäßig beanspruchter Höchstleistung bis 480 PS., sodafs bei einigen dieser Bahnen mittels einer einzigen Rolle regelmäßig 800 Amp. vom Fahrdrahte abgenommen werden. Die Stromzuführung ist dabei die übliche unserer Strafsenbahnen mittels oberirdischen Fahrdrathes in einfacher Aufhängung und Absonderung an Holzstützen, die zudem auch die Hochspannungs- und die Dienstfernsprechleitung tragen. Der Fahrdraht wird stets elastisch aufgehängt. Die Umformerstationen sind in je 16 km Entfernung angelegt; sie haben stets Einankerumformer, die nach allen bekannten Verfahren angelassen werden. Bei den Kraftwerken fallen besonders die selbsttätigen Vorrichtungen für die Kohlenbeförderung auf, die die Kohlen vom Wagen bis zur Feuerung leiten, wodurch an Bedienungsmannschaft gespart wird. Die Wagen sind elektrisch beleuchtet, die Heizung ist meist Warmwasserheizung mit Kohlenofen. Fast überall wird die Westinghouse-Bremse verwendet, für die die Prefsluft im Wagen selbst durch eine selbsttätig angetriebene Prefspumpe erzeugt wird. Es gibt auch Linien, auf denen die Prefsluft nur an Stationen ergänzt wird; hier werden gegebenen Falles fahrbare große Prefspumpen auf eigenen Wagen zur Aufladung der Wagen bereit gehalten.

Manche dieser Aufsenbahnen führen gröfsere Züge bis 110 t Zuggewicht, unter Anwendung des Vielfachsteuerverfahrens\*), bei dem von einem einzigen Führerstande aus eine beliebige Anzahl von Kraftwagen gesteuert wird, und zwar entweder auf rein elektrischem Wege und mit einem Steuerstrom von nur 1,5 bis 2 Amp. und 500 Volt Arbeitsspannung oder aber unter Anwendung der elektrisch betriebenen Prefsluftsteuerung von Westinghouse, bei der der meist einem Speicher von 14 Volt entnommene Steuerstrom die Bewegung von Prefsluftventilen und dadurch mittelbar die Betätigung der Stromschliefsers des Arbeitsstromes für die Triebmaschinen bewirkt. Um von den Eigenschaften des Führers unabhängig zu sein, schliefsen die Stromschliefsers bei manchen Ausführungen unabhängig von der Steuerkurbeldrehung allmähig unter Einhaltung bestimmten Stromes.

Die schwereren Bahnen, unter ihnen zum Teil auch Aufsenbahnen, haben Stromzuführung mittels einer dritten Schiene nötig gemacht. Gegenüber der durch Eisbildung und Schnee bewirkten Erschwerung des Stromschlusses, sowie auch zur Erhöhung der Sicherheit gegen Unglücksfälle hat man in neuerer Zeit die Anordnung der dritten Schiene durch sehr zweckentsprechende Abdeckungen, Verschaltungen und namentlich durch Bestreichung von unten ganz wesentlich verbessert.\*\*)

Aufsenlinien mit dritter Schiene sind Zuggewichte von 240 t gebräuchlich. Zur Zeit gröfsten Andranges kommen Zuggewichte bis 400 t vor, und zwar bei Geschwindigkeiten bis zu 100 km/St. Die Reise-Geschwindigkeit beträgt dabei bei Schnellzügen bis 57 km, wobei vier Antriebe von je 125 PS. arbeiten, zusammen also 500 PS. Diese schweren Züge erfahren dabei Beschleunigungen von 0,6 und 0,8, leichtere bis 0,9 m/Sek.<sup>2</sup>.

Die eigentlichen Stadtbahnen liefern die bedeutendsten Beispiele der Bahnen mit dritter Schiene und zugleich des Vielfachsteuer-Verfahrens. Diese Bahnen sind teils Hoch-, teils Untergrund-Bahnen, die gröfste Anlage dieser Art ist die Neuyorker Untergrundbahn, die zwar nur über rund 120 km Gleise, aber über einen außerordentlich großen Personenwagen-Bestand verfügt. Die Wagen sind mit zwei Antrieben von je 200 PS. ausgerüstet. Regelmäßig wird eine Beschleunigung von 0,6 m/Sek.<sup>2</sup> angewandt, dabei kommen bei Exprefszügen Zuggewichte bis 350 t vor. Für diese Beschleunigung und Zuggewichte würden zwei schwere Dampflokomotiven erforderlich sein, durch den Kraftwagenbetrieb wird 36 % an Arbeit gespart. Das Kraftwerk der Untergrundbahn in Neuyork ist für die Erzeugung von rund 100 000 PS. eingerichtet.

Amerikanische Fern-Vollbahnen haben streckenweise für rauchlosen Betrieb in Tunneln, im Gebiete der Städte und für Vorortstrecken den elektrischen Betrieb mit Lokomotiven zur Beförderung ihrer Regel-Dampfzüge zum Teil schon seit Jahren eingeführt, zunächst mit Gleichstrom von 500 bis 800 Volt. So stehen auf der Buffalo-Lockport-Linie an gewöhnlicher Oberleitung zwei Güterzuglokomotiven von 40 t seit neun Jahren in anstandslosem Betriebe, jede hat schon über 500 000 km zurückgelegt.

Der Tunnelbetrieb in Baltimore\*) wird seit zwölf Jahren von denselben drei vierachsigen, 96 t schweren Lokomotiven von je 1400 PS. besorgt; jede dieser Lokomotiven hat bereits rund 600 000 km geleistet. Seit vier Jahren sind zwei achtachsige, 160 t schwere Doppel-Lokomotiven von je 1600 PS. hinzugekommen, die durch Anwendung des Vielfachsteuer-Verfahrens und auch sonst wesentliche Verbesserungen erfahren haben. Auf der Neuyork-Zentralbahn ziehen Lokomotiven mit vier Triebachsen und 100 t Reibungsgewicht 400 bis 500 t schwere Züge mit einer Geschwindigkeit von 100 bis 105 km/St.; die höchste Beschleunigung ist 0,27 m/Sek.<sup>2</sup>, für Züge von 250 t 0,42 m/Sek.<sup>2</sup>.

Hochspannungs-Wechselstrombetriebe, und zwar ausschließlich für Einphasen-Wechselstrom von 25 Wellen, kommen in neuerer Zeit ebenfalls zur Anwendung, und zwar mit Antrieben für 250 bis 350 Volt Spannung. Es kommen Aufsenbahnen mit Einphasenbetrieb an Oberleitung für 2200 und 3300 Volt, meist mit Vielfachaufhängung vor. Einige sind so angeordnet, dafs mit denselben Wagen und Antrieben innerhalb der Städte mit 500 Volt Gleichstrom gefahren werden kann. So hat die Linie Indianapolis-Cincinnati bis jetzt etwa 65 km im Betriebe und 200 km zweigleisiger Strecke im Baue, mit Triebwagenbetrieb mit Vielfachsteuerung und Geschwindigkeiten bis 90,

\*) Organ 1904, S. 119.

\*\*\*) Organ 1906, S. 238.

\*) Organ 1896, S. 25.

später bis rund 100 km/St. Eine Einphasen-Lokomotive von 1500 PS. für 6600 Volt Fahrdrachtspannung hat sich gut bewährt, weitere Lokomotiven für 11000 Volt Fahrdrachtspannung sind im Baue.

Für das Durchfahren weiter Entfernungen unter großen Leistungen scheinen auch die amerikanischen Techniker in der Oberleitung mit hochgespanntem Einphasenstrom die Bauart der Zukunft zu erblicken. —k.

## Technische Litteratur.

**Handbuch der Ingenieurwissenschaften. V. Teil. Der Eisenbahnbau,** ausgenommen Vorarbeiten, Unterbau und Tunnelbau. 8. Band. Lokomotiv-Steilbahnen und -Seilbahnen. Bearbeitet von R. Abt und S. Abt. Herausgegeben von F. Loewe, Professor an der technischen Hochschule in München, und Dr. H. Zimmermann, Wirklichem Geheimem Oberbaurate und vortragendem Räte im Ministerium der öffentlichen Arbeiten in Berlin. Zweite vermehrte Auflage mit 410 Abb. im Texte, 2 Tabellen und vollständigem Sachverzeichnis. Leipzig, W. Engelmann, 1907, Preis 10,0 M.

Die Güte der Bearbeitung des behandelten Gegenstandes und seine Wichtigkeit beweist sich durch das Erscheinen der 2. Auflage dieses Bandes\*), die sich erforderlich gezeigt hat, obwohl ein wesentlicher Teil des Buches, die Zahnbahnen, neuerdings von C. Dolezalek eine eingehende Würdigung erfahren haben\*\*).

Die vorliegende Bearbeitung behandelt nach der im allgemeinen festgehaltenen frühern Einteilung die Lokomotiv-Steilbahnen und die Seilbahnen in zwei getrennten Abschnitten. Der erstere hat sowohl im Texte als in den Abbildungen nur eine geringe Erweiterung erfahren.

Das Verzeichnis der ausgeführten Zahnbahnen ist bis in die neueste Zeit fortgeführt, wobei allerdings die zur Zeit noch im Baue begriffene Linie von Boppard nach Castellaun schon als fertiggestellt erscheint. Nach den Zusammenstellungen auf Seite 21 bis 23 haben die Bauarten Abt und Strub in ihrer Anwendung am meisten zugenommen. Einige neuere Anordnungen von Zahnrad-Lokomotiven sind besprochen.

Zu bedauern ist, daß auf die Frage der »gemischten« Bahnen nicht näher eingegangen ist, auch in der Literaturangabe fehlen die hierauf bezüglichen neueren Mitteilungen.

Der 2. Abschnitt über die Seilbahnen ist um 85 Seiten und 127 Abbildungen vermehrt worden. Die erweiterte Einleitung gibt neu eine ausführliche Zusammenstellung der seit 1870 ausgeführten Drahtseilbahnen mit Angabe der Steigungen, Längen und Höhen.

Bei der Besprechung der Seilbahnen älterer Bauart für Güterbeförderung in Bergwerken einschließlich der Bremsberge sind namentlich die Einrichtungen der auf diesem Gebiete bekannten Firma Georg Heckel in Saarbrücken, sowie neuere Kuppelvorrichtungen zwischen Seil und Wagen auch anderer Werke berücksichtigt.

Neu hinzugekommen ist der § 5 mit Berechnungsweisen

\*) Organ 1902, S. 25 u. 230.

\*\*) Organ 1905, S. 242.

der Seilförderanlagen. Erweitert sind die Beispiele für die Personen-Seilbahnen und die Reibungsbahnen mit Seilbetrieb.

Auch bei der Behandlung der Seilbahnen neuerer Bauart sind neuere Klemmvorrichtungen der schwebenden Seilbahnen und die Bogenstationen besprochen. Ganz neu sind die Abschnitte über die Meerseilbahnen zur Bekohlung von Schiffen auf offener See von Kohlenschiffen aus, ferner die feststehenden oder fahrbaren Drahtseil-Verladebahnen, die Beschickungsbahnen für Hochöfen, die Hängebahnen und der Feldmann'sche Bergaufzug, die Bergschwebbahnen nach Art der Loschwitzer, sowie die Seilbahnen zum Ordnen von Eisenbahnwagen auf Bahnhöfen\*).

Neben der alten ist jetzt auch die neue Vesuvbahn mit ihrer Seilführung beschrieben. Der Besprechung der Vergnügungs-Seilbahnen ist die Ableitung des theoretischen Längenschnittes für Wassergewichtsbetrieb beigelegt.

Bei der Erwähnung der Mendelbahn vermissen wir die Quellenangabe für die bemerkenswerte Klappbrücke für Wegübergänge\*\*). Eine Beseitigung des Mangels der Angabe des Maßstabes bei vielen Abbildungen wäre erwünscht.

Eine dankenswerte Erweiterung sehen wir in der Wiedergabe der Verordnung des schweizerischen Bundesrates über die Kabel der Seilbahnen, sowie in der Beifügung zweier Tafeln über die Hauptverhältnisse und Betriebsergebnisse der Schweizer Drahtseilbahnen.

Das Verzeichnis der Fachschriften ist bis in die neueste Zeit fortgeführt.

Wenn man die Arbeit, die bei der Neuauflage des Werkes geleistet ist, abwägt, so wird man zustimmen müssen, wenn wir sie im ganzen als eine wesentliche Vervollkommnung und zeitgemäße Umgestaltung der Darstellung dieser wichtigen Gebiete des Eisenbahnwesens im engern und weitern Sinne bezeichnen. W—e.

**Neueste Erdbeben-Nachrichten.** Herausgegeben von A. Belar. Bodenbewegungen und die Stabilität der Bauten. Laibach, 1906/7, v. Kleinmayr & F. Ramberg.

Nachdem uns die letzte an ungewöhnlichen Bodenerschütterungen so reiche Zeit gelehrt hat, wie wichtig die Berücksichtigung von Bodenschwankungen bei der Festsetzung der Entwürfe besonders für schwer belastete und hohe Bauten ist, erscheint diese Veröffentlichung, die einen umfassenden Einblick in das Maß der Störungen darbietet, besonders wichtig und willkommen.

\*) Die Bezeichnung »Verschiebe«-Seilbahnen erscheint uns nicht ganz am Platze.

\*\*) Vergl. Elektrische Bahnen und Betriebe 1906, S. 574.

# ORGAN

für die

## FORTSCHRITTE DES EISENBAHNWESENS

in technischer Beziehung.

Fachblatt des Vereines deutscher Eisenbahn-Verwaltungen.

Neue Folge. XLIV. Band.

Die Schriftleitung hält sich für den Inhalt der mit dem Namen des Verfassers versehenen Aufsätze nicht für verantwortlich. Alle Rechte vorbehalten.

11. Heft. 1907.

### Die neuen Lokomotiven der englischen Westbahn.

Von **Charles S. Lake**, mitarbeitendem Mitgliede der Institution of Mechanical Engineers, London.

Hierzu Zeichnungen Abb. 1 bis 3 auf Tafel XLV.

#### I. Allgemeines.

Die Stellung, welche die englische Westbahn unter den Eisenbahnen Großbritanniens einnimmt, ist in jeder Hinsicht eine hervorragende. Sie ist die größte Eisenbahn im Königreiche und ist insbesondere ausgezeichnet durch den Unternehmungsgeist, welcher die Leitung ihrer Geschäfte kennzeichnet. Ursprünglich von Brunel mit einer Spurweite von 2,134 m gebaut, wurde sie im Jahre 1892 wegen der großen Schwierigkeit, welche sich bei der Durchführung des Verkehrs anderer Linien durch Umladen herausgestellt hatte, völlig auf die Regelspur von 1,435 m umgebaut. Vor dem völligen Umbau von 1892 wurde der größere Teil der Bahn aushülfsweise durch Einfügen einer dritten Schiene zwischen die Schienen des Gleises von 2,134 m Spurweite für Fahrzeuge beider Spuren eingerichtet, aber dies war im besten Falle eine unbequeme Betriebsweise, und die Leitung beschloß zuletzt, die breite Spur ganz zu Gunsten der Regelspur aller anderen englischen Bahnen zu verlassen, zumal die Doppelspur zu außerordentlich verwickelten Oberbauanordnungen und Gleisverbindungen führte.

Die ganze Streckenlänge der englischen Westbahn beträgt 4584 km, und am Ende des Jahres 1906 besaß die Gesellschaft 2419 Lokomotiven, 1265 Tender, 288 Wagen erster, 217 zweiter, 2908 dritter Klasse, 1454 Wagen mit mehreren Klassen und Saalwagen, 68506 gemischte Triebwagen und Güterwagen aller Arten.

Die Bahn stellt eine unmittelbare Verbindung her zwischen London und wichtigen Punkten, wie Birmingham und Wolverhampton, Liverpool, Bristol, Exeter, Plymouth, dem Westen von Cornwall und Süd-Wales.

Auch wird ein vereinigter Eisenbahn- und Dampfer-Verkehr unterhalten zwischen allen Teilen des Bahnnetzes und den Kanalinseln und Irland.

Die Lokomotiv- und Wagen-Bauanstalt der Gesellschaft befindet sich in Swindon in Wiltshire, ungefähr 124 km von London. Unter der Leitung des Maschinenoberingenieurs G.

Jackson-Churchward, Mitgliedes der Institution of Civil Engineers, werden hier 14000 Arbeiter beschäftigt.

Die englische Westbahn bedarf wegen der eigenartigen Betriebsverhältnisse der Linie einer großen Auswahl von Lokomotivbauarten, um den verschiedenen Verkehrsmöglichkeiten zu genügen. Die Bahn von London nach Bristol hat keine starken Steigungen und scharfen Bogen, bietet daher ein fast vollkommenes Gleis für Fahrten mit den höchsten Geschwindigkeiten, selbst mit schweren Zuglasten. Abgesehen hiervon hat jedoch die Linie meist einen sehr schweren Betrieb, und die an die Lokomotiven gestellte Forderung ist eher die Entfaltung großer Zugkraft, als die Erzielung der größten Geschwindigkeiten. Andere Linien der Gesellschaft weisen jedoch auch ungünstigere Verhältnisse auf, so die Linie von Penzance Steigungen bis  $17,2\text{‰}$  und die Zweiglinie nach Bodmin solche von  $25\text{‰}$ .

Die für den Hauptschnellzugdienst bestimmten Lokomotiven umfassen sechs verschiedene Bauarten; von diesen haben fünf zwei, die sechste drei gekuppelte Achsen. Unter den Lokomotivarten mit zwei gekuppelten Achsen befinden sich zwei vierzylindrige. Bei der einen arbeiten die Zylinder mit einfacher Dampfdehnung, bei der andern wird Verbundwirkung nach der Bauart des Glehn angewendet. Die Geschwindigkeiten und Gewichte der Hauptschnellzüge der englischen Westbahn sind in Zusammenstellung I aufgeführt.

Der Vorort- und Ort-Verkehr wird hauptsächlich durch Tenderlokomotiven verschiedener Bauarten und Abmessungen unterhalten, während der schwerste Güterzugdienst mittels großer und starker Lokomotiven mit drei und vier gekuppelten Achsen besorgt wird.

In der Einrichtung der Einzelteile können die Lokomotiven vielfach als eine Verbindung amerikanischer mit englischen Bauformen betrachtet werden.

Alle in der Bauanstalt Swindon gebauten Lokomotiven haben hinten überhöhte Kessel nach »Extended-wagon-top«-Bauart. Durch diese wird die größte Querschnittsfläche und

## Zusammenstellung I.

## Geschwindigkeiten und Gewichte der Schnellzüge von und nach Paddington. Dezember 1906.

| Von   | Nach                 | Entfernung<br>km | Fahrzeit<br>Minuten | Geschwindigkeit<br>km/St. | Anzahl der<br>Wagen | Zug-<br>gewicht**)<br>t |                         |
|---|----------------------|------------------|---------------------|---------------------------|---------------------|-------------------------|-------------------------|
| 10 <sup>30</sup> „Schnellzug mit beschränkter Platzzahl“ Paddington—Penzance. |                      |                  |                     |                           |                     |                         |                         |
| Paddington . . . . .  | Exeter, Hauptbahnhof | 279,3            | 180                 | 93                        |                     |                         |                         |
| Exeter, Hauptbahnhof  | North Road . . . . . | 83,7             | 67                  | 75                        | 8                   | 271,4                   |                         |
|   |                      |                  |                     |                           | 1 . . . . .         |                         | abgehängt in Westbury   |
|   |                      |                  |                     |                           | 1 . . . . .         |                         | „ „ Taunton             |
|   |                      |                  |                     |                           | 1 . . . . .         |                         | „ „ Exeter              |
| 8 <sup>45</sup> „Schiffszug“ Paddington—Fishguard.                            |                      |                  |                     |                           |                     |                         |                         |
| Paddington . . . . .  | Reading . . . . .    | 57,6             | 41                  | 85                        |                     |                         |                         |
| Reading . . . . .   | Cardiff . . . . .    | 183,7            | 121                 | 91                        | 5                   | 142,3                   |                         |
| 11 <sup>25</sup> Paddington—Birkenhead.                                       |                      |                  |                     |                           |                     |                         |                         |
| Paddington . . . . .  | Birmingham . . . . . | 208,0            | 140                 | 89                        | 7*) . . . . .       |                         | vierachsige Wagen       |
|   |                      |                  |                     |                           | 1 . . . . .         |                         | abgehängt in Leamington |
| 4 <sup>45</sup> Paddington—Wolverhampton.                                     |                      |                  |                     |                           |                     |                         |                         |
| Paddington . . . . .  | Worcester . . . . .  | 193,7            | 130                 | 90                        | 6*) . . . . .       |                         | vierachsige Wagen       |
| 10 <sup>00</sup> „Schnellzug mit beschränkter Platzzahl“ Penzance—Paddington. |                      |                  |                     |                           |                     |                         |                         |
| North Road . . . . .  | Exeter . . . . .     | 83,7             | 67                  | 75                        |                     |                         |                         |
| Exeter . . . . .  | Paddington . . . . . | 279,3            | 180                 | 93                        | 5                   | 171,8                   | nach Exeter             |
|   |                      |                  |                     |                           | 6                   | 205,2                   | von „                   |
| 3 <sup>30</sup> „Schiffszug“ Fishguard—Paddington.                            |                      |                  |                     |                           |                     |                         |                         |
| Cardiff . . . . .   | Reading . . . . .    | 183,7            | 121                 | 91                        |                     |                         |                         |
| Reading . . . . .   | Paddington . . . . . | 57,6             | 41                  | 85                        | 5                   | 145,3                   |                         |
| 11 <sup>55</sup> Birkenhead—Paddington.                                       |                      |                  |                     |                           |                     |                         |                         |
| Birmingham . . . . .  | Leamington . . . . . | 37,35            | 27                  | 83                        |                     |                         |                         |
| Leamington . . . . .  | Paddington . . . . . | 170,65           | 112                 | 91                        | 5*) . . . . .       |                         | vierachsige Wagen       |
| 7 <sup>48</sup> Wolverhampton—Paddington.                                     |                      |                  |                     |                           |                     |                         |                         |
| Worcester . . . . .   | Oxford . . . . .     | 91,8             | 66                  | 83                        |                     |                         |                         |
| Oxford . . . . .  | Paddington . . . . . | 101,9            | 67                  | 92                        | 5*) . . . . .       |                         | vierachsige Wagen       |

\*) Anzahl wechselt, zuweilen groß, zu andern Zeiten gewöhnliche Anzahl.

\*\*) Die angegebenen Lasten gelten für die regelrechten Verhältnisse im Winter, während des Geschäftsteiles des Sommers und an Feiertagen sind sie viel größer.

daher ein vergrößerter Dampfraum nächst der Feuerkiste erzielt, wo die heißen Verbrennungsgase am besten ausgenutzt werden können. Da das weite Hinterende des kegelförmigen hintern Kesselschusses mit der Feuerkisten-Rohrwand zusammenfällt, so entsteht hier ein vergrößerter Wasserraum zu beiden Seiten der Heizrohre. Alle Kessel haben Feuerkisten der Belpaire-Bauart mit ebener Decke, ebenem äusserm Mantel und unmittelbar wirkenden, senkrechten Deckenstehholzen.

Mit Ausnahme einer de Glehn-Verbundlokomotive, welche mit den anderen von derselben Bauart in Frankreich gebaut wurde, haben keine Lokomotiven Dampfdomme auf dem Kessel.

Dies erklärt sich zum Teil aus der Schwierigkeit, welche sich bei der Anbringung solcher Anhängsel auf der geneigten oberen Fläche des kegelförmigen Kessels herausgestellt hat; aber da der Erbauer auch Lokomotiven mit der gewöhnlichen zylindrischen Langkesselform gebaut hat, bei der der Dampfdom ebenfalls fehlte, so kann daraus geschlossen werden, daß er

eine Art des Dampfsammelns bevorzugt, welche die Anbringung eines Domes nicht erfordert.

Vor einigen Jahren machte der Erbauer, der Maschinenoberingenieur Churchward, Versuche mit zwei Lokomotiven, von denen die eine einen Dom hatte und die andere den Dampf durch ein Rohr aus dem oberen Teile des ebenen Feuerkistenmantels nahm. Bei der domlosen Lokomotive wurde das Mitreißen von Wasser in geringerem Maße beobachtet, als bei der mit Dom, und dies führte zweifellos zu der Wahl der jetzigen Ausführung, bei der der Dampf durch ein gegabeltes Rohr von beiden Seiten des Feuerkistenmantels nahe seinem vordern Ende genommen wird. Dies Rohr hat aufgebogene Mündungen, durch welche der Dampf eintritt. Er geht dann durch das Rohr den ganzen Langkessel entlang nach der Rauchkammer, wo sich an der Vereinigungstelle der nach den Zylindern führenden Rohre der Reglerschieber befindet. Die Ventilkammer der Dampfstrahlpumpen ist unter dem Langkessel

nahe dem vordern Ende angeordnet. Durch Anwendung einer innern Düse ist der Speisewasserbehälter nach der Feuerkiste und dem heißesten Teile der Rohre hingeführt, sodafs der Dampf schneller erzeugt, und der Bedarf unter allen Betriebsverhältnissen mit gröfserer Sicherheit erhalten werden kann.

Die Kessel haben vergrößerte Rauchkammern, welche auf Stahlgufs-Sätteln ruhen, die in der Mitte gestofsen und durch eine Reihe Schraubenbolzen gesichert sind.

Der Kessel und die äußere Feuerkiste sind bei allen Lokomotiven aus Platten von weichem Flufseisen hergestellt, die innere Feuerkiste besteht aus Kupfer. Die über der Wasserlinie befindlichen Stehbolzen bestehen aus Phosphorbronze, die

übrigen aus Kupfer. Die Rohre bestehen aus Messing oder Eisen.

Der einzige wesentliche Unterschied zwischen den Kesseln der neuen Lokomotiven der englischen Westbahn besteht in ihrer durch den Achsstand der Lokomotive bestimmten Länge.

## II. Beschreibung der einzelnen Lokomotivarten.

Nr. 1) Textabb. 1 und Abb. 1, Taf. XLV zeigen eine 2. B. O.-Schnellzuglokomotive der »City«-Klasse, so bezeichnet, weil jede der nach dieser besondern Bauart gebauten Lokomotiven den Namen einer der vielen von der englischen West-

Abb. 1.

2. B. O.-Schnellzug-Lokomotive der „City“-Klasse.

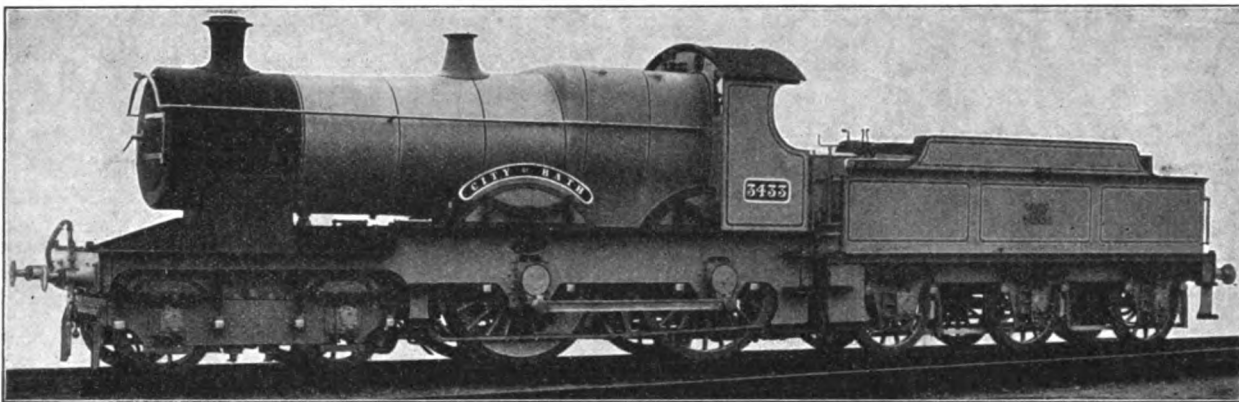

bahn berührten wichtigen Städte trägt. Die Zylinder sind zwischen den Rahmen unterhalb der Rauchkammer angeordnet und mit 1 : 10 nach der gekröpften vordern Kuppelachse geneigt. Die Dampfverteilung für die Zylinder wird mittels Stephenson'scher Schwingensteuerung bewirkt, welche flache, D-förmige, an der Unterseite der Zylinder angebrachte Schieber treibt. Bei dieser Anordnung fallen, wenn der Dampf von den Zylindern abgeschlossen wird, die Schieber von den Eintrittsflächen ab, wodurch die Reibung zwischen beiden vermindert wird. Wenn diese Anordnung überhaupt einen Vorteil bietet, so ist er doch nicht wichtig genug, um sie zu einer im englischen Lokomotivbaue beliebten Maßregel zu machen. Die Lokomotive wird durch eine Dampfsteuerung umgesteuert, in der die Dampf- und Öl-Ventile so verbunden sind, daß wenn der Dampf an einem Ende in den Zylinder eingelassen wird, auch eine Verbindung zwischen den beiden Enden des Ölzylinders hergestellt wird. Wird das Dampfventil geschlossen, so wird die Steuerung sogleich durch den Ölzylinder fest-

gehalten, bis das Ventil wieder geöffnet wird. Im Führerhause befindet sich ein Anzeiger, welcher die Stellung der Umsteuerung in jedem Augenblicke angibt.

Die Lokomotive hat durchweg doppelte Rahmen. Die Triebachse hat in jedem Rahmen ein Lager, die anderen Achsen haben Lager nur in den äußeren Rahmen. Der doppelte Rahmen erfordert besondere Aufsenkurbeln für die Kuppelstangen. Dies verleiht den Lokomotiven ein etwas plumpes Aussehen, und die Anordnung ist auf allen anderen englischen Bahnen für neue Lokomotivbauarten verlassen.

Die Lokomotive hat einen dreiachsigen Tender mit Vorrichtung zum Wasserschöpfen während der Fahrt. Die Ausrüstung enthält selbsttätige Luftsauge-, Dampf- und Handbremse, Dampfsandstreuer und Auspuffdampf-Strahlpumpe der Bauart Davies und Metcalfe zum Speisen des Kessels mit Wasser. Die Hauptabmessungen aller Lokomotiven der englischen Westbahn sind in Zusammenstellung II aufgeführt.



Zusammenstellung II.  
Hauptabmessungen der Lokomotiven der englischen Westbahn.

| Textabb. | Bauart                               | Dampfzylinder                          |                           | Raddurchmesser                          |                                    |                                     | Achsstand                              |                              | Kessel                 |                                |             |                       |                          |                       | Gewicht                   |                           | Tender-<br>vorräte        |                            |                         |
|----------|--------------------------------------|--|---------------------------|---|------------------------------------|-------------------------------------|--|------------------------------|------------------------|--------------------------------|-------------|-----------------------|--------------------------|-----------------------|---------------------------|---------------------------|---------------------------|----------------------------|-------------------------|
|          |                                      | Durch-<br>messer<br>mm                 | Kol-<br>ben-<br>hub<br>mm | Vor-<br>deres<br>Dreh-<br>gestell<br>mm | Trieb-<br>räder<br>mm              | Hinter-<br>räder<br>mm              | der fest<br>gelagerten<br>Achsen<br>mm | im<br>ganzen<br>mm           | Durch-<br>messer<br>mm | Länge des<br>Langkessels<br>mm | Heizfläche  |                       |                          | Rost-<br>fläche<br>qm | Dampf-<br>überdruck<br>at | Reibungs-<br>gewicht<br>t | Dienst-<br>gewicht<br>t   | Wasser-<br>behälter<br>cbm | Heizstoff-<br>raum<br>t |
|          |                                      |  |                           |   |                                    |                                     |  |                              |                        |                                | Rohre<br>qm | Feuer-<br>kiste<br>qm | zu-<br>sam-<br>men<br>qm |                       |                           |                           |                           |                            |                         |
| 1        | 2/4 2. B. 0                          | 457                                    | 660                       | 1118                                    | 2045                               | 2045                                | 2591                                   | 6858                         | 1492<br>und<br>1676    | 3353                           | 157,0       | 11,9                  | 168,9                    | 1,90                  | 14,1                      | 36,6                      | 55,9                      | 13,6                       | 5                       |
| 2        | 2/4 2. B. 0                          | 457                                    | 762                       | 965                                     | 2045                               | 2045                                | 2591                                   | 7315                         | 1492<br>und<br>1676    | 3353                           | 157,2       | 11,9                  | 169,1                    | 1,90                  | 14,1                      | 37,7                      | 59,1                      | 15,9                       | 5                       |
| 3        | 2/5 2. B. 1                          | 457                                    | 762                       | 965                                     | 2045                               | 1257                                | 2134                                   | 8407                         | 1492<br>und<br>1676    | 4521                           | 184,7       | 14,3                  | 199,0                    | 2,51                  | 15,8                      | 39,6                      | 71,2                      | 13,6                       | 5                       |
| 4        | 2/5 2. B. 1                          | 362                                    | 660                       | 965                                     | 2045                               | 1257                                | 2134                                   | 8458                         | 1492<br>und<br>1676    | 4521                           | 184,7       | 14,3                  | 199,0                    | 2,51                  | 15,8                      | 39,7                      | 75,3                      | 15,9                       | 5                       |
| 5        | 2/5 2. B. 1<br>Verbund               | Hochdruck<br>360<br>Niederdruck<br>600 | 640                       | 965                                     | 2045                               | 1419                                | 2150                                   | 8700                         | 1524                   | 4394                           | 233,9       | 16,1                  | 256,0                    | 3,10                  | 16,0                      | 39,6                      | 74,8                      | 15,9                       | 5                       |
| 6        | 2/5 2. B. 1<br>Tender-<br>lokomotive | 457                                    | 762                       | 965                                     | 2045                               | 1118                                | 2591                                   | 9754                         | 1349<br>und<br>1537    | 3353                           | 129,7       | 11,3                  | 141,0                    | 1,89                  | 13,7                      | 37,6                      | 76,2                      | 9,1                        | 3                       |
| 7        | 3/5 1. C. 1<br>Tender-<br>lokomotive | 457                                    | 762                       | 965                                     | 1727                               | 1118                                | 4496                                   | 9677                         | 1349<br>und<br>1537    | 3353                           | 129,7       | 11,3                  | 141,0                    | 1,89                  | 13,7                      | 44,8                      | 76,3                      | 9,1                        | 3                       |
| 8        | Triebwagen                           | 305                                    | 406                       | Trieb-<br>räder<br>1219                 | Räder des<br>Drehgestelles<br>1105 | Achsstand der<br>Triebräder<br>2438 | Achsstand des<br>Drehgestelles<br>2743 | Ganzer<br>Achsstand<br>18110 | 1372<br>bis<br>1832    | Höhe<br>2896                   | 56,9        | 4,3                   | 61,2                     | 1,07                  | 11,2                      | 26,6                      | Ganzes<br>Gewicht<br>43,7 | 2,0                        | 0,15                    |
| 9        | 3/4 1. C. 0                          | 457                                    | 660                       | 813                                     | 1410                               | 1410                                | 4267                                   | 6858                         | 1492<br>und<br>1676    | 3353                           | 157,0       | 11,9                  | 168,9                    | 2,00                  | 14,1                      | 46,9                      | 53,9                      | 13,6                       | 5                       |
| 10       | 4/5 1. D. 0                          | 457                                    | 762                       | 965                                     | 1410                               | 1410                                | 5131                                   | 7798                         | 1492<br>und<br>1676    | 4521                           | 184,7       | 14,3                  | 199,0                    | 2,53                  | 14,1                      | 62,2                      | 69,2                      | 13,6                       | 5                       |

(Schluß folgt.)

### Die Gestalt der Lokomotivschuppen.

Von **W. Caer**, Professor in Westend bei Berlin.

(Schluß von Seite 197.)

III. Der Kreisschuppen, Vieleckschuppen, ist wegen seiner großen bebauten Fläche und des weit gespannten Daches besonders teuer, hat ferner allen anderen Schuppenformen gegenüber den Nachteil, daß er nur für eine von vorneherein bestimmte Anzahl Lokomotiven, etwa 20 bis 30, verwendbar ist und höchstens in der Weise erweitert werden kann, daß man Anbauten hinzufügt, die die Planmäßigkeit der Anlage durchbrechen. Die Beheizung ist wegen des für die Tagesbeleuchtung in der Regel angeordneten hohen Tambours schwierig. Mit dem ringförmigen Schuppen hat der Kreisschuppen den Nachteil gemein, daß die Zufahrt durch eine Drehscheibe vermittelt wird, deren Ungangbarkeit alle Lokomotiven einsperrt, während andererseits diese Art des Zuganges den Vorteil bietet, daß jede Lokomotive einzeln mit beliebiger Fahrriichtung herauskommen kann, ohne eine andere in ihrer Ruhe zu stören. Zugleich zeichnet sich der Kreisschuppen aus durch Übersichtlichkeit, die noch besser ist, als beim Rechteckschuppen, durch

bequeme künstliche Beleuchtung, durch geschützte Lage und daher sicherere Gangbarkeit der Drehscheibe. Er beansprucht wenig mehr Gelände, als seine bebaute Fläche beträgt, und eignet sich wegen des beliebig zu richtenden Drehscheibenzuganges besonders gut dazu, sonst wenig nutzbare Stellen des verfügbaren Geländes, namentlich Restgrundstücke, auszunutzen. Diese früher auch in Deutschland beliebte Schuppenform ist in der letzten Zeit kaum noch verwendet worden, kann aber je nach Lage der örtlichen Verhältnisse, namentlich, wenn bei großer Anzahl der Lokomotiven Schiebebühnen wegen der Untergrundverhältnisse ausgeschlossen erscheinen, oder wenn Form und Lage des Geländes dafür sprechen, sehr wohl mit dem Ringschuppen in Wettbewerb treten. Namentlich dürfte die Anlage von zwei und mehreren Kreisschuppen neben einander der von zwei und mehreren halbkreisförmigen Ringschuppen neben einander, sofern man nicht die Kostenfrage entscheiden läßt, oft vorzuziehen sein. Allerdings bedarf ein

Kreisschuppen mehr Breite des Geländes, als ein halbkreisförmiger Ringschuppen von derselben Anzahl Stände. Bei knapper Geländebreite kann dies ausschlaggebend sein.

IV. Der ringförmige Schuppen hat, abgesehen vom Rechteckschuppen ohne Schiebebühne, die geringste bebaute Fläche und ist in hervorragend bequemer Weise erweiterungsfähig. Man kann solche Schuppen zunächst ganz klein anlegen, selbst für nur einen Stand, und gleichwohl auf jede beliebige innerhalb der Form mögliche Größe erweitern, kann dies auf einmal tun oder in beliebig gewählten Stufen, ohne daß diese Art des Vorgehens auf die Form und Benutzbarkeit des Schuppens in jeder Zwischenstufe oder im vollen Ausbaue von Einfluß wären. Auch diese Form gestattet, wie III, sonst unbrauchbare Geländezwickel gut und mit freier Wahl der Lage der Zufahrtgleise auszunutzen, bedingt aber hierfür erheblich größere Geländestücke, als der Kreisschuppen, wie denn der ganze Bedarf an Gelände und bei Ausbau zur vollen Rundung auch die ganze Breite hier besonders groß im Vergleiche zu allen anderen Formen ist. So ist der Ringschuppen ebenso, wie der Kreisschuppen, insbesondere für die Lage im Innern von Bahnhöfen zwischen langgestreckten Gleisgruppen im Gegensatz zum Rechteckschuppen mit Schiebebühne verhältnismäßig wenig geeignet. Bezüglich des durch Drehscheiben vermittelten Zuganges hat die Ringform dieselben Vorteile und Nachteile, wie die Kreisform, doch sind die Drehscheiben hier unbedeckt und daher Betriebstörungen durch Witterungseinflüsse leichter ausgesetzt. So wurden im Winter 1907 dem Vernehmen nach in Altona 22 Lokomotiven eingesperrt, weil die Bolzen des Königstuhles der Drehscheibe bei strengem Frost gebrochen waren. Bei Ausdehnung über den Halbkreis und annähernd bis zum Schlusse der Rundung bedarf man in der Regel zweier Drehscheiben, um den glatten Verkehr der Lokomotiven entsprechend dem Fahrplane zu ermöglichen. In den Schuppenring wird dann meist ein rechteckiges Stück in der Länge des Abstandes der beiden Drehscheiben eingeschaltet. Man kann in einem solchen Schuppen eine ziemlich große Lokomotivzahl, je nach Wahl des inneren Halbmessers bis etwa 60, also annähernd doppelt so viel, wie in einem Kreisschuppen, unterbringen, doch tritt ein hervorstechender Nachteil dieser Schuppenform: die schlechte innere Übersichtlichkeit, um so mehr hervor, je größer der Schuppen ist. Noch unübersichtlicher wird die Anlage, wenn man sie in mehrere getrennt liegende oder durch Zwischenbauten verbundene Halbringschuppen zersplittert. Ungünstig ist beim Ringschuppen die große Zahl von Toren. Er ist schlecht heizbar, bei Tage schwierig, bei Dunkelheit sehr schwierig zu erleuchten.

Solche Schuppen sind, wie auch Zimmermann anführt, nur für eine bestimmte Lokomotivlänge, für die sie erbaut sind, vorteilhaft verwendbar. Während man beim rechteckigen Schuppen auf derselben Gleislänge beispielsweise drei große oder fünf Tenderlokomotiven, oder vier mittelgroße Lokomotiven aufstellen kann, kann man einen für große Lokomotiven erbauten Ringschuppen für kleinere Lokomotiven nur mit Platzverschwendung, einen für kleinere Lokomotiven erbauten für große Lokomotiven gar nicht benutzen. Hiermit hängt ein fernerer schwer-

wiegender Nachteil zusammen, der sich bei den meisten älteren Ringschuppen geltend macht.

Da nämlich die Länge der Lokomotiven im Laufe der Jahre beständig zugenommen hat, sind die ringförmigen Schuppen überall zu knapp geworden. Die Lokomotiven reichen mit den Buffern nahezu an Fenster- und Tor-Wand, soweit man nicht die Stände durch künstliche und meist ungünstige Anbauten verlängert hat. Dieser Nachteil ist in solchem Maße nur den ringförmigen Schuppen eigen. Bei den rechteckigen stellt man dann weniger Lokomotiven hinter einander, und selbst bei den kreisförmigen Schuppen kann man sich eher helfen, wenn nur der Platz an der Drehscheibe nicht von vornherein zu knapp bemessen ist. Diese wirtschaftlich ungünstig wirkenden Eigenschaften des Ringschuppens treten bei einem Vergleiche der Baukosten mit denen eines Rechteckschuppens mit Schiebebühne nicht in Erscheinung, sollten dabei aber nicht außer Acht gelassen werden. Im Übrigen ist zwar beim Rechteckschuppen die bebaute Fläche etwas größer, beim Ringschuppen wirken aber auch die oben erwähnten Umstände auf die Baukosten ungünstig ein.

Fassen wir das Ergebnis unserer Untersuchung zusammen, so wird unbeschadet der wirtschaftlichen Erwägungen man bei sehr kleinen Lokomotivzahlen, deren erhebliche Vermehrung nicht in Aussicht steht, namentlich aber bei Tenderlokomotiven in der Regel dem rechteckigen Schuppen ohne Schiebebühnen den Vorzug geben; bei kleinen und mittleren Lokomotivzahlen, sofern man mit reichlicher Erweiterungsfähigkeit zu rechnen hat, wird die Ringform trotz ihrer Mängel am Platze sein.

Wo man dagegen von vornherein eine große Zahl von Lokomotiven unterzubringen hat, ist ein nahezu geschlossener Ringschuppen, noch mehr aber eine Zusammenstellung von zwei oder mehreren Halbringschuppen grundsätzlich als ungünstig und der Rechteckform mit Schiebebühne bedeutend unterlegen zu betrachten. In besonderem Maße gilt dies bei der Lage auf verhältnismäßig schmalen Gelände und zwischen Gleisgruppen. Allerdings können besondere Umstände eintreten, die die Wahl eines Rechteckschuppens verhindern, oder unratsam machen, wie ungünstige Gründungsverhältnisse, Lage und Gestalt des Bauplatzes. Dann sollte man aber außer der Ringform auch die Kreisform mit in Betracht ziehen: in der Regel dürfte eine Folge von Kreisschuppen einer solchen von Halbringschuppen vorzuziehen sein. Die fast ausschließliche Verwendung der Ringschuppen auch für von vornherein große Anlagen, wie solche in den letzten Jahren vielfach üblich gewesen, ist jedenfalls unberechtigt.

Um die Rechteckform für verschiedene Lokomotivlängen gut ausnutzen zu können, ist es erwünscht, mit der Stellung der Lokomotivschornsteine möglichst unabhängig zu sein. Es könnte also günstig scheinen, die in England verbreitete Rauchabführung durch einen gemeinsamen Rauchkanal\*) zu verwenden, die sich, wie Zimmermann mitteilt, bei zwei kleineren Schuppen der badischen Staatsbahnen gut bewährt hat. Doch wird solche Anordnung bei unserm rauhen Klima die Heizung sehr erschweren, und es scheint vielmehr die auch von Zimmermann wenigstens für gewisse Fälle empfohlene gemeinsame

\*) Vergleiche meinen Vortrag Glasers Annalen 1905, S. 142.

Rauchabführung für alle großen Schuppen das Verfahren der Zukunft zu sein. Wesentlich dabei ist, daß die benutzten Rauchabzüge mit den darunter stehenden Lokomotivschornsteinen möglichst luftdicht verbunden, die nicht benutzten aber abgeschlossen werden, so daß die Entstehung von Beiluft verhindert wird, wie dies durch die Herr Fabel, München, patentierte Einrichtung angestrebt wird. Für die Aufstellung verschieden langer Lokomotiven in rechteckigen Schuppen muß man dann allerdings durch vermehrte Anbringung von Rauchabzügen sorgen.

Für die Benutzung eines größeren Lokomotivschuppens wird die gute Zugänglichkeit durch zwei von einander und den anderen Gleisen tunlichst unabhängige Verkehrsgleise für Hin- und Rücklauf, die zweckmäßige gegenseitige Lage der Stellen, wo Kohlen, Wasser, Sand, Gas genommen werden und der Rost gereinigt wird, und die unabhängige Benutzung dieser Anlagen\*) und der Gleise zum und vom Schuppen erheblich wichtiger sein, als große Nähe des Schuppens bei der Verwendungstelle der Lokomotiven. Wenn man in letzterer Beziehung nicht zu ängstlich ist\*\*), wird man auch leichter für die Anlagen zur Kohlen-

\*) Hierbei kommt beispielsweise in Betracht, daß namentlich bei Vorhandensein guter Bekohlungsanlagen das Reinigen des Rostes erheblich länger dauert, als das Bekohlen, daß man also unter Umständen mehrere Löschruben mit Gleisverzweigung auf eine Bekohlungsstelle zu rechnen hat.

\*\*) Je weiter der Lokomotivschuppen liegt, desto eher wird man auf besondere Wasserkräne und kleine Kohlenbühnen an geeigneten Stellen des Bahnhofes Bedacht zu nehmen haben.

und Wasserversorgung günstige Plätze finden können, wobei es namentlich erwünscht ist, zur Vermeidung von Hebezeugen vorhandene oder zu gewinnende Höhenunterschiede der Kohlenzufuhrgleise gegenüber den Lokomotivgleisen für mechanische Bekohlung auszunutzen. Wenn Zimmermann besonders empfiehlt, einen innerhalb der Gleise eines zweiseitig angelegten Verschiebebahnhofes zu erbauenden Schuppen etwa in die Mitte der Länge zu legen, damit die Wege der Lokomotiven nach beiden Enden annähernd gleich sind, so wird diese Rücksicht nur zutreffen, wenn auch von beiden Enden her gleich viele Lokomotiven den Schuppen benutzen; sonst wird der Schuppen, soweit diese Rücksicht in Frage kommt, besser demjenigen Ende des Bahnhofes zu nähern sein, von dem aus die größere Zahl Lokomotiven den Schuppen zu benutzen hat, wie beispielsweise auf Bahnhof Osterfeld. In der Regel wird aber der verfügbare Platz den Ausschlag geben. In der Mitte der Bahnhofslänge entwickeln sich die Richtungsgleise in größter Breite. Hier noch die Schuppenanlage zwischenzuschieben, wird selten vorteilhaft sein, während sich nach den Bahnhofsenden zu zwischen den Einfahrgleisen der einen und den Ausfahrgleisen der andern Seite in der Regel leichter Platz gewinnen läßt.

Das Wichtigste für zweckmäßige Lokomotivanlagen ist aber, daß man nicht lediglich dem Brauche folgt, sich auch nicht nach einseitigen Erwägungen entscheidet, vielmehr alle bau-, betriebs- und maschinentechnischen, sowie die wirtschaftlichen Gesichtspunkte berücksichtigt. Andernfalls werden auch die besten Einzelheiten mangelhafte Wirkung des Ganzen nicht verhüten können.

## Werkstätte zur Untersuchung (Revision) der Wagen in der Hauptwerkstätte Karlsruhe.\*)

Von **Friedr. Zimmermann**, Oberingenieur zu Karlsruhe.

Während in den Jahren vor 1895 ein starker Andrang von badischen Güterwagen zur Vornahme der Untersuchung in der Hauptwerkstätte Karlsruhe herrschte, ist deren Zahl in den Jahren 1895 bis 1900 nur von 5789 auf 5865 gestiegen, da 1895 die Untersuchungszeit der Güterwagen von 24 auf 36 Monate verlängert worden war. 1882 ist die Untersuchungszeit von 12 auf 14, 1884 von 14 auf 18 und 1890 von 18 auf 24 Monate verlängert worden. Die regelmäßige Untersuchung der badischen Güterwagen findet nur in der Hauptwerkstätte Karlsruhe statt, auch der badischen Güterwagen, die in der Zwischenzeit wegen kleinerer Mängel oder Warmlaufens zur Instandsetzung einer der 9 Betriebswerkstätten zugesandt sind.

Die Folge der Verlängerung der Untersuchungszeit war, daß die Wagen in viel stärker abgenutztem Zustande zur Hauptwerkstätte kamen und die Kosten für die Untersuchung und Instandsetzung erheblich stiegen. 1890 wurden für 7258 Wagenuntersuchungen 94 000 M., 1900 für 5865 Untersuchungen aber 174 000 M. an Löhnen bezahlt.

Außer der Verlängerung der Untersuchungszeit machte sich hinsichtlich der Abnutzung der Güterwagen auch die Behandlung der Wagen im Verschiebedienste, namentlich auf den

Ablauftrücken, und das höhere Alter der Wagen geltend. So stieg die Zahl der in der Hauptwerkstätte angebrachten und abgenommenen Achshalter von 114 in 1890 auf 1081 in 1900.

In den Jahren 1898 bis 1900 wurden 1500 neue Güterwagen beschafft.

Die Summe der Personen- und Güterwagen ist von Ende 1890 bis Ende 1900 von 10 075 auf 14 266 gestiegen.

Die Zahl der in der Hauptwerkstätte zur Ausbesserung vorhandenen Wagen betrug durchschnittlich:

|      |      |      |            |
|------|------|------|------------|
| 1897 | 1898 | 1899 | 1900       |
| 500  | 516  | 522  | 594 Wagen. |

Die Arbeit an den badischen Güterwagen konnte Ende 1900 in den vorhandenen Werkstätteräumen nicht mehr bewältigt werden.

1902 wurde deshalb der Bau einer neuen großen Wagenuntersuchungswerkstätte beantragt und nach dem Entwurfe von Oberbaurat Kuttuff mit Sägdach und nach Osten gerichteter Fensterfläche 1905/06 ausgeführt.

An die Werkstätte sind die Federschmiede, ein kleines Vorratslager und eine Auskochküche angebaut.

Die Kosten für den Bau wurden zu 911 800 M., für die

\*) Organ 1907, Heft 4, S. 76.

Einrichtung mit Schiebebühnen, Beleuchtung und Heizung zu 170 100 M. veranschlagt.

Sie betragen für den Bau ohne die äusseren Gleisanlagen rund 800 000 M., für die Einrichtung 195 000 M. Die Kosten für die Einrichtung der elektrischen Beleuchtung und Stromzuleitung betragen 26 500 M.

Von 1900 bis Ende 1905 ist die Zahl der Personen-

wagen von 1657 auf 1861, die der Güterwagen von 12 609 auf 13 517 gestiegen.

Für die abgängigen zweiachsigen wurden drei- und vierachsige Personenwagen beschafft, wie aus der starken Zunahme der Achsenzahl alter Wagen in diesem Zeitraum von 1900 mit 29 251 Achsen bis 1905 mit 32 916 Achsen hervorgeht.

Die neue Wagenuntersuchungswerkstätte war daher bei der Eröffnung voll besetzt.

## Die Albula-Bahn.

Von **Strohmeyer**, Ingenieur, Königl. Oberlehrer zu Buxtehude.\*)

Hierzu Zeichnungen Abb. 1 bis 13 auf Tafel XLIII und Abb. 14 bis 16 auf Tafel XLIV.

Wenn die Albulabahn, eines der grosartigsten unter den neueren Werken der Kunst des Gebirgsbahnbaues, nun auch schon seit zwei Jahren im Betriebe steht, so glauben wir doch, unsern Lesern auch jetzt noch mit der Darbietung einer Übersicht über dieses Werk zu dienen, das gewiss noch oft als Grundlage und Vorbild für derartige Entwürfe dienen wird.

Das schon seit vielen Jahren von Fremden aller Weltteile seiner köstlichen Luft und landschaftlichen Reize wegen besuchte Engadin war bisher an den grossen Weltverkehr der Alpen nur durch Landstrassen angeschlossen. Seinen wichtigsten Zugang hatte das Oberengadin vom Rheintale her auf den Strassen, die den Julier- und Albula-Pafs von Tiefenkastral überschreiten, zu denen von Thusis aus an dem Albulafusse entlang die malerische Schynstrasse den Zugang bildet. Bis Thusis führt am Rheine entlang schon seit einigen Jahren eine Schmalspurbahn, die über Chur nach Landquart führt und von dort nach dem bekannten Kurorte Davos abzweigt. Die günstigen Betriebsergebnisse dieser Linien ermutigten zum weiteren Ausbau des Schmalspurnetzes, und so entstanden in den letzten Jahren die Strecke Reichenau-Ilanz und die Albula-bahn von Thusis über Tiefenkastral nach St. Moritz im Oberengadin.

Thusis liegt 700,50 m über dem Meeresspiegel, der Scheitel des grossen Albulatunnels 1823,40 m und St. Moritz 1774,50 m. Die Albulabahn ist 62,8 km lang und hat 1 m Spur.

Sie liegt, mit Ausnahme ganz kurzer Strecken, in äusserst schwierigem Gelände, so dass ausser dem 5866 m langen Albulatunnel noch 40 kleinere Tunnel mit einer ganzen Länge von rund 10 000 m und zahlreiche Talüberschreitungen mit rund 3000 m Länge hergestellt werden mussten (Abb. 1 bis 3, Taf. XLIII). Die erforderlichen Erd- und Felsbewegungen betragen etwa 1250 000 cbm, nebst umfangreichen Stütz- und Futtermauern.

Nachdem der allgemeine Entwurf vom Verwaltungsrate im Juli 1899 genehmigt war, wurde der endgültige Entwurf im Juni 1900 fertig, worauf sofort die Ausschreibung der Arbeiten erfolgte. Noch im Juli desselben Jahres wurden auf der ganzen Strecke die Arbeiten in Angriff genommen. Für den Bau der Bahn waren zwei Baujahre in Aussicht genommen. Da aber der grosse Albulatunnel eine Bauzeit von vier Jahren erforderte, trotzdem aber alle Arbeiten zu gleicher Zeit fertig

werden sollten, so musste mit dem Bau des Tunnels zwei Jahre früher begonnen werden. Die beiden Seiten des Tunnels wurden tatsächlich bereits im Oktober und November 1898 in Angriff genommen, obgleich der endgültige Entwurf noch nicht fertig gestellt war. Die Achse des Tunnels lag aber von vornherein soweit fest, dass Abänderungen der Linie auf ihre Lage keinen Einfluss mehr ausüben konnten.

Das Albulatal zeichnet sich im »Schyn« zwischen Thusis und Tiefenkastral durch besonders schwierige Verhältnisse aus. Diese Strecke übertrifft alle anderen durch die Länge der Tunnel und die Zahl und Grösse der Talübergänge. Von der 12,5 km langen Strecke liegen allein 4106 m oder 33 % im Tunnel. Die Zahl der Talübergänge und Lehnbrücken beträgt 27 mit 1300 m Länge. Der Unterbau dieser Strecke kostet 220 000 M./km. Als besonders hervorragende Bauwerke sind hier zu nennen die Rheinbrücke bei Thusis (Abb. 4, Taf. XLIII), die Muttnerobelbrücke (Abb. 5, Taf. XLIII) und die Albulabrücke bei Solis (Abb. 6, 12 und 13, Taf. XLIII, Textabb. 1 und 2). Die Rheinbrücke bei Thusis ist das einzige eiserne Bauwerk auf der ganzen nördlichen Strecke der Albulabahn. Der eiserne Überbau hat 80 m, die gewölbte Muttnerobelbrücke 30 m Weite. Das beachtenswerteste Bauwerk dieser Strecke ist die Albulabrücke bei Solis (Abb. 6, 12 und 13, Taf. XLIII und Textabb. 1 und 2). Sie besteht aus 10 Bogen von je 10 m Weite und einem mittlern Halbkreisgewölbe von 42 m Weite mit einer Höhe von fast 90 m über dem Albulafusse. Die Gewölbstärke der Mittelöffnung beträgt im Scheitel 1,40 m, am Kämpfer 2,60 m. Die Spannung dieses in Spitzstein und Schichtmauerwerk ausgeführten Gewölbes beträgt 22,8 kg/qcm. Die Aufmauerung des Mittelgewölbes erfolgte unter Verwendung von Zementmörtel in drei Ringen. Der erste Ring wurde am 10., die beiden anderen wurden am 20. und 31. Mai 1902 geschlossen. Die während der Wölbung des ersten Ringes eingetretene Senkung des Lehrgerüsts betrug im Scheitel 49 mm; nach Schluss des ganzen Gewölbes wurde eine weitere Senkung von 2 mm im Scheitel festgestellt. Bei der Höhenlage von fast 90 m über dem Albulafusse waren für das Lehrgerüst der Mittelöffnung nur zwei Stützpunkte vorhanden, deshalb musste das in Abb. 12, Taf. XLIII dargestellte, gesprengte Gerüst verwendet werden, das sich gut bewährt hat.

Die Solisbrücke, eines der kühnsten Bauwerke der ganzen

\*) Aus meinem Vortrage nach Besichtigung der Bahn und an der Hand der zwei Veröffentlichungen: 1. Technisches von der Albula-Bahn. Hennings. 2. Zentralblatt der Bauverwaltung Nr. 32, 1905.



Abb. 1. Eisenbahn- und Strafsen-Brücke bei Solis.



Bahn, wirkt auf den Wanderer der Bergstrasse überwältigend. Besonders stark kommt der Eindruck großer Leichtigkeit zustande, wenn man auf der tiefer liegenden Strafsenbrücke über die Albula steht. Man hört oft und zwar mit Recht, daß Gebirgsbahnen nicht immer zur Verschönerung der Gegend beitragen. Hier kann man sagen, daß die ganze Albulabahn,

Abb. 2. Eisenbahnbrücke über die Albula bei Solis.

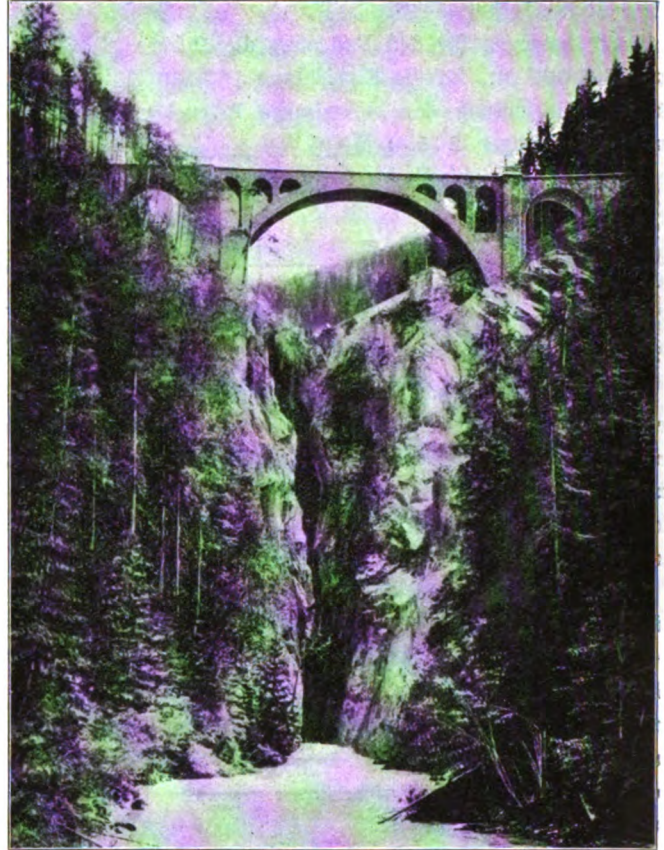

besonders aber die Solisbrücke und die später noch zu beschreibende Landwasserbrücke die Großartigkeit und Wildheit der Umgebung besonders hervortreten lassen und heben.

Die Strecke Tiefenkastr-Filisur liegt in etwas günstigerem Gelände, so daß der Unterbau hier auf 80000 M/km zu stehen kam.

An hervorragenden Bauwerken dieser Strecke sind zu nennen die Schmittentobel-Brücke (Abb. 7, Taf. XLIII, Abb. 14, Taf. XLIV) von 140 m Länge und 35 m Höhe mit 7 Öffnungen und die Landwasserbrücke (Abb. 10, Taf. XLIII, Abb. 14, 15 und 16, Taf. XLIV und Textabb. 3 bis 5); letztere die größte und beachtenswerteste der Albulabahn. Die Landwasserbrücke hat 6 gewölbte Öffnungen von je 20 m Weite und 65 m Höhe über dem Wasserspiegel.

Die Brücke liegt im Bogen von nur 100 m Halbmesser, während sonst der kleinste Halbmesser der Bahn 120 m beträgt. Um diesen Übelstand, zu dem man durch die örtlichen Verhältnisse gezwungen war, zu mildern, hat man hier die Steigung von 25 ‰ auf 20 ‰ ermäßigt. Unmittelbar an die Brücke schließt sich ein Tunnel von 217 m Länge an (Abb. 14, Taf. XLIV, Textabb. 5). Auf der rechten Seite der Brücke wird das Tal von steilen Kalkfelsenwänden, auf der linken Seite von einer beinahe senkrechten Rauhwackenfelswand eingefasst, die von dem Tunnel durchfahren wird. Das Mundloch des Tunnels steht unmittelbar

Abb. 3. Die Landwasserbrücke. Aufführung der Mittelpfeiler.





Abb. 4. Landwasserbrücke bei Filisur. Rüstung.

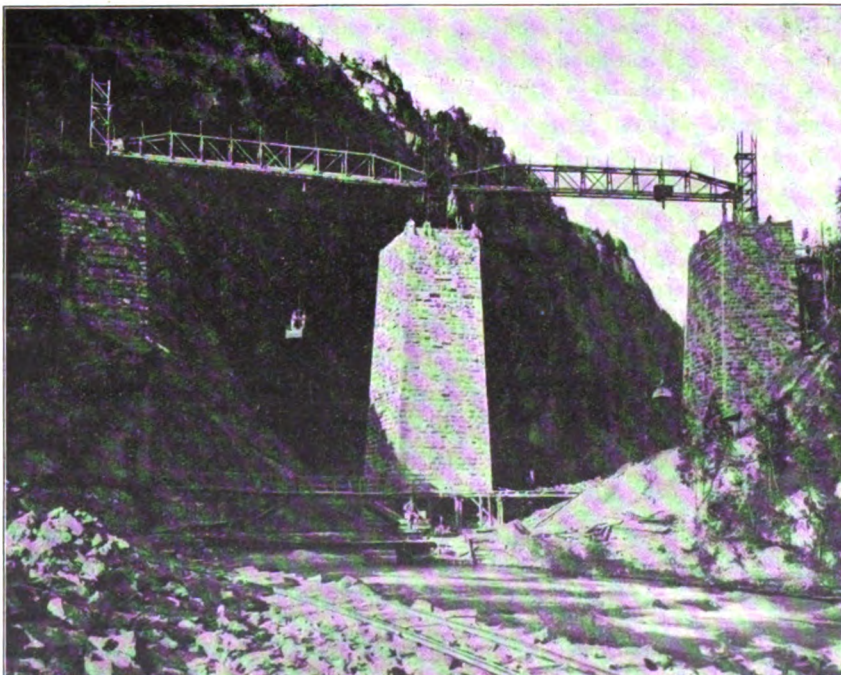
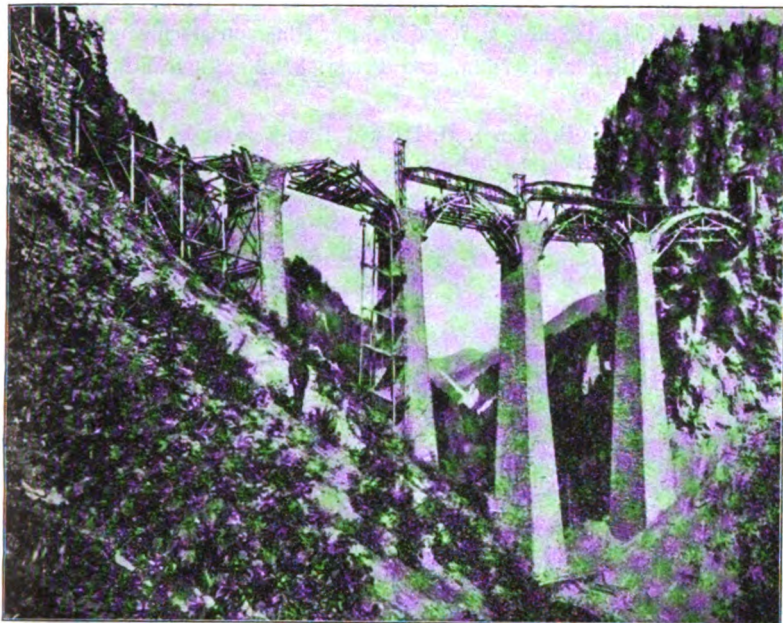

auf dem Widerlager der sechsten Gewölbeöffnung, das auf rund 10 m unter der Bahn in die Felswand eingebaut ist. Die beträchtliche Höhe, namentlich der in der Talsohle stehenden 3 Mittelpfeiler und der geringe Raum, den diese und das bei Regengüssen und Schneeschmelzen sehr reißende Landwasser noch übrig ließen, veranlaßten die Bauunternehmung, von der Anwendung der auf der ganzen Bahn sonst üblichen Baugerüste Abstand zu nehmen, zu deren Aufstellung der Platz fehlte. Das Gerüst wurde durch eine Vorrichtung ersetzt, welche gleichzeitig gestattete, die Einrichtungen für Zufuhr und Ablagerung der Baustoffe von denjenigen für die Aufzugsvorrichtungen zu trennen (Abb. 15, Taf. XLIV, Textabb. 3 und 4). Der zuerst entworfene Plan, die Schlucht durch starke Drahtseile zu überspannen, an denen das Baugerüst aufgehängt und mit denen es nach dem Fortschreiten des Mauerwerks allmählich gehoben werden konnte, erschien bei näherer Untersuchung zu verwickelt und wurde dahin abgeändert, das Gerüst, anstatt es aufzuhängen, auf eiserne, in den Pfeilmitteln eingemauerte Türme zu stützen, und auf diesen nach Bedarf hochzuheben.

Diese drei Türme bestanden aus je vier gleichschenkligen, 6 m langen, mit Streben und Pfosten fachwerkartig verschraubten Winkeleisen. Die Streben und Pfosten wurden beim Nachrücken des Mauerwerkes allmählich Feld für Feld weggenommen, beim nächstfolgenden Turmaufsätze wieder verwendet und die Winkeleisen durch Aufsetzen und Verlaschung verbunden. Die so auf die ganze Pfeilerhöhe gebildeten, ununterbrochenen Gestänge mußten im Mauerwerke gelassen werden. Nur die obersten Turmstücke wurden nicht eingefügt. Auf diese Türme stützten sich Laufbrücken mit eisernen Fachwerkträgern, welche auf den Türmen nach Bedarf bis zu 4 m über Gewölbescheitel gehoben werden konnten.

Zum Hochwinden der Baustoffe dienten elektrische Winden, die mit elektromagnetischen Bremsen für den Lasthub versehen waren. Diese Bremsen wirkten selbsttätig, wenn die Triebmaschine aus irgend einem Grunde stromlos wurde; sie

Organ für die Fortschritte des Eisenbahnwesens. Neue Folge. XLIV. Band. 11. Heft. 1907.

Abb. 5. Landwasserbrücke.

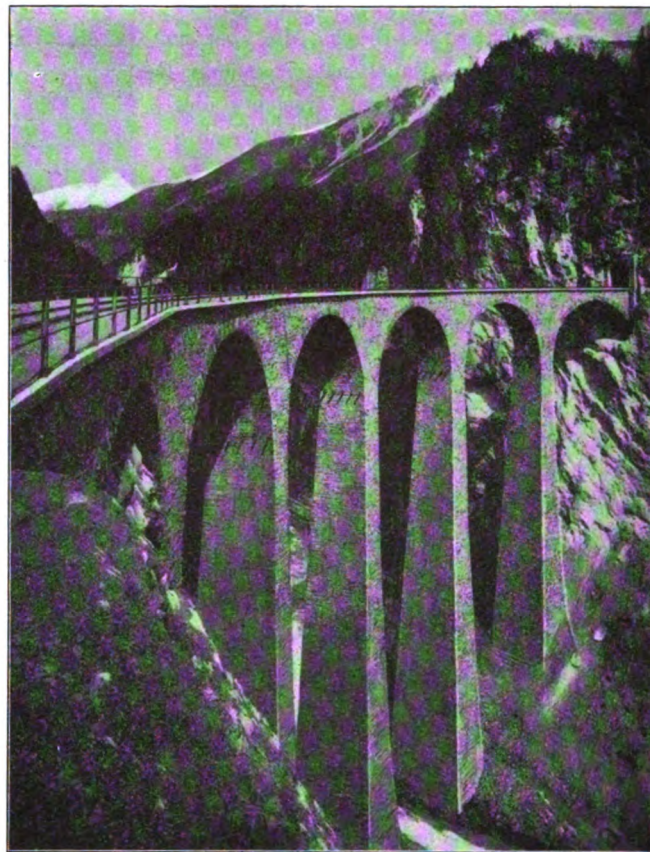

dienten aber auch dazu, die Last nach Bedarf in jeder beliebigen Höhe anzuhalten.

Da die Brücke von der Landstrasse etwa 800 m entfernt an der schmalsten Stelle der stundenlangen Landwasserschucht in ganz unwirtlichem Gelände liegt, und der Zuweg namentlich für die Beibringung der Baustoffe sehr schwierig war, mußten vor allem Wege und ein Rollbahngleis für Lokomotivbetrieb angelegt werden. Dafür waren vier Hängebrücken von je 15 m Spannweite über das Landwasser erforderlich, die bei den reißenden Hochwassern oft einen schweren Stand hatten. Die Baustoffe wurden auf dieser Bahn bis an die Pfeiler herangefahren, wo die Wagen auf Drehscheiben abgestoßen wurden und zur Verteilung nach den drei Pfeilern gelangten. Ein großer Teil des Mörtelsandes wurde einer höher liegenden Moräne entnommen. Mittels einer Wasserzuleitung in die Moränegrube wurde der Sand durch Blechröhren nach der Verwendungsstelle hinuntergeschwemmt, wobei er gleichzeitig gründlich gewaschen wurde.

Der größte Mittelpfeiler ist ganz auf Felsen gegründet.

Besondere Schwierigkeiten bot das Aussprengen der übrigen Pfeilergründungen in dieser engen Schlucht und an den steilen Felswänden insofern, als diese Arbeit nur bei Nacht ausgeführt werden konnte, um die Maurerarbeiten und den Bauverkehr bei Tage nicht zu gefährden.

Zu diesen örtlichen Schwierigkeiten kam noch April 1901 ein Hochwasser, das die Arbeit fast ganz unterbrach, und November 1901 bis April 1902 ein so strenger Winter, daß für diese Zeit die ganze Arbeit eingestellt werden mußte.

Bei der Ausführung der Gewölbe der Landwasserbrücke



ist eine neue Bauart eingeführt. Man verwendete nämlich für die 20 m weiten Gewölbe die Lehrgerüste der nur 300 m entfernten Schmittentobel-Brücke, die aber nur Gewölbe von 15 m Öffnung hat, ohne Zuhilfenahme anderer Gerüste.

Die Bauunternehmung erreichte dies dadurch, daß sie die Gewölbe beiderseitig von den Pfeilern aus soweit aufmauerte, bis die Spannweite zwischen dem vorkragenden Mauerwerke nur noch 15 m betrug. Dies geschah durch 4 m hohe Ausleger, die oben mit später eingemauert gebliebenen  $\square$ -Eisen verbunden wurden, und die sich unten auf 1,50 m über Kämpferhöhe eingemauerte  $\Gamma$ -Eisen stützten. Nachdem die Gewölbe auf diese Höhe, etwa 6 m über Kämpfer im Gleichgewichte aufgemauert waren, wurden die eigentlichen Lehrbogen von verminderter Spannweite auf die Ausleger aufgestellt, zur Sicherheit aber mit Streben auch auf die unteren Stützpunkte, die  $\Gamma$ -Balken abgestützt.

Von der Landstraße aus ist von der Brücke nur der oberste Teil zu sehen, eine kleine Wanderung abseits, am Landwasser entlang, verschafft dem Beschauer einen überwältigenden Eindruck vom Geschieke und der schaffenden Kraft der Erbauer.

Der Gegensatz der Größenwirkungen ist an diesem Bauwerke ein ganz besonders auffallender. Unten steht man am Fuße der Pfeiler-Riesen aus Kalksteinen von über 10 m Stärke, so daß man sie für Häuserblöcke ohne Fenster hält. Sieht man dagegen nach oben, so erscheint alles fast zu schlank, die Gewölbestärke im Scheitel sieht schwindend dünn aus und gar der fast 5 m hohe und breite Tunnelleingang erscheint wie die Dachluke an einem hohen Gebäude.

Dazu kommen die Felsenwildnis und der wild schäumende Landwasserfluß, ein Bild von unbeschreiblicher Pracht und Großartigkeit. Das Gelände der beschriebenen Strecke besteht zunächst aus Bündener Schiefer, dann folgt Muschelkalk, Lias und Grauwacken.

Die weitere Strecke Filisur-Bergün beginnt mit der steilsten Neigung von  $35\text{‰}$ , die in längeren Tunneln auf  $30\text{‰}$  ermäßigt ist.

Filisur liegt auf 1083 m Höhe, Bergün auf 1376 m. Zur Überwindung der Höhe reichte die vorhandene Länge nicht aus, daher mußte eine künstliche Entwicklung von 1200 m Länge eingeschaltet werden.

Als günstigste Stelle hierfür ergab sich das Gelände oberhalb des Ortes Filisur. Man stellte die künstliche Verlängerung der Strecke her durch Bildung einer Schleife mit einem Tunnel von 736 m Länge. Trotzdem das für diese künstliche Entwicklung gewählte Gelände noch das günstigste war, so gestaltete sich der Ausbau der Strecke doch überaus schwierig.

Die verhältnismäßig kurze Strecke von 9300 m Länge hat allein 2200 m Tunnel und 8 Brücken, von denen besonders die über den wild schäumenden Stulser Bach mit einem Bogen von 25 m lichter Weite zu nennen ist (Abb. 8, Taf. XLIII). Der Unterbau dieser Strecke kostet 184 000 M/km.

Den beachtenswertesten Teil der Linienführung weist die Strecke Bergün-Albulatunnel bei Preda auf (Abb. 2 und 3, Taf. XLIII, Textabb. 6, 7 und 8). Der Höhenunterschied zwischen Station Bergün, 1376 m, und Preda, 1792 m, beträgt 416 km.

Abb. 6. Lena- und Albula-Brücken I, II, III und Toua-Kehrtunnel. Steigung  $35\text{‰}$ .



Abb. 7. Bahnentwicklung unterhalb Preda und Albulastrasse. Toua- und Zuondra-Kehrtunnel. III. Albulabrücke.





Abb. 8. Rognuxer-Kehrtunnel, Lawinendächer bei Muot.

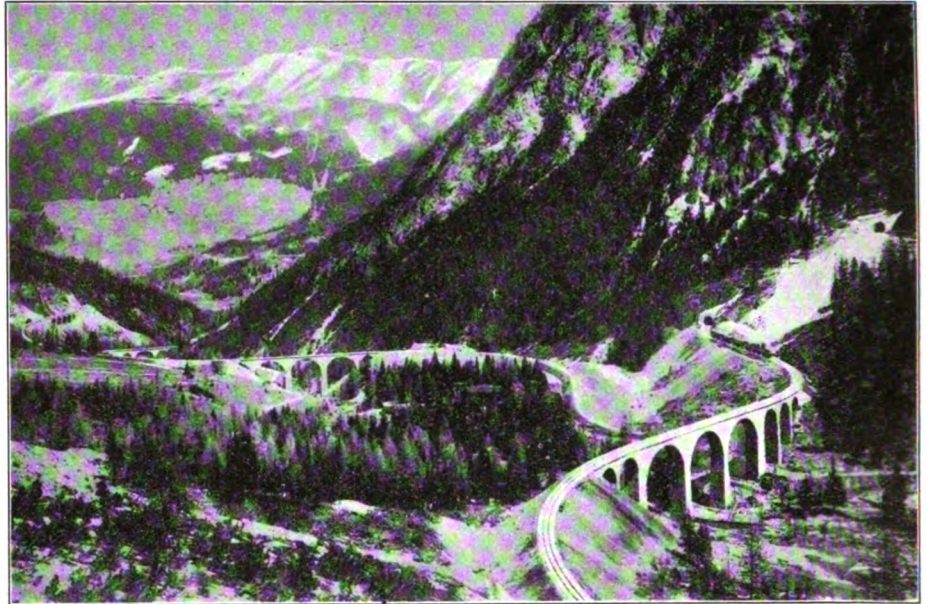

zu berücksichtigen. Die Bahn ist zum Zwecke leichter Schneeräumung tunlichst auf freien Dämmen geführt, wozu die vielen Tunnel den größten Teil der Massen lieferten. Wo die Bahn in Einschnitte gelegt werden mußte, sind diese gegen das Tal durch Ausschüttung freigelegt.

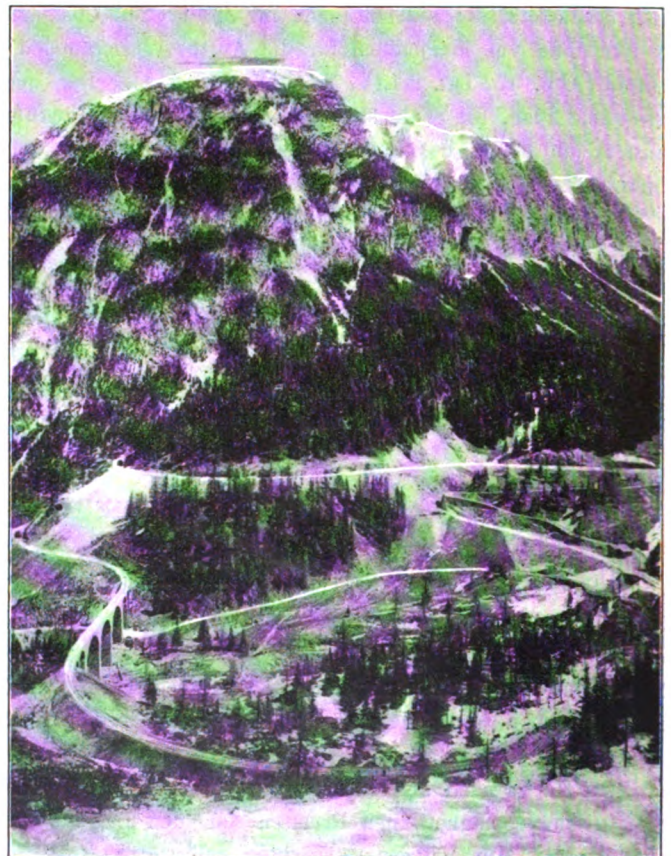
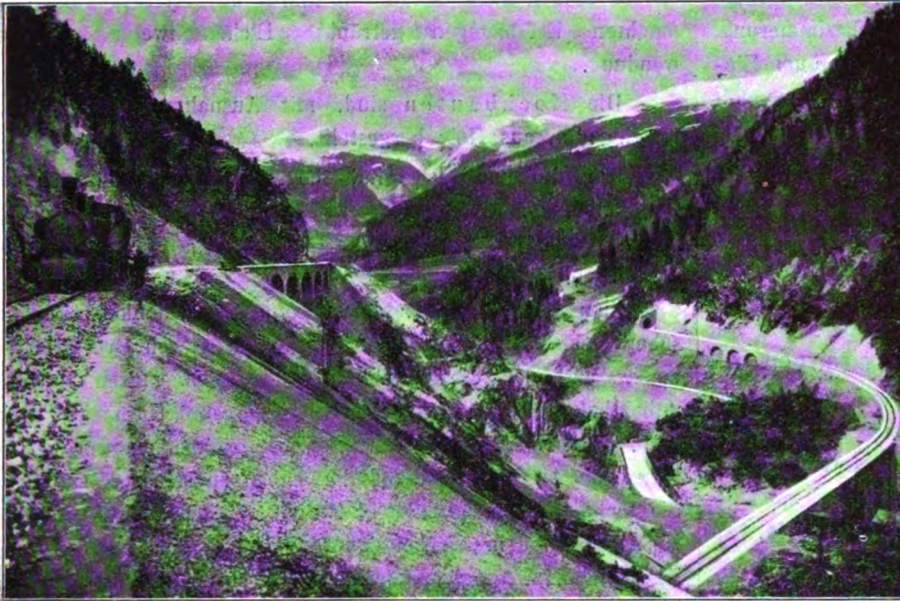
Den Lawinengängen wich man möglichst aus. Wo sie nicht umgangen werden konnten, sind Dächer, Ablenkbauten in großem Stile errichtet (Textabb. 8). Der Fels dieser Strecke besteht aus Dolomit, Lias und Bündnerschiefer.

Der große Albulatunnel (Textabb. 9) von 5866 m Länge liegt zwischen den Stationen Preda, 1792 m, und Spinas, 1818 m. Die Steigung beträgt von Preda bis zur Mitte 10 ‰, von Spinas 2 ‰.

Abb. 9. Albulatunnel. Längenschnitt der Achsabsteckung über den Berg. Maßstäbe: Längen 1:75 000, Höhen 1:30 000.

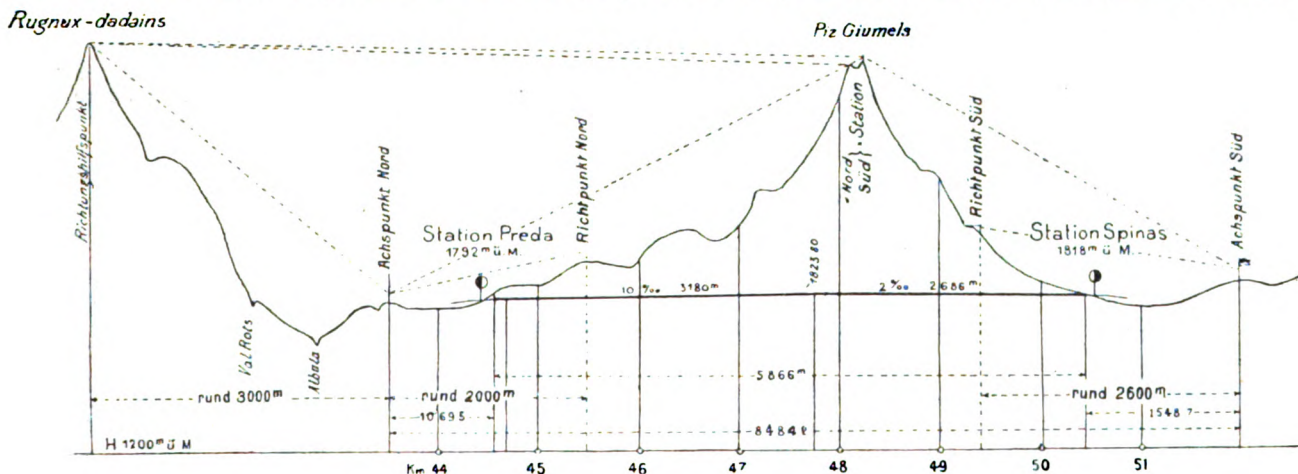

Um diesen zu überwinden, ist bei 35 ‰ steilster Neigung eine Länge von 12 km erforderlich, während die Luftlinie nur 6,5 km beträgt, so daß sich auf dieser Strecke die Notwendigkeit künstlicher Entwicklungen mit 5500 m Länge ergab. Hierfür ist eine große Anzahl von Möglichkeiten bearbeitet worden, als deren Ergebnis die ausgeführte Linie gewählt wurde. Von mehreren Schleifen liegt die erste Doppelschleife dicht oberhalb Bergün mit Tunneln (Abb. 2, Taf. XLIII, Textabb. 6 und 7), hinter der Zwischenstation Muot liegen mehrere Schleifen mit Kehrtunneln. Besonders die von Muot bis zum Gebirgsdörfchen Naz reichende Entwicklung mit mehreren Kehrtunneln und Brücken (Abb. 3, Taf. XLIII, Textabb. 8) ist außer ihrer technischen Bedeutung auch landschaftlich von hohem Reize. Diese Strecke hat bei 12,2 km Länge über 3000 m, also 24,4 ‰, Tunnel.

Als wichtigste Kunstbauten sind zu nennen die 40 m hohe Tischbachbrücke (Abb. 9, Taf. XLIII) und vier Albulaübergänge von 10 bis 22 m Höhe (Abb. 11, Taf. XLIII und Textabb. 6 bis 8). Der Unterbau dieser Strecke kostet 184 000 M/km.

In dieser Gegend waren die Schneeverhältnisse sorgfältig

Die Lichthöhe des Tunnels beträgt 5 m, die Lichtweite in Kämpferhöhe 4,5 m.

Der Tunnel durchfährt von Preda aus der Reihe nach kalkige und merglige Schiefer der Trias, Zellen-Dolomit, Casanna-Schiefer, dichten Albula-Granit, Moräne und feinen Granitsand mit großen Findlingen. Auf beiden Seiten wurde die Arbeit durch starken Wasserandrang erheblich erschwert.

Auf der Nordseite, Preda, nahm der Wasserzudrang im ersten km allmähig bis auf 75 l/Sek. zu, dann brachen plötzlich im April 1900 bei 1006 m 300 l/Sek. in den Tunnel ein, der Zufluß ging zwar nach einigen Tagen bis auf 215 l/Sek. zurück, blieb aber dann unveränderlich, so daß für die Arbeiter bei der geringen Wärme des Wassers von nur 6° C. große Erschwerungen eintraten.

Die Hauptschwierigkeiten begannen, nachdem man bei 1100 m in den Zellen-Dolomit gelangt war, in dem das eindringende Wasser den Zusammenhang teilweise ganz aufgelöst hatte, so daß ein heftiger Wasser- und Sand-Erguß in den Tunnel erfolgte.

Wegen dieser Verhältnisse mußte am 6. Juni 1900 die Maschinenbohrung bei 1120 m Tiefe ganz eingestellt werden, und nun begann eine äußerst mühsame Getriebezimmerng, der die Ausmauerung auf dem Fulse folgen mußte, um Einbrüche zu vermeiden. Am 13. April 1901 wurde dann endlich bei 1208 m der Casanna-Schiefer erreicht, wo der Wasserzudrang aufhörte und mit der Maschinenbohrung wieder begonnen werden konnte. Auf beiden Seiten des Tunnels waren je drei Brandt'sche Bohrmaschinen in Tätigkeit.

Der Durchschlag des Tunnels erfolgte am 29. Mai 1902. Am 4. April 1903 konnte die erste Durchfahrt einer Lokomotive erfolgen.

Die Kosten des ganzen Tunnels betragen 5 600 000 M., also etwa 960 M./m.

Von der Strecke südlich des Albulatunnels von Spinaz nach St. Moritz, die keine erheblichen Geländeschwierigkeiten bot, ist nichts besonderes mitzuteilen.

1 km Unterbau dieser Strecke kostet etwa 80 000 M.

Die Kosten des Unterbaues der ganzen Albulabahn betragen 14 275 200 M. oder 230 400 M./km.

Der Oberbau hat Flusseisen-Querschwellen, nur im Albulatunnel kamen nach den im Gotthard- und Arlberg-Tunnel gemachten Erfahrungen getränkte Eichenschwellen zur Anwendung.

Die Hochbauten sind, mit Ausnahme der Stationen im Engadin, aus Holz hergestellt.

Die Lokomotiven sind bogenbewegliche Vierzylinder-Verbund-Lokomotiven.

Zum Schlusse ist noch des Mannes zu gedenken, der sich schon bei der Ausarbeitung des Entwurfes sehr verdient gemacht und der die Oberleitung über den ganzen Bau der Albulabahn geführt hat, des Obergeringieurs Hennings aus Kiel. Seine Verdienste um das Zustandekommen und die erfolgreiche Ausführung der Bahn haben zu seiner Berufung an die technische Hochschule in Zürich geführt. Möge Professor Hennings, dem ich bei der Besichtigung der Bahn und dem Zustandekommen meines Vortrages zu großem Danke verpflichtet bin, noch recht lange der Technik erhalten bleiben.

### Verbesserungen am Holzquerschwellen-Oberbau.

Zu den Mitteilungen Rambachers unter dieser Überschrift\*), in denen ein Vergleich seiner Vorschläge mit dem der Verdübelung der Schwellen durch Hartholzdübel enthalten ist, teilen die »Dübelwerke«, G. m. b. H. in Charlottenburg die nachstehenden Äußerungen zweier Bahnverwaltungen zur Bewährung der Dübel mit, die wir hier im Wortlaute folgen lassen.

Paris-Lyon-Mittelmeer-Bahn.  
Oberbaudienst.

Melun, den 30. April 1907.

Wir beehren uns, Ihnen mitzuteilen, dafs wir heute die von Herrn Chefingenieur Cartault erbetenen drei verdübelten Schwellen nach Deutschland befördert haben.

Diese drei Musterschwellen sind aufs Geratewohl aus der Versuchsstrecke bei Kilometer 40 der Hauptlinie Paris-Lyon entnommen, wo 250 mit Teeröl getränkte Kiefern-schwellen zunächst im Jahre 1887 neu verlegt und dann im Jahre 1895 ausgewechselt, mit je 8 Dübeln versehen und wieder eingebaut wurden.

Der Versuch hat in jeder Hinsicht ausgezeichnete Ergebnisse gezeigt, was zum Teil darauf zurückzuführen ist, dafs nur Dübel aus gut getrocknetem Holze verwendet wurden, die mit der erforderlichen Sorgfalt eingezogen worden sind. Alle Dübel haben sich tadellos in den Schwellen gehalten, ebenso die Schwellenschrauben im Dübel.

Die Erhaltung der Schwellen ist eine vollkommene.

Die Unterlageplatten haben sich fast kaum eingedrückt, höchstens 2 bis 3 mm.

Nach unserer Schätzung werden diese Schwellen min-

destens 22 Jahre verwendbar sein, 8 Jahre ohne und 14 Jahre mit Dübeln.

gez. Cochlin, Streckenvorstand.

Großherzogliche Eisenbahn-  
Direktion.

Oldenburg, 24. Juni 1907.

Auf Ihren Wunsch teilen wir nachstehend das Ergebnis der am 11. Juni vorgenommenen Besichtigung der verdübelten Schwellen in den gekrümmten Gleisen der Strecke Oldenbrok-Brake mit.

Das Gleis dieser Strecke ist in scharfen Sand gebettet, der Bahnuntergrund besteht aus weichem Moor- oder Klei-Boden. In den gekrümmten Gleisen von 500 bis 3000 m Halbmesser sind im Jahre 1901 zur Beseitigung der aufgetretenen Spurerweiterungen die alten kiefernen Schwellen verdübelt worden, die im Jahre 1894 mit Zinkchloridlösung getränkt und verlegt worden sind.

Diese Schwellen haben sich nach der Verdübelung gut gehalten, die Unterlageplatten haben sich in die Schwellenoberkanten nicht eingedrückt, die Spurweite des Gleises ist unverändert geblieben und sonstige Verschiebungen und Verdrückungen der Unterlageplatten sind nicht bemerkt worden.

Die Schwellenschrauben saßen fest in den Dübeln und seither ist ein Nachdrehen nicht, oder nur in geringem Maße nötig geworden. gez. Dittmann.

Dem gegenüber gibt Rambacher an, dafs er auf eichenen Einsätzen in vier Jahren Platteneindrückungen bis 10 mm beobachtet habe.

\*) Organ 1907, S. 163.



## N a c h r u f.

### Sir Benjamin Baker †.

(The Engineer 1907, Mai, S. 524. Mit Abb.; Engineering 1907, Mai, S. 685. Mit Abb.)

Sir Benjamin Baker ist am 19. Mai 1907 in Bowden Green, Pangbourne, gestorben. Durch seinen Tod haben die englischen Ingenieure einen ihrer berühmtesten Fachgenossen verloren. Er wurde am 31. März 1840 in Tondy, Glamorgan-shire, geboren, ist also nur 67 Jahre alt geworden. Im Alter von 16 Jahren trat er bei Price und Fox auf den Neath-Abbey-Eisenwerken in Süd-Wales in die Lehre und blieb hier bis 1860. Dann verbrachte er zwei Jahre als Gehülfe von W. Wilson, welcher damals mit der Errichtung der Victoria-Station und der Grosvenor-road-Eisenbahnbrücke beschäftigt war. Im Jahre 1862 verband er sich mit dem verstorbenen Sir John Fowler\*), mit welchem er bis zu dessen im Jahre 1898 erfolgten Tode zusammen arbeitete.

Zu dieser Zeit war Fowler mit dem Baue der ersten Stadtbahn Londons, nach St.-John's-Wood beschäftigt. Baker verbrachte die sieben Jahre von 1862 bis 1869 bei Fowler im Arbeitszimmer. Seine freie Zeit verwendete er zum Studium der theoretischen Mechanik, woraus zwei Abhandlungen über »Weitgespannte Brücken« und »Die Festigkeit der Stäbe« entstanden. In den im Jahre 1867 veröffentlichten »Weitgespannten Brücken« wurde in der englischen Litteratur zuerst die Möglichkeit der Kragträger-Brückenbauart mit Mittelträger, welche später bei der Forth-Brücke angewendet wurde, einer genauen Prüfung unterzogen.

Im folgenden Jahre wurde »Die Festigkeit der Stäbe« veröffentlicht. Die Tatsache, daß volle eiserne Stäbe eine größere Bruchspannung haben als ihrer durch einen Längszug bestimmten Zugfestigkeit entspricht, war lange bekannt, und Baker zog in der »Festigkeit der Stäbe« einen Vergleich zwischen den Ergebnissen des Versuches mit verschiedenen Stabformen und den nach der gewöhnlichen Theorie berechneten. Auf diese Weise erhielt er eine Reihe von Zahlen, durch welche die wirkliche Querspannung eines Stabes von beliebigen Abmessungen mit großer Genauigkeit vorhergesagt werden konnte. So konnte er zum Beispiel berechnen, daß ein Rohr eine geringere Bruchspannung hat, als nach den mit vollen Stäben desselben Stoffes erhaltenen Ergebnissen angenommen werden konnte.

Das Widerstandsmoment der von Fowler für die Stadtbahn angenommenen Schiene bestimmte Baker zeichnerisch, ein Weg, welcher jetzt in jedem Buche der angewandten Mechanik zu finden ist.

Baker griff hier noch in Bezug auf einen andern Punkt neuen Ansichten vor. Er beobachtete, daß sich beim Befahren einer Schienenlänge durch eine Lokomotive der Oberbau als ein Ganzes senkte und seine ursprüngliche Lage wiedererhielt, wenn die Räder die Schiene verließen. Er machte demgemäß darauf aufmerksam, daß es ein Irrtum war, eine Schiene mit einem gewöhnlichen durchgehenden Träger auf festen Stützen

zu vergleichen. In dieser Abhandlung wurde auch der große Nachteil des Punzens harter Stahlplatten klargelegt, was auf die spätere Ausführungsweise im Ingenieurwesen bedeutenden Einfluß hatte.

Von den andern von Baker verfaßten zahlreichen Abhandlungen seien hier die über »Die Festigkeit des Ziegelmauerwerkes« und über »Stadtbahnen« erwähnt. Die »Festigkeit des Ziegelmauerwerkes« war im wesentlichen eine Einrede gegen den von vielen Verfassern von Aufsätzen über angewandte Mechanik gemachten Vorschlag, in allen Berechnungen über die Festigkeit des Ziegelmauerwerkes die Zugfestigkeit des Zementes zu vernachlässigen.

In der Abhandlung über »Stadtbahnen« wurden zum erstenmal die »Zeit- und Geschwindigkeitslinien« gezogen. Die Kraftersparnis, welche durch hohe Beschleunigung und Abwärtsfahren mittels der Schwerkraft erlangt werden konnte, wurde klar gestellt und die Unmöglichkeit, bei sehr nahe beieinander liegenden Haltestellen eine hohe Fahrplangeschwindigkeit zu erhalten, unstreitig festgestellt. Hier werden auch die Vorteile der Anlage aller Haltestellen einer Stadtbahn auf Neigungsrücken gezeigt, eine Anordnung, welche in späteren Jahren für die von Baker in Gemeinschaft mit Fowler und Greathead gebaute City-Süd-London-Bahn, der ersten Röhrenbahn, angenommen wurde.

Im Jahre 1869 wurde Baker von Fowler der Bau der Bahn von Westminster nach der City anvertraut, eine besonders schwierige und kostspielige Arbeit.

Im Jahre 1881 wurde Fowler und Baker die Ausführung der Forth-Brücke übertragen, welche Baker entworfen hatte. Die Forth-Brücke hat mit 521,208<sup>m</sup> die größte Spannweite aller bis dahin gebauten Brücken. Die Ausführung der Forth-Brücke nahm sieben Jahre in Anspruch. Das Gewicht ihres eisernen Überbaues beträgt 52000 t, die von ihr bedeckte Fläche hat 14 ha Inhalt. Die Kosten belaufen sich auf ungefähr 50 Millionen Mark.

Baker baute in Gemeinschaft mit Fowler die Zentral-London-Bahn, bei der die Anordnung der Haltestellen auf Neigungsrücken noch weiter durchgeführt wurde, als bei der City-Süd-London-Bahn, mit dem Erfolge, daß zum erstenmal auf einer Stadtbahn eine ziemlich hohe Geschwindigkeit gesichert war. Er war auch beratender Ingenieur für die Baker-Street-Waterloo-Bahn.

Für die Ausführung des Hudson-Fluss-Tunnels in Neuyork entwarf Baker eine besondere Schildform. Dieser Schild war mit Querwänden versehen, welche die ganze Fläche in Kammern teilten, deren jede nötigen Falles ebenso benutzt werden konnte wie eine Taucherglocke.

Das größte Bauwerk, bei welchem Baker in den letzten Jahren beteiligt war, ist unzweifelhaft der Nil-Damm bei Assuan. Baker war Mitglied des Ausschusses, welcher Form und Lage des Dammes endgültig bestimmte, er wurde zum beratenden Ingenieur für die Wasserwerke ernannt. Die Ausführung des Bauwerkes wurde im Jahre 1898 begonnen und im Jahre 1902 vollendet. Das Wasserbecken erstreckt sich im Sommer bis Ibrim

\*) Organ 1899, S. 16.



auf eine Entfernung von 230 km. Der Rauminhalt beträgt 1165000000 cbm.

Die Pläne zu einer Erhöhung und Verstärkung dieses Bauwerkes, wodurch der Rauminhalt des Wasserbeckens verdoppelt wird, sind von Baker aufgestellt und von der ägyptischen Regierung angenommen worden.

Baker baute in Gemeinschaft mit Sir John Wolfe Barry die Avonmouth-Docks, ferner die Walney-Brücke der Barrow-in-Furness-Bahn, welche 335 m lang ist und eine elektrisch betriebene bewegliche Öffnung nach der Scherzer-Bauart\*) hat.

Baker war in Gemeinschaft mit Frederick Shelford beratender Ingenieur für die westafrikanischen Eisenbahnen. Er war auch beratender Ingenieur beim Amte der öffentlichen Arbeiten der Kapkolonie und hat viele Jahre alle eisernen Brücken in dieser Kolonie gebaut.

In Gemeinschaft mit F. Stileman war er zur Zeit seines Todes mit der schwierigen Aufgabe beschäftigt, den Eingang des Buccleugh-Docks in Barrow von 24,38 m auf 30,48 m zu erweitern, einschliesslich des Ersatzes der bestehenden Drehbrücke durch eine Scherzer-Brücke. Die Schwierigkeit dieser Arbeit wird noch dadurch erhöht, daß jede Störung des Strafsen-, Eisenbahn- und Dockverkehrs vermieden werden muß. In Gemeinschaft mit James Otway baute er die Rosslare-Waterford-Bahn. Auf seiner Strecke befanden sich zwei große Talbrücken über den Suir und den Barrow. Die letztere mußte 30,5 m unter Niedrigwasser gegründet werden.

Baker gehörte eine Zeitlang dem Kleinbahn-Ausschusse des Handelsamtes an und teilte mit dem verstorbenen Sir

\*) Organ 1900, S. 93; 1906, S. 62.

Frederick Bramwell die Auszeichnung, eines der beiden Zivil-Mitglieder des Artillerie-Ausschusses zu sein. Er nahm auch regen Anteil an den Angelegenheiten der Royal Institution.

Baker war eines der ersten Mitglieder des Engineering-Standards-Ausschusses. Er war nicht nur Mitglied des Hauptausschusses, sondern auch des Finanzausschusses, und war Vorsitzender des Teilausschusses für Brücken und Bauverband.

Für seine Verdienste um die Forth-Brücke und den Nil-Damm bei Assuan wurden ihm hohe Auszeichnungen verliehen. Für die letztgenannten Verdienste wurde er auch vom Khedive ausgezeichnet. Er war Mitglied der Royal Society und bei seinem Tode Vicepräsident dieser Körperschaft. Im Jahre 1895 war er Präsident der Institution of Civil Engineers. Er saß ferner im Rate der Institution of Mechanical Engineers. Von den Universitäten Cambridge und Edinburg wurde er durch Ehrengrade ausgezeichnet und war Honorary Master of Engineering der Universität Dublin. Er war Ehrenmitglied der amerikanischen Society of Civil Engineers, der amerikanischen Society of Mechanical Engineers und der kanadischen Society of Engineers. Ferner wurde ihm der Poncelet-Preis der französischen Akademie der Wissenschaften zuerkannt.

Sein Verlust läßt eine nicht leicht auszufüllende Lücke in den Reihen der großen Ingenieure, denen die Menschheit so viel zu verdanken hat. Diejenigen, welche ihn näher kannten, werden seiner immer als eines treuen Freundes und als eines hochherzigen, in der bescheidensten Weise wohlthätigen Mannes gedenken.

Baker war unverheiratet und wohnte mit seiner Schwester, Frau Kemp, und ihrer Tochter in Bowden Green, Pangbourne, wo er sich als großer Naturfreund in die ländliche Ruhe zurückzog.

B—s.

## Bericht über die Fortschritte des Eisenbahnwesens.

### B a h n - O b e r b a u .

#### Haftkraft der Hakennägel und Schwellenschrauben in den Schwellen.

(Railroad Gazette 1907, April, Band XLII, S. 580. Mit Abb.)

Hierzu Zeichnungen Abb. 4 bis 7 auf Tafel XLV.

Zur Vergleichung der Haftkraft von gewöhnlichen Hakennägeln, Rillennägeln und Schwellenschrauben in Schwellen aus hartem und weichem Holze sind Proben mit folgenden Nägeln und Schrauben ausgeführt.

1. Gewöhnliche Hakennägel 0,275 kg schwer (Abb. 4, Taf. XLV).

2. Gewöhnliche Schwellenschrauben 0,535 kg schwer (Abb. 5, Taf. XLV).

3. Rillennägel 0,227 kg schwer ungefähr von der Form der gewöhnlichen Nägel, aber an der der Schiene abgewendeten Seite mit Längsrille (Abb. 6, Taf. XLV).

4. Illinois-Zentral-Schrauben, 0,535 kg schwer (Abb. 7, Taf. XLV).

Der einzige Unterschied zwischen den beiden Formen von

Schwellenschrauben besteht in der Endigung des Gewindes unter dem Kopfe.

Zur Ausführung der Proben wurden die Nägel in der üblichen Weise bis zu einer Tiefe von 127 mm in die Schwelle getrieben. Für die Schrauben wurde zunächst ein Loch des Kerndurchmessers gebohrt und die Schraube dann bis zur Tiefe der Nägel niedergeschraubt. Kein Nagel und keine Schraube wurden zweimal benutzt. Zum Greifen und Herausziehen der Nägel und Schrauben waren besondere eiserne Klauen hergestellt. Die Schwelle wurde oben auf den festen Kopf einer Prüfmaschine gelegt, so daß der Kopf des Nagels oder der Schraube in die in der Mitte des Maschinenkopfes befindliche Öffnung hineinragte. Dann wurde die Ausziehvorrichtung unter den Kopf des Nagels oder der Schraube gesteckt und ihr Schenkel an dem beweglichen Maschinenkopfe befestigt. Durch das Heruntergehen des beweglichen Kopfes wurde der Nagel oder die Schraube herausgezogen.

Die Ergebnisse der Proben sind in den Zusammenstellungen I bis VI mitgeteilt.

## Zusammenstellung I.

Haftkraft gewöhnlicher Nägel und der Schwellenschrauben.

| Holzart                   | Beschaffenheit des Holzes | Haftkraft             |                      | Verhältnis |
|---------------------------|---------------------------|-----------------------|----------------------|------------|
|                           |                           | Gewöhnlicher Nagel kg | Schwellenschraube kg |            |
| Weisse Eiche . . . .      | Teilweise ausgetrocknet   | 3158                  | 5909                 | 1,88       |
| Eiche, wahrscheinlich rot | Ausgetrocknet             | 1970                  | 5098                 | 2,61       |
| Kiefer . . . . .          | Ausgetrocknet             | 1665                  | 3514                 | 2,11       |
| Harter Catalpabaum .      | Grün                      | 1462                  | 3757                 | 2,56       |
| Gemeiner Catalpabaum      | Grün                      | 1310                  | 3148                 | 2,42       |
| Kastanie . . . . .        | Ausgetrocknet             | 1352                  | 4272                 | 3,15       |

## Zusammenstellung II.

Haftkraft der Rillennägel, der Schwellenschrauben und der gewöhnlichen Nägel in feucht gedämpften kiefern Schwellen.

|                              |         |
|------------------------------|---------|
| Rillennagel . . . . .        | 1819 kg |
| Schwellenschraube . . . . .  | 2987 "  |
| Gewöhnlicher Nagel . . . . . | 1619 "  |

## Zusammenstellung III.

Haftkraft der Illinois-Zentral-Schrauben, der gewöhnlichen Schwellenschrauben und der gewöhnlichen Nägel in ausgetrocknet gedämpften kiefern Schwellen.

|   |         |
|---|---------|
| Illinois-Zentral-Schraube . . . . .     | 3216 kg |
| Gewöhnliche Schwellenschraube . . . . . | 3150 "  |
| Gewöhnlicher Nagel . . . . .            | 1585 "  |

## Zusammenstellung IV.

Haftkraft der Schwellenschrauben, der gewöhnlichen Nägel und der Rillennägel in ausgetrockneten und feuchten Schwellen.

| Beschaffenheit des Holzes           | Haftkraft            |                       |                |
|-------------------------------------|----------------------|-----------------------|----------------|
|                                     | Schwellenschraube kg | Gewöhnlicher Nagel kg | Rillennagel kg |
| Ausgetrocknet — Natürlich . . . . . | 3514                 | 1632                  | —              |
| Ausgetrocknet — Gedämpft . . . . .  | 3150                 | 1585                  | —              |
| Feucht — Gedämpft . . . . .         | 2987                 | 1619                  | 1819           |

Nach Zusammenstellung I haben die Schrauben eine zwei- bis dreimal so große Haftkraft, wie die Nägel. Der Vorzug der Schraube ist bei den weicheren Hölzern entschiedener.

Zusammenstellung II zeigt, daß die Rillennägel in feuchtem Kiefernholze ungefähr 60 % der Haftkraft der Schrauben haben und eine ungefähr 12 % größere Haftkraft, als gewöhnliche Nägel. Wegen der Rille verzerren sie die Holzfasern weniger, als die gewöhnliche Art.

Zusammenstellung III zeigt, daß in Kiefernholz die Illinois-Zentral-Schrauben und die gewöhnlichen Schrauben in Wirk-

## Zusammenstellung V.

Haftkraft der gewöhnlichen Nägel und der Schwellenschrauben in ausgetrockneten reinen und knorrigen kiefern Schwellen.

| Beschaffenheit des Holzes | Haftkraft             |                      |
|---------------------------|-----------------------|----------------------|
|                           | Gewöhnlicher Nagel kg | Schwellenschraube kg |
| Rein . . . . .            | 1572                  | 3257                 |
| Knorrig . . . . .         | 1186                  | 4428                 |

## Zusammenstellung VI.

Haftkraft der Schwellenschrauben und der gewöhnlichen Nägel in gedämpften, getränkten und natürlichen kiefern Schwellen.

| Behandlung der Schwellen                        | Haftkraft            |                       |
|---|----------------------|-----------------------|
|   | Schwellenschraube kg | Gewöhnlicher Nagel kg |
| Dampf, 4 St. bei 0,7 at . . . . .               | 4166                 | 1807                  |
| " 4 " " 1,4 " . . . . .                         | 3642                 | 1788                  |
| " 4 " " 2,1 " . . . . .                         | 3517                 | 1574                  |
| " 4 " " 2,8 " . . . . .                         | 3270                 | 1271                  |
| " 4 " " 3,5 " . . . . .                         | 2828                 | 1147                  |
| " 2 " " 1,4 " . . . . .                         | 3440                 | 1528                  |
| " 6 " " 1,4 " . . . . .                         | 2919                 | 1289                  |
| " 10 " " 1,4 " . . . . .                        | 2954                 | 1253                  |
| Gedämpft und mit Teeröl getränkt                | 2395                 | 1110                  |
| Gedämpft und mit Zinkchlorid getränkt . . . . . | 2648                 | 1205                  |
| Natürlich . . . . .                             | 3514                 | 1632                  |

lichkeit dieselbe Haftkraft haben. Diese ist ungefähr doppelt so groß, wie die der gewöhnlichen Nägel.

Zusammenstellung IV zeigt, daß die Haftkraft in ausgetrockneten Schwellen größer ist, als in gedämpften Schwellen.

Zusammenstellung V zeigt, daß die Haftkraft der gewöhnlichen Hakennägel in einer knorrigen Schwelle ungefähr 25 % geringer ist, als in einer reinen, während die Haftkraft der Schwellenschrauben in einer knorrigen Schwelle 35 % größer ist, als in einer reinen.

Zusammenstellung VI zeigt, daß die Haftkraft in einer natürlichen und in einer vier Stunden lang bei 2,1 at Spannung gedämpften Schwelle ungefähr dieselbe ist. Ein vier Stunden langes Dämpfen der Schwelle bei weniger als 2,1 at scheint die Haftkraft der Nägel und Schrauben zu vergrößern, während ein mehr als vier Stunden langes Dämpfen bei 1,4 at sie verringert. In gedämpften und mit Teeröl oder Zinkchlorid getränkten Schwellen scheint die Haftkraft geringer zu sein, als in einfach gedämpften.

B—s.

## Bahnhofs-Einrichtungen.

## Das Graham-Flanschherzstück.

(Railroad Gazette 1907, April, Band XLII, S. 527. Mit Abb.)

Durch die Verwendung des Graham-Flanschherzstückes wird die Leitschiene gegenüber der Schienenkreuzung vermieden. Der Radflansch wird über die Herzstückspitze durch

die äußeren Flanschschienen geleitet, welche die Oberkante der Fahrsschienen weit genug überragen, um eine Führung für die Außenkante des Radreifens zu bilden. Diese Flanschschienen reichen so weit über die Herzstückspitze hinaus, daß der Flansch in die richtige, der Fahrriechung entsprechende Rille einlaufen

mufs. Das Herzstück ist aus Schienenstücken und geeigneten Füllstücken stark gebaut, und das Ganze mit schweren Bolzen verbolzt; mit Rücksicht auf übermäßige Abnutzung der Flanschschienen sind Ausgleich-Füllstücke vorgesehen. Der Hauptvorteil dieses Herzstückes ist, daß es eine wirkliche Führung für das Rad selbst, und nicht erst auf dem Umwege vom Radlenker des andern Rades durch die Achse vorsieht. Die letztere, übliche Art der Führung ist an vielen Stellen elastischer Nachgiebigkeit und der Spielräume wegen erheblich unsicherer. Auch ist es schwierig, die Leitschienen in der

richtigen Lage zu erhalten, und das beständige Wiederverlegen und Wiederbefestigen erfordert bald die Erneuerung der betreffenden Schwellen. Ein anderer Einwand gegen die Leitschiene ist, daß ein Drehgestell leicht eckt; wenn es so über ein Herzstück hinweggeht, so wird es durch die Leitschiene in seine richtige Stellung zurückgebracht. Dies setzt die Leitschiene und die Radflanschen Drücken aus, die hoch sind und Brechen der Flanschen oder Abnutzung der Schienen zur Folge haben.

B—s.

## Maschinen- und Wagenwesen.

### Bezeichnung der Lokomotiv-Achsanordnungen.

Nachdem der Technische Ausschufs des Vereines deutscher Eisenbahn-Verwaltungen in die Verhandlung der Frage eingetreten ist, wie die jetzt bei uns gebräuchliche Bezeichnungswiese der Achsanordnung der Lokomotiven durch einen Bruch zweckmäßiger und deutlicher gestaltet werden kann, bringen wir als Unterlage eine Zusammenstellung der vorhandenen Anordnungen nach den amerikanischen Benennungen, mit Skizze

der Achsenfolge, wobei das Vorderende links zu denken ist, nach der amerikanischen Zahlenbezeichnung, nach der bisherigen deutschen Bezeichnung, und nach der Bezeichnungswiese, die wir seit Beginn 1907 im »Organ« verwendet haben\*). In den Skizzen der Achsanordnungen bedeutet ein

\*) Die Unterlagen der Zusammenstellung entstammen der Schrift: „Der Bau einer modernen Lokomotive“ von Grimshaw, Hannover, Selbstverlag.

### Zusammenstellung.

| Amerikanische Benennung                | Skizze der Achsanordnung | Amerikanische Zahlenbezeichnung | Deutsche Bezeichnung: |                   |
|--|--------------------------|---------------------------------|-----------------------|-------------------|
|  |                          |                                 | alt, Bruchform        | Organ 1907        |
| 1.                                     | 2.                       | 3.                              | 4.                    | 5.                |
| Vierräderig . . . . .                  | vorn OO hinten           | 040                             | 2/2                   | 0. B. 0           |
| Sechsräderig . . . . .                 | OOO                      | 060                             | 3/3                   | 0. C. 0           |
| Gelenklokomotive . . . . .             | OO OO                    | 0440                            | 2×2/2                 | 0. B. 0, 0. B. 0. |
| Gelenklokomotive . . . . .             | OOO OOO                  | 0660                            | 2×3/3                 | 0. C. 0, 0. C. 0  |
| Gelenklokomotive . . . . .             | OOO OO                   | 2440                            | 2/3 + 2/2             | 1. B. 0, 0. B. 0  |
| Achträderig . . . . .                  | OOOO                     | 080                             | 4/4                   | 0. D. 0           |
| Vier gekuppelte Triebäder              | oOO                      | 240                             | 2/3                   | 1. B. 0           |
| „Mogul“ . . . . .                      | oOOO                     | 260                             | 3/4                   | 1. C. 0           |
| „Consolidation“ . . . . .              | oOOOO                    | 280                             | 4/5                   | 1. D. 0           |
| „Decapod“ . . . . .                    | oOOOOO                   | 2—10—0                          | 5/6                   | 1. E. 0           |
| „American“ . . . . .                   | ooOO                     | 440                             | 2/4                   | 2. B. 0           |
| Zehnräderig . . . . .                  | ooOOO                    | 460                             | 3/5                   | 2. C. 0           |
| Zwölfäderig . . . . .                  | ooOOOO                   | 480                             | 4/6                   | 2. D. 0           |
| Viergekuppelt . . . . .                | OOo                      | 042                             | 2/3                   | 0. B. 1           |
| Sechsggekuppelt . . . . .              | OOOo                     | 062                             | 3/4                   | 0. C. 1           |
| Achtgekuppelt . . . . .                | OOOOo                    | 082                             | 4/5                   | 0. D. 1           |
| „Forney“, viergekuppelt . . . . .      | OOoo                     | 044                             | 2/4                   | 0. B. 2           |
| „Forney“, sechsggekuppelt . . . . .    | OOOoo                    | 064                             | 3/5                   | 0. C. 2           |
| „Forney“, viergekuppelt . . . . .      | OOooo                    | 046                             | 2/5                   | 0. B. 3           |
| „Forney“, sechsggekuppelt . . . . .    | OOOooo                   | 066                             | 3/6                   | 0. C. 3           |
| „Columbia“ . . . . .                   | oOOo                     | 242                             | 2/4                   | 1. B. 1           |
| „Prairie“ . . . . .                    | oOOOo                    | 262                             | 3/5                   | 1. C. 1           |
| Achtgekuppelt . . . . .                | oOOOOo                   | 282                             | 4/6                   | 1. D. 1           |
| Zehnggekuppelt . . . . .               | oOOOOOo                  | 2—10—2                          | 5/7                   | 1. E. 1           |
| Viergekuppelt . . . . .                | oOOoo                    | 244                             | 2/5                   | 1. B. 2           |
| Sechsggekuppelt . . . . .              | oOOOoo                   | 264                             | 3/6                   | 1. C. 2           |
| Achtgekuppelt . . . . .                | oOOOoOo                  | 284                             | 4/7                   | 1. D. 2           |
| Sechsggekuppelt . . . . .              | oOOOooo                  | 266                             | 3/7                   | 1. C. 3           |
| „Atlantic“ . . . . .                   | ooOOo                    | 442                             | 2/5                   | 2. B. 1           |
| „Pacific“ . . . . .                    | ooOOOo                   | 462                             | 3/6                   | 2. C. 1           |
| Viergekuppelt, doppelendig . . . . .   | ooOOoo                   | 444                             | 2/6                   | 2. B. 2           |
| Sechsggekuppelt, doppelendig . . . . . | ooOOOoo                  | 464                             | 3/7                   | 2. C. 2           |
| Viergekuppelt, doppelendig . . . . .   | ooOOooo                  | 446                             | 2/7                   | 2. B. 3           |

großer Kreis eine Trieb- oder Kuppel-Achse, ein kleiner eine Laufachse, Trennung der Achsen in Gruppen deutet die Verteilung in gelenkig verbundene Rahmengestelle an.

Die Spalte 5 der Zusammenstellung zeigt, daß die leicht »sprechbare« Bezeichnungsweise des »Organ« einheitlich durchführbar ist, und gegenüber keiner der heute vorhandenen Achsanordnungen versagt, die amerikanische Zahlenbezeichnung in Spalte 3 ist zwar bei den einfacheren Lokomotiven kurz, sie ist auch in Form einer drei- oder vierstelligen Zahl leicht zu sprechen, sie läßt aber namentlich bei den Lokomotiven mit

gelenkigen Rahmen nicht unzweifelhaft erkennen, wo die Triebachsen liegen, und sie muß überhaupt wesentlich durchbrochen werden, sowie eine Achsgruppe die Zahl von 5 Achsen erreicht, weil 10 nicht mehr in einem Zahlzeichen zu geben ist. Leistungsfähiger würde die amerikanische Zahlenbezeichnung werden, wenn man statt der Räder die Achsen zählte.

Die alte deutsche Bezeichnung gibt zu weitgehenden Zweifeln und Mißverständnissen Anlaß, wie Spalte 4 deutlich zeigt; derselbe Bruch bezeichnet grundsätzlich verschiedene Achsanordnungen.

## B e t r i e b .

### Maschinenbetrieb im neuen preussisch-russischen Grenzbahnhofe Skalmierzyce.

Im Vereine deutscher Maschineningenieure berichtete Regierungsbaumeister Martens aus Posen über den Bau und Betrieb des neuen preussisch-russischen Grenzbahnhofes Skalmierzyce in maschinentechnischer Beziehung.\*) Am 28. Oktober 1906, dem Anfangstage des russischen Winter-Fahrplanes, ist die neue Verbindungstrecke Skalmierzyce-Szcypiorno-Kalisch in Betrieb genommen, und damit eine wichtige Verkehrsstraße zwischen Deutschland und Rußland geschaffen, welche die Entfernung von Berlin und Breslau bis Warschau nicht unerheblich abkürzt und mit der neuen Schnellzugstrecke Skalmierzyce-Lissa i. P. eine durchgehende Reiseverbindung zwischen dem mittlern West-Rußland und Mittel- und West-Deutschland über Lissa-Sagan-Halle herstellt. An der Verbindungstrecke von 6,55 km Länge liegt in einer Entfernung von kaum 3 km von Skalmierzyce der russische Güterbahnhof Szcypiorno. Der Betrieb regelt sich gemäß Staatsverträgen in folgender Weise. Die preussischen Schnell- und Personen-Züge durchfahren Szcypiorno und endigen in Kalisch, während die preussischen Güterzüge nur bis Szcypiorno fahren, wo Übergabe und Verzollung der von Deutschland kommenden Güter erfolgt. Die russischen Personen- und Güter-Züge fahren bis Skalmierzyce, wo die Übergabe und Verzollung der von Rußland kommenden Güter erfolgt. Die Vollzüge fahren als Leerzüge über die

\*) Ausführlich in Glasers Annalen.

Grenze zurück. Preussischerseits ist jedoch für den Nahverkehr Kalisch-Ostrowo ein Zugpaar für Hin- und Rückfahrt zur Personenbeförderung eingerichtet. Für den Ortsgüterverkehr von Kalisch wird vom Vertrage abgewichen, insofern von Deutschland kommende für Kalisch, Ort, bestimmte Güter in deutschen Güterwagen bis Kalisch durchlaufen, falls sie nicht nach den russischen Zollvorschriften in Szcypiorno umgeladen werden müssen. Umgekehrt dürfen deutsche Güterwagen für den Verkehr von Kalisch, Ort, nach Deutschland verwendet werden. Diese Eigenart des Betriebes bedingt für den preussischen Grenzbahnhof eine besondere Anlage. Als Übergangsbahnhof ist er für die russischen Züge Endbahnhof, für die preussischen Züge hingegen Durchgangsbahnhof, und diesen beiden Verkehrsarten entsprechend ist er durchgebildet. Von weiterem Einflusse auf die Gestaltung ist die um 89 mm weitere russische Spur. Der Bahnhof ist rund 1,3 km zwischen den Endweichen lang; er erstreckt sich von Nord nach Süd und wird durch das Empfangsgebäude in eine West- und eine Ost-Seite getrennt. Von besonderer Schwierigkeit war die Lösung der Frage der Beleuchtung. Diese erfolgt durch Luftgas, das als Aerogengas oder Benoidgas eine große Bedeutung gewonnen hat. Die Ausführung wurde dem Werke für Benoidgasanlagen von Thiemen und Töwe in Halle a/S. übertragen. Für die Beleuchtung der Gleise sind 17 Keros-Lampen von 700 N.K. von Hugo Schneider A.-G. in Paunsdorf bei Leipzig aufgestellt.

## E l e k t r i s c h e E i s e n b a h n e n .

### Schneeprobe der Triebwagenzüge der Neuyork-Zentral-Bahn.

(Railroad Gazette 1907, Februar, Band XLII, S. 211. Mit Abb.)

Der schwere Schneesturm am 4. und 5. Februar bot eine gute Gelegenheit, den neu eingeführten elektrischen Vorstadt-Zugdienst der Neuyork-Zentral-Bahn zu erproben. Der Sturm begann am Morgen des 4. Februar, in der Nacht waren ungefähr 10 cm Schnee gefallen, ein starker Wind trieb den Schnee zusammen. Der Sturm hielt bis zum folgenden Nachmittage an, wo die amtlichen Aufzeichnungen einen Schneefall von 272 mm anzeigten. Rohe Schätzungen gaben den Fall auf 305 mm auf der wagerechten Fläche an, aber an vielen ungeschützten Stellen waren die Schneewehen 0,61 bis 1,22 m

Organ für die Fortschritte des Eisenbahnwesens. Neue Folge. XLIV. Band 11. Hft. 1907.

hoch. Der Zugdienst der meisten von Neuyork ausgehenden Linien wurde am Morgen des 5. Februar eine bis drei Stunden aufgehoben.

Auf den elektrisch betriebenen Strecken der Neuyork-Zentral-Bahn, unterhalb High Bridge auf dem Hudson-Teile und Wakefield auf dem Harlem-Teile, zeigten die Fahrberichte keine Verspätungen von mehr als drei oder vier Minuten, und diese waren dem langsamen Arbeiten der Stellwerksanlagen zuzuschreiben, welche schwer freizuhalten waren. Die elektrischen Triebwagenzüge verkehrten stets fahrplanmäßig, kein Versagen irgend welcher Art wurde berichtet. Der Schnee bedeckte stellenweise die Stromschiene vollständig, die unter der Schiene

gleitenden Schuhe\*) schnitten aber eine Rinne unter der Schiene aus und gaben vollkommenen Stromschluß. Schienenräumer fuhren nicht, weil die zahlreichen Weichen unterhalb High Bridge das Niederlassen der Blätter auf das Gleis unmöglich machten.

B—s.

#### Die Oberleitung der Neuyork-New-Haven-Hartford-Bahn.

(Railroad Gazette 1907, Februar, Band XLII, S. 220. Mit Abb.)

Für die Oberleitung der Neuyork-New-Haven-Hartford-Bahn ist die Doppelketten-Bauart verwendet. Sie besteht aus zwei Stahlkabeln, welche den kupfernen Fahrdrabt in Abständen von 3,048 m mittels Drähten tragen, von denen jeder die beiden Stahlkabel unter sich und mit dem Fahrdrabte verbindet und so ein Dreieck bildet. Der Fahrdrabt wird an diesen Dreiecken durch Klammern gehalten, welche den Draht in seitlichen Nuten greifen. Die tragenden Brücken stehen in Abständen von ungefähr 90 m; der Durchhang der tragenden Kabel zwischen diesen beträgt ungefähr 15 cm, während der Fahrdrabt fast wagerecht ungefähr 6,7 m über dem Gleise gehalten wird. Die Tragkabel sind auf schweren stromdichten Lagern auf den Brücken befestigt, der Fahrdrabt geht unterhalb durch und ist nur an den Dreiecken aufgehängt. Der Fahrdrabt und die Tragkabel sind mechanisch und elektrisch verbunden. Die Oberleitung läuft zwischen je zwei Brücken in einem kleinen Winkel zur Gleisrichtung, sodafs sie im Zickzack liegt und an jeder Brücke einige Zentimeter von der Mittellinie abweicht. Hierdurch wird die Abnutzung am Stromabnehmer der Lokomotive ausgeglichen. Der verwendete Strom hat eine Spannung von 11 000 Volt.

B—s.

#### Die Pariser Stadtbahn.\*\*)

(Nouvelles Annales de la Construction 1905, Juli, S. 97, August, S. 113; 1906, Januar, S. 1, März, S. 37, April, S. 49; 1907, Januar, S. 1, Februar, S. 17. Mit Abb.)

**Beleuchtung.** — Die Lichtleitung umfaßt zwei getrennte und unabhängige Stromkreise, von denen jeder eine Seite der Linie versorgt, und der eine gegen Unfälle besonders geschützt ist. Die Spannung des Beleuchtungsstromes ist an keiner Stelle geringer als 550 Volt, so dafs jede der in Gruppen von je fünf in Reihe geschalteten Lampen ein Spannungsgefälle von 110 Volt hat.

Die ungeschützte Lichtleitung ist so angeordnet, dafs sie während der Betriebsunterbrechung sowohl zur Erleuchtung der Wagen, als auch als Fahrdrabt bei Unterhaltungsarbeiten benutzt werden kann.

Jedes unterirdische Signal wird durch eine Lampe erleuchtet, die entweder mit vier Lampen des Tunnels oder einer Bahnhof-Stirnmauer in Reihe geschaltet ist; die Signale der offenen Strecken werden durch je eine Reihe von fünf Lampen erleuchtet. Außerdem befindet sich in jedem Signale eine andere Reihe von fünf Lampen als Hilfsbeleuchtung.

\*) Organ 1906, S. 238.

\*\*\*) Organ 1896, S. 185; 1899, S. 153; 1900, S. 288; 1904, S. 139; 1905, S. 146; 1906, S. 207.

Auf der Untergrundbahn sind vor jeder Abzweigung in Abständen von 5 m fünf Ergänzungs Lampen angeordnet.

Die Speiseleitungen sind auf jeder Seite der Bahnhöfe durch Unterbrecher abgeteilt; die Anzündung und Auslöschung der Hälfte einer Seite des zwischen zwei Bahnhöfen liegenden Tunnels und eines Halbbahnsteiges wird von einer einzigen, an jedem Bahnhofsende liegenden Stelle aus bewirkt.

Die die Hilfsbeleuchtung speisenden Zellenreihen der Unterstationen sind an der Leitung hintereinander aufgestellt und können sich daher gegenseitig ergänzen, falls eine von ihnen beschädigt ist. Ein Stromwender gestattet auch im Falle der völligen Zerstörung der Schaltbretter der Unterstationen die Hilfsbeleuchtung zu sichern. Die Beleuchtung umfaßt:

1. für die Bahnhöfe eine erleuchtete Aufschrift des Wortes »Ausgang« über dem Ausgange jeder Treppe auf den Bahnsteigen, alle Lampen eines Bahnsteiges, die am Tunnelleingange an jedem Bahnhofsende befindlichen vier Lampen und alle, oder die Hälfte der Lampen der Zugänge;

2. für den Tunnel alle an der einen Seite befindlichen Lampen.

Die geschützte Leitung besteht für die Hauptspeiseleitungen aus geschützten Kabeln, welche in einem feuerfesten, in die Bettung versenkten Rohre liegen, für die Ableitungen und Reihen des Tunnels und der Bahnhöfe aus mit Kautschuk überzogenen Drähten, welche in eisernen, in das Mauerwerk eingefügten Rohren mit stromdichtem Futter liegen.

Die ungeschützte Leitung besteht für die Hauptspeiseleitungen aus blanken Kabeln, für die Ableitungen und Reihen des Tunnels aus blanken Drähten, für die Ableitungen und Reihen der Bahnhöfe aus mit Kautschuk überzogenen Drähten auf Drahhaltern aus Porzellan.

Auf den offenen Strecken sind die Hauptspeiseleitungen alle blank, die Ableitungs- und Reihen-Drähte sind mit Kautschuk überzogen und auf Drahhalter aus Porzellan gelegt.

In den Bahnhofzugängen sind die Ableitungs- und Reihen-Drähte mit Kautschuk überzogen und auf Drahhalter aus Porzellan gelegt. Wird in den Bahnhofzugängen die Hälfte der Lampen durch die ungeschützte Leitung gespeist, so sind die verschiedenen Reihen derart angeordnet, dafs von zwei Lampen immer die eine durch den ungeschützten, die andere durch den geschützten Stromkreis gespeist wird.

**Blocksignale.** — Für die Blockung sind folgende Grundsätze beachtet.

1. Jeder Zug ist durch zwei rückliegende rote Signale gedeckt;

2. Die Signale zeigen rot oder weifs. Ist ein Signal rot, so kann es nur durch zwei sich folgende Wirkungen weifs werden, nämlich durch diejenige des Zuges, der es schon überfahren hat und es von dem zweiten vorliegenden Signale aus entblockt, und durch diejenige des Zuges, der es überfahren will und durch den unmittelbar rückliegenden Taster wirkt. Im zweiten Falle wird es durch das Befahren des ihm entsprechenden Tasters rot, und zugleich wird das zweite rückliegende Signal weifs.



Ein ein rotes Signal überfahrender Zug beeinflusst nicht den regelrechten Betrieb der rückliegenden Signale, wirkt aber auf eine Vorrichtung, welche nach dem unrechtmäßigen Überfahren des Signales auf dem vorliegenden Bahnhofe eine Glocke ertönen läßt. Die durch den Dienstleiter nach Feststellung des Fehlers erfolgende Abstellung dieser Glocke übt auf den Betrieb der Signale keine Wirkung aus.

**Fernsprecher.** — Das Fernsprechnet jeder Linie umfaßt:

1. eine durchgehende Leitung;
2. Fernsprechstellen zur Verbindung von Bahnhof zu Bahnhof;
3. Fernsprechstellen nach Bauart Dardeau zur Verbindung der wichtigsten Bahnhöfe unter sich und mit dem Elektrizitätswerke in Bercy;
4. eine Fernsprechstelle nach Bauart Dardeau zur Verbindung der Unterstationen.

**Lärmvorrichtungen.** — Die Lärmvorrichtungen umfassen folgende Anordnungen:

1. Eine Einrichtung zur selbsttätigen Öffnung der Stromöffner der Unterstationen mit Glocke;
2. Fernsprechstellen, welche bei den Streckenblocksignalen liegen und mit den nächsten Bahnhöfen verbunden sind;
3. Fernsprechstellen, welche jede elektrische Unterstation mit dem benachbarten Bahnhöfen verbinden.

Die Einrichtung zur selbsttätigen Öffnung der Stromöffner der Unterstationen mit Glocke umfaßt:

in den Speisemittelpunkten Übertrager mit Zellenreihen und Glocken;

auf der Bahn gewöhnliche Läuteknöpfe in mit Glasdeckel verschlossenen, gußeisernen Kästen. Solche Knöpfe befinden sich je einer auf jedem Bahnhöfen und einer alle 100 m im Tunnel.

Die Fernsprechstellen im Tunnel, welche mit den Bahnhöfen verbunden sind, sind von der Bauart Bailleux mit Glocke; sie sind bei den Streckenblocksignalen angeordnet und haben Verschluskkästen aus Eisenblech.

**Feuerlöschstellen.** — Auf den Bahnhöfen sind Feuerlöschstellen eingerichtet. Auf den Bahnhöfen mit einem einzigen Ausgange ist nur eine, auf denjenigen mit zwei Ausgängen ist für jeden Bahnsteig eine Stelle angeordnet.

**Fahrschiene.** — Die Fahrschiene ist eine Breitfußschiene von 150 mm Höhe, 65 mm Kopfbreite, 150 mm Fußbreite und 16 mm Stegstärke; ihr Gewicht beträgt 52 kg/m. Die schwebenden Stöße sind durch Winkellaschen verbunden, welche auf den beiden Stofsschwellen befestigt sind. In den Bogen von weniger als 100 m Halbmesser ist längs der innern Schiene eine Leitschiene gelegt.

**Stromschiene.** — Die Stromschiene ist entweder eine Breitfußschiene von derselben Art, wie die Fahrschiene, oder eine T-Schiene. Die Breitfußschienen sind nur gelascht an den Übergängen von den Geraden in die Bogen; sonst sind sie durch Thermit verschmolzen, ebenso die T-Schienen. Freie

Stöße befinden sich auf den Hochbahnstrecken in Abständen von 250 m, auf den Untergrundstrecken in Abständen von 500 m. Die Stromschiene ruht auf den Querswellen mit stromdichten Stählen, die bei der T-Schiene zwei Bauarten haben, eine feste für die Geraden und eine mit Zapfen für die Bogen. Die T-Schiene ist auf dem Stuhle in der Mitte zwischen je zwei freien Stößen unbeweglich befestigt. Der Anzug der T-Schiene besteht im wesentlichen aus zwei Schienenenden von 1 m Länge, deren Berührungs-Querschnitte zusammen denjenigen der Stromschiene darstellen; auf eine Länge von 60 cm haben sie einen Zapfen und ein Zapfenloch, wodurch sie bei Ermöglichung einer Längsverschiebung in der Querrichtung verbunden sind. Die Schienenenden sind auf 10 cm Länge abgeschrägt, um den Übergang des Stromabnehmers von der einen zur andern Schiene ohne Stöße zu sichern.

**Querswellen.** — Die Querswellen bestehen aus Eichenholz und liegen in 92 cm, die Stofsschwellen in 54 cm Teilung; jede vierte Querschwelle trägt die Stromschiene. Die Querswellen haben rechteckigen Querschnitt; diejenigen, welche die Winkellasche tragen, sind vollkantig, die übrigen haben Wahnkanten. Sie sind 20 cm breit, 14 cm hoch und gewöhnlich 2,20 m lang, diejenigen, welche die Stromschiene tragen, sind 2,50 m lang.

Die Fahrschienen ruhen auf den Querswellen mittels Unterlegplatten aus mit Zinkchlorid getränktem Pappelholze.

**Bettung.** — Die Bettung besteht in den wagerechten Strecken und in Neigungen flacher als 1:25 in den Geraden und in den Bogen von weniger als 75 m Halbmesser aus Kies, in steileren Neigungen und in Bogen von 75 m oder mehr Halbmesser aus Steinschlag. Sie reicht bis zur Oberkante der Querswellen.

**Notausgänge.** — Die verkehrsreichen Bahnhöfe haben für jeden Bahnsteig zwei vollständig von einander getrennte Ausgänge, der eine führt nach der Halle mit der Fahrkartenausgabe, der andere ist am entgegengesetzten Ende angebracht.

**Wasserhaltung.** — Befindet sich der öffentliche Abzugskanal in der Nähe, und liegt er tiefer, als die Untergrundbahn, so wird das zunächst an bestimmten Stellen der Bahn gesammelte Wasser durch die Schwerkraft abgeführt. Liegen dagegen die Abzugskanäle höher als die Untergrundbahn, so werden je nach dem Wasserzuffusse mechanisch oder von Hand getriebene Pumpen verwendet. Um das Wasser nach dem Pumpensumpfe zu leiten, ist die Sohle der Bahnhöfe und der zwischen zwei Neigungen gleichen Sinnes liegenden Geraden mit geringer Längsneigung von 1:2000 bis 1:1000 ausgeführt. Der Regelquerschnitt der Sohle ist in seinem mittlern Teile durch eine Parabel mit senkrechter Achse ersetzt, die den Regelquerschnitt berührt, und deren Scheitel sich auf der angenommenen Neigungslinie verschiebt. Auf den zwischen zwei Neigungen entgegengesetzten Sinnes liegenden Geraden hat die Sohle nach der Längenmitte der Geraden ein Gefälle von 1:1000. Regelquerschnitt der Sohle ist beibehalten und das Gewölbe gemäß dem Längsschnitte ausgeführt.

B—s.

## Technische Litteratur.

**Lokomotiven und Triebwagen für Schmalspur-, Förder- und Straßen-Bahnen.** Von Rimrott, Ober- und Geheimer Baurat in Berlin. IV. Band, Abschn. C der Eisenbahntechnik der Gegenwart, Wiesbaden 1907, C. W. Kreidel's Verlag. Preis 12,60 Mk., geb. 15.— Mk.

Von den Herausgebern der Eisenbahntechnik der Gegenwart ist es ein verdienstvolles Werk, in dem neuerschienenen IV. Band, Abschn. B und C eisenbahntechnische Gebiete behandelt zu haben, die bislang noch nicht zusammenfassend bearbeitet worden sind und die grade in den letzten Jahren durch den Aufschwung des Verkehrs und des Gewerbes bedeutenden Umfang erreichten.

Besonders trifft dies bei den Betriebsmitteln für Schmalspur-, Förder- und Straßenbahnen zu, wo neuerdings die Triebwagen eine besondere Bedeutung erlangen. Bisher war es außerordentlich erschwert, sich auf diesem Gebiete zurechtzufinden, da in rascher Folge neue Erscheinungen auftauchen, deren Veröffentlichungen weit zerstreut und meist nur skizzenhaft behandelt sind. Ein großes Verdienst des Verfassers ist es daher, nicht nur für den Eisenbahnfachmann, sondern auch für die übrige Fachwelt und insbesondere für die Studierenden der Technischen Hochschulen ein Nachschlage- und Studienwerk geschaffen zu haben, das eine hervorragende Auswahl des Neuesten auf dem Gebiete des Baues von Lokomotiven und Triebwagen für Schmalspur-, Förder- und Straßen-Bahnen bietet.

Die ersten Abschnitte über Lastverteilung, Achsenanordnung, Anordnung der Einzelteile, Berechnungen und die Zusammenstellung von Ausführungsbeispielen geben dem entwerfenden Ingenieur wertvolle Anhaltspunkte und Winke. In den weiteren Abschnitten tritt klar vor Augen, welchen Aufschwung der Bau von Lokomotiven für die vielen Bahnen genommen hat, die aus besonderen örtlichen und wirtschaftlichen Gründen nicht mit Vollspur ausgeführt werden können. Hier treten besonders die Fahrzeuge für die Bahnen in den Kolonien hervor.

Zusammenfassend sind auch die Gruben-, Werk- und Kran-Lokomotiven behandelt. Bei der großen Bedeutung, die heute der Kraftwagenbetrieb annimmt, ist es von großem Werte sich über den Bau und die Anwendung von Triebwagen unterrichten zu können, die mit Dampf- und Heißdampf-Maschinen, mit Verbrennungs-Kraftmaschinen allein und in Verbindung mit elektrischer Kraftübertragung oder auf andere Weise angetrieben werden.

In einem Abschnitte, der später, wenn umfangreichere Erfahrungen vorliegen werden, jedenfalls noch ergänzt werden wird, werden aus der Praxis geschöpfte Anhaltspunkte über die Bewährung der verschiedenen Antriebsarten gegeben und die Bedingungen aufgestellt, die erfüllt sein müssen, wenn Triebwagen wirtschaftlich sein sollen.

Wir wünschen der Arbeit den besten Erfolg und empfehlen das Werk fleißiger Benutzung in allen Kreisen, die an den wichtigen Verkehrsfragen beteiligt sind. W—s.

**Lokomotiven, Trieb- und Anhängewagen für Zahnbahnen.** Zweite Auflage, bearbeitet von † v. Borries, unter Mitwirkung von Roman Abt. IV. Band der Eisenbahntechnik der Gegenwart, Wiesbaden 1907, C. W. Kreidel's Verlag.

Dem neuerschienenen IV. Bande der Eisenbahntechnik der Gegenwart ist in ganz zweckmäßiger Weise die zweite Bearbeitung der Fahrbetriebsmittel der Zahnbahnen angefügt. Dem hervorragenden Fachmanne v. Borries entfiel während der Bearbeitung leider die Feder. Aber kein Geringerer als der Altmeister im Baue der Zahnbahnen Roman Abt übernahm die Vollendung. Wir brauchen der gediegenen, auf den neuesten Stand ergänzten Arbeit keine weitere Empfehlung mitzugeben. W—s.

**Der Bau einer modernen Lokomotive.** Von Ingenieur Dr. R. Grimshaw. Hannover 1907, Selbstverlag. Preis 1,50 M. Zweite erweiterte Auflage.

Der Verfasser schildert in Wort und Lichtbild den ganzen Gang der Entstehung einer Lokomotive, insbesondere nach den Herstellungsverfahren von Baldwin in Philadelphia, in leicht verständlicher und lebensvoller Weise, sodaß auch der Laie eine klare Vorstellung von der Erzeugung dieses wichtigen Mittels heutiger Kultur erhält, zugleich aber auch der Fachmann viel Wissenswertes über amerikanische Arbeitsweise entnehmen kann. Das Buch enthält eine Übersicht über die heute vorhandenen Achsanordnungen mit ihren Benennungen und Bezeichnungsweisen, gibt auch die Hauptmaße und Bestandteile der Baldwin-Lokomotiven mit ihren Benennungen an. Wenn auch das Buch fast ganz auf amerikanischen Anschauungen fußt, ist es doch geeignet, den Überblick zu erweitern, weshalb wir besonders darauf aufmerksam machen.

**Le Salon de l'Automobile, 8. bis 24. Dezember 1905.** Édition de la Revue Technique, Paris, Rue de Provence 60. Preis 5 frs.

Das reiche Heft gibt eine Übersicht über alle Erscheinungen des Kraftwagenwesens auf der angegebenen Ausstellung in Paris, und bietet so ein Mittel, die schnellen Fortschritte dieses Gebietes schnell zu übersehen; wir machen deshalb auf das Erscheinen dieser Sammelausgabe der »Revue Technique« besonders aufmerksam.

**Costruzione ed esercizio delle strade ferrate e delle tramvie\*).** Norme pratiche dettate da una eletta di ingegneri specialisti. Unione tipografica editrice Turin, Mailand, Rom, Neapel. Heft 223 Vol. IV, Teil II, Capitel VII. Herstellung und Erhaltung der Federn von Ingenieur Stanislao Fadda. Preis 1,6 M.

\*) Organ 1907, S. 128.

# ORGAN

für die

## FORTSCHRITTE DES EISENBAHNWESENS

in technischer Beziehung.

Fachblatt des Vereines deutscher Eisenbahn-Verwaltungen.

Neue Folge. XLIV. Band.

Die Schriftleitung hält sich für den Inhalt der mit dem Namen des Verfassers versehenen Aufsätze nicht für verantwortlich.  
Alle Rechte vorbehalten.

12. Heft. 1907.

### Mammutpumpen im Eisenbahnbetriebe.

Von C. Guillery, Königlich Baurat zu Unterhaching bei München.

Hierzu Zeichnungen Abb. 1 bis 9 auf Tafel XLVII und Abb. 1 bis 5 auf Tafel XLVIII.

Die Mammutpumpen sind heute keine technische Neuheit mehr. Die in ihren ersten Anfängen schon über hundert Jahre alten Prefsluft-Wasserheber sind durch Verbesserungen der ganzen Anordnung und Ausbildung der Einzelheiten insbesondere durch das Werk A. Borsig in Tegel bei Berlin schon seit einiger Zeit zu großer technischer Vollendung gebracht, so daß sich heute ein sicheres Urteil darüber gewinnen läßt, was mit diesen Pumpen geleistet werden kann. Das genannte Werk hat schon gegen 900 Mammutpumpen mit einer stündlichen Leistung von zusammen 60 000 cbm ausgeführt.

Die Einrichtung der Mammutpumpen besteht darin, daß geprefste Luft unter ein in einer Flüssigkeit, gewöhnlich Wasser,

Gemisches von Flüssigkeit und Luft in dem in die Flüssigkeit eingetauchten Teile des Steigrohres gegen das der umgebenden Flüssigkeit gibt den Auftrieb.

Im folgenden soll nur von Mammutpumpen für Wasserförderung die Rede sein, obwohl diese Pumpen auch vielfach zur Hebung von anderen Flüssigkeiten verwendet werden, für die Kolbenpumpen ungeeignet sind.

Das Steigrohr muß um das ein- bis anderthalbfache der Förderhöhe in das Wasser eintauchen, damit der zum Heben erforderliche Auftrieb entsteht. Die Frage, ob sich die Prefsluft in Schichten in das Wasser einordnet, und dieses etwa wie ein Kolben vor sich her treibt, oder ob sie sich in kleinen Blasen im Wasser verteilt, braucht hier nicht näher erörtert zu werden. Durch Versuche von Professor Josse im Maschinenlaboratorium der Technischen Hochschule in Charlottenburg\*) ist mittels eines in den obern Teil des Steigrohres einer Mammutpumpe eingeschalteten Glasrohres bewiesen, daß die Prefsluft an dieser Stelle in erbsengroßen Blasen im Wasser verteilt ist. Wahrscheinlich tritt die Prefsluft je nach der Windkesselspannung der Prefspumpe in zusammenhängenden größeren Blasen in das untere Ende des Steigrohres ein und verteilt sich dann allmählich während des Aufsteigens mehr im Wasser.

Der allgemeineren Anwendung von Mammutpumpen steht ihr geringer Wirkungsgrad im Wege. Nach den Untersuchungen in Charlottenburg steigt das Verhältnis der Nutzleistung an gehobenem Wasser zu der Arbeitsleistung der Prefspumpe nicht über 45%. Es wäre deshalb verfehlt, eine Mammutpumpe da zu verwenden, wo sich eine sparsamer arbeitende Schachtpumpe oder eine über Tage aufgestellte Pumpe mit Kolben ohne besonders hohe Bau- oder Betriebskosten anlegen läßt. Es gibt indes zahlreiche Fälle, in denen die Anlage von Kolbenpumpen mit zu großen Kosten verbunden sein würde. Die Verwendung von Mammutpumpen empfiehlt sich bei großer Förderhöhe wegen des Fortfalles weiter gemauerter Brunnen,

Abb. 1. Anlage einer Mammutpumpe.

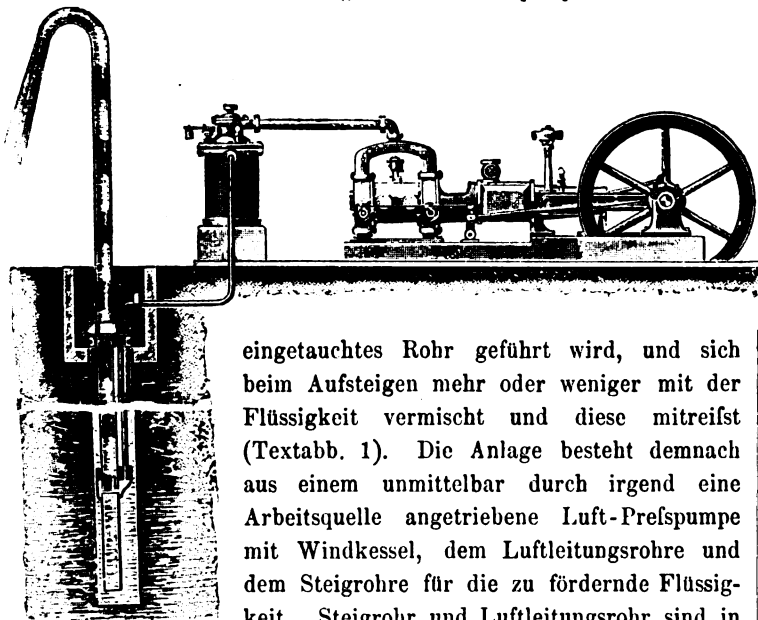

eingetauchtes Rohr geführt wird, und sich beim Aufsteigen mehr oder weniger mit der Flüssigkeit vermischt und diese mitreißt (Textabb. 1). Die Anlage besteht demnach aus einem unmittelbar durch irgend eine Arbeitsquelle angetriebene Luft-Prefspumpe mit Windkessel, dem Luftleitungsrohre und dem Steigrohre für die zu fördernde Flüssigkeit. Steigrohr und Luftleitungsrohr sind in einem Bohrloche untergebracht. Abb. 1 und 2, Taf. XLVII stellen eine Prefspumpe und Abb. 3 und 4, Taf. XLVII die Anordnung des zugehörigen Plattenventiles dar.

Der Unterschied in dem Gewichte der Raumeinheit des

\*) Zeitschrift des Vereines deutscher Ingenieure 1898, Seite 981 ff.



deren Anlagekosten bei zunehmender Tiefe schnell wachsen, ferner bei großer Entfernung der Pumpen von den Wasserentnahmestellen, sowie auch zur Hebung von schlammhaltigen und von heißen Flüssigkeiten, zum Abteufen von Bohrrohren in schwimmendem Gebirge und zur Hebung von Salzsole und anderen, namentlich säurehaltigen, die Pumpenzylinder, Kolben und Ventile stark angreifenden Flüssigkeiten. Bei der Hebung von heißem Wasser kommt die Erwärmung und die dadurch veranlasste Ausdehnung der Prefsluft noch der Leistung der Pumpe zugute, statt sie, wie bei einer Kolbenpumpe, zu beeinträchtigen. Auch zum Baggern und bei Prefsluftgründungen ist die Mammutpumpe mit Erfolg verwendet. Ist die zu fördernde Flüssigkeit bis zu erheblicher Höhe über die Sohle des Maschinenhauses zu pumpen, so wird zweckmäßig ein Zwischenbehälter in den Boden gelegt, in den die Mammutpumpe die gehobene Flüssigkeit ausgießt. Von dem Zwischenbehälter aus schaffen dann Kolbenpumpen die Flüssigkeit weiter bis auf die gewünschte Höhe. Die Kolbenpumpen werden entweder gesondert von der Prefspumpe angeordnet, oder in neuerer Zeit auch vielfach mit dieser zusammengebaut. Wo Verschlammungen der Bohrlöcher zu befürchten sind, wird noch eine Prefsluftleitung von dem untern Ende des Steigrohres abwärts weitergeführt bis zu der entsprechend tiefer

gelegten Sohle des Bohrloches, um den abgesetzten Schlamm während des Pumpens aufwühlen zu können.

Im folgenden sollen drei neuere Anlagen von Mammutpumpen des Werkes A. Borsig besprochen werden, die bei verschiedenen Eisenbahnverwaltungen in Betrieb sind und zu deren Zufriedenheit arbeiten: Die Anlage der bayerischen Staatseisenbahnverwaltung auf dem neuen Verschiebebahnhof bei Nürnberg, die Anlage der sächsischen Staatseisenbahnverwaltung in der neuen Werkstätte Engelsdorf bei Leipzig und die Anlage der belgischen Staatseisenbahnverwaltung in Mouscron, südlich von Courtrai. Über die beiden erstgenannten Anlagen kann ich nach eigenem Augenscheine berichten.

Die Pumpenanlage auf dem Verschiebe-Bahnhofe Nürnberg (Abb. 5 bis 7, Taf. XLVII) fördert sehr weiches Wasser aus einem unter wasserundurchlässigen Bodenschichten liegenden Grundwasserströme, während das über diesen Schichten stehende Grundwasser 18 bis 20 deutsche Härtegrade hat und ungereinigt zur Kesselspeisung nicht verwendbar ist. Die Anlage besteht aus drei von elektrischen Triebmaschinen mit Zahnradübertragung angetriebenen Mammutpumpen, die das Wasser aus Bohrlöchern bis annähernd zur Geländehöhe fördern und aus ebensoviel besonderen Prefspumpen, die das Wasser weiter

Abb. 2. Mammutpumpen-Anlage auf dem Verschiebebahnhofe Nürnberg.

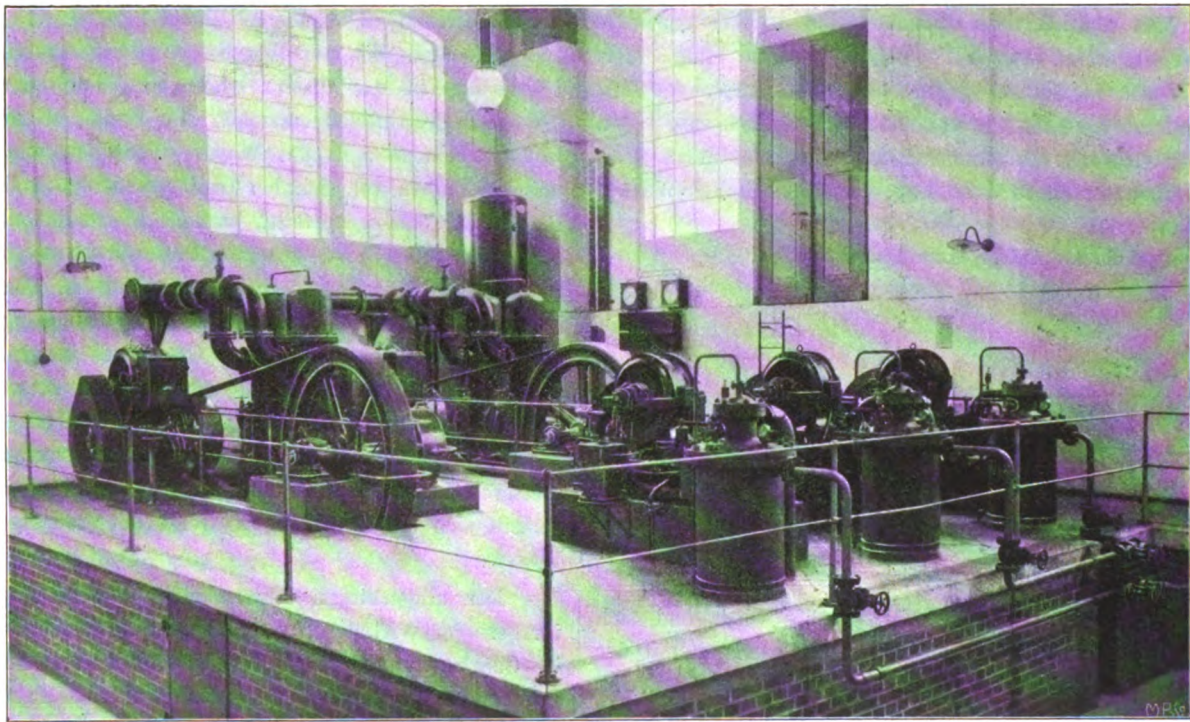

heben bis zum Hochbehälter (Textabb. 2 und Abb. 6, Taf. XLVII). Von den Pumpen sind zwei in dauerndem Betrieb. Jede pumpt aus einem Bohrloche von 220 mm Weite und 69,46 bis 73,3 m Tiefe. Beide Bohrlöcher sind zum Abdichten gegen das obere Grundwasser bis zu 40 m Tiefe verrohrt. Der Grundwasserspiegel steigt bis 8 m unter Geländehöhe, während des Pumpens senkt er sich um etwa 7 m, so daß die ganze Förderhöhe der Mammutpumpen etwa 15 bis höchstens 18 m

beträgt. Die Mammutpumpen gießen das Wasser in einen Behälter aus, dessen Oberkante bündig mit dem Gelände liegt und aus dem die Druckpumpen das Wasser zur Weiterbeförderung in die Hochbehälter nehmen. Jede Pumpe schafft 26 bis 27 cbm/St. Viel mehr können die Brunnenlöcher nicht hergeben, deshalb beträgt die ganze Leistung nur 33 cbm/St., wenn zwei Prefspumpen auf das Steigrohr eines Brunnens arbeiten. Den Mammutpumpen kommt im vorliegenden Falle neben der



erheblichen Förderhöhe die Ablegenheit der Brunnenlöcher zustatten. Das erste Brunnenloch liegt über 300 m, das zweite über 700 m von dem Maschinenhause entfernt. Hätte man hier Kolbenpumpen verwenden wollen, so wären entweder besondere Pumpen für jeden Brunnen oder lange Saugleitungen, gegebenen Falles Heberleitungen erforderlich geworden. Dem gegenüber ist der Betrieb mit Mammutpumpen sehr einfach und die Anlage billig, auch bietet der Betrieb bei seiner Einfachheit große Sicherheit gegen Störungen. Die Pumpen der besprochenen Anlage sind alle in dem Maschinenhause einer großen bahneigenen Kraftanlage für Beleuchtung und Kraftbetrieb untergebracht und deshalb unter guter Aufsicht und Wartung, außerhalb des Maschinenhauses befindet sich nichts als die Rohrleitungen für Luft und Wasser nebst dem Zwischenbehälter. Aus der Zeichnung Textabb. 2 und Abb. 6, Taf. XLVII ist die Anordnung der ganzen Maschinenanlage zu ersehen.

Im Jahre 1905 sind von diesen Mammutpumpen im ganzen 309 088 cbm Wasser gefördert, einschließlic des Kesselspeisewassers der Kraftanlage, das nicht erst in den 35 m über dem Gelände liegende Hochbehälter geschafft, sondern unmittelbar den Dampfkesseln zugeführt wird. Für die Förderung des Wassers aus den Brunnen in den Hochbehälter sind in demselben Jahre 1345 740 hektowattstunden an elektrischer Arbeit verbraucht, außerdem 121 655 hektowattstunden für das Kesselspeisewasser. Die ganzen Betriebskosten der Wasserförderung einschließlic Löhne haben 20 488 Mark ohne die Kosten für das Kesselspeisewasser betragen. Der Selbstkostenpreis für

fähigkeit der Pumpenanlage durch Bohren eines dritten Brunns und die Beschaffung einer weitem Prefspumpe von der Größe der vorhandenen zu erhöhen. Für eine solche Erweiterung sind die Mammutpumpen wieder sehr bequem, namentlich bei spärlichem Wasserzuffusse, da die Entfernung der Brunnenlöcher von dem Maschinenhause wenig in Betracht kommt, also das Aufsuchen einer geeigneten Stelle für ausreichendes und brauchbares Wasser sehr erleichtert ist. Die starke Absenkung des Wasserspiegels beim Betriebe der Mammutpumpen darf nicht befremden; dies ist nur ein Zeichen dafür, daß der Wasserzuffuss überhaupt schlecht ist. Bei Anlage weiter gemauerter Brunnen unter Verwendung von Kolbenpumpen würde eine ähnliche, wenn auch nicht ganz so starke Absenkung stattfinden, eine solche Pumpenanlage würde sich aber nicht betreiben lassen, ohne daß die Pumpen unter den natürlichen Grundwasserspiegel gelegt würden. Es ist ein Fall bekannt, in dem aus einem 200 mm weiten Bohrrohre mittels einer Schachtpumpe 60 cbm/St. Wasser, also 1000 l/Min. gefördert wurden, ohne daß überhaupt eine meßbare Senkung des Wasserspiegels stattfand. Wo überhaupt guter Wasserzuffuss vorhanden ist, genügt auch ein Bohrloch von 200 bis 300 mm Weite für 60 cbm/St. und mehr, wo aber spärlicher Wasserzuffuss ist, hilft auch ein teurer gemauerter, weiter Brunnen nicht viel mehr.

Anderer Art als die Nürnberger Anlage ist die der sächsischen Staatseisenbahnen in der Werkstätte Engelsdorf (Textabb. 3 und Abb. 1 bis 5, Taf. XLVIII). Hier sind die Prefspumpen mit den Heberpumpen zur Weiterbeförderung des Wassers in den

Abb. 3. Mammutpumpen-Anlage in der Hauptwerkstätte Engelsdorf der Sächsischen Staatsbahnen bei Leipzig.

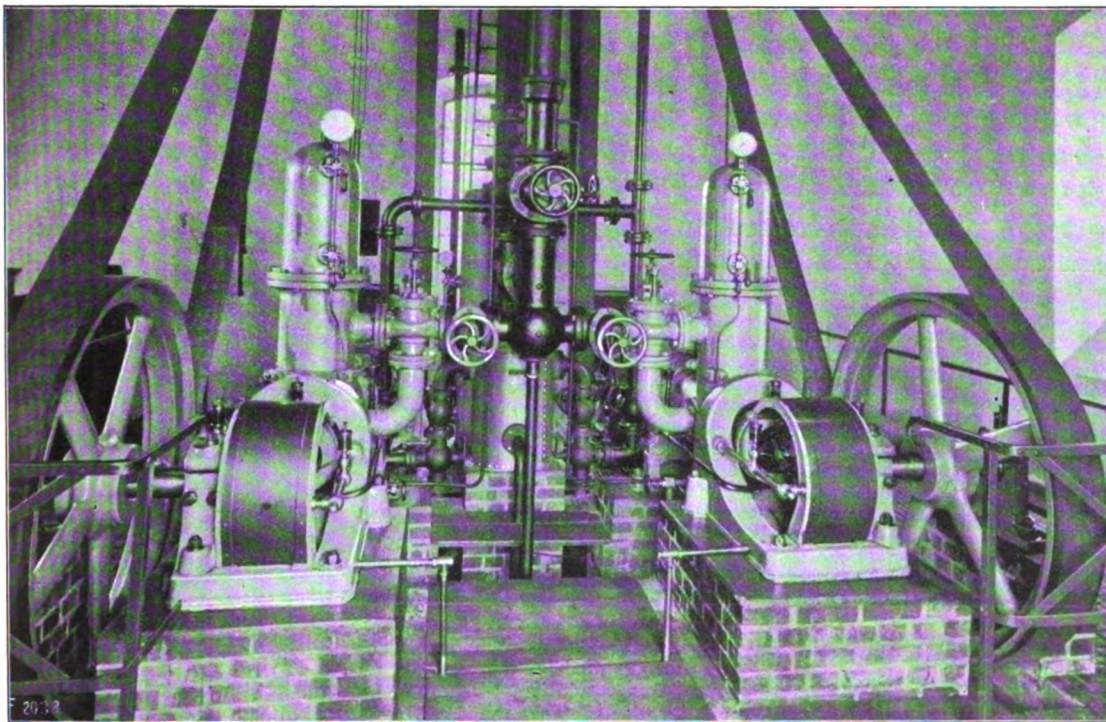

Hochbehälter in einem Maschinengestelle zusammengebaut, sodafs die ganze Anlage wenig Raum beansprucht und deshalb bequem im untern Geschosse des Wasserturms untergebracht werden konnte. Der Antrieb der Pumpen erfolgt durch elektrische Triebmaschinen mittels Riemenantriebes und eines an der Decke angebrachten Zwischenvorgeleges. Die Pumpen arbeiten fast geräuschlos. Es sind zwei Pumpen vorhanden, aber nur ein Brunnenloch von 50 m Tiefe und 300 mm Bohrweite. Die eine der beiden Pumpen arbeitet täglich neun Stunden, die zweite vier, jede Pumpe leistet dann

1 cbm Wasser hat 7,3 Pf. betragen, was in Anbetracht der ungünstigen Wasserverhältnisse und der hohen Lage des Wasserbehälters nicht viel ist. Es ist beabsichtigt, die Leistungs-

45 cbm/St. Die Tiefe des Grundwasserspiegels unter der Achse der Hebe- und Prefspumpen beträgt etwa 9,7 m, die Absenkung des Grundwasserspiegels durch den Betrieb der Pumpen



etwa 7,5 m. Die Förderhöhe für die Mammutpumpen beträgt durchschnittlich etwa 15,5 m, die ganze Förderhöhe bis zum Hochbehälter etwa 38 m. Nebenbei wird die Prefsluft noch zur zeitweiligen Erneuerung der Luft in einem in die Falleitung des Hochbehälters eingeschalteten Windkessel benutzt. Die ganze Maschinenanlage macht durch die gute Ausnutzung des Raumes, ihre geschickte Anordnung und guten Formen einen bestechenden Eindruck.

Die Anlage der belgischen Staatsbahn in Mouscron ist ausgezeichnet durch große Förderhöhe und sehr schlechten Wasserzuffuß. Wegen der großen Förderhöhe ist Zuführung von Prefsluft an zwei Stellen des Steigrohres angeordnet. Es ist nur ein Bohrbrunnen und eine Betriebspumpe, sowie eine Bereitschaftpumpe vorhanden. Der Wasserspiegel sinkt beim Pumpen auf 86,45 m unter Gelände. Die Leistung der Pumpen beträgt je 170 l/Min. oder 10,2 cbm/St. Pref- und Hebepumpen sind hier wieder getrennt, ähnlich wie in Nürnberg, indessen erfolgt der Antrieb der ersteren unmittelbar durch eine Dampfmaschine, während die Hebepumpe, die das von der Mammutpumpe geförderte Wasser in den Hochbehälter schafft, von der Prefspumpe aus durch Riemen angetrieben wird.

Abb. 4. Mammutpumpen-Anlage auf dem Bahnhof Mouscron der belgischen Staatsbahn.

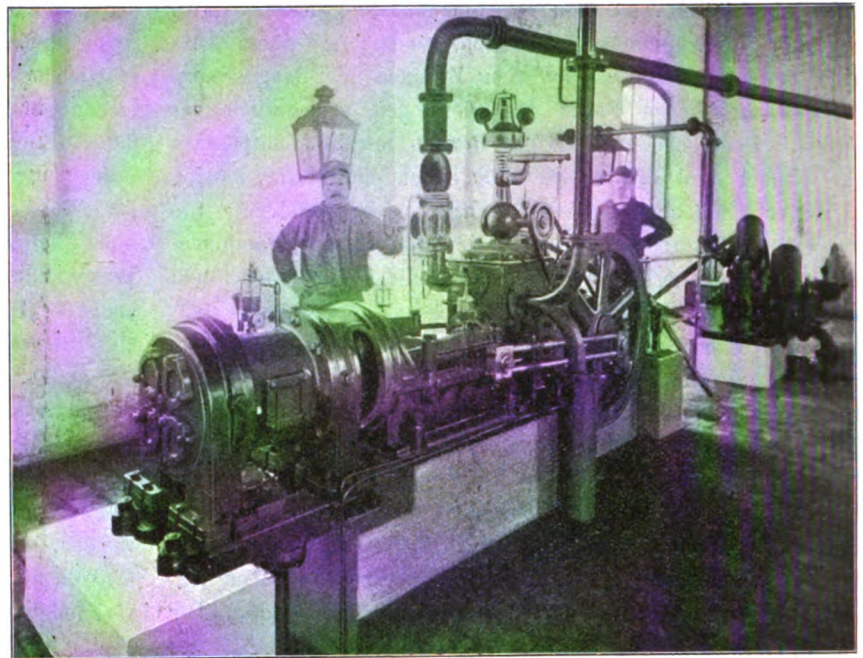

(Textabb. 4). Zwischen dem Ausgusse der Mammutpumpen und der Saugleitung der Kolbenpumpen für den Hochbehälter ist ein Klärbehälter angeordnet.

### Die neuen Lokomotiven der englischen Westbahn.

Von **Charles S. Lake**, mitarbeitendem Mitgliede der Institution of Mechanical Engineers, London.

Hierzu Zeichnungen Abb. 1 bis 3 auf Tafel XLV und Abb. 1 bis 7 auf Tafel XLVI.

(Schluß von Seite 219.)

Nr. 2), Textabb. 2 und Abb. 2, Taf. XLV zeigen eine zweite Lokomotive der 2.B.0-Bauart, bei der die Zylinder außerhalb der Rahmen angeordnet sind, und die Schieberkasten auf diesen liegen. Auch sind noch andere wichtige Abweich-

ungen von Nr. 1) vorhanden. Die Zylinderverhältnisse dieser Lokomotive, welche zu der »County«-Reihe gehört, deren Lokomotiven die Namen der von der englischen Westbahn durchfahrenen Grafschaften tragen, sind für die wesentlichen

Abb. 2. 2. B. 0-Lokomotive der „County“-Klasse.

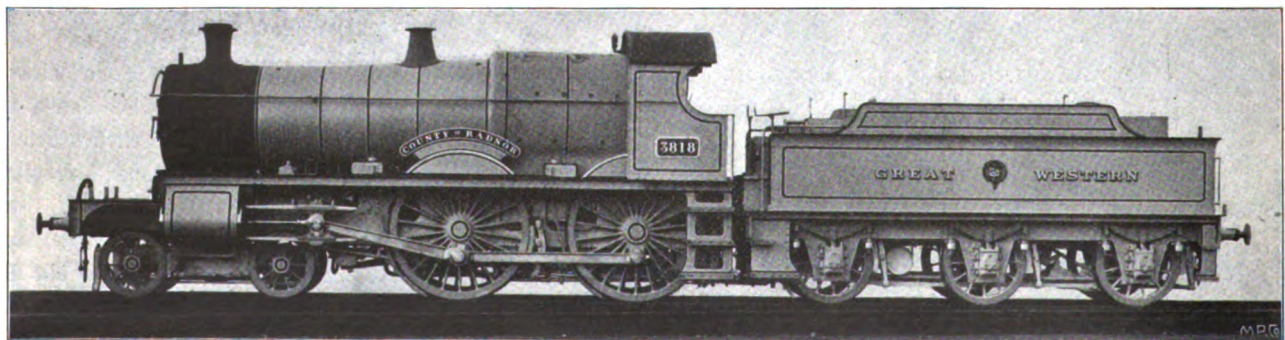

Teile der ganzen Bauart maßgebend. Der Kolbenhub ist ungewöhnlich lang, nämlich 762 mm. Dieser verbietet zunächst, die Zylinder innerhalb der Rahmen anzubringen, da der Kessel bei solcher Lage zu hoch gelegt werden müßte, um unter ihm Raum für die Kurbeln der Triebachse zu erhalten. Die außen liegenden Zylinder verhindern sodann die Verwendung eines doppelten Rahmens. Der lange Kolbenhub bedingt auch einen

größern Achsstand des Drehgestelles, damit die außerordentlich langen Stahlguß-Zylinder zwischen den Rädern des Drehgestelles untergebracht werden können. Um die Vergrößerung des Achsstandes so viel als möglich einzuschränken, ist der Raddurchmesser gegen das gewöhnliche Maß verringert.

Jeder Zylinder ist mit seinem Schieberkasten und der Hälfte des Sattels, auf welchem die Rauchkammer des Kessels



ruht, in einem Stücke gegossen. Zur Dampfverteilung werden durch Stephenson'sche Schwingensteuerung betätigte Kolbenschieber verwendet. Die zweimittigen Steuerungsscheiben sind auf die Triebachse gesetzt. Der Hauptteil der Steuerung liegt innerhalb, aber die Schieberstangen arbeiten an der Außenseite der Rahmen, die Bewegung wird mittels schwingender Welle und Kurbel mit Gelenkglied auf sie übertragen.

Die Triebstangen haben die starke Form mit dickem Ende am Kurbelzapfenlager statt der gewöhnlich verwendeten rechteckigen oder abgeflachten Form des Endes.

Das Ende des Kurbelzapfens besitzt ein feines Gewinde, auf das die Haube aufgeschraubt ist; letztere ist durch einen durchgesteckten, mit Gewinde versehenen Spitzbolzen gesichert. Die Kuppelstangen sind auf dieselbe Weise gesichert. Die Trieb- und Kuppelstangen haben starken Querschnitt und sind sorgfältig hergestellt und angebracht. Bremsklötze sind sowohl an den Drehgestell-, als auch an den anderen Rädern der Lokomotive und an denen des Tenders angebracht, sodafs für alle Fahrverhältnisse reichliche Bremskraft vorhanden ist.

Die Annahme des Kolbenhubes von 762 mm für diese und andere Lokomotiven der englischen Westbahn ist von englischen Ingenieuren ziemlich ungünstig beurteilt worden.

Die so eingerichteten Schnellzuglokomotiven durchlaufen im Laufe des Tages öfter beträchtliche Entfernungen mit Geschwindigkeiten von 110 bis 130 km/St. im Gefälle; die Kolbengeschwindigkeit wird hierbei außerordentlich hoch.

Bei langsamer fahrenden Lokomotiven für schwere und häufig haltende Güter- oder Vorort-Personen-Züge wird durch die erhöhte Übersetzung eines langen Hubes ein großer Vorteil

erzielt, aber wie dadurch bei einer Lokomotive von hoher Geschwindigkeit ein Vorteil erreicht werden soll, ist nicht ohne weiteres klar. Da jedoch der Hub von 762 mm für alle auf der englischen Westbahn verwendeten Lokomotiven mit zwei Aufsenzylindern als Regel angenommen ist, so kann diese Bemessung nicht wohl von erheblichen Schäden begleitet sein. Die Tender der Lokomotiven der »County«-Reihe sind von derselben Bauart wie die der »City«-Lokomotiven, haben aber etwas größern Rauminhalt.

Die Lokomotiven Nr. 1) und Nr. 2) dienen zum Befördern von Schnellzügen zwischen dem Londoner Endbahnhofe Paddington und den von der englischen Westbahn berührten Hauptpunkten. Sie werden auch zu demselben Dienste auf den meisten anderen Strecken des Bahnnetzes verwendet.

Nr. 3) Mit der Absicht, eine Lokomotivgattung zu erhalten, die beträchtlich vergrößerten Kesselinhalt mit vergrößerter Zugkraft vereinigt, entwarf der Maschinenoberingenieur vor einigen Jahren eine 2.C.0-Lokomotive (Textabb. 11) mit zwei außerhalb der Rahmen liegenden Zylindern zum Treiben der mittlern Kuppelachse. Da sich diese als sehr erfolgreich erwies, ist seitdem eine große Anzahl Lokomotiven derselben Art gebaut worden. Die Zylinder sind von derselben Bauart und denselben Verhältnissen wie die der Lokomotive Nr. 2), auch die Schiebersteuerung ist ähnlich angeordnet. Eine der ersten dieser Schnellzuglokomotiven mit drei gekuppelten Achsen wurde nach einer verhältnismäßig kurzen Dienstzeit in die Werkstatt gebracht und aus der Bauart 2.C.0 in 2.B.1 »Atlantik« umgebaut. Die hintere Kuppelachse wurde durch eine nach dem Krümmungsmittelpunkte einstellbare Laufachse mit Rädern von 1,257 m Durchmesser und Aufsenrahmen er-

Abb. 3. 2. B. 1- »Atlantik«-Lokomotive.

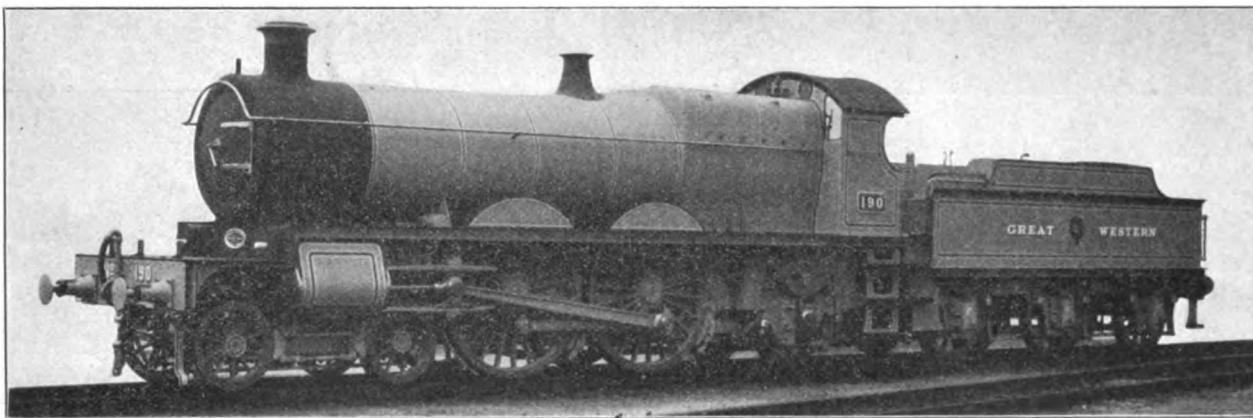

setzt. Textabb. 3 und Abb. 3, Taf. XLV zeigen eine spätere, nach der verbesserten Bauart gebaute Lokomotive. Außer dem Unterschiede in der Größe der hinteren Räder und dem in der Zahl der Kuppelachsen sind diese beiden Gattungen fünfschiger Lokomotiven genau gleich.

Die Leitung der Maschineningenieur-Abteilung der englischen Westbahn hat kürzlich beschlossen, keine weiteren 2.B.1-Lokomotiven zu bauen, weil diese Bauart für nicht geeigneter zum Befördern größerer Zuglasten gehalten wird, als die billigere und sparsamer zu unterhaltende 2.B.0-Bauart. In beiden Fällen muß das Reibungsgewicht auf nur zwei Achsen

verteilt werden, und obgleich bei der 2.B.1-Bauart ein größerer Kessel verwendet werden kann, bietet sie keine Erleichterungen für die Erzielung eines größern wirksamen Zylinderinhaltes.

Der Verfasser kann diese Ansicht nicht teilen, weil er nach ausgedehnten, auf den englischen Eisenbahnen bei der Fahrt auf der Lokomotive gemachten Erfahrungen zu dem Schlusse gekommen ist, daß für die englischen Ingenieure beim Baue von Lokomotiven für hohe Geschwindigkeit die Hauptschwierigkeit darin besteht, den Dampfbedarf der neuen großen, mit einfacher Dampfdehnung arbeitenden Zylinder mit genügender

Sicherheit zu liefern; als Anhänger der auf den Bahnen des europäischen Festlandes so erfolgreich verwendeten Vierzylinder-Verbund-Lokomotive hat er öffentlich wie nicht öffentlich alles getan, was in seiner Kraft steht, um die Aufmerksamkeit der Ingenieure Großbritanniens auf die Vorteile der mehrstufigen Dampfdehnung zu lenken, wie sie bei Lokomotiven angewendet wird, welche unter den schwierigsten Verhältnissen des heutigen Eisenbahnverkehrs zu arbeiten bestimmt sind.

Nr. 4) Die Gesellschaft der englischen Westbahn hat schon vier Schnellzuglokomotiven der »Atlantik«-Bauart 2. B. 1 im Dienste, jede mit vier Zylindern. Von diesen haben drei Verbundeinrichtung nach der Bauart de Glehn, die vierte im Jahre 1906 in der Bauanstalt Swindon gebaute hat vier Zylinder mit einfacher Dampfdehnung. (Textabb. 4 und Abb. 1, Taf. XLVI.)

Zwei Zylinder liegen außerhalb der Rahmen über den

Abb. 4. Vierzylinder-2. B. 1-Lokomotive mit einfacher Dampfdehnung.

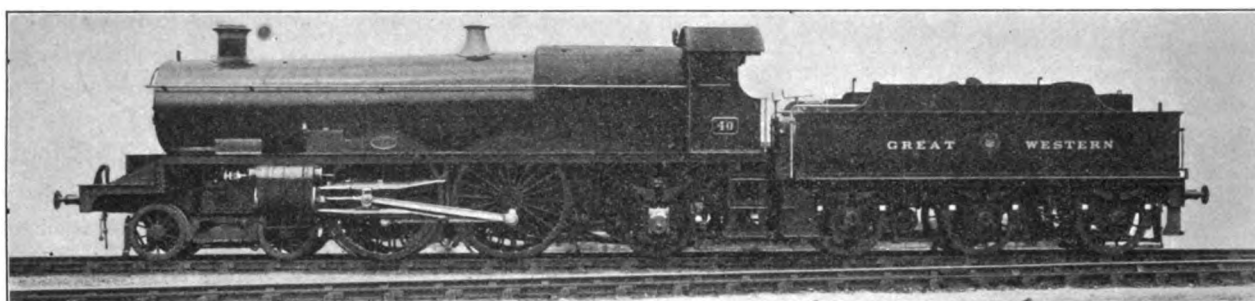

Hinterrädern des Drehgestelles und treiben die zweite Kuppelachse, während die zum Teil vor der Rauchkammer liegenden Innenzylinder die vordere, gekröpfte Kuppelachse treiben. Diese Zylinder- und Triebanordnung ist in den Vereinigten Staaten vielfach für Vierzylinderlokomotiven von der Verbundbauart Cole angenommen worden.

Die Kurbeln der Außen- und Innen-Zylinder auf jeder Seite der Lokomotive sind gegeneinander um  $180^\circ$  und gegen diejenigen auf der andern Seite um  $90^\circ$  versetzt. So folgen die Kurbelzapfen einander in Abständen von einem Hubviertel.

Die Dampfverteilung erfolgt durch vier Kolbenschieber, welche durch zwei Sätze Stephenson'scher Schwingensteuerungen von der vordern Kuppelachse aus betätigt werden, die

der Aufsenzylinder erhalten ihren Antrieb von ihren vordere Enden her mittels geeigneter Verbindungsglieder von der innern Schiebersteuerung aus.

Die erste Lokomotive der neuen Bauart hat einen Langkessel, welcher auf der ganzen Länge statt nur im hintersten Schusse kegelförmig gestaltet ist. Die Lokomotive wurde zum Zwecke des Vergleiches mit den Verbundlokomotiven der Bauart de Glehn gebaut. Sie hat im Personenzugdienste mit hoher Geschwindigkeit sehr günstige Ergebnisse geliefert, ob sie aber in jeder Hinsicht eine Vergleichung mit den Verbundlokomotiven aushält oder nicht, kann noch nicht festgestellt werden.

Nr. 5) Die 2. B. 1-de Glehn-Lokomotive (Textabb. 5 und Abb. 2, Taf. XLVI) wurde in der Bauanstalt Belfort der Société

Abb. 5. 2. B. 1-Verbund-Lokomotive, Bauart de Glehn.

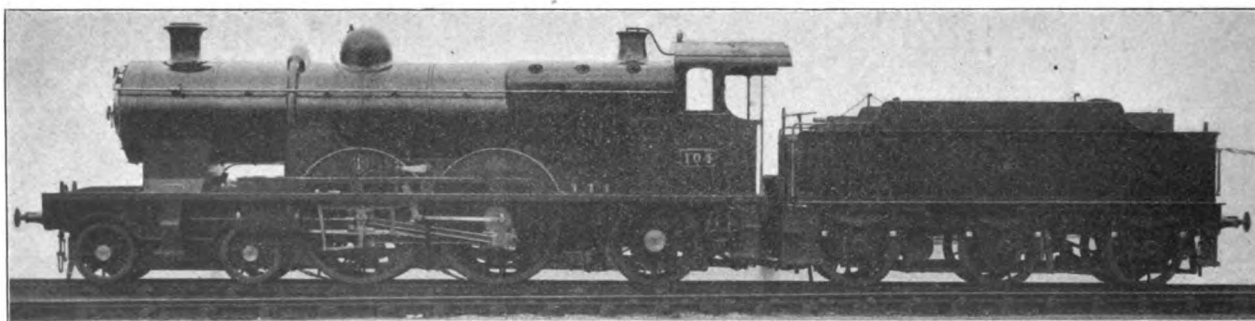

Alsacienne des Constructions Mécaniques gebaut und im Jahre 1905 auf der englischen Westbahn in Dienst gestellt. Die Eisenbahngesellschaft besaß zu jener Zeit schon eine Lokomotive derselben Bauart mit etwas kleineren Abmessungen, die im Jahre 1903 von derselben Bauanstalt geliefert ist. Im ganzen stehen drei von diesen Verbundlokomotiven auf der Bahn im Dienste, zwei mit den größeren Abmessungen. Sie haben genau gleiche Einrichtung; soweit die Art der Verbundeinrichtung in Frage kommt, sind die Lokomotiven so gebaut, wie sie bei der französischen Nordbahn und anderen Festlandsbahnen verwendet werden.

Die beiden Niederdruckzylinder liegen zwischen den Rahmen unter der Rauchkammer und treiben die Kurbeln der vordern Kuppelachse, die beiden außerhalb der Rahmen hinter dem Drehgestelle liegenden Hochdruckzylinder treiben die zweite Kuppelachse. Zur Betätigung der Dampfverteilungsschieber dienen vier Sätze der Walschaert-Steuerung, für jeden Zylinder einer. Eine sinnreiche Anordnung der Umsteuerung ermöglicht eine unabhängige Regelung der Dampfverteilung für die Hochdruck- und Niederdruck Zylinder. Mittels eines Anfahrventiles kann der Führer Kesseldampf durch ein Druckminderungsventil in die Niederdruckzylinder einlassen, was auch beim Fahren

auf steilen Steigungen geschieht. Andere Ventile dienen zur Herstellung einer unmittelbaren Verbindung zwischen den Hochdruckzylindern und dem Blasrohre während der Zeit, wo die Niederdruckzylinder Kesseldampf benutzen. Der Kessel hat große Abmessungen und ist mit einer Belpaire-Feuerkiste und einer vergrößerten Rauchkammer versehen. Er trägt einen Dampfdom; die Zuströmungsrohre zu den Hochdruckzylindern umringen die Außenseite des Kessels und stehen mit einer gerade vor dem Dome liegenden Dampfammer in Verbindung.

Diese französischen Lokomotiven werden zusammen mit den englischen Vergleichslokomotiven zum regelmäßigen Hauptdienst der englischen Westbahn zwischen London und dem Westen von England verwendet.

Nr. 6) Ein großer Teil des Vorort- und Ort-Verkehrs der Bahn wird mittels Tenderlokomotiven abgewickelt. Eine 2. B. 1- und eine 1. C. 1-Tenderlokomotive sind in Textabb. 6 und 7 und Abb. 3 und 4, Taf. XLVI dargestellt. Beide laufen auf fünf Achsen, aber die erstere hat zwei, die letztere drei

Abb. 6. 2. B. 1 - Personenzug-Tenderlokomotive.



Abb. 7. 1. C. 1 - Güterzug-Tenderlokomotive.



Kuppelachsen. Obgleich ursprünglich für kürzere Entfernung und schweren Verkehr bestimmt, werden beide Gattungen beständig zu wichtigem Hauptliniendienste verwendet. Die 2. B. 1-Lokomotive (Nr. 6) ist dem Wesen nach dieselbe, wie die in Textabb. 2, Abb. 2, Taf. XLV dargestellte Schnellzuglokomotive Nr. 21.

Die Lokomotiven beider Gattungen Nr. 2) und Nr. 6) haben dieselben Zylinder, Räder und Triebwerke, selbst die Achsstände sind gleich, der Hauptunterschied zwischen den beiden Bauarten besteht darin, daß, während die Schnellzuglokomotive Nr. 2) einen dreiachsigen Schlepptender hat, die

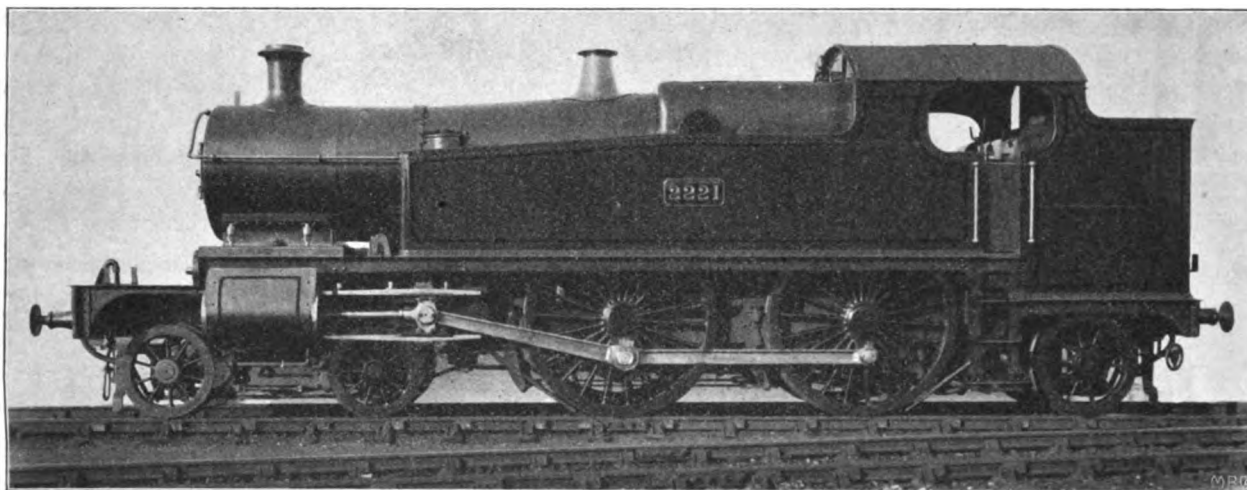
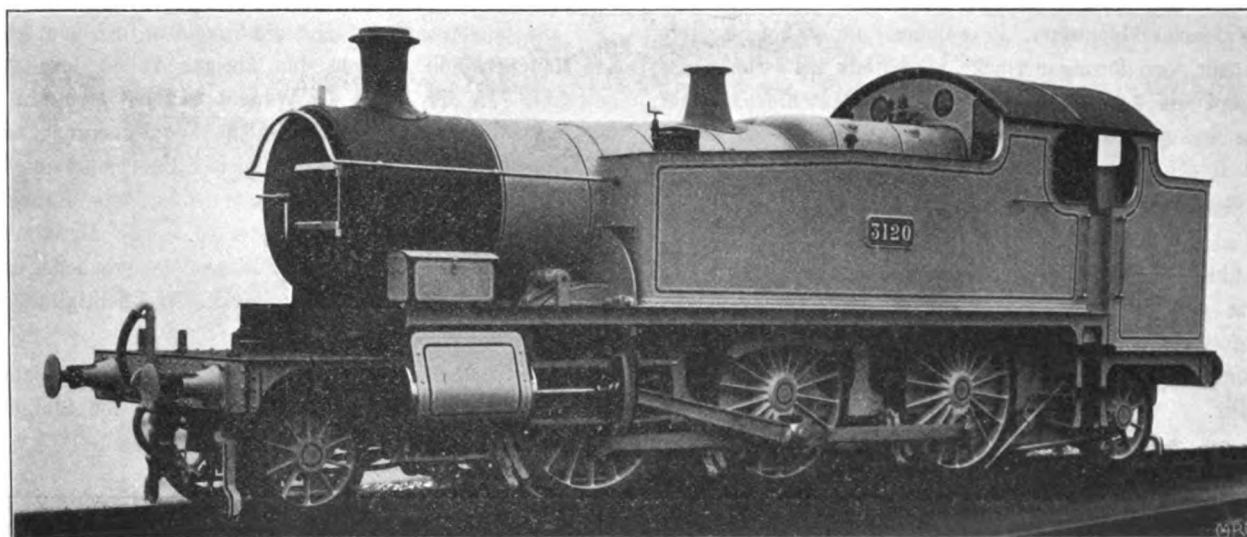
Tenderlokomotive Nr. 6) ihren Kohlen- und Wasservorrat auf dem Rahmen mit einer einstellbaren Laufachse trägt, außerdem sind entlang dem Kessel seitliche Wasserbehälter angebracht. Nr. 6) ist in Wirklichkeit eine Schnellzuglokomotive. Ihre Kuppelräder haben denselben Durchmesser, wie die der größten Schnellzuglokomotiven der englischen Westbahn, nämlich 2,045 m, und aus diesem Grunde ist sie einzig in ihrer Art, da sie von allen gegenwärtig im regelmäßigen Dienste befindlichen Tenderlokomotiven die größten Kuppelräder hat. Da die Lokomotive mit einer Wasserschöpfvorrichtung ausgerüstet ist, können beträchtliche Entfernungen ohne Anhalten durchfahren werden;

die einzige wirkliche Einschränkung bildet der beschränkte Kohlenvorrat. Die Bauart ist überaus geeignet für schnellen Vorstadt-Personenverkehr und Hauptlinien-Personenverkehr auf kurze Entfernung; wegen der Einstellbarkeit der hintern Laufachse kann die Lokomotive mit hoher Geschwindigkeit gleich gut in beiden Richtungen laufen, ohne am Ende der Fahrt wenden zu müssen; weitere Vorzüge sind die allgemeine Handlichkeit und das geringere Gewicht im ganzen.

Nr. 7) Die in Textabb. 7, Abb. 4, Taf. XLVI dargestellte Lokomotivbauart Nr. 7) ist auf englischen Bahnen sonst nicht gebräuchlich, hat aber einige wichtige Vorzüge, und erweist sich auf der englischen Westbahn als sehr erfolgreich. Die Zugkraft der Lokomotive wird sehr erhöht durch die Verwendung von drei Kuppelachsen, welche eine Vermehrung des Reibungsgewichtes gestatten, so daß schwere und häufig haltende Züge schnell anfahren können, während die einachsigen Drehgestelle an jedem Ende trotz des größeren Achsstandes der festgelagerten Achsen leichtes Durchfahren der Bogen ermöglichen.

Die in üblicher Weise ausgestatteten Lokomotiven gehören zu den stärksten Tenderlokomotiven des Landes. Eine Lokomotive dieser Gattung hat beim Befördern schwerer Güterzüge zwischen Swindon und London ausgezeichnete Ergebnisse geliefert.

Nr. 8) Obgleich die englische Westbahngesellschaft nicht beanspruchen kann, die Eisenbahn-Triebwagen in Großbritannien eingeführt zu haben, gebührt ihr doch das Verdienst der Entwicklung dieser Betriebsart zu einem auf andern Linien unbekanntem Grade. Sie hat gegenwärtig etwa ebensoviele Dampftriebwagen im Dienste, wie alle andern englischen Eisenbahnen zusammen. Auf einigen Zweiglinien wird der Verkehr ganz durch Triebwagen unterhalten; diese sind stark genug, eine Anzahl Anhängewagen für verschiedene Zwecke zu befördern. Die Wagen sind von zwei Hauptbauarten, bekannt als Vorstadt- und Zweigbahn-Wagen, die ersteren zur Verwendung in städtischen Gebieten, die letzteren für Land-Zweigbahnen bestimmt. Textabb. 8 und Abb. 5, Taf. XLVI zeigen einen der Vorstadt-Triebwagen der neuesten Form. An dem einen Ende befindet

Abb. 8. Vorstadt-Dampftriebwagen.

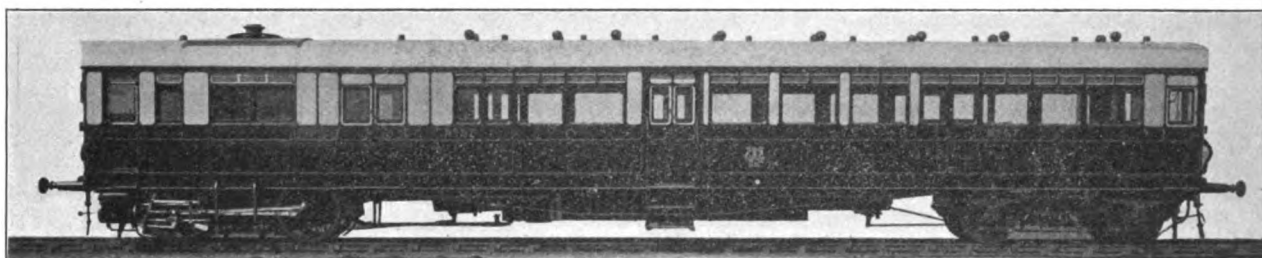

sich der Triebmaschinenraum, in welchem ein stehender Heizrohrkessel mit kegelförmiger Decke aufgestellt ist. Der Kessel liefert Dampf von 11,2 at Spannung an die Maschinenzylinder, welche die gekuppelten Achsen des dieses Wagenende unterstützenden Drehgestelles treiben.

Die Schieber liegen oben auf den Zylindern und werden mittels Walschaert-Steuerung angetrieben.

Der übrige Teil des Wagens ist in drei Abschnitte geteilt, welche von dem für den Führer und Heizer bestimmten abgeschlossen sind. Diese umfassen einen Gepäckraum und zwei Abteile für Reisende, das eine für Raucher, das andere für Nichtraucher.

Ein mittlerer Gang teilt die Sitzplätze in jedem Abschnitte, das Raucherabteil ist von den übrigen Teilen durch eine Tür getrennt. In der Mitte des Wagens befindet sich ein Vorraum mit Seitentüren und Stufen, welche so angeordnet sind, daß das Ein- und Aussteigen mit gleicher Bequemlichkeit erfolgen kann. Zwischen dem Gepäckraume und dem Raucherabteile sind ebenfalls Seitentüren vorgesehen. Alle Handhaben sind doppelt angeordnet, so daß der Wagen entsprechend der Fahr- richtung von jedem Ende aus mit gleicher Leichtigkeit betrieben werden kann.

Nr. 9) Der ungeheure Güterverkehr der englischen Westbahn, die schweren Züge und die vielen steilen Steigungen er-

Abb. 9. 1.C.O.-Güterzug-Lokomotive.

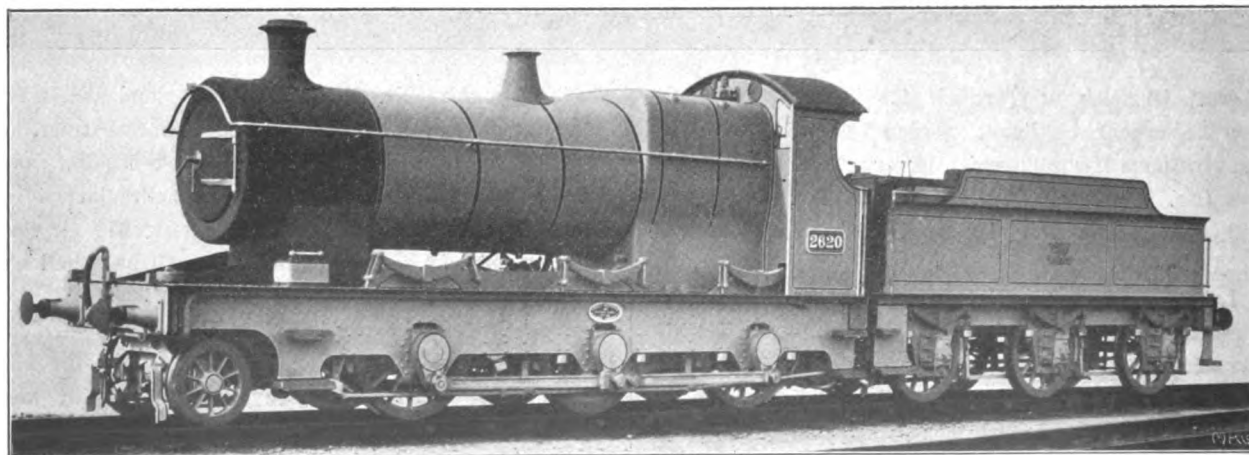



fordern die Verwendung von Güterzuglokomotiven der stärksten Bauarten. Diese haben, wie die anderen Lokomotiven, teils Innen-, teils Außen-Zylinder, aber die angewendeten Achsanordnungen sind für Lokomotiven neuer Bauart auf zwei ver-

mindert worden. Dies sind die Achsanordnungen 1. C. 0 und 1. D. 0; Lokomotiven dieser Gattungen zeigen Textabb. 9 und 10 und Abb. 6 und 7, Taf. XLVI. Die 1. C. 0-Lokomotive (Textabb. 9, Abb. 6, Taf. XLVI) hat Innen-

Abb. 10. 1. D. 0-Güterzug-Lokomotive.

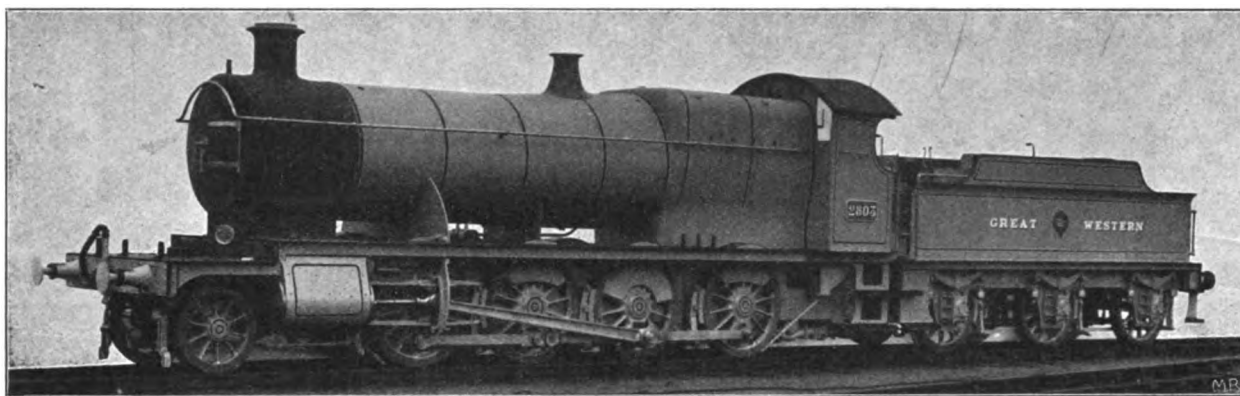

zylinder, welche die mittlere Kuppelachse treiben; das vordere Ende ruht auf einem einachsigen Drehgestelle. Die Lokomotive hat Doppelrahmen und Außenkurbeln, wie die Schnellzuglokomotiven der »City«-Klasse Nr. 1), der Kessel ist von regelrechter Kegelform, der Tender hat 13,6 cbm Fassungsraum und ist mit Wasserschöpfvorrichtung ausgerüstet.

Nr. 10) Die in Textabb. 10, Abb. 7, Taf. XLVI dargestellte 1. D. 0-Lokomotive stellt in Bezug auf Zugkraft gegenüber der Lokomotive Nr. 9) einen Fortschritt dar und eignet sich zum Befördern der schwersten Güterzüge der englischen Westbahn auf den schwierigsten Strecken der Hauptlinie. Der

Kessel ist gegen den der 2. B. 1- und der 2. C. 0-Schnellzuglokomotiven austauschbar, die Zylinder sind nach Regelformen hergestellt. Die Zugkraft dieser großen Lokomotiven beträgt 14 300 kg.

Die Lichtbilder und Zeichnungen, welche in Textabb. 1 bis 10 und den Tafeln XLV, Abb. 1 bis 3 und XLVI, Abb. 1 bis 7 enthalten sind, wurden in der Lokomotiv- und Wagen-Bauanstalt Swindon angefertigt und dem Verfasser für diesen Aufsatz vom Oberleiter und beratenden Ingenieur der englischen Westbahn James C. Inglis, Mitgliede der Institution of Civil Engineers, gütigst zur Verfügung ge-

Abb. 11. 2. C. 0-Schnellzug-Lokomotive mit dem „Riviera Limited“.



Abb. 12. 2. B. 1-Schnellzug-Lokomotive mit dem Schnellzuge London-Bristol-Ilfracombe.



Abb. 13. De Glehn-2. B. 1-Schnellzug-Lokomotive mit einem Schnellzuge der Westbahn.

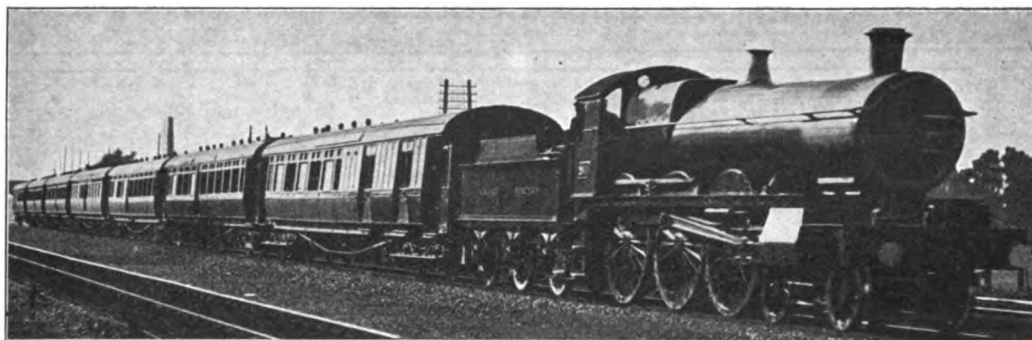
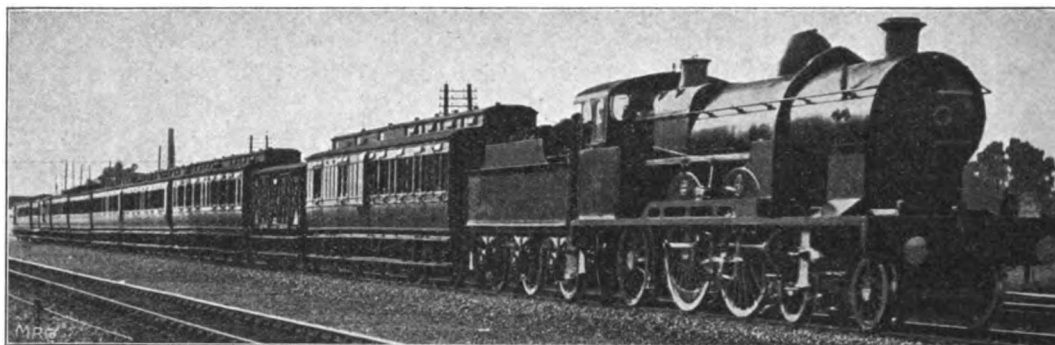

stellt. In den Textabb. 11, 12 und 13 sind drei Schnellzuglokomotiven mit ihren Zügen dargestellt, um den Eindruck der Fahrbetriebsmittel im ganzen zu zeigen. Textabb. 11 zeigt die 2. C. 0-Schnellzuglokomotive Nr. 3) mit dem »Riviera Limited«-Zuge, den sie von Penzance nach London mit rund 75 km/St. Durchschnittsgeschwindigkeit fährt, Textabb. 12 gibt ein Bild

der 2. B. 1-Schnellzuglokomotive Nr. 3) mit dem Schnellzuge London—Bristol—Ilfracombe und schließlich Textabb. 13 die de Glehn-2. B. 1-Schnellzuglokomotive Nr. 5) in ihrer neuesten Gestaltung mit einem Schnellzuge der Westbahn. Die drei letzten Lichtbilder sind von F. E. Mackay, Battersea-Park, London, hergestellt.

### Der Eisenbahnunfall bei Ottersberg.

Von F. N. Wolff, Telegrapheningenieur der dänischen Staatsbahnen zu Aarhus.

Der Eisenbahnunfall bei Bahnhof Ottersberg zwischen Bremen und Hamburg am 30. Dezember 1906 legt die Frage besonders nahe, ob die Signalvorrichtungen und die heute meist gebräuchliche Art der Signalgebung genügende Sicherheit für den stetig wachsenden Zugverkehr gewähren, denn der Unfall scheint nicht aus dem Versehen eines bestimmten Beamten hervorgegangen zu sein; alles hat der Vorschrift entsprochen.

Man muß das Unglück als das Ergebnis von zwei, höchstens drei zusammentreffenden Umständen betrachten, die an sich im Bahnbetriebe gewöhnlich sind, und mit denen man deshalb rechnen muß. Da der Unfall in dieser Beziehung lehrreich erscheint, so soll er hier kurz erörtert werden.

Textabb. 1 stellt die Gleise und Signalverhältnisse des Bahnhofes dar. I und II sind die durchgehenden Gleise der

Abb. 1.

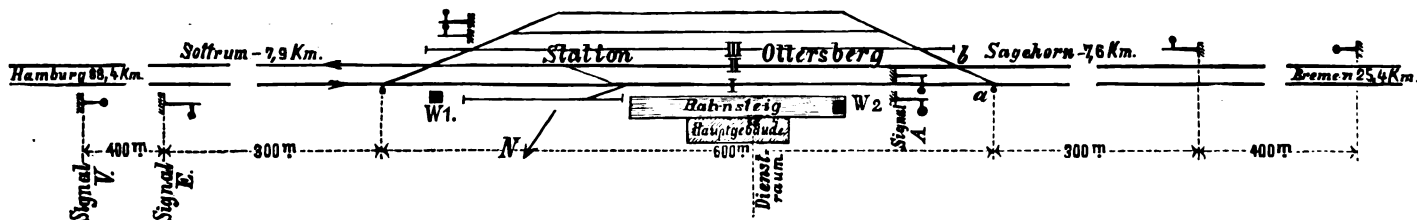

zweigleisigen Strecke, III das Überholungs-gleis. Die Signale A gelten für ausfahrende Züge. Für Einfahrt ist der Bahnhof durch die Hauptsignale E und weiter durch Vorsignale gedeckt. Die Weichen und Signale werden von den beiden Wärterbuden W 1 und W 2 bedient, die vom Blockwerke des Dienst- raumes im Hauptgebäude abhängen.

Der Zusammenstoß fand bei dichtem Nebel am 30. Dezember 1906 etwa um 1 Uhr nachts statt, indem der Schnell-

Bewegungsrichtung der Züge. Die näheren Umstände waren folgende.

Der Eilgüterzug war von Sottrum etwas verspätet eingelaufen und sollte von dem nachfolgenden Schnellzuge in Ottersberg überholt werden. Das Stellwerk W 1 versagte wegen Festfrierens der Weichenzunge, sodaß die Station den Eilgüterzug zuerst in Gleis I vorfahren lassen mußte, um ihn durch die Weichen a/b am entgegengesetzten Ende des Bahnhofes mittels Stellwerkes W 2 rückwärts in Gleis III hinein zu bringen. Während dieser Rückbewegung erfolgte der Zusammenstoß.

Der Bahnhof war durch »Halt«-Signale vorschriftsmäßig gedeckt, diese wurden aber von dem Schnellzuge wegen des dichten Nebels und Rauheifes über-

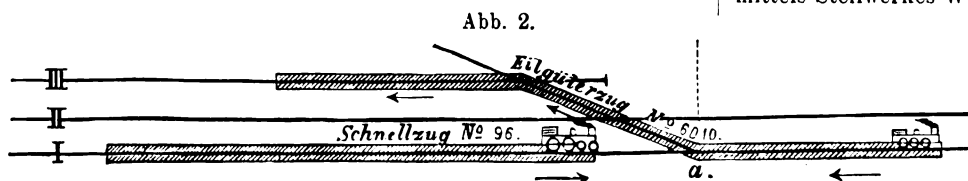

zug Hamburg-Köln Nr. 96 in voller Fahrt in die Flanke des Verschiebewegungen ausführenden Eilgüterzuges 6010 hinein-fuhr. Der Nebenplan Textabb. 2 zeigt die Stellung und die

fahren. Es ist von Bedeutung, zu untersuchen, in welcher Weise die Unfallstelle bei Weiche a/b geschützt war.

Von drei Signalen stand das Ausfahrtsignal A 150 m, das

Einfahr-Hauptsignal E 300<sup>m</sup> vor der Stelle und das Vorsignal 400<sup>m</sup> vor dem Hauptsignale. Alle Signale standen auf »Halt« und waren voll beleuchtet, der nicht seltene Fall des Auslöschens der Laternen lag nicht vor. Trotzdem muß es nach dem, was bekannt geworden ist, für wahrscheinlich gehalten werden, daß der Lokomotivführer des Schnellzuges in Wirklichkeit nichts von den Signalen gesehen hat. Dann ist die Frage wichtig, ob das eine Folge von Unachtsamkeit war, oder ob er die Signale wegen des Nebels nicht sehen konnte.

Der Führer der ersten Lokomotive des Schnellzuges wurde getötet, vom Führer der zweiten soll die Aussage vorliegen, daß er keine Ahnung hatte, wo sie sich befanden, bevor sie über eine kleine Brücke am Bahnhofs fuhren. Die Erscheinung, daß die Signale im Nebel verschwinden, ist bekannt; aber wenn sie auch nicht völlig unsichtbar werden, verlieren sie doch schon bei weniger dichtem Nebel, Regen oder Schnee so viel von ihrer Sichtbarkeit, daß die Signaldeckung den Bremsweg an Länge nicht erreicht, ja oft wird das Signal erst im Augenblicke der Vorbeifahrt bemerkbar. Wenn die Fahrgeschwindigkeit des Zuges groß ist, und etwa zufälliger Umstand, wie der Dampf der Lokomotive mitwirkt, wird der Führer das Überfahren des Signales überhaupt nicht bemerken. Dies scheint in Ottersberg eingetreten zu sein.

Der Schnellzug 96 sollte seine Zeit möglichst einhalten, die Geschwindigkeit mußte also groß sein, Nebel und Rauhreif waren dicht. Der Lokomotivführer konnte die Signale nicht beobachten, ohne seinen Zug aus der Fahrzeit zu bringen. Andererseits wußte er aus zahlreichen Erfahrungen, daß die Strecke für seinen Zug frei sein mußte, er ist also darauf losgefahren, um gewissenhaft die Zeit einzuhalten.

Ein solches Fahren aufs Geratewohl ist im heutigen Bahnbetriebe viel häufiger, als mancher wohl annimmt. Auf Seite des Führers macht sich hierbei eine Mischung von Ehrgefühl und sportlichem Triebe geltend, die wohl jedem bekannt ist, der etwa beim Betreiben eines Sportes selbst öfter in die Lage kommt, alles an die schnelle Erreichung eines gesteckten Zieles zu setzen.

Uns aber tritt aus der Unglücksnacht die Frage entgegen, ob es zu verantworten ist, ein solches Fahren in Ungewissheit zu verlangen oder auch nur zu genehmigen, wenn die Signalgabe durch die Natur aufgehoben ist, ob also der Betrieb heute noch allein auf die Lichtsignale gegründet werden darf.

Will man angesichts der zeitweisen Unbrauchbarkeit der

Lichtsignale doch den Betrieb unverlangsamt aufrecht erhalten, so erscheint es unvermeidlich, zu anderen Signalmitteln zu greifen, die nicht versagen; in jener Nacht sind unter der weit verbreiteten Nebeldecke viele Züge in derselben Lage gewesen. Wenige Stunden nach dem Zusammenstoße bei Ottersberg um 4 Uhr nachts ereignete sich ein ähnlicher, zwar minder schwer, aber auch Menschenleben kostend, in der Nähe von Köln, indem der Luxuszug 53 Wien-Ostende bei Station Kalscheuren wegen Überschens des »Halt«-Signales auf einen vorausfahrenden Güterzug aufief.

In dem Verhältnisse der Signalüberfahrungen zu der Zahl der Züge, die auf einer bestimmten Strecke verkehren, könnte man geradezu ein Wahrscheinlichkeitsmaß für derartige Unfälle aufstellen, wenn man dabei die hier nicht betrachteten, rein aus Unachtsamkeit vorkommenden, ausschließt.

Die preussisch-hessischen Staatsbahnen hatten früher Bestimmungen über allgemeine Anwendung von Hörsignalen oder Knallkapseln bei nebeliger Witterung, um die Lichtsignale zu unterstützen. Danach sollten im Falle von Zug-Kreuzungen und Überholungen Knallkapseln auf den Schienen ausgelegt werden. Diese Vorschriften reichten jedoch nicht aus, denn es war mit zu großer Schwierigkeit für die Stationen verbunden, die Knallkapseln rechtzeitig und an rechter Stelle weit vor den Hauptsignalen auszulegen. Wahrscheinlich deshalb wurde die Anwendung des Knallsignales bedeutend eingeschränkt. Nach den jetzigen Vorschriften sollen die Stationen in solchem Falle keine Knallkapseln auslegen, deshalb wurden in jener nebeligen Nacht in Ottersberg keine verwendet.

Es wird also jetzt die Frage sein, ob es nicht zweckmäßiger wäre, die Hörsignalmittel zu entwickeln statt einzuschränken, und zwar etwa dadurch, daß das Knallsignal von festen Posten nach Auftrag durch Drahtnachricht seitens des Hauptsignalpostens ausgelegt wird. Durch eine solche Nebelsignalgabe dürften die mit den Knallkapseln früher erzielten Mißerfolge gehoben werden.

Jedenfalls hat sich das Sichtsignal als einziges als ungenügend erwiesen, es kann nur den Anspruch auf ein weiteres Hilfsmittel erheben. Gewiß lassen sich noch andere Mittel für Nebelsignale finden, vielleicht wird die Funkenverbindung auch hier eine Aufgabe des Bahnsignalwesens der Zukunft zu lösen haben, die Versuche damit haben begonnen.

Bis dahin aber sollte das ungenügende Sicht-Signalwesen durch die schon erprobten Mittel verstärkt werden.

## Vereins-Angelegenheiten.

### Verband deutscher Elektrotechniker.

Auf der Jahresversammlung des Verbandes deutscher Elektrotechniker ist ein neuer Wortlaut der »Anleitung zur ersten Hilfeleistung bei Unfällen im elektrischen Betriebe«, der unter Mitwirkung des Reichsgesundheitsamtes aufgestellt worden ist, angenommen. Da die Kenntnis solcher Anleitungen großen

Wert hat, machen wir auf das Erscheinen dieser »Anleitung« bei J. Springer, Berlin N. 24, aufmerksam. Sie ist in Taschenbuchform zum Preise von 60 Pf. für 10, und zu 5 M für 100 Abdrücke, in Anschlagform in Rollen zum Preise von 3 M für 10 und zu 6 M für 25 Abdrücke zu beziehen.

## Statistische Nachrichten von den Eisenbahnen des Vereines Deutscher Eisenbahn-Verwaltungen für das Rechnungsjahr 1905.

Aus dem Vereinsberichte für das Jahr 1905 teilen wir nachstehend die wichtigsten Endergebnisse mit, denen vergleichshalber die Ziffern der beiden Vorjahre beigefügt sind.

Das Rechnungsjahr liegt nicht gleich für alle Bahnen, es bezieht sich für 34 unter den 46 deutschen Eisenbahnen und für die Rumänische Staatseisenbahn auf die Zeit vom 1. April 1905 bis 31. März 1906 und für die Chimay-Bahn auf die Zeit vom 1. Oktober 1904 bis Ende September 1905. Bei allen übrigen Vereins-Bahnen stimmt das Rechnungsjahr mit dem Kalenderjahre überein.

Im ganzen gehörten dem Vereine 79 verschiedene Bahnbezirke an, wobei die einzelnen Verwaltungsbezirke der preussischen Staatseisenbahnen gesondert gezählt sind.

Die Bahnlänge ergibt sich aus Zusammenstellung I.

Zusammenstellung I.

| Jahr | Vollspurige Strecken |             | Schmal-spurige Strecken | Bahn-länge am Ende des Jahres | Von der Bahnlänge sind |              |              |              |
|------|----------------------|-------------|-------------------------|-------------------------------|------------------------|--------------|--------------|--------------|
|      | Hauptbahnen          | Nebenbahnen |                         |                               | ein-gleisig            | zwei-gleisig | drei-gleisig | vier-gleisig |
|      | K i l o m e t e r    |             |                         |                               |                        |              |              |              |
| 1905 | 61682                | 35284       | 1690                    | 98656                         | 73576                  | 24849        | 49,14        | 181,2        |
| 1904 | 61223                | 34049       | 1637                    | 96910                         | 72308                  | 24373        | 48,81        | 180,0        |
| 1903 | 60753                | 33163       | 1525                    | 95442                         | 71290                  | 23922        | 54,0         | 174,9        |

Die Betriebslänge betrug am Ende der Jahre 1903, 1904 und 1905:

| Jahr | Ueberhaupt        | Davon dienen         |                   |
|------|-------------------|----------------------|-------------------|
|      |                   | dem Personenverkehre | dem Güterverkehre |
|      | K i l o m e t e r |                      |                   |
| 1905 | 99798             | 98050                | 99592             |
| 1904 | 98028             | 96342                | 97831             |
| 1903 | 96423             | 94926                | 36233             |

Die Gleislängen sind der Zusammenstellung II zu entnehmen:

Zusammenstellung II.

| Jahr | L ä n g e                |   |              |
|------|--------------------------|---|--------------|
|      | der durchgehenden Gleise | der übrigen Gleise einschließlich der Weichenverbindungen | aller Gleise |
|      | K i l o m e t e r        |   |              |
| 1905 | 122466                   | 43895   | 166361       |
| 1904 | 120292                   | 42452   | 162743       |
| 1903 | 118476                   | 41253   | 159728       |

Bezüglich des Oberbaues geben die nachstehenden Zusammenstellungen III und IV Aufschluss:

Zusammenstellung III.

| Jahr | Von der Länge der durchgehenden Gleise bestehen aus |                |           | Von der Länge der durchgehenden Gleise auf Einzelunterlagen entfallen auf Gleise mit |                              |                              |                              |              |                       |                      |                       |  |
|------|---|----------------|-----------|--|------------------------------|------------------------------|------------------------------|--------------|-----------------------|----------------------|-----------------------|--|
|      | eisernen Schienen                                   | Stahl-schienen | Zu-sammen | S c h i e n e n  |                              |                              |                              |              | hölzernen Querswellen | eisernen Querswellen | Steinwürfeln u. s. w. |  |
|      |   |                |           | bis einschl. 30 kg/m   | über 30 bis einschl. 35 kg/m | über 35 bis einschl. 40 kg/m | über 40 bis einschl. 45 kg/m | über 45 kg/m |                       |                      |                       |  |
|      |   |                |           | schwer für 1 m   |                              |                              |                              |              |                       |                      |                       |  |
| km   | km  | km             | km        | km   | km                           | km                           | km                           | km           | km                    |                      |                       |  |
| 1905 | 3684  | 118564         | 122248    | 19089  | 61268                        | 21981                        | 17458                        | 860          | 100440                | 20198                | 19                    |  |
| 1904 | 4368  | 115636         | 120004    | 18939  | 61748                        | 22424                        | 14492                        | 763          | 98821                 | 19479                | 20                    |  |
| 1903 | 4984  | 113364         | 118298    | 18685  | 62214                        | 23303                        | 11597                        | 683          | 97765                 | 18699                | 19                    |  |

Zu den durchgehenden Gleisen wurden verwendet:

Zusammenstellung IV.

| Jahr | Hölzerne Querswellen |                | Eiserne Querswellen |                | Steinwürfel |                |
|------|----------------------|----------------|---------------------|----------------|-------------|----------------|
|      | im ganzen            | auf 1 km Gleis | im ganzen           | auf 1 km Gleis | im ganzen   | auf 1 km Gleis |
|      | 1905                 | 127383694      | 1268                | 26615314       | 1318        | 26223          |
| 1904 | 124296351            | 1258           | 25291093            | 1298           | 27876       | 1407           |
| 1903 | 122440486            | 1252           | 24021576            | 1285           | 29055       | 1727           |

Die Neigungsverhältnisse sind aus Zusammenstellung V zu entnehmen.

Zusammenstellung V.

| Jahr | Bahnlängen in wagerechten Strecken |                       | Bahnlänge in Steigungen oder Gefällen |                       |                    |                              |                             |           |  |
|------|------------------------------------|-----------------------|---------------------------------------|-----------------------|--------------------|------------------------------|-----------------------------|-----------|--|
|      | überhaupt km                       | in % der ganzen Länge | überhaupt km                          | in % der ganzen Länge | im Verhältnisse    |                              |                             |           |  |
|      |                                    |                       |                                       |                       | bis 1:200 einschl. | von 1:200 bis 1:100 einschl. | von 1:100 bis 1:40 einschl. | über 1:40 |  |
| 1905 | 30531                              | 31,48                 | 66442                                 | 68,52                 | 38698              | 17198                        | 10153                       | 394       |  |
| 1904 | 29914                              | 31,39                 | 65366                                 | 68,61                 | 38151              | 16921                        | 9913                        | 381       |  |
| 1903 | 29510                              | 31,42                 | 64414                                 | 68,58                 | 37645              | 16709                        | 9684                        | 375       |  |

Die Krümmungsverhältnisse sind der Zusammenstellung VI zu entnehmen.

Zusammenstellung VI.

| Jahr | Bahnlänge in geraden Strecken |                            | Bahnlänge in gekrümmten Strecken |                            |               |                        |                       |                      |
|------|-------------------------------|----------------------------|----------------------------------|----------------------------|---------------|------------------------|-----------------------|----------------------|
|      | überhaupt<br>km               | in % der<br>gesamten Länge | überhaupt<br>km                  | in % der<br>gesamten Länge | R $\geq$ 1000 | R $\wedge$ 500<br>1000 | R $\wedge$ 300<br>500 | R < 300 <sup>m</sup> |
|      |                               |                            |                                  |                            | Kilometer     |                        |                       |                      |
| 1905 | 68874                         | 71,02                      | 28100                            | 28,98                      | 8483          | 8582                   | 6953                  | 4082                 |
| 1904 | 67741                         | 71,09                      | 27539                            | 28,91                      | 8376          | 8432                   | 6790                  | 3942                 |
| 1903 | 66834                         | 71,16                      | 27090                            | 28,84                      | 8294          | 8291                   | 6635                  | 3870                 |

Der ganze Betrag des verwendeten Anlagekapitales ergibt sich aus Zusammenstellung VII.

Zusammenstellung VII.

| am Ende<br>des Jahres | im ganzen      | auf 1 km<br>Bahnlänge |
|-----------------------|----------------|-----------------------|
|                       | Mark           |                       |
| 1905                  | 24 839 293 891 | 270621                |
| 1904                  | 24 325 590 448 | 270003                |
| 1903                  | 23 874 289 751 | 270433                |

Im Personenverkehre wurden geleistet:

Zusammenstellung VIII.

| Jahr | Personenkilometer. Millionen |        |         |        |         |           | Verkehr auf 1 km. Reisende |       |        |       |         |           | Vom Verkehre für 1 km kommen in % auf |       |       |      |         |
|------|------------------------------|--------|---------|--------|---------|-----------|----------------------------|-------|--------|-------|---------|-----------|---------------------------------------|-------|-------|------|---------|
|      | I                            | II     | III     | IV     | Militär | Im ganzen | I                          | II    | III    | IV    | Militär | Im ganzen | I                                     | II    | III   | IV   | Militär |
| 1905 | 705,0                        | 4895,8 | 19905,3 | 8739,5 | 1648,6  | 35894,2   | 7561                       | 52508 | 213434 | 93731 | 17681   | 384965    | 1,96                                  | 13,64 | 55,46 | 24,4 | 4,6     |
| 1904 | 651,7                        | 4624,4 | 18551,9 | 8157,9 | 1596,3  | 33582,2   | 7089                       | 50303 | 201803 | 88739 | 17364   | 365104    | 1,94                                  | 13,77 | 55,25 | 24,3 | 4,8     |
| 1903 | 637,2                        | 4437,6 | 17348,5 | 7732,2 | 1546,0  | 31701,5   | 7069                       | 49233 | 192475 | 85786 | 17152   | 351715    | 2,01                                  | 14,00 | 54,70 | 24,4 | 4,9     |

Die entsprechenden Leistungen im Güterverkehre sind:

Zusammenstellung IX.

| Jahr | Eil- u. Expresfgut |                      |                           | Stückgut*)       |                      |                           | Wagenladungen*)  |                      |                           | Lebende Tiere    |                      |                           | Im ganzen        |                      |                           | Frachtfrei       |
|------|--------------------|----------------------|---------------------------|------------------|----------------------|---------------------------|------------------|----------------------|---------------------------|------------------|----------------------|---------------------------|------------------|----------------------|---------------------------|------------------|
|      | Kilometer-Tonnen   | Tonnen auf 1 km Bahn | Tonnen auf 1 km Bahn in % | Kilometer-Tonnen | Tonnen auf 1 km Bahn | Tonnen auf 1 km Bahn in % | Tonnen-Kilometer | Tonnen auf 1 km Bahn | Tonnen auf 1 km Bahn in % | Tonnen-Kilometer | Tonnen auf 1 km Bahn | Tonnen auf 1 km Bahn in % | Tonnen-Kilometer | Tonnen auf 1 km Bahn | Tonnen auf 1 km Bahn in % | Tonnen-Kilometer |
| 1905 | 604270521          | 6377                 | 0,99                      | 3199015133       | 33762                | 5,31                      | 56448478510      | 595751               | 92,35                     | 817580422        | 8629                 | 1,35                      | 61069344586      | 644519               | 100                       | 4633521602       |
| 1904 | 556264420          | 5960                 | 0,99                      | 3043924662       | 32614                | 5,44                      | 52611353661      | 563710               | 92,25                     | 738507834        | 7913                 | 1,32                      | 56950050577      | 610197               | 100                       | 4419860915       |
| 1903 | 513708624          | 5621                 | 0,94                      | 2797897173       | 30613                | 5,20                      | 50759951167      | 555396               | 92,45                     | 761023067        | 8327                 | 1,41                      | 54832580031      | 599957               | 100                       | 4422609263       |

\*) Einschließlich Militärgut und frachtpflichtigem Dienstgut.

Die Einnahmen aus dem Personenverkehre ausschließlich der Einnahmen für Beförderung von Gepäck und Hunden und ausschließlich der Nebeneinnahmen stellten sich in den drei Jahren 1903 bis 1905 wie folgt:

Zusammenstellung X.

| Jahr | Ganze Einnahme | Einnahme auf 1 Personen-Kilometer |      |      |      |         | Von den Einnahmen für 1 km mittlerer Betriebslänge kommen % auf |      |       |       |       |         |
|------|----------------|-----------------------------------|------|------|------|---------|---|------|-------|-------|-------|---------|
|      |                | I                                 | II   | III  | IV   | Militär | überhaupt   | I    | II    | III   | IV    | Militär |
|      |                |                                   |      |      |      |         |   |      |       |       |       |         |
| 1905 | 926266600      | 6,67                              | 4,22 | 2,47 | 1,86 | 1,13    | 2,58  | 5,08 | 22,32 | 53,06 | 17,53 | 2,01    |
| 1904 | 868020830      | 6,65                              | 4,22 | 2,47 | 1,87 | 1,11    | 2,58  | 5,00 | 22,49 | 52,86 | 17,60 | 2,05    |
| 1903 | 831458029      | 6,71                              | 4,30 | 2,50 | 1,90 | 1,12    | 2,62  | 5,15 | 22,94 | 52,20 | 17,65 | 2,06    |

Die Einnahmen aus dem Güterverkehre waren:

Zusammenstellung XI.

| Jahr | Ganze Einnahme | Einnahmen für 1 Tonnen-Kilometer |            |                 |               |           | Von der Einnahme für 1 km mittlerer Betriebslänge kommen % auf |            |                 |               |                |
|------|----------------|----------------------------------|------------|-----------------|---------------|-----------|--|------------|-----------------|---------------|----------------|
|      |                | Eil- und Expresfgut              | Stückgut*) | Wagenladungen*) | lebende Tiere | überhaupt | Eilgut   | Stückgut*) | Wagenladungen*) | lebende Tiere | Nebeneinnahmen |
| M.   | Pf.            | Pf.                              | Pf.        | Pf.             | Pf.           | M.        | Pf.  | Pf.        | Pf.             | Pf.           |                |
| 1905 | 2308308720     | 16,57                            | 9,69       | 3,15            | 7,45          | 3,69      | 4,34   | 13,43      | 77,16           | 2,64          | 2,26           |
| 1904 | 2151756319     | 16,98                            | 9,75       | 3,15            | 7,54          | 3,69      | 4,38   | 13,72      | 76,90           | 2,58          | 2,25           |
| 1903 | 2066330220     | 16,88                            | 9,74       | 3,15            | 7,50          | 3,68      | 4,20   | 13,19      | 77,43           | 2,76          | 2,24           |

\*) Einschließlich Militärgut und frachtpflichtigem Dienstgut.



Die Einnahme aus allen Quellen betrug

|                         |               |       |
|-------------------------|---------------|-------|
| im Jahre 1905 . . . . . | 3 525 705 632 | Mark; |
| < < 1904 . . . . .      | 3 293 751 218 | <     |
| < < 1903 . . . . .      | 3 162 697 962 | <     |

Davon entfallen auf die Einnahmen:

|                                    | 1905    | 1904    | 1903    |
|------------------------------------|---------|---------|---------|
| aus dem Personenverkehre . . . . . | 27,60 % | 27,68 % | 27,61 % |
| < < Güterverkehre . . . . .        | 66,05 < | 65,89 < | 65,90 < |
| < sonstigen Quellen . . . . .      | 6,35 <  | 6,43 <  | 6,49 <  |

Die Ausgaben im ganzen und die Ausgaben für jedes Kilometer mittlerer Betriebslänge betragen:

Zusammenstellung XII.

| Jahr | Persönliche Ausgaben |                        | Sachliche Ausgaben |                        | Ausgaben im ganzen |                        |
|------|----------------------|------------------------|--------------------|------------------------|--------------------|------------------------|
|      | Im ganzen            | Für 1 km Betriebslänge | Im ganzen          | Für 1 km Betriebslänge | Im ganzen          | Für 1 km Betriebslänge |
|      | M.                   | M.                     | M.                 | M.                     | M.                 | M.                     |
| 1905 | 1066760051           | 10795                  | 1121940936         | 11353                  | 2206644309         | 22148                  |
| 1904 | 1013275002           | 10409                  | 1044653532         | 10732                  | 2073824081         | 21142                  |
| 1903 | 958001246            | 10056                  | 1005285785         | 10552                  | 1978509923         | 20608                  |

Die Überschufsergebnisse zeigt die Zusammenstellung XIII, in welcher die wirklichen Überschüsse und Minderbeträge besonders kenntlich gemacht, auch die Verhältnisse der Betriebsausgabe zur Gesamteinnahme in % angegeben sind:

Zusammenstellung XIII.

| Jahr | Einnahme-Ueberschufs  |                        | Betriebsausgabe in % der Einnahme |
|------|-----------------------|------------------------|-----------------------------------|
|      | Im ganzen             | Auf 1 km Betriebslänge |                                   |
|      | M.                    | M.                     |                                   |
| 1905 | 1319088762<br>- 27439 | 13892                  | 37,41                             |
| 1904 | 1220002104<br>- 74967 | 13033                  | 37,04                             |
| 1903 | 1184257559<br>- 69520 | 12912                  | 37,44                             |

Betriebsunfälle sind nach Ausweis der Zusammenstellung XIV vorgekommen:

Zusammenstellung XIV.

| Jahr | Entgleisungen |         |           | Zusammenstöße |         |           | Sonstige Unfälle |         |           | Im ganzen  |         |           |
|------|---------------|---------|-----------|---------------|---------|-----------|------------------|---------|-----------|------------|---------|-----------|
|      | Freie Bahn    | Bahnhof | Im ganzen | Freie Bahn    | Bahnhof | Im ganzen | Freie Bahn       | Bahnhof | Im ganzen | Freie Bahn | Bahnhof | Im ganzen |
|      | 1905          | 353     | 727       | 1080          | 72      | 588       | 660              | 1611    | 3250      | 4861       | 2036    | 4565      |
| 1904 | 316           | 757     | 1073      | 62            | 582     | 644       | 1432             | 2889    | 4321      | 1810       | 4228    | 6038      |
| 1903 | 278           | 681     | 959       | 46            | 484     | 530       | 1303             | 2626    | 3929      | 1627       | 3791    | 5418      |

Über die vorgekommenen Tötungen (t) und Verwundungen (v) gibt die Zusammenstellung XV Auskunft:

Zusammenstellung XV.

| Jahr | Reisende       |     |                     |     |                |     | Beamte         |       |                     |      |                |     | Dritte Personen |      |                     |      |                |      | Im ganzen      |    |                     |     |                |     |      |      |    |      |      |      |      |      |      |      |      |
|------|----------------|-----|---------------------|-----|----------------|-----|----------------|-------|---------------------|------|----------------|-----|-----------------|------|---------------------|------|----------------|------|----------------|----|---------------------|-----|----------------|-----|------|------|----|------|------|------|------|------|------|------|------|
|      | unverschuldet  |     | durch eigene Schuld |     | überhaupt      |     | unverschuldet  |       | durch eigene Schuld |      | überhaupt      |     | unverschuldet   |      | durch eigene Schuld |      | überhaupt      |      | unverschuldet  |    | durch eigene Schuld |     | überhaupt      |     |      |      |    |      |      |      |      |      |      |      |      |
|      | auf je 1000000 |     | auf je 1000000      |     | auf je 1000000 |     | auf je 1000000 |       | auf je 1000000      |      | auf je 1000000 |     | auf je 1000000  |      | auf je 1000000      |      | auf je 1000000 |      | auf je 1000000 |    | auf je 1000000      |     | auf je 1000000 |     |      |      |    |      |      |      |      |      |      |      |      |
|      | t              | v   | t                   | v   | t              | v   | t              | v     | t                   | v    | t              | v   | t               | v    | t                   | v    | t              | v    | t              | v  | t                   | v   | t              | v   | t    | v    |    |      |      |      |      |      |      |      |      |
| 1905 | 35             | 577 | 125                 | 297 | 160            | 874 | 0,004          | 0,024 | 0,02                | 0,11 | 47             | 499 | 777             | 2118 | 824                 | 2617 | 0,02           | 0,08 | 9              | 75 | 691                 | 615 | 700            | 690 | 0,02 | 0,02 | 91 | 1151 | 0,04 | 1593 | 3030 | 0,35 | 1684 | 4181 | 0,17 |
| 1904 | 2              | 308 | 161                 | 275 | 103            | 583 | 0,003          | 0,017 | 0,014               | 0,08 | 35             | 402 | 698             | 1989 | 733                 | 2391 | 0,02           | 0,07 | 5              | 82 | 572                 | 491 | 577            | 573 | 0,02 | 0,02 | 42 | 792  | 0,03 | 1371 | 2755 | 0,27 | 1413 | 3547 | 0,15 |
| 1903 | 20             | 413 | 97                  | 221 | 107            | 634 | 0,003          | 0,020 | 0,015               | 0,09 | 34             | 378 | 649             | 1790 | 683                 | 2168 | 0,02           | 0,07 | 6              | 46 | 546                 | 475 | 552            | 521 | 0,02 | 0,02 | 60 | 837  | 0,03 | 1292 | 2486 | 0,21 | 1352 | 3323 | 0,15 |

An Achs-, Reifen- und Schienenbrüchen kamen vor:

Zusammenstellung XVI.

| Jahr | Achsbrüche |   | Reifenbrüche |   | Schienenbrüche        |                   |        |       |                                  |                        | Zahl der Unfälle durch Schienenbrüche |
|------|------------|---|--------------|---|-----------------------|-------------------|--------|-------|----------------------------------|------------------------|---------------------------------------|
|      | Anzahl     | Zahl der Entgleisungen durch Achsbrüche | Anzahl       | Zahl der Entgleisungen durch Reifenbrüche | bei eisernen Schienen | bei Stahlschienen | Anzahl |       | davon auf eisernen Langschwellen | auf 1 km Betriebslänge |                                       |
| 1905 | 123        | 36                                      | 727          | 18  | 132                   | 15673             | 762    | 16567 | 182                              | 0,17                   | 17                                    |
| 1904 | 119        | 40                                      | 673          | 17  | 210                   | 13079             | 856    | 14145 | 148                              | 0,15                   | 15                                    |
| 1903 | 108        | 34                                      | 590          | 18  | 179                   | 14426             | 525    | 15130 | 229                              | 0,16                   | 16                                    |

Die vorstehenden Zifferangaben bilden nur einen kurzen Auszug aus dem Berichte, der für jeden der 79 Bahnbezirke die eingehendsten Einzelmitteilungen über Bau, Betrieb, Ver-

waltung, Zahl und Gehaltsverhältnisse der Angestellten, Wohlfahrteinrichtungen, Bestand und Leistungen der Fahrbetriebsmittel u. s. w. enthält.

## Bericht über die Fortschritte des Eisenbahnwesens.

### Bahn - O b e r b a u.

#### Haftkraft der Schwellenschrauben.

(Railroad Gazette 1907, April, Band XLII, S. 518.)

Hierzu Zeichnungen Abb. 9 und 10 auf Tafel XLVI.

Zur Bestimmung der Haftkraft der Schwellenschrauben wird von mehreren französischen Eisenbahngesellschaften eine von A. Collet erfundene Maschine von 6 kg Gewicht und 8 t Kraft verwendet.

Die ganz aus Eisen bestehende Vorrichtung hat ein quadratisches Fußgestell s (Abb. 10, Taf. XLVI), durch dessen Öffnung der Kopf der Schwellenschraube eingeführt wird, um im Fusse der Klaue g festgehalten zu werden. Der Klauenfuß besteht mit den Zugbacken f und der Schraubenmutter d, in der die bei r durch den Schraubenschlüssel für die Schwellenschrauben geführte Triebsschraube v arbeitet, aus einem Stücke. Zwischen den beiden Backen befindet sich ein Zylinder c, dessen beide Flanschen n auf dem Fußgestelle ruhen. Der Zylinder enthält bei t flüssiges Glycerin und darüber einen mit Leder gedichteten Kolben p, welcher eine kleine Kugel l trägt.

Am Ende des einen der Flanschen n befindet sich ein Druckmesser, welcher den Druck auf die durch die Leitung m gehende Flüssigkeit angibt. b ist ein Knopf zum Lösen und e eine symmetrische Anordnung zur Aufnahme eines Eichmaßes zur etwa erforderlichen Untersuchung des Druckmessers. Der Hub des Klauenfußes beträgt 40 mm.

Mit dieser Maschine sind an den gewöhnlichen und an den von Collet erfundenen zusammengesetzten Schwellen mit oder ohne Dübel (trenail)\*) Versuche gemacht worden.

Die Haftkraft der Schwellenschrauben in den zusammengesetzten Schwellen ohne Dübel betrug ungefähr 5650 kg, in denjenigen mit Dübeln ungefähr 7250 kg.

Die folgende Zusammenstellung enthält die Haftkraft der Schwellenschrauben in den gewöhnlichen Schwellen.

|                              |                   |
|------------------------------|-------------------|
| Kieferne Schwellen . . . . . | annähernd 3500 kg |
| « « mit Dübeln . . . . .     | 5000 «            |

\*) Organ 1903, S. 169.

|  |                   |
|--|-------------------|
| Neue Eichenschwellen . . . . .             | annähernd 6000 kg |
| « « mit Dübeln . . . . .                   | 7000 «            |
| Eichenschwellen, acht Jahre im Dienste     | 3400 «            |
| « « « « «                                  |                   |
| mit neuen Dübeln . . . . .                 | 5500 «            |
| Eichenschwellen mit alten Dübeln . . . . . | 3400 «            |

Die Haftkraft der Schwellenschrauben in den zusammengesetzten Schwellen betrug im Durchschnitt 5650 kg, also fast so viel, wie in neuen Eichenschwellen; das Holz der Keile hatte jedoch viele Risse und war anscheinend durch Frost gespalten. Ihr eigener Widerstand war sicher geringer, als bei Verwendung von gesundem Holze. Der einmal in seine Lage gebrachte Mittelkeil der Collet-Schwelle hebt sich nicht weiter, welcher Kraft auch die Schwellenschraube ausgesetzt ist; das Haften ist dann in gewisser Weise gesichert, und wegen des Zusammendrückens der Holzfasern sogar wirksamer, als gewöhnlich. Deshalb gibt auch die Verwendung der Dübel einen größern Widerstand als denjenigen des Holzes, aus dem sie bestehen.

So macht das Zusammendrücken des Holzes einen der Hauptwerte der Schwelle aus, und um dies zu zeigen, wurden die Keile mit Holznägeln versehen. Der Erfolg war der erwartete; die zusammengedrückten wagerechten Fasern der Blöcke wirkten auf die senkrechten Fasern des Holznagels zurück, und der Widerstand wuchs um ungefähr 20%, mit Blöcken aus gesundem, faserigem und elastischem Holze mit an den Befestigungstellen eingesetzten Dübeln wurde also ein bekannte Grenzen überschreitender Widerstand erreicht. Um zu sehen, wie Schwellen aus Holzblöcken der angegebenen Art sich verhalten würden, wurden mit Blöcken aus Hornbaum- und Ulmenholz versehene Schwellen geprüft, aber leider waren die verwendeten Hölzer vollkommen gedörft. Trotz dieses ungünstigen Umstandes waren die Ergebnisse sehr befriedigend, da an einem Mittelkeile eine Kraft von 8900 kg, die Kraftgrenze der Maschine, und an den Seitenkeilen Kräfte zwischen 7000 und 7300 kg erhalten wurden.

B—s.

## Bahnhofs-Einrichtungen.

### Neuer Personenbahnhof in Toronto.

(Railroad Gazette 1907, Mai, Band XLII, S. 718. Mit Abb.)

Hierzu Zeichnung Abb. 11 auf Tafel XLVI.

Die Grand-Trunk-Bahn und die kanadische Pacific-Bahn haben kürzlich die Pläne für einen neuen Personenbahnhof in Toronto, Kanada, fertiggestellt. Er wird neben den jetzigen Bahnhof gelegt. Das jetzige Empfangsgebäude liegt zwischen »Simcoe street« und »York street« nördlich von »Station street« (Abb. 11, Taf. XLVI). Das neue Gelände hat unregelmäßige Grundfläche, welche im Westen durch »York street«, im Norden durch »Front street« und im Süden durch »Esplanada street« begrenzt ist. Die letztgenannte Straße wird westlich von »Yonge street« aufgehoben. Der aufgehobene Teil, und daher die südliche Grenze des neuen Geländes, ist in Abb. 11, Taf. XLVI durch die gestrichelten Linien angedeutet, welche eine Fortsetzung des auf der Ostseite des Lageplanes angegebenen, nicht geschlossenen Teiles bilden und sich ziemlich unregelmäßig bis zu einer Stelle südlich des Treffpunktes von »York street« und »Station street« erstrecken. Das neue Gelände erstreckt sich östlich von »Bay street« ungefähr bis zu der geplanten Straße.

Das neue Empfangsgebäude liegt an der Südseite von »Front street« und wird im Westen von »York street« und im Osten von »Bay street« begrenzt. Das jetzt westlich von »York street« liegende Bestätterungsgebäude wird für den Bestattungsdienst der Grand-Trunk-Bahn beibehalten, während für den der kanadischen Pacific-Bahn östlich von »Bay street« ein neues Bestätterungsgebäude von gleicher Größe und in ähnlicher Lage zum Empfangsgebäude errichtet wird. Zwischen dem Empfangsgebäude und »Front street« bleibt ein 19,81 m breiter Platz für Wagen und Fußgänger. Das Empfangsgebäude ist 30,48 m breit, und zwischen ihm und den Gleisen befindet sich ein 27,43 m breiter Bahnsteigvorplatz.

Die Gleisanlage besteht aus neun durchgehenden und zwei Stumpfgleisen mit fünf Personen- und zwei Gepäck-Bahnsteigen. Die Bahnhofsgleise sind mit den vier Streckengleisen auf der Ostseite und den beiden Streckengleisen auf der Westseite durch je ein Stellwerk verbunden. Die Bahnsteige sind 426,72 m lang, die Personenbahnsteige sind ungefähr 6,10 m und die Gepäckbahnsteige 3,05 m breit.

Gegenüber der Mitte des Empfangsgebäudes ist ein 15,24 m breiter Personentunnel vorgesehen; die ganze Höhe der Bahnsteigtreppe beträgt ungefähr 3,05 m.

Für die Gepäck- und Bestätterungs-Wagen sind drei Tunnel vorgesehen; einer führt zum Kellergeschosse der Gepäckabfertigung und je einer zu den Kellergeschossen der beiden Bestätterungsgebäude. Die Beförderung der Wagen von den Tunneln nach den Bahnsteigen und umgekehrt erfolgt durch elektrische Aufzüge.

Der Hauptteil der Bahnsteige und des Bahnsteigvorplatzes wird durch eine 243,84 m lange und 96,01 m breite Halle überdeckt. Die Binder haben drei Öffnungen. Der zwischen der Halle und dem Empfangsgebäude verbleibende Raum wird überdacht.

An jedem Ende des Bahnsteigvorplatzes befindet sich ein Hof für Strafsenfahrzeuge, so daß es zur Erlangung eines Wagens nicht nötig ist, durch das Empfangsgebäude zu gehen. Der östliche Hof ist auch für die Wagen der Gepäckbeförderungsgesellschaften und den Gepäckdienst bestimmt.

Am äußersten östlichen Ende des Empfangsgebäudes befindet sich eine Anlage zur Versorgung des Empfangsgebäudes und der Züge mit Wärme, Licht, Dampf, heißem Wasser, Pressluft, Kühlung und dergleichen.

Das Empfangsgebäude besteht aus einem mittlern Hauptgebäude mit zwei Dienstflügeln. Im Hauptgebäude befindet sich in einer Ebene mit den Gleisen die 1602 qm große allgemeine Wartehalle. Der Zugang erfolgt unmittelbar durch drei große Öffnungen mit je neun Türen unmittelbar vom Bahnhofsvorplatze aus. Der Ausgang nach den Zügen erfolgt durch drei ähnliche Öffnungen mit je neun nach dem Bahnsteigvorplatze führenden Türen.

An den vier Seiten der Wartehalle befinden sich die Fahrkartenausgabe, die Räume für Fernschreiber und Fernsprecher, eine Auskunftstelle, Zeitungstände, eine geräumige Handgepäckablage und andere Einrichtungen.

Ein breiter Durchgang am Ostende führt unmittelbar nach der im östlichen Dienstflügel befindlichen Gepäckabfertigung. Diese besteht aus Keller- und Erdgeschos und hat im ganzen ungefähr 2600 qm Flächeninhalt. Ein ähnlicher Durchgang am Westende der Wartehalle führt unmittelbar nach dem westlichen Dienstflügel, in welchem sich Wartezimmer für Männer und Frauen, nebst je einer ausgedehnten Abortanlage befinden; für Frauen sind auch Nebenzimmer vorgesehen. Ferner befinden sich in diesem Gebäudeteile eine Bartscherstube, Stiefelputzerstände und andere Einrichtungen, sowie ein gut ausgestatteter großer Erfrischungstisch.

Zwischen der Wartehalle und dem östlichen, beziehungsweise westlichen Dienstflügel ist je ein von Norden nach Süden verlaufender breiter Durchgang angeordnet. Diese Durchgänge sollen hauptsächlich als Ausgänge dienen, so daß die Ankommenden nicht durch die Wartehalle zu gehen brauchen. Die Abreisenden können durch den östlichen Durchgang eintreten, und ohne Verwirrung und Verzögerung ihr Gepäck aufgeben, und ihre Fahrkarten lösen.

Die Hauptwartehalle kann nicht bequem als Durchgang benutzt werden, was ihre Behaglichkeit erhöht. Sie hat eine Höhe von drei Stockwerken und wird durch vierzehn große Fenster erleuchtet, sieben an der Nordseite und sieben an der Südseite. In der Höhe des ersten Obergeschosses der Dienstflügel läuft um alle vier Seiten der Halle ein Gang; der nördliche Gang führt zu einer Reihe geräumiger Dienstzimmer für die Beamten des Bahnhofsdienstes. Im westlichen Flügel befinden sich in diesem Stockwerke ein großes Speisezimmer, Anrichte, die Küche und Zubehör. Im östlichen Flügel befindet sich eine große Halle für die Absonderung und Behandlung von Einwanderern, nebst Nebenzimmern und Aborten für Männer

und Frauen, sowie geräumigen Zimmern für die Beamten dieses Dienstes.

In dem sich über die ganze Wartehalle erstreckenden Stockwerke und im obersten Stockwerke oder zweiten Ober-

geschosse der Dienstflügel sind Dienstzimmer vorgesehen. Am östlichen und westlichen Ende der Hauptwarte Halle sind je eine Treppe und je zwei Aufzüge angeordnet.

B—s.

## Maschinen- und Wagenwesen.

### Neue Westinghouse-Schnellbremse.

(Engineering 1906, Dezember, S. 761. Mit Abb.)

Hierzu Zeichnungen Abb. 20 und 21 auf Tafel XLVI.

Die Schnellwirkung der gegenwärtigen Schnellbremse ist nur anwendbar, wenn die volle Kraft der Bremsen ausgeübt werden soll. Andererseits gibt die gewöhnliche Bremse, welche jeden Grad der Bremswirkung zulässt, eine merklich langsamere Fortpflanzung der Bremswirkung.

Bei der Prefsluft-Schnellbremse besteht die Wirkung der Bremsen regelnde Vorrichtung aus einem zwischen dem Bremszylinder und einem Hilfsbehälter angebrachten Steuerventile. Bei gelösten Bremsen enthalten die Bremsleitung, das Steuerventil und der Hilfsbehälter Luft von gleichem Drucke. Eine geringe Verminderung des Bremsleitungsdruckes betätigt den Steuerventilkolben, welcher die Speisung des Hilfsbehälters schließt und eine Verbindung zwischen ihm und dem Bremszylinder öffnet. So werden die Bremsen für das gewöhnliche Anhalten angewendet, ihre Anwendung wird durch die Verminderung des Bremsleitungsdruckes beliebig geregelt. Sie werden gelöst durch Erhöhung des Bremsleitungsdruckes, welche die Verbindung zwischen dem Hilfsbehälter und dem Bremszylinder schließt und die Bremsleitung, das Steuerventil und den Hilfsbehälter wieder mit gleichem Luftdrucke versieht. Für schnelle Wirkung wird die Spannung in der Hauptleitung plötzlich erheblich vermindert, dann kommt die schnell wirkende Vorrichtung des Steuerventiles zur Wirkung, indem es eine unmittelbare Verbindung von der Bremsleitung nach dem Bremszylinder öffnet, so daß die Bremsen fest angezogen werden. Durch diese schnelle örtliche Verminderung des Bremsleitungsdruckes wird die Wirkung der Steuerventile durch den ganzen Zug hindurch so beschleunigt, daß sie an allen Wagen fast gleichzeitig erfolgt.

Bei einem jetzt von der Westinghouse-Bremsen-Gesellschaft eingeführten verbesserten Steuerventile wird die schnelle Fortpflanzung der wiederholten Wirkung der Schnellbremsen durch den ganzen Zug hindurch auf alle Fälle des Bremsens, ob teilweise oder voll, angewendet, während eine zu schnelle Entfaltung der Bremskraft an jedem Wagen, wodurch besonders bei langen und lose gekuppelten Zügen schädliches Zerren oder Auflaufen bewirkt würde, vermieden wird.

Der neue Grundsatz, die Luftmenge, welche bei Druckbremsen örtlich aus der Bremsleitung zu entlassen, oder bei Saugebremsen einzulassen ist, zu beschränken, ist bei den Saugebremsen ohne weitere Verwickelung einzuführen, während er bei den Druckbremsen eine Vereinfachung der Vorrichtung mit sich bringt. Die schnell wirkenden Teile des alten Steuerventiles sind fortgelassen, ihre Stelle wird durch eine kleine Kammer eingenommen (Abb. 20, Taf. XLVI). In der gezeichneten Lage für gelöste Bremsen ist diese Kammer gegen die

Außenluft offen. Sobald der Kolben des Steuerventiles bewegt wird und den Schieber betätigt, wird die Kammer gegen die Außenluft geschlossen, und durch die gestrichelt gezeichnete Aushöhlung im Schieber wird eine unmittelbare Verbindung der Kammer mit der Bremsleitung geöffnet, wodurch in dieser eine örtliche Druckverminderung hergestellt wird, welche unmittelbar die Betätigung des nächsten Steuerventiles verursacht, und so weiter durch den ganzen Zug hindurch. So werden alle Klötze fast gleichzeitig auf die Räder gebracht, und der Führer kann dann jeden Grad der Bremswirkung durch eine weitere Verminderung des Bremsleitungsdruckes erzeugen.

Eine weitere, ebenfalls eine sanfte und gleichförmige Wirkung aller Bremsen bezweckende Verbesserung besteht in dem vom Schieber nach dem Bremszylinder führenden Durchgange. Er besteht aus einem beweglichen Stöpsel mit zwei immer offenen Löchern und einem dritten Loche, welches ein durch eine Feder gehaltenes selbsttätiges Drosselventil trägt. Er ist so angeordnet, daß, nachdem die Bremsen aufgesetzt sind, das selbsttätige Ventil durch den über ihm befindlichen Luftüberdruck gegen den Federdruck geöffnet wird, so daß die Luft durch das größere der beiden immer offenen Löcher in den Bremszylinder einströmt; sobald der Luftdruck auf der Unterseite des Ventiles zunimmt, schließt die Feder das Ventil, und die Luft strömt durch das kleinere Loch in den Bremszylinder. Die Durchmesser der beiden Einströmungslöcher stehen in bestimmtem Verhältnisse zum Durchmesser des Bremszylinders, an dem das Steuerventil verwendet wird. Für die beim Lösen der Bremsen aus dem Bremszylinder ausströmende Luft ist im Steuerventile ein besonderer Durchgang vom Bremszylinder nach dem Schieber vorgesehen. Das Maß des LöSENS wird wie zuvor durch einen nicht gezeichneten, in das Ausströmungsloch des Steuerventiles geschraubten Nippel geregelt.

Das Lösen der Bremsen erfolgt in der gewöhnlichen Weise. Ein vergrößerter Druck in der Bremsleitung bringt den Kolben in die gezeichnete Lage zurück, so daß die im Bremszylinder vorhandene Luft nach außen entweichen kann. Zugleich wird die in der Kammer vorhandene geringe Luftmenge herausgelassen, die Kammer also auf den äußeren Luftdruck gebracht.

Für Saugebremsen werden ein kleiner Behälter, welcher immer mit einem engen Durchgange nach außen offen ist, und ein Beschleunigungsventil zwischen dem Behälter und der Bremsleitung angebracht. Die Anordnung ist so getroffen, daß, wenn sich das Beschleunigungsventil öffnet, die von der Außenluft her in die Bremsleitung einströmende Luftmenge durch den kleinen Behälter und den engen Durchgang nach der Außenluft beschränkt wird (Abb. 21, Taf. XLVI). Hierdurch ergeben sich zwei wichtige Verbesserungen, nämlich bessere Erhaltung

der Saugwirkung in der luftleeren Kammer und eine fast gleichzeitige teilweise Anlegung aller Bremsen eines beliebig langen Zuges.

Die Wirkungsweise ist folgende. Wird durch den Dampfstrahlsauger oder ein Ventil Luft in die Bremsleitung eingelassen, so daß die Saugwirkung in der Bremsleitung örtlich verringert wird, so wird das nächste Beschleunigungsventil gehoben und so aus dem kleinen Behälter Luft in die Bremsleitung eingelassen. Die so eingelassene beschränkte Luftmenge dient zur weiteren Verringerung der Saugwirkung in der Bremsleitung an jener Stelle, so daß die Bremsen des betreffenden Wagens teilweise angesetzt werden und das nächste Beschleunigungsventil gehoben wird. Diese Wirkung wird schnell durch den Zug hindurch fortgepflanzt, so daß alle Drosselventile zwischen den Saugbehältern und der Bremsleitung schnell und sicher gehoben, und alle Bremsen fast gleichzeitig mit einem beschränkten Drucke angelegt werden. Sollte die volle Kraft der Bremsen gewünscht werden, so wird der Dampfstrahlsauger oder das Einlaßventil offen gelassen und die zur Vollendung des Bremsens erforderliche Luft eingelassen. B—s.

#### Die Chapsal-Saillot-Luftdruckbremse.

(Engineering 1906, Dezember, S. 863. Mit Abb.; Bulletin des internationalen Eisenbahn-Kongress-Verbandes 1907, Juli, Bd. XXI, S. 686. Mit Abb.)

Hierzu Zeichnungen Abb. 12 bis 17 auf Tafel XLVI.

Um die Räder leerer Wagen nicht festzubremsen, wird der Klotzdruck bei den gegenwärtig verwendeten Bremsen für jede Wagenart nach dem Leergewichte bemessen. Hieraus entsteht eine beträchtliche Beschränkung der Bremskraft in Zügen mit verschieden beladenen Wagen. Die Bremslänge ist daher zu groß, ungeachtet der Schnelligkeit, mit der die Bremsen angelegt werden können, und in den Kuppelungen entstehen ungleiche Spannungen. Eine weitere Ungleichheit in der Bremswirkung ist dem Druckunterschiede in den Bremszylindern zuzuschreiben, welcher aus der Verschiedenheit des Kolbenhubs wegen ungleicher Abnutzung der Bremschuhe entsteht.

Bei der Chapsal-Saillot-Bremse ist die Bremswirkung von der Abnutzung der Bremschuhe unabhängig, sie wird auch beständig der Last jedes einzelnen Wagens eines Zuges angepasst.\*) Ihre Lage unterhalb des Rahmens eines Wagens ist aus Abb. 12, Taf. XLVI zu ersehen. An jedem Wagen befindet sich ein Bremsbehälter, ein Hilfsbehälter und ein Bremszylinder. Das Steuerventil arbeitet durch den Druckunterschied im Hilfsbehälter und in der Bremsleitung und sichert die gleichzeitige Füllung beider Behälter während der Fahrt; beim Bremsen regelt es die stufenweise oder vollständige Füllung und Entleerung des Bremszylinders. Ein Satz kleiner Stangen verbindet das Steuerventil derart mit den Tragfedern, daß sich der im Bremszylinder erzeugte Druck aus einem gegebenen Druckunterschiede in der Bremsleitung innerhalb weiter Grenzen mit der Belastung des Wagens ändert. Der Hilfsbehälter regelt die Wirkung des Steuerventiles und sichert Gleichförmigkeit

\*) Organ 1896, S. 87; 1902, S. 79.

im Bremsen längs des ganzen Zuges. Die einzige Aufgabe des Bremsbehälters besteht in der Füllung des Bremszylinders.

Abb. 13, Taf. XLVI zeigt das Steuerventil in der Fahrstellung. Die Luft aus der Bremsleitung kommt in A an, hebt den Kolben B und fällt beide Behälter, indem sie durch die Schlitzlöcher a und b, die Löcher c und das Ventil d, dann durch e und f (Abb. 14, Taf. XLVI) strömt. Die drei Querwandkammern G, H, I stehen durch den Schieber K und die Durchgänge g, h, i und k mit der Außenluft in Verbindung. Die Bremse ist dann gelöst.

Eine Druckverminderung in der Bremsleitung veranlaßt den Kolben B zur Abwärtsbewegung, der Schieber K öffnet den Weg h, die Luft aus dem Hilfsbehälter tritt in die Kammer H ein, die Kammer G steht durch g und g' mit dem Rohre A in Verbindung, und die Kammer I ist gegen die Außenluft geschlossen (Abb. 15 und 16, Taf. XLVI). Der Druckunterschied in H und G wirkt auf die Querwände M und M', und veranlaßt den Hebel P zur Drehung um seinen Drehpunkt: die Stange T hebt das Ventil R, und der Bremsbehälter liefert Prefluft an die Kammer I. Diese Luft treibt den Kolben U vorwärts, welcher die Gabel V und den Drehpunkt des Hebels mit sich zieht (Abb. 17, Taf. XLVI); der Hub ist gemäß der Durchbiegung der Federn des Wagens durch die oben erwähnten kleinen Stangen begrenzt. Das Längenverhältnis der beiden Arme des Hebels P wird gemäß der Achslast selbsttätig geregelt. Das Ventil R schließt sich, wenn der unterhalb der Querwand N wirkende Druck dem in G hervorgerufenen Unterdrucke das Gleichgewicht hält.

Ist m die Länge des rechten, n die des linken Hebelarmes, d die Druckverminderung in der Bremsleitung, also der Druckunterschied zwischen G und H, f der Ausgleichdruck in I, so ist bei gleichem Flächeninhalte der Querwände  $f = \frac{m}{n} d$ . Das Verhältnis zwischen dem Rauminhalte der Behälter und des Bremszylinders ist gleichgültig, und f ist immer verhältnismäßig gleich d, wie groß auch immer die Abnutzung der Bremschuhe sei. Das Verhältnis m : n ändert sich mit der Lage des Mittelpunktes O, welche von der Achslast abhängt. Sein größter Wert, welcher der größten Last entspricht, nach der der Flächeninhalt des Bremskolbens bemessen ist, wird bestimmt durch die Formel  $P = \frac{m}{n} d$ , wenn P der Druck ist, welcher aus der vollständigen Ausdehnung der Luft aus dem Bremsbehälter im Bremszylinder entsteht, und d die dem vollen Anlegen der Bremsen entsprechende Druckverminderung in der Bremsleitung.

Für geringere Lasten, entsprechend den Längen m' und n' der Hebelarme, würde  $f' = \frac{m'}{n'} d$  sein, daher  $f : f' = \frac{m}{n} : \frac{m'}{n'}$ , und  $\frac{m'}{n'}$  wird bestimmt durch die Gleichung

$$\frac{m}{n} : \frac{m'}{n'} = \text{Brutto} : \text{Tara},$$

wodurch eine der Last verhältnismäßige Bremswirkung entsteht. Die richtigen Werte für  $\frac{m}{n}$  und  $\frac{m'}{n'}$  werden für jede Wagenart



mittels Berichtigung in der Reihe der kleinen Verbindungstangen erhalten.

Wird durch die Bremsleitung Profsluft zugeführt, so wird das Gleichgewicht in I aufgehoben, die Querwände wirken umgekehrt, das Ventil S wird gehoben und gestattet den Austritt der Luft aus dem Bremszylinder, bis Verhältnisgleichheit in den Drücken erreicht ist. Die Bremse kann stufenweise durch allmähliches Einlassen von Luft gelöst werden. Die Bremsen sind ganz gelöst, wenn der Anfangsdruck in der Bremsleitung wieder erreicht ist, und die verschiedenen Teile von neuem die in Abb. 13, Taf. XLVI gezeigte Lage einnehmen. B—s.

### Über Einpolmaschinen. Von Otto Schulz.

(Elektropraktiker 1906, S. 59. Mit Abb.)

Hierzu Zeichnungen Abb. 10 und 11 auf Taf. XLVII.

Die Verwandlung des in der Gleichstrommaschine zunächst erzeugten Wechselstromes in Gleichstrom bringt mancherlei Unzuträglichkeiten mit sich. Der Vorgang bedingt insbesondere den sehr verwickelten und empfindlichen Stromsammeler und verursacht durch das berüchtigte Funken Spannungsverluste und raschen Verschleiß des kostspieligen Stromsammlers. In neuester Zeit hat man angefangen, die außerordentlich schnell laufenden Dampfturbinen als Antriebsmaschinen für Dynamomaschinen zu benutzen, bei deren hohen Umdrehungszahlen funkenfreie Stromverwandlung besonders schwierig wird.

Mit den Gleichstrommaschinen ohne Stromsammeler, den Einpolmaschinen, konnte man bisher nur sehr niedrige Spannungen erzeugen, ein Mangel, der gerade durch die Dampf-

turbinen gehoben ist, und damit schwindet die hauptsächlichste Schwierigkeit, die der Einführung im Wege stand.

Läßt man (Abb. 10 und 11, Taf. XLVII) in einem zwei-poligen magnetischen Felde, dessen beide ringförmigen Pole einander einmüchtig gegenüberstehen, also in einem »einpolaren« Felde, eine im Mittelpunkte befindliche Kreisscheibe aus leitendem Stoffe sich drehen, so kann man durch Bürsten  $B_1$  und  $B_2$  an der Achse und am Rande der Scheibe einen fortwährend fließenden Gleichstrom abnehmen. Bei der Umdrehung der Scheibe muß also eine nach dem Mittelpunkte gerichtete elektromotorische Kraft entstehen. Man erkennt leicht warum. Die Grundgleichung der Induktion lautet

$$de = \frac{dZ}{dt},$$

das heißt: ändert sich die Kraftlinienzahl, die einen elektrischen Leiter durchsetzt, in der unendlich kleinen Zeit  $dt$  um den unendlich kleinen Betrag  $dZ$ , so entsteht in dem Leiter das ebenfalls unendlich kleine elektrische Potential  $de$ . Nun ist offenbar dieser Betrag der Änderung ein anderer, größerer nämlich, am Rande der Scheibe, als nahe am Mittelpunkte oder im Mittelpunkte selbst, wo er Null ist. Denn die Änderung an irgend einer Stelle der Scheibe ist abhängig von der Umdrehungsgeschwindigkeit der Scheibe an der betreffenden Stelle. Die Umdrehungsgeschwindigkeit aber nimmt von außen nach innen ständig ab. Dementsprechend ändert sich das elektrische Potential von außen nach innen. Es entsteht daher bei geschlossenem Kreise ein in der Richtung nach dem Mittelpunkte fließender elektrischer Strom.

Eine Vervielfachung der Spannung in Einpolmaschinen geschieht durch Hintereinanderschaltung mehrerer Induktorscheiben. B—s.

## Signalwesen.

### Neue Signale auf der Pennsylvania-Bahn.

(The Engineer 1907, Juni, S. 596. Mit Abb.)

Hierzu Zeichnung Abb. 8 auf Tafel XLVI.

Die Pennsylvania-Bahn erprobt neue Signale, welche seit einigen Monaten auf ungefähr 19 km nahe Philadelphia verwendet werden. Sie sollen auch auf dem gegenwärtig in Washington für die Pennsylvania-Bahn und die Baltimore-Ohio-Bahn gebauten großen Personenbahnhöfen verwendet werden.

Die Signale haben zwei Arme und zwei Lichter. Bei den bestehenden Anordnungen wechselt die Anzahl gemäß der Zahl der Eisenbahnlinien, so daß sich an einem Maste ein bis fünf Lichter befinden können. Ist ein Arm abgebrochen oder sein Licht erloschen, so kann der Führer dies nicht wahrnehmen; weiß er aber, daß jeder Mast zwei Arme und zwei Lichter zeigen muß, so wird er jeden Mangel bemerken. Für Fahrten mit geringer Geschwindigkeit wird bisweilen an demselben, oder einem besondern Maste ein kleiner Arm mit einem verhältnismäßig schwachen Lichte angebracht, aber so weit unter den Hauptarmen, daß diese dadurch nicht undeutlich werden.

Um in die senkrechte »Fahrt«-Stellung zu gelangen, schwingen die Signalarms nach oben, anstatt in diese Stellung

herabzufallen. Ferner hat jeder Arm drei Stellungen: waagrecht für »Halt«, um  $45^\circ$  nach oben geneigt für »Achtung« und senkrecht für »Fahrt«. Die entsprechenden Lichter sind rot, grün und weiß, aber die Verwendung des weißen Lichtes als Signal wird abgeschafft, und auf dem Endbahnhof in Washington werden die Lichter rot, gelb und grün sein. Dies ist die neueste Ausführung, nachdem für »Achtung« ein befriedigendes gelbes Glas hergestellt worden ist, während Grün für »Fahrt« verwendet wird.

Die Signale sind in zwei Klassen eingeteilt. Vor den einen muß ein Zug bei »Halt« warten, bis das Signal gezogen ist. Diese Signale werden bei Stellwerksanlagen an Abzweigungen und ferner als von Hand bediente Blocksignale verwendet. Vor den anderen muß ein Zug bei »Halt« eine gewisse vorgeschriebene Zeit warten, dann darf er vorsichtig in den Blockabschnitt einfahren. Diese Signale werden als selbsttätige Blocksignale verwendet, in Rücksicht auf die Möglichkeit, daß ein Signal in Unordnung ist. Zur Unterscheidung der beiden Signalarten stehen die beiden Lichter der ersten senkrecht untereinander und sind  $1,83\text{ m}$  voneinander entfernt, während sie sich bei der zweiten an entgegengesetzten Seiten des Mastes

befinden und in senkrechter Richtung ebenfalls 1,83 m und in wagerechter Richtung 0,61 m voneinander abstehen.

An den Stellen, wo Stellwerke verwendet werden, wie an Abzweigungen, bezeichnen die Signale eher die Geschwindigkeit der Züge als die Wege. Der obere Arm gilt für die Linie für hohe Geschwindigkeit, vorausgesetzt, daß keine Weichenverbindung zu durchfahren ist. Bei seiner »Fahrt«-Stellung kann der Zug mit der höchsten zulässigen Geschwindigkeit weiterfahren. Der untere Arm gilt für Fahrten mit mittlerer Geschwindigkeit und bezieht sich auf eine Abzweigung von der Linie für hohe Geschwindigkeit, sowie auf Weichenverbindungen, in denen Geschwindigkeiten von 64 bis 80 km/St. zulässig sind. Für kurze Weichenverbindungen und andere Stellen, wo langsam gefahren werden soll, werden der dritte Arm und das dritte Licht verwendet.

Abb. 8, Taf. XLVI zeigt die verschiedenen Stellungen eines Signales der ersten Klasse, welches bei Stellwerksanlagen, und als von Hand bediente Blocksignale verwendet wird. Die Buchstaben beziehen sich auf die Farben der Lichter. Es bedeutet:

1. Halten und warten, bis Signal gezogen.
2. Auf der Linie für hohe Geschwindigkeit mit Vorsicht bis zum nächsten Signale weiterfahren.
3. Auf der Linie für hohe Geschwindigkeit mit voller Geschwindigkeit weiterfahren.
4. Auf der Linie für mäßige Geschwindigkeit mit Vorsicht bis zum nächsten Signale weiterfahren.
5. Auf der Linie für mäßige Geschwindigkeit mit mäßiger Geschwindigkeit weiterfahren.

Alle Signalarme an Stellwerken bleiben gewöhnlich waagrecht und zeigen nachts rotes Licht. Zu einer Zeit wird nur ein Arm bewegt, sodafs ein Führer keinen Signalmast überfahren kann, wenn nicht das Signal für seine besondere Fahrt auf »Fahrt« oder »Achtung« steht. Wo keine Linie für hohe Geschwindigkeit vorhanden ist, wird der obere Arm in der wagerechten Stellung festgestellt, und das Licht ist immer rot; wo keine Weichenverbindungen oder Linien für mäßige Geschwindigkeit vorhanden sind, wird der untere Arm in der wagerechten Stellung festgestellt, und sein Licht ist dann immer rot.

Die Signale haben elektrisch gesteuerten Prefsluft-Antrieb; die Kraft wird von einem Hauptkraftwerke geliefert. Die Prefsluft hat 41 at Druck, und der elektrische Strom 500 Volt Spannung. Die Elektrizität für die Gleisstromkreise und Signale wird Speichern entnommen, welche in Kasten an den Signalmasten eingeschlossen sind. Diese Speicher werden in vier Nächten der Woche, jedesmal während acht Stunden von dem Strome von 500 Volt in Reihe geladen. Jeder Signalmast hat zwei Speicher; der eine betätigt die Signalzylindermagnete von 16 Ohm und speist den rückliegenden Gleisstromkreis durch einen Schienenwiderstand von 1 Ohm, die andere liegt im Stromkreise für die Ladung.

Alle Ausweichgleise sind mit Schutzweichen versehen, welche durch den Hebel der Streckengleis-Weichen gestellt werden, so daß kein Zug aus einem Ausweichgleise herausfahren kann,

wenn die Weichen für das Streckengleis gestellt sind. Beide Weichen der Streckengleis-Weichenverbindungen werden durch einen in der Mitte der Weichenverbindung befindlichen Hebel gestellt. So können die Weichen nicht etwa nachlässigerweise umgestellt und die Signale gezogen werden, während eine leichte Lokomotive auf der Weichenverbindung steht.

Alle Stellwerks-Ortsignale werden durch Kraft gestellt und fallen bei der Durchfahrt eines Zuges auf »Halt«. Das Signal kann erst wieder gezogen werden, wenn der Zug aus dem Gleisstromkreise hinausgefahren ist, und der Signalwärter seinen Hebel in die Grundstellung zurückgelegt hat. B—s.

#### Phillips' selbsttätige Zugbremse.

(Railroad Gazette 1907, Mai, Band XLII, S. 734. Mit Abb.)

Hierzu Zeichnungen Abb. 6 bis 9 auf Tafel XLVIII.

Seit ungefähr zwei Jahren wird auf der englischen Nord-Staffordshire-Bahn bei der Newcastle-junction eine von Raymond Phillips erfundene Vorrichtung zum selbsttätigen Anziehen der Bremsen eines Zuges verwendet. Sechs Signale sind mit der Vorrichtung am Gleise, und eine Lokomotive ist mit der Vorrichtung zum Anziehen der Bremsen ausgerüstet. Bei dieser Bauart befinden sich auf der Lokomotive zwei getrennte Hebel; der eine wird berührt beim Überfahren eines auf »Achtung« stehenden Vorsignales, der andere beim Überfahren eines auf »Halt« stehenden Ortsignales. Beim Ortsignale werden die Bremsen stärker angezogen, als beim Vorsignale. Wenn die Bremsvorrichtung betätigt wird, werden im Führerhause ein hörbares und ein sichtbares Signal gegeben, und wenn der am Gleise befestigte Arm bewegt wird, läutet in der Signalbude eine Glocke.

Abb. 6, Taf. XLVIII stellt die nahe dem Signale zwischen den Schienen befestigte Vorrichtung dar. Im untern Teile jedes Gehäuses befindet sich eine Gleitstange a, die bei b mit dem Signaldrahte oder mit der Signalstange verbunden ist. Das andere Ende c der Gleitstange ist mit einem Gegengewichte verbunden, um das Zurückkehren der Gleitstange in die Grundstellung zu sichern. Die Arme dd stehen in aufrechter Stellung 317 mm über Schienenunterkante. Sie haben zur Aufrechterhaltung Gegengewichte ee und können in jeder Richtung gedreht werden, wenn sie durch den Hebel der durchfahrenden Lokomotive berührt werden. Mit Rücksicht darauf, daß ein Arm gebrochen sein, oder nicht gehörig berührt haben könnte, sind deren zwei angeordnet. Wenn die Gleitstange gemäß dem gezogenen Signale nach links gezogen ist, kommt die Hemmung f an der Gleitstange gegen das Gegengewicht e, und der Arm d dreht sich nach rechts, so daß der Hebel an der Lokomotive frei durchkommen kann. Wenn jedoch das Signal auf »Achtung« beziehungsweise »Halt« steht, wird der Arm d durch den Hebel an der Lokomotive berührt.

In der Signalbude befindet sich ein elektrischer Anzeiger, welcher die Stellung des Armes sichtbar anzeigt und durch Stromschliesser am Arme d betätigt wird. Ferner läutet eine Glocke, wenn der Anzeiger von »Aufrecht« auf »Geneigt« übergeht, mag dies durch die Handlung des Signalwärters geschehen, oder durch die zeitweilige Neigung des Armes, wenn er durch

einen sich nähernden, das »Achtung«- beziehungsweise »Halt«-Signal überfahrenden Zug berührt wird. Diese Glocke läutet so lange, bis der Signalwärter sie abstellt. Auf diese Weise wird dem Wärter das Herannahen eines Zuges angezeigt.

Die Vorrichtungen beim Vor- und Ort-Signale sind gleich, befinden sich aber nicht in derselben Lage zu den Schienen.

Abb. 7, Taf. XLVIII zeigt die Vorrichtung an der Lokomotive. Am Rahmen hängt ein Gehäuse, in dem sich zwei Hebel b befinden, welche unter dem Zapfen ungefähr 20 cm hervorstehen und den Arm d (Abb. 6, Taf. XLVIII) berühren, wenn dieser aufrecht steht. Der eine Hebel berührt den Arm beim Vorsignale und betätigt die durchgehende Bremse so, daß die Geschwindigkeit des Zuges verringert wird, der andere Hebel berührt den Arm beim Ortsignale und betätigt die Bremsen so, daß der Zug angehalten wird. Im Führerhause der Lokomotive befinden sich zwei Druckmesser  $c^1$  und  $c^2$  mit Vor- und Ortssignal darstellenden Anzeigern. Während der Fahrt stehen diese Arme nach unten oder auf »Fahrt«, da der Behälter der Luftsaugebremse gewöhnlich durch den Vorsignalschieber d und den nicht dargestellten Ortssignalschieber mit den Druckmessern in Verbindung steht. Wird ein auf »Achtung« stehendes Vorsignal überfahren, so wird der untere Teil des Hebels b nach rechts gedreht, das belastete Ende des Hebels  $e^1$  fällt hinter den oberen Teil und hält so den Hebel b fest. Dadurch wird der Kolbenschieber d sinken, so den leeren Raum auf der Seite des Rohres f abschneiden und Rohr g nach der Außenluft hin öffnen, wodurch der Arm  $c^1$  steigt. Das andere Ende des Hebels  $e^1$  ist mit einem im Zylinder  $h^1$  arbeitenden Kolben verbunden, welcher dann gehoben wird, durch die Sirene und das Rohr j tritt Luft in die Bremsleitung ein, die Sirene ertönt, und die Bremsen werden teilweise angezogen. Um die Bremsen zu lösen und den Lärm der Sirene abzustellen, muß der Dreiweghahn k gedreht werden, wodurch der Behälter durch l, m so mit der untern Seite des Zylinders  $h^1$  verbunden wird, daß der Kolben sinkt, der Hebel  $e^1$  in die Grundstellung zurückkehrt und durch Heben seines belasteten Endes den Hebel b freigibt, der dann die senkrechte Stellung annimmt.

Während der Hebel  $e^1$  seine Grundstellung annimmt, bringt er den Kolbenschieber d zurück, öffnet Rohr f wieder, schließt g und der Vorsignalarm fällt wieder.

Für das Ortssignal ist  $e^2$  (Abb. 8, Taf. XLVIII) der  $e^1$  entsprechende Hebel und  $h^2$  der Zylinder. Das Anziehen der Bremse und das Ertönen der Sirene erfolgt ebenso, wie beim Vorsignale, aber der Ortssignalhebel  $e^2$  betätigt den Vorsignalhebel  $e^1$ , so daß beide Arme  $c^1$  und  $c^2$  auf »Achtung« beziehungsweise »Halt« gehen, wenn der Arm am Gleise aufrecht steht. Dies hat den Zweck, diese Signale mit den Aufsenignalen in Übereinstimmung zu bringen. Zu diesem Zwecke ist ein T-Hebel n (Abb. 9, Taf. XLVIII) verwendet und der Vorsignal-Kolbenschieber über ihm aufgehängt, so daß der Hebel  $e^2$  beim Sinken den Hebel n mitnimmt und Schieber d sinkt. Wenn der Hebel  $e^1$  sinkt, nimmt er den Hebel n mit, aber nicht den Hebel  $e^2$ . Beim Überfahren eines auf »Halt« stehenden Ortssignales steht daher eine doppelte Fläche mit der Außenluft in Verbindung, was ein stärkeres Bremsen bewirkt.

Der Hebel des Dreiweghahnes steht gewöhnlich nach unten und ist schwer belastet, damit er in diese Stellung zurückkehrt, wenn er gedreht ist, so daß die Boden der Zylinder  $h^1$   $h^2$  leicht der Außenluft ausgesetzt werden und sich ihre Kolben leicht heben, wenn die Hebel  $e^1$   $e^2$  betätigt werden. Die Kolben sind aufgehängt, so daß sie, falls irgend etwas versagt, sinken und die Bremsen anziehen.

Die Berührungshebel sind, obgleich auf dieselbe Welle gesetzt, auf getrennten Nabenbüchsen angebracht. Jeder von ihnen ist in zwei Teilen hergestellt, gleich einer Schere, und so eingerichtet, daß, wenn er bräche, oder wenn das Ende abgeschlagen wäre, die beiden Teile durch die Feder o geöffnet würden und so das belastete Ende des Hebels  $e^1$  beziehungsweise  $e^2$  in die Öffnung fallen und die Bremse anziehen würde. Wenn der Hebel  $e^1$  oder  $e^2$  aus irgend einem Grunde weggerissen wäre, oder irgend ein anderes Versagen einträte, würde der Kolben d sinken und die Bremsen anziehen.

Eine ähnliche Vorrichtung ist auch entworfen zur Verwendung bei der Westinghouse-Luftbremse. B—s.

## B e t r i e b.

### Der neue Unglücksfall auf der Neuyorker Zentral- und Hudson-Fluß-Bahn.

(Engineering 1907, April, S. 479. Mit Abb.).

Hierzu Zeichnungen Abb. 18 und 19 auf Tafel XLVI.

Am 16. Februar 1907 ist in der Nähe von Woodlawn auf der Neuyorker Zentral- und Hudson-Fluß-Bahn ein aus zwei elektrischen Lokomotiven von je ungefähr 86 t Gewicht und fünf Wagen von ungefähr 145 t Gewicht bestehender Schnellzug durch Umstürzen von vier Wagen verunglückt. Ungefähr 16 km vom Hauptbahnhofe in Neuyork beginnt auf der Bahn ein Bogen von ungefähr 560 m Halbmesser; in der Mitte dieses Bogens unterfährt die Bahn die Woodlawn-Straßenbrücke. Unter dieser Brücke befindet sich in dem Gleise, auf welchem sich der Unglücksfall ereignete, ein stromdichter

Schienenstofs der Bauart Weber. An dieser Stelle waren die ersten Anzeichen der Entgleisung zu sehen. Die beiden elektrischen Lokomotiven und ein Wagen kamen ungefähr 500 m jenseits dieser Stelle zum Stehen, während die vier umgestürzten Wagen ungefähr 200 m von der Brücke auf dem Nachbargleise lagen.

An dem stromdichten Schienenstofs unter der Brücke waren an der Außenseite der Außenschiene die Köpfe der Hakennägel abgeschert, die Stofsverbindung verdreht und das Ende der südlichen Schiene um etwa 13 cm verschoben. Die verschobene Schiene bildete das nördliche Ende eines Gleisstrom-Blockabschnittes; der Zug fuhr in nördlicher Richtung. Ein ähnlicher stromdichter Schienenstofs befand sich etwas weiter in der innern Schiene.

Die elektrischen Lokomotiven der Neuyorker Zentral- und Hudson-Fluss-Bahn haben sechs Achsen, die Vorder- und Hinter-Achse liegen in einachsigen Drehgestellen. Der ganze Achsstand beträgt 8,23 m, die ganze Länge 11,28 m und der feste Achsstand 3,96 m. Der Schwerpunkt liegt 1,12 m über S.O. Das Gewicht beträgt 86 t. Die Drehgestelle haben Rückstellfedern. Die Triebräder haben im Hauptrahmen 10 mm Spielraum.

Bei Annahme des ungünstigsten Falles, daß das zweite und dritte Triebrad nicht gegen die Aufschiene drücken, aber unter Berücksichtigung der Führungswirkung des Drehgestelles, ergaben sich nach den Untersuchungen von Sachverständigen die folgenden Werte des durch das äußere erste Triebrad ausgeübten Druckes:

|                                     |      |      |      |      |
|-------------------------------------|------|------|------|------|
| Geschwindigkeit . . . . . km/St.    | 64   | 80   | 97   | 113  |
| Druck auf die äußere Schiene . . kg | 2150 | 3357 | 4749 | 6409 |
| Last auf dem äußern Triebrade . kg  | 7598 | 7915 | 8439 | 9049 |
| Reibungswiderstand . . . . . kg     | 1896 | 1978 | 2109 | 2268 |
| Scherkraft am Hakennagel . . . kg   | 254  | 1379 | 2640 | 4141 |

Diese Werte der Scherkraft an den Hakennägeln gründen sich auf die Annahme der üblichen Reibungszahl 0,25 bei Verwendung von Unterlegplatten. Vermutlich wird diese Zahl durch Eis zwischen Schiene und Unterlegplatte verringert, was eine größere Scherkraft an den Hakennägeln ergeben würde.

Die Hakennägel sind nach den in Abb. 18 und 19, Taf. XLVI dargestellten Anordnungen geprüft worden. Bei der einen (Abb. 18, Taf. XLVI) hat der Block scharfe, bei der andern (Abb. 19, Taf. XLVI) abgerundete Schneiden. Es ist anzunehmen, daß die Proben mit abgerundeten Schneiden der Wirklichkeit näher kommen, denn der Schienenfuß hat keine scharfe Schneide. Andererseits kann das gebohrte Loch in der Unterlegplatte auf der obern Seite, von welcher aus die Löcher gebohrt werden, einen scharfen Rand haben. Im ungünstigsten Falle bei ganz eckigen Rändern war die durchschnittliche einfache Scherkraft von mehreren geprüften Hakennägeln nach einigen Sachverständigen 8506 kg, nach andern ungefähr 7700 kg, während nach Angabe der Eisenbahngesellschaft einige einen Widerstand von nur 6532 kg leisteten. Die höheren Werte bieten daher bei einer Geschwindigkeit von ungefähr 97 km/St. eine fast dreifache Sicherheit, vorausgesetzt, daß die ganze Kraft von nur einem Nagel aufgenommen wird, was bei einem Fehler im Gleise wohl möglich ist. In Wirklichkeit ist der Kopf des Hakennagels nicht einer reinen einfachen Abscherung ausgesetzt, der Kopf wird wahrscheinlich aufwärts gebogen und zugleich gegen eine scharfe Kante nach außen gedrängt, wobei die Zerstörung wohl früher stattfinden könnte, als nach Werkstattversuchen würde angenommen werden.

Bei zwei in jeder Hinsicht gleichen Lokomotiven, von denen die eine höhere Schwerpunktslage hat, als die andere, ist beim Durchfahren desselben Bogens mit derselben Geschwindigkeit die auf die Aufschiene wirkende Last für die erstere größer. Die früher auf der Bahn verwendeten 2.B.1-Dampflokomotiven hatten ein Gewicht von 86 t. Der ganze Achsstand betrug 8,41 m, der feste Achsstand 5,03 m und der Achsstand der Triebachsen 2,13 m. Die Höhe des Schwerpunktes war 1,85 m gegen 1,12 m bei den elektrischen Lokomotiven. Die auf die äußeren ersten Triebräder wirkenden Lasten waren bei den elektrischen und Dampflokomotiven bei verschiedenen Geschwindigkeiten folgende:

|                                   |       |       |       |       |
|-----------------------------------|-------|-------|-------|-------|
| Geschwindigkeit . . . . . km/St.  | 64    | 80    | 97    | 113   |
| Dampflokomotive . . . . . kg      | 11415 | 12195 | 14835 | 17098 |
| Elektrische Lokomotive . . . . kg | 7598  | 7915  | 8439  | 9049  |

Der Reibungswiderstand zwischen Schiene und Unterlegplatte ist daher bei der Dampflokomotive mit dem hohen Schwerpunkte beträchtlich größer.

Für die Dampflokomotive sind von der Eisenbahngesellschaft folgende Werte angegeben:

|  |      |      |      |      |
|--|------|------|------|------|
| Geschwindigkeit . . . . . km/St.                         | 64   | 80   | 97   | 113  |
| Wagerechter Druck am ersten äußern Triebade . . . . . kg | 2776 | 3379 | 5094 | 6981 |
| Reibungswiderstand . . . . . kg                          | 2849 | 3048 | 3706 | 4273 |
| Scherkraft am Hakennagel . . . kg                        | —    | 331  | 1388 | 2708 |

Diese Werte sprechen im Vergleiche mit den oben für die elektrische Lokomotive angegebenen für die alten Lokomotiven.

Nach von Weber wird der Widerstand der Schienen gegen seitliche Verschiebung auf den Schwellen durch die Last auf den Schienen im Verhältnisse von 0,33 dieser Last vergrößert. Ist das der Fall, so hält die Lokomotive mit dem hohen Schwerpunkte das Gleis viel sicherer gegen Verschieben, als eine mit niedriger Schwerpunktslage. Hiernach lag der Schwerpunkt der elektrischen Lokomotiven zu niedrig.

Bei gewissen Geschwindigkeiten ist jedoch die von dem berechneten Drucke des Drehgestelles der Dampflokomotive herrührende Scherkraft größer, als die von den Triebädern der Dampflokomotive oder der elektrischen Lokomotive herrührende. Andererseits ist es eine Sache der Vermutung, wie weit diese Verhältnisse wirklich zutreffen, da ein gut eingerichtetes zweiachsiges Drehgestell stoßmildernd und zugleich in dem Sinne auf Verlegung des Schwerpunktes wirkt, daß auf die äußeren Räder eine größere Last kommt, wodurch die Scherkraft für die Hakennägel vermindert wird. B—s.

## Technische Litteratur.

**Die Dampflokomotiven der Gegenwart.** Betrachtungen über den Bau und Betrieb unter besonderer Berücksichtigung der Erfahrungen an den mit Schmidtschen Überhitzereinrichtungen gebauten Heißdampf-Lokomotiven der Preussischen Staatseisenbahnverwaltung. Von R. Garbe, Geheimem Baurate, Mitgliede der Kgl. Eisenbahn-Direktion Berlin. Mit 388 Textabbildungen und 24 lithographierten Tafeln. Berlin, J. Springer, 1907, Preis 24 M.

Das vorliegende Werk gehört in verschiedenen Beziehungen zu den bedeutungsvollsten Erscheinungen der letzten Zeit, es beruht auf gründlicher theoretischer Erkundung der Lokomotive, zugleich aber auf reicher eigener Erfahrung des Verfassers, und faßt dabei die Frage der wirtschaftlichen Gestaltung der Lokomotive bei allen Erörterungen scharf ins Auge, wird also allen grundlegenden Gesichtspunkten des Lokomotivbaues gerecht.

Die reiche im Betriebe erworbene Erkenntnis ermöglicht dem Verfasser eine sehr allgemeine Behandlung des arbeitsamsten Zugtieres unserer Kulturstufe, drängt ihn zugleich auch mit einer gewissen Entschiedenheit in die Vertretung einer bestimmten Richtung, die ihm nach seiner Erfahrung als die fruchtbare der Zukunft erscheint, und der er selbst mit dem Rufe Ausdruck gibt: »Zurück zur Einfachheit der Bauart und vorwärts in Leistung und Wirtschaftlichkeit muß ganz allgemein der leitende Gedanke im Lokomotivbau werden.«

Der Verfasser sucht diesen Gedanken in die Tat umzusetzen, indem er befürwortet, die durch Verwendung des gasförmigen Heißdampfes gewonnenen Vorteile, ja neuen Möglichkeiten in erster Linie zu tunlichster Vereinfachung der Gestaltung der Lokomotive zu verwerten, beispielsweise durch Aufgabe der mit der Verbundwirkung verbundenen Vielgestaltigkeit und Vielteiligkeit des Triebwerkes, und durch Verkleinerung der durch niedrige Dampfspannung bedingten Zahl und Größe der Zylinder.

So lehrreich auch der allgemeine Inhalt des Buches für jeden, für den akademischen wie für den handwerksmäßigen Vertreter des Lokomotivbaues, für den Anfänger, wie für den reifen Ingenieur ist, so erkennen wir seine Hauptbedeutung darüber hinaus in der angedeuteten Entschiedenheit, mit der sich der Verfasser vielen Vertretern dieses Zweiges der Eisenbahntechnik gegenüber stellt, und wir sehen hierin ein besonderes Verdienst. Denn wenn heute auch nicht bewiesen werden kann, wie weit der Verfasser mit seinen Anschauungen im Rechte oder Unrechte ist, so hat jede derart offene und gut begründete Vertretung einer bestimmten Auffassung die Herausforderung der Anhänger entgegenstehender Anschauungen zu ebenso eingehender Begründung ihrer Ansichten, und so die endgültige Klärung der behandelten Fragen zum fördernden Erfolge.

Wir sind überzeugt, daß das gründliche und reife Werk geeignet ist, auf diesem Wege zu einem besonders wohl abgewogenen Fortschritte zu führen, und empfehlen es deshalb besonders warm der allgemeinsten Benutzung.

**Der Eisenbetonbau** bei den neuen von der K. K. Eisenbahnbau-direktion ausgeführten Bahnlinien Österreichs, von Ingenieur A. Nowak, Baukommissär der K. K. Eisenbahnbau-direktion in Wien. Berlin, Ernst und Sohn, 1907. Preis 4,0 M.

Wenn auch vielleicht die Zahl der jetzt erscheinenden Werke über Eisenbetonbau auf den ersten Blick fast übergroß erscheint, so wird sie durch nähere Einblick doch wohl begründet, denn man findet fast stets andere Gesichtspunkte vertreten und betont, und das ist bei einem so in der Gärung der Reifeentwicklung begriffenen Gegenstande nicht zu verwundern, vielmehr ist diese Vielseitigkeit der Behandlung das Mittel, das uns schließlich zu feststehenden Grundsätzen sowohl in der Theorie der Verbundkörper in sich, als auch in der Anwendung der allgemeinen Statik auf solche führen muß. So ist denn auch die Vielheit der Veröffentlichungen zu begrüßen.

Was wir zur Darlegung der Eigenart dieses Werkes insbesondere hervorzuheben haben, das ist die Darstellung von ausgeführten Bauwerken aller Art in größeren Abmessungen und die Wiedergabe der zugehörigen Berechnungen unter Mitteilung der nötigen statischen Formeln bei den statisch unbestimmten Bauwerken. Mehrere Ausführungen sind auch auf verschiedenen Wegen berechnet, und auch so ist die Vielseitigkeit des zweifellos sehr nützlichen Buches gesteigert.

**Alphabetisches Sachverzeichnis** über sämtliche bis 31. Dezember 1906 in das Patentregister des K. K. Patentamtes eingetragenen Patente. Sonder-Abdruck aus dem Jahreskataloge des K. K. Patentamtes für das Jahr 1906. Wien, Lehmann u. Wentzel. Preis 2 Kronen.

Den am Gewerbe Beteiligten ist allgemein und nicht selten recht schmerzlich bekannt geworden, wie schwierig es ist, sich über die Frage zuverlässige Auskunft zu verschaffen, welche Patente auf einem bestimmten Gebiete oder auf einzelne Gegenstände und Gedanken erteilt sind. In dieser Lage kann der vorliegende Sonderdruck für Österreich-Ungarn wesentliche Hülfe gewähren. Er bringt ein buchstäblich geordnetes Verzeichnis der patentierten Gegenstände, mit den erforderlichen Unterteilungen unter jedem, und gibt jedesmal die Nummern der betreffenden Patente an, so daß das mühsame Suchen betreffs aller vor 1907 erteilten Patente unnötig geworden ist.

Bei den regen Handelsbeziehungen zwischen Österreich-Ungarn und dem Deutschen Reiche wird die Herausgabe dieses sehr übersichtlichen Verzeichnisses auch in den Gewerbekreisen des letztern mit Freude begrüßt.

**Handbuch der Ingenieurwissenschaften.** V. Teil. Der Eisenbahnbau. 4. Band. Anordnung der Bahnhöfe. Erste Abteilung. Einleitung, Zwischen- und Endstationen in Durchgangsform, Verschiebebahnhöfe, Güter- und Hafenhöfe. Bearbeitet von A. Goering† und M. Oder. Herausgegeben von F. Loewe, ord. Professor an der Technischen Hochschule in



München und Dr. H. Zimmermann, Wirklicher Geheimer Oberbaurat und vortragender Rat im Ministerium der öffentlichen Arbeiten in Berlin. Mit 420 Abb. im Text, 9 Texttafeln und 5 lithogr. Tafeln. Leipzig, W. Engelmann, 1907.

Ohne Übertreibung darf man wohl sagen, daß Deutschland hinsichtlich der Durchbildung neuer Bahnhofsanlagen schon geraume Zeit in der vordersten Reihe steht. Trotzdem hat es lange gedauert, wenn wir von älteren Versuchen absehen, bis wir eine umfassende Darstellung über Bahnhofsanlagen erhalten haben. \*)

Schon lange aber wurde aus der Feder des zu früh heimgegangenen, auf diesem Gebiete durch zahlreiche Veröffentlichungen weit bekannten Hochschullehrers A. Goering die Bearbeitung eines planmäßigen Lehr- und Handbuches erwartet. Seine Herausgabe verzögerte sich indessen durch Überlastung mit Amtsgeschäften. Nun erscheint nach seinem Tode der vorliegende Band des Handbuches der Ingenieurwissenschaften mit dem ersten von ihm selbst allein bearbeiteten Abschnitte über Zwischen- und Endstationen in Durchgangsform nebst einer Einleitung.

Daneben aber als Hauptteil des Bandes 287 von 385 Seiten in Anspruch nehmend eine Darstellung der Verschiebe- und Güterbahnhöfe auf Grund einer Erörterung der Grundzüge der Güterbeförderung aus der Feder des auf diesem Sondergebiete wohlbekannten Schülers und langjährigen Mitarbeiters Goerings, des Professors des Eisenbahnbaues an der Danziger Hochschule, M. Oder. Die Einleitung gibt eine vorzügliche Darstellung von Zweck und Wesen der Bahnhofsanlagen und der Entwicklung der für sie gültigen Grundsätze, die naturgemäß durch die Entwicklung der Eisenbahn-Verhältnisse in Deutschland bedingt werden. Vor Allem wird mit Recht immer wieder auf die Berücksichtigung der Beweglichkeit und Veränderlichkeit der Verkehrsverhältnisse hingewiesen, deren Durchführung im einzelnen durch den verfassungsgemäßen gesetzlichen Gang zur Erlangung der Bewilligung der Mittel bei unseren Staatsbahnen und die Enteignungsgesetze nicht unerheblich erschwert ist.

Als recht zweckmäßig muß es bezeichnet werden, daß bei der Darstellung von den einfachsten Verhältnissen ausgegangen ist und schrittweise die zusammengesetzteren entwickelt wurden. Besonders eingehend ist neben der Anknüpfung der Nebengleise die wichtige Frage der Lage der Überholungsgleise behandelt.

Im 2. Abschnitte wird die gründliche und klare Darstellung der Beförderung der Güter und der Güterwagen, des Güterzugbetriebes, und insbesondere die Erörterung des Zweckes der Verschiebeanlagen an verschiedenen Stellen des Bahnnetzes, ein schwieriger, bisher noch wenig geklärter Gegenstand, von allen Beteiligten, Lehrenden, Lernenden und Ausübenden mit Freude begrüßt werden. Besonders die vergleichenden Untersuchungen, die auch die wirtschaftliche Seite berücksichtigen, die Angaben über die Verkehrsgrößen, die Art des Betriebes, die Anführung der erwiesenen Mängel auf Grund von eigenen örtlichen Besichtigungen kann nicht genug anerkannt werden. Das ist

\*) Vergl. Eisenbahn-Technik der Gegenwart. Bahnhofsanlagen.

gerade was uns bisher gefehlt hat. Mit welchen Schwierigkeiten hierbei, trotz des gerühmten Entgegenkommens der Verwaltungen der Verfasser zu kämpfen gehabt haben mag, kann sich nur derjenige vorstellen, der selbst ähnliches versucht hat. Die Art und Weise der Behandlung des Gegenstandes, zuerst Begriff und Zweck, sowie die Anordnung der Hauptformen der Verschiebebahnhöfe an geeigneten Beispielen, Soest, Osterfeld, Dresden, Edgehill, Nürnberg, Pankow darzulegen, und dann erst eine ausführliche, planmäßige Erörterung anzuschließen, kann nur gebilligt werden. Die geschichtlichen Angaben über die Entwicklung der Ablaufberge sind bemerkenswert. Hiernach hat die erste Anwendung von Eselsrücken in Deutschland und zwar 1876 in Speldorf stattgefunden. Daß die grundlegenden Arbeiten von Albrecht, Blum und Anderen gebührend gewürdigt sind, bedarf kaum der Erwähnung.

Die Darstellung der Güter- und Hafengebäude behandelt in dem Abschnitte über Stückgutbahnhöfe die Anordnung der neueren Schuppenformen zur Vergrößerung der Leistungsfähigkeit eingehend. Die Gleisanlagen für den Umschlagverkehr sind an der Hand einer Reihe neuerer Beispiele erörtert. Auch die Einrichtungen für die Umladung und Aufstapelung der Massengüter sind behandelt, bei den Betriebsanlagen ist als Beispiel der Duisburger Hafen angeführt.

Ein vollständiges Quellen-, Namen- und Sachverzeichnis vervollständigt den Band. Dem Erscheinen der 2. Abteilung des vorzüglichen Werkes mit der Behandlung der größeren Personenbahnhöfe und mit der Darstellung vollständiger Anlagen darf man mit der Zuversicht entgegensehen, daß sie sich, im Geiste Goerings gehalten, der ersten würdig anreihen und in der eigentümlichen Art der Behandlung eine Lücke in dem eisenbahn-technischen Schrifttum ausfüllen wird. W—e.

**Tabellen zur schnellen Bestimmung der Querschnitte, Momente und Spannungen in Eisenbetonplatten** von M. Bazali, Ingenieur. Berlin 1907, W. Ernst und Sohn. Preis 1,2 M.

Die Tabellen beruhen auf der Grundlage der ministeriellen Bestimmungen für Preußen und bilden ein bequemes und einfaches Mittel zur Bestimmung von vollen Eisenbetonplatten in ihren Einzelmaßen, auch unter Berücksichtigung der Betonzugspannungen in der von den Bestimmungen vorgesehenen Weise.

**Statistische Nachrichten und Geschäftsberichte von Eisenbahn-Verwaltungen.**

1. Statistischer Bericht über den Betrieb der unter Königlich Sächsischer Staatsverwaltung stehenden Staats- und Privat-Eisenbahnen mit Nachrichten über Eisenbahn-Neubau im Jahre 1906. Herausgegeben vom Königlich Sächsischen Finanz-Ministerium.

2. 35. Geschäftsbericht der Direktion und des Verwaltungsrates der Gotthardbahn, umfassend das Jahr 1906. Luzern, 1907, H. Keller.

# GRUNDLAGEN

ZU EINER

# THEORIE DER BETTUNGSZIFFER.

VON

**ING. KARL BORSCHKE,**

BAU-OBERKOMMISSÄR DER ÖSTERREICHISCHEN STAATSBAHNEN.

MIT 47 TEXTABBILDUNGEN.

ERGÄNZUNGSHFT ZUM ORGAN FÜR DIE FORTSCHRITTE DES EISENBAHNWESENS, JAHRGANG 1907.

---

WIESBADEN.

C. W. KREIDEL'S VERLAG.

1907.



# Grundlagen zu einer Theorie der Bettungsziffer.

Von Ing. **Karl Borschke**, Bau-Oberkommissär der österreichischen Staatsbahnen.

## Vorwort.

Vorliegende Abhandlung ist ein Teil einer umfangreicheren Arbeit, die die Statik zusammenhaltloser Massen, einschliesslich der Druckverteilung und der Einwirkung beliebig gelagerter Lasten auf Stützmauern umfassen soll, und die durch die Ansichten des spanischen Ingenieurs Puig über die Druckverteilung im Schotterbette angeregt wurde.\*)

Da jedoch die Vollendung dieses Werkes noch geraume Zeit in Anspruch nehmen wird, glaubt der Verfasser, die im Verlaufe seiner Forschungen in Bezug auf die Bettung gefundenen, möglicherweise wertvollen Ergebnisse der Fachwelt schon jetzt mitteilen zu sollen. Die Aufhellung des Begriffes der Bettungsziffer wird der Öffentlichkeit umso mehr erwünscht sein, als grade auf diesem Gebiete eine von allen Forschern empfundene Willkür und Unsicherheit herrscht. Dafs der Verfasser auf voraussetzungsloser, wissenschaftlicher Grundlage zu Schlüssen kommt, die die bestehenden Bauweisen im allgemeinen rechtfertigen, kann nur auf den Einklang zwischen Lehrgebäude und Erfahrung hinweisen, ohne den Theorien leicht die greifbare Gestalt verlieren.

Der Theoretiker darf nie aus dem Auge verlieren, dafs

der Gedankengang der Mathematik den Stoff fast aller sinnlichen Eigenschaften entkleidet und uns eigentlich nur dessen wesentliche Schatten zeigt. Daher sagt d'Alembert in seinem »Discours préliminaire sur l'encyclopédie«: »cette science est le terme le plus éloigné où la contemplation des propriétés de la matière puisse nous conduire, et nous ne pourrions aller plus loin sans sortir tout à fait de l'univers matériel.«

Demgemäfs wurde auch hier der tatsächlichen Erkenntnis der geziemende Vorrang zugewiesen, sie bildet die Grundlage für den Aufbau der Theorie.

Diese Aufgabe kann nur die angewandte Mathematik des Ingenieurs in stetem Einklange mit Lockes Grundsatz: »nihil in intellectu, quod non ante in sensu« lösen.

Aus diesen Gesichtspunkten möge vorliegende Arbeit gewürdigt werden. Wenn sie den Weg zu neuen Versuchen ebnet und die Forschung fördert, so wird der Verfasser darin den besten Dank für die aufgewandte Mühe erblicken.

Wien, im März 1907.

**Borschke.**

## Inhalts-Übersicht.

|  |     |   |     |
|--|-----|---|-----|
| I. Erfahrungs-Grundlagen . . . . .               | 266 | VII. Lagerung der kleinsten Teile der Bettung . . . . .               | 278 |
| II. Seitendruck ohne lotrechte Reibung . . . . . | 266 | VIII. Die Reibungstiefe und ihr Einfluss auf die Einsenkung . . . . . | 280 |
| III. Der Druckkörper . . . . .                   | 270 | IX. Die Grenzbelastungen . . . . .                                    | 282 |
| IV. Die gefährliche Wagerechte . . . . .         | 272 | X. Anwendung der Theorie . . . . .                                    | 285 |
| V. Seitendruck mit lotrechter Reibung . . . . .  | 273 | XI. Rückblick . . . . .   | 289 |
| VI. Die Gestalt der E-Linie . . . . .            | 275 |   |     |

## Bezeichnungen.

|  |  |
|--|--|
| <p><math>D_a</math> Angriffs-Druck auf eine lotrechte Wand ohne lotrechte Reibung;</p> <p><math>D_p</math> Widerstands-Druck auf eine lotrechte Wand ohne lotrechte Reibung;</p> <p><math>\theta_a</math> Angriffs-Druck auf eine lotrechte Wand mit lotrechter Reibung;</p> <p><math>\theta_p</math> Widerstands-Druck auf eine lotrechte Wand mit lotrechter Reibung;</p> <p><math>\mathcal{D}_a</math> Angriffs-Druck auf ein Wandteilchen mit lotrechter Reibung.</p> <p><math>\mathcal{D}_p</math> Widerstands-Druck auf ein Wandteilchen mit lotrechter Reibung;</p> <p><math>k</math> Unterstopfungsziffer;</p> <p><math>g</math> Gewicht der Raumeinheit der Bettung kg/cbcm;</p> <p><math>kg</math> Gewicht der Raumeinheit der unterstopften Bettung kg/cbcm;</p> <p><math>G</math> Gewicht der Raumeinheit der durch Unterstopfung und Belastung verdichteten Bettung kg/cbcm;</p> <p><math>c'</math> Bettungsziffer;</p> | <p><math>p</math> Belastung von 1 qcm der Bettung, Bettungsspannung kg/qcm nach Zimmermann;</p> <p><math>C</math> bis zur Reibungstiefe <math>T</math> veränderliche Bettungsziffer;</p> <p><math>c</math> der kleinste Wert der Bettungsziffer in der Tiefe <math>T</math>;</p> <p><math>q</math> Bettungsspannung in der gefährlichen Wagerechten nach der abgeänderten Winklerschen Gleichung kg/qcm;</p> <p><math>q_1 = dg\mathcal{M}</math> deren erster Grenzwert in der gefährlichen Wagerechten ohne Einsenkung;</p> <p><math>q_2</math> deren zweiter Grenzwert in der gefährlichen Wagerechten mit bleibender Senkung der Schwelle;</p> <p><math>\varepsilon</math> deren dritter Grenzwert, der die engste Lagerung herbeiführt und die Gültigkeit der Bettungsgleichung begrenzt;</p> <p><math>\varepsilon'</math> deren vierter Grenzwert;</p> <p><math>q - dg\mathcal{M}</math> deren die Senkung und Biegung der Schwelle verursachende Bettungs-Überdruck in der gefährlichen Wagerechten;</p> |
|--|--|

\*) Zeitschrift für Eisenbahnen und Dampfschiffahrt 1896, Heft 14.

- $\varepsilon - dgM$  die Bettungszahl oder der die engste Lagerung erzeugende Bettungsüberdruck in der gefährlichen Wagerechten;
- H die Bettungstärke;
- $2(l + a)$  die Länge der Schwelle;
- b « Breite « « ;
- d « Einbettungstiefe der Schwelle;
- T die Reibungstiefe;
- $T - d$  die Entfernung der Nullwagerechten von der gefährlichen Wagerechten, zwischen welchen die Einsenkung und Biegung der Schwelle stattfindet;
- s die bis zur Tiefe T veränderliche Einsenkung;
- S der unveränderliche grösste Wert der Einsenkung in der Tiefe T oder  $H > T$ , wobei für denselben Wert  $q - dgM$  die Gleichung  $Cs = cS$  besteht;
- E Elastizitätszahl;
- $\tau$  Trägheitsmoment der Schwelle;

**I. Erfahrungs-Grundlagen.**

Durch das allseitige Unterstopfen werden die vom Gewichte des Oberbaues zunächst betroffenen Teilchen des Körpers ABCD (Textabb. 1) der Bettung gezwungen, sich in vorwiegend waga-

Abb. 1.

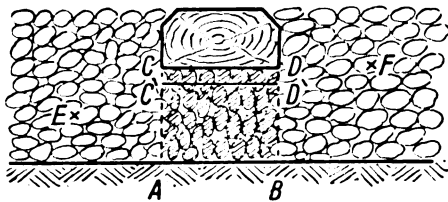

rechter Richtung zu verkeilen. Ausserhalb dieses Raumes, etwa in E oder F, ist keine wirksame Verkeilung möglich, da die Bettungsteilchen nach oben ausweichen können.

Bei der nachfolgenden Belastung durch die Betriebsmittel wird sich die Schwelle entsprechend der Höhe der Bettungsspannung\*) etwa bis C'D' einsenken. Hierdurch wird der Inhalt ABCD in ABC'D' gepresst, also eine Art lotrechte Verkeilung hervorgerufen.

Die an die Bettung zu stellende Hauptforderung ist die Herstellung einer federnden Unterlage. Soll dieses Ziel in aller Strenge erreicht werden, so darf bei der Einpressung von ABCD in ABC'D' kein Schotter verdrängt werden, damit keine bleibende Senkung eintritt. Die Belastung darf also nur bis zu der Grösse anwachsen, bei der eine lotrechte Verkeilung der bereits wagerecht verkeilten Teilchen noch möglich ist, und alle auftretenden lotrechten und seitlichen Drücke ohne Überschreitung der Festigkeitsgrenze des Bettungstoffes durch den Widerstand des Untergrundes und des unveränderten Teiles der Bettung aufgehoben werden.

Der belastete Teil ABCD der Bettung wird also durch die Verkeilungen sein Gewicht für die Raumeinheit ändern, und hierdurch zu einem wesentlich veränderten Mittel gemacht. Die Antwort auf die Frage nach dem Gleichgewichte wird

\*) Der Druck auf die Flächeneinheit der Bettung wird mit „Bettungsspannung“ bezeichnet.

$q \cdot \text{tg } \varrho = a$ , Böschungs- und Reibungs-Winkel;  
 $q', \text{tg } \varrho' = a'$ , der in der lotrechten Mittelgrenze von  $H = d$  bis  $H = T - d$  veränderliche Wert der lotrechten Reibung.

Die blofs von Winkelgröfsen abhängigen Werte sind:

- m für den Angriffs-Druck ohne lotrechte Reibung;
- n « « Widerstands- « « « « ;
- $M = \frac{n}{m} = n^2$ , zur Vereinfachung der Rechnung eingeführt;
- $\mu$  für den Angriffs-Druck mit lotrechter Reibung;
- $\nu$  « « Widerstands- « « « « ;
- $M = \frac{\nu}{\mu}$ , Rechnungsgröfse;
- $\mu_x$  } dieselben Werte für veränderliches  $a' = \text{tg } \varrho'$  nur inner-
- $\nu_x$  } halb der Tiefen  $H = d$  und  $H = T - d$  von der gefähr-
- $M_x$  } lichen bis zur Null-Wagerechten vorkommend.

daher im Ausgleiche der in den Begrenzungsflächen AC' und BD' beider Mittel auftretenden Druckkräfte gegen die in den unveränderten Teilen möglichen Widerstände zu suchen sein.

In den nachstehenden Ausführungen werden diese Mittelgrenzen, deren es bei jeder Querschwellen vier gibt, als lotrechte Ebenen angenommen, obwohl in Wirklichkeit nur eine regellose Reihe unzusammenhängender Berührungsflächen vorhanden ist. Dennoch liegen die die Berührung bewirkenden Teilchen alle in der Nähe dieser gedachten Ebenen, sodafs die in einzelnen Punkten und Flächenteilchen vereinigten Pressungen als auf die ganzen lotrechten Ebenen verteilt gedacht werden können. Das so erhaltene Ergebnis kann hierbei vom tatsächlichen nicht mehr abweichen, als dies bei der Lösung verwandter Aufgaben, beispielsweise bei der Bestimmung des Erddruckes auf eine Futtermauer, der Fall ist. Ausserdem ist diese Annahme eine unumgängliche Grundlage mathematischer Fassung.

Im nachfolgenden sollen die in diesen Ebenen sich treffenden Kräfte und Widerstände beleuchtet werden.

**II. Seitendruck ohne lotrechte Reibung.**

Denkt man sich ein nach rechts unbegrenztes Schotterbett (Textabb. 2) von der Höhe h und der Tiefe 1 bei AB

Abb. 2.

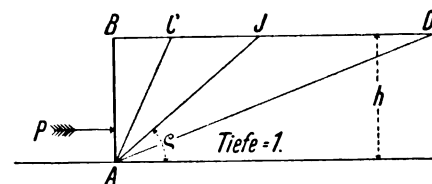

durch eine vorläufig reibungslos vorausgesetzte Wand abgeschlossen und durch eine hinreichend grosse Kraft P angepresst, so erkennt man, dafs das Gleichgewicht nicht gestört wird, wenn P etwas verringert oder vergröfsert wird. Im ersten Falle gelangt man zu einem Werte von P, bei dessen geringster Verminderung die Wand nach links ausweichen und der Schotter abstürzen wird. Dieser kleinste Wert von P, der gerade noch das Gleichgewicht erhält, heifse der Angriffs-



druck  $D_a$ . Im zweiten Falle erreicht man einen größten Wert von  $P$ , der, um das geringste vermehrt, die Bewegung der Wand nach rechts verursachen würde. Dieser größte Wert bei noch bestehendem Gleichgewichte ist der Widerstandsdruck  $D_p$ . Diese Größen folgen also der Beziehung  $D_a < P < D_p$ .

Bei sonst ungeänderten Verhältnissen sind demnach die beiden Grenzwerte  $D_a$  und  $D_p$  unveränderlich, mag auch der Absturz tatsächlich im ersten Falle etwa in  $AC$ , oder die Ab-schiebung im zweiten Falle etwa in  $AD$ , oder in einer andern Ebene eintreten.

Zunächst soll nun  $D_a$  bestimmt werden. Auf der schiefen Ebene  $AC$  (Textabb. 3) von der Nei-gung  $u$  gegen die Wagerechte steht eine Last  $Q$ , die durch die kleinste Kraft  $P$  in Ruhe erhalten werden soll. Die einwirkenden Kräfte sind:  $P$ ,  $Q$ , der Widerstand der schiefen Ebene  $W$  und die Reibung  $R$ ; der Reibungswinkel sei  $\varrho$ . Da  $R$  von  $P$ ,  $Q$ , beziehungsweise von  $W$  und  $\varrho$  abhängt, sind nur  $P$  und  $W$  unbekannt: zu ihrer Bestimmung genügen also zwei Gleichungen, die man aus den Abzeichnungen der wirkenden Kräfte auf zwei rechtwinkelig zu einander stehende Achsen erhält. Die Reibung, die bei Verhinderung des Absturzes der Last mitwirkt, muß im Sinne der Kraft  $P$ , also längs  $AC$  nach oben gerichtet sein.

Abb. 3.

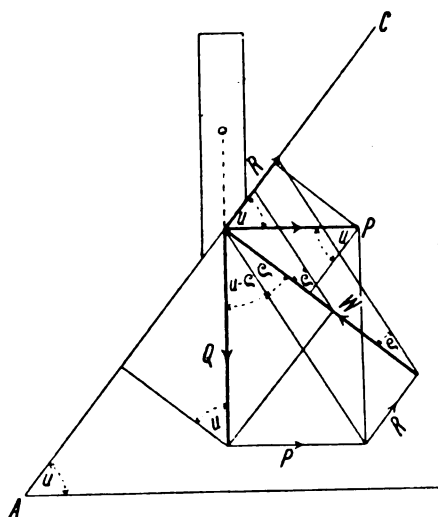

Die Gleichgewichtsbedingungen lauten:  
 in  $AC$ :  $P \cos u + R - Q \sin u = 0$ ,  
 rechtwinkelig  $AC$ :  $P \sin u + Q \cos u - W = 0$ .

Nun ist  $R = (P \sin u + Q \cos u) \operatorname{tg} \varrho$ ; durch Einsetzen dieses Wertes in die erste Gleichung ergibt sich:

$$P \cos u + P \sin u \operatorname{tg} \varrho + Q \cos u \operatorname{tg} \varrho - Q \sin u = 0 \text{ oder } P = Q \operatorname{tg} (u - \varrho).$$

Bestimmt man nun für eine andere schiefe Ebene von der

Abb. 4.

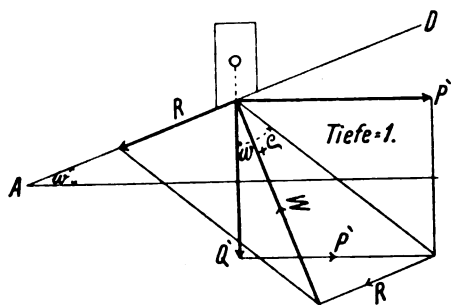

Neigung  $w$  (Textabb. 4) und der Last  $Q'$  die größte Kraft  $P'$ , die noch Gleichgewicht zulässt, so gelten dieselben Ableitungen

mit dem Unterschiede, daß jetzt die Reibung im entgegen-gesetzten Sinne wirken muß, da sie die Verschiebung der Last  $Q'$  auf der schiefen Ebene  $AC$  im Sinne von  $P'$  nach oben hindert. Man braucht demnach nur das Vorzeichen von  $Q$  zu ändern und erhält:  $P' = Q' \operatorname{tg} (w + \varrho)$ .

Die Lasten  $Q$  und  $Q'$  ersetze man nun durch die Gewichte der kleinsten Teile von zusammenhalt-losen Bettungskörpern  $ABC$  (Text-abb. 5) und  $ABD$  (Textabb. 6),  $dQ$  und  $dQ'$ , auch alle übrigen Kräfte verwandeln sich dann in ihre Differenziale und es entsteht  $dP = dQ \cdot \operatorname{tg} (u - \varrho)$  und  $dP' = dQ' \operatorname{tg} (w + \varrho)$ . Das Gewicht der Raumeinheit des Schotters sei  $g$ .

Abb. 5.



Abb. 6.



Da  $dQ = \frac{1}{2} g [2 (h - x \operatorname{tg} u) - dx \cdot \operatorname{tg} u] dx$  und  $dQ' = \frac{1}{2} g [2 (h - x \operatorname{tg} w) - dx \cdot \operatorname{tg} w] dx$  ist, so wird bei Vernachlässigung der höhern Potenzen des Differenziales  $dP = g (h - x \operatorname{tg} u) dx \cdot \operatorname{tg} (u - \varrho)$  und  $dP' = g (h - x \operatorname{tg} w) \cdot dx \cdot \operatorname{tg} (w + \varrho)$ . Durch Integration von  $dP$  und  $dP'$  innerhalb der Grenzen  $x_1 = 0$  und  $x_2 = \frac{h}{\operatorname{tg} u}$  beziehungsweise  $\frac{h}{\operatorname{tg} w}$  ergeben sich die Wirkungen der ganzen Körper  $ABC$  und  $ABD$ , nämlich

$$\int_{x_1=0}^{x_2=\frac{h}{\operatorname{tg} u}} dP = D_a = \int_{x_1=0}^{x_2=\frac{h}{\operatorname{tg} u}} (h - x \operatorname{tg} u) \cdot dx \cdot g \operatorname{tg} (u - \varrho) = g \operatorname{tg} (u - \varrho) \left( hx - \frac{x^2}{2} \operatorname{tg} u \right)_{x_1=0}^{x_2=\frac{h}{\operatorname{tg} u}}$$

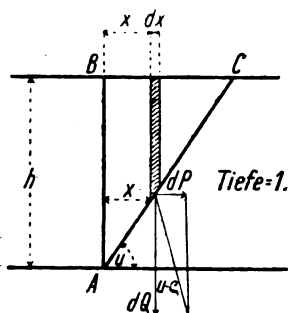
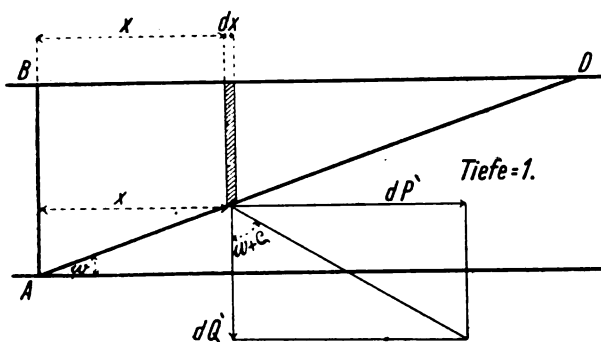
Gl. 1) . . . .  $D_a = \frac{1}{2} gh^2 \frac{\operatorname{tg} (u - \varrho)}{\operatorname{tg} u}$  und

Gl. 2) . . . .  $D_p = \frac{1}{2} gh^2 \frac{\operatorname{tg} (w + \varrho)}{\operatorname{tg} w}$ ,

worin die Ausdrücke  $\frac{1}{2} \frac{gh^2}{\operatorname{tg} u}$  und  $\frac{1}{2} \frac{gh^2}{\operatorname{tg} w}$  das Gewicht der Körper  $ABC$  und  $ABD$  darstellen.

Da  $D_a$  und  $D_p$  unveränderlich sind, ebenso aber auch  $g$ ,  $h$  und  $\varrho$ , so müssen die Größen  $f(u) = \frac{\operatorname{tg} (u - \varrho)}{\operatorname{tg} u}$  und  $f(w)$

$= \frac{\text{tg}(w + \varrho)}{\text{tg } w}$  auch feste Werte annehmen,  $u$  und  $w$  können sich also nur als bestimmte Größen  $u_0$  und  $w_0$  ergeben, die man als Bruchwinkel bezeichnet.

Ohne weiteres ist nicht zu erkennen, welchen Wert  $u_0$  annehmen wird,  $u_0$  muß aber jedenfalls  $> \varrho$  sein, weil für  $u = \varrho$   $D_a = 0$  würde, während doch  $D_a$  in jedem Falle eine feststehende Größe hat. Es ist auch nicht möglich, den Bruchwinkel etwa durch Entfernung der Wand AB (Textabb. 7) zu messen, denn dann würde zwar das Prisma ABC abstützen, allein zwischen der nun freien Wand AC und der natürlichen Böschung AJ muß sich notwendig und fast gleichzeitig eine zweite Bruchfläche AC' ausbilden, und dieser Vorgang setzt sich so lange fort, bis die natürliche Böschung AJ erreicht ist.

Anders verhält sich der Bruchwinkel  $w_0$  des widerstehenden Körpers ABD (Textabb. 7), der nach dem Abschieben



Abb. 7.

gemessen werden kann, und der sich auch aus der folgenden Betrachtung als Winkel der einzig möglichen Fläche des geringsten Widerstandes ergibt.

Die Bestimmung des Bruchwinkels  $u_0$  des angreifenden Körpers ABC enthält eine Unbestimmtheit; doch bietet das Ergebnis der analytischen Untersuchung insofern große Sicherheit, als für diesen Winkel  $u_0$  die Druckkräfte ihre Höchstwerte erreichen. Dies ergibt sich aus folgendem.

$$f(u) = \frac{\text{tg}(u - \varrho)}{\text{tg } u} \text{ wird für } u = \varrho \dots f(u = \varrho) = 0$$

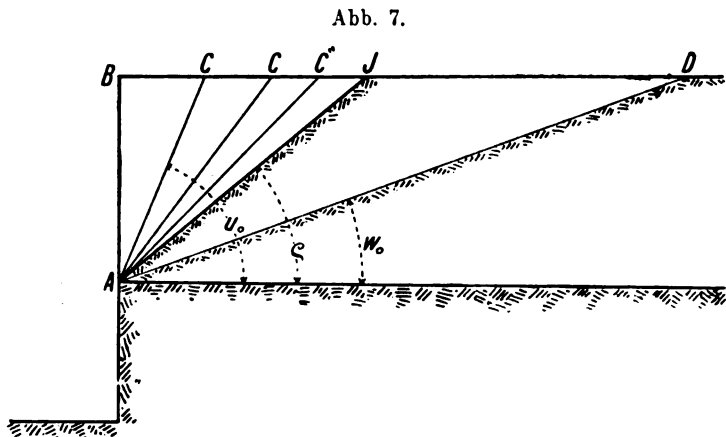
und für  $u = 90^\circ \dots f(u = 90^\circ) = \frac{\text{cotg } \varrho}{\infty}$  ebenfalls = 0; da nun für jeden andern Wert von  $u$ , nämlich  $90^\circ > u > \varrho \dots f(u)$  stets positiv bleibt, so muß innerhalb dieser Grenzen notwendig ein Wert  $u_0$  liegen, der  $f(u)$  zu einem größten Werte macht; man erhält dieses aus:

$$\frac{df(u)}{du} = \frac{\text{tg } u}{\cos^2(u - \varrho)} - \frac{\text{tg}(u - \varrho)}{\text{tg}^2 u} \frac{1}{\cos^2 u} = 0, \text{ woraus}$$

$$u = u_0 = 45^\circ + \frac{\varrho}{2} \text{ folgt.}$$

Ebenso erhält man den Bruchwinkel  $w_0$ . Da  $f(w) = \frac{\text{tg}(w + \varrho)}{\text{tg } w}$  für  $w = 0$  und  $(w + \varrho) = 90^\circ$  unendlich wird, für Zwischenwerte  $90^\circ > (w + \varrho) > 0$  stetig und positiv bleibt, so folgt ein  $w_0$ , das  $f(w)$  zu einem kleinsten Werte macht, aus:

$$\frac{df(w)}{dw} = \frac{\text{tg } w}{\cos^2(w + \varrho)} - \frac{\text{tg}(w + \varrho)}{\cos^2 w} \frac{1}{\text{tg}^2 w} = 0 \text{ mit}$$

$$w = w_0 = 45^\circ - \frac{\varrho}{2}.$$

Durch Einsetzen der Werte  $u_0$  und  $w_0$  in die Gl. 1) und 2) erhält man die bekannten Ausdrücke für den angreifenden und widerstehenden Druck ohne lotrechte Reibung:

$$\text{Gl. 3) } D_a = \frac{1}{2} g h^2 \frac{\text{tg}(u_0 - \varrho)}{\text{tg } u_0} = \frac{1}{2} g h^2 \frac{\text{tg}\left(45^\circ - \frac{\varrho}{2}\right)}{\text{tg}\left(45^\circ + \frac{\varrho}{2}\right)}$$

$$= \frac{1}{2} g h^2 \text{tg}^2\left(45^\circ - \frac{\varrho}{2}\right),$$

$$\text{Gl. 4) } D_p = \frac{1}{2} g h^2 \frac{\text{tg}(w_0 + \varrho)}{\text{tg } w_0} = \frac{1}{2} g h^2 \frac{\text{tg}\left(45^\circ + \frac{\varrho}{2}\right)}{\text{tg}\left(45^\circ - \frac{\varrho}{2}\right)}$$

$$= \frac{1}{2} g h^2 \text{tg}^2\left(45^\circ + \frac{\varrho}{2}\right),$$

deren Ableitung hier der Übersicht halber wiederholt ist.

Gl. 4) folgt aus 3) durch Änderung des Vorzeichens von  $\varrho$ . Diese Umformung wird im folgenden zur Vermeidung weitläufiger Ableitungen häufig vorgenommen werden.

Die nur von den Winkelfunktionen abhängigen Werte  $\frac{\text{tg}(u_0 - \varrho)}{\text{tg } u_0} = \text{tg}^2\left(45 - \frac{\varrho}{2}\right)$  und  $\frac{\text{tg}(w_0 + \varrho)}{\text{tg } w_0} = \text{tg}^2\left(45 + \frac{\varrho}{2}\right)$  heißen Druckziffern; sie werden  $m$  und  $n$  genannt und sollen zur besseren Vergleichung mit anderen Druckziffern als Funktion von  $\text{tg } \varrho = a$  dargestellt werden.

$$m = \text{tg}^2\left(45 - \frac{\varrho}{2}\right) = \left(\frac{1 - \text{tg } \frac{\varrho}{2}}{1 + \text{tg } \frac{\varrho}{2}}\right)^2; \text{ nun ist}$$

$$\text{tg } \varrho = \frac{2 \text{tg } \frac{\varrho}{2}}{1 - \text{tg}^2 \frac{\varrho}{2}} \text{ oder } \text{tg } \frac{\varrho}{2} = -\frac{1}{\text{tg } \varrho} + \sqrt{\frac{1}{\text{tg}^2 \varrho} + 1}, \text{ und}$$

$$\text{da } \text{tg } \varrho = a \text{ ist } \dots \text{tg } \frac{\varrho}{2} = \frac{\sqrt{1 + a^2} - 1}{a}, \text{ also}$$

$$\text{Gl. 5) } m = \left(\frac{a + 1 - \sqrt{1 + a^2}}{a - 1 + \sqrt{1 + a^2}}\right)^2 = \frac{1}{(\sqrt{1 + a^2} + a)^2}$$

und durch Änderung des Vorzeichens von  $a$

$$\text{Gl. 6) } \dots n = \frac{1}{(\sqrt{1 + a^2} - a)^2} = \frac{1}{m},$$

die Druckformeln Gl. 3) und Gl. 4) lauten dann:  $D_a = \frac{1}{2} g h^2 m$  und  $D_p = \frac{1}{2} g h^2 n$ .

Setzt man  $D_a = Y$ ,  $D_p = Y'$ ,  $h = x$ , so werden die Druckveränderungs-Schaulinien  $Y = \frac{1}{2} g m x^2$  und  $Y' = \frac{1}{2} g n x^2$  Parabeln, deren Scheitel in  $x = 0$  liegt und deren Parameter  $p = \frac{2}{g m}$  und  $p' = \frac{2}{g n}$  sind (Textabb. 8).  $Y$  und  $Y'$  stellen



Den ganzen Druck auf die Wand AB findet man, wenn man in Gl. 1) und 3) das Gewicht des Druckkörpers  $g \cdot 1 \cdot ABC$  um die Belastung  $q \cdot BC = q \cdot \frac{h}{\operatorname{tg} u_0}$  vermehrt; da  $g \cdot 1 \cdot ABC = \frac{1}{2} g \cdot AB \cdot \frac{AB}{\operatorname{tg} u_0} = \frac{1}{2} g \frac{h^2}{\operatorname{tg} u_0}$  ist, wird

$$\text{Gl. 7) } D_s = \left[ \frac{1}{2} g h^2 + q h \right] \frac{\operatorname{tg}(u_0 - \varrho)}{\operatorname{tg} u_0} = \left[ \frac{1}{2} g h^2 + q h \right] \operatorname{tg}^2 \left( 45 - \frac{\varrho}{2} \right) = \left[ \frac{1}{2} g h^2 + q h \right] m.$$

Die Mechanik bestimmte bisher den Druck auf die Wand AB nur für den Fall, daß die Belastung von B mindestens bis zum Punkte Y der natürlichen Böschung reichte. Endet die Belastung schon vorher, wie beim Querschwellen-Oberbau für größere Bettungstiefen (Textabb. 12), so liefert die ältere Theorie Rebhanns wie die neuere Erddrucklehre kein Verfahren zur Bestimmung des Druckes. Wie diese Aufgabe gelöst wird, zeigt der folgende Abschnitt.

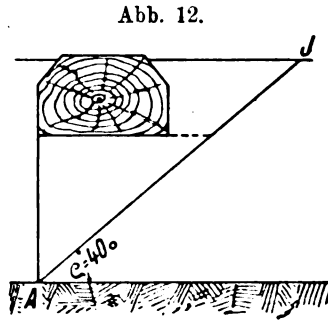

### III. Der Druckkörper.

Ein Satz betreffend den Druckkörper der eben begrenzten Säule aus Schüttstoff bildet die Grundlage der Statik der Bettung; er soll zunächst von Tatsachen ausgehend erläutert und dann rechnerisch bewiesen werden.

#### III. a. Erläuterung des Satzes.

Denkt man sich ein Gefäß AA'BB' mit zusammenhaltloser Masse gefüllt (Textabb. 13) und so aufgestellt, daß diese bei Entfernung der Wände frei abstürzen kann, so wird der von den Absturzkörpern ABC und A'B'C' auf die Wände AB und A'B' ausgeübte Druck durch die Kraftkörper ABE und A'B'E' dargestellt. Entfernt man nun die Wand AB, so wird zunächst der angreifende Druckkörper ABC und fast gleichzeitig auch die übrige Masse nach den Angaben zu Textabb. 7 bis zur natürlichen Böschung AJ abstürzen. Dasselbe geschieht, wenn statt AB die Wand A'B' entfernt wird, jetzt stürzt die Masse bis A'J' ab. Werden beide Wände gelöst, so wird nur der Teil ADA' stehen bleiben. Wird aus dem gefüllten Raume der Teil O<sub>1</sub>O<sub>2</sub>O<sub>3</sub> entfernt und in O<sub>1</sub>O<sub>2</sub> eine Wand aufgestellt, so muß zur Wahrung des Gleichgewichtes auf diese Wand nach links derselbe Druck ausgeübt werden, der früher im

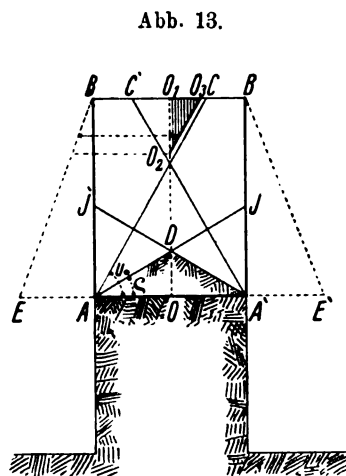

vollen Absturzkörper vom Teile O<sub>1</sub>O<sub>2</sub>O<sub>3</sub> auf O<sub>1</sub>O<sub>2</sub> ausgeübt wurde. Dieser Druck wird durch die Masse auf die Wand AB ebenso übertragen, und hat daher dieselbe Größe, die er bei vollem Absturzkörper ABC hätte. Demnach ist die Stellung der Wand O<sub>1</sub>O<sub>2</sub> oder auch OO<sub>1</sub> einflusslos, der Druck auf AB hat immer denselben Wert und ist unabhängig von der Breite BB' des Gefäßes. Bei nicht unendlich kleinem Korne der Schüttmasse muß diese Breite mindestens derart sein, daß sich Böschungs- und Bruch-Winkel in der Masse ausbilden können, was bei den üblichen Schwellenbreiten stets der Fall ist. Bei endlich begrenzter Korngröße könnte beispielsweise der Fall der Textabb. 14 nicht nach diesem Satze von der Schüttsäule behandelt werden.

Abb. 14.



Das mit einer zusammenhaltlosen Masse gefüllte Gefäß ABCD (Textabb. 17) mit der Höhe h werde in eine beliebige Anzahl einzelner Gefäße (Textabb. 15) derart zerlegt, daß

Abb. 15.



Abb. 16.



Abb. 17.

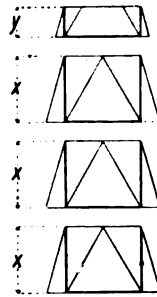

$h = nx + y$  wird; jedoch wird  $x$  so gewählt, daß sich die Begrenzungsebenen der auf beide Seitenflächen einwirkenden Absturzkörper in der Oberfläche der einzelnen Gefäße schneiden. Die entsprechenden Kraftkörper sind vor den Wänden angedeutet. Denkt man sich nun den Boden des zweiten Gefäßes entfernt und dieses auf das erste gestellt (Textabb. 16), so wird der Inhalt des zweiten Gefäßes auf das erste nach Textabb. 10 wie eine Belastung der Höhe  $x$  wirken, und zwar kommen auf die Druckkörper  $AB_1C_1$  und  $DD_1C_1$  die Lasten  $B_1B_2C_2C_1$  und  $C_1C_2D_2D_1$ . Nach dem zu Textabb. 10 Gesagten wird der Einfluß dieser Last auf die Wand  $AB_1$  durch den Körper  $EE_1B_1F$  der Breite  $E_1B_1 = x \cdot gm$  dargestellt. Wird damit der vom zweiten Gefäße herrührende Kraftkörper  $E_1B_1B_2$  vereinigt, so entsteht im ganzen der Kraftkörper  $EAB_2$  für den ganzen Druck auf die Wand  $AB_2$ . Durch fortgesetztes Aufsetzen aller  $n + 1$  Gefäße ergibt sich in ABE (Textabb. 17) der ganze Druck auf die Wand AB. Dies gilt auch für den widerstehenden Druck des Bruchwinkels  $w_0$ , wenn  $n$  statt  $m$  geschrieben und jede Druckkraft mit entgegengesetzter Richtung gezeichnet wird. Da nun  $x$  nach der beliebigen Breite des Gefäßes geregelt werden kann, so folgt aus dieser Betrachtung, daß der Druck auf die Wand AB oder CD von der Breite des Gefäßes unabhängig ist. Dasselbe gilt auch von den Stirnwänden. Diese vier Wände bilden bei der unterstopften Querschwellen die vier lotrechten Mittelgrenzen (Text-

Abb. 18.

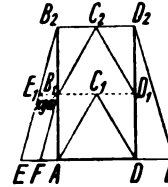
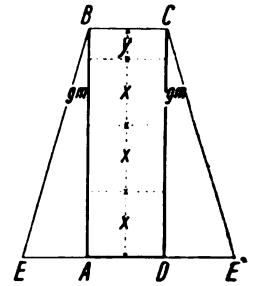

abb. 18). Die Schwelle ist hier lotrecht durchschnitten, um die maßgebenden Druckkörper besser zeichnen zu können. Die Tiefe des Schotterbettes ist beliebig.

III. b. Rechnerischer Beweis.

Das Gefäß (Textabb. 19) sei wieder bis  $B_{n+1}$  mit zusammenhaltloser Masse gefüllt und mit  $Q = q \cdot B_{n+1}$  belastet; die Last wird wieder durch eine Masse gleicher Art von der Höhe  $\lambda = \frac{q}{g}$  ersetzt gedacht.

Der Druck auf die Seitenflächen  $AB_{n+1}$  wird durch Vereinigung der Einzeldrücke  $D_1$  bis  $D_{n+1}$  auf die Flächen  $AB_1, B_1B_2, \dots, B_{n-1}B_n$ , deren Höhe  $x = b \tan u_0$  ist, und auf die Fläche  $B_nB_{n+1}$  mit der Höhe  $y$  erhalten. Ist der Druck  $D_1$  bestimmt, so denkt man sich den Teil  $A B_1 B_1 A$  weg und hat dann den Druck  $D_2$  auf  $B_1B_2$  in gleicher Art zu bestimmen; man braucht nur im Auge zu behalten, daß der Druckkörper im ersten Falle mit der Masse  $B_1C_1BC$ , im zweiten Falle mit der Masse  $B_2C_2BC$  belastet ist. Führt man in dieser Weise bis zur Wagerechten  $B_n$  fort, so ergibt sich:

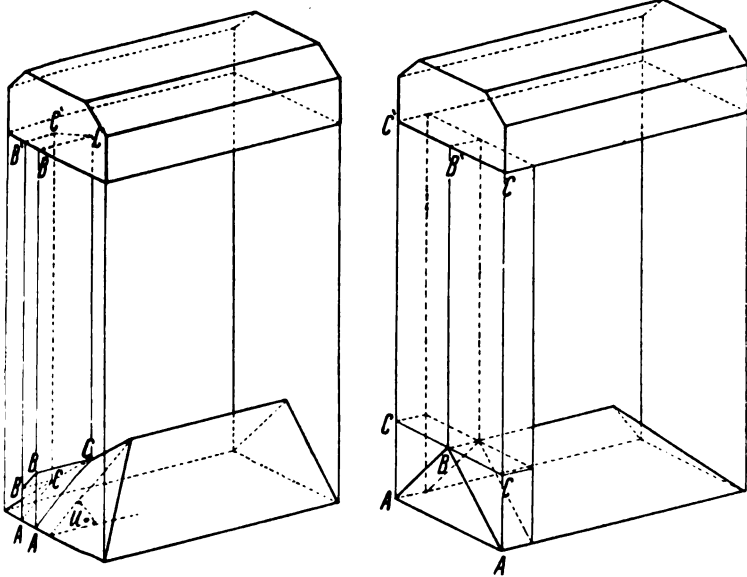
$h = nx + y$  und nach Gl. 7)

$$D_1 = \left[ \frac{1}{2} g x^2 + g (h - 1 \cdot x) x + q x \right] \cdot m,$$

$$D_2 = \left[ \frac{1}{2} g x^2 + g (h - 2 x) x + q x \right] \cdot m,$$

$$\vdots$$

$$D_n = \left[ \frac{1}{2} g x^2 + g (h - n x) x + q x \right] \cdot m,$$



Abb. 19.

$$D_{n+1} = \left[ \frac{1}{2} g y^2 + q y \right] m, \text{ somit der ganze Druck auf } AB_{n+1}$$

$$D_a = \sum_1^{n+1} D = \left[ n \cdot \frac{1}{2} g x^2 + n \cdot g h x - (n+1) \frac{n}{2} g x^2 + n \cdot q x + \frac{1}{2} g y^2 + q y \right] \cdot m = \left[ n g h x - \frac{n^2}{2} g x^2 + n q x + \frac{1}{2} g y^2 + q y \right] m,$$

und nach Einsetzen von  $h = nx + y$ :

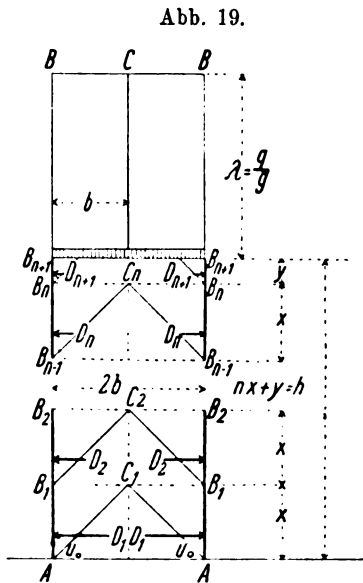
$$D_a = \left[ n^2 g x^2 + n g x y - \frac{n^2}{2} g x^2 + \frac{1}{2} g y^2 + q (nx + y) \right] m,$$

$$D_a = \left[ \frac{1}{2} g (nx + y)^2 + q (nx + y) \right] m = \left[ \frac{1}{2} g h^2 + q h \right] m \quad (\text{Gl. 7}),$$

womit  $D_a$  hier bei der Breite  $2b$  des Gefäßes ebenso groß wird, wie in Textabb. 11, wo die Breite unbegrenzt angenommen wurde.

Absichtlich wurde dieser von endlichen Flächen  $AB_1 = B_1B_2 = B_2B_3 \dots = x$  ausgehende Beweis vorangestellt, obwohl der im folgenden mitzuteilende einfacher ist, jedoch mit dem zu Textabb. 14 Gesagten in scheinbarem Widerspruche steht.

Führt man als Höhe eines Teiles  $dx$  statt  $x$  ein (Textabb. 20),

Abb. 20.

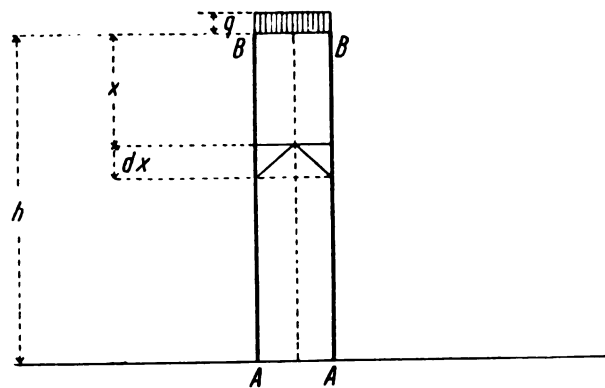

so ist nach Gl. 7)  $dD = \left( \frac{1}{2} g dx^2 + q_x dx \right) \cdot m$ , wobei  $q_x = gx + q$  zu setzen ist.

Bei Vernachlässigung der Differentiale zweiten Grades wird  $D_a = \int_0^h dD = \int_0^h (g \cdot x + q) m dx = \left( \frac{1}{2} g x^2 + q x \right)_0^h \cdot m = \left( \frac{1}{2} g h^2 + q h \right) m$  wie früher = dem Drucke des Druckkörpers ABC in Textabb. 11.

Der Satz vom Druckkörper lautet demnach: der Angriffs- und Widerstands-Druck auf eine Wandfläche ist unabhängig von der Breite der Schüttung, wenn die Breite so groß ist, daß sich der Bruchwinkel ausbilden kann.

Alle Druckformeln enthalten einen bloß von Winkelfunktionen abhängigen Wert  $m$ , demnach ist dieser Satz ganz allgemein für beliebig geneigte Wandflächen und für wagerechte, geneigte, geradlinig-gebogene und krumme Oberflächen und für Angriffs- und Widerstands-Druck gültig.

Bei wagerechter Oberfläche liegt der Vergleich mit Wasserdruck nahe; für diesen ist  $q = \rho = 0$ , also  $m = \tan^2 \left( 45^\circ - \frac{\rho}{2} \right)$



und  $n = \operatorname{tg}^2\left(45^\circ + \frac{\rho}{2}\right) = 1$ . Bei tropfbaren Flüssigkeiten sind Angriffs- und Widerstands-Druck gleich, die Bruchwinkel sind  $u_0 = w_0 = 45^\circ$ .

In der Tat läßt sich der Boden- und Seitendruck einer Flüssigkeit nur bei Annahme von unter  $45^\circ$  angeordneten gleichen kugelförmigen Teilchen erklären, wovon man sich leicht überzeugen kann.

**IV. Die gefährliche Wagerechte.**

Um die Gleichgewichtsverhältnisse zu übersehen sind Kraft- und Widerstands-Körper in einer Seitenflanke der Schwelle gezeichnet (Textabb. 21). Die Schwelle greift d cm in die

Abb. 21.

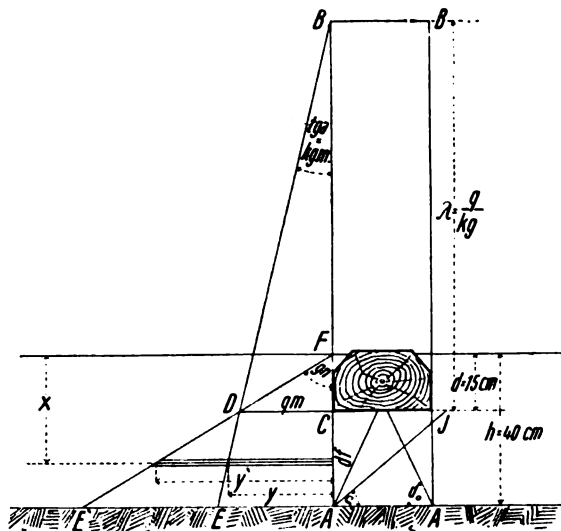

Bettung ein und die Bettungsspannung in kg/qcm wurde so geregelt gedacht, daß sich die Begrenzungen der Kraft- und Widerstands-Körper in der Höhe CD schneiden. Das durch die Unterstopfung verdichtete Schotterbett wiegt für die Raumeinheit kg kg/cbcm, wobei k die Verdichtungsziffer ist. Hierdurch wird der Winkel des Kraftkörpers so geändert, daß  $\operatorname{tg} \alpha = k \cdot g \cdot m$  wird, während  $\operatorname{tg} \alpha' = g \cdot n$  für den Widerstandskörper des unbelasteten Schotterbettes ungeändert bleibt. Die Werte sind in Zusammenstellung I angegeben. Nach Textabb. 21 kommt bei 26 cm Schwellenbreite und 40 cm Bettungstiefe der Satz vom Druckkörper in Frage, weil die Belastung nicht bis zum Punkte J reicht. Die verwandelte Lasthöhe wird in diesem Falle  $\lambda = \frac{q}{gk}$ . Warum hier von der Einsenkung der Schwellen abgesehen wird, kann erst später klar werden.

In der Tiefe x wird der auf df einwirkende Angriffs-Druck  $y = (x + \lambda - d) \operatorname{kgm}$ , während der Widerstand bis auf  $y' = x \cdot gn$  gesteigert werden kann. Der volle Widerstand der Bettung kann nicht überall ausgenutzt werden. Nur in CD wird die Angriffskraft bei der gewählten Bettungsspannung gerade gleich der Widerstandskraft. Die Störung des Gleichgewichtes wird in CD zuerst eintreten. Diese Wagerechte heißt daher die gefährliche. Um die Grenzbelastung zu erhalten braucht man nur die Linie CD aus den

beiden Dreiecken CDB und CDF zu bestimmen. Aus CDB wird  $CD = \lambda \operatorname{kgm} = \frac{q}{g} \cdot \operatorname{kgm} = qm$  und aus CDF  $CD = dg \cdot n$ .

Durch Gleichsetzung beider Werte erhält man  $q = dg \cdot \frac{n}{m}$ , für  $n : m = \mathfrak{M}$  ist also der Grenzwert  $q_1 = dg \mathfrak{M}$ . Nach Zusammenstellung I ist dieser Grenzwert für einen natürlichen Böschungswinkel von  $40^\circ$  schon durch die Bettungsspannung von 0,49 kg/qcm erreicht. Da nun der wirkliche Bettungsdruck, unter Annahme der auf Hauptbahnen üblichen Verhältnisse zwischen 1 und 2 kg/qcm liegt, also zwei bis viermal so groß ist, wie der hier erhaltene Grenzwert, und weil andererseits unter den Querschwellen, trotz der wesentlich höhern Bettungsspannung keine Verdrängungen vorkommen, so kann  $q = dg \mathfrak{M}$  nicht der wahre Grenzwert sein; er muß durch eine neu hinzutretende Kraft vermehrt werden können, und diese ist die lotrechte Reibung, welche im nächsten Abschnitte besprochen werden soll. Die Größe  $q_1 = dg \mathfrak{M}$  hat aber eine andere wichtige Bedeutung, sie soll als der erste Grenzwert bezeichnet werden.

Die Zusammenstellung I enthält alle Werte, die ohne Berücksichtigung der lotrechten Reibung in Betracht kommen. Da die Winkel  $\alpha$  und  $\alpha'$  oder  $\operatorname{tg} \alpha = k g m$  und  $\operatorname{tg} \alpha' = g n$  für die Zeichnungen regelmäßig viel zu klein werden (etwa  $\alpha = 0^\circ 1' 16''$ ,  $\alpha' = 0^\circ 30' 24''$ ), so ist ihr 500faches angegeben, die Ergebnisse beziehen sich also auf die Tiefe von 500 cm statt von 1 cm. Die Kräfte müssen also in einem 500 mal größeren Maßstabe gemessen werden. Gilt also für q und g ein Maßstab mit der Einheit l, so muß die Einheit des Kraftmaßstabes zu  $L = 500 l$  angenommen werden, wodurch zugleich eine 500 mal größere Genauigkeit erzielt wird. Ebenso kann die Größe  $\lambda = \frac{q}{gk}$ , die in allen Fällen

Zusammenstellung I.

| $\rho =$   | $38^\circ$ | $40^\circ$   | $42^\circ$ |
|--|------------|--------------|------------|
| $u_0$ . . . . .                                    | 64°        | 65°          | 66°        |
| $w_0$ . . . . .                                    | 26°        | 25°          | 24°        |
| $m_0 = \frac{1}{n_0}$ . . . . .                    | 0,2378831  | 0,217442     | 0,1982285  |
| $n_0 = \frac{1}{m_0}$ . . . . .                    | 4,203745   | 4,598910     | 5,044682   |
| $\frac{n_0}{m_0} = n_0^2 = \mathfrak{M}$ . . . . . | 17,67147   | 21,14998     | 25,44881   |
| $q_1 = dg \mathfrak{M}$ für d = 15 cm              | 0,41085    | 0,49174      | 0,59168    |
| g kg/qcm . . . . .                                 |            | 0,001550     |            |
| 500 gn = Tangente des Winkels . . . . .            | —          | 74° 19' 38"  | —          |
| 500 k g m = Tangente des Winkels . . . . .         | —          | 100° 30' 25" | —          |
| 1  |            |              |            |
| g (M - k) . . . . .                                | 38,9320    | 32,1776      | 26,4966    |
| kgd für d = 15 cm . . . . .                        |            | 0,02575      |            |
| a = tg $\rho$ . . . . .                            | 0,7812855  | 0,8390996    | 0,9004039  |
| g (M - k) . . . . .                                | 0,0256858  | 0,0310775    | 0,0377406  |
| Für eiserne Schwellen d = 5 cm . . . dg M =        | 0,13695    | 0,16391      | 0,19722    |

zwischen 600 und 1400 cm schwankt, nicht gut im Längensmaße aufgetragen werden. Diese Schwierigkeit kann leicht umgangen werden, wenn man zuerst aus Textabb. 21  $CD = qm$  berechnet und etwa mit dem Maßstabe  $1 kg = 250 mm$  in die Zeichnung einträgt. Ebenso berechnet und zeichnet man  $AE = (h - d + \lambda) kgm = (h - d) kgm + qm$ , um nach Ziehen der Linie DE alle Zwischenwerte bequem abmessen zu können. Die Verdichtungsziffer  $k$  wurde in Zusammenstellung I = 1,1 eingeführt. Über diesen Wert wird später Näheres mitgeteilt.

V. Seitendruck mit lotrechter Reibung.

Wenn ein hinreichend belasteter Wagen auf einer zusammenhanglosen Masse fährt, so entsteht unter seitlicher Verdrängung und Hebung der Masse eine Furche (Textabb. 22).

Abb. 22.



Dasselbe tritt bei der Schwelle ein, wenn die Bettungsspannung so vermehrt wird, daß Kraft- und Widerstands-Körper sich unter der gefährlichen Wagerechten CD etwa in C'D' schneiden (Textabb. 23), denn auf das Flächenelement  $df$  wirkt jetzt ein Druck,

Abb. 23.

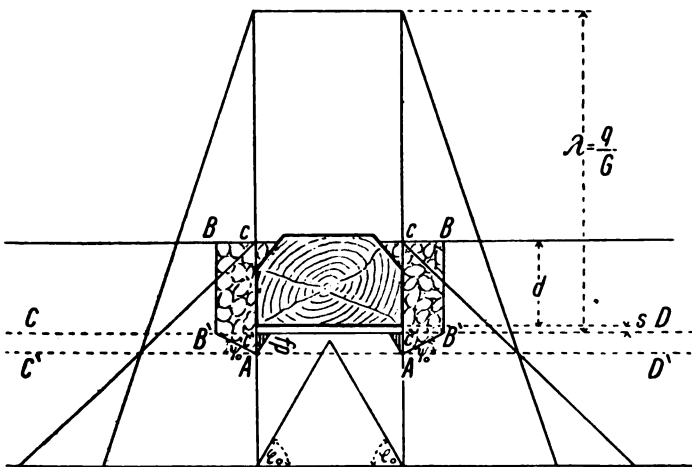

der größer ist als der mögliche Widerstand. Da nun längs des Schwelleneingriffes  $d$  in  $cc'$  kein seitlicher Druck auftreten kann, so wird sich dieser Druck nur auf  $df = Ac'$  geltend machen und ein Abschieben, eine seitliche Verdrängung und Hebung des Körpers  $AB'BC$  auf der schiefen Ebene  $AB'$  bewirken. Zu diesem Zwecke muß aber zuerst die lotrechte Reibung in  $df$ ,  $BB'$  und  $cc'$  überwunden werden. Die Vertikalreibung in  $BB'$  und  $cc'$  bleibt als nur vom Drucke

der unbelasteten Bettung stammend im Folgenden unberücksichtigt, weil  $AB'BC$  kein fester Körper ist, der sich gleichzeitig auf  $AB'$ ,  $B'B$  und  $Ac$  bewegt, vielmehr werden die Teilchen des überstrichelten Druckkörpers nach Überwindung der lotrechten Reibung in den Raum  $AB'c'$  eindringen, dessen Teilchen auf  $AB'$  heben und nach oben treiben, wobei schon eine bleibende Senkung der Schwellen eintreten muß. Erst bei weiterer Drucksteigerung durch Zunahme von  $q$  wird sich dieses Auftreiben nach oben bis  $Bc$  fortpflanzen und zum Aufquellen der Bettung führen. Da nun hier dieser bei geringem Anwachsen eine bleibende Senkung verursachende Grenzdruck vornehmlich Beachtung verdient, so muß die Reibung längs  $BB'$  und  $cc'$  als erst in späterem Zustande mitwirkend unberücksichtigt gelassen werden.

Vorläufig wird angenommen, daß der Reibungswinkel  $\varrho'$  in allen Teilen der Fläche  $AB$  (Textabb. 24) derselbe sei.

Abb. 24.

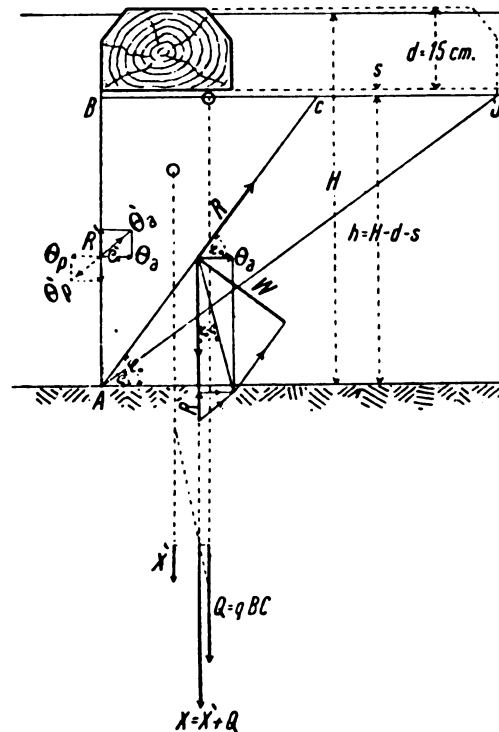

Das Gewicht  $kg$  der Raumeinheit des unterstopften Schotterbettes wird durch die elastische Einsenkung der Schwelle auf  $G$  erhöht. Die nach der Senkung  $s$  unter der Schwelle verbleibende Tiefe der Bettung sei  $h = H - d - s$  (Textabb. 24), wo  $H$  die ursprüngliche Tiefe der unbelasteten Bettung ist, deren Widerstand das Gleichgewicht herstellt.

Nach dem Satze vom Druckkörper ist der von der belasteten Schwelle auf  $AB$  ausgeübte Druck grade so groß, wie er bei Ausdehnung derselben Bettungsspannung bis  $J$  wäre. Bei Bestimmung des ganzen Druckes  $\Theta_a$  auf  $AB$  muß gemäß Gl. 1) (Textabb. 5) das Gewicht des ganzen, belasteten Absturzkörpers  $ABC = X$  in Betracht gezogen werden, wobei nur zu berücksichtigen ist, daß  $\Theta_a$  sich in der Mittelgrenze

AB mit der lotrechten Reibung  $R' = \Theta_a \cdot \operatorname{tg} \varrho'$  zu einem schiefen Drucke  $\Theta_a' = \Theta_a \sec \varrho'$  zusammensetzt, welcher, da er nicht rechtwinkelig zur Kraftrichtung X steht, das Gewicht X des belasteten Absturzkörpers, die Mittelkraft, aus X' und Q um  $R = \Theta_a \operatorname{tg} \varrho' = \Theta_a' \cdot \sin \varrho'$  vermindern muß. Demnach ergibt sich das in Textabb. 24, gemäß Textabb. 3, gezeichnete Krafteck. Das Krafteck für den voll beanspruchten Widerstandsdruck mit lotrechter Reibung zeigt Textabb. 25;

Abb. 25.

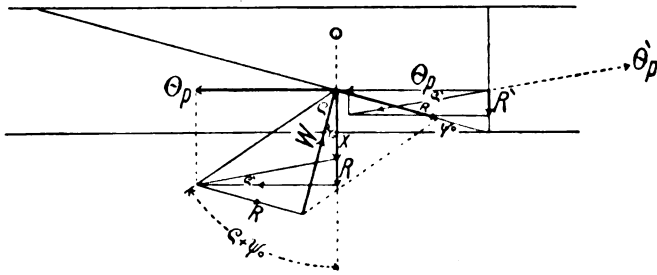

man braucht nur alle Reibungsgrößen in entgegengesetzter Richtung aufzutragen. Hierbei wird das Gewicht X des Abschubkörpers ABD um den Betrag R' der lotrechten Reibung vermehrt.

Man erhält nach Gl. 1):

$$\Theta_a = [X - \Theta_a \operatorname{tg} \varrho'] \operatorname{tg} (\varphi - \varrho) \text{ oder } \Theta_a = \frac{X \operatorname{tg} (\varphi - \varrho)}{1 + \operatorname{tg} \varrho' \operatorname{tg} (\varphi - \varrho)}$$

$$X = x' + q \cdot BC = \frac{1}{2} G \frac{h^2}{\operatorname{tg} \varphi} + q \frac{h}{\operatorname{tg} \varphi}, \text{ mithin}$$

$$\text{Gl. 8) } \Theta_a = \left( \frac{1}{2} G h^2 + q h \right) \cdot \frac{\operatorname{tg} (\varphi - \varrho)}{\operatorname{tg} \varphi [1 + \operatorname{tg} \varrho' \operatorname{tg} (\varphi - \varrho)]}$$

Der nur von Winkelgrößen abhängende Wert wird nach

$$\text{der Umformung } f(\operatorname{tg} \varphi) = \frac{1}{\operatorname{tg} \varphi \left[ \frac{1}{\operatorname{tg} (\varphi - \varrho)} + \operatorname{tg} \varrho' \right]} \text{ für}$$

$\varphi = \varrho$  und für  $\varphi = 90^\circ$  gleich Null; da er zwischen diesen Grenzen  $90^\circ > \varphi > \varrho$  positiv bleibt, so muß es einen Wert  $\varphi_0$  geben, der  $f(\operatorname{tg} \varphi)$  und damit auch  $\Theta_a$  zu einem größten Werte macht. Werden  $\operatorname{tg} \varphi = x$ ,  $\operatorname{tg} \varrho = a$  und  $\operatorname{tg} \varrho' = a'$  gesetzt,

$$\text{so wird } f(\operatorname{tg} \varphi) = \frac{x - a}{x [1 + (a + a') x - a a']} \text{ und der größte}$$

$$\text{Wert folgt aus: } \frac{d f(\operatorname{tg} \varphi)}{d x} = \frac{x [1 + (a + a') x - a a'] - (x - a) [1 + (a + a') x - a a' + (a + a') x]}{[x [1 + (a + a') x - a a']]^2} = 0.$$

Der Nenner kann zwischen den Grenzen nicht  $= \infty$  werden, also muß  $-(a + a') x^2 + a + 2 a (a + a') x - a^2 a' = 0$  oder  $x = a \pm \sqrt{\frac{a(1 + a^2)}{a + a'}}$  sein; da  $\varphi_0 > \varrho$  oder  $\operatorname{tg} \varphi_0 > a$

sein muß, so ist mit den + Zeichen zu rechnen. Demnach wird der Bruchwinkel für den Angriffs-Druck  $\operatorname{tg} \varphi_0$

$$= \sqrt{\frac{a(1 + a^2)}{a + a'}} + a \text{ und der des Widerstands-Druckes}$$

durch Änderung des Zeichens von  $a$  und  $a'$ ,  $\operatorname{tg} \psi_0$

$$= \sqrt{\frac{a(1 + a^2)}{a + a'}} - a.$$

Durch Einsetzen von  $x$  in  $f(\operatorname{tg} \varphi)$  erhält man die Druckziffer für den Angriffs-Druck mit lotrechter Reibung

$$\text{Gl. 5a) } \mu_x = \frac{\sqrt{a(1 + a^2)}}{[\sqrt{a(1 + a^2)} + a \sqrt{a + a'}] [1 + \sqrt{a(1 + a^2)}(a + a') + a(a + a') - a a']}$$

$$\mu_x = \frac{1}{[\sqrt{1 + a^2} + \sqrt{a(a + a')}]^2}$$

und durch Änderung des Vorzeichens der Reibungsgrößen  $a$  und  $a'$  für den Widerstands-Druck mit lotrechter Reibung

$$\text{Gl. 6a) } \dots \nu_x = \frac{1}{[\sqrt{1 + a^2} - \sqrt{a(a + a')}]^2}.$$

Setzt man in  $\mu_x$  und  $\nu_x$  die lotrechte Reibung, also  $a' = 0$ , so gehen diese Ausdrücke wieder in  $m$  und  $n$  [Gl. 5) und 6)] über.

$$\text{Für } a' = a \text{ wird } \mu_0 = \frac{1}{[\sqrt{1 + a^2} + a \sqrt{2}]^2} \text{ und } \nu_0 =$$

$$\frac{1}{[\sqrt{1 + a^2} - a \sqrt{2}]^2}, \text{ der Vergleich mit den Werten } m_0$$

und  $n_0$  aus Gl. 5) und 6) zeigt, daß  $\mu_0 < m_0$  und  $\nu_0 > n_0$  ist. Die Werte für verschiedene  $\varrho$  enthält Zusammenstellung II,

deren Berechnung erfolgt nach  $\mu_0 = \left( \frac{1}{\cos \varrho} + \sqrt{2} \operatorname{tg} \varrho \right)^2$

$$= \left( \frac{\cos \varrho}{1 + \sqrt{2} \sin \varrho} \right)^2, \nu_0 = \left( \frac{1}{\cos \varrho} - \sqrt{2} \operatorname{tg} \varrho \right)^2$$

$$= \left( \frac{\cos \varrho}{1 - \sqrt{2} \sin \varrho} \right)^2, M_0 = \frac{\nu_0}{\mu_0} = \left( \frac{1 + \sqrt{2} \sin \varrho}{1 - \sqrt{2} \sin \varrho} \right)^2.$$

Zusammenstellung II.

| $\varrho =$                                    | $38^\circ$  | $40^\circ$  | $42^\circ$  |
|--|-------------|-------------|-------------|
| $\varphi_0$ . . . . .                          | 59° 12' 59" | 60° 25' 32" | 61° 37' 54" |
| $\nu_0$ . . . . .                              | 6° 3' 12"   | 4° 47' 58"  | 2° 55' 31"  |
| $\mu_0$ . . . . .                              | 0,177462    | 0,1610194   | 0,1457909   |
| $\nu_0$ . . . . .                              | 37,12883    | 70,92455    | 191,4667    |
| $M_0 = \frac{\nu_0}{\mu_0}$ . . . . .          | 209,2399    | 440,4719    | 1313,297    |
| $g M_0 =$ . . . . .                            | 0,3243      | 0,6827      | 2,0356      |
| $\gamma_{II} = dg M_0$ für $d = 15 \text{ cm}$ | 4,8648      | 10,2409     | 30,5341     |
| $\gamma_{II} = dg M$ für $d = 5 \text{ cm}$    | 1,6216      | 3,4136      | 10,1780     |

In Textabb. 26 wird der Druck auf BC unter der Voraussetzung, daß längs dieser Fläche überall die ganze lotrechte

Reibung  $a' = a$  wirkt nach Gl. 8):  $\Theta_a = \left( \frac{1}{2} G x^2 + q x \right) \mu_0$ ,

und für das folgende  $dx$  ist der Einzeldruck  $\vartheta_x$  auf den Flächenteil  $dx$ , 1 in der Tiefe  $x$ :  $d \Theta_a = \vartheta_x \cdot dx = [G x + q] \mu_0 \cdot dx$ , woraus  $\vartheta_x = [G x + q] \cdot \mu_0$  folgt.

Für  $x = 0$  wird der Druck in der gefährlichen Wage-

rechten  $\vartheta_0 = q \mu_0$ , für  $x = h$  in der Tiefe  $h \dots \vartheta_h = (G h + q) \mu_0$ .

Daraus ergibt sich  $\frac{\vartheta_0}{\vartheta_h} = \frac{q}{G h + q} = \frac{\lambda}{\lambda + h}$ , weil  $\lambda = \frac{q}{G}$ .

Auch hier kann also der Druck auf bekannte Weise durch den Kraftkörper mit dem obern Winkel  $\operatorname{tg} \alpha = G \mu_0$  dargestellt werden.

Den vollen Widerstands-Druck auf die Fläche  $AB' = H$  findet man unter der vorläufigen Annahme, daß auch der ganze Widerstand mit  $a' = a$  aufgezehrt wird, aus Gl. 4).



Ein Schotterkörper, dessen Querschnitt 1 qcm und dessen Höhe T - d ist, hat nach dem Unterstopfen ein Gewicht von kg (T - d). Dieses Bettungsäulchen wird durch die elastische Einsenkung um s<sup>cm</sup> verkürzt, dadurch geht das Gewicht seiner Raumeinheit in G und seine Höhe in T - d - s über. Mithin ist kg (T - d) = (T - d - s) G, also  $G = \frac{kg (T - d)}{T - d - s}$  und diese Größe ist für irgend eine vorhandene Bettungstiefe T oder H unveränderlich, so lange der Eingriff d der Schwellen und die die Einsenkung s hervorrufende Bettungsspannung unverändert bleiben.

Werden in Gl. 11) die Unveränderlichen von den Veränderlichen gesondert und erstere zur Vereinfachung = L, also L = q - (d + s) G, gesetzt, so folgt:

Gl. 11a) . . . . . x . g ν<sub>x</sub> = (G . x + L) μ<sub>x</sub>.

Nach Gl. 5a) und 6a) ist:  $\nu_x = \frac{1}{[\sqrt{1 + a^2} - \sqrt{a(a + a')}]^2}$   
 und  $\mu_x = \frac{1}{[\sqrt{1 + a^2} + \sqrt{a(a + a')}]^2}$ .

Zur Vereinfachung der weitem Rechnung, werde  $\sqrt{1 + a^2} = \omega$  und  $\sqrt{a(a + a')} = \zeta$  gesetzt, sodafs sich ζ mit a' ändert, dann ist:  $\nu_x = \frac{1}{(\omega - \zeta)^2}$  und  $\mu_x = \frac{1}{(\omega + \zeta)^2}$ , also nach Gl. 11a):

$\frac{g x}{(\omega - \zeta)^2} = \frac{G x + L}{(\omega + \zeta)^2}$ , somit  $\frac{\omega + \zeta}{\omega - \zeta} = \sqrt{\frac{G x + L}{g x}}$ . Wird die Wurzelgröße = z gesetzt, so ist weiter  $\omega + \zeta = \omega z - \zeta z$ , oder  
 Gl. 12) . . ζ =  $\omega \frac{z - 1}{z + 1} = \omega \frac{\sqrt{G x + L} - \sqrt{g x}}{\sqrt{G x + L} + \sqrt{g x}}$ .

In der gefährlichen Wagerechten mit a' = a muß nun ζ =  $\sqrt{a(a + a')}$  in ζ<sub>a</sub> = a  $\sqrt{2}$ , und in der Nullwagerechten für a' = 0 in ζ<sub>0</sub> = a übergehen:

1) Bei voller Ausnutzung der lotrechten Reibung in der gefährlichen Wagerechten erhält man (Textabb. 27) den Grenzwert q<sub>2</sub> = A' E<sub>a</sub> ebenso wie q<sub>1</sub> in Abschnitt V aus q<sub>2</sub> μ = (d + s) g ν, wobei für a' = a, μ = μ<sub>x</sub> =  $\frac{1}{[\sqrt{1 + a^2} + a \sqrt{2}]^2}$  und ν = ν<sub>x</sub> =  $\frac{1}{[\sqrt{1 + a^2} - a \sqrt{2}]^2}$  ist. In der gefährlichen Wagerechten wird x = d + s, somit

ζ<sub>a</sub> =  $\omega \frac{\sqrt{G(d + s) + q_2} - \sqrt{G(d + s)}}{\sqrt{G(d + s) + q_2} + \sqrt{G(d + s)}}$   
 =  $\omega \frac{\sqrt{q_2} - \sqrt{G(d + s)}}{\sqrt{q_2} + \sqrt{G(d + s)}}$ ; nun ist q<sub>2</sub> = (d + s) g  $\frac{\nu}{\mu}$ , wird  $\frac{\nu}{\mu} = M$  gesetzt, q<sub>2</sub> = (d + s) g M, damit wird: ζ<sub>a</sub> =  $\omega \frac{\sqrt{M} - 1}{\sqrt{M} + 1}$

und M =  $\frac{\nu}{\mu} = \left( \frac{\sqrt{1 + a^2} + a \sqrt{2}}{\sqrt{1 + a^2} - a \sqrt{2}} \right)^2$ ; ζ<sub>a</sub> =  $\omega \frac{2 a \sqrt{2}}{2 \sqrt{1 + a^2}}$  = a  $\sqrt{2}$ , was bewiesen werden sollte.

2) Für die Nullwagerechte ist x = T zu setzen; somit wird

ζ<sub>0</sub> =  $\omega \frac{\sqrt{G T + q_2} - (d + s) G - \sqrt{g T}}{\sqrt{G T + q_2} - (d + s) G + \sqrt{g T}}$   
 =  $\frac{\sqrt{(T - d - s) G + q_2} - \sqrt{g T}}{\sqrt{(T - d - s) G + q_2} + \sqrt{g T}}$ , (T - d - s) G war

= kg (T - d) und aus der Auflösung der Druckgröße 4 E<sub>0</sub> in der Nullwagerechten (Textabb. 27) aus den beiden Dreiecken 4 E<sub>0</sub> O und 4 E<sub>0</sub> F folgt T g n = (T - d - s + λ) G m = [(T - d - s) G + q<sub>2</sub>] m oder für  $\frac{n}{m} = \mathfrak{M}$ .

(T - d - s) G + q<sub>2</sub> = T g  $\mathfrak{M}$ ; damit wird  
 ζ<sub>0</sub> =  $\omega \frac{\sqrt{g T \mathfrak{M}} - \sqrt{g T}}{\sqrt{g T \mathfrak{M}} + \sqrt{g T}} = \omega \frac{\sqrt{\mathfrak{M}} - 1}{\sqrt{\mathfrak{M}} + 1}$ ; hierin ist  $\mathfrak{M} = \frac{n}{m}$   
 =  $\frac{\nu_x \text{ für } a' = 0}{\mu_x \text{ für } a' = 0}$  also  $\mathfrak{M} = \left( \frac{\sqrt{1 + a^2} + a}{\sqrt{1 + a^2} - a} \right)^2$  und man erhält schließlich:

ζ<sub>0</sub> =  $\omega \frac{\sqrt{1 + a^2} + a - \sqrt{1 + a^2} - a}{\sqrt{1 + a^2} + a + \sqrt{1 + a^2} - a} = \omega \frac{2 a}{2 \sqrt{1 + a^2}}$   
 =  $\omega \frac{a}{\omega} = a$ , was bewiesen werden sollte.

Der Ausdruck für ζ enthält also schon die Bedingungen, das die zu suchende Linie durch die Punkte E<sub>a</sub> und E<sub>0</sub> (Textabb. 27 und 28) geht. Für eine andere Tiefe H des

Abb. 28.

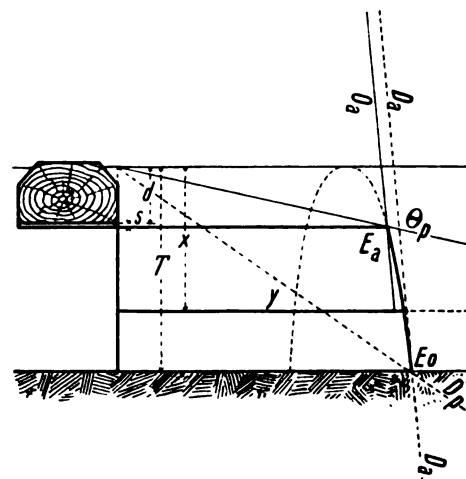

Schotterbettes statt T ist diese einzuführen und wenn in der gefährlichen Wagerechten der Grenzwert q<sub>2</sub> nicht auftreten sollte, sondern etwa q < q<sub>2</sub>, sind statt μ und ν, für a' = a, die Werte μ<sub>a'</sub> und ν<sub>a'</sub>, für a' < a, als Ausgangswerte der Linie der E zu benutzen. Ist dabei die Bettungstiefe H < T, so sind für den Endwert nicht m und n, sondern μ<sub>H</sub> und ν<sub>H</sub> einzuführen, in welchen a' noch nicht = 0 werden kann.

In diesem Falle ändern sich die unveränderlichen Bestimmungsgrößen der Linie nur wenig, sie können durch entsprechende Einsetzung der geänderten Werte leicht erhalten werden.

Um nun y als F(x) zu erhalten, braucht man nur ζ aus Gl. 12) in eine der Gl. 9) oder 10) einzusetzen; etwa in die einfachere Gl. 9): y = g x . ν<sub>x</sub> = g x .  $\frac{1}{(\omega - \zeta)^2}$ , nach Gl. 12)

$\omega - \zeta = \frac{2 \omega \sqrt{g x}}{\sqrt{G x + L} + \sqrt{g x}}$ , y =  $\frac{g x [\sqrt{G x + L} + \sqrt{g x}]^2}{4 \omega^2 g x}$   
 =  $\frac{1}{4 \omega^2} (\sqrt{G x + L} + \sqrt{g x})^2$  oder 4 ω<sup>2</sup> y = G x + L + g x + 2  $\sqrt{(G x + L) g x} = (G + g) x + L + 2 \sqrt{G g x^2} + L g x$ ,



sohin  $[4 \omega^2 y - (G + g)x - L]^2 = 4(Gg x^2 + Lgx)$  und durch Entwicklung und Ordnung der Veränderlichen:

$$\text{Gl. 13)} \dots (G - g)^2 x^2 + 16 \omega^4 y^2 - 8 \omega^2 (G + g)xy + 2L(G - g)x - 8 \omega^2 Ly + L^2 = 0.$$

Das ist die Gleichung eines Kegelschnittes von der allgemeinen Form:

Gl. I)  $Ax^2 + A'y^2 + 2Bxy + 2Cx + 2Dy + F = 0$  in der  $A = (G - g)^2$ ,  $A' = 16 \omega^4$ ,  $B = -4 \omega^2 (G + g)$ ,  $C = L(G - g)$ ,  $D = -4 \omega^2 L$ ,  $F = L^2$  ist. Da der kennzeichnende Ausdruck  $B^2 - AA' = 16 \omega^4 (G + g)^2 - 16 \omega^4 (G - g)^2 = 64 \omega^4 Gg$  positiv ist, so stellt Gl. 13) eine Hyperbel dar (Textabb. 28). Der Anfang wird durch  $x = x_1 + \xi$  und  $y = y_1 + \eta$ , um  $\xi$  und  $\eta$  von O nach  $O_1$  verlegt. Die auf den Ursprung  $O_1$  bezogene Gleichung I lautet:

$$\text{Gl. II)} \left. \begin{aligned} Ax_1^2 + A'y_1^2 + 2Bx_1y_1 + 2(A\xi + B\eta + C)x_1 \\ + 2(A'\eta + B\xi + D)y_1 + (A\xi^2 + A'\eta^2 \\ + 2B\xi\eta + 2C\xi + 2D\eta) + F \end{aligned} \right\} = 0.$$

Die Verschiebungen  $\xi$  und  $\eta$  werden nun so gewählt, daß die Glieder mit den ersten Potenzen der Veränderlichen  $x_1$  und  $y_1$  verschwinden,  $O_1$  ist dann der Mittelpunkt der Hyperbel und ihre auf diesen bezogene Gleichung:

$$\text{Gl. III)} \dots Ax_1^2 + A'y_1^2 + 2Bx_1y_1 + F = 0.$$

Die Lage des Mittelpunktes erhält man aus Gl. II), wenn

$$\left. \begin{aligned} A\xi + B\eta + C = 0 \\ A'\eta + B\xi + D = 0 \end{aligned} \right\} \text{gesetzt wird, woraus}$$

$$\text{Gl. IV)} \dots \left. \begin{aligned} \xi = \frac{A'C - BD}{B^2 - AA'} = -\frac{L}{2G} \\ \eta = \frac{AD - BC}{B^2 - AA'} = +\frac{L(G - g)}{8\omega^2 G} \end{aligned} \right\} \text{folgt.}$$

Für die Lage von  $O_1$  ist zu beachten, daß  $\xi$  negativ wird. Nach Gl. III) ist:

$F' = (A\xi^2 + A'\eta^2 + 2B\xi\eta + 2C\xi + 2D\eta) + F$ ; wird die Klammergröße mit Bezug auf die Gl. IV) umgeformt, so ergibt sich:  $F' = [(A\xi + B\eta + C)\xi + (A'\eta + B\xi + D)\eta + C\xi + D\eta] + F = C\xi + D\eta + F$ . Die Mittelpunkts-gleichung III enthält noch ein Glied mit  $xy$ ; um die auf die Hauptachsen der Hyperbel bezogene Mittelpunkts-gleichung zu erhalten, muß das Gl. III) entsprechende Achsenkreuz noch um einen Winkel  $\gamma$  so gedreht werden, daß das Glied mit  $xy$  wegfällt. Dabei wird  $x_1 = X \cos \gamma - Y \sin \gamma$ ,  $y_1 = X \sin \gamma + Y \cos \gamma$  und damit Gl. III):

$$\text{Gl. V)} \dots \left. \begin{aligned} (A \cos^2 \gamma + A' \sin^2 \gamma + 2B \sin \gamma \cos \gamma) X^2 \\ + (A \sin^2 \gamma + A' \cos^2 \gamma - 2B \sin \gamma \cos \gamma) Y^2 \\ + 2[\sin \gamma \cos \gamma (A' - A) + B(\cos^2 \gamma - \sin^2 \gamma)] XY \\ + C\xi + D\eta + F \end{aligned} \right\} = 0.$$

Es muß danach  $2 \sin \gamma \cos \gamma (A' - A) + 2B(\cos^2 \gamma - \sin^2 \gamma) = 0$ , oder  $\sin 2\gamma (A' - A) = -2B \cos 2\gamma$ , oder  $\text{tg } 2\gamma = -\frac{2B}{A' - A} = +\frac{8\omega^2 (G + g)}{16\omega^4 - (G - g)^2}$  sein.

Da  $\gamma$  positiv wird, folgt die Richtigkeit des Sinnes der angenommenen Drehung.

In Gl. V) wird:

$$C\xi + D\eta + F = -\frac{L^2(G - g)}{2G} - \frac{4\omega^2 L^2(G - g)}{8\omega^2 G} + L^2 = \frac{L^2 g}{G}$$

und somit Gl. V):

$$(A \cos^2 \gamma + A' \sin^2 \gamma + 2B \sin \gamma \cos \gamma) X^2 + (A \sin^2 \gamma + A' \cos^2 \gamma - 2B \sin \gamma \cos \gamma) Y^2 + \frac{L^2 g}{G} = 0;$$

durch Vergleich mit der Hyperbelgleichung  $\beta^2 X^2 - \alpha^2 Y^2 - \alpha^2 \beta^2 = 0$  folgt, daß zur Bestimmung der beiden Hauptachsen  $\alpha$  und  $\beta$  drei Gleichungen, also eine zuviel, bestehen. Daher muß Gl. V) noch mit einem Werte  $K$  multipliziert werden, wodurch sich drei Gleichungen mit den drei Unbekannten  $\alpha$ ,  $\beta$  und  $K$  ergeben:

$$\text{Gl. VI)} \left\{ \begin{aligned} -(A \cos^2 \gamma + A' \sin^2 \gamma + 2B \sin \gamma \cos \gamma) K &= \beta^2, \\ + (A \sin^2 \gamma + A' \cos^2 \gamma - 2B \sin \gamma \cos \gamma) K &= +\alpha^2, \\ + \frac{L^2 g}{G} K &= +\alpha^2 \beta^2. \end{aligned} \right.$$

Hieraus wird  $\alpha^2 - \beta^2 = K(A + A')$  und  $\alpha^2 + \beta^2 = K[-A(\cos^2 \gamma - \sin^2 \gamma) + A'(\cos^2 \gamma - \sin^2 \gamma) - 4B \sin \gamma \cos \gamma] = K[(A' - A) \cos 2\gamma - 2B \sin 2\gamma] = K \cos 2\gamma [(A' - A) - 2B \text{tg } 2\gamma]$

und da  $\cos 2\gamma = \frac{1}{\sec 2\gamma} = \frac{1}{\sqrt{1 + \text{tg}^2 2\gamma}}$  und, wie vorher

gefunden,  $\text{tg } 2\gamma = \frac{-2B}{A' - A}$  ist, so wird

$$\alpha^2 + \beta^2 = \frac{K(A' - A)}{\sqrt{(A' - A)^2 + 4B^2}} \left[ \frac{(A' - A)^2 + 4B^2}{(A' - A)} \right] = K \sqrt{(A' - A)^2 + 4B^2}.$$

Die drei Gleichungen VI), in denen vorläufig  $\frac{L^2 g}{G} = F'$  gesetzt wird geben somit die drei Beziehungen:

- a)  $\alpha^2 - \beta^2 = K(A + A')$ ,
- b)  $\alpha^2 + \beta^2 = K \sqrt{(A' - A)^2 + 4B^2}$ ,
- c)  $\alpha^2 \beta^2 = KF'$ .

Wird  $K$  aus c) in a) + b) eingesetzt, so folgt:

$$2\alpha^2 = \frac{\alpha^2 \beta^2}{F'} \left[ (A' + A) + \sqrt{(A' - A)^2 + 4B^2} \right]$$

und ebenso aus b) - a):

$$2\beta^2 = \frac{\alpha^2 \beta^2}{F'} \left[ \sqrt{(A' - A)^2 + 4B^2} - (A' + A) \right]; \text{ somit wird}$$

$$\beta^2 = \frac{2F'}{\sqrt{(A' - A)^2 + 4B^2} + (A' + A)}$$

$$\alpha^2 = \frac{2F'}{\sqrt{(A' - A)^2 + 4B^2} - (A' + A)}$$

und wenn die Werte aus Gl. I) eingesetzt werden:

$$\alpha = \sqrt{\frac{2L^2 g}{G \left\{ \sqrt{[16\omega^4 - (G - g)^2]^2 + 64\omega^4(G + g)^2} - [16\omega^4 + (G - g)^2] \right\}}}$$

$$\beta = \sqrt{\frac{2L^2 g}{G \left\{ \sqrt{[16\omega^4 - (G - g)^2]^2 + 64\omega^4(G + g)^2} + [16\omega^4 + (G - g)^2] \right\}}}$$

Die Achse  $\alpha$  wird bedeutend größer als  $\beta$  und da der Winkel  $\gamma$  sehr klein wird,  $\gamma = 0^\circ 1' 39.1''^*$ , so kann die x-Achse der Hyperbel lotrecht angenommen werden.

\* Dieser Wert von  $\gamma$  wurde wie folgt berechnet:  $\text{tg } 2\gamma = \frac{8\omega^2(G + g)}{16\omega^4 - (G - g)^2}$  wobei  $\omega^2 = 1 + a^2 = 1 + \text{tg}^2 \varphi = 1 + \text{tg}^2 40^\circ = 1.7040880$ ,  $a = 0.8390996$ ;  $G = 0.0017257$  erhält man aus  $kg(H - d) = (H - d - s)G$  für  $H = 40$  cm,  $d = 15$  cm,  $s = 0.3$  cm,  $g = 0.00155$  und  $k = 1.1$ ; wenn man die sehr kleine Größe  $(G - g)^2$  vernachlässigt, so wird  $\text{tg } 2\gamma = \frac{G + g}{2\omega^2} = \frac{0.0032757}{3.408176} = 0.000961130$  und  $\log 0.000961130 = 6.9827821 - 10$ , woraus  $2\gamma = 0^\circ 3' 18.2''$  und  $\gamma = 0^\circ 1' 39.1''$  folgt.

Aus Gl. I) folgt

$$y = -\frac{Bx + D}{A'} \pm \sqrt{\frac{(Bx + D)^2 - A'(Ax^2 + 2Cx + F)}{A'^2}}$$

oder, weil  $D^2 - A'F = 0$  ist,

$$y = \frac{1}{A'} \left[ -Bx - D \pm \sqrt{(B^2 - AA')x^2 + 2(BD - A'C)x} \right]$$

und wenn die Werte eingesetzt und vereinfacht werden:

Gl. VII)  $y = \frac{1}{4\omega^2} [(G + g)x + L \pm 2\sqrt{Ggx^2 + gLx}]$ ;

soll nun  $y$  für ein positives  $x$  zu Null werden, so müßte

$$[(G + g)x + L]^2 = 4Ggx^2 + 4gLx \text{ oder}$$

$(G - g)^2 x^2 + 2L(G - g)x - L^2 = 0$  werden, was unmöglich ist. Daher bestehen für jedes positive  $x$  zwei positive Werte von  $y$ , und es muß festgestellt werden, welcher Ast der Hyperbel den Bedingungen der Aufgabe entspricht. Geht man von einem bekannten Werte von  $y$ , etwa vom Werte in der gefährlichen Wagerechten  $(d + s)g\mu = q\mu = y_a$  aus, so muß  $y$  mit  $x = d + s$  denselben Wert  $q\mu$  ergeben:

$$y = \frac{1}{4\omega^2} [(G + g)x + L \pm 2\sqrt{Ggx^2 + gLx}], \text{ wobei } L = q$$

$$-(d + s)G, \frac{y}{\mu} = M \text{ und } (d + s)g = \frac{q}{M}, \text{ somit } y_a = \frac{1}{4\omega^2} [(G + g)$$

$$(d + s) + q - (d + s)G \pm 2\sqrt{Gg(d + s)^2 + g[q - (d + s)G](d + s)}$$

$$= \frac{1}{4\omega^2} \left[ \frac{q}{M} + q \pm 2\sqrt{\frac{q^2}{M}} \right] = \frac{q}{4\omega^2} \left[ \frac{1 + M}{M} \pm 2\sqrt{\frac{1}{M}} \right]$$

$$= \frac{q}{4\omega^2} \left[ \frac{(\sqrt{1 + a^2} + a\sqrt{2})^2 + (\sqrt{1 + a^2} - a\sqrt{2})^2}{(\sqrt{1 + a^2} + a\sqrt{2})^2} \right]$$

$$\pm 2\sqrt{\frac{1 + a^2 - a\sqrt{2}}{1 + a^2 + a\sqrt{2}}} = \frac{2 + 6a^2 \pm 2(1 - a^2)}{(\sqrt{1 + a^2} + a\sqrt{2})^2} \cdot \frac{q}{4\omega^2}$$

$$= \frac{1 + 3a^2 \pm (1 - a^2)}{(\sqrt{1 + a^2} + a\sqrt{2})^2} \cdot \frac{q}{2(1 + a^2)}. \text{ Da nach Gl. 5a) } \mu =$$

$$\frac{1}{(\sqrt{1 + a^2} + a\sqrt{2})^2} \text{ und } \omega^2 = \sqrt{1 + a^2} = 1 + a^2 \text{ ist, so}$$

$$\text{wird } y = \frac{1 + 3a^2 \pm (1 - a^2)}{2(1 + a^2)} q\mu = q\mu, \text{ somit ist für jede}$$

Wagerechte das größere  $y$  mit der positiven Wurzel zu nehmen.

Wenn man in Gl. VII)  $x = 0$  setzt, so ergibt sich nur ein

$$\text{einzigster Wert von } y_0 = \frac{L}{4\omega^2}, \text{ welcher in der differenzierten}$$

$$\text{Gl. I): } Ax dx + A'y dy + B y dx + B x dy + C dx + D dy = 0,$$

$$\text{für } x = 0, y = y_0 \cdot \frac{dy}{dx} = -\frac{B y_0 + C}{A' y_0 + D} = \frac{2Lg}{4\omega^2 L - 4\omega^2 L} =$$

$\infty$  gibt; die Hyperbel berührt also stets die Oberfläche der Bettung, welche Werte  $L$  und  $\omega$  auch immer annehmen mögen.

Hiermit ist die Lage des Hyperbelastes, der den Kraftkörper bei Inanspruchnahme der lotrechten Reibung begrenzt, vollkommen bestimmt.

Wenn man die Druckkraft in der mittleren Wagerechten einmal nach Gl. VII) berechnet, einmal zwischen den Kräften in der gefährlichen und der Null-Wagerechten geradlinig zwischenrechnet, so wird der Unterschied in der Regel so gering, daß man ohne merklichen Fehler statt der Hyperbel  $E$ , die Gerade  $E_a E_0$  benutzen kann. Dies gilt namentlich für Querschwellen, deren Bettungsspannung kaum die Größe von

2 kg/qcm erreicht und deren Bettungstiefe verhältnismäßig gering ist. Bei größeren Tiefen und Belastungen ist es jedoch angezeigt, die Hyperbel zu zeichnen, weil die Gerade die Werte der Druckgrößen zu klein angibt. Dies gehört jedoch in das Gebiet der Statik der Stützmauern mit an beliebigen Stellen der Hinterschüttung befindlicher Belastung. Bei den jetzt üblichen Oberbauanordnungen kann stets das Zeichnen dieser sehr flachen Hyperbel, deren kleine Achse  $\beta$  sehr stark von der Achse  $\alpha$  verschieden ist, unterbleiben, ein wichtiges Ergebnis der vorgenommenen Festlegung der genauen Linie.

**VII. Lagerung der kleinsten Teile der Bettung.**

Vor der Besprechung der Schwelleneinsenkung muß noch einiges über die Lagerung der Schottersteine vorausgeschickt werden.

Ein mit Schotter gefülltes Gefäß, dessen Eigengewicht  $T$  und dessen Rauminhalt  $V$  ist, wird abgewogen; sein ganzes Gewicht ist  $B = T + gV$ . Nun wird so lange Wasser hinzugegossen, bis alle Zwischenräume ausgefüllt erscheinen, dann ist das ganze Gewicht  $B_1 = T + gV + W$ , und man findet aus  $B_1 - B$  Inhalt oder Gewicht des hinzugegossenen Wassers  $W$ , das den Rauminhalt der Zwischenräume angibt. Rebhann erhielt aus diesem Versuche das Verhältnis  $\frac{W}{V} = 0,4$ ; die Zwischenräume betragen somit bei ungezwungen gelagertem Schotter 40% vom ganzen Inhalte.

Bei Annahme kugelförmiger Bettungsteilchen würden sich nach Textabb. 29 ebenfalls etwa 40% Zwischenräume er-

Abb. 29.

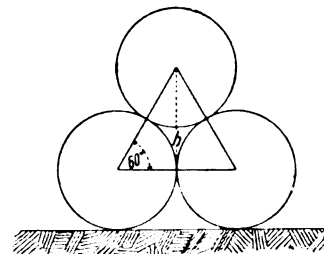

geben. Denn, wenn diese Kugeln vom Durchmesser  $d$  in ein würfelförmiges Gefäß von der Seitenlänge  $n \cdot d$  in der gezeichneten Lage eingebracht werden, so ist die Kugelanzahl der Grundsicht  $n^2$  und diese Schicht kommt im Würfel so oft vor, wie  $h = d \sin 60^\circ = \frac{d}{2} \sqrt{3}$  in der Höhe  $nd$  enthalten

ist; somit enthält der Würfel  $\frac{2n^3}{\sqrt{3}}$  Kugeln vom Inhalte

$$\frac{2n^3}{\sqrt{3}} \cdot \frac{d^3 \pi}{6} = \frac{n^3 d^3 \pi}{3\sqrt{3}}^*$$

$$\text{die Zwischenräume betragen also } n^3 d^3 - \frac{n^3 d^3 \pi}{3\sqrt{3}} = n^3 d^3 \left( 1 - \frac{\pi}{3\sqrt{3}} \right) = 0,395 n^3 d^3.$$

Die unregelmäßigen rundlichen Bettungsteilchen sind zwar keine Kugeln, allein die Übereinstimmung vorstehenden Versuches mit der in Textabb. 29 gemachten Annahme ist so gut, daß es sich verlohnt, den betretenen Weg weiter zu verfolgen.

\*; Hierbei ist angenommen, daß auch halbe und Viertel-Kugeln zur Verfügung stehen, um den Kasten voll auszusetzen.

Die dichteste Lage der Kugeln, bei der keine weitere Verkeilung durch Belastung oder Stopfen möglich ist, zeigt Textabb. 30 in Auf- und Grundrifs. Dabei ist die Anzahl der Kugeln der Grundsicht = der Kugelanzahl in der Höhe nach Textabb. 29, somit  $= \frac{2n^3}{\sqrt{3}}$ ; nun ist  $AC = \frac{d}{2 \sin 60^\circ} = \frac{d}{\sqrt{3}}$  und  $h = \sqrt{d^2 - AC^2} = d \sqrt{\frac{2}{3}}$ , also gehen nun  $\frac{nd}{d \sqrt{\frac{2}{3}}} = n \sqrt{\frac{3}{2}}$  wagerechte Schichten in den Würfel.

Im Würfel sind demnach  $n^3 \sqrt{2}$  Kugeln vom Inhalte  $n^3 \sqrt{2} \frac{d^3 \pi}{6}$  und mit den Zwischenräumen  $n^3 d^3 \left(1 - \frac{\sqrt{2}}{6} \cdot \pi\right) = 0,26 n^3 d^3$ .

Der Grundrifs in Textabb. 31 stellt eine scheinbar andere Ergebnisse liefernde mehr durch lotrechte Verkeilung der Teilchen infolge der Belastung hervorgerufene Lagerung dar. Die Anzahl der Kugeln der Grundsicht ist  $n^2$ ;  $AC = \frac{d}{2} \sqrt{2}$  und  $h = \sqrt{d^2 - \frac{d^2}{2}} = \frac{d}{2} \sqrt{2}$ , also kommt die Grundsicht in diesem Würfel  $\frac{nd}{\frac{d}{2} \sqrt{2}} = n \sqrt{2}$  mal vor, die Kugelanzahl

ist  $n^3 \sqrt{2}$ , die Zwischenräume sind dem der Textabb. 30 also gleich, Textabb. 30 und 31 stellen die engste mögliche Lage-

Abb. 30.



Abb. 31.



rung von Kugeln dar. Ungezwungen gelagerter Schotter enthielt 40% Zwischenraum, wie die Lagerung der Kugeln nach Textabb. 29, diese Lagerung läßt sich durch Verschieben der Kugeln auf Textabb. 30 oder 31 mit dem Bruchwinkel  $60^\circ$  und 26% Zwischenraum bringen, also ist der Schluß gerechtfertigt, daß man ungezwungen gelagerten Schotter durch Stopfen und Belasten um  $40 - 26 = 14\%$  verdichten kann.

Durch die Stopfarbeit, bei der die 4 kg schwere Stopfhäue aus etwa 50 cm Fallhöhe auf kleine Flächen wirkt, wird in Bezug auf die Verdichtung eine stärkere Wirkung erzielt, als durch die Bettungsspannung von 1 bis 2 kg/qcm mit höchstens 0,5 cm Arbeitshöhe. Demnach wurde die Stopfziffer  $k = 1,1$  angenommen.

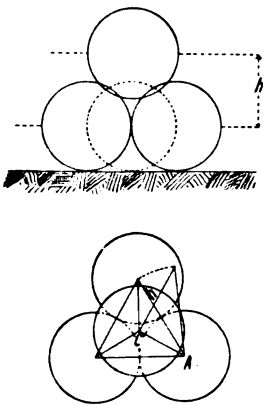
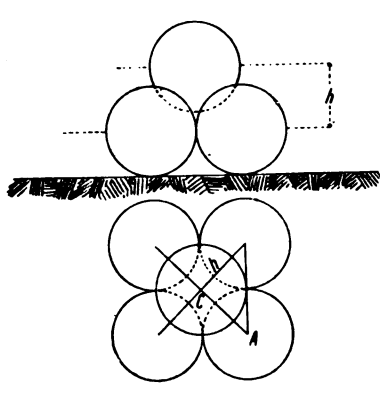
Dadurch verliert der ursprüngliche Raum schon 10%,

4% bleiben für die Einsenkung unter der Belastung. Sind auch diese 4% aufgezehrt, so kann eine nochmalige Steigerung der Belastung keine weitere sogenannte elastische Einsenkung hervorrufen, da die Teilchen sich in der engst möglichen Lagerung befinden.

Wie das Gesagte zeigt, ist diese Feststellung nur näherungsweise richtig; genaue Werte für verschiedene Bettungsarten kann man nur durch Versuche im Einzelfalle erhalten.

Wenn man das lotrechte Spiel der Schwellen unter den Rädern betrachtet, so kommt man allerdings in Versuchung, diese Einsenkungen als elastische zu bezeichnen. Dennoch können diese Bewegungen nicht als elastisch bezeichnet werden, weil die Elastizität des Gesteines nur eine ganz untergeordnete Rolle spielt. In der Tat würde die bloß von elastischer Zusammendrückung herrührende Einsenkung bei 25 cm unter der Schwelle tiefer Bettung, 1,8 kg/qcm Bettungsspannung und der Elastizitätszahl 300000 kg/qcm nur  $\frac{25 \cdot 1,8}{300000} = 0,00015$  cm betragen, also nicht sichtbar sein. Den bisher elastisch genannten Einsenkungen müssen daher andere nicht elastische Vorgänge zu Grunde liegen.

An der Grenzfläche der beiden Mittel müssen die Bettungsteilchen, die durch die Stopfarbeit wagerecht verkeilt werden, ihre kleinsten Achsen mehr oder weniger wagerecht stellen (Textabb. 1).

Wird nun die Belastung so gesteigert, daß das Gleichgewicht nur mit Hilfe der lotrechten Reibung hergestellt werden kann, so muß bei dieser, jetzt lotrechten Verkeilung die gegenteilige Bewegung der Steine eintreten. Dabei wird die lotrechte Reibung in den Grenzflächen dem Bestreben der seitlichen Verdrängung und Hebung entgegnetreten und so eine Drehung der Steine um diese Berührungsfächen bewirken, um so mehr, als in den Mittelgrenzen jetzt unter dem Winkel  $\rho^*$ ) geneigte schiefe Drücke und Widerstände vorhanden sind.

Diese Drehung der Steine in den Grenzflächen und im Innern der belasteten Bettung ist die wahre Ursache der Einsenkung, die deshalb Lagerung-Senkung genannt werden soll, während die Bezeichnung »elastische Einsenkung« nur für den Fall beibehalten wird, daß bereits die engste Lagerung der Schottersteine eingetreten ist.

Da aber die lotrechte Reibung nur bis zu einer gewissen Tiefe  $T$  (Textabb. 27) zwischen der gefährlichen und der Null-Wagerechten wirken kann, so wird bei noch größerer Bettungstiefe auch keine größere Einsenkung eintreten können, als sie bei Vorhandensein der Tiefe  $T$ , der »Reibungstiefe«, beträgt. Unterhalb der Null-Wagerechten wirkt eben die lotrechte Reibung nicht mehr, weil die durch die Stopfarbeit bereits wagerecht gestellten Teilchen nur von wagerechten Kräften und Widerständen beeinflusst werden, und keine Veranlassung haben, sich um die Berührungsfächen zu drehen.

Die Lagerungsenkung wird daher nur innerhalb der Tiefe  $T - d$  (Textabb. 27) stattfinden, und zwar werden sich die Verdrehungen von Stein zu Stein fortpflanzen, da ja keine Hohlräume auftreten können. Dabei tritt in den oberen Schich-

\*) Abschnitt V, Seite 273.



Zusammenstellung III.  
Reibungstiefe für hölzerne Querschwellen.  
Schwelleneingriff d = 15 cm.

| $\rho =$                   | 380       | 400  | 420  |
|----------------------------|-----------|------|------|
| Bettungsspannung<br>kg/qcm | T in cm = |      |      |
| 0,5                        | 18,5      | —    | —    |
| 0,6                        | 22,4      | 18,5 | —    |
| 0,7                        | 26,3      | 21,7 | 17,9 |
| 0,8                        | 30,1      | 24,9 | 20,5 |
| 0,9                        | 34,0      | 28,1 | 23,2 |
| 1,0                        | 37,9      | 31,4 | 25,8 |
| 1,1                        | 41,8      | 34,6 | 28,5 |
| 1,2                        | 45,7      | 37,8 | 31,1 |
| 1,3                        | 49,6      | 41,0 | 33,8 |
| 1,4                        | 53,5      | 44,2 | 36,4 |
| 1,5                        | 57,4      | 47,4 | 39,1 |
| 1,6                        | 61,3      | 50,7 | 41,7 |
| 1,7                        | 65,2      | 53,9 | 44,4 |
| 1,8                        | 69,1      | 57,1 | 47,0 |
| 1,9                        | 73,0      | 60,3 | 49,7 |
| 2,0                        | 76,9      | 63,5 | 52,3 |

Böschungswinkel kleiner und bei wachsender Bettungsspannung größer wird. In Textabb. 34 sind die Reibungstiefen für

Abb. 34.

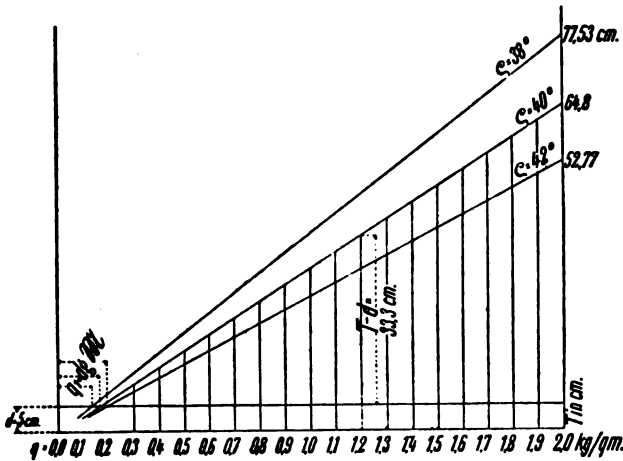

d = 5 cm dargestellt. Die Vergleichung mit Textabb. 33 ergibt nur geringe Unterschiede, weil der Einfluss von d in der kleinen Größe d g M gering ist.

Wird Gl. 14) auf T — d umgeformt, so ist

$$\text{Gl. 14a) } \dots \dots T - d = \frac{q - d g M}{g (M - k)},$$

worin das Glied d g M den auf S. 272 zu Textabb. 21 besprochenen ersten Grenzwert  $q_1$ , Zusammenstellung I, darstellt. Ist nun in Gl. 14a)  $q = q_1 = d g M$ , so wird  $T - d = 0$ , in diesem Falle ist also unter den Schwellen keine Reibungstiefe vorhanden, demnach kann auch keine Lagerungssenkung eintreten. Diese beginnt erst, wenn  $q > q_1$  ist. Sie wird als Vereinigung aller Drehungen der Teilchen an der Mittelgrenze und im Innern der belasteten Bettung nach Abschnitt VII in geradem Verhältnisse zur Bettungstiefe unter den Schwellen H — d stehen, aber nur solange  $H - d < T - d$  ist. Der

größte Wert der Senkung tritt bei der Bettungsspannung ein, bei der  $H = T$  wird. Für  $H > T$  bleibt der Höchstwert der Senkung unverändert, weil unter der Nullwagerechten keine lotrechte Reibung, also keine Drehung der Teilchen auftreten kann. Die bisherige Bettungsgleichung  $q = c's$  erhält demnach die Form  $q - d g M = C s$ , worin aber die Bettungsziffer C eine andere Bedeutung hat.

Die hier eingeführte innerhalb gewisser Grenzen veränderliche Bettungsziffer C\*) kann durch einen Vergleich aus der Elastizitätslehre erläutert werden. Wird ein lotrechter Stab vom Querschnitte 1 und der Länge L durch eine Kraft P lotrecht gedrückt und an jeder Ausbiegung verhindert, so ist seine Verkürzung bei der Elastizitätszahl E aus  $\frac{P}{E} = \frac{x}{L}$

oder  $P = \left(\frac{E}{L}\right) x$  zu entnehmen.

In dieser Gleichung spielt E : L dieselbe Rolle wie C in Gl. 15) . . . . .  $q - d g M = C s$ .

Beide Größen, E : L und C, sind unveränderlich, so lange in der Stabgleichung L und in Gl. 15) die Tiefe H — d unverändert bleiben; sie ändern sich, wenn L oder H — d, letzteres aber nur innerhalb der Grenzen von 0 bis T — d, andere Werte annehmen.

Hierbei ist die Gültigkeit der Stabgleichung durch den Wert von P an der Elastizitätsgrenze und die der Gl. 15) durch den Wert des Überdruckes  $q - d g M$  begrenzt, der die engste Lagerung der Bettungsteilchen hervorruft.

Die Bettungsziffer C ist bislang wenig sicher und im Einzelfalle überwiegend durch Schätzung festgelegt. Aus den Versuchen der Reichseisenbahnen wurden die Ziffern 3 und 8 entnommen\*\*), Winkler\*\*\*) gab 4 bis 45, im Mittel 9 an, alle diese Zahlen sind aber nicht das Ergebnis einwandfreier Feststellung.

Bei dem Vergleiche der Gleichung der Bettungsziffer mit der der elastischen Längenänderung eines Stabes ist jedoch daran zu erinnern, daß erstere nicht aus Elastizitätsverhältnissen, sondern im wesentlichen durch Lageänderungen der belasteten Bettungsteilchen entstanden ist.

In Textabb. 35 wirkt dieselbe Kraft q einmal auf eine

Abb. 35.

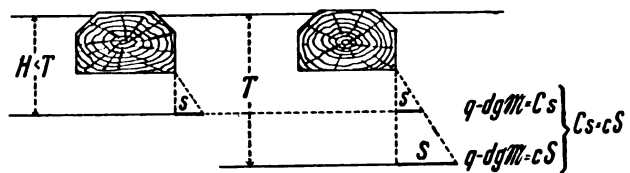

Bettung von der Tiefe H, das andere Mal auf eine solche von der Tiefe T. Am Ende des VII. Abschnittes ist erklärt,

\*) Daß die Bettungsziffer mit der Tiefe der Bettung abnimmt, geht schon aus den Versuchen der deutschen Reichseisenbahnen hervor, bei denen man unter sonst gleichen Verhältnissen bei Vorhandensein einer Packlage  $c' = 8$ , ohne diese  $c' = 3$  fand.

\*\*) Organ 1899, S. 141, 194, 227.

\*\*\*) Siehe Winkler, E. Dr. Der Eisenbahn-Oberbau. Prag 1875. § 196.



warum bei Vorhandensein der vollen Reibungstiefe  $T$  die Einsenkung  $S$  größer sein muß, als ihr Wert  $s$  bei der Bettungstiefe  $H < T$ .

Im ersten Falle besteht die Gleichung  $q - d g \mathfrak{M} = C s$ , im zweiten  $q - d g \mathfrak{M} = c S$ , woraus  $C s = c S$  folgt.

Hierin sind  $c$  und  $S$  unveränderliche Größen, die auch bei weiterer Senkung der Unterbaukrone auf  $H > T$  so lange weiter bestehen, als  $q$  unverändert bleibt. Wenn die dem Drucke  $q$  entsprechende Bettungstiefe  $T$  beibehalten wird und nun  $q$  auf  $Q$  zunimmt, so bleibt  $c$  auch unveränderlich,\*) wohl aber wird  $S$  größer:  $Q = c S'$ , und zwar bis  $Q$  den Wert  $\varepsilon$  erreicht, der die engste Lagerung der Bettungsteilchen erzeugt. Wird auch der Wert  $\varepsilon$  überschritten, so erfolgt keine weitere Einsenkung.

Nun ist zu untersuchen, wie sich  $s$  für verschiedene Bettungsstärken von  $H - d = 0$  bis  $T$  ändert. Kennt man den Verlauf dieser Änderung, so ist damit auch das Gesetz der Änderung von  $C$  gegeben. Nach dem im VII. Abschnitte Gesagten suchen sich die Teilchen rechtwinkelig auf die unter dem Reibungswinkel  $\varrho'$  gegen die Wagerechte geneigte Druckkraft  $\vartheta_x$  zu stellen. Da  $\varrho'$  von der gefährlichen Wagerechten bis zur Reibungstiefe von  $\varrho'$  bis  $0$  abnimmt, so ist diese Drehung in den tieferen Schichten geringer als in den höheren. Die Veränderung von  $s$  bei gleichbleibendem  $q$  wird daher nach einer Linie ähnlich der im V. Abschnitte gefundenen Hyperbel  $E$  stattfinden. Da jedoch durch den Zusammenhalt der geprefsten Bettungsteilchen die in höheren Schichten liegenden wegen stärkerer Drehung die Drehung der tieferen vergrößern, während diese wieder auf jene zurückhaltend wirken, so wird diese Linie so flach verlaufen, daß man ohne merkliche Fehler  $\frac{s}{S} = \frac{H - d}{T - d}$  und weil  $C s = c S$  ist,  $\frac{s}{S} = \frac{c}{C} = \frac{H - d}{T - d}$  setzen kann.

Nach Abschnitt VII kann die unterstopfte Bettung nur noch um 4% verdichtet werden, also kann man die Belastung unter Gültigkeit von Gl. 15) nur soweit steigern, daß sich  $T - d$  um  $\frac{T - d}{25}$  verkürzt. Diese Bettungsspannung,  $\varepsilon$  genannt, entspricht somit der Gleichung  $\varepsilon - d g \mathfrak{M} = c \frac{T - d}{25}$ . Vom Eintritte des Wertes  $\varepsilon$  an bleibt bei weiterer Steigerung der Bettungsspannung die Einsenkung  $\frac{T - d}{25}$  unverändert; hierüber folgt näheres im IX. Abschnitte.

Somit wird in der Tiefe  $H \dots q - d g \mathfrak{M} = C s$

und in der Tiefe  $T \dots \varepsilon - d g \mathfrak{M} = c \frac{T - d}{25}$ ,

woraus  $\frac{q - d g \mathfrak{M}}{\varepsilon - d g \mathfrak{M}} = \frac{C}{c \frac{T - d}{25}} \cdot s$  und weil  $c (T - d) =$

$C (H - d)$  ist

Gl. 16)  $\dots q - d g \mathfrak{M} = \frac{25 (\varepsilon - d g \mathfrak{M})}{H - d} \cdot s$

\*) NB. Wenn die Bettungshöhe  $H$  für einen bestimmten Fall gleich der Reibungstiefe  $T_{kl}$  der kleinsten auftretenden Bettungs- spannung, oder kleiner ist,  $H < T_{kl}$ , so kann für die Berechnung dieser Schwelle überall  $C$  als unveränderlich angenommen werden.

folgt, die Bettungsziffer wird demnach durch  $C = \frac{25 (\varepsilon - d g \mathfrak{M})}{H - d}$

festgelegt. Die Größe  $\varepsilon - d g \mathfrak{M}$  vertritt hierbei die Stelle der Elastizitätszahl  $E$  der Stabgleichung und wird hier als Senkungszahl eingeführt.

Die von allen Schriftstellern aus Winklers grundlegender Annahme übernommene Gleichung  $q' = c' s$  ist also aus folgenden Gründen unrichtig:

1) Die Gleichung  $q' = c' s$  ist eine reine Elastizitätsgleichung, weil für  $q' = 0$  auch  $s = 0$  wird, was mit der Tatsache im Widerspruche steht, daß eine bis zum Grenzwerte  $q_1 = d g \mathfrak{M}$  anwachsende Belastung keine Einsenkung in das Schotterbett hervorruft, und daß ein  $q' < q_1$  schon eine meßbare Senkung erzeugen müßte, während man grade die Spurbildung, also Senkung und Verdrängung der Bettung, auf Landstraßen seit jeher durch eine Pflasterung mit hinreichendem Eingriffe  $d$  zu verhindern suchte.\*)

2) Die Bettungsziffer  $c'$  hat keine feststehenden Werte, wie man aus den Versuchen der Reichseisenbahnen folgern zu können glaubte. Sie ändert sich vielmehr mit der Tiefe bis zu deren größtem Wert,  $T - d$  unter der Schwelle, und sie muß für hölzerne Querschwellen bei  $d = 15 \text{cm}$  unter sonst gleichen Verhältnissen einen andern Wert haben, als für eiserne mit kleinerem Eingriffe  $d$ , gleichgültig, ob letztere Lang- oder Querschwellen sind. Bei den Versuchen wurden aber die Ergebnisse des Holzschwellenoberbaues mit den über Hilfs-Oberbau erhaltenen durcheinander gemengt, und so unrichtige Ergebnisse erzielt.

Wenn wir nun die für hölzerne Querschwellen mit  $d = 15 \text{cm}$  und  $H - d = 25 \text{cm}$  erhaltenen Werte der Bettungsziffer  $c$  aus der unrichtigen Gleichung  $q = c' s$  in die richtige  $q - d g \mathfrak{M} = C s$  setzen, so ergibt sich  $C = c' - \frac{d g \mathfrak{M}}{s}$ , die nach dem bisherigen Verfahren erhaltenen Werte der Bettungsziffer sind also um  $\frac{d g \mathfrak{M}}{s}$  größer, als die theoretisch einwandfreieren Werte  $C$ .

## IX. Die Grenzbelastungen.

Im IV. Abschnitte wurde der in der gefährlichen Wagerechten auftretende erste Grenzwert  $q_1 = d g \mathfrak{M}$  besprochen. Da er keine Lagerungsenkung hervorbringen kann, hat er nur für die Bettungsgleichung 16) Bedeutung.

Zur Erklärung der übrigen möglichen Grenzwerte dient Textabb. 35 bei der Annahme, daß der die Senkung erzeugende Überdruck  $q - d g \mathfrak{M}$  so gesteigert wird, daß die vorhandene Bettungstärke grade gleich der Reibungstiefe  $T$

\*) In Wahrheit kann auch  $q_1 = d g \mathfrak{M}$  bei endlicher Korngröße nicht  $= 0$  werden, weil das kleinste  $d$  nicht  $= 0$ , sondern der Eingriffstiefe der obersten Schottererschicht gleich zu setzen ist. Hat die Bettung, wie beispielsweise Sand, eine sehr kleine Korngröße, so überzeugt man sich leicht, daß schon ein geringes Gewicht  $q'$  ausreicht, um, auf die Oberfläche gelegt, schon eine sichtbare bleibende Einsenkung hervorzuufen. Hier wird eben ein kleiner Eingriff  $d$  durch wahrnehmbare Verdrängung erzeugt, um der Gleichgewichtsbedingung  $q = d g \mathfrak{M}'$  zu entsprechen;  $g'$  und  $\mathfrak{M}'$  sind dabei mit den für Sand zu ermittelnden Werten einzusetzen.

ist. Bei weiterm Anwachsen dieses Druckes können nun drei Fälle eintreten:

a) Die gefährliche Wagerechte senkt sich allmählig, bis der in ihr auftretende Seitendruck  $q\mu$  gleich dem größtmöglichen Widerstande  $(d + s)g\nu$  wird (Textabb. 26). Bei der weitem Drucksteigerung tritt eine bleibende Senkung und Abschiebung mit Furchenbildung ein (Textabb. 22 und 23). Dieser Druck heiße Grenzwert  $q_2$ , er folgt aus  $q_2\mu = (d + s)g\nu$  und weil  $\frac{\nu}{\mu} = M$  ist

Gl. 17) . . . . .  $q_2 = (d + s)gM$ .

b) Bevor  $q_2$  eintritt, wird ein Grenzwert  $\epsilon$  erreicht, von dem ab die erreichte Lagerungsenkung unveränderlich bleibt, weil die Bettungsteilchen ihre engstmögliche Lage erreicht haben; nach Abschnitt VIII ergibt sich dieser Wert aus

Gl. 18) . . . . .  $\epsilon - dgM = c \frac{T - d}{25}$ .

Sobald  $\epsilon$  eintreten kann, ist die Möglichkeit eines Grenzwertes  $q_2$  ausgeschlossen und umgekehrt kann  $\epsilon$  in einem bestimmten Falle nicht eintreten, wenn schon vorher  $q_2 < \epsilon$  die Abschiebung eingeleitet hat.

c) Nach Eintritt der Bettungsspannung  $\epsilon$  kann diese derart gesteigert werden, daß der Seitendruck bei ungeänderter Lage der gefährlichen Wagerechten eine Größe  $\epsilon'$  erreicht, die bei geringster Steigerung eine bleibende Senkung, Abschiebung und Furchenbildung erzeugt. Dieser vierte Grenzwert ist demnach:

Gl. 19) . . . . .  $\epsilon' = \left(d + \frac{T - d}{25}\right)gM$

unabhängig von der Bettungsziffer; er kann nur dann eintreten, wenn vorher  $\epsilon$  eingetreten ist.

Von den vier Grenzwerten  $q_1$ ,  $q_2$ ,  $\epsilon$  und  $\epsilon'$  sind die drei letzteren deshalb wichtig, weil die geringste Überschreitung von  $q_2$  und  $\epsilon'$  bleibende Gleissenkungen verursacht und weil  $\epsilon$  die Gültigkeit der Bettungsgleichung beendet.

Um über die wichtige Bedeutung des Grenzwertes  $\epsilon$  klar zu werden, dient folgende Überlegung. Die Senkung  $s$  wird durch eine Kraft  $q$  erzeugt, die bei der Annäherung des Rades von 0 bis zum größten Werte  $q$  bei der Stellung auf der Schwellenachse anwächst, dann wieder mit der Entfernung des Rades bis 0 abnimmt. Beim allmählichen Anwachsen wird daher der die Senkung verursachende Bettungsdruck eine Arbeit leisten, die durch  $\int_0^s (q - dgM) \delta s$  ausgedrückt wird. Da aber früher  $q - dgM = \frac{25(\epsilon - dgM)}{H - d} \cdot s$  nachgewiesen ist, so wird, wenn  $\frac{25(\epsilon - dgM)}{H - d}$  die Bezeichnung  $\omega$  erhält,  $q - dgM = \omega \cdot s$  und  $\int_0^s (q - dgM) \delta s = \omega \int_0^s s \delta s = \frac{\omega s^2}{2} =$  der Senkungsarbeit des Bettungsüberdruckes.

Diese Arbeit schwingt also zwischen den Grenzen 0,  $\frac{\omega s^2}{2}$ , 0. Ist nun  $q > \epsilon$  so muß die Arbeit schon bei Erreichung der dem Eintritte des Wertes  $\epsilon$  entsprechenden Senkung  $\sigma < s$

ihren höchsten Wert erreichen. Die Senkungsarbeit kann daher nur den Wert  $\int_0^i [\epsilon - dgM] \delta \sigma = \omega \int_0^i \sigma \delta \sigma = \omega \frac{\sigma^2}{2}$  erreichen, während zur vollen Ausschwingung der Kraftleistung des Druckes  $q$  die Arbeit  $\omega \frac{s^2}{2}$  erforderlich wäre. Der Unterschied  $\omega \left(\frac{s^2}{2} - \frac{\sigma^2}{2}\right)$  kann daher nur von der rückwirkenden Festigkeit des Bettungsgesteines aufgenommen werden und muß sich wegen der oben geschilderten Unterbrechung der Ausschwingung der Kraftleistung als Stofs auf das Rad äußern.

Obwohl nun stets  $\epsilon' > \epsilon$  sein muß, bleibt nach den obigen Ausdrücken das Verhältnis zwischen  $q_2$  und  $\epsilon$  zunächst unbestimmt; die nachfolgende Untersuchung löst diesen Zweifel.

Zu diesem Zwecke sollen  $q_2$  und  $\epsilon$  als  $f(C)$  dargestellt werden. Wenn  $s$  aus der Bettungsgleichung 15)  $q_2 - dgM = Cs$  in die Gleichung  $q_2 = (d + s)gM$  eingesetzt wird, so ergibt sich:

Gl. 20) . . . . .  $q_2 = dgM \frac{C - gM}{C - gM}$  oder

$Cq_2 - gMq_2 - dgM C + dg^2 M M = 0$ ; wird  $C = x$ ,  $q_2 = y$  gesetzt, so entsteht

Gl. 20 a) . . . . .  $xy - gMy - dgMx + dg^2 M M = 0$ ,

die Gleichung einer gleichseitigen Hyperbel bezogen auf das zu ihren Asymptoten gleichgerichtete Achsenkreuz. Denn wenn man den Ursprung der Asymptotengleichung der gleichseitigen

Hyperbel:  $x_1 y_1 = \frac{a^2}{2}$  um die Größen  $\xi$  und  $\eta$  verschiebt, also

$\left\{ \begin{matrix} x_1 = x - \xi \\ y_1 = y - \eta \end{matrix} \right\}$  (Textabb. 36) setzt, so erhält man die Gleichung

$xy - \eta x - \xi y + \left(\xi\eta - \frac{a^2}{2}\right) = 0$ ,

die der Gleichung 20 a) entspricht; demnach ist:

Abb. 36.

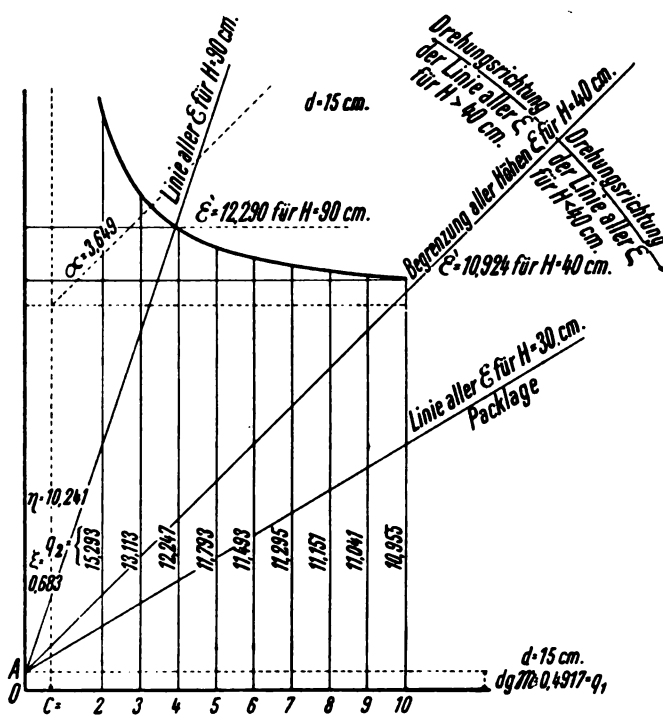

$\eta = d g M$ ,  $\xi = g M$  und  $\alpha = \sqrt{2 d g^2 M (M - \mathfrak{M})}$ , womit die Hyperbel bestimmt ist.

In Textabb. 36 wurde diese Hyperbel für hölzerne Querschwellen  $d = 15$  cm und in Textabb. 37 für eiserne Schwellen

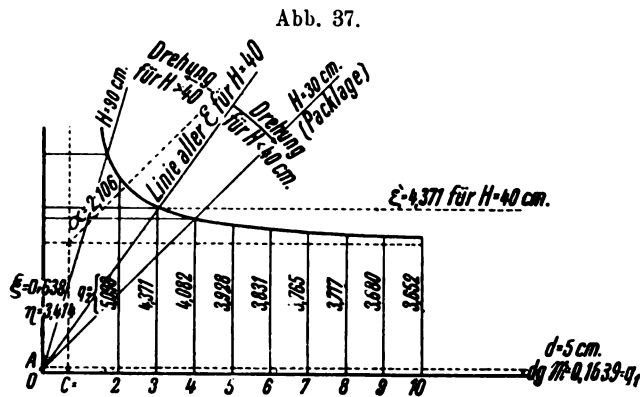

$d = 5$  cm unter Zuhilfenahme der Zusammenstellungen I und II und unter Annahme eines Reibungswinkels von  $\rho = 40^\circ$  gezeichnet.

In beiden Textabbildungen erscheint weiter die von A ausgehende Gerade  $\varepsilon = d g \mathfrak{M} + c \frac{T-d}{25}$ , die man auch  $\varepsilon = d g \mathfrak{M} + C \cdot \frac{H-d}{25}$  schreiben kann, weil nach Abschnitt VIII  $c(T-d) = C(H-d)$  ist. Die Tangente des Neigungswinkels dieser Geraden gegen die Längsachse  $\frac{H-d}{25}$  ändert sich mit der Bettungstärke H. Ihre Höhen stellen den Grenzwert  $\varepsilon$  dar, der bekanntlich einer Art Elastizitätsgrenze für Druck entspricht.

Die der  $f(\varepsilon')$  entsprechende Linie erscheint als eine zur X-Achse gleichlaufende Linie, die wegen  $\varepsilon' = d g M + \frac{T-d}{25} g M$  stets höher als  $\eta = d g M$ , also in allen Fällen über der X-Asymptote liegt und von der Bettungsziffer unabhängig ist.

Wenn in a)  $s = \frac{T-d}{25}$  wird, so geht  $q_2$  in  $\varepsilon'$  über, da aber  $\varepsilon'$  ohne vorheriges Eintreten von  $\varepsilon$  nicht stattfinden kann, ein tatsächlich auftretendes  $\varepsilon$  aber wieder  $q_2$  unmöglich macht, so folgt daraus, daß sich diese drei Linien, die Hyperbel, die Linie  $\varepsilon'$  und die Linie  $\varepsilon$ , in einem Punkte schneiden müssen.

Die Linie der Beziehung  $\varepsilon = d g \mathfrak{M} + c \frac{T-d}{25}$ , die  $\varepsilon$ -Linie, teilt also die Hyperbel in zwei Äste: in einen linken, wo wegen  $\varepsilon < \varepsilon' < q_2$  das Eintreten von  $q_2$  unmöglich wird und wo die Bettungsgleichung Gl. 15) nur bis zur Erreichung der Druckgröße  $\varepsilon$  gilt, und in einen rechten, wo immer  $q_2 > \varepsilon$  ist,  $\varepsilon$  und folglich  $\varepsilon'$  stets ausgeschlossen sind, und die Bettungsgleichung in vollem Umfange in Geltung bleibt. Die Linie  $\varepsilon'$  ist daher nur im linken Aste eingezeichnet.

In den Textabb. 36 und 37 sind alle Grenzwerte als abhängige der Bettungsziffer eingezeichnet.  $H = 40$  cm wird als Regelfall betrachtet. Wird H kleiner, so dreht sich die

$\varepsilon$ -Linie nach rechts, und die Bettungsziffern schreiten nach rechts vor; bei zunehmendem H gilt das Gegenteil.

Aus diesen Figuren erhellt:

**A. Hölzerne Querschwellen,  $d = 15$  cm. (Textabb. 36.)**

a) Bettungstiefe  $H = 40$  cm. Hier gilt der linke Ast der Hyperbel für die Bettungsziffern von 2 bis 10,  $q_2$  ist ausgeschlossen.

Für  $C = 3, 5$  oder 8 wird die Bettungsgleichung bei Erreichung einer Bettungsspannung von  $\varepsilon = 3,49, 5,49$  und  $8,49$  kg/qcm außer Gültigkeit gesetzt;  $\varepsilon'$  ist unveränderlich  $= 10,924$  kg qcm.

b) Bettungstiefe  $H = 90$  cm. Von  $C = 2$  bis 3,93 ist der linke für größere Bettungsziffern der rechte Hyperbelast in Betracht zu ziehen. Da aber die Bettungsziffer mit zunehmendem H kleiner wird, so soll sie hier auf die Größen 2 bis 5 beschränkt werden. Man erhält für

$$C = 3 \dots \varepsilon = d g \mathfrak{M} + c \frac{T-d}{25} = 0,4917 + 3 \frac{9-15}{25} = 6,4917 \text{ kg/qcm und } \varepsilon' = 12,290 \text{ kg/qcm};$$

$$C = 5 \dots q_2 = 11,783 \text{ kg/qcm.}$$

c) Bettungstiefe  $H = 30$  cm. Dieser Fall gilt auch für eine 10 cm Packlage im üblichen Schotterbette von 40 cm ganzer Tiefe. Hier gilt nur der linke Ast, und wegen der geringern Tiefe sind die höheren Bettungsziffern maßgebend. Für  $C = 5, 7$  oder 9 kg/qcm wird  $\varepsilon = 3,4917, 4,6917$  und  $5,8917$  kg/qcm,  $\varepsilon' = \left( d + \frac{T-d}{25} \right) g M = \eta + \frac{30-15}{25} \xi = 10,241 + 0,6 \cdot 0,683 = 10,65$  kg/qcm.

**B. Eiserne Schwellen,  $d = 5$  cm. (Textabb. 37.)**

a) Bettungstiefe  $H = 40$  cm. Der Fall liegt ähnlich wie A<sub>b</sub>. Für  $C = 3$  wird  $q_2 = \varepsilon = \varepsilon' = 4,371$  kg/qcm, für  $C = 5$  folgt  $q_2 = 3,928$  kg/qcm.

b) Bettungstiefe  $H = 90$  cm. Nur der rechte Hyperbelast gilt.  $C = 3$  und 4 kg qcm liefert  $q_2 = 4,371$  und  $4,082$  kg/qcm.

c) Bettungstiefe  $H = 30$  cm, übliche Bettung mit 10 cm Packlage. Entgegen dem Falle A<sub>c</sub> gilt hier wegen der größern Bettungsziffern vorwiegend der rechte Hyperbelast.  $C = 5, 7$  und 8 kg qcm entspricht  $q_2 = 3,928, 3,765$  und  $3,717$  kg/qcm.

Durch Verminderung des Eingriffes d der Schwelle werden also die Grenzwerte kleiner. Da jedoch die bei den ungünstigsten Verhältnissen auftretenden Bettungsspannungen kaum eine Größe von 1,9 kg/qcm erreichen\*), während die für bleibende Senkung und Furchenbildung maßgebenden Grenzwerte  $\varepsilon'$  und  $q_2$  niemals kleiner werden können, als die Asymptoten-Höhen  $\eta$  der Hyperbeln, im Falle A also nie 10,241 kg/qcm und im Falle B nie 3,414 kg/qcm unterschreiten, so können diese Grenzwerte unter gewöhnlichen Verhältnissen und bei den derzeitigen Raddrücken nicht leicht eintreten. Höchstens könnte dies im Falle B bei einseitigen Belastungen durch die Schwankungen der Fahrzeuge und beim Befahren ungleichmäÙig unterkrampter Gleisstellen vorkommen. Dasselbe gilt auch von  $\varepsilon$ , dessen Auf-

\*) W. Ast: Beziehungen zwischen Gleis und rollendem Materiale. Wien 1892, Beilage 1.

treten stets einen Stofs auf die Fahrzeuge bewirken mufs, sobald die Bettungsspannung von 0 beginnend über  $\varepsilon$  hinaus wächst.

Dieses Bild der Grenzwerte ändert sich jedoch bei Verminderung der Reibung durch Feuchtigkeit. Fällt der Reibungswinkel nur um  $2^\circ$  von  $40^\circ$  auf  $38^\circ$ , so ändern sich die wichtigen Werte  $M$  von 440,4719 auf 209,2399,  $\eta_I$  von 10,2409 auf 4,8648 und  $\eta_{II}$  von 3,4136 auf 1,6216 (Zusammenstellung II).

Nun wird im Falle B aus Gl. 17) für  $C = 4, 5$  und  $6 \dots$   $q_2 = 1,75, 1,72$  und  $1,70$  kg/qcm, welche Grenzwerte umso leichter erreicht werden können, als die Lagerungsenkungen bei verminderter Reibung durch die geringere Verdrehung der Bettungsteilchen geringer, die Bettungsziffern und Bettungsspannungen daher gröfser werden.

Bei dem geringen Schwelleneingriffe von 5 cm können daher die Grenzspannungen  $q_2$  namentlich bei Vorhandensein einer Packlage und den heute üblichen Radrücken an vielen Stellen der Schwelle überschritten, also das Losrütteln der unterstopften Schwellen und weiter bleibende Gleissenkungen verursacht werden.

Im Falle A können jedoch die Grenzwerte unter den heutigen Radlasten kaum eintreten, wie aus Textabb. 36 hervorgeht, weil die Bettung wegen des Stopfens nie schwächer als  $30^{cm}, 15^{cm}$  unter der Schwelle, werden darf.

Nur in einem einzigen Falle ist dies möglich. Wird das Gleis ohne Strömung überflutet, so sinkt  $M$ , wie früher, um mehr als die Hälfte und das Gewicht  $g = 0,00155$  auf  $0,00055$ , auf etwa  $30\%$ , so dafs  $\eta_I = 1,62$  kg/qcm, etwa  $17\%$  seines Wertes, wird.\*)

Wie weit die Bettungsspannungen bei künftigen Verstärkungen des Oberbaues wegen Steigerung der Lasten gesteigert werden dürfen, zeigen die Textabb. 36 und 37. Hierbei sind immer die Fälle  $A_e$  und  $B_e$  als die ungünstigsten unter gleichzeitiger Annahme der Reibungsverminderung durch Nässe in Betracht zu ziehen. Im Falle  $A_e$  würde beispielsweise bei einer Bettungsziffer  $C = 7$ \*\*) schon bei Überschreitung einer Spannung  $\varepsilon = d g M + C \frac{30 - 15}{25} = 4,61$  kg/qcm das federnde Spiel der Bettung aufhören. Im Falle  $B_e$  folgt schon vorher für  $C = 6$   $q_2 = 1,70$ , woraus hervorgeht, dafs Schwellen von so geringem Eingriff überhaupt keine weitere Steigerung der Bettungsspannungen zulassen, wenn die Grenzwerte vermieden werden sollen. Bemerkenswert ist aber, dafs für  $d = 2^{cm}$  (Eingriff der obersten Schotterschicht) und  $C = 4$ ,  $q_2 = 1,45$  wird, dafs es also vom Standpunkte der Statik der Bettung bei den heute üblichen Belastungen zulässig ist, die Schwellen oben auf die Bettung zu legen, wie dies auf amerikanischen Bahnen und bei Notbauten oft geschieht. Allerdings werden

\*) Hier würde sich  $\varepsilon$  wegen der Kleinheit der Veränderlichen  $d g M$  nur wenig ändern, und da die Hyperbel bedeutend hinunterrückt, gilt nur ihr rechter Ast, so dafs auch nur der Grenzwert  $q_2$  eintreten kann.

\*\*) Die Versuche der Reichseisenbahnen ergaben in diesem Falle  $c' = 8$ ; wir haben bereits früher aufmerksam gemacht, dafs unser hier aufgestelltes  $C$  um die Gröfse  $\frac{d g M}{s}$  geringer ist; daher ist  $C = 7$  anzunehmen, bis entsprechende Versuche genauere Unterlagen geliefert haben.

hier die Grenzwerte sofort eintreten, aber dies hat nur zur Folge, dafs allmählig ein tieferliegendes Schwellenlager ausgebildet wird, bis der Schwelleneingriff die zur Herstellung des Gleichgewichtes erforderliche Gröfse erlangt hat. Dafs die Unterstopfung durch diese Verdrängung leiden mufs, ist aus Vorstehendem klar und wird auch durch die Abkehr der amerikanischen Bahnen von dieser Bauart bestätigt, wenn sie auch noch nicht verschwunden ist.\*\*)

Dieser Abschnitt über die Grenzwerte lehrt, dafs deren Eintritt bei den heute üblichen Belastungen und bei einem Schwelleneingriffe von mindestens 15 cm noch lange nicht zu befürchten ist. Wenn nun im Verlaufe des Betriebes dennoch bleibende Senkungen eintreten, so können sie nur durch andere nicht statische Gründe entstanden sein. Diese Ursachen sind:

- 1) mangelhafte Unterstopfung;
- 2) ungleichmäfsige, einseitige und auflockernde Drücke durch Schwankungen der Fahrzeuge;
- 3) der Umstand, dafs die Bettungsteilchen nach der Entlastung nicht genau in die frühere Lage zurückkehren können, was sich namentlich bei starkem Verkehre geltend machen mufs;
- 4) der Einflufs der das Gefüge auflockernden Fröste;
- 5) bleibende Senkung des Untergrundes.

#### X. Anwendung der Theorie.

Im Folgenden soll an einigen von Zimmermann berechneten Fällen gezeigt werden, wie diese Ergebnisse gemäfs der vorliegenden Theorie abgeändert werden müfsten, wenn sie vom Standpunkte der Bettungsstatik unanfechtbar sein sollen.

Die Druckverhältnisse in einer Mittelgrenze einer 2,7 m langen, 0,31 m breiten Schwelle bei der gröfsten Bettungsspannung  $q = 1,25$  kg/qcm in der Nähe des Lastpunktes zeigt

Abb. 38.

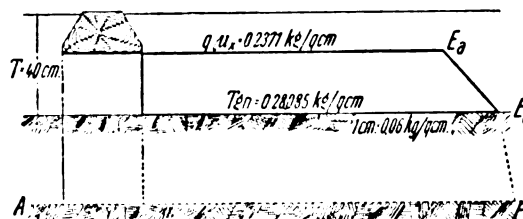

Textabb. 38. Hierbei ergibt sich für  $c' = 8$  eine Senkung von  $0,16$  cm.\*\*)

\*) Anlässlich des letzten internationalen Geologenkongresses von 1906 schreibt Professor C. Diener wörtlich:

„Der Oberbau der mexikanischen Zentralbahn ist selbst für amerikanische Verhältnisse schlecht. Auf den dem Bahndamm lose aufliegenden Schwellen sind die Schienen nur ungenügend befestigt, sodass bei dem Darüberfahren des Zuges das Gleis in Schwingungen gerät, die auf den Passagier eine ähnliche Wirkung ausüben, wie eine Schifffahrt auf stürmischer See. Zwischen Chihuahua und El Paso sahen wir nicht weniger als drei entgleiste Lastzüge neben dem Gleise liegen.“ — Gewiss keine gute Empfehlung für diese billige Bauart!

\*\*) Siehe Beziehungen zwischen Gleis und rollendem Materiale von W. Ast, Wien 1892, Beilage I, Post 8. Die zugehörige Schiene des Querschnittes D ist 9 m lang, hat  $35,34$  kg/m Gewicht,  $J = 951$  cm<sup>4</sup> und liegt auf 12 Schwellen.

Zunächst ist die Spannung in der gefährlichen Wagerechten von Bedeutung, wobei in  $M_x = \frac{\nu_x}{\mu_x}$  der Tangentenwert  $a' < a$  sein muß, weil bei dieser Bettungsspannung noch kein Grenzwert eintreten kann.

Aus Gl. 17) folgt . . .  $q = (d + s) g M_x$ , somit  $M_x = \frac{1,25}{15,16 \cdot 0,00155} = 53,196$ ; aus Abschnitt VI folgt, daß  $\frac{\omega + \zeta}{\omega - \zeta} = \sqrt{M_x} = \sqrt{53,196} = 7,29355$  somit  $\zeta = \frac{\omega(\sqrt{M_x} - 1)}{\sqrt{M_x} + 1} = 0,990607$ , wobei  $\omega = \sqrt{1 + a^2} = \sec \varrho = \frac{1}{\cos \varrho} = \frac{1}{\cos 40^\circ} = 1,305407$  und  $\zeta$  von  $a'$  abhängig, nämlich  $= \sqrt{a(a + a')}$  ist.

Bekanntlich ist  $\mu_x = \frac{1}{(\omega + \zeta)^2}$ , also  $= 0,189692$ , somit ist die Spannung in der gefährlichen Wagerechten  $q \mu_x = 1,25 \cdot 0,189692 = 0,237115$ , für  $q = 1,25$  wird nach Zusammenstellung III die Reibungstiefe  $T = 39,4$  cm, also  $T < H = 40$  cm.

Um die Spannung  $y_0$  in der Nullwagerechten zu erhalten, gebraucht man am bequemsten die Gleichung für A C in Textabbildung 32 . . .  $y_0 = T g n = 0,28085$ . Wäre  $H < T$ , so ergibt sich die Spannung in der Unterbaukrone aus:  $[kg(H - d) + q] \mu_H = H g \nu_H$ , woraus wie oben  $M_H, \zeta_H$  und  $\mu_H$  zu bestimmen sind. Unterhalb der Nullwagerechten in Textabb. 27 wird keine lotrechte Reibung in Anspruch genommen, daher muß die Spannung in der Unterbaukrone aus dem Kraftkörper (Textabb. 27) ohne lotrechte Reibung berechnet werden; man erhält sie aus:  $[kg(H - d) + q] m$ . Diese Berechnung ist im vorliegenden Falle überflüssig, da der Unterschied  $H - T$  nur 6 mm. beträgt. Läge die Unterbaukrone noch tiefer, etwa in A F, so würde der Druck unter der Nullwagerechten nach der Linie  $E_0 F$  verlaufen. Diese Linie hat nach Zusammenstellung I gegen die Lotrechte die Neigung  $tg \alpha = 500$  kg/m (Textabb. 21 und 27). Nach dem am Schlusse des Abschnittes VI Gesagten kann die Verbindung der Punkte  $E_a$  und  $E_0$ , deren Achsen-Abstände ebenfalls 500mal verzerrt erscheinen, gezogen und die Zeichnung der Hyperbel vermieden werden.

Um die Biegsamkeit der Schwelle in Betracht zu ziehen, soll Beilage 6 aus dem oben bezeichneten Werke von W. Ast als Grundlage gewählt werden.

Die Textabb. 39 und 40 zeigen die 2,7 m lange Schwelle, die von allen maßgebenden Fachmännern mit Recht als die geeignetste erkannt worden ist, während die Textabb. 41 und 42 die vorher übliche 2.4 m lange darstellen.

Unter Zugrundelegung der Zimmermannschen Bettungsdrücke  $p$  ist zu bemerken, daß diese Werte nur vom Schienendrucke, also ohne Berücksichtigung des Eigengewichtes des Oberbaues  $\Sigma$  kg/m abgeleitet wurden. Für vorliegende Theorie ist aber diese Größe  $\Sigma$  deshalb wichtig, weil der erste Grenzwert in der gefährlichen Wagerechten  $q_1 = d g \mathfrak{M}$  diese Größe mit enthalten soll. Der die Lagerungsenkung und demnach auch die Biegung herbeiführende Überdruck ist, wenn  $\sigma$  die aus  $\Sigma$  folgende, gleichmäßig verteilte Bettungsspannung bedeutet,  $q = (d g \mathfrak{M} - \sigma)$ . Hieraus wäre  $(d g \mathfrak{M} - \sigma)$  für jede Ober-

Abb. 39.



Abb. 40.



Abb. 41.

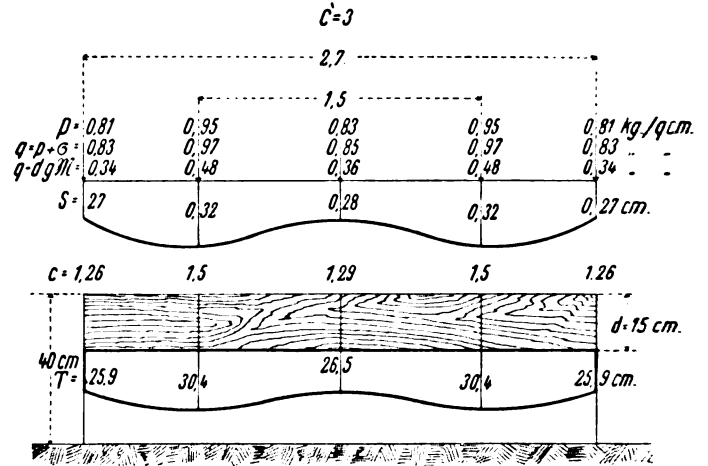

Abb. 42.



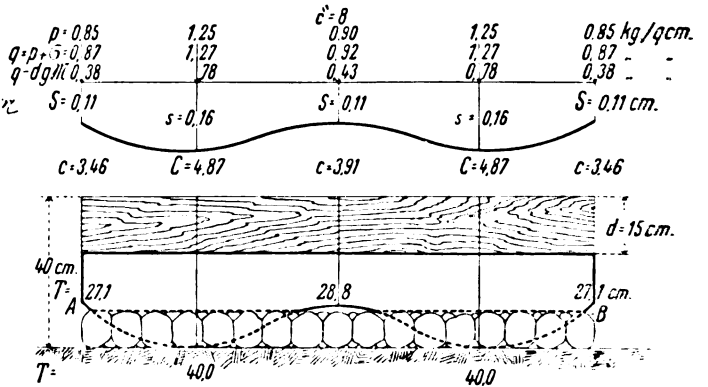

bauart besonders zu berechnen, die Zusammenstellung I hätte keine allgemeine Gültigkeit. Um dieses zu vermeiden, sind gleich die Drücke  $p + \sigma$  in die Zeichnung eingetragen, die vorläufig die nach Zimmermann berechneten Werte  $p$  enthält, für diese berichtigten Spannungen  $p + \sigma$  findet man aus Zusammenstellung III die zwischengerechneten Reibungstiefen und aus  $\frac{(p + \sigma) - d g \mathfrak{M}}{s} = C$ , die jeweilige veränderliche Bettungsziffer oder deren Grenzwert  $c$  aus  $\frac{q - d g \mathfrak{M}}{S} = c$ . Alle Werte

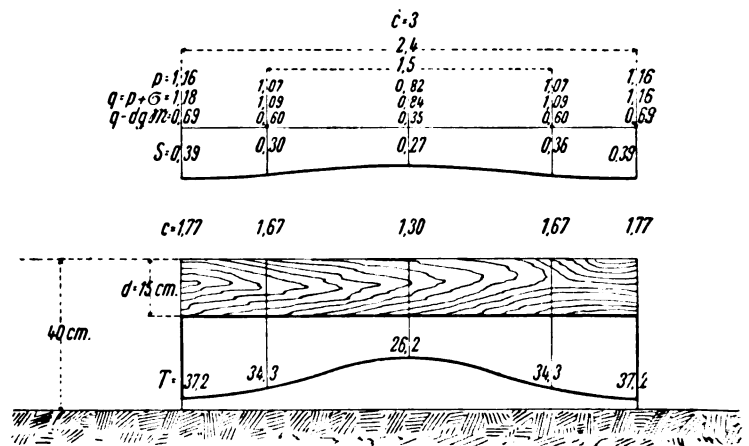
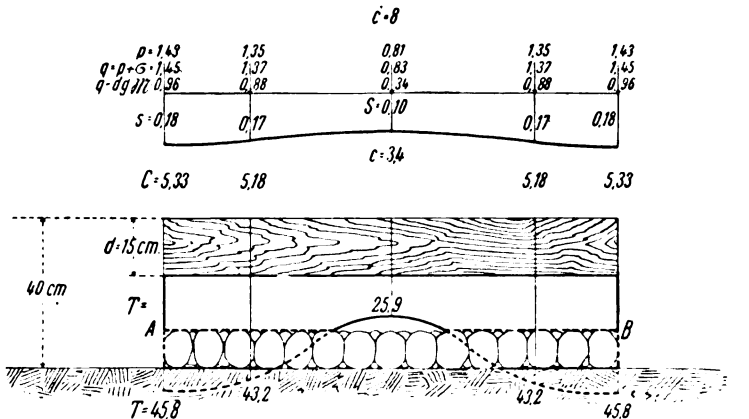
sind aus den Abbildungen zu entnehmen. Wenn die Schwelle  $l$  lang,  $b$  breit ist, ist  $\sigma = \frac{\Sigma}{l \cdot b}$ ;  $\Sigma$  wurde in Textabb. 39 und 40 mit 156 kg und in Textabb. 41 und 42 mit 144 kg angenommen, woraus im ersten Falle für  $b = 31$ ,  $l = 270$  cm,  $\sigma = 0,0186$  kg/qcm, im zweiten für  $b = 31$ ,  $l = 240$  cm,  $\sigma = 0,0172$  kg/qcm folgt. Durch Verbindung der Endpunkte aller Reibungstiefen ergibt sich deren Umhüllungslinie  $T$ . In Wirklichkeit sind diese nach 2 : 1 verzerrt gezeichneten Linien noch flacher. Die  $T$ -Linien haben in allen Höhen  $Y = T - d$  viel steilere Neigungen als die vorgezeichneten Biegungslinien an denselben Stellen, weil letztere sich aus  $y = \frac{q - d g \mathfrak{M}}{C}$ ,

somit  $\frac{\delta y}{\delta x} = \frac{1}{C} \frac{\delta q}{\delta x}$ \*) und erstere aus  $Y = T - d = \frac{q - d g \mathfrak{M}}{g(\mathfrak{M} - k)}$  und  $\frac{\delta Y}{\delta x} = \frac{\delta(T - d)}{\delta x} = \frac{1}{g(\mathfrak{M} - k)} \frac{\delta q}{\delta x}$  ergibt, wobei  $\frac{1}{g(\mathfrak{M} - k)}$  nach Zusammenstellung I, gemäß dem Reibungswinkel zwischen 38,9 und 26,5 liegt. Für  $\varrho = 40^\circ$  ist somit  $\frac{\delta(T - d)}{\delta x} = 32,1776 \cdot C \cdot \frac{\delta y}{\delta x}$ .

Aus diesen Ausdrücken für die Neigungen folgt, daß die  $T$ -Linie zugleich mit der Biegungslinie alle größten und kleinsten Werte erreicht, also auch die Wendepunkte, für die die zweiten Differenzialquotienten aufzustellen wären, in denselben Punkten liegen müssen.

Die  $T$ -Linien haben aber noch eine andere bemerkenswerte Eigenschaft. Aus  $T - d = \frac{q - d g \mathfrak{M}}{g(\mathfrak{M} - k)}$  folgt  $q - d g \mathfrak{M} = g(\mathfrak{M} - k)(T - d)$ ; wenn also die Höhen  $T - d$  hier mit dem Maßstabe  $1 : 10 \cdot \frac{1}{g(\mathfrak{M} - k)}$  gemessen werden, so stellen sie zugleich die Lastverteilung der die Biegung verursachenden Drücke  $q - d g \mathfrak{M}$  dar.

Aus den Textabb. 39 bis 42 sind folgende Schlüsse zu ziehen:

- 1) Bei Textabb. 39 und 41 würde eine Verschiebung der Unterbaukrone nach unten, also eine größere Bettungstiefe, keinen Einfluss auf die Senkung auszuüben, weil die  $T$ -Linie die Unterbaukrone nicht schneidet.
- 2) Bei Textabb. 40 und 42 muß die Entfernung der Packlage eine größere Einsenkung und eine kleinere mittlere Bettungsziffer hervorrufen, was durch die Versuche der

\*) Hier ist  $C$ , als mittlere Bettungsziffer gedacht, unveränderlich angenommen.

Reichseisenbahnen bestätigt wird, die ohne Packlage  $c' = 3$  und mit Packlage  $c' = 8$  ergaben. Damit ist also auch der Einfluss der Bettungstiefe auf die Einsenkung klargestellt.

Die Textabb. 43 und 44 zeigen die Umhüllungslinien der

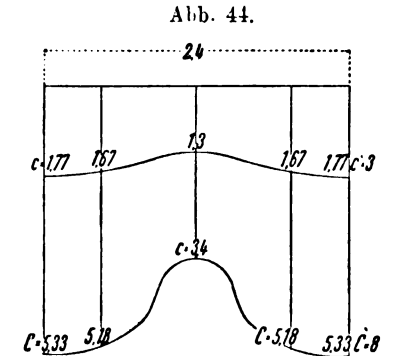
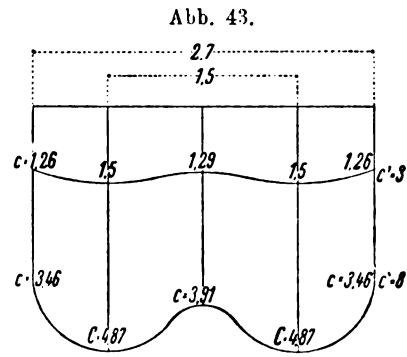

Bettungsziffern für 2,7 m und 2,4 m lange Querschwellen. Die obere Linie entspricht der üblichen Bettungstiefe, die untere der niedrigen Bettung mit Packlage.

Da  $q - d g \mathfrak{M} = Cs$ , also  $C = \frac{q - d g \mathfrak{M}}{s} = g(\mathfrak{M} - k) \frac{T - d}{s}$  ist, folgt  $\frac{\delta C}{\delta x} = \frac{g(\mathfrak{M} - k)}{s} \frac{\delta(T - d)}{\delta x} = \frac{C}{s} \frac{\delta y}{\delta x}$ , worin, wie in diesen vier Fällen,  $C$  und  $s$  weder 0 noch unendlich werden dürfen. Unter dieser Voraussetzung ist also die  $C$ -Linie, wie vorher die  $T$ -Linie, ihrem Verlaufe nach ähnlich der Biegungslinie, auch hier gilt das bei Besprechung der  $T$ -Linie Erwähnte.

Da  $g(\mathfrak{M} - k)$  nach Zusammenstellung I je nach der Größe von  $\varrho$  sehr klein ist, nämlich 0,0257, 0,0311 und 0,0377, so wird diese Linie viel flacher, als die  $T$ -Linie, aber steiler, als die Biegungslinie verlaufen.

Die Linien zeigen, daß ein mittleres  $C$  vorhanden ist, das aber keinen festen Wert hat, sondern für jede Schwellenart anders wird;  $C$  muß sich ferner mit der Reibungstiefe und sowohl mit der Bettungsspannung, als auch mit der Größe des Schwelleneingriffes  $d$  ändern, wie aus Vorhergehendem hervorgeht.

Mit diesem mittlern  $C$  ist somit die Biegung aus Winklers Gleichung nach Zimmermann zu berechnen. Diese Gleichung lautet demnach nicht mehr

$$E \tau \frac{\delta^4 y}{\delta x^4} = b p = c' b y, \text{ sondern:}$$

$$\text{Gl. 22) } \dots E \tau \frac{\delta^4 y}{\delta x^4} = b (q - d g \mathfrak{M}) = C b y.$$

Hierin ist  $C$  stets  $< c'$ , da aber auch  $q - dgM < p$  wird, so werden sich die Höhen  $y$  aus der neuen Gl. 22) außerordentlich wenig, zum größten Teile gar nicht ändern, sodafs auch die Beanspruchung der Schiene und der Schienendruck fast unverändert bleiben, wenn die Ergebnisse aus Gl. 22) mit denen nach Zimmermann bei  $C = c'$  verglichen werden. Anders verhält sich jedoch die Schwelle, deren Berechnung nach Zimmermann zuerst erörtert werden soll.

Bei Vergleichung der die Lastverteilung darstellenden T-Linie in Textabb. 39 mit der Linie für  $c' = 3$  in Textabb. 43 erkennt man, dafs die Lastverteilung fast gleichförmig ist, und dafs daher die Schwelle als Träger auf 2 Stützen aufgefaßt, eine von der Zimmermannschen Berechnung nicht viel verschiedene Beanspruchung geben kann.

Minder scharf gilt dies auch für Textabb. 40 und die Linie für  $c' = 8$  in Textabb. 43, weil hier die T-Linie durch die Packlage in der gemischten Linie AB begrenzt wird. Da aber die Lastverteilung in geradem Verhältnisse zur Reibungstiefe steht, so kann die Linie AB in Textabb. 40, die die Reibungstiefen unregelmäßig entzwei schneidet, nicht mehr die wahre Lastverteilung darstellen. Dies ist in Textabb. 40 nur bei den über der Packlage liegenden Teilen der T-Linie, also in der Mitte und an den Enden der Schwelle der Fall. Deshalb muß hier das Ergebnis aus der Berechnung als Träger auf zwei Stützen schon mehr vom Zimmermannschen Ergebnisse abweichen, als im vorigen Falle.

In Textabb. 45 ist die Schwelle als Träger auf zwei

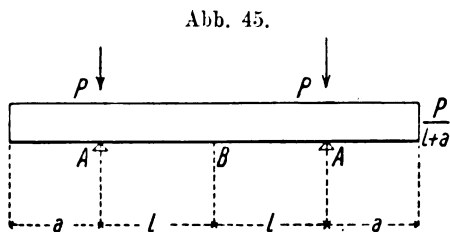

Stützen mit um  $a$  übergreifenden Enden und der gleichförmig verteilten Last  $\frac{P}{l+a}$  dargestellt.

Das größte Moment tritt entweder am Lastpunkte A, oder in der Mitte B auf. Nun ist  $M_A = -\frac{P}{1+a} \cdot \frac{a^2}{2}$  und  $M_B = \frac{P}{1+a} \cdot \left(\frac{l^2 - a^2}{2}\right)$ , also ist  $M_A > M_B$  mit  $a\sqrt{2} > l$ . Da bei 2,7 m langen Schwellen  $a = 60$  cm,  $l = 75$  cm, also  $60\sqrt{2} > 75$  ist, so liegt bei diesen das größte Moment in A, bei 2,4 m langen Schwellen wegen  $a = 45$  und  $45\sqrt{2} = 63 < 75$ , in der Mitte B.

Nach Beilage 6 des auf S. 285 angeführten Werkes von Ast wird für die zwei in den Textabb. 39 und 40 dargestellten Fälle, wenn  $\sigma$  die größte Spannung in der Schwelle nach Zimmermann und  $\sigma'$  nach dieser Berechnung ist, für

$$c' = 3 \text{ (Textabb. 39), } P = 3717 \text{ kg, } M_A = 49560 \text{ kgcm}$$

$$\sigma'_1 = 54,5 \text{ und } \sigma_1 = 54,3 \text{ kg/qcm,}$$

$$c' = 8 \text{ (Textabb. 40), } P = 4494 \text{ kg, } M_A = 59920 \text{ kgcm}$$

$$\sigma'_2 = 65,9 \text{ und } \sigma_2 = 63,5 \text{ kg/qcm,}$$

womit die größte Abweichung  $\sigma'_2$  gegen  $\sigma_2$  erwiesen ist.

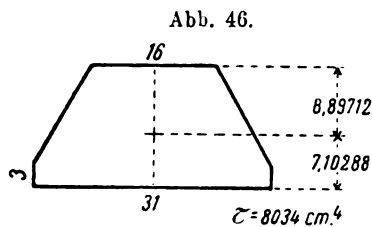

Bei den nur 2,4 m langen Schwellen zeigt die Lastverteilungs-Linie T die Häufung der Belastung an den Stützpunkten; daher wäre das für gleichförmig verteilte Last berechnete Moment viel zu groß, es ist in diesem Falle besser, das Moment nach Zimmermann zu berechnen.

Nach vorliegender Theorie wird aber die Schwelle erst durch den Überdruck  $q - dgM$  gebogen; ihre Biegungsbeanspruchung ist daher nicht mit dem Schienendrucke  $P$ , sondern mit dem verringerten Werte  $P_1 = P - b(l+a)dgM$  zu berechnen. Der Schienendruck  $P = b(l+a)dgM + P_1 = b(l+a)q_1 + P_1$  besteht somit aus zwei Teilen, erstens aus  $b(l+a)q_1$ , das sich nach dem bekannten Gesetze von der exzentrischen Belastung (Textabb. 47) nach der Geraden AB über die

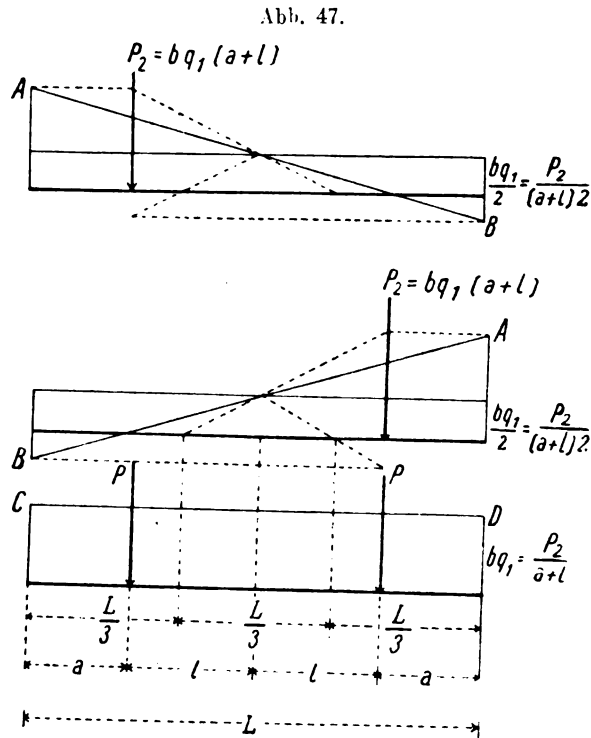

ganze starr zu denkende Schwelle verteilt, und mit dem von der zweiten Schiene herrührenden gleichen Drucke vereinigt die mittlere gleichförmig verteilte erste Grenzdruckbelastung ohne Einsenkung von der Größe  $bq_1$  in der Linie CD gibt; zweitens aus  $P_1$ , dem verminderten Schienendrucke, der die Einsenkung und Biegung verursacht, und mit dem auch die Biegungsbeanspruchung zu berechnen ist, also für die vier Fälle der Textabb. 39 bis 42.

$$P = 3717, 4494, 3693, 4371 \text{ kg,}$$

$$bq_1 \cdot (l+a) = 2057, 2057, 1829, 1829 \text{ kg,}$$

$$P_1 = 1660, 2437, 1864, 2542 \text{ kg.}$$

$$P_1 \text{ ist } = 44,66\%, 54,22\%, 50,47 \text{ und } 58,61\% \text{ von } P;$$

dementsprechend werden auch Moment und Beanspruchung der Schwellen geringer.

Es zeigt sich hieraus, dafs eine Verminderung der Bettung-

stärke die Schwelle entlastet und daher die Packlage in dieser Hinsicht vorteilhafter wäre; doch kann dieser Umstand nicht ausschlaggebend sein, weil die Schwelle schon nach Zimmermann unter der zulässigen Inanspruchnahme bleibt und nach vorstehendem noch bedeutend weniger angestrengt wird. Auch die Querkraft wird nur vom verringerten Schienendrucke  $P_1$  hervorgerufen; denn die erste Grenzbelastung  $b \cdot q_1(1+a)$ , worin  $q_1 = dg\mathcal{M}$  ist, kann weder Einsenkung noch Biegung erzeugen und hat daher auf die Scherkraft keinen Einfluss.

Wenn eine gleichmäßige Beanspruchung der Bettung als wohl unerreichbares Ziel hingestellt werden muß, so kommt doch die 2,7 m lange Schwelle mit 40 cm Bettungstärke ohne Packlage diesem Ziele am nächsten. Hier kann auch mit Recht eine mittlere feste Bettungsziffer  $c'$  der Berechnung nach Zimmermann zu Grunde gelegt werden.

Bei der Wahl der Schwellenform ist daher weniger auf ihre nicht ausnutzbare Spannung durch die Belastung, als auf möglichst hohe Steifigkeit und genügenden Bettungseingriff  $d$  zu sehen.

Aus diesen Gründen ist der hölzerne Querschwellenoberbau mit  $d = 15$  entschieden dem mit eisernen Schwellen von nur  $d = 5$  cm Bettungseingriff vorzuziehen. Bei weiteren, wegen Zunahme der Radlasten nötigen Verstärkungen des Oberbaues wird dieser Übelstand noch greller hervortreten.

Denkt man sich die Schwellen in den Textabb. 39 bis 42 um ihr fest bleibendes linkes Ende gedreht, bis die für einen Bogen erforderliche Überhöhung entsteht, so wird die Linie T in Textabb. 39 und 41 ganz im Bettungsquerschnitte bleiben,

in Textabb. 40 und 42 aber nur ihr rechter Teil in diesen hineinragen, während der linke außerhalb des Bettungsquerschnittes in der Packlage und in Textabb. 42 auch in der Unterbaukrone verbleibt. Es wird also bei gleichmäßiger Belastung beider Schienen im ersten Falle auch in Bogen ein gleichmäßiges Eindringen der Schwelle stattfinden, im zweiten Falle müssen aber im erhöhten Teile wegen der hier in Geltung tretenden grössern Reibungstiefen bis zu einem gewissen Werte der Schienenüberhöhung grössere Einsenkungen und daher kleinere Bettungsziffern hervorgerufen werden, als im linken Teile der Bettung. Dadurch wird sich in diesem Falle die mit Berücksichtigung der Fliehkraft gleichmäßig belastete Schwelle im äussern Strange mehr senken als im innern. Dagegen wird bei Zügen, deren Geschwindigkeit geringer ist als die der Überhöhung zu Grunde gelegte, die grössere Belastung des innern Stranges durch die grössere Einsenkung des äussern teilweise ausgeglichen, was im ersten Falle (Textabb. 39 und 41) nicht möglich ist. Da aber die Herstellung und Erhaltung der der grössten Geschwindigkeit entsprechenden Überhöhung viel wichtiger ist, so ist zu empfehlen, Packlagen mit nur 30 cm Schotterbett, also  $H - d = 15$  cm, in Bogen zu vermeiden.

**XI. Rückblick.**

Die auf dem Gebiete der Statik der Bettung durch die grundlegende Wegweisung Winklers und die verdienstvollen Arbeiten Zimmermanns bisher bekannten Tatsachen sollen nun den Ergebnissen der vorliegenden Forschungen als übersichtliche Schlufsbetrachtung gegenüber gestellt werden.

| Bekannte Tatsachen  |
|---|
| 1. Bettungsziffer für dieselbe Bettungstärke unveränderlich, beispielsweise für $H = 40$ cm $c' = 3$ , für $H = 30$ cm, 40 cm mit 10 cm Packlage $c' = 8$ . Die Abhängigkeit von den übrigen Grössen bleibt unbekannt.  |
| 2. Die Einsenkung ergibt sich aus $q' = c's$ , ohne Beziehung auf Schwelleneingriff und Bettungstoff.   |
| 3. Für $s = 0$ auch $q' = 0$ .  |
| 4. Durch $H > 40$ cm wird bei denselben Lasten auch keine grössere Einsenkung hervorgerufen.  |
| 5. Die 2,7 m lange Schwelle verhält sich in Bezug auf die Druckverteilung günstiger, als die 2,4 m lange.   |
| 6. Über den Einfluss des Schwellen-Eingriffes $d$ ist nichts bekannt.   |
| 7. Nach Zimmermann wird der volle Schienendruck $P = \frac{4\gamma + 1}{8\gamma + 1} G$ im II. und $P = \frac{\gamma + 2}{3\gamma + 2} G$ im III. Belastungsfalle*) gerechnet; hierbei ist $\gamma = \frac{B}{D}$ , $B$ = der Kraft, welche die Schiene im Belastungsfalle II um 1 cm biegt, $D = \frac{c' b}{[\gamma \rho]} \sqrt{\frac{4 E' J'}{c' b}}$ , und $G$ der grösste Raddruck. |

\*) Zimmermann: Berechnung des Eisenbahn-Oberbaues.

| Grundlagen der Theorie der Bettungsziffer   |
|---|
| 1. Die Bettungsziffer ist auch für dieselbe Grösse $H$ an jeder Stelle der Biegungslinie nur dann unveränderlich, wenn die T-Linie außerhalb des Bettungsquerschnittes liegt, sonst aber in jeder Lotrechten von $d$ bis $T$ veränderlich. Sie hängt von der Reibungstiefe $T$ ab, welche wieder von der Bettungsspannung $q$ , den Bettungstoff-Weiten $g$ und $\mathcal{M} = f[\rho]$ , dem Schwelleneingriffe $d$ und der Unterstopfungs-ziffer $k$ abhängig ist |
| 2. Die Einsenkung bewirkt der Bettungsüberdruck $q - dg\mathcal{M} = Cs$ .  |
| 3. Für $s = 0$ erscheint der erste Grenzwert $q_1 = dg\mathcal{M}$ .  |
| 4. Die durch eine unveränderliche Last erzeugte Einsenkung vergrössert sich bis die Unterbaukrone die Reibungstiefe $T$ erreicht; bei weiterer Senkung $H - T$ , bleibt $S$ ungeändert. Ähnliches gilt beziehungsweise für $C = \frac{q - dg\mathcal{M}}{g}$ , $c = \frac{q - dg\mathcal{M}}{S}$ , somit $C \cdot s = c \cdot S$ .  |
| 5. Das Ergebnis ist dasselbe. Bei 40 cm Bettungstärke kann für die längere Schwelle bei den üblichen Belastungen eine mittlere feste Bettungsziffer angenommen werden.  |
| 6. Bettungseingriffe der Schwellen von nur $d = 5$ cm sind auf Hauptbahn von 14 t Achslast an zu vermeiden, weil unter Umständen die Grenzwerte eintreten können. Für $d = 15$ cm ist dies nicht zu befürchten.   |
| 7. Da nur der Überdruck $q - dg\mathcal{M}$ Senkung und Biegung erzeugt, ist für die Schwellenspannung nur der verminderte Schienendruck $P_1 = P - b(1+a)q_1 = P - b(1+a)dg\mathcal{M}$ maßgebend. Da die Bettungsziffern $C < c'$ werden, so wird sich die Beanspruchung der Schiene, nach Zimmermann gerechnet, grösser ergeben; für die Schwelle gilt wegen $P_1 < P$ das Gegenteil.  |

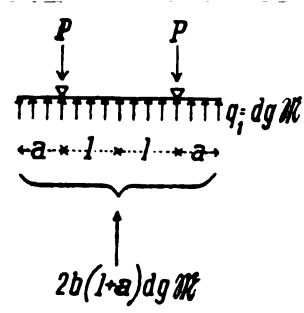

Es muß hier nochmals betont werden, daß diese Abhandlung die Theorie der Bettungsziffer nicht erschöpfend behandelt, weil sie die Grundlagen zu einer solchen erst liefern will, also vorwiegend nur Richtung gebend zu wirken bestimmt ist.

Deshalb können die meisten ziffermäßigen Ergebnisse nur vorbehaltlich ihrer Nachprüfung und Richtigstellung durch entsprechende Versuche als festgestellt angesehen werden.

Diese Versuche müßten sich vorerst auf die Ermittlung der Grenzwerte  $q_2$ ,  $\varepsilon$  und  $\varepsilon'$ , dann der Senkungszahl  $\varepsilon - dgM$ , und hierauf der Bettungsziffer erstrecken, wozu aber nicht, wie bisher, eine, diese Werte schon gemischt enthaltende biegsame Schwelle verwendet werden darf. Eine gleichförmig belastete, somit als starr anzusehende Schwelle, deren Last allmähig gesteigert werden kann, ist zur Beobachtung dieser Vorgänge geeigneter. Auf dieses allmähige Anwachsen des Bettungsdruckes von  $q_1 - dgM = 0$  bis zum Endwerte  $q$  muß besonderes Gewicht gelegt werden, weil nur auf diese Weise den tatsächlichen Verhältnissen in der Bahn entsprochen wird, wie im Abschnitte IX bei Besprechung des Grenzwertes  $\varepsilon$  ausführlich erklärt wurde. Denn bei sofortigem Einwirken des Endwertes  $q$  wird eine Senkung  $\sigma'$  erzeugt, die in der Gleichung  $q - dgM = \omega \cdot \sigma'$  vorkommt; da nun dieser Bettungsüberdruck die Arbeit  $(q - dgM) \sigma'$  leistet, während die durch die Senkung verursachte Arbeit der Widerstände  $\frac{\omega \sigma'^2}{2}$  ist, diese beiden Arbeiten aber gleich sein müssen, so folgt aus  $(q - dgM) \sigma' = \frac{\omega \sigma'^2}{2}$   $\sigma' = \frac{2(q - dgM)}{\omega}$ , während sich früher  $s = \frac{q - dgM}{\omega}$  als Senkung bei allmählig anwachsendem Bettungsüberdrucke ergab. Somit wäre  $\sigma'$  doppelt so groß als  $s$ .

Die geeignetste Versuchsbelastung wäre daher Wasserdruck. Will man dann die mittlere Bettungsziffer unmittelbar an der Schwelle in der Bahn erhalten, so könnte dies auf Grund der erfolgten Festlegung des Urwertes  $c$  für die gleichmäßig be-

lastete starre Schwelle geschehen. Nur dürfen dazu nicht, wie bei den Versuchen der Reichseisenbahnen, Vorrichtungen verwendet werden, die die Entfernung eines Teiles der Bettung erfordern und daher ganz veränderte Verhältnisse schaffen.\*)

Durch vorstehende Ergebnisse werden die aus der Beobachtung entstandenen Bettungsquerschnitte, für gewisse Fälle nur die Packlage ausgenommen, bei den derzeitigen Radlasten nun auch theoretisch als im ganzen richtig erwiesen verifiziert. Wenn nun diese Übereinstimmung zwischen den Tatsachen und der Theorie letztere auch bestätigen, so sind ihre Ergebnisse doch vorläufig noch nicht erschöpfend.

Die angeregten theoretisch einwandfreieren Versuche werden genauere Schlüsse erlauben als hier bei ungewissen ziffermäßigen Voraussetzungen gezogen werden konnten, doch kann dies an den Grundlagen, auf die es vor allem ankommt, nichts ändern.

Wertvoll für die Statik der Bettung ist jedenfalls die Aufindung der Grenzwerte, die schon lange vor Erschöpfung der rückwirkenden Festigkeit des Bettungstoffes eintreten. Durch sie werden die der Leistungsfähigkeit der Bettung gegenüber zulässigen Höchstwerte der Radlasten festgestellt. Der Schwerpunkt der Verwertung der hier aufgestellten Theorie liegt also in der Zukunft.

Wenn nun dieser Versuch, Professor Rebhanns Bau-mechanik ergänzend und weiterbauend, insbesondere seiner klassisch schönen Theorie, die seit geraumer Zeit unverdient als Aschenbrödel in der Ecke steht und kaum mehr die Anerkennung findet, die man sonst Greisen von bedeutender Vergangenheit zollt, durch berufenere Kräfte frisches Leben zuführt, damit der unverwüthliche gute Stamm neue Blüten treibe, so wird der Schüler dieses bedeutenden Mannes hinreichend entschädigt durch die Erfüllung des aus verehrendem Gedenken erwachsenden Wunsches:

»exagitet frondes immoto stipite ventus!«

\*) Organ 1899, S. 293.

BEITRÄGE  
ZUR  
ERMITTELUNG DER ANSTRENGUNG  
DER  
EISENBAHNSCHIENE.

VON

**J. CORNEA,**

STRECKENINGENIEUR DER RUMÄNISCHEN STAATSEISENBAHNEN IN BACĂU.

---

MIT ZEICHNUNGEN AUF TAFEL XLIX UND 6 TEXTABBILDUNGEN.

---

ERGÄNZUNGSHFT ZUM ORGAN FÜR DIE FORTSCHRITTE DES EISENBAHNWESENS, JAHRGANG 1907.

---

WIESBADEN.  
C. W. KREIDEL'S VERLAG.  
1907.





## Beiträge zur Ermittlung der Anstrengung der Eisenbahnschiene.

Von J. Cornea, Streckeningenieur der rumänischen Staatseisenbahnen in Bacău.

Hierzu Zeichnungen Abb. 1 bis 4 auf Tafel XLIX.

Der vorliegende Aufsatz enthält einen neuen Versuch, die ungünstigste Belastung der Eisenbahnschiene zu ermitteln, eine Aufgabe, die schon viele Bearbeitungen erfahren hat, und deren endgültige Lösung noch aussteht. Immerhin hofft der Verfasser, diese Lösung in den Augen der Fachgenossen durch seine Arbeit zu fördern.

### I. Allgemeine Betrachtungen über die Schienenspannung.

Die Biegungsspannungen in einem wagerechten Stabe, auf den lotrechte Kräfte wirken, lassen sich durch die bekannte Gleichung ausdrücken

$$\sigma = \frac{M e}{J}$$

$\sigma$  bedeutet die Spannung der Flächeneinheit des Querschnittes in der Richtung der Längsachse und in der äußersten Faser. Sie ist Zug- oder Druck-Spannung, je nachdem die Faser auf der gewölbten oder auf der hohlen Seite der Biegung liegt.

$M$  ist das Biegemoment der äußeren Kräfte,  $J$  das Trägheitsmoment des zur Längsachse rechtwinkligen Querschnittes des Stabes in Bezug auf dessen wagerechte Schwerachse, und  $e$  die Entfernung der äußersten Faser von dieser Achse.

Der Bestimmung des Momentes stehen folgende Schwierigkeiten entgegen:

1. die wirkenden Lasten sind nach Größe und Richtung nicht sicher bekannt und ihrer Reihenfolge nach äußerst verschieden;
2. die Schwellen bilden keine festen Stützen, sie können von der Bettung abgehoben und in diese eingedrückt werden. Der Widerstand gegen diese Hebung und Setzung ist nicht immer genau festzustellen;
3. der Schienenstrang ist nicht gleichartig, er wird durch die Stöße und die verschiedenartige Befestigung und Verteilung der Schwellen gestört.

Man könnte auch eine andere Gleichung verwenden, um die Inanspruchnahme mit Umgehung des Biegemomentes zu bestimmen, nämlich die bekannte Gleichung

$$-\frac{1}{\rho} = \frac{M}{E \cdot J}, \quad M = -\frac{E \cdot J}{\rho}, \quad \text{also } \sigma = -\frac{E \cdot e}{\rho}$$

Darin ist  $E$  die Elastizitätszahl,  $\rho$  der Krümmungshalbmesser der elastischen Linie. Das — Zeichen bedeutet, daß, wenn  $e$  nach dem Mittelpunkte des Krümmungskreises gemessen wird,  $\sigma$  Druckspannung bedeutet und umgekehrt.

Diese Gleichung ist von dem Biegemomente befreit, und von den Querschnittsmassen enthält sie nur  $e$ . Zum Zwecke ihrer Anwendung auf die Schiene wäre  $\rho$  durch Beobachtung der Krümmung der Schiene unter den überrollenden Lasten zu bestimmen.

Leider sind aber die dazu nötigen Vorrichtungen sehr verwickelt, und daher die bislang veröffentlichten Aufnahmen zu

unvollständig, um eine sichere Feststellung von  $\rho$  zu ermöglichen.

Die Beobachtungen von Flamanche, Huberts, Cotard und Ast beschränken sich auf die elastische Senkung nur einzelner Punkte, also eignen sich diese Beobachtungen zur Ermittlung der Krümmung der Schiene nicht.

Auch A. Wasiutynski hat bei seinen im Jahre 1897/8 mit vieler Sorgfalt an der Warschau-Wiener Bahn ausgeführten Aufnahmen nach seiner eigenen Angabe\*), aus Mangel einer genügenden Zahl von Vorrichtungen, nur die gegenseitige augenblickliche Stellung zweier Punkte aufnehmen können, und so war er genötigt, aus den in verschiedenen Zeiten und durch verschiedene Verkehrsmittel hervorgebrachten Formänderungen das wahrscheinliche Bild der elastischen Linie näherungsweise abzuleiten.

Die auf der Bekanntschaft des Krümmungshalbmessers beruhende Gleichung ist also vorläufig nicht verwendbar, man muß auf die theoretische Ermittlung der Momente eingehen.

Die erwähnten Schwierigkeiten der Lösung muß man teils beseitigen, teils zu umgehen trachten, indem man nicht die allgemeinste Lösung anstrebt, sondern nur die Sonderfälle ins Auge faßt, die die größte Spannung der Schiene hervorrufen.

Zur Erreichung dieses Zieles werden folgende Vereinfachungen eingeführt.

1. Nur die lotrechten Kräfte werden berücksichtigt, da sie die größten sind. Von den vielen Möglichkeiten der Reihenfolge der Lasten wird nur die ungünstigste Verteilungsweise derselben im Sinne der Erzeugung der größten Momente berücksichtigt.
2. Die Schwellen werden zwar als bewegliche betrachtet, aber zunächst nur nach aufwärts, indem eine starre Bettung vorausgesetzt wird, von der die Schwellen zwar abgehoben, in die sie aber nicht eingedrückt werden können. Später soll dann auch der Einfluß der Elastizität des Bettes berücksichtigt werden.
3. Die Verlaschung der Schienen kann einen verschiedenen Grad der Vollkommenheit besitzen. Hier wird entweder ganz volle oder Fehlen der Verlaschung vorausgesetzt, je nachdem das größere Moment entsteht.

### II. Geschichtliche Übersicht.

In der ersten Zeit des Eisenbahnbaues bestanden die Schienen aus kurzen gußeisernen, an beiden Enden unterstützten Abschnitten. Diese wurden bald durch längere schweißeiserner Schienen verdrängt, die aber immer noch an beiden Enden aufgelagert wurden und zur Erzielung genügender Stärke die Form eines Fischbauch-Trägers erhielten.

\*) Beobachtungen über die elastischen Formänderungen des Eisenbahn-Gleises. Von Alexander Wasiutynski. Organ für die Fortschritte d. Eisenbahnwesens, XXXVI. Band, 1899. Wiesbaden, C. W. Kreidels Verlag.

Bei diesen Schienen war das Biegemoment richtig durch die Gleichung ausgedrückt:

$$M = \frac{G l}{4},$$

worin  $G$  die Radlast,  $l$  die Entfernung der Stützen bezeichnet.

Die Mängel der zahlreichen Schienenstöße führten zur Verlängerung der Schienen, die aber nun der Stützung in mehreren Punkten ihrer Länge bedurften. Deshalb und um den Druck auf den ganzen Bahnkörper zu verteilen, unterstützte man die Schiene entweder durch Langschwelen, durch unterlegte Einzelblöcke oder durch mehrere Quer-Schwelen. Gleichzeitig verband man die Schienenenden mit Laschen, die anfangs nur den Zweck hatten, die seitliche Verschiebung der Schienenenden gegeneinander zu verhindern.

In dieser Gestalt entsprach die Schiene einem durchlaufenden Träger, ihre Berechnung wurde nun schwieriger. Bei Querswellen-Unterstützung wurde das Moment in einer mittlern Öffnung als das arithmetische Mittel zwischen den Momenten eines frei aufliegenden und eines an beiden Enden fest eingespannten Trägers angenommen

$$M_m = \frac{M + \mathfrak{M}}{2}; \quad M = \frac{1}{4} G l, \quad \mathfrak{M} = \frac{1}{8} G l,$$

$$M_m = \frac{3}{16} G l = 0,1875 G l.$$

In der Endöffnung am Stofse, deren eines Ende frei aufliegt, wurde das Moment wieder als das arithmetische Mittel zwischen dem Momente der Mittelöffnung und dem des frei aufliegenden Trägers mit  $M_1 = \frac{M_m + M}{2} = \frac{3}{16} G l_1 + \frac{1}{4} G l_1 = \frac{7}{32} G l_1 = 0,2188 G l_1$  angenommen, worin  $l_1$  die Weite der Endöffnung bezeichnet. Durch Anbringung stärkerer Stofslaschen und Anwendung breitfüßiger Schienen, bei denen sich die Laschen dem Schienen-Querschnitte besser anschmiegen, hoffte man vollständige Gleichartigkeit des Schienenstranges zu erreichen. Dabei erschien dann die Anordnung schwebender Stöße berechtigt.

Da sich aber die in die Stofsausbildung gesetzten Erwartungen nicht bestätigten, führte man für das Moment der Stofsöffnung die Gleichung eines einseitig eingespannten Freitragers  $M_0 = -\frac{1}{2} G l_0$  ein, worin  $l_0$  die Teilung der Stofschwelen bezeichnet.

Lange Zeit wurden diese Gleichungen als zur Berechnung des nötigen Schienenquerschnittes hinreichend betrachtet, sie werden stellenweise noch heute verwendet. Der Ausdruck für das Moment über der ersten Schwelle neben dem Stofse  $M_0 = \frac{1}{2} G l_0$  ist bis jetzt von keiner Seite angefochten. Die Gleichung für diese Mittelöffnungen  $M_m = \frac{3}{16} G l = 0,1875 G l$  entspricht dem größten Momente eines unendlichen auf gleich hohen Stützen liegenden Trägers unter der bis jetzt anerkannten ungünstigsten Belastung, d. h. in der Mitte jedes zweiten Feldes ruhend. Folglich findet auch die dritte Gleichung  $M_1 = \frac{7}{32} G l_1$  ihre Berechtigung.

Dr. E. Winkler untersuchte diese Gleichungen und fand das größte Moment

$$M_m = 0,1888 G l^*$$

$$M_1 = 0,2190 G l.$$

Diese Ergebnisse Winklers weichen also von den geschätzten Gleichungen nicht wesentlich ab, können aber auch noch nur als Näherungswerte angesehen werden, denn sie berücksichtigen sehr viele Nebenwirkungen: die lotrechten Stöße, die Lastvergrößerung durch wagerechte Kräfte, den Einfluss der Bewegung der Last auf der durch Biegung der Schiene gekrümmten Bahn noch nicht. Winkler setzt deshalb selbst ein vergrößertes Moment  $M_I = 0,1888 (G + C) l$  ein:

$$M_{mI} = M \left( 1 + \frac{C}{G} \right); \quad C = \frac{M_{mI} G c^2}{E J g}$$

$$M_{mI} = \frac{M_m}{1 - 0,188 \frac{G l c^2}{E J g}} = \frac{M_m^{**}}{1 - \frac{M_m}{E J g} c^2}$$

worin  $c$  die Fahrgeschwindigkeit,  $g$  die Erdbeschleunigung bedeutet. Auch in Bezug auf diese Gleichung bemerkt Winkler: »Durch die Eindrückung der Schwelen wird der Einfluss der Krümmung der Bahn etwas vermindert, weil die Last nicht so hoch herabfällt, indem die Schwelen, wenn über ihnen das Rad liegt, stärker eingedrückt sind, als wenn das Rad die Mitte des Feldes erreicht hat.«

Diese Zweifel und die Steigerung der Anforderungen an die Schiene haben neue Versuche schärferer Untersuchung durch Theorie und Erfahrung veranlaßt.

Die Erfahrung lehrte, daß die Spannung der Schiene in der Tat höher ist, als man nach den theoretischen Formeln annehmen konnte.

Man versuchte Berichtigungsziffern in die Momentengleichungen einzuführen und diese theoretisch zu begründen. Bei diesen Untersuchungen stellte sich heraus, daß die von der Fahrgeschwindigkeit abgeleitete Gewichtsvermehrung auf gekrümmter Bahn unbedeutend ist oder gar verschwindet.

Das sehr empfindliche Beobachtungsverfahren Wasjutynskis, der die Schätzung von 0,001 mm Senkung gestattete, zeigte keine Senkungsunterschiede zwischen 20 und 70 km/St. Geschwindigkeit.

Viel bedeutender zeigte sich die Gewichtsvermehrung der Radlasten durch die Zusatzwirkungen der Fahrzeuge bei ihrer Bewegung als Folge der Art des Triebwerkes, der Unebenheiten der Bahn und der Beunruhigung durch die Schienenstöße. Diese lotrechten Zusatzwirkungen konnten aus den Federsenkungen unmittelbar abgelesen werden. Sie erwiesen sich am größten bei den dreiachsigen Lokomotiven. Durch die aufgezeichneten Schaulinien der Federsenkungen konnte ermittelt werden, daß diese Vergrößerung bei den Vorderrädern bis zu 130%, bei den Hinterrädern bis zu 74% der Last beträgt. Bei vierachsigen Lokomotiven vermindert sich der Zuschlag auf etwa 30%, bei Lokomotiven mit Laufachse oder Drehgestell vorn kann dieser Zusatz vernachlässigt werden.

Bei zwei- und dreiachsigen Wagen soll der Zuschlag nicht

\*) Vorträge über Eisenbahnbau. Dr. E. Winkler. Prag 1875. Verlag von H. Dominicus.

\*\*) Mit  $M_m$  wird das Moment bei ruhender Last bezeichnet.

5% bis 10% übersteigen. Aber auch die Einführung der so erhaltenen Gewichtsvermehrung in die angeführten Gleichungen hatte keine befriedigenden Ergebnisse. Bleibende Formänderungen der Schiene bewiesen, daß sie über die Elastizitätsgrenze hinaus angestrengt ist, was durch die aufgestellten Gleichungen nicht nachgewiesen wird.

Die Theorie nahm nun eine neue Quelle von Spannungen in Untersuchung, nämlich die bisher vernachlässigte elastische Senkung der Schienen-Unterlagen aus der Verbiegung der Schwellen und der Nachgiebigkeit der Bettung und des Untergrundes. Man bemühte sich, das Elastizitätsmaß, d. h. den elastischen Widerstand der Flächeneinheit dieser stützenden Teile zu bestimmen. Dann wurden Formeln aufgestellt, um den Einfluß dieser elastischen Senkung zu berücksichtigen.

Eine allgemeine Gleichung dieser Art wurde zuerst von E. Winkler aufgestellt und zur Berechnung des Langschwellen-Oberbaues angewendet (Textabb. 1).

Abb. 1.

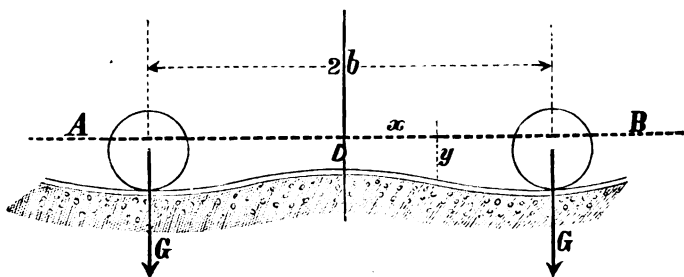

Ist  $p$  die Pressung auf die Einheit der Schwellengrundfläche, so wird die Senkung  $y$  der Schwelle in geradem Verhältnisse zu dieser Pressung angesetzt:  $p = Cy$ , wobei  $C$  den elastischen Widerstand der Bettung für die Einheit der Fläche und der Senkung bedeutet. Bei der Schwellenbreite  $b$  wird der Druck für die Längeneinheit  $p b = C b y$ .

Die Differenzial-Gleichung der elastischen Linie lautet:  

$$-\frac{d^2 y}{d x^2} = \frac{M}{EJ}, \quad -\frac{d^4 y}{d x^4} = \frac{1}{EJ} \frac{d^2 M}{d x^2}, \quad \text{und da } \frac{dM}{dx} = Q \text{ gleich}$$
 der Querkraft und  $\frac{dQ}{dx} = \frac{d^2 M}{d x^2} = b p$ :

Der vierte Differenzialquotient der elastischen Linie ist also:  $-\frac{d^4 y}{d x^4} = \frac{1}{EJ} b p = \frac{Cb}{EJ} y$ .

Die Integration dieser Gleichung liefert:

$$y = \frac{Gk}{2CbB} \left[ \left\{ (e^{kl} + e^{-kl}) \sin kl + (e^{kl} - e^{-kl}) \cos kl \right\} (e^{kx} + e^{-kx}) \cos kx + \left\{ (e^{kl} + e^{-kl}) \sin kl - (e^{kl} - e^{-kl}) \cos kl \right\} (e^{kx} + e^{-kx}) \sin kx \right]$$

in welcher Gleichung zur Abkürzung  $k = \sqrt[4]{\frac{Cb}{HEJ}}$  und  $B = e^{2kl} + e^{-2kl} - 2 \cos 2kl$  gesetzt wurde. Die Gleichung des Momentes ist:

$$M = -\frac{G}{4B} \left[ \left\{ (e^{kl} + e^{-kl}) \sin kl + (e^{kl} - e^{-kl}) \cos kl \right\} e^{kx} - e^{-kx} \sin kx + \left\{ (e^{kl} + e^{-kl}) \sin kl - (e^{kl} - e^{-kl}) \cos kl \right\} (e^{kx} + e^{-kx}) \cos kx \right]$$

Diese Gleichungen beziehen sich auf Langschwellen, und  $l$  bezeichnet die halbe Lastentfernung.

Diese Formel schien nun alle die vorliegenden Umstände der Schiene zu berücksichtigen. Man strebte nur, die zugehörigen Wertziffern zu ermitteln, wie auch den Gleichungen eine übersichtlichere Form zu geben. Hier sind die Arbeiten L. Hofmanns, Lehwalds und Rieses, G. Schwartzkopfs zu nennen, die das wenig erfreuliche Ergebnis hatten, daß bei der Bestimmung der Trägerwirkung der Schiene\*): »abgesehen von der Unsicherheit der Theorie der Biegung im allgemeinen, der Umstand, daß zur Ermöglichung einer theoretischen Behandlung meistens Annahmen gemacht werden müssen, welche sich mit den wirklichen Verhältnissen wenig decken, eine große Genauigkeit der Rechnung entbehrlich macht und eine Vereinfachung der ziemlich verwickelten strengen Formeln wünschenswert ist.«

Bei diesem Stande der Sache befürwortet hiergegen Dr. H. Zimmermann\*\*) »die Anwendung der strengen Formeln, die bei Benutzung geeigneter Hülftafeln keineswegs sehr umständlich ist.« Ferner sagt er: »Da der Gebrauch der Näherungsformeln in manchen Fällen entweder langwierige Untersuchung über deren Genauigkeitsgrad erfordert oder zu täuschenden Ergebnissen führen kann, so dürften die genauen Formeln im allgemeinen zu bevorzugen sein.«

Dr. H. Zimmermann wendet die Winklerschen Gleichungen zur Berechnung jener Oberbau-Bestandteile an, die auf ihrer ganzen Länge aufliegen, wie Lang- und Querschwellen und Schienen-Laschen. Obwohl er zahlreiche Hülftafeln mit Zahlenwerten und Schaulinien mitteilt, mußte er zur Berechnung der Schienen mit Querschwellen-Oberbau auf die Clapeyronschen Gleichungen zurückgreifen und bei Aufstellung seiner »Grundgleichungen für den Träger auf elastischen Stützen« den von Winkler und Löwe gezeigten Weg einschlagen. Zum Schlusse ist er genötigt, sich mit »Allgemeinen Näherungs-Formeln für das größte Moment« zu begnügen. Nach Zimmermann ist:

$$M = \frac{8\gamma + 7}{4\gamma + 10} \frac{Ga}{4}$$

Die Grundlage dieser Formel bildet der auf nur vier Stützen liegende Stab bei Mittelbelastung durch eine Einzel-Last, sie entspricht also der tatsächlichen Belastung der Schienen nicht. — Für den Zahlenwert  $\gamma$  gibt Zimmermann

$$\text{bei } C = 3 \text{ bis } 8, \\ \gamma = 1,28 \text{ bis } 0,83,$$

also folgt für das größte Moment

$$M_{\max} = 0,32 Ga \text{ bis } 0,225 Ga.$$

Daß dieses zwischen weiten Grenzen angegebene Ergebnis den Erfordernissen des Bahnbaues noch nicht entspricht, leuchtet ein. Man gewinnt aus der Fassung des Werkes den Eindruck, daß auch der Verfasser das Erzielte noch nicht als abschließende Lösung ansieht.

\*) Schwartzkopf, Der eiserne Oberbau. 1882.

\*\*) Die Berechnung des Eisenbahn-Oberbaues von Dr. H. Zimmermann. — Berlin 1888.

Weiter ist noch der theoretischen Forschungen F. Loewes\*) zu gedenken. Über sie spricht sich Zimmermann (S. 230) wie folgt aus:

»In der Tat kann M, wie Loewe gezeigt hat, schon unter gewöhnlichen Verhältnissen den Wert 0,3 Pa\*\*) annehmen, ausnahmsweise aber etwa bis 0,4 Pa steigen. Das Verfahren, welches der genannte Forscher anwendet, beruht allerdings teilweise auf ziemlich unsicheren Schätzungen, deren Richtigkeit schon in Zweifel gezogen worden ist.«

Wenn sich Zimmermann so zweifelnd über die Forschungen Loewes äußert, so ist doch hervorzuheben, daß das Verfahren Loewes an Klarheit und Folgerichtigkeit nichts zu wünschen übrig läßt. Er stellt keine allgemeinen Näherungs-Gleichungen auf und beschränkt sich auf die strenge Anwendung der Clapeyronschen Gleichungen zur Berechnung der Momente bei der Belastung der Schiene mit verschiedenen bayerischen Lokomotiven, indem er die elastische Senkung der Stützen in Rechnung zieht. Auch bei dem Verfahren der Berechnung der Stützen-Senkungen hält er sich streng an Winklers elastische Linie der Schwelle. Somit haben die Forschungen Loewes einen unbestreitbaren Wert, und die Zweifel Zimmermanns erscheinen nicht begründet, obwohl die Loeweschen Ergebnisse mit denen der Zimmermannschen Näherungs-Formeln nicht immer übereinstimmen.

Beide Forscher zeigen eine große Anhänglichkeit an die Winklerschen Belastungs-Fälle, die sie bei der Bestimmung des größten Momentes beibehalten. Loewe erkennt dies ausdrücklich an, und er führt, um größere Werte zu erhalten, außergewöhnliche Bahnzustände ein, wie ungleich harte Unterstopfung oder Hohlliegen einzelner Schwellen. Bei diesen Voraussetzungen erhält er Momente bis zu 0,44644 P.l. bei Belastung durch eine einzelne Last, und bis 0,4309 P.l. bei Belastung durch die Lokomotive.

Loewe sagt selbst bezüglich seiner Ergebnisse folgendes: »Erklären wir nun eine Stützensenkung von 6 mm unter einem Raddrucke von 7000 kg als keineswegs übermäßig, wodurch dann eine Bettungskonstante  $C =$  rund 14 zur Anerkennung käme (und damit möchten wohl die Betriebs-Ingenieure einverstanden sein), so lassen sich weiter auch folgende Sätze vertreten:

»Es ist mit ziemlicher Sicherheit anzunehmen, daß an dem Holzquerschwellen-Oberbaue der bayerischen Staatsbahnen:

- a) durch ruhig stehende dreiachsige Lokomotiven CIII unter ganz normalen Verhältnissen Angriffs-Momente von der Größe

$$M = 0,2150 (6600 \cdot 90) \text{ kgcm}$$

- b) ebenso durch eine zweiachsige Lokomotive Momente bis zu

$$M = 0,2800 (6600 \cdot 90)$$

hervorgerufen werden.

\*) Zur Frage der Betriebsicherheit der Eisenbahngleise, speziell der wirklichen Anstrengungen der Fahr-Schiene. F. Loewe. — Wiesbaden. C. W. Kreidels Verlag. 1883. Sonderdruck aus Organ 1883, S. 125. 177.

\*\*) P ist Raddruck, a die Schwellenteilung.

Über einer hohl gelagerten Schwelle kann schon die dreiachsige Lokomotive CIII Angriffe von der Größe rund

$$M = 0,3500 (6600 \cdot 90)$$

bewirken. Die dreiachsige Lokomotive DV liefert noch größere Werte

$$M = 0,3800 (6600 \cdot 90)$$

und die zweiachsige DIV sogar Angriffs-Momente bis zu dem Betrage von

$$M = 0,39990 (6600 \cdot 90). \llcorner$$

Die Zurückhaltung Loewes in der Bewertung dieser Formeln geht so weit, daß er statt der Buchstaben P und a deren Einzelwerte einsetzt, um jeden Schein allgemeiner Gültigkeit zu vermeiden.

Nach Abschluß seines strengen rechnerischen Verfahrens untersucht Loewe den Einfluß des Bewegteins der Verkehrslasten und zwar:

- a) auf die Zunahme  $\varphi_1$  der Raddrucke infolge der Bewegungen der Lokomotive,
  - b) auf die lotrechte Fliehkraft und Stofswirkung der bewegten Lasten  $\varphi_2$ ,
  - c) auf den Wechsel der Größe der Spannung  $\varphi_3$ ,
- und somit erhält er für das Moment bei einer dreiachsigen Lokomotive

$$M = 0,2150 (1 + \varphi_1 + \varphi_2 + \varphi_3) 6600 \cdot 90.$$

Die Größen  $\varphi_1$   $\varphi_2$   $\varphi_3$  schätzt Loewe auf  $\varphi_1 = 0,25$ ,  $\varphi_2 = 0,69$  und  $\varphi_3 = 1$ , so daß nach diesen Schätzungen

$$1 + \varphi_1 + \varphi_2 + \varphi_3 = 2,94$$

wird. Bei regelmäßigem Bahnzustande lautet also der Ausdruck für das Moment

$$M = 2,94 \cdot 0,2150 \cdot Pl = 0,6321 Pl$$

und bei Mängeln in der Bahnlage

$$M = 2,94 \times 0,3800 Pl = 1,0271 Pl.$$

Es würde zu weit führen, wenn hier eine eingehende Beurteilung der aufgeführten Arbeiten und eine erschöpfende Darstellung der diese Frage betreffenden Veröffentlichungen\*) unternommen würde. Als wichtige Ergebnisse des Mitgeteilten sind die folgenden namhaft zu machen.

Das Moment beträgt:

nach der schätzenden Formel  $M_m = 0,1875 Gl$

nach Winkler . . . . .  $M = 0,1888 Gl$

nach Zimmermann . . .  $M = 0,255$  bis  $0,32 Gl$

nach Loewe . . . . .  $M = 0,215$  bis  $0,3999 Gl$

und bei bewegten Lasten

nach Loewe . . . . .  $M = 0,6321$  bis  $1,0272 Gl$

Aus dieser Zusammenstellung ist ersichtlich, wie wünschenswert ein klarer Einblick in den Einfluß der Radwirkung der Fahrzeuge auf die Eisenbahnschiene ist; denn es kann dem Betriebs-Ingenieur, der die Verantwortung für die Sicherheit der Bahn trägt, nicht gleichgültig sein, ob die Schiene mit 1000 kg/cm nach der ersten Gleichung oder mit 5500 kg/cm nach der letzten beansprucht wird. Deshalb nimmt der Verfasser diese wichtige Frage von neuem auf.

\*) Besonders hervorzuheben ist noch aus neuester Zeit die Arbeit von Vianello, Zeitschrift des Vereines deutscher Ingenieure 1904, I, S. 128, 161, in der die zeichnerische Behandlung des durchlaufenden Trägers auf die elastische Stützung ausgedehnt wird.



III. Ungünstigste Belastungsweise.

Gemäß dem in der Einleitung Gesagten soll nur die auf Querschwellen gelagerte Schiene untersucht werden.

Werden die Schwellen zunächst als starre Stützen betrachtet und die bekannten Gleichungen des durchlaufenden Trägers für verschiedene Lastverteilung auf sie angewendet, so wird der Schwellendruck bei Belastung jedes dritten Feldes nach Textabbildung 2 auf der mittlern Schwelle ein Negativ, die Schiene hat das Bestreben, die Schwelle emporzuheben.

Abb. 2.

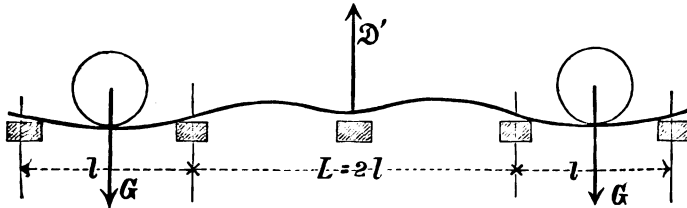

Winkler berechnet, daß die aufwärts wirkende Kraft D für eine Schiene bis auf 1700 kg steigt. Da nun das Eigengewicht der Schiene und der halben Schwelle nebst der Schotterreibung auf höchstens 100 bis 150 kg geschätzt werden kann, so bleibt noch eine anlüftende Kraft von 1550 bis 1600 kg über, die die Schwelle hebt, bis Gleichgewicht eintritt.

Bei diesem Verhalten der Schiene können die unbelasteten Felder nicht als zwei Öffnungen angesehen werden, sondern nur als eine der Länge  $L = 2l$ , die in der Mitte mit dem Schwellengewicht belastet ist.

Hebt sich nun die Mittelschwelle, so werden sich die Lastangriffspunkte senken, das Angriffsmoment wird also größer.

Sind zwischen den Lasten mehrere, etwa  $n$ -Öffnungen unbelastet, so werden  $n - 1$  Schwellen angehoben, der Abstand der Radlasten ist dann  $a = (n + 1)l$ , und die unbelasteten Schwellen liefern eine Reihe von Lasten  $p$  in der Teilung 1.

Die Zahl  $n$  kann aber nicht beliebig wachsen, denn bei einem gewissen Lastabstande  $a$  wird der Schienenteil zwischen den Radlasten durch die daran hängenden Schwellen niedergedrückt und in entgegen gesetztem Sinne gebogen.

Um das größte Moment zu finden, muß die Gleichung der Momente innerhalb dieser Grenze aufgestellt werden.

Die Radlasten  $G$  in der Mitte jedes  $(n + 1)$ ten Feldes und das Schwellengewicht  $p$  seien gegeben, dann kann nach Textabb. 3 die Momentendarstellung als Seileck ermittelt werden, wenn die Höhenlage der Schlußlinie  $SS'$  feststeht.

Auch dies könnte zeichnerisch geschehen, doch mag hier der leichter nachzuprüfende Weg der Rechnung eingeschlagen werden.

Wird die Schiene als voll verlascht, daher unendlich lang, und jede Last  $G$  als mitten in einem Felde stehend angenommen,

Abb. 3.

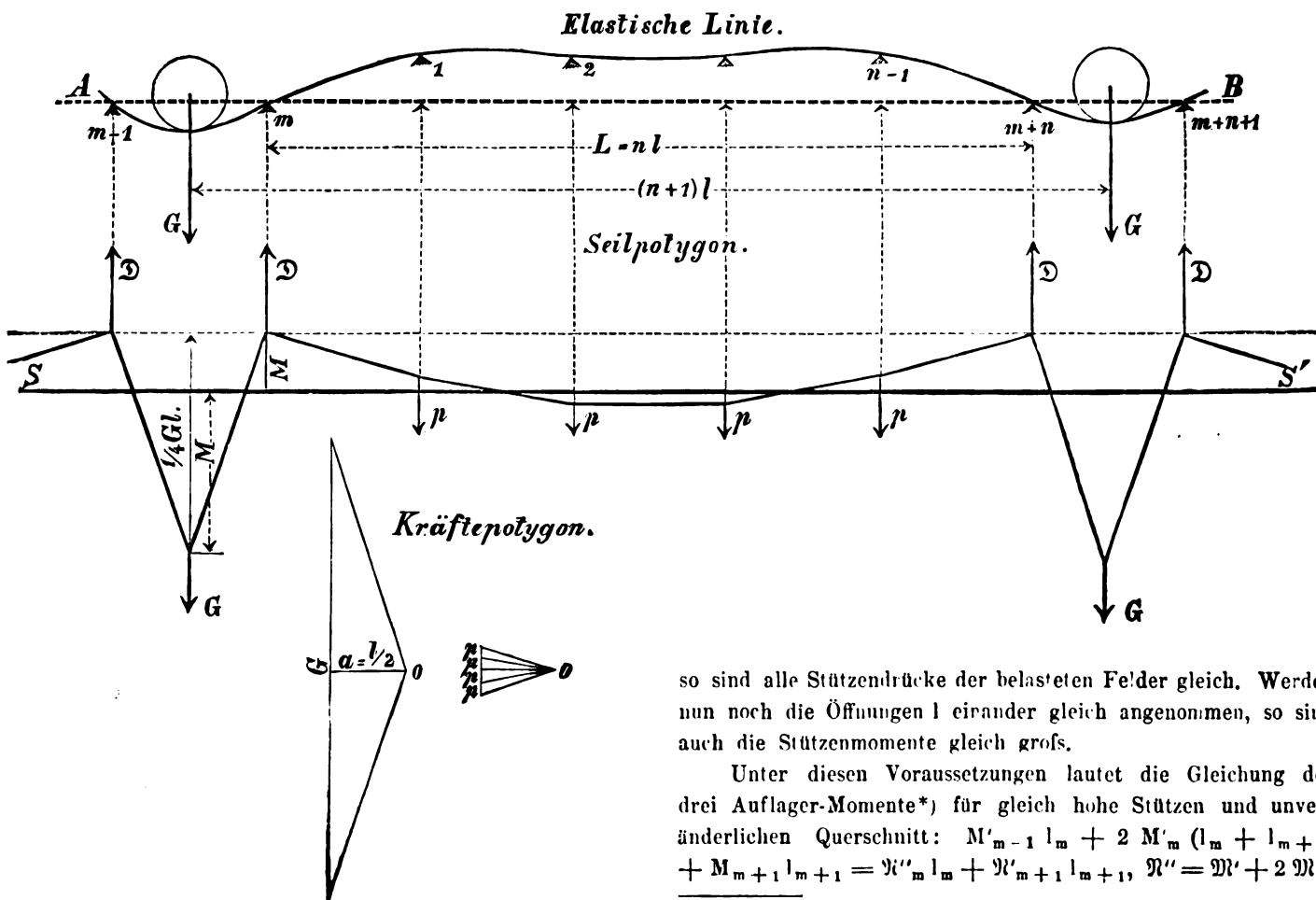

so sind alle Stützendrücke der belasteten Felder gleich. Werden nun noch die Öffnungen  $l$  einander gleich angenommen, so sind auch die Stützenmomente gleich groß.

Unter diesen Voraussetzungen lautet die Gleichung der drei Auflager-Momente\*) für gleich hohe Stützen und unveränderlichen Querschnitt:  $M'_{m-1} l_m + 2 M'_m (l_m + l_{m+1}) + M'_{m+1} l_{m+1} = \mathcal{R}''_m l_m + \mathcal{R}''_{m+1} l_{m+1}$ ,  $\mathcal{R}'' = \mathcal{R}' + 2 \mathcal{R}''$ ;

\*) Winkler, Brückenbau.

$\mathfrak{M}' = 2 \mathfrak{M}' + \mathfrak{M}''$ .  $\mathfrak{M}$  bedeutet das Auflager-Moment eines wagerecht eingespannten Trägers, das durch die Belastung der entsprechenden Öffnung hervorgerufen werden würde, und zwar:  $\mathfrak{M}'$  am linken,  $\mathfrak{M}''$  am rechten Auflager. Wegen vollständiger Symmetrie wird  $M'_{m-1} = M'_m = M'_{m+1} = M'$ ,  $l_m = l$ ,  $l_{m+1} = nl$ ,  $\mathfrak{M}'_m = \mathfrak{M}''_m = \mathfrak{M}_1$  für die kleine und  $\mathfrak{M}'_{m+1} = \mathfrak{M}''_{m+1} = \mathfrak{M}_2$ , demnach wird  $\mathfrak{M}'_m = 3 \mathfrak{M}_1$ ;  $\mathfrak{M}'_{m+1} = 3 \mathfrak{M}_2$ , und die allgemeine Gleichung lautet für diesen Fall:

Gl. I) . . . . .  $M' = \frac{\mathfrak{M}_1 + n \mathfrak{M}_2}{n + 1}$ .

Für die kleine Öffnung ist weiter  $\mathfrak{M}_1 = -\frac{Gl}{8}$ . In der großen Öffnung ist nach Textabb. 4

$$\mathfrak{M}_2 = -\frac{p}{L^2} (\xi_1 \xi_1^2 + \xi_2 \xi_2^2 + \xi_3 \xi_3^2 \dots + \xi_{n-1} \xi_{n-1}^2).$$

Abb. 4.

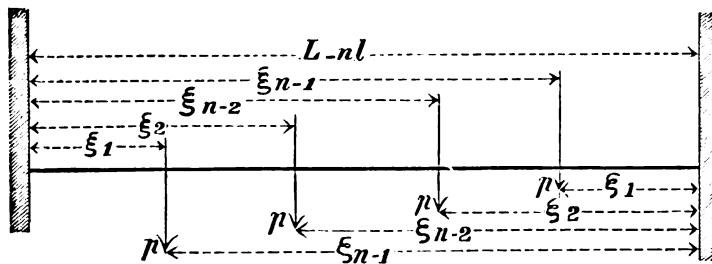

Da nun  $\xi_1 = 1$ ,  $\xi_2 = 2l$ ,  $\xi_3 = 3l$ ,  
 $\xi_1 = (n-1)l$ ,  $\xi_2 = (n-2)l$ ,  $\xi_3 = (n-3)l$ ,  
 und  $L = nl$  ist, so wird

$$\mathfrak{M}_2 = -\frac{pl}{n^2} (n-1)^2 + 2(n-2)^2 + 3(n-3)^2 \dots (n-2)[n - (n-2)]^2 + (n-1)[n - (n-1)]^2$$

oder nach ausgeführter Summierung

$$\mathfrak{M}_2 = pl \left( \frac{n^2 - 1}{12} \right).$$

Setzt man diese Werte  $\mathfrak{M}_1$  und  $\mathfrak{M}_2$  in Gl. I) ein, so folgt für das Auflagermoment:

Gl. II) . . . . .  $M' = -\frac{Gl}{24} \frac{3 + 2n(n^2 - 1)}{n + 1} \frac{p}{G}$ .

Werden in Textabb. 3 die Momente unter der Schlusslinie positiv, über ihr negativ genannt, so ist der Wert  $M^1$  über der Schlusslinie anzusetzen. Für bestimmte Werte von  $n$  und  $\frac{p}{G}$  ist  $M^1$  durch diese Gleichung angegeben, also liegt das ganze Seileck fest.

Das Moment im Kraftangriffspunkte wird nach dem Seilecke

$$M = \frac{1}{4} Gl + M'.$$

Obwohl  $M'$  in Textabb. 3 von der Größe  $\frac{1}{4} Gl$  abzuziehen ist, ist doch  $+$  gesetzt, um für die Momente einheitliche Vorzeichnung durchzuführen. Die Formel für  $M$  lautet:

Gl. III)  $M = \frac{1}{24} Gl \left( 6 - \frac{3 + 2n(n^2 - 1)}{n + 1} \frac{p}{G} \right)$ .

Aus Gl. III) kann der Wert von  $n$  bestimmt werden, bei dem das Moment  $M$  seinen größten Wert erreicht, indem der kleinste Wert des abzuziehenden Gliedes ermittelt wird:

$$\delta \left( \frac{3}{n+1} + 2n(n-1) \frac{p}{G} \right) = 0 \text{ gibt:}$$

$$-\frac{3}{(n+1)^2} + 2(2n-1) \frac{p}{G} = 0$$

$$(n+1)^2 (2n-1) = \frac{3}{2} \frac{G}{p}$$

Ist nun  $p = 100 \text{ kg}$ ,  $G = 6600 \text{ kg}$ , so wird

$$(n+1)^2 (2n-1) = 99.$$

Die Einsetzung der ganzen Zahl  $n$  mit 1, 2, 3, 4 liefert:

| $n$ | $(n+1)^2 (2n-1)$ |
|-----|------------------|
| 1   | 4 (< 99)         |
| 2   | 27 (< 99)        |
| 3   | 80 (< 99)        |
| 4   | 175 (> 99)       |

$n = 3$  liegt also dem Wurzelwerte der Gleichung am nächsten, daher wird  $n = 3$  in Gl. II) und III) eingesetzt, dann ergibt sich:

Gl. IIa) . . .  $M'_{gr} = -\frac{Gl}{32} \left( 1 + 16 \frac{p}{G} \right)^*$

Gl. IIIa) . . .  $M_{gr} = -\frac{Gl}{32} \left( 7 - 16 \frac{p'}{G} \right)$ .

Werden die Werte von  $p = 100$  und  $G = 6600$  eingesetzt, so folgt:

$$M'_{gr} = -0.038826 Gl,$$

$$M_{gr} = 0.211174 Gl.$$

Das Angriffsmoment  $M$  fällt also bei der Belastung jedes vierten Feldes größer aus, als bei der Winklerschen Lastverteilung, die nur  $M_{gr} = 0.1888 Gl$  ergibt.

Das Moment hängt von dem Verhältnisse  $\frac{p}{G}$  ab. Ist dieses kleiner als angenommen wurde, etwa weil die Schwellen nicht voll im Schotter liegen, oder weil die Schienennägel nicht festsetzen, sodafs sich die Schiene abheben kann, ohne die Schwellen zu heben, so wird  $M_{gr}$  größer.

Es ist nicht unsere Absicht, diese Werte weiter zu verfolgen, hier sollte nur auf leicht falsche Weise der Beweis geführt werden, dafs:

1. bei der Berechnung der Schiene nicht dasselbe Verfahren anzuwenden ist, wie bei der Berechnung der Brückenträger, weil die negativen Stützendrucke keine genügende Gegenwirkung finden;
2. aus diesem Grunde die ungünstigste Belastungsweise der Schiene eine andere ist, als die der Brückenträger;
3. bei Annahme starrer Stützen nicht die für die Winklerschen Belastungsfälle berechneten Momente die größten sind, sondern die einem größeren Achsstande entsprechenden.

\*)  $M'_{gr}$  ist der kleinste negative Wert des Momentes.

#### IV. Elastisches Auflager.

Im vorigen Abschnitte wurde die Schiene als ein auf festen Auflagern ruhender Stab betrachtet, und es wurde bewiesen, daß das Angriffsmoment wächst, wenn der Lastabstand über das von Winkler eingeführte Maß hinausgeht, namentlich, daß das größte Moment für das Verhältnis  $\frac{p}{G} = \frac{1}{40}$  bis  $\frac{1}{80}$  bei der Belastung jedes vierten Feldes eintritt.

Nun ist weiter zu untersuchen, ob das Moment bei nachgiebiger Stützung zu- oder abnimmt.

Im Betriebe wird nicht selten behauptet, daß ein elastisches Auflager das Verhalten der Schienen begünstige, deshalb wird oft das harte Unterstopfen der Schwellen untersagt. Man findet bei einzelnen Bahnverwaltungen Vorschriften, nach denen den elastischeren Schotterarten der Vorzug gegeben werden soll. Auch findet man weiche Unterlagen aus Filz, Papier oder Gummi empfohlen, um das sogenannte »harte Fahren« zu verhüten. Die häufigen Schienenbrüche im Winter schreibt man vielfach dem harten Fahren infolge des Gefrorenseins des Schotters u. Die Aufklärung dieser Fragen soll nun versucht werden.

Nach der für starre Stützung und Belastung jedes vierten Feldes entwickelten Formel

$$M = \frac{G l}{32} \left( 7 - 16 \frac{p}{G} \right)$$

nimmt das Öffnungsmoment mit wachsendem Gewichte der Schwellen ab. Wenn sich nun die das belastete Feld begrenzenden Schwellen um das Maß des Biegungsmaßes der Schwellen tragenden Punkte des aufgebogenen Schienenteiles senkten, so würden sich die früher emporgehobenen Schwellen wieder auf ihr Bett legen und keine Last auf die Schiene übertragen,  $p$  wird = 0, also die Momentengleichung

$$M = \frac{7}{32} G l = 0,21875 G l.$$

Bei elastischer Senkung der Stützen wird das Angriffsmoment also wachsen.

Ist die Senkung der Stützen der belasteten Felder aber größer, als die Aufbiegung der unbelasteten, so tritt an den Schwellen eine nach oben gerichtete Kraft  $-p_1$  auf, und die Momentenformel lautet dann:

$$M = \frac{G l}{32} \left( 7 + 16 \frac{p_1}{G} \right),$$

also wächst das Moment unter der Last durch die Schwellensenkung.

Wären nun die Gegendrucke  $p_1$  bekannt, so könnte aus der Gleichung die Größe des Momentes bestimmt werden. Auch ohne diese Bekanntschaft ist schon hier festzustellen, daß die Werte  $p_1$  und das Moment unter der Last um so größer werden, je tiefer die Einsenkung ist.

#### V. Das Elastizitätsmaß, die Schwellenziffer.

Die elastische Senkung  $s$  der Schwelle wird als in geradem Verhältnisse zu dem Stützendrucke  $p_1$  stehend angenommen:

$$p_1 = \eta s.$$

Wenn diese Annahme auch nicht sicher begründet ist, neuerdings vielmehr angefochten wird\*), so stehen andere Gesetze doch noch nicht so fest, daß sie eingeführt werden könnten, auch ist diese Frage bei der stets geringen Größe von  $s$  nicht von erheblichem Belange.

Besonders zu betonen ist, daß  $p_1$  nicht einen Raddruck sondern den Druck der Schiene auf die Schwelle bedeutet, dem der Schwellengegendruck gleich sein muß.

Weiter ist  $s$  das Maß des elastischen Sinkens der Stütze, also der Schwellenoberfläche unter dem Schienenfusse. Da diese Senkung durch die Pressung des Schienenfußes hervorgerufen wird, so ist  $s$  auch das Maß der Senkung des Schienenfußes selbst.

In der Gleichung  $p_1 = \eta s$  ist  $\eta$  eine Wertziffer, die das unveränderliche Verhältnis  $\eta = \frac{p_1}{s}$  anzeigt,  $\eta$  ist danach derjenige Druck, der nötig ist, um die Schwelle um eine Längeneinheit, hier 1 cm, niederzudrücken,  $\eta$  hat also die Einheitsbezeichnung kg/cm.

Diese Kraft  $\eta$  wird das Elastizitätsmaß oder die »Schwellenziffer« genannt. Die Bezeichnung  $\eta$  soll die Verwandtschaft mit der Elastizitätszahl  $E$  in Erinnerung bringen.

$\eta$  kann nicht ein für allemal bestimmt werden, wie die Elastizitätszahl  $E$  bei den gleichartig aufgebauten Baustoffen, denn der elastische Widerstand des Schienenauflegers ist nicht nur bei verschiedenen Oberbauarten, sondern auch bei verschiedenen Schwellen derselben Oberbauart verschieden.

Aus diesen Gründen soll  $\eta$  durch unmittelbare Beobachtung auf der zu untersuchenden Bahnstrecke bestimmt werden.

Zu diesem Zwecke wird ein Schienenpaar entlascht, und mit einem Fahrzeuge bekannten Gewichtes belastet.

Nun beobachte man an allen Schwellen beider Schienen die Senkungen  $s_1, s_2, s_n$  und stelle deren Summe  $S$  fest.

Ist die Lastverteilung auf die einzelnen Schwellen einer Schiene  $p_1, p_2, p, \dots, p_n$ , so ist  $p_1 + p_2 + p \dots p_n = \Sigma p = P$ , so folgt, da für die einzelnen Schwellen  $p_1 = \eta s, p_2 = \eta s_2 \dots p_n = \eta s_n$  ist,  $\Sigma p = \eta \Sigma s, \eta = \frac{\Sigma p}{\Sigma s} = \frac{P}{S}$ .

Diese Beobachtung kann mit beliebiger Genauigkeit ausgeführt werden, da sie bei ruhender Belastung auszuführen ist. Da in der Regel nur sehr kleine Senkungen zu messen sind, so sollten sie mit Vergrößerungs- oder Noniusvorrichtungen abgelesen werden.

Die Schwellenziffer  $\eta$  ist je nach der Bauart der Bahn verschieden; sie hängt von der Elastizität des Bahnkörpers, des Schotters und des Schwellenstoffes, dann auch von Länge, Breite und Stärke der Schwellen und Unterlageplatten ab.

Um im Laufe der Untersuchung Beispiele rechnen zu können, soll  $\eta = 10$  t gesetzt werden, damit ist angenommen, daß sich die Schiene um 1 mm unter 1 t Last senkt. Das entspricht übrigens einem Mittelwerte der Schwellenziffer bei Oberbau mit Holzquerschwellen.

\*) Organ 1906, S. 269; 1907, S. 265.

### VI. Momentengleichung bei elastischer Stützung.

Für ein Lastfeld wurde oben bei dem Gegendrucke  $p_1$  der Zwischenschwellen gefunden:

$$M = \frac{G l}{32} \left( 7 + 16 \frac{p_1}{G} \right).$$

Würde nun die Senkung  $s_1$  der Zwischenschwellen beobachtet, so könnte  $p_1 = \eta s_1$  eingesetzt und  $M$  berechnet werden.

Dieser Vorgang zur Bestimmung des Schwellendruckes  $p_1$  durch unmittelbare Beobachtung der Schwellensenkung in jedem einzelnen Falle wäre aber zu umständlich. Der Schwellendruck soll nach Festsetzung der Schwellenziffer  $\eta$  durch Rechnung ermittelt werden.

Bevor diese Berechnung der Druckverteilung vorgenommen wird, sollen erst die Momentengleichungen der Schiene auf elastischen Stützen für verschiedene Belastungsfälle aufgestellt werden.

Die allgemeine Gl. II) des Stützenmomentes für unelastische Stützung der Schiene war

$$M' = - \frac{G l}{24} \frac{3 + 2 n (n^2 - 1)}{n + 1} \frac{p}{G}.$$

Sie ist unter der Annahme abgeleitet, daß  $p$ , das Schwellengewicht, bei allen abgehobenen Schwellen denselben Wert hat, und abwärts wirkt.

Werden nun infolge der Eindrückung der der Last zunächst liegenden Stützen auch die unbelasteten Schwellen durch die Schiene in das Schotterbett geprefst, so tritt an jeder Schwelle ein aufwärts wirkender Gegendruck  $p_1, p_2, p_3$  auf.

Die Gleichung für  $M'$  kann unverändert nur so lange benutzt werden, wie alle Werte  $p_1, p_2 \dots$  einander gleich sind, und das tritt ein für  $n=2$ , denn dann ist nach Textabb. 3 nur ein  $p_1$  vorhanden und für  $n=3$ , denn dann ist an zwei Zwischenschwellen  $p_1 = p_2$ . Diese Fälle liefern nach Umkehrung des Vorzeichens von  $p$ :

$$\text{für } n=2. \quad M' = - \frac{G l}{24} \left( 1 - 4 \frac{p_1}{G} \right)$$

$$\text{für } n=3. \quad M' = - \frac{G l}{32} \left( 1 - 16 \frac{p_1}{G} \right)$$

Zur Aufstellung von Gleichungen für größere Lastabstände dient die allgemeine Gleichung 1):

$$M' = \frac{\mathfrak{M}_1 + n \mathfrak{M}_2}{n + 1}.$$

Auch hier ist für das belastete Feld:

$$\mathfrak{M}_1 = - \frac{1}{8} G l.$$

Für die Strecke zwischen den Lastfeldern sind die Schwellendrucke nur ungleich und nach unten gerichtet. Sie liefern:

$$\mathfrak{M}_2 = + \frac{1}{n^2} \left( (n-1)^2 p_1 + 2(n-2)^2 p_2 - 3(n-3)^2 p_3 \right. \\ \left. + (n-2)^2 p_{n-1} + (n-1) p_{n-1} \right),$$

worin gleichweit von der Mitte liegende  $p$ -Werte gleich sind, also  $p_1 = p_{n-1}, p_2 = p_{n-2} \dots$

Werden also je zwei Glieder, die sich auf zwei gleichweit von der Mitte liegende Schwellen beziehen, zusammengezogen, so daß nur  $\frac{n-1}{2}$  Glieder verbleiben, so entsteht:

$$\mathfrak{M}_2 = \frac{1}{n} \left\{ (n-1) p_1 + 2(n-2) p_2 + 3(n-3) p_3 \text{ bis zum } \frac{n-1}{2} \text{ Glieder} \right\}.$$

Ist  $n$  gerade, so wirkt ein  $p$ -Wert mitten, dann darf die Reihe nur aus  $\frac{n-2}{2}$  Gliedern gebildet werden, das  $\frac{n-1}{2}$  Glied ist zur Hälfte hinzuzusetzen; ist  $n$  ungerade, so werden volle  $\frac{n-1}{2}$  Glieder benutzt, da dann jeder  $p$ -Wert auf der andern Seite wiederkehrt. Die entsprechenden Werte von  $\mathfrak{M}_2$  sind:

$$\text{für } n=1 \quad n \mathfrak{M}_2 = 0,$$

$$\leftarrow n=2 \quad n \mathfrak{M}_2 = + \frac{p_1 l}{2},$$

$$\leftarrow n=3 \quad n \mathfrak{M}_2 = + 2 p_1 l,$$

$$\leftarrow n=4 \quad n \mathfrak{M}_2 = + \left( 3 p_1 + \frac{2 \cdot 2}{2} p_2 \right) l,$$

$$\leftarrow n=5 \quad n \mathfrak{M}_2 = + \left( 4 p_1 + 6 p_2 \right) l,$$

$$\leftarrow n=6 \quad n \mathfrak{M}_2 = + \left( 5 p_1 + 8 p_2 + \frac{3 \cdot 3}{2} p_3 \right) l.$$

Werden diese Werte für  $\mathfrak{M}_1$  und  $n \mathfrak{M}_2$  in die Grundgleichung I eingesetzt, so entsteht für die Stützenmomente bei verschiedenen Last-Entfernungen

$$\text{Gl. IV) } \left\{ \begin{array}{l} \text{für } n=1 \quad M'_1 = - \frac{G l}{16} \\ \leftarrow n=2 \quad M'_2 = - \frac{G l}{24} \left( 1 - 4 \frac{p_1}{G} \right), \\ \leftarrow n=3 \quad M'_3 = - \frac{G l}{32} \left( 1 - 16 \frac{p_1}{G} \right), \\ \leftarrow n=4 \quad M'_4 = - \frac{G l}{40} \left( 1 - 8 \frac{3 p_1 + 2 p_2}{G} \right), \\ \leftarrow n=5 \quad M'_5 = - \frac{G l}{48} \left( 1 - 16 \frac{2 p_1 + 3 p_2}{G} \right), \\ \leftarrow n=6 \quad M'_6 = - \frac{G l}{56} \left( 1 - 8 \frac{5 p_1 + 8 p_2 + \frac{9}{2} p_3}{G} \right). \end{array} \right.$$

So kann die Gleichung des Stützenmomentes  $M'$  für jeden Wert von  $n_2$ , also für jeden Lastabstand  $(n+1)l$  aufgestellt werden. Die sechs Gleichungen genügen aber, um das größte Moment aufzufinden.

Mit Hilfe dieser Gleichungen können auch die Gleichungen des Angriffsmomentes  $M$  für verschiedene Lastabstände aufgestellt werden nach:

$$M = \frac{1}{4} G l + M'.$$

Zunächst sind aber die noch unbekanntenen Schwellendrucke  $p_1, p_2, p_3$  zu berechnen.

### VII. Gleichungen der Druckverteilung, Schwellengegendruck.

Ist  $\eta$  versuchsweise ermittelt, so ist  $p_1 = \eta s_1, p_2 = \eta s_2, p_3 = \eta s_3 \dots$

Ist ferner in Textabb. 5 A B die ursprüngliche Lage der Schiene, so sind  $s_1, s_2, s_3 \dots s_{n-1}$  die Höhenmaße der elastischen Linie in den Schwellenpunkten 1, 2, 3 . . .  $n-1$ . Nun ist die elastische Linie eines gleichförmigen Stabes eine

Abb. 5.

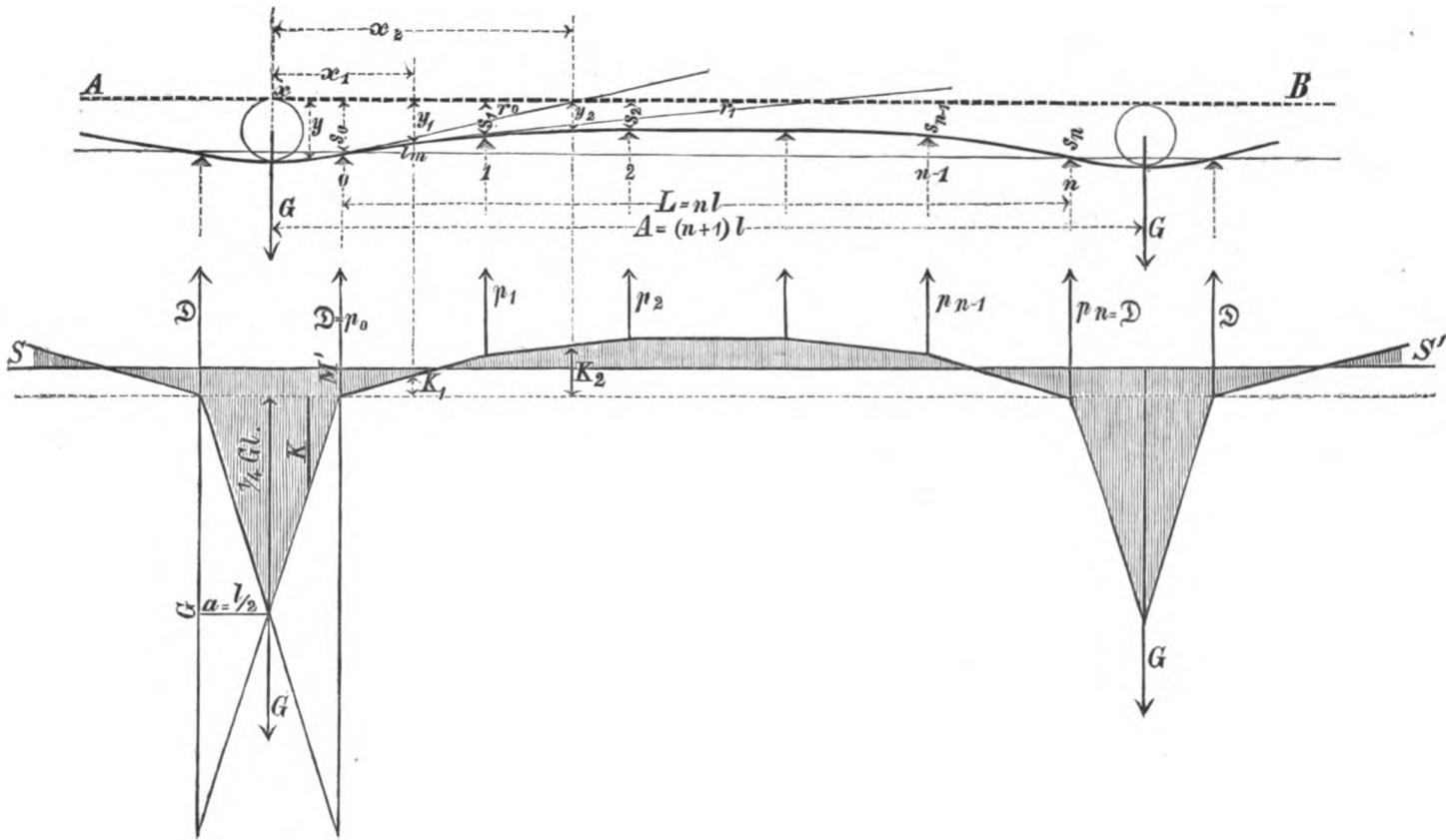

Seillinie, für die die veränderliche Last auf die Längeneinheit das Moment  $M$  und der Polabstand  $= EJ$  ist. Aus diesem Zusammenhange der elastischen Linie mit der Druckverteilung werden wir trachten, für die noch unbekanntenen Schwellendrücke bekannte Ausdrücke zu gewinnen.

Betrachtet man einen unendlichen Träger mit einer unendlichen Reihe von Lasten, deren gleicher Abstand  $A = (n + 1)l$  ist, und deren jede in der Mitte einer Lastöffnung liegt, so besteht für jeden Punkt desselben die zweite Differentiale der elastischen Linie

$$-\frac{d^2 y}{dx^2} = \frac{M_x}{EJ}$$

und weiter für jeden  $M_x = X + M'$ , wenn mit  $X$  das Moment eines der berücksichtigten Öffnung gleichen, frei aufliegenden Trägers bezeichnet wird.

Wird der Anfang eines Achsenkreuzes in die Mitte der Lastöffnung gelegt, so wird in der Entfernung  $x$  in dieser Öffnung  $X = \frac{1}{4} G (l - 2x)$ , also ist:

$$-EJ \frac{d^2 y}{dx^2} = \frac{1}{4} G (l - 2x) + M',$$

$$-EJ \int \frac{d^2 y}{dx^2} dx = \frac{1}{4} G \int (l - 2x) dx + M' \int dx,$$

$$-EJ \frac{dy}{dx} = \frac{1}{4} G (lx - x^2) + M' x + C.$$

Für  $x = 0$  ist  $\frac{dy}{dx} = 0$ , also  $C = 0$ ; für  $x = \frac{1}{2}$  ist  $\frac{dy}{dx} = \tau_0$ , wenn  $\tau_0$  die Tangente des Winkels der elastischen Linie über der Endstütze des Lastfeldes mit der  $x$ -Achse ist.

$$\text{Gl. V) } \dots -EJ \tau_0 = \frac{Gl^2}{16} + \frac{M'l}{2}.$$

Diese Gleichung ist für jeden Wert von  $n$  gültig.

Ferner ist die Summe aller Schwellendrücke gleich der Summe der Lasten.

Fall 1)  $n = 1$ , zwischen je zwei Lastfeldern liegt ein unbelastetes, der unendliche Träger hat doppelt so viel Stützen als Lasten, also ist  $n = 1$ ,  $p_0 = \frac{G}{2}$ .

Fall 2)  $n = 2$ , zwischen den Lastfeldern liegen zwei unbelastete a)  $2p_0 + p_1 = G$ . In der unbelasteten Öffnung ist von  $x = \frac{1}{2}$  bis  $x = \frac{1}{2} + l$ .

$$X = -\frac{p_1}{2} \left( x - \frac{1}{2} \right),$$

$$M_x = -\frac{p_1}{2} \left( x - \frac{1}{2} \right) + M',$$

$$-EJ \frac{d^2 y}{dx^2} = -\frac{p_1}{2} \left( x - \frac{1}{2} \right) + M',$$

nach der ersten Integration

$$-EJ \frac{dy}{dx} = -\frac{p_1}{4} (x^2 - lx) + M' x + C;$$

$$\text{für } x = \frac{1}{2} \text{ ist } \frac{dy}{dx} = \tau_0, \text{ also}$$

$$-EJ \tau_0 = \frac{p_1 l^2}{16} + \frac{M'l}{2} + C = \frac{Gl^2}{16} + \frac{M'l}{2}.$$

Hieraus folgt: 
$$C = \frac{Gl^2}{16} \left( 1 - \frac{p_1}{G} \right).$$



Die zweite Integration gibt:

$$-E J y = -\frac{p_1}{4} \left( \frac{x^3}{3} - \frac{1x^2}{2} \right) + \frac{M' x^2}{2} + Cx + C,$$

welche Gleichung von  $x = \frac{1}{2}$  bis  $x = \frac{1}{2} + 1$  besteht.

Für  $x = \frac{3}{2} l$  ist  $y = s_1$

$$-E J s_1 = -\frac{p_1}{4} \left( \frac{27 l^3}{24} - \frac{9 l^2}{8} \right) + \frac{9 M' l^2}{8} + \frac{3 C l}{2} + C_1$$

$$-E J s_1 = +\frac{9 M' l^2}{8} + 3 \frac{C l}{2} + C_1.$$

Für  $x = \frac{1}{2}$  ist  $y = s_0$ .

$$-E J s_0 = +\frac{p_1 l^3}{48} + \frac{M' l^2}{8} + \frac{C l}{2} + C_1.$$

Wird die untere Gleichung von der obern abgezogen, so bleibt:  $E J (s_0 - s_1) = -\frac{p_1 l^3}{48} + M' l^2 + C l$ ,  
werden die Werte  $M'$  nach Gl. VI) für  $n=2$  und der oben ermittelte  $C$  eingesetzt, so folgt:

$$E J (s_0 - s_1) = \frac{G l^3}{48} \left( 1 + 4 \frac{p_1}{G} \right),$$

$$s_0 - s_1 = \frac{G l^3}{48 E J} \left( 1 + 4 \frac{p_1}{G} \right),$$

und da

$$p_0 = \eta s_0, \quad p_1 = \eta s_1$$

$$p_0 - p_1 = \frac{G l^3 \eta}{48 E J} \left( 1 + 4 \frac{p_1}{G} \right).$$

Da nun ferner  $2 p_0 + p_1 = G$  sein muß, so folgt, wenn noch  $\frac{l^3 \eta}{48 E J} = \frac{1}{\mathfrak{B}}$  ausgeführt wird:

$$\text{Für } n = 2 \left\{ \begin{array}{l} p_0 = G \frac{\mathfrak{B} + 5}{3 \mathfrak{B} + 8} \\ p_1 = G \frac{\mathfrak{B} - 2}{3 \mathfrak{B} + 8} \end{array} \right.$$

Auf dieselbe Weise werden ermittelt:

$$\text{Für } n = 3 \left\{ \begin{array}{l} 2 p_0 + 2 p_1 = G \\ p_1 = \frac{G \mathfrak{B} - 3}{4 \mathfrak{B} + 8} \end{array} \right.$$

$$\text{Für } n = 4 \left\{ \begin{array}{l} 2 p_0 + 2 p_1 + p_2 = G \\ p_1 = G \frac{5 \mathfrak{B}^2 + 37 \mathfrak{B} - 96}{25 \mathfrak{B}^2 + 520 \mathfrak{B} + 704} \\ p_2 = G \frac{5 \mathfrak{B}^2 - 78 \mathfrak{B} + 48}{25 \mathfrak{B}^2 + 520 \mathfrak{B} + 704} \end{array} \right.$$

Um auch ein Beispiel der Rechnung für eine größere Zahl von Zwischenöffnungen zu geben, soll noch die Ermittlung von  $p_1$  und  $p_2$  für  $n=5$  (Textabb. 5) vorgeführt werden.

Da jede Last durch sechs Schwellen getragen wird, ist  $2 p_0 + 2 p_1 + 2 p_2 = G$ .

Die Gleichung der elastischen Linie ist:

$$-E J \frac{d^2 y}{d x^2} = M_x.$$

In der ersten Zwischenöffnung ist:

$$M_x = X + M'.$$

Wird  $x$  von der Mitte der Lastöffnung gerechnet, so ist für

$$x = \frac{1}{2} \text{ bis } x = \frac{3 l}{2} \quad X_1 = -(p_1 + p_2) \left( x - \frac{1}{2} \right),$$

also  $-E J \frac{d^2 y}{d x^2} = -(p_1 + p_2) \left( x - \frac{1}{2} \right) + M'$ ,

$$-E J \frac{d y}{d x} = -\frac{p_1 + p_2}{2} (x^2 - 1x) + M' x + C.$$

Für  $x = \frac{1}{2}$ ;  $\frac{d y}{d x} = \tau_0$ ,

$$-E J \tau_0 = \frac{p_1 + p_2}{8} l^2 + \frac{M' l}{2} + C,$$

und da nach Gl. V)  $-E J \tau_0 = \frac{G l^2}{16} + \frac{M' l}{2}$ ,

Gl. a) . . . . .  $C = \frac{G l^2}{16} \left( 1 - 2 \frac{p_1 + p_2}{G} \right).$

Für  $x = \frac{3 l}{2}$  ist  $\frac{d y}{d x} = \tau_1$  gleich der Tangente des Neigungswinkels über dem Schwellenpunkte 1 (Textabb. 5)

$$-E J \tau_1 = -\frac{3(p_1 + p_2) l^2}{8} + \frac{3 M' l}{2} + C.$$

Wird nun für  $C$  der oben gefundene und für  $M'$ , der Wert aus Gl. IV) eingesetzt, so folgt:

$$-E J \tau_1 = -\frac{3(p_1 + p_2)}{8} l^2 - \frac{3 G l^2}{96} \left( 1 - 16 \frac{2 p_1 + 3 p_2}{G} \right) + \frac{G l^2}{16} \left( 1 - 2 \frac{p_1 + p_2}{G} \right).$$

Gl. b) . . .  $-E J \tau_1 = \frac{G l^2}{32} \left( 1 + 16 \frac{2 p_1 + 3 p_2}{G} \right)$

und nach zweimaliger Integration

$$-E J y = -\frac{p_1 + p_2}{2} \left( \frac{x^3}{3} - \frac{1x^2}{2} \right) + \frac{M' x^2}{2} + Cx + C_1.$$

Für  $x = \frac{3 l}{2}$  ist  $y = s_1$ ; für  $x = \frac{1}{2}$ :  $y = s_0$ , also

$$+E J (s_0 - s_1) = -\frac{p_1 + p_2}{24} l^3 + M' l^2 + C l.$$

Gl. c) . .  $E J (s_0 - s_1) = \frac{G l^3}{24} \left( 1 + 4 \frac{3 p_1 + 5 p_2}{G} \right).$

In der zweiten Zwischenöffnung ist das Moment für  $x = \frac{3}{2} l$  bis  $\frac{5}{2} l$ .

$$X_2 = -(p_1 + p_2) \left( x - \frac{1}{2} \right) + p_1 \left( x - \frac{3}{2} l \right) - p_2 \left( x - \frac{3}{2} \right) - (p_1 + p_2) l,$$

$$-E J \frac{d^2 y}{d x^2} = -p_2 \left( x - \frac{3}{2} l \right) - (p_1 + p_2) l + M',$$

$$-E J \frac{d y}{d x} = -\frac{p_2}{2} (x^2 - 3 l x) - (p_1 + p_2) l x + M' x + C.$$

Für  $x = \frac{3}{2} l$  ist  $\frac{d y}{d x} = \tau_1$ ,

$$-E J \tau_1 = -\frac{p_2}{2} \left( \frac{9 l^2}{4} - \frac{9 l^2}{2} \right) - \frac{3}{2} (p_1 + p_2) l^2 + \frac{3 M' l}{2} + C$$

und nach Einstellung der Werte für  $M'$  und  $E J \tau_1$

Gl. d) . . . . .  $C = \frac{G l^2}{16} \left( 1 + 2 \frac{8 p_1 - p_2}{G} \right).$

Weitere Integration liefert:

$$-EJy = -\frac{p_2}{2} \left( \frac{x^3}{3} - \frac{3lx^2}{2} \right) - (p_1 + p_2) \frac{lx^2}{2} + \frac{M'x^2}{2} + Cx + C_1.$$

Für  $x = \frac{3}{2} l$  ist  $y = s_1$  und für  $x = \frac{5l}{2}$ ,  $y = s_2$ .

Werden diese Werte nach einander eingesetzt, dabei auch die Werte für  $C$  und  $M'_s$  nach Gl. IV, werden dann beide Gleichungen von einander abgezogen, so entsteht:

$$\text{Gl. e) } \dots EJ(s_1 - s_2) = \frac{Gl^3}{48} \left( 1 + 8 \frac{2p_1 + 5p_2}{G} \right).$$

Wird nun in die Gl. c) und e)  $p_0 = s_0\eta$ ,  $p_1 = s_1\eta$  und  $p_2 = s_2\eta$  eingesetzt, so folgt:

$$p_0 - p_1 = \frac{Gl^3 \eta}{24 EJ} \left( 1 + 4 \frac{3p_1 + 5p_2}{G} \right) \text{ und}$$

$$p_1 - p_2 = \frac{Gl^3 \eta}{48 EJ} \left( 1 + 8 \frac{2p_1 + 5p_2}{G} \right).$$

Wird nun wieder  $\mathfrak{B}$  eingeführt und für  $n = 5$   $2(p_0 + p_1 + p_2) = G$  berücksichtigt, so ergibt sich

$$p_1 = \frac{G}{2} \frac{\mathfrak{B}^2 + 38\mathfrak{B} - 80}{3\mathfrak{B}^2 + 128\mathfrak{B} + 320}$$

$$p_2 = \frac{G}{2} \frac{\mathfrak{B}^2 - 24\mathfrak{B} + 16}{3\mathfrak{B}^2 + 128\mathfrak{B} + 320}$$

Wird im Falle  $n = 6$  der auf die mittelste Schwelle etwa noch entfallende Druck  $p_3$  vernachlässigt, so liefert derselbe Rechnungsgang bei  $2(p_0 + p_1 + p_2) = G$  für 6 Zwischenfelder:

$$p_1 = \frac{G}{14} \frac{7\mathfrak{B}^2 + 364\mathfrak{B} - 768}{3\mathfrak{B}^2 + 160\mathfrak{B} + 448}$$

$$p_2 = \frac{G}{14} \frac{7\mathfrak{B}^2 - 210\mathfrak{B} + 144}{3\mathfrak{B}^2 + 160\mathfrak{B} + 448}$$

**VIII. Bestimmte Momenten-Gleichungen.**

Durch Einsetzen der für die sechs Fälle ermittelten  $p$ -Werte in die Momentenausdrücke der Gl. IV erhält man für das Moment in der Mitte der Lastöffnung nach  $M = \frac{1}{4} Gl + M'$  die Werte:

**Gleichung Gruppe VI.**

Stützenmomente.

Angriffsmomente.

$$\text{Gl. VI) } \left\{ \begin{array}{l} n = 1 \quad M_1' = -\frac{Gl}{16}, \\ n = 2 \quad M_2' = \frac{Gl \mathfrak{B} - 16}{24 \cdot 3\mathfrak{B} + 8}, \\ n = 3 \quad M_3' = \frac{Gl \cdot 3\mathfrak{B} - 20}{32 \cdot \mathfrak{B} + 8}, \\ n = 4 \quad M_4' = \frac{Gl \cdot 35\mathfrak{B}^2 - 176\mathfrak{B} - 448}{8 \cdot 25\mathfrak{B}^2 + 520\mathfrak{B} + 704}, \\ n = 5 \quad M_5' = \frac{Gl \cdot 37\mathfrak{B}^2 - 96\mathfrak{B} - 1216}{48 \cdot 3\mathfrak{B}^2 + 128\mathfrak{B} + 320}, \\ n = 6 \quad M_6' = \frac{Gl \cdot 49\mathfrak{B}^2 - 80\mathfrak{B} - 1984}{56 \cdot 3\mathfrak{B}^2 + 160\mathfrak{B} + 448}. \end{array} \right.$$

$$\left\{ \begin{array}{l} M_1 = \frac{3 Gl}{16}, \\ M_2 = \frac{Gl \cdot 19\mathfrak{B} + 32}{24 \cdot 3\mathfrak{B} + 8}, \\ M_3 = \frac{Gl \cdot 11\mathfrak{B} + 44}{32 \cdot \mathfrak{B} + 8}, \\ M_4 = \frac{Gl \cdot 85\mathfrak{B}^2 + 864\mathfrak{B} + 960}{8 \cdot 25\mathfrak{B}^2 + 520\mathfrak{B} + 704}, \\ M_5 = \frac{Gl \cdot 73\mathfrak{B}^2 + 1440\mathfrak{B} + 2624}{48 \cdot 3\mathfrak{B}^2 + 128\mathfrak{B} + 320}, \\ M_6 = \frac{Gl \cdot 91\mathfrak{B}^2 + 2160\mathfrak{B} + 4288}{56 \cdot 3\mathfrak{B}^2 + 160\mathfrak{B} + 448}. \end{array} \right.$$

Die Momente haben für verschiedene Belastungsfälle die allgemeine Form

$$M' = c' Gl \quad M = c Gl, \text{ worin } c = \frac{1}{4} + c' \text{ ist.}$$

Das Moment wird bei einer bestimmten Schwellenteilung am größten, wenn  $c$  seinen größten Wert erreicht. Dieser Wert hängt außer von den Belastungsfällen auch von der Größe  $\mathfrak{B}$  ab, die daher zunächst zu untersuchen ist.

**IX. Die Bahnziffer.**

$\mathfrak{B} = \frac{48 EJ}{\eta l^3}$  (S. 302) ist eine Verhältniszahl, die alle für die Leistung der Bahn maßgebenden Größen enthält, also die Bahnziffer genannt werden kann.

Diese Ziffer hat auch eine statische Bedeutung.

$$f = \frac{Pl^3}{48 EJ} = \frac{P}{\eta} \frac{\eta l^3}{48 EJ} = \frac{P}{\eta} \cdot \frac{1}{\mathfrak{B}}$$

ist die Durchbiegung eines  $l$  langen, frei aufliegenden Stabes, der in der Mitte mit  $P$  belastet ist.

Wird  $P = \eta kg$ , so folgt  $f = \frac{1}{\mathfrak{B}}$ .

Ist  $P_1$  jene Kraft, die den Stab um die Einheit biegt, so ist

$$\mathfrak{B} = \frac{P_1}{\eta}.$$

Die Bahnziffer ist also die Verhältniszahl jener zwei Kraftgrößen, deren die eine ( $P_1$ ) die fragliche  $l$  lange frei aufliegende Schiene um die Einheit biegt, die andere ( $\eta$ ) die Schwelle um die Einheit herabdrückt.

Diese Bahnziffer  $\mathfrak{B}$  steht im geraden Verhältnisse zum Trägheitsmomente der Schiene und im umgekehrten Verhältnisse zu der Schwellenziffer  $\eta$ , wie auch zur dritten Potenz der Schwellenteilung  $l$ . Bei bestimmter Schwellenteilung und feststehendem  $\eta$  wird die Bahnziffer  $\mathfrak{B}$  um so größer, je größer das Trägheitsmoment der Schiene ist.

Bei gleichen Schienen wächst  $\mathfrak{B}$  sehr schnell mit abnehmender Schwellenteilung. Wenn demnach die Momentenziffer  $c$  mit der Bahnziffer wächst, so wächst das Moment unter bestimmter Last auf einer bestimmten Bahnstrecke mit Zunahme des Trägheitsmomentes und die Abnahme der Schwellenteilung wirkt zur Milderung des Biegemomentes ( $M = c Gl$ ) in dem erwarteten Maße nicht.

In Zusammenstellung I sind die Momentenziffern  $c$  für verschiedene Belastungsweisen  $n$  und Bahnziffern  $\mathfrak{B}$  angegeben.

Zusammenstellung I.  
c-Werte für die Laststelle in der Mitte des Lastfeldes.

| $\mathfrak{B}$ | $n =$   |         |                |                |                |                |
|----------------|---------|---------|----------------|----------------|----------------|----------------|
|                | 1       | 2       | 3              | 4              | 5              | 6              |
| 0              | 0,18750 | 0,16667 | <b>0,17187</b> | 0,17045        | 0,17083        | 0,17092        |
| 5              | "       | 0,23003 | <b>0,23798</b> | 0,23355        | 0,23446        | 0,23455        |
| 10             | "       | 0,24353 | 0,26708        | <b>0,26910</b> | 0,2671         | 0,26609        |
| 15             | "       | 0,2492  | 0,2836         | <b>0,29228</b> | 0,29044        | 0,28974        |
| 20             | "       | 0,25245 | 0,29465        | 0,3037         | <b>0,30955</b> | 0,30898        |
| 25             | "       | 0,25497 | 0,30213        | 0,32253        | <b>0,32533</b> | 0,32524        |
| 30             | "       | 0,25598 | 0,30756        | 0,33300        | 0,33869        | <b>0,33923</b> |
| 35             | "       | 0,25700 | 0,31176        | 0,34157        | 0,35016        | <b>0,35127</b> |
| 40             | "       | 0,25781 | 0,31510        | 0,34858        | 0,36015        | <b>0,36224</b> |
| 45             | "       | 0,25844 | 0,31780        | 0,35454        | 0,36892        | <b>0,37185</b> |
| 50             | "       | 0,25896 | 0,32004        | 0,35964        | 0,37670        | <b>0,38046</b> |
| 55             | "       | 0,25939 | 0,32192        | 0,36405        | 0,38363        | <b>0,38823</b> |
| 60             | "       | 0,25974 | 0,32353        | 0,36790        | 0,38987        | <b>0,39528</b> |
| 65             | "       | 0,26000 | 0,32491        | 0,37130        | 0,39550        | <b>0,40170</b> |
| 70             | "       | 0,26026 | 0,32612        | 0,37430        | 0,40161        | <b>0,40758</b> |
| 75             | "       | 0,26049 | 0,32717        | 0,37700        | 0,40526        | <b>0,41380</b> |
| 80             | "       | 0,26070 | 0,32812        | 0,37940        | 0,40954        | <b>0,41797</b> |
| 85             | "       | 0,26090 | 0,32896        | 0,38161        | 0,41346        | <b>0,42258</b> |
| 90             | "       | 0,26109 | 0,32972        | 0,38360        | 0,41708        | <b>0,42685</b> |
| 95             | "       | 0,26127 | 0,32040        | 0,38541        | 0,42043        | <b>0,43083</b> |
| 100            | "       | 0,26145 | 0,33102        | 0,38707        | 0,42353        | <b>0,43454</b> |

$M = c G l$

Berechnet man sich  $\mathfrak{B}$  für die zu untersuchende Bahnstrecke so kann das Moment aus Zusammenstellung I abgelesen werden.

Wäre  $\eta = 10 \text{ t/cm}$ ,  $E = 2040 \text{ t/cm}^2$ ,  $J = 1000 \text{ cm}^4$ ,  $l = 90 \text{ cm}$ ,

$$\mathfrak{B} = \frac{48 EJ}{\eta l'} = 13,4.$$

Zusammenstellung I liefert für  $n = 5$  bei  $\mathfrak{B} 13,4$  zwischen 10 und 15

$$c = 0,28285, \\ M = 0,28285 G l.$$

Ist dagegen  $l = 60 \text{ cm}$  bei sonst unveränderten Werten, so wird

$$\mathfrak{B} = \text{rund } 45, \\ \text{wobei } c_{\text{max}} = 0,37185, \\ M = 0,3718 \times G l_2.$$

Diese Werte zeigen, wie erheblich  $c$  mit Abnahme von  $l$  zunimmt. Bei  $l = 90 \text{ cm}$  wird  $M = 25,4565 \text{ G kgcm}$ , bei  $l = 60 \text{ cm}$   $M = 22,3110 \text{ G kgcm}$ , nimmt die Schwellenteilung auf das  $90 : 60 = 1,5$  fache ab, d. h.  $50\%$ , so sinkt das Moment nur auf das  $25,4565 : 22,3110 = 1,15$  fache, d. h. um  $15\%$ .

Bevor aus diesen Ergebnissen allgemeine Schlüsse gezogen werden, soll zunächst noch das Angriffsmoment bei Aufstellung der Lasten über den Querswellen untersucht werden.

X. Das Angriffsmoment bei Laststellung über der Schwelle.

Werden Lasten der Teilung  $(n + 1) l$  je über den Schwellen gestellt, so wirkt an der Lastschwelle ein Gegendruck  $p$  der Last  $G$  entgegen. (Textabb. 6.)

Abb. 6.

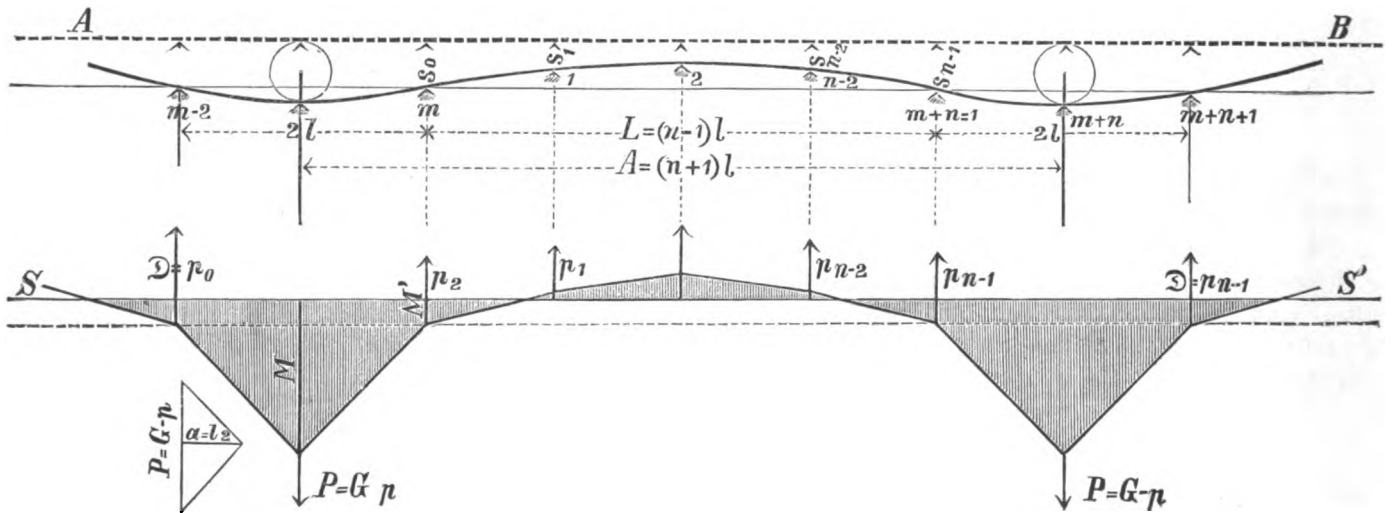

Die übrigbleibende, die Schiene biegende Kraft ist  $P = G - p$ . Das Lastfeld hat nun die Länge  $2l$ , die Anzahl der unbelasteten Stützen ist  $n$ , die der Zwischenfelder ist  $n - 1$ , die Längensumme dieser Felder, die größere Öffnung  $L = (n - 1) l$ .

In der allgemeinen Gleichung sind  $M_{(m-1)l_m} + 2 M'_m (l_m + l_{m+1}) + M'_{m+1} l_{m+1} = \mathfrak{M}'_m l_m + \mathfrak{M}'_m l_m + \mathfrak{M}'_{m+1} l_{m+1}$  sind auch hier alle Stützenmomente  $M'$  einander gleich, ferner ist  $\mathfrak{M}'_m = 3 \mathfrak{M}_m$  und  $\mathfrak{M}'_{m+1} = 3 \mathfrak{M}_{m+1}$ ,  $l_m = 2l$ ,  $l_{m+1} = (n - 1) l$ , folglich

$$M' = \frac{2 \mathfrak{M}_m + (n - 1) \mathfrak{M}_{m+1}}{n + 1}.$$

In diesem Falle ist  $\mathfrak{M}_m = -\frac{1}{4} Pl$  und

$$\mathfrak{M}_{m+1} = \frac{1}{(n-1)^2} \left[ (n-2)^2 p_1 + 2(n-3)^2 p_2 + 3(n-4) p_3 \dots \right. \\ \left. + -(n-3) 2^2 p_{n+3} + (n-2) p_{n-2} \right],$$

oder nach Vereinigung der symmetrischen Glieder

$$(n-1) \mathfrak{M}_{m+1} = l \left[ (n-2) p_1 + 2(n-3) p_2 + 3(n-4) p_3 \right].$$

Die Gleichung der Stützenmomente ist für diesen Fall also

$$M' = - \frac{Pl}{2(n+1)} \left( 1 - 2(n-2) \frac{p_1}{P} - 4(-3) \frac{p_2}{P} - 6(n-4) \frac{p_3}{P} \dots \right).$$

Wenn n gerade ist, so sind von den Gliedern mit  $p/P \frac{n}{2} - 1$  zu bilden, ist n ungerade, so sind  $\frac{n-1}{2} - 1$  Glieder voll und das folgende zur Hälfte zu benutzen. Demnach folgen die Werte:

- ohne Zwischenfeld  $n = 1$   $M_1' = - \frac{1}{4} Pl$ ,
- für 1 Zwischenfeld  $n = 2$   $M_2' = - \frac{1}{6} Pl$ ,
- für 2 Zwischenfelder  $n = 3$   $M_3' = - \frac{1}{8} Pl \left( 1 - \frac{p_1}{P} \right)$ ,
- > 3 >  $n = 4$   $M_4 = - \frac{1}{10} Pl \left( 1 - 4 \frac{p_1}{P} \right)$ ,
- > 4 >  $n = 5$   $M_5 = - \frac{1}{12} Pl \left( 1 - 2 \frac{3p_1 + 2p_2}{P} \right)$ ,
- > 5 >  $n = 6$   $M_6 = - \frac{1}{14} Pl \left( 1 - 4 \frac{2p_1 + 3p_2}{P} \right)$ .

Nach dem im Abschnitt VII durchgeführten Verfahren ergeben sich nun für die verschiedenen Lastfälle unter Einführung der Größe  $\mathfrak{B} = \frac{48 E \cdot W}{\eta l^3}$  die folgenden Werte p:

$$n = 1 \left\{ \begin{array}{l} p = \frac{G \mathfrak{B} + 2}{2 \mathfrak{B} + 1} \\ p_0 = \frac{1}{2} G \frac{\mathfrak{B}}{\mathfrak{B} + 1} \end{array} \right.$$

$$n = 2 \left\{ \begin{array}{l} p = G \frac{\mathfrak{B} + 8}{3 \mathfrak{B} + 8} \\ p_0 = G \frac{\mathfrak{B}}{3 \mathfrak{B} + 8} \end{array} \right.$$

$$n = 3 \left\{ \begin{array}{l} p = \frac{1}{4} G \frac{\mathfrak{B}^2 + 26 \mathfrak{B} + 32}{\mathfrak{B}^2 + 9 \mathfrak{B} + 8} \\ p_0 = \frac{1}{4} G \frac{\mathfrak{B}^2 + 8 \mathfrak{B}}{\mathfrak{B}^2 + 9 \mathfrak{B} + 8} \\ p_1 = \frac{1}{4} G \frac{\mathfrak{B}^2 - 6 \mathfrak{B}}{\mathfrak{B}^2 + 9 \mathfrak{B} + 8} \end{array} \right.$$

$$n = 4 \left\{ \begin{array}{l} p = G \frac{5 \mathfrak{B}^2 + 312 \mathfrak{B} + 704}{25 \mathfrak{B} + 520 \mathfrak{B} + 704} \\ p_0 = G \frac{5 \mathfrak{B}^2 + 152 \mathfrak{B}}{25 \mathfrak{B} + 520 \mathfrak{B} + 704} \\ p_1 = G \frac{5 \mathfrak{B}^2 - 48 \mathfrak{B}}{25 \mathfrak{B} + 520 \mathfrak{B} + 704} \end{array} \right.$$

Wenn der auf die vierte Schwelle übertragene Druck vernachlässigt wird,

$$\text{für } n = 5 \left\{ \begin{array}{l} p = G \frac{\mathfrak{B}^2 + 76 \mathfrak{B} + 192}{5 \mathfrak{B}^2 + 132 \mathfrak{B} + 192} \\ p_0 = G \frac{\mathfrak{B}^2 + 40 \mathfrak{B}}{5 \mathfrak{B}^2 + 132 \mathfrak{B} + 192} \\ p_1 = G \frac{\mathfrak{B}^2 - 12 \mathfrak{B}}{5 \mathfrak{B}^2 + 132 \mathfrak{B} + 192} \end{array} \right.$$

$$\text{für } n = 6 \left\{ \begin{array}{l} p = G \frac{7 \mathfrak{B}^2 + 600 \mathfrak{B} + 1600}{35 \mathfrak{B}^2 + 1064 \mathfrak{B} + 1600} \\ p_0 = G \frac{7 \mathfrak{B}^2 + 328 \mathfrak{B}}{35 \mathfrak{B}^2 + 1064 \mathfrak{B} + 1600} \\ p_1 = G \frac{7 \mathfrak{B}^2 - 96 \mathfrak{B}}{35 \mathfrak{B}^2 + 1064 \mathfrak{B} + 1600} \end{array} \right.$$

Betont wird noch, daß  $\mathfrak{B}$  das 8fache der Zimmermannschen Ziffer  $\gamma$  ist,  $\mathfrak{B} = 8\gamma$ . Wird diese Größe  $\gamma$  eingeführt, so wird für  $n = 1$ , also ohne Zwischenöffnung

$$p = G \frac{4\gamma + 1}{8\gamma + 1},$$

das ist die Formel von Hoffmann, der sich auch Zimmermann bedient. Bei  $n = 2$  ergibt sich aus  $\mathfrak{B} = 8\gamma$

$$p = G \frac{\gamma + 1}{3\gamma + 1},$$

in der wir die von Ast\*) angegebene Gleichung erkennen. Diese Übereinstimmung spricht für die Richtigkeit des hier gewählten Verfahrens.

Setzt man nun die so gefundenen Werte für p, p<sub>0</sub>, p<sub>1</sub> in die Momenten-Gleichungen ein, wobei  $P = G - p$  zu beachten ist und der auf die vierte Schwelle übertragene Druck (p<sub>2</sub>) vernachlässigt wird, so entstehen die Werte:

\*) Ast, Die Schwelle und ihre Lager. — Organ, Beilage 1898, S. 69, C. W. Kreidel, Wiesbaden.

Gl. VII)  $\left. \begin{array}{l} \text{Stützen-Moment.} \\ n = 1 \left\{ M_1' = - \frac{1}{8} G l \frac{\mathfrak{B}}{\mathfrak{B} + 1} \right. \\ n = 2 \left\{ M_2' = - \frac{1}{3} G l \frac{\mathfrak{B}}{3 \mathfrak{B} + 8} \right. \\ n = 3 \left\{ M_3' = - \frac{1}{16} G l \frac{\mathfrak{B}^2 + 8 \mathfrak{B}}{\mathfrak{B}^2 + 9 \mathfrak{B} + 8} \right. \\ n = 4 \left\{ M_4' = - G l \frac{40 \mathfrak{B}}{25 \mathfrak{B}^2 + 520 \mathfrak{B} + 704} \right. \\ n = 5 \left\{ M_5' = + \frac{1}{6} G l \frac{\mathfrak{B}^2 - 64 \mathfrak{B}}{5 \mathfrak{B}^2 + 132 \mathfrak{B} + 192} \right. \\ n = 6 \left\{ M_6' = + 2 G l \frac{\mathfrak{B}^2 - 44 \mathfrak{B}}{35 \mathfrak{B}^2 + 1064 \mathfrak{B} + 1600} \right. \end{array} \right\}$

Moment unter der Last.

$$\left. \begin{array}{l} M_1 = + \frac{1}{8} G l \frac{\mathfrak{B}}{\mathfrak{B} + 1} \\ M_2 = \frac{2}{3} G l \frac{\mathfrak{B}}{3 \mathfrak{B} + 8} \\ M_3 = \frac{1}{16} G l \frac{5 \mathfrak{B}^2 + 12 \mathfrak{B}}{\mathfrak{B}^2 + 9 \mathfrak{B} + 8} \\ M_4 = 2 G l \frac{5 \mathfrak{B}^2 + 32 \mathfrak{B}}{25 \mathfrak{B}^2 + 520 \mathfrak{B} + 704} \\ M_5 = \frac{13}{6} G l \frac{\mathfrak{B}^2 + 8 \mathfrak{B}}{5 \mathfrak{B}^2 + 132 \mathfrak{B} + 192} \\ M_6 = 16 G l \frac{\mathfrak{B}^2 + 9 \mathfrak{B}}{35 \mathfrak{B}^2 + 1064 \mathfrak{B} + 1600} \end{array} \right\}$$

Das Moment unter der Last ist allgemein  $M = c_1 G l$ . Die Werte dieser Momentenziffern  $c_1$  sind in Zusammenstellung II für verschiedene  $\mathfrak{B}$  und für  $n = 1$  bis  $n = 6$  gegeben.

Zusammenstellung II.

$c_1$ -Werte für die Laststelle auf der Schwelle.

| $\mathfrak{B}$ | n =     |         |                |                |                |                |
|----------------|---------|---------|----------------|----------------|----------------|----------------|
|                | 1       | 2       | 3              | 4              | 5              | 6              |
| 0              | 0,00000 | 0,00000 | 0,00000        | 0,00000        | 0,00000        | 0,00000        |
| 5              | 0,10378 | 0,14493 | <b>0,14822</b> | 0,14507        | 0,14414        | 0,14364        |
| 10             | 0,11364 | 0,17544 | 0,19567        | <b>0,19515</b> | 0,19383        | 0,19313        |
| 15             | 0,11717 | 0,18874 | 0, 21 29       | <b>0,22719</b> | 0,226 2        | 0,22642        |
| 20             | 0,11905 | 0,19607 | 0,23798        | 0,25018        | <b>0,25111</b> | <b>0,25141</b> |
| 25             | 0,12019 | 0,20 80 | 0,24949        | 0,26761        | 0,27014        | <b>0,27158</b> |
| 30             | 0,12096 | 0,20494 | 0,25785        | 0,28136        | 0,28548        | <b>0,28791</b> |
| 35             | 0,12152 | 0,20648 | 0,26429        | 0,29255        | 0,29815        | <b>0,30153</b> |
| 40             | 0,12195 | 0,20833 | 0,26962        | 0,30176        | 0,30879        | <b>0,31309</b> |
| 45             | 0,12228 | 0,20 78 | 0,27340        | 0,30951        | 0,31786        | <b>0,32304</b> |
| 50             | 0,12255 | 0,21097 | 0,27679        | 0,31611        | 0,32570        | <b>0,33169</b> |
| 55             | 0,12276 | 0,21194 | 0,27963        | 0,32173        | 0,33253        | <b>0,33931</b> |
| 60             | 0,12293 | 0,21275 | 0,28206        | 0,32682        | 0,33854        | <b>0,34606</b> |
| 65             | 0,12310 | 0,21346 | 0,28402        | 0,33122        | 0,34388        | <b>0,35200</b> |
| 70             | 0,12323 | 0,21409 | 0,285 5        | 0,33508        | 0,34864        | <b>0,35738</b> |
| 75             | 0,12335 | 0,21459 | 0,28781        | 0,33855        | 0,35292        | <b>0,36223</b> |
| 80             | 0,12346 | 0,21505 | 0,28900        | 0,34165        | 0,3 679        | <b>0,36663</b> |
| 85             | 0,12357 | 0,21546 | 0,2 0 26       | 0,34448        | 0,36028        | <b>0,37064</b> |
| 90             | 0,12362 | 0,21582 | 0,29140        | 0,34734        | 0,36350        | <b>0,37428</b> |
| 95             | 0,12369 | 0,21616 | 0 29243        | 0,34932        | 0,36642        | <b>0,37767</b> |
| 100            | 0,12376 | 0,21644 | 0,29330        | 0,35139        | 0,36913        | <b>0,38078</b> |

$$M = c_1 G l.$$

Die Werte der Zusammenstellungen I und II sind nicht erheblich verschieden, für  $n = 6$  sind sie am größten. Sie beruhen auf strenger Theorie, nur in der Wahl der Bahnziffer  $\mathfrak{B}$  liegt eine gewisse Willkür, und zwar ist in  $\mathfrak{B} = \frac{48 E J}{\eta l}$  nur die

Schwellenziffer  $\eta$  nicht mit mathematischer Sicherheit anzugeben, sie kann aber durch Belastungsversuche stets mit genügender Sicherheit ermittelt werden. Demnach werden die aus diesen Betrachtungen herzuleitenden Schlüsse auch den Tatsachen entsprechen.

XI. Folgerungen.

1. Das größte Moment für die Mitte des Feldes tritt ein: für  $\mathfrak{B} = 5$  bis 40, bei  $n = 5$ ;

$$> \mathfrak{B} = 40 > 100, > n = 6,$$

für die Stützpunkte für  $\mathfrak{B} = 20$  bis 100 bei  $n = 6$ .

2. Die kleinsten  $c$  und  $c_1$  Werte traten bei  $n = 1$  auf, so daß das Winklersche größte Moment gewissermaßen als kleinstes betrachtet werden kann.

Bei Belastung der Feldmitte hat die elastische Nachgiebigkeit im Falle  $n = 1$  keinen Einfluß.

Bei der Winklerschen Belastungsannahme übt die elastische Nachgiebigkeit nur dann einen Einfluß aus, wenn die Lasten unsymmetrisch zur Mitte stehen. Hieraus erklärt sich, daß Loewe den Einfluß der Bettungsziffer  $C$  zwischen den Grenzwerten 4 und 40 als unbedeutend erkennt; so findet er für die endliche Schiene im 10. Felde bei Mittelstand des Rades für  $C = 4$   $M = 0,1835 Pl$ ,

$$> C = 40 \quad M = 0,1811 Pl.$$

Er findet also eine kleinere Ziffer als Winkler für den unendlichen, aber auf unverdrückbaren Stützen liegenden Träger.

3. Aus der hier geführten Untersuchung geht hervor, daß die größten Momente nicht durch Lasten von Lokomotiven mit kurzen Achsständen, sondern bei gleichem Radgewichte durch getrennte Achsen in größeren Achsständen hervorgerufen werden, ein Umstand, der von allen früheren Forschern außer Acht gelassen ist.

Zum Schlusse soll noch die Untersuchung der etwa vorkommenden ungewöhnlichen Inanspruchnahmen durchgeführt werden.

XII. Ungewöhnliche Inanspruchnahme der Schienen.

Wegen ungleicher Unterstopfung können einzelne Schwellen hart aufliegen, während andere hohl liegen. Steht ein Rad über einer hohl liegenden Schwelle, so hat das Tragfeld die Länge der doppelten Schwellenteilung.

Der ungünstigste Fall träte ein, wenn jedes Rad der Lastreihe auf eine hohl liegende Schwelle träte, und die er Fall soll untersucht werden. Er entspricht dem Lastfalle des Abschnittes X, mit dem Unterschiede, daß die Lastschwelle keinen Gegendruck  $p$  erfährt, also wird in den entwickelten Gleichungen in  $P = G - p$ ,  $p = 0$ , also  $P = G$ . Die Gleichungen der Stützmomente (S. 303) lauten danach:

$$\text{Für } n = 1 \quad M'_1 = -\frac{1}{4} G l.$$

$$< n = 2 \quad M'_2 = -\frac{1}{6} G l.$$

$$< n = 3 \quad M'_3 = -\frac{1}{8} G l \left(1 - \frac{p_1}{G}\right).$$

$$< n = 4 \quad M'_4 = -\frac{1}{10} G l \left(1 - 4 \frac{p_1}{G}\right).$$

$$< n = 5 \quad M'_5 = -\frac{1}{12} G l \left(1 - 2 \frac{3 p_1 + 2 p_2}{G}\right).$$

$$< n = 6 \quad M'_6 = -\frac{1}{14} G l \left(1 - 4 \frac{2 p_1 + 3 p_2}{G}\right).$$

Durch die oben gezeigte zweimalige Integration der Differenzial-Gleichung der elastischen Linie erhält man die Schwellen-Gegendrucke:

$$\text{Für } n = 3 \quad p_1 = G \frac{\mathfrak{B} - 6}{3 \mathfrak{B} + 10}.$$

$$< n = 4 \quad p_1 = \frac{1}{4} G \frac{5 \mathfrak{B} - 48}{5 \mathfrak{B} + 16}.$$

$$< n = 5 \quad \begin{cases} p_1 = G \frac{\mathfrak{B}^2 + 2 \mathfrak{B} - 64}{5 \mathfrak{B}^2 + 132 \mathfrak{B} + 192} \\ p_2 = G \frac{\mathfrak{B}^2 - 16 \mathfrak{B} + 32}{5 \mathfrak{B}^2 + 132 \mathfrak{B} + 192}. \end{cases}$$

$$< n = 6 \quad \begin{cases} p_1 = \frac{1}{2} G \frac{7 \mathfrak{B}^2 + 280 \mathfrak{B} - 1920}{21 \mathfrak{B}^2 + 1136 \mathfrak{B} + 3136} \\ p_2 = \frac{1}{2} G \frac{7 \mathfrak{B}^2 - 128 \mathfrak{B} + 384}{21 \mathfrak{B}^2 + 1136 \mathfrak{B} + 3136}. \end{cases}$$

Wird diese Wertreihe in die Gleichungen der Stützmomente eingesetzt und berücksichtigt, daß das Moment unter der Last  $M = \frac{1}{2} G l + M'$  beträgt, so entstehen folgende Momente unter der Last:



|   | Stützenmomente.   | Angriffsmomente.   |
|---|---|--|
| { | $n = 1 \quad M'_1 = -\frac{1}{4} G l,$  | $M_1 = \frac{1}{4} G l,$   |
|   | $n = 2 \quad M'_2 = -\frac{1}{6} G l,$  | $M_2 = \frac{1}{3} G l,$   |
|   | $n = 3 \quad M'_3 = -\frac{1}{4} G l \frac{\mathfrak{B} + 18}{3\mathfrak{B} + 10},$   | $M_3 = \frac{1}{4} G l \frac{5\mathfrak{B} + 12}{3\mathfrak{B} + 10},$   |
|   | $n = 4 \quad M'_4 = -\frac{1}{4} G l \frac{\mathfrak{B} + 16}{5\mathfrak{B} + 16},$   | $M_4 = \frac{1}{4} G l \frac{9\mathfrak{B} + 16}{5\mathfrak{B} + 16},$   |
|   | $n = 5 \quad M'_5 = \frac{1}{12} G l \frac{5\mathfrak{B}^2 - 184\mathfrak{B} - 448}{5\mathfrak{B}^2 + 132\mathfrak{B} + 192},$    | $M_5 = \frac{1}{12} G l \frac{35\mathfrak{B}^2 + 608\mathfrak{B} + 704}{5\mathfrak{B}^2 + 132\mathfrak{B} + 192},$ |
|   | $n = 6 \quad M'_6 = \frac{1}{2} G l \frac{7\mathfrak{B}^2 - 112\mathfrak{B} - 1216}{21\mathfrak{B}^2 + 1136\mathfrak{B} + 3136}.$ | $M_6 = 2 G l \frac{7\mathfrak{B}^2 + 256\mathfrak{B} + 480}{21\mathfrak{B}^2 + 1136\mathfrak{B} + 3136}.$          |

Die Vorziffern der Momente  $M$  gemäß der allgemeinen Gleichung  $M = c_2 G l$  sind in Zusammenstellung III für verschiedene  $W$  und  $n$  angegeben.

#### Zusammenstellung III.

$c_2$ -Werte für Aufstellung jeder Last über einer hohl liegenden Schwelle.

| $\mathfrak{B}$ | n =     |         |         |         |         |                |
|----------------|---------|---------|---------|---------|---------|----------------|
|                | 1       | 2       | 3       | 4       | 5       | 6              |
| 0              | 0,25000 | 0,33333 | 0,30000 | 0,25000 | 0,30555 | <b>0,30612</b> |
| 5              | "       | "       | 0,33888 | 0,37195 | 0,39483 | <b>0,41430</b> |
| 10             | "       | "       | 0,35833 | 0,40151 | 0,42505 | <b>0,45071</b> |
| 15             | "       | "       | 0,37000 | 0,41483 | 0,44735 | <b>0,47347</b> |
| 20             | "       | "       | 0,37700 | 0,42241 | 0,46328 | <b>0,49045</b> |
| 25             | "       | "       | 0,38334 | 0,42730 | 0,47578 | <b>0,50402</b> |
| 30             | "       | "       | 0,38750 | 0,43072 | 0,48586 | <b>0,51536</b> |
| 35             | "       | "       | 0,39074 | 0,43324 | 0,49418 | <b>0,52506</b> |
| 40             | "       | "       | 0,39333 | 0,43518 | 0,50118 | <b>0,53349</b> |
| 45             | "       | "       | 0,39546 | 0,43672 | 0,50716 | <b>0,54091</b> |
| 50             | "       | "       | 0,39722 | 0,43793 | 0,51231 | <b>0,54751</b> |
| 55             | "       | "       | 0,39872 | 0,43900 | 0,51682 | <b>0,55312</b> |
| 60             | "       | "       | 0,40003 | 0,43987 | 0,52078 | <b>0,55876</b> |
| 65             | "       | "       | 0,40111 | 0,44061 | 0,52429 | <b>0,56360</b> |
| 70             | "       | "       | 0,40208 | 0,44125 | 0,52743 | <b>0,56802</b> |
| 75             | "       | "       | 0,40293 | 0,44181 | 0,53025 | <b>0,57207</b> |
| 80             | "       | "       | 0,40370 | 0,44244 | 0,53231 | <b>0,57579</b> |
| 85             | "       | "       | 0,40430 | 0,44280 | 0,53512 | <b>0,57922</b> |
| 90             | "       | "       | 0,40480 | 0,44313 | 0,53723 | <b>0,58240</b> |
| 95             | "       | "       | 0,40555 | 0,44349 | 0,53917 | <b>0,58536</b> |
| 100            | "       | "       | 0,40606 | 0,44379 | 0,54095 | <b>0,58812</b> |

$$M = c_2 G l.$$

In allen abgeleiteten Gleichungen ist das Biegemoment durch  $M = c \cdot G l$  ausgedrückt. Die  $c$ -Werte sind auf statisch zutreffende Weise ermittelt. Die Lastteilung  $a = (n + 1) l$ , für die die  $c$ -Werte bei gegebener Bahnziffer  $\mathfrak{B}$  am größten werden, ist in den Zusammenstellungen I bis III durch fetten Druck ersichtlich gemacht.

Um das auf einer Bahnstrecke auftretende größte Moment aus den Zusammenstellungen abzulesen, ist es nur nötig, die Bahnziffer  $\mathfrak{B}$  den tatsächlichen Verhältnissen, bezüglich der Schwellenziffer  $\eta$  durch Versuch, zu bestimmen. Ist beispielsweise  $\mathfrak{B} = 80$ , so ist

a) das größte Moment in der Öffnungsmitte nach Zusammenstellung I für  $n = 6$

$$M_a = 0,41797 G l,$$

b) dasjenige über der Schwelle nach Zusammenstellung II für  $n = 6$

$$M_b = 0,36663 G l,$$

c) dasjenige über einer ungestopften Schwelle nach Zusammenstellung III für  $n = 6$

$$M_c = 0,57579 G l.$$

In einer gut erhaltenen Bahnstrecke treten über den Schwellen kleinere Momente auf, als in den Teilungsmitten; bei schlechter Unterhaltung ist das umgekehrt, wie aus  $M_b < M_a < M_c$  folgt.

Die Voraussetzung des Falles c), daß jede Last auf eine hohl liegende Schwelle trifft, ist freilich wohl den Tatsachen gegenüber zu ungünstig. Da aber auch bei regelmäßigen Verhältnissen wohl stets kleine Spielräume zwischen Schiene und Schwelle und zwischen Schwelle und Bettung hier und dort vorkommen, so werden die wirklichen Momente, wenn auch kleiner als  $M_c$ , doch sicher größer sein als  $M_a$  und  $M_b$ . Setzt man daher das wirklich auftretende Moment über der Schwelle schätzungsweise mit

$$M_s = \frac{M_b + M_c}{2}$$

an, so würde in dem obigen Beispiele

$$M_s = \frac{1}{2} (0,36663 + 0,57579) G l = 0,47121 G l$$

immerhin wesentlich größer als  $M_a$ . Wir sind also berechtigt zu behaupten, daß die Schiene auf den Schwellen nicht minder beansprucht wird als in Teilungsmitte.

Hieraus erklärt sich die Tatsache, daß Schienenbrüche über oder nahe den Schwellen nicht seltener vorkommen als in Teilungsmitte.

Demnach können die in Zusammenstellung I angegebenen Momente als die wirklich auftretenden größten Momente für jeden Punkt der Mittelfelder betrachtet werden.

#### XIII. Auftragung der Ergebnisse (Taf. XLIX).

Zum Schlusse wird noch eine zeichnerische Übersicht über die erlangten Ergebnisse auf Tafel XLIX beigefügt.

In Zusammenstellung IV (Seite 308) sind die Bahnziffern für die Stahlschienen der rumänischen Staatsbahnen für  $E = 2040 \text{ t/cm}^2$  und  $\eta = 10 \text{ t}$  angegeben.

Abb. 1, Taf. XLIX zeigt diese Bahnziffern  $\mathfrak{B}$  als Höhen zu den Schwellenteilungen 1 als Längen. Verbindet man die zu demselben Schienenquerschnitte gehörigen Punkte durch krumme Linien, so erhält man die Bahnziffer-Linien.

## Zusammenstellung IV.

Bahn-Ziffern  $\mathfrak{B}$ .

$$E = 2040 \text{ t/cm}^2, \quad \eta = 10 \text{ t/cm}, \quad \mathfrak{B} = \frac{48 \cdot E \cdot J}{\eta \cdot l^3}$$

| Ge-<br>wicht | Träg-<br>heits-<br>moment | Wider-<br>stands-<br>moment | Schwellenteilung $l =$ |        |        |        |        |        |
|--------------|---------------------------|-----------------------------|------------------------|--------|--------|--------|--------|--------|
|              |                           |                             | 50 cm                  | 60 cm  | 70 cm  | 80 cm  | 90 cm  | 100 cm |
| der Schiene  |                           |                             | $\mathfrak{B} =$       |        |        |        |        |        |
| kg/m         | J                         | $\frac{J}{e}$               |                        |        |        |        |        |        |
| 17,0         | 236,00                    | 55,23                       | 18,487                 | 10,697 | 6,737  | 4,513  | 3,170  | 2,310  |
| 24,0         | 45,03                     | 85,29                       | 35,410                 | 20,492 | 12,904 | 8,645  | 6,043  | 4,426  |
| 27,0         | 526,75                    | 92,90                       | 41,407                 | 23,958 | 14,798 | 10,109 | 7,100  | 5,175  |
| 30,0         | 631,75                    | 103,92                      | 49,428                 | 28,639 | 18,064 | 11,101 | 8,499  | 6,196  |
| 32,0         | 735,88                    | 112,41                      | 57,646                 | 33,216 | 21,008 | 14,073 | 9,884  | 7,205  |
| 32,75        | 863,43                    | 133,00                      | 67,477                 | 39,142 | 24,649 | 16,493 | 11,597 | 8,454  |
| 36,0         | 967,54                    | 142,49                      | 75,793                 | 43,815 | 27,621 | 18,308 | 12,996 | 9,474  |
| 40,0         | 1144,00                   | 172,00                      | 89,616                 | 51,861 | 32,659 | 21,879 | 15,366 | 11,202 |

Abb. 2, Taf. XLIX zeigt die Linie der größten Momente aus Zusammenstellung I, deren Höhen die  $\mathfrak{B}$ -Werte und deren Längen die  $c$ -Werte sind. Für eine bestimmte Schwellenteilung  $l$  entnehme man die der gewählten Schiene zugehörige Bahnziffer  $\mathfrak{B}$  aus Abb. 1, Taf. XLIX im Schnittpunkte des entsprechenden Lotes mit der Linie. Schneidet man durch die zugehörige Wagerechte die Momentenlinie in Abb. 2 Taf. XLIX, so wird die Länge des Schnittpunktes die Momentenziffer  $c$  angeben. Man kann aber auch  $c l = z$  zeichnerisch darstellen (Abb. 3, Taf. XLIX), indem man die Gleichung  $c : l = z : l$  in Reihenfolge der Größe  $l$  löst. Zieht man die Senkrechte von  $c$  bis zum Durchschnitte mit der entsprechenden Linie  $l$ , so erhält man die Höhe  $z = c l = \frac{M}{G}$ .

$$\text{Die Spannung der Schiene ist } \sigma = \frac{M \cdot e}{J} = \frac{M}{J}$$

In Abb. 3, Taf. XLIX ist  $z = \frac{M}{G}$  zeichnerisch dargestellt, also ist  $\sigma = \frac{z G}{J}$ .

In Abb. 4, Taf. XLIX ist  $\frac{z}{J} = \frac{\lambda}{1}$  für die in Abb. 1, Taf. XLIX enthaltenen Schienenquerschnitte dargestellt.

Zieht man die Wagerechte von  $z$  bis zum Schnitte mit der Linie  $J$  und von da lotrecht, so erhält man auf der Wagerechten der Abb. 4, Taf. XLIX die Größe  $\lambda$ .

Die Spannung der Schiene ist nun ausgedrückt  $\sigma = \lambda G$ .

Auf Taf. XLIX ist das Verfahren durch gestrichelte Linien für eine 30 kg/m schwere Schiene gezeigt.

|                       |                       |                      |
|-----------------------|-----------------------|----------------------|
| Bei                   | $l = 60 \text{ cm}$   | $l' = 90 \text{ cm}$ |
|                       | wird gefunden         |                      |
| $\mathfrak{B} = 28,7$ | $\mathfrak{B}' = 8,5$ |                      |
| $c = 0,335$           | $c' = 0,260$          |                      |
| $z = 20,0$            | $z' = 23,5$           |                      |
| $\lambda = 0,185$     | $\lambda' = 0,215$    |                      |

## Die genaue Rechnung gibt

$$\begin{aligned} \mathfrak{B} &= 28,639 & \mathfrak{B}' &= 8,499 \\ c &= 0,33514 & c' &= 0,25976 \\ z &= 20,108 & z' &= 23,378 \\ \lambda &= 0,1845 & \lambda' &= 0,2146 \end{aligned}$$

Die Tafel gibt also bezüglich  $\lambda$  eine Genauigkeit bis 0,0005.

## XIV. Schlufs.

Die Betrachtungen mögen mit dem Hinweise schliessen, dafs das größte Schienenmoment

$$M = c G l$$

nicht nur von  $G$  und  $l$ , sondern auch von den Größen  $E J$  und  $\eta$  abhängt.

Der Einfluss dieser Größen auf den Wert  $c$  ist vollständig erörtert worden. Diese größten  $c$ -Werte der Zusammenstellung I sind in Abb. 2, Taf. XLIX als Längen, die zugehörigen  $\mathfrak{B}$  als Höhen aufgetragen und die so erhaltene Linie ist von  $\mathfrak{B} = 5$  bis  $\mathfrak{B} = 80$  bei glücklicher Wahl der Maßstäbe für  $\mathfrak{B}$  und  $c$  genau genug als Kreisbogen der Gleichung  $(X - \alpha)^2 + (Y - \beta)^2 = r^2$  zu zeichnen, in der  $\alpha$  und  $\beta$  die Höhe und Länge des Mittelpunktes und  $r$  den Halbmesser darstellen.  $Y$  entspricht den  $\mathfrak{B}$ -Werten. Da der Maßstab für  $\mathfrak{B}$   $1 \text{ mm} = 1$  und für  $c$   $1 \text{ mm} = 0,002$  ist, so ist

$$c = 0,002 X \text{ oder } X = 500 c.$$

Die Gleichung lautet nun:

$$(500 c - \alpha)^2 + (\mathfrak{B} - \beta)^2 = r^2.$$

Aus drei Punkten des Bogens können nun  $\alpha$ ,  $\beta$  und  $r$  bestimmt werden.

Die Berechnung gibt

$$\begin{aligned} r &= 135,4, \quad \alpha = 85,89, \quad \beta = 136,4 \\ \text{oder } \beta &= r + 1. \end{aligned}$$

Diese Werte geben

$$\begin{aligned} (500 c - 85,89)^2 + (\mathfrak{B} - r - 1)^2 &= r^2 \\ \text{oder } 500^2 (c - 0,1718)^2 + (\mathfrak{B} - 1) (\mathfrak{B} - 1 - 2 r) &= 0 \end{aligned}$$

$$c = 0,1718 + 0,002 \sqrt{(\mathfrak{B} - 1) (2 r + 1 - \mathfrak{B})}$$

oder, wenn  $r = 135,4$  eingesetzt wird,

$$c = 0,1718 + 0,002 \sqrt{(\mathfrak{B} - 1) (271,8 - \mathfrak{B})}.$$

Das der Gleichungsgruppe VI entsprechende größte Moment kann also durch die Gleichung ausgedrückt werden:

$$M_{gr} = G l [0,1718 + 0,002 \sqrt{(\mathfrak{B} - 1) (271,8 - \mathfrak{B})}],$$

die der Verfasser zur Berechnung des größten Momentes der Schiene endgültig in Vorschlag bringt.

Es wird beabsichtigt, diesen Untersuchungen demnächst noch Betrachtungen über den Schienenstofs folgen zu lassen.

**STEINERNE BAUWERKE**  
DER  
**NEBENBAHN STETTIN-JASENITZ,**  
**DIREKTIONSBEZIRK STETTIN.**

VON

**PUSTAU,**  
REGIERUNGS- UND BAURAT IN FRANKFURT A. M.

---

MIT ZEICHNUNGEN AUF TAFEL I UND 8 TEXTABBILDUNGEN.

---

**ERGÄNZUNGSHEFT ZUM ORGAN FÜR DIE FORTSCHRITTE DES EISENBAHNWESENS, JAHRGANG 1907.**

---

**WIESBADEN.**  
**C. W. KREIDEL's VERLAG.**  
1907.



## Steinerne Bauwerke der Nebenbahn Stettin-Jasenitz, Direktionsbezirk Stettin.

Von **Pustau**, Regierungs- und Baurat in Frankfurt a. M.

Hierzu Zeichnungen Abb. 1 bis 11 auf Tafel L.

Die Vorteile der Steinbauten vor eisernen liefen es bei dem in den Jahren 1896/98 erfolgten Bau der Nebenbahn Stettin-Jasenitz als zweckmäßig erscheinen, nach Möglichkeit bei den Wege-Über- und Unterführungen und Durchlässen Eisen zu vermeiden. Bei Stralsen-Überführungen erscheint die Verwendung von eisernen, nahe über den Schornsteinen der Lokomotiven liegenden Überbauten als ungeeignet, da der Rauch das Eisen stark angreift und auf die Dauer zerstört. Auch geben die steinernen Bauwerke in der Regel das befriedigendere Bild, was namentlich in und bei Städten von Bedeutung ist.

Um die Steinbauten wirtschaftlich mit eisernen in Wettbewerb treten lassen zu können, war es erforderlich, ihre Höhe möglichst klein zu halten.

Bei dem in Textabb. 1 dargestellten Bauwerke, dessen

Abb. 1.



halben Querschnitt Textabb. 2 zeigt, ist diese Aufgabe für Überführungen über zwei Gleise gelöst worden. Zugleich sind

Abb. 2.

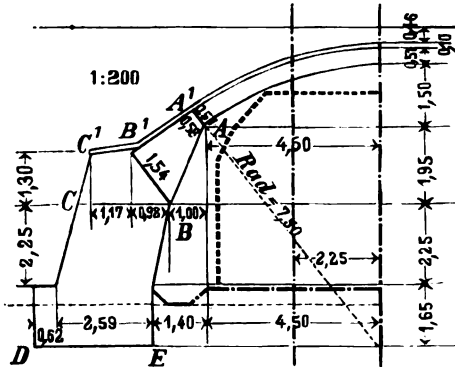

bei dieser Überführung durch die Durchführung beider Bahngräben besondere Bauanlagen für die Durchleitung der Gräben vermieden, und bei dem großen Lichtraume der Überführung hat der Lokomotivführer freien Durchblick.

Im wesentlichen unterscheidet sich die Ausbildung des Querschnittes dieser Überführung von der gebräuchlichen Bauweise durch die Anordnung in der Ansicht des Bauwerkes sichtbar bleibender Widerlager-Verkragungen mit Fugen in der Richtung der Kämpferfuge. Auf die so entstehende geknickte innere Begrenzungslinie weist die Umrisslinie des lichten Raumes hin, die Form ist aber auch für Unterführungen brauchbar, da die Fußwege weniger Höhe erfordern als die Fahrstrasse.

Organ für die Fortschritte des Eisenbahnwesens. Neue Folge. XLIV. Band. Ergänzungsheft. 1907.

Die Untersuchung der Standfähigkeit der Bauwerke ist mittels Zeichnens von Drucklinien erfolgt. Hierbei ist angenommen, daß das Gewölbe bis zur Fuge AA' (Textabb. 2) reicht, daß in AA' das Widerlager beginnt und die im Widerlager durch Eigengewicht, Gewicht der Belastung und Erdschub auftretenden Kräfte die Größe des Schubes im Gewölbescheitel nicht beeinflussen. Dieser Zuweisung der Auskrägung zum Widerlager entsprechend ist die Vorkragung bis nach der Ausrüstung des Gewölbes zu unterstützen. Die erste Formänderung in der Vorkragung besteht dann in ihrem Abheben vom Gerüste unter dem freiwerdenden Gewölbeschube. Die Ausrüstung erfolgt am besten mit Sandtöpfen; das Lehrgerüst senkt sich hierbei allmähig und zwar in der Mitte am raschesten, da hier der stärkste Druck herrscht. Sind zu viele Sandtöpfe vorhanden, um sie alle auf einmal zu bedienen, so müssen die mittleren zuerst geöffnet werden.

Als Drucklinien kommen für die Untersuchung in Frage:

1. Die Drucklinie für volle Eigen- und Verkehrs-Last: auf das Widerlager und die Hinterfüllung wirkt nur die Eigenlast, hiernach bestimmt sich hauptsächlich die Lage der Punkte A', B', C, D der Begrenzungslinie (Textabb. 2).
2. Die Drucklinie für Eigenlast und einhäufige Verkehrs-Last auf dem Gewölbe und der Auskrägung neben dem Widerlager. Die Schüttung hinter dem Widerlager trägt Verkehrs-Last.

Von dieser Drucklinie hängt die Lage der Begrenzungslinie ABE ab und die Neigung der Fuge BB' muß zu ihr passen. Denn da diese Drucklinie die steilste von allen ist, so kann sie am leichtesten aus dem Reibungswinkel an der Rechtwinkeligen zu dieser Fuge heraustreten. Dabei entsteht die Gefahr des Abrutschens nach innen auf der Fuge BB' und eine Rückwirkung auf den Schub, die die Voraussetzung, daß die Vorkragung zum Widerlager gehört, unzutreffend machen würde.

3. Gewölbe und Widerlager sind unbelastet, die Vorkragung und die Hinterfüllung belastet.

Die Drucklinie dieses Zustandes beeinflusst ebenfalls die Lage der Begrenzungslinie ABE (Textabb. 2), zugleich wird durch sie die Zulässigkeit der Neigung der Fuge BB' geprüft.

4. Gewölbe und Widerlager sind unbelastet, die Hinterfüllung fehlt. Die Drucklinie beeinflusst die Größe des über CB liegenden Teiles des Widerlagers mit waagrechten Fugen CBC'B' (Textabb. 2), da die Lage der Drucklinie zur Fuge CB innerhalb des Reibungswinkels an einer Rechtwinkeligen zur Fuge CB liegen und dies durch das Gewicht von CBC'B' erreicht werden muß.
5. Das Gewölbe und Widerlager sind unbelastet, Hinterfüllung ist vorhanden.



Hierdurch wird festgestellt, wie hoch das Widerlager bei der Bauausführung einseitig angeschüttet werden kann.

Das Pfeilverhältnis des Gewölbes ist klein, daher fallen die Mittellinie und die Drucklinie aus Eigen- und halber Verkehrs-Last des ganzen Gewölbes ziemlich zusammen, der Ausschlag in der Lage der Drucklinie bei den angeführten Belastungen ist bis zur Kämpferfuge des Gewölbes nur gering und die Last der Überschüttung des Gewölbes kann möglichst klein sein.

Die Verhältnisse des Bauwerkes sind so gewählt, daß für das Gewölbe die Stärke von zwei Steinen ausreicht.

Da das Pfeilverhältnis des Gewölbes nur 0,17 ist und die geringste Überschüttung des Gewölbes nur 0,35 m zu sein braucht, so ist die Bauhöhe im Verhältnis zu der anderer Gewölbe gering, was der Anordnung des vorgekragten schräg gefugten Widerlagerteiles zugeschrieben werden muß.

Die in Textabb. 1 und 2 dargestellte Überführung dient für zwei in 4,50 m oder in 3,50 m Mittenabstand liegende Gleise. Die geringste lichte Höhe zwischen Schienenoberkante und Scheitel der inneren Gewölbelaubung ist bei 7 cm Spielraum zwischen Laibung und Umrisslinie für 4,50 m Gleisentfernung = 5,50 m, für 3,50 m Gleisentfernung = 5,30 m.

Bis zur Fahrbahnkronen kommen 0,51 + 0,10 + 0,35 = 0,96 m hinzu, sodaß diese 6,46 m oder 6,26 m über S.O. liegt. Die Bauhöhe über der Umrisslinie beträgt hiernach 1,70 m oder 1,50 m. Liegt die Schienenoberkante 0,53 m oder 0,43 m über der Unterbaukronen, so liegt die Fahrbahnkronen in der Mitte des Bauwerkes rund 7,0 m oder 6,7 m über der Unterbaukronen.

Bei geneigter StraÙe ist die Bauhöhe zwischen StraÙsenkronen und Umrisslinie in der Gleismitte geringer (Textabb. 3).

Abb. 3.

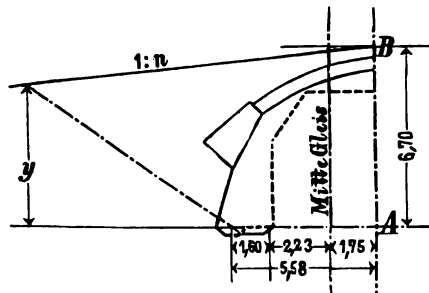

Für diesen Fall folgt die kleinste Einschnittstiefe y (Textabb. 3) für Nebenbahnen und 3,5 m Gleismittenabstand aus

$$AB = 6,7 = y + \frac{1}{n} (5,58 + 1,5 y)$$

$$\text{zu } y = \frac{6,7 n - 5,58}{1,5 + n}$$

Danach folgen die Werte:

|                |      |      |      |      |      |      |
|----------------|------|------|------|------|------|------|
| n =            | 40   | 30   | 25   | 20   | 15   | 10   |
| y <sup>m</sup> | 6,32 | 6,20 | 6,11 | 5,97 | 5,75 | 5,32 |
| über S. O. m   | 5,89 | 5,77 | 5,68 | 5,54 | 5,32 | 4,89 |

Für Hauptbahnen ist anstelle von 6,7 m 6,8 m und von 5,58 m 6,90 m in die Formel zu setzen, dann folgen die Werte:

|                |      |      |      |      |      |      |
|----------------|------|------|------|------|------|------|
| y <sup>m</sup> | 6,39 | 6,25 | 6,16 | 6,00 | 5,76 | 5,30 |
| über S. O. m   | 5,86 | 5,72 | 5,63 | 5,47 | 5,23 | 4,78 |

Bei der Nebenbahn Stettin—Jasenitz sind Wege im Gefälle von 1:10 überführt worden. In solchen Fällen, auch schon bei flacherer Neigung muß mit Rücksicht auf die geringe Überschüttungshöhe bei der Untersuchung die Ungleichheit der Belastung der Gewölbehälften durch Eigenlast berücksichtigt werden. Der Schub wurde für die Belastungslinie a b (Textabb. 4) ermittelt und dann das Gewicht der überstrichelten Fläche links fortgenommen und rechts hinzugesetzt.

Abb. 4.

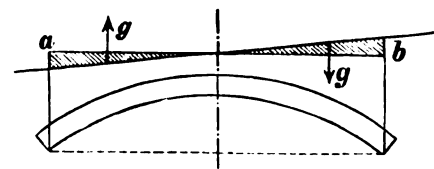

In der Scheitelfuge des Gewölbes entsteht dabei eine Querkraft =  $0,8 \cdot \frac{1}{3} g$ .

Ist die Neigung des Weges auf beiden Seiten des Gewölbes verschieden, so ist der Schub nach Textabb. 5 für die

Abb. 5.

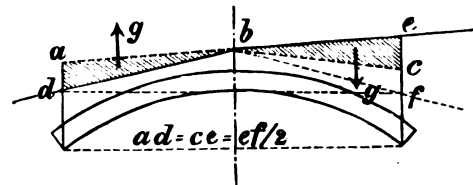

symmetrische Belastung a b c zu bestimmen und dann a b d links weg und b c e rechts hinzugesetzt zu denken. Die Begrenzung a b c ergibt sich aus  $cf = ce = ad$ .

Bei langen Überführungen ist der Gewinn an Bauhöhe durch rampenartige Führung ein sehr erheblicher.

Das schräg gefugte Widerlager wird meist an der Seite mit der niedrigen Lage der Wegkronen der verminderten Last wegen tiefer hinuntergeführt werden müssen, als es bei horizontaler oder wenig geneigter Fahrbahn der Fall ist, damit der Druck auf das wagrecht gefugte Mauerwerk dieses innerhalb des Reibungswinkels trifft.

Da die Kämpferkraft des Gewölbes durch das Gewicht der Vorkragung und ihrer Belastung sowie durch den Erddruck auf diese Widerlagerteile stark nach unten abgelenkt wird, bevor sie in das wagrecht gefugte Widerlager gelangt, so kann dieses in der Fuge C—B (Textabb. 2) entsprechend geringe Stärke haben, und eine Übermauerung, welche das Gewicht des Widerlagers bis zur Fuge C—B erhöhen soll, ist nur in geringem Maße oder gar nicht nötig.

Eine Übermauerung über dem Gewölbe und der Vorkragung kann in Rücksicht auf die Standsicherheit des Bauwerkes ganz fehlen. Weil die Verkragung nach der Tiefe aus

Läufers hergestellt wird, ist sie gegen Längsspannungen bedeutend fester, als das Gewölbe selbst.

Besonders wichtig ist die durch die Anordnung der schräg gefügten Widerlager erzielte gute Übertragung der Druckkräfte vom Gewölbe auf das wagrecht gefugte Widerlager und die gute Verteilung der Druckkräfte im Mauerwerke selbst.

Die Vorteile, die sich durch die in der Richtung der Kämpferfuge gefugte Auskrugung bei dem Entwurfe der Überführung mit beschränkter Bauhöhe ergaben, sind auch für die Entwürfe der Überführungen mit größerer Höhe, der Wegeunterführungen und Durchlässe der genannten Nebenbahn nutzbar gemacht worden.

Je größer das Pfeilverhältnis eines Gewölbes, desto steiler tritt die Drucklinie aus dem Gewölbe in das schräg gefugte Widerlager und da dieses die Aufgabe hat, die Drucklinie so weit herabzudrücken, daß sie im wagrecht gefügten Mauerwerke im Reibungswinkel der Fugen liegt, so wird das Gewicht und somit die Länge des schräg gefügten Widerlagerteiles in der Richtung der Drucklinie gemessen mit wachsendem Pfeilverhältnisse abnehmen. Die Grenzlage der Kämpferfuge eines Gewölbes bildet die Bruchfuge bei einem Mittelpunktswinkel von  $120^\circ$ , da angenommen werden kann, daß die unter dieser Bruchfuge liegenden Massen eines Gewölbes die Größe des Schubes nicht mehr beeinflussen.

Das schräg gefugte Widerlagsmauerwerk muß deshalb bei reichlich vorhandener Bauhöhe wenigstens bei der vorbezeichneten Grenzlage der Kämpferfuge beginnen, besser fängt es, wie sich bei den Untersuchungen ergibt, etwas oberhalb dieser Grenzlage an.

Die Zeichnungen (Abb. 1 bis 9, Taf. L) zeigen verschiedene Ausbildungen der schräggefügten Widerlagerteile bei verschiedenen Pfeilverhältnissen.

Bei den Durchlässen bis 1,50 m Weite und hohen Überschüttungen wurde durch Anordnung der schräg gefügten Auskrugung erreicht, daß die Gewölbestärke auch unter Überschüttungshöhen von 16 m nur 0,38 m zu sein braucht.

Diese Ausbildung hat sich als sehr fest und zur Aufnahme der Erdlast sehr geeignet erwiesen. In einem Falle mußte die erste Lage Boden gleich in 3 m Höhe der Länge des Durchlasses nach fortschreitend geschüttet werden, ohne daß sich Änderungen im Durchlasse zeigten und bei einem Dammbroche, der dadurch herbeigeführt wurde, daß der Durchlass auf nachträglich aufweichendem Tonuntergrunde erbaut war, wurde unter dem etwa 16 m hoch geschütteten Damme ein Teil des Durchlasses senkrecht heruntergedrückt, ohne daß sich sein Querschnitt verändert hätte.

Die Stirnen der Bauwerke (Abb. 5 und 7, Taf. L) sind den von Gehlen angegebenen\*) nachgebildet.

Bei beschränkter Bauhöhe ist durch die Anordnung des schräg gefügten Mauerwerkes erreicht, daß nur ganz geringe Überschüttung auf die Flachsicht des Gewölbes gebracht werden kann (Abb. 1 bis 5, Tafel L). Die Verwendung

vom Formsteinen war nirgend nötig, und die Ausführung der Bauten zeigte keine Schwierigkeit.

Für die Herstellung der schräg gefügten Widerlagerteile sind etwa dieselben Preise bezahlt, wie für das übrige Widerlagermauerwerk.

Es sind nach der Ausrüstung und der Inbetriebnahme der Bauwerke keinerlei Risse oder sonstige Erscheinungen aufgetreten, die vermuten ließen, daß die hier angegebenen Grundsätze auf falschen Voraussetzungen beruhten.

Auch haben sich in den zehn Jahren, die die gewölbten Bauwerke mit geringer Überschüttungshöhe stehen, keine Frostschäden am Gewölbe und der Abdeckung gezeigt. Diese Erfahrung ist erst abgewartet, bevor diese Veröffentlichung angängig erschien.

Da die Gewölbe bei der Belastung elastischer Formänderungen unterliegen, so entstehen zwischen Gewölbe und den Stirnaufmauerungen feine Risse, eine sorgfältig ausgeführte Filzabdeckung über die ganze Hinterfläche der Stirnen und auf der Gewölbeabdeckung ist daher durchaus erforderlich.

Die nachstehend zusammengestellten Messungen der Einsenkung der Gewölbe zeigen, daß man mit  $7\frac{0}{100}$  der Spannweite des Gewölbes ein ausreichendes Maß für die dem Lehrgerüste zu gebende Überhöhung einsetzt.

Ferner ist es nicht zweckmäßig, die Gewölbe zu frühzeitig auszurüsten; sie bleiben am besten 28 Tage auf der Rüstung; jedenfalls soll man bei Spannweiten über 10 m hiervon nicht abweichen, wenn man keine erheblichen Einsenkungen haben will.

Bei der Nebenbahn Stettin-Jasenitz sind diese Anordnungen bei einer eingleisigen, einer dreigleisigen, sieben zweigleisigen Wegeüberführungen, bei fünf Wegeunterführungen (Seite 314) von 16 m, zwei von 8,10 m, neunzehn von 2 bis 7,10 m Spannweite, und bei zehn Durchlässen zur Anwendung gekommen. Es darf wohl angenommen werden, daß sie bei den geschilderten Vorteilen vorbildlich für künftige Bauten sein können.

In Abb. 11, Taf. L ist eine kleine 5 m weite Unterführung in moorigem Untergrunde dargestellt. Die starken Bewegungen des Untergrundes neben der Unterführung unter der Schüttung mußten bei Aufstellung des Entwurfes berücksichtigt werden. Um sie für das Bauwerk unschädlich zu machen, wurde außer durchgehenden Zangen im Pfahlrost das Gewölbe an der Sohle der Unterführung angeordnet und in seiner Stärke, seinem Pfeile und seiner Auflast so bemessen, daß der geringste Gewölbeschub aus dem Eigengewichte gleich dem angreifenden Erdschube auf das Widerlagermauerwerk der Unterführung bis zur Höhe des Pfahlrostes wurde.

Durch dieses Gewölbe wird erreicht, daß beide Widerlager mit der Hinterfüllung gemeinsam einem etwaigen einseitigen Schube widerstehen und zugleich die Last der Erde und des Verkehrs in der Unterführung von den durchgehenden Zangen ferngehalten wird. Trotz sehr starker Sackungen der Schüttung neben dem Bauwerke hat dieses keine Bewegung gezeigt.

Bei den statischen Untersuchungen nach Tolkmitt ist bei den Straßenüberführungen für die bewegliche Last eine

\*) Zeitschrift für Bauwesen 1894, S. 69.

Zusammenstellung I.

| 1                      | 2      | 3            | 4         | 5               | 6   | 7                 | 8                  | 9  | 10           | 11          |                                 |
|------------------------|--------|--------------|-----------|-----------------|---|-------------------|--------------------|--|--------------|-------------|---------------------------------|
| Nr.                    | km     | Lichte Weite | Pfeilhöhe | Pfeilverhältnis | Einsenkung in cm unter die Anfangshöhenlage des Lehrgerütes |                   |                    | Verhältnis der Einsenkung zur Spannweite 8:3 |              | Bemerkungen |                                 |
|                        |        |              |           |                 | des Lehrgerütes nach der Belastung                          | vor dem Ausrüsten | nach dem Ausrüsten | später                                       | 0/00         |             |                                 |
| <b>Überführungen:</b>  |        |              |           |                 |   |                   |                    |  |              |             |                                 |
| 1                      | 5,943  | 9,00         | 1,50      | 1/6             | 3,0   | 4,0               | 4,0                | fehlt  | fehlt        | 4,5         |                                 |
| 2                      | 7,697  | 9,00         | 1,50      | 1/6             | 1,5   | 4,4               | 4,5                | "  | "            | 5,0         |                                 |
| 3                      | 9,642  | 9,00         | 1,50      | 1/6             | 1,1   | 2,5               | 2,5                | 6,6  | 1 1/2 Monate | 7,4         |                                 |
| 4                      | 15,090 | 9,00         | 1,50      | 1/6             | 1,5   | 3,0               | 3,9                | 5,0  | 1            | 5,5         |                                 |
| 5                      | 9,096  | 7,20         | 1,60      | 1/4.5           | 1,0   | 1,9               | 2,6                | 4,1  | 2            | 5,7         | Zweigbahn nach Grabow           |
| 6                      | 11,694 | 8,00         | 1,85      | 1/4.32          | 0,0   | 1,0               | 2,0                | 2,0  | 1/2          | 2,5         | Zweigbahn nach Vulcan-Bredow    |
| <b>Unterführungen:</b> |        |              |           |                 |   |                   |                    |  |              |             |                                 |
| 7                      | 8,071  | 8,10         | 1,60      | 1/5.1           | 1,6   | 2,8               | 4,4                | 5,6  | 1            | 6,9         |                                 |
| 8                      | 15,543 | 8,10         | 1,60      | 1/5.1           | 2,0   | 3,0               | 4,5                | 4,5  | 1            | 5,5         |                                 |
| 9                      | 13,559 | 7,10         | 1,50      | 1/4.7           | 1,5   | 1,5               | 2,5                | 2,5  | 3            | 3,5         |                                 |
| 10                     | 14,785 | 7,10         | 1,50      | 1/4.7           | 1,0   | 1,5               | 3,0                | 3,0  | 1            | 4,2         |                                 |
| 11                     | 3,706  | 16,00        | 2,75      | 1/5.8           | 0,5   | 2,0               | 3,5                | fehlt  | fehlt        | 2,2         |                                 |
| 12                     | 9,348  | 16,00        | 2,75      | 1/5.8           | 1,4   | 4,6               | 7,50               | 13,5   | 4            | 5,9         |                                 |
| 13                     | 13,241 | 16,00        | 2,75      | 1/5.8           | 4,0   | 6,0               | 8,0                | 19,0   | 3            | 11,9        | Lehrgerüst schon einmal benutzt |
| 14                     | 9,095  | 16,40        | 3,65      | 1/4.5           | 2,0   | 2,6               | 8,6                | 18,7   | 2 1/2        | 11,4        |                                 |
| 15                     | 11,047 | 16,40        | 3,65      | 1/4.5           | 3,0   | 5,0               | 7,0                | 9,0  | 3            | 5,5         |                                 |

Bemerkung: Die Gewölbe Nr. 12, 13, 14 und 15 haben nur etwa zwei Wochen fertig auf dem Lehrgerüste gelegen, das Gewölbe Nr. 11 dagegen über vier Wochen.

Belastungshöhe von 0,60 m angenommen. Bei den Straßenerunterführungen ist die Belastungshöhe für die Gewölbe und die Hinterfüllung je nach Ungunst aus der Lokomotivlast oder dem Gewichte Kruppscher Kanonen-Wagen berechnet. Dabei sind für die Belastungshöhe der Hinterfüllung die nach Einzeichnung der Neigung 2:3 auf AB (Textabb. 6) unterzubringenden Lasten in Rechnung gestellt.

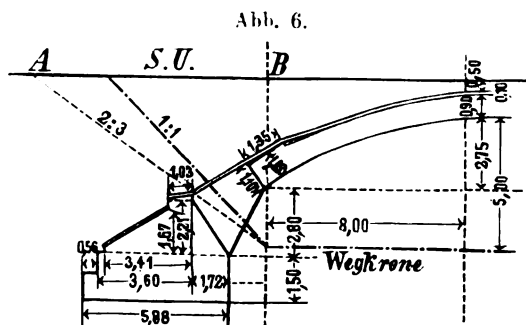

Die Belastungshöhe der Grundfläche F ist  $= \frac{Q}{\gamma F}$ , also für die Hinterfüllung  $= \frac{Q}{\gamma \cdot AB}$  mit  $\gamma = 1600 \text{ kg/cbm}$ .

Bei Widerlagern auf Pfahlrost ist die Bedingung zu erfüllen, dass die Mittelkraft des Widerlagers innerhalb der Pfähle den festen Untergrund trifft. Selbst bei Anwendung von sehr schräg gestellten Pfählen ist dieses bei hohen Widerlagern und tiefer Lage des festen Baugrundes nur dadurch zu erreichen, dass das Widerlager nach hinten absatzförmig verbreitert wird. Das Gewicht des Absatzes und die Erdlast über diesem kommen dann der Standfestigkeit der Mauer zu Gute und bewirken,

dass die Mittelkraft von der Vorderkante abrückt, steiler wird und der vorgenannten Bedingung genügt wird.

In Abb. 10, Taf. L zeigt das Widerlager diese Anordnung für eine Unterführung von 16 m Lichtweite mit eisernem Überbau; es steht durchaus fest.

Dieselbe Futtermauerform ergibt sich, wenn die Bodenpressung auf weichem Untergrunde sehr gering angenommen werden muss. Durch den hinteren Ansatz mit seiner Erdlast wird auch hier die Mittelkraft von der vordern Kante abgedrängt. Die in Textabb. 7 dargestellte Futtermauer stützt einen Damm,

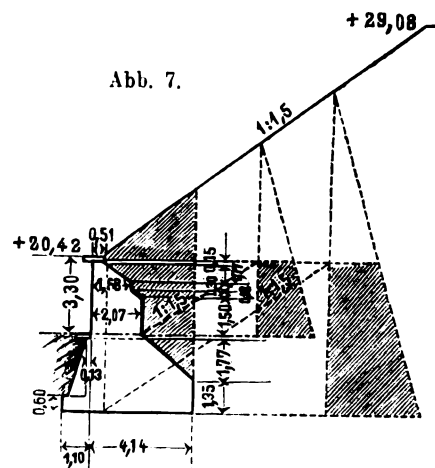

dessen Krone etwa 9,00 m über der Futtermauer liegt. Der Untergrund ist Diluvial-Ton, der höchstens mit 1 kg/qcm beansprucht werden darf. Der überstrichelte Erdkörper ist dem Gewichte der Mauer zugerechnet worden.



## Zusammenstellung II.

| Nr.                    | Nr. der Abb.<br>auf<br>Taf. L | km     | Weite<br>der<br>Wegbreite<br>m | Fahrbahn-<br>kronen über<br>S O oder S U<br>über<br>Fahrbahn<br>m | Kosten |                                    | Ansichtsfläche                         |     | Bemerkungen   |
|------------------------|-------------------------------|--------|--------------------------------|---|--------|------------------------------------|--|-----|---|
|                        |                               |        |                                |   | M/m    | Zuschlag<br>für<br>eine Stirn<br>M | qm/m                                   | qm  |   |
| <b>Überführungen:</b>  |                               |        |                                |   |        |                                    |  |     |   |
| 1                      | —                             | 5,943  | 2gleisig                       | 6,64  | 900    | 5000                               | 20                                     | 175 | Schräge Flügel.   |
| 2                      | —                             | 2,17   | "                              | 6,64  | 900    | 4700                               | 20                                     | 150 | Gerade Flügel.  |
| 3                      | 1                             | 9,096  | 1gleisig                       | 6,10  | 485    | 4410                               | 16                                     | 135 | Zweigbahn nach Grabow.  |
| 4                      | —                             | 11,694 | "                              | 7,66  | 1250   | 2700                               | 45                                     | 80  | Zweigbahn nach Vulcan-Bredow.   |
| <b>Unterführungen:</b> |                               |        |                                |   |        |                                    |  |     |   |
| 5                      | 5                             | 6,862  | 2,00                           | 3,45  | 330    | 420                                | 6                                      | 18  |   |
| 6                      | —                             | 13,559 | 4,00                           | 4,11  | 520    | 800                                | 8                                      | 20  |   |
| 7                      | 2                             | 15,543 | 8,00                           | 5,31  | 800    | 3000                               | 15                                     | 50  | Die anschließende, der Futtermauer der Berliner Stadtbahn nachgebildete Futtermauer kostet 300 M/m. |
| 8                      | —                             | 9,348  | 9,00                           | 7,51  | 1400   | 2750                               | 18                                     | 55  |   |
| 9                      | 9                             | 11,047 | 10,00                          | 8,68  | 1910   | 2650                               | 19                                     | 80  |   |
| <b>Durchlässe:</b>     |                               |        |                                |   |        |                                    |  |     |   |
| 10                     | 8                             | 10,307 | 1,50 weit<br>1,90 hoch         | 19,00   | 230    | 790                                | Zuschlag<br>für Heerdmauer<br>3,00 M/m |     | Länge des Durchlasses ist zwischen der Hinterkante der Scheitelquader der Stirnen zu messen.        |
| 11                     | 3                             | 18,120 | 2,00 weit<br>1,25 hoch         | 2,58  | 250    | 205                                | 7,00                                   | "   | Länge des Durchlasses ist zwischen den Vorderflächen der Stirnen gemessen.                          |
| 12                     | 7                             | 20,312 | 1,00 weit<br>1,25 hoch         | 5,21  | 125    | 305                                | 5,00                                   | "   |   |
| 13                     | 7                             | 21,985 | "                              | 10,17   | 125    | 305                                | 5,00                                   | "   |   |
| 14                     | 7                             | 24,800 | "                              | 4,42  | 125    | 305                                | 5,00                                   | "   |   |

Bemerkung: An den Kosten der Bauwerke mit schräggefugten Widerlagerteilen kann ziemlich erheblich gespart werden, wenn statt des verlängerten Zementmörtels für das aufgehende Mauerwerk Wasserkalkmörtel verwendet wird.

Zu den Bauwerken Hfd. Nr. 1 u. 2 vergl. Textabbildung 1 u. 2.

Bauwerk Hfd. Nr. 4 besteht aus einem Gewölbe in der Mitte über dem Gleise und zwei Seitengewölben über den Einschnittböschungen.

Die Spannweiten der Über- und Unterführungen ergeben sich aus Zusammenstellung I.



Abb. 3.



Abb. 4.



Abb. 5.



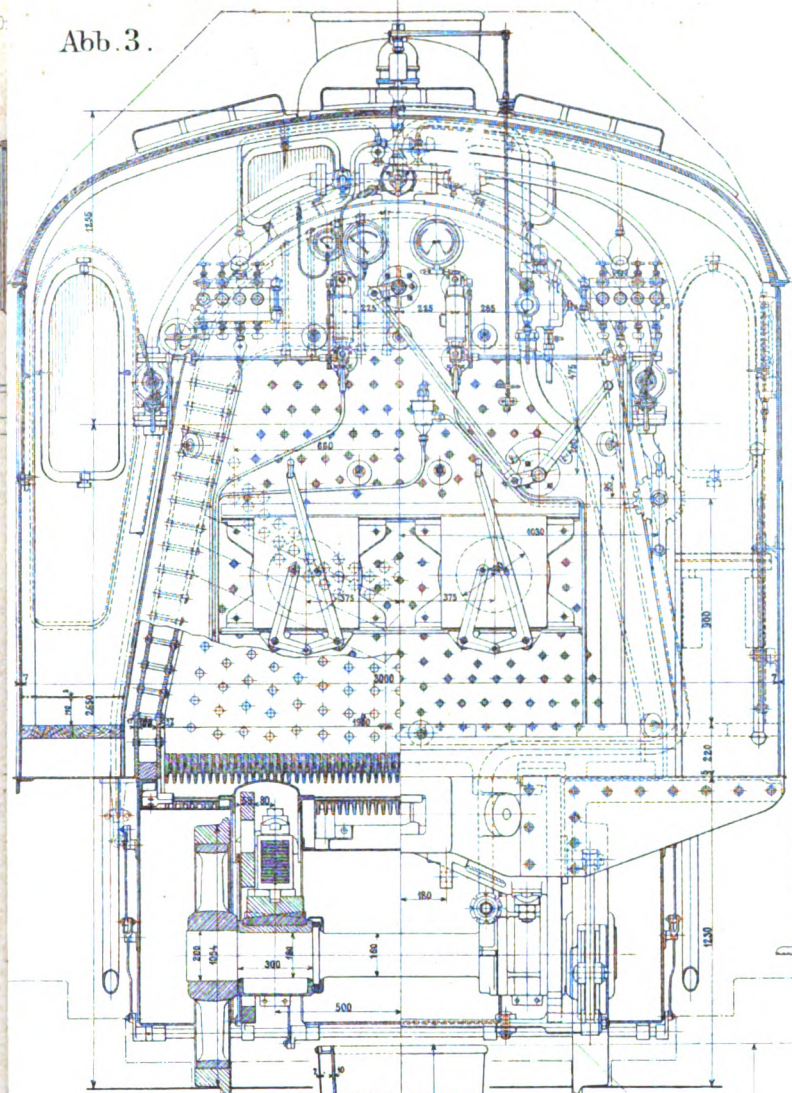



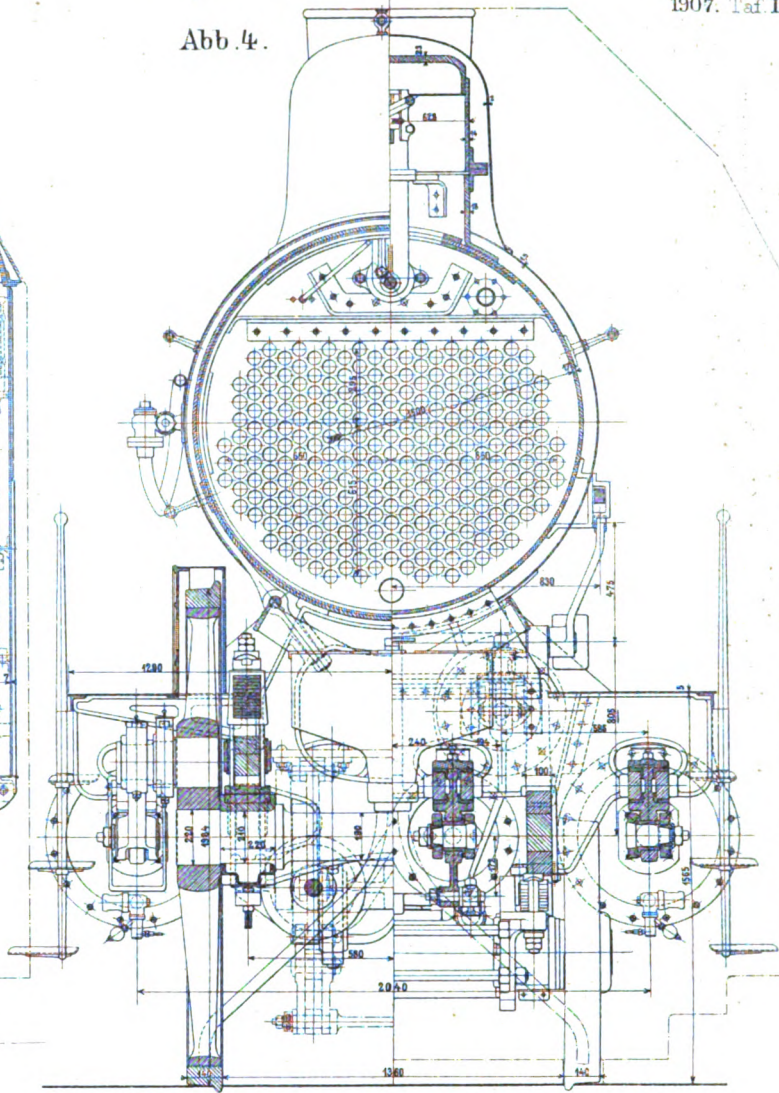
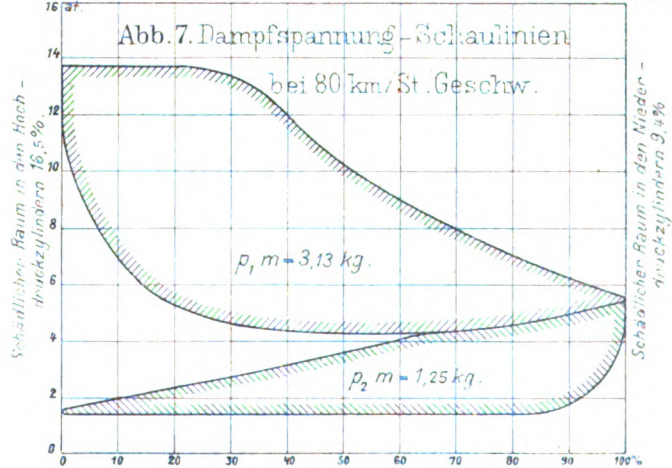
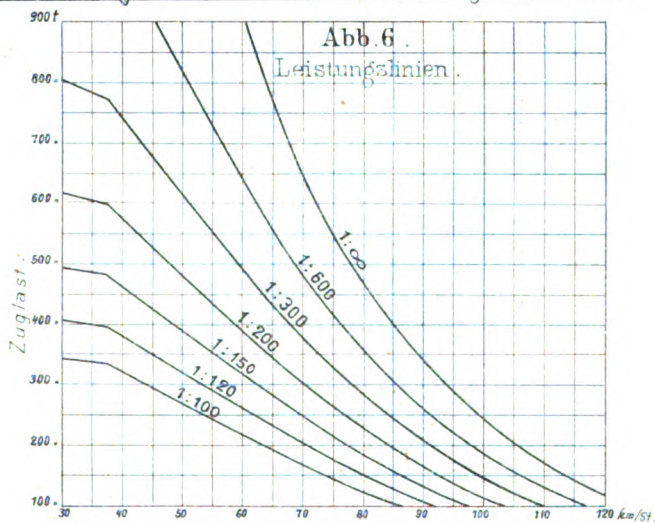
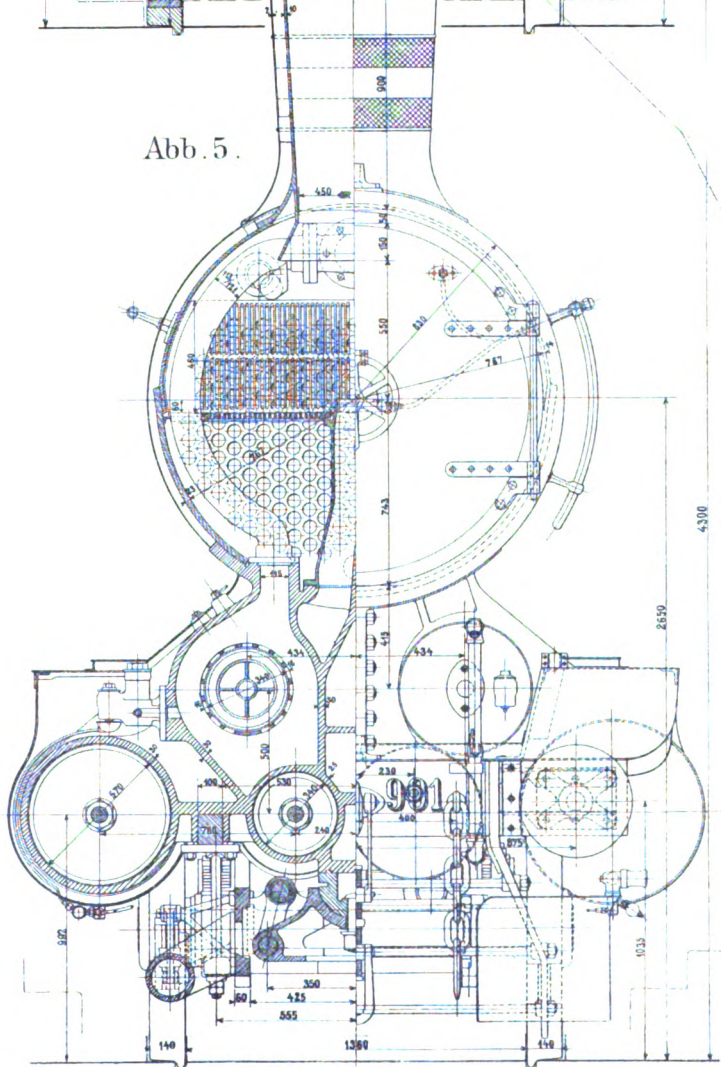









Abb. 1. Grundriss.



Abb. 2-4. Antrieb der Grofsdreh...

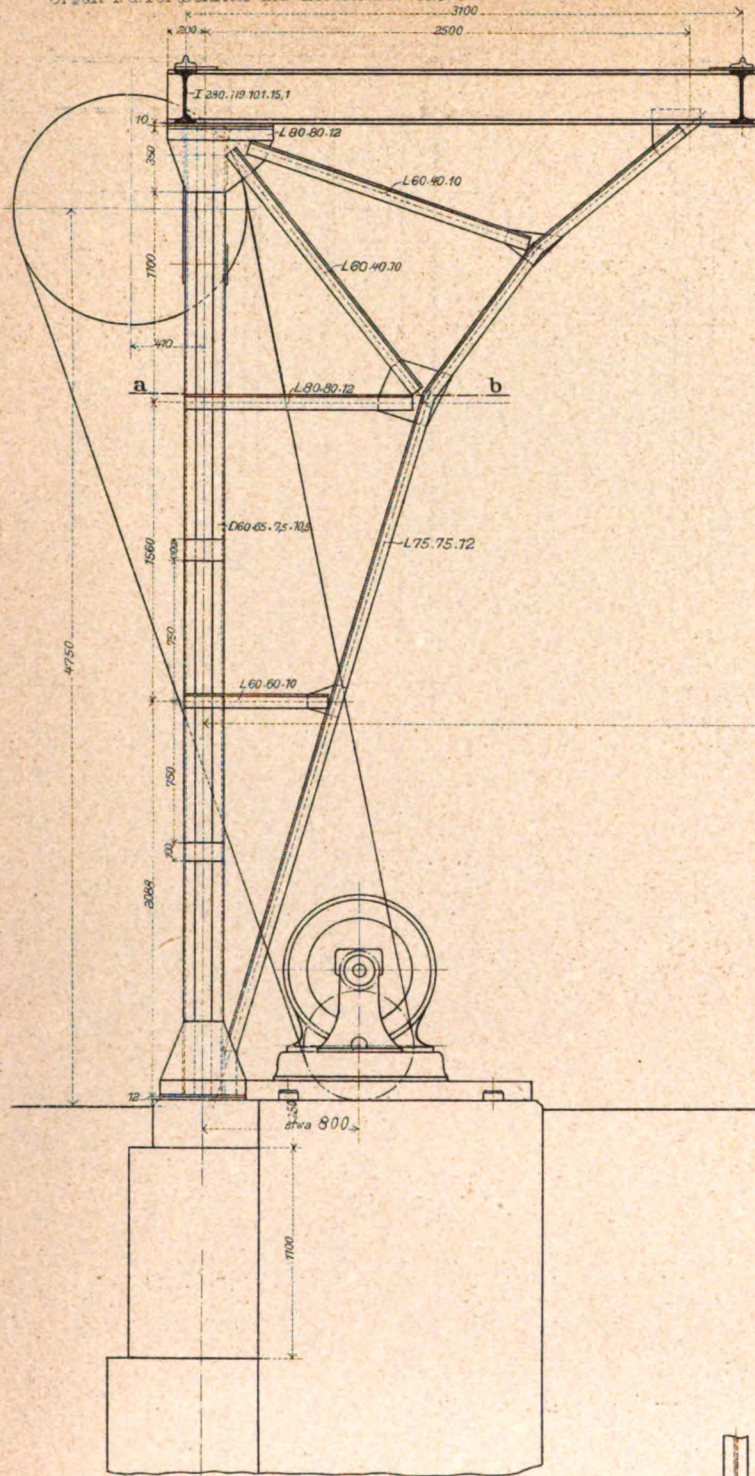

Abb. 3.

Maßstab zu Abb. 2-4. 1:40

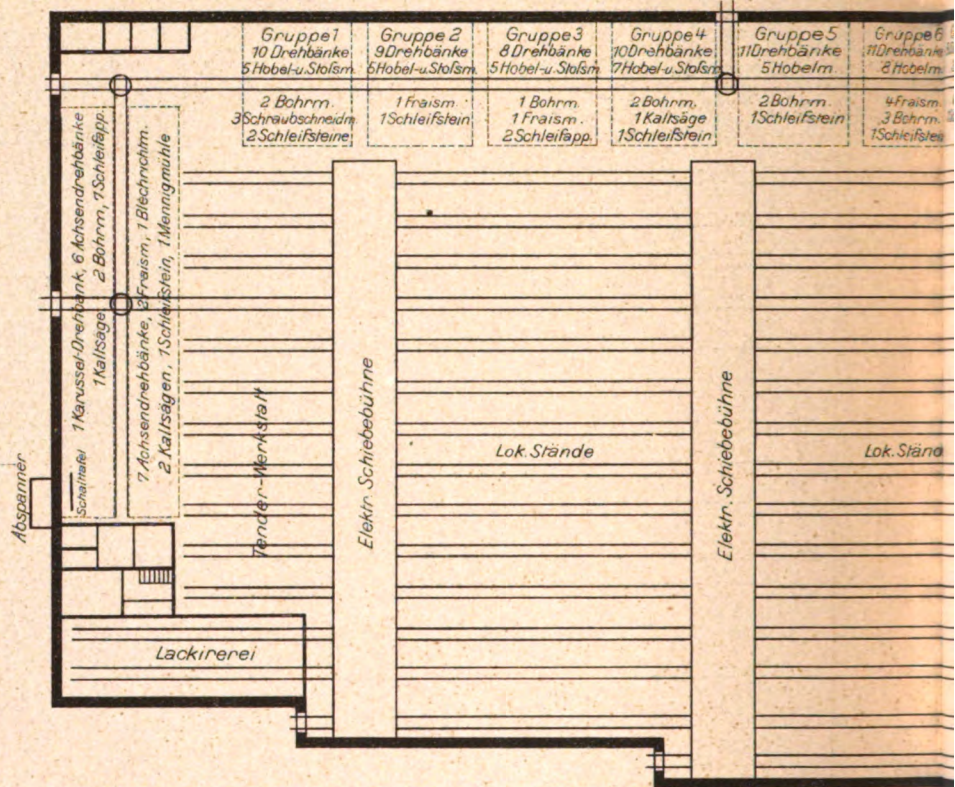

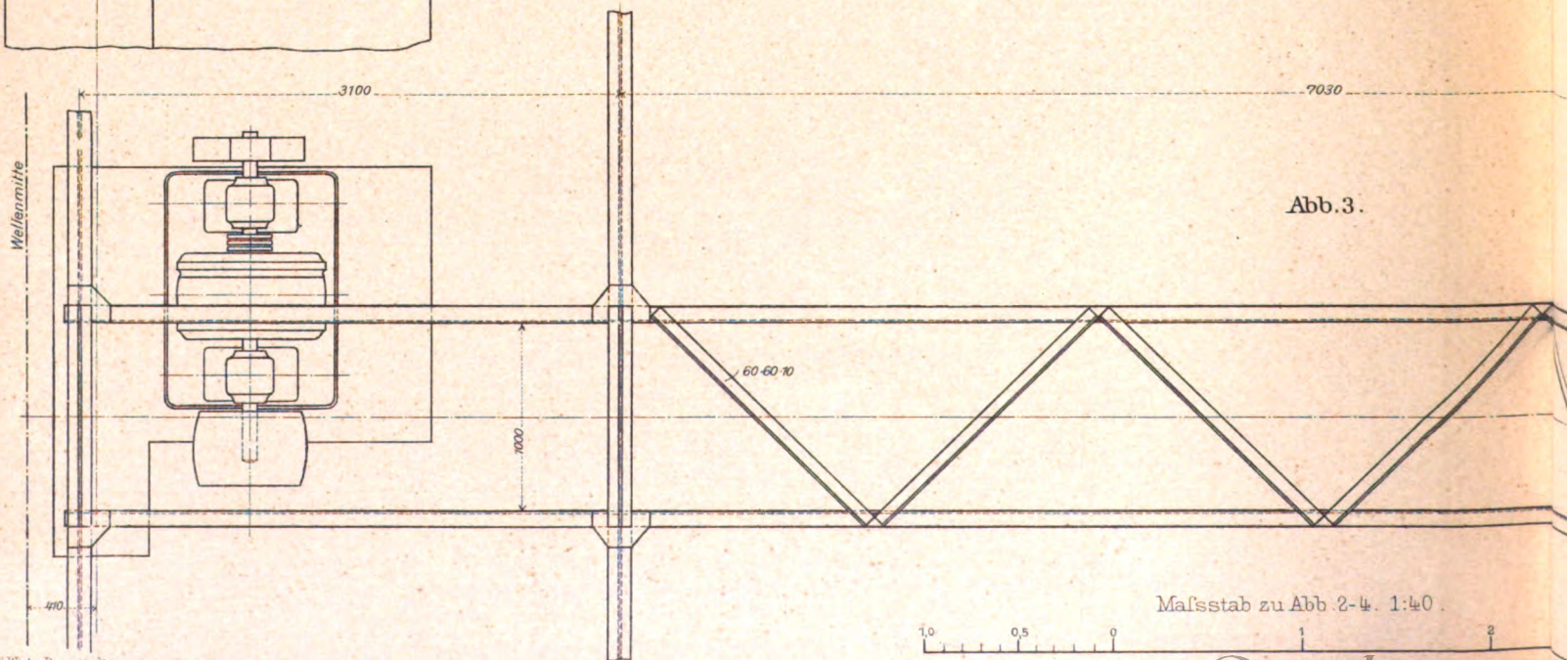
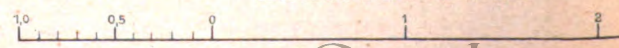

|                                     |   |
|-------------------------------------|---|
| Gruppe 7<br>8 Drehbanke<br>3 Bohrm. | Gruppe 8<br>12 Drehbanke<br>4 Bohrm.          |
| 8 Fraism.<br>1 Schleifstein         | 4 Fraism.<br>1 Schraubschneidm.<br>1 Kallsäge |

Elektr. Schiebebhühne

Lok. Stände



Abb. 4.

herei.



Die elektrischen Kraft- und  
Licht - Anlagen der neuen  
Lokomotiv-Werkstätte auf dem  
Bahnhofs Dortmund-Rgb.

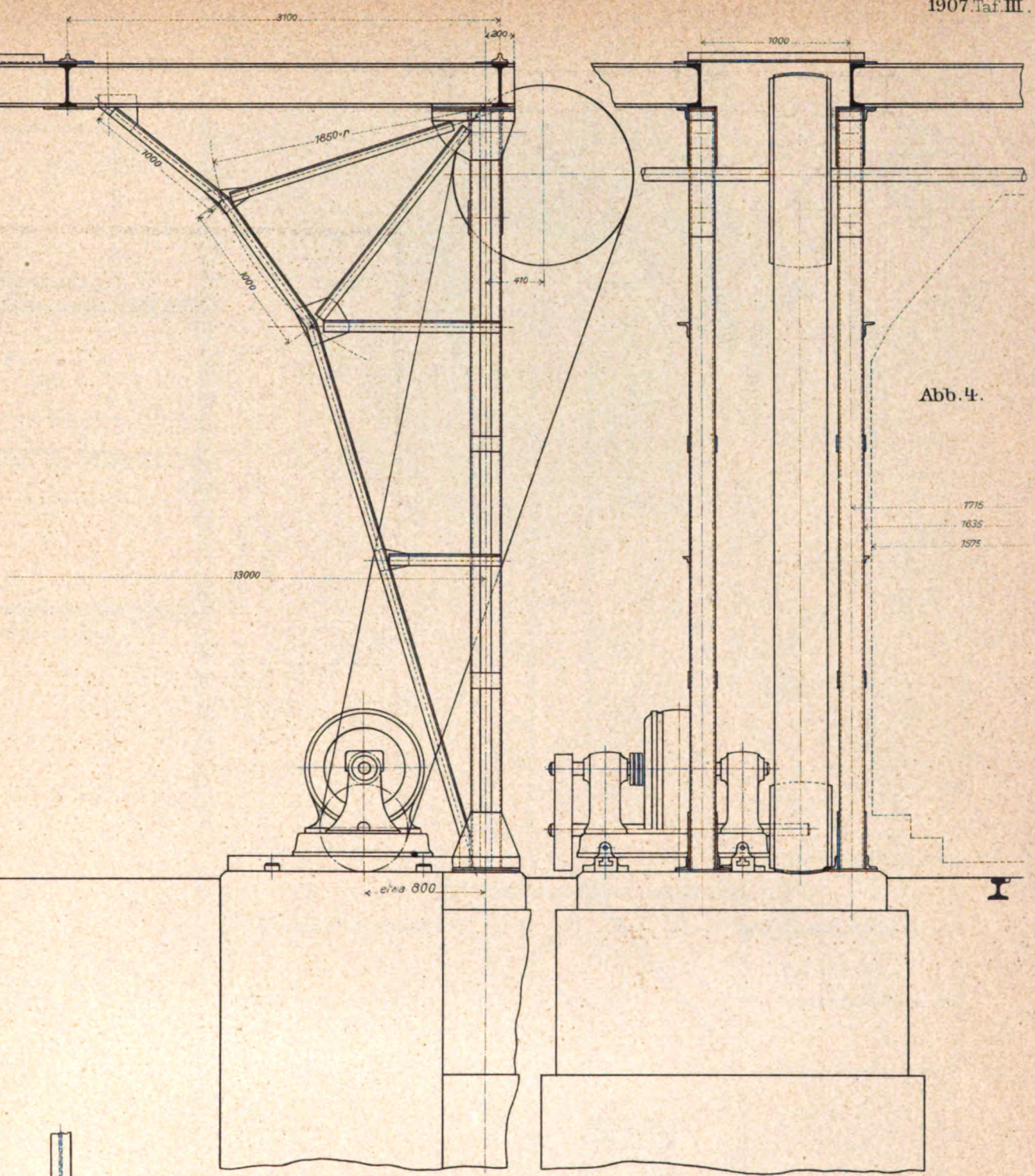
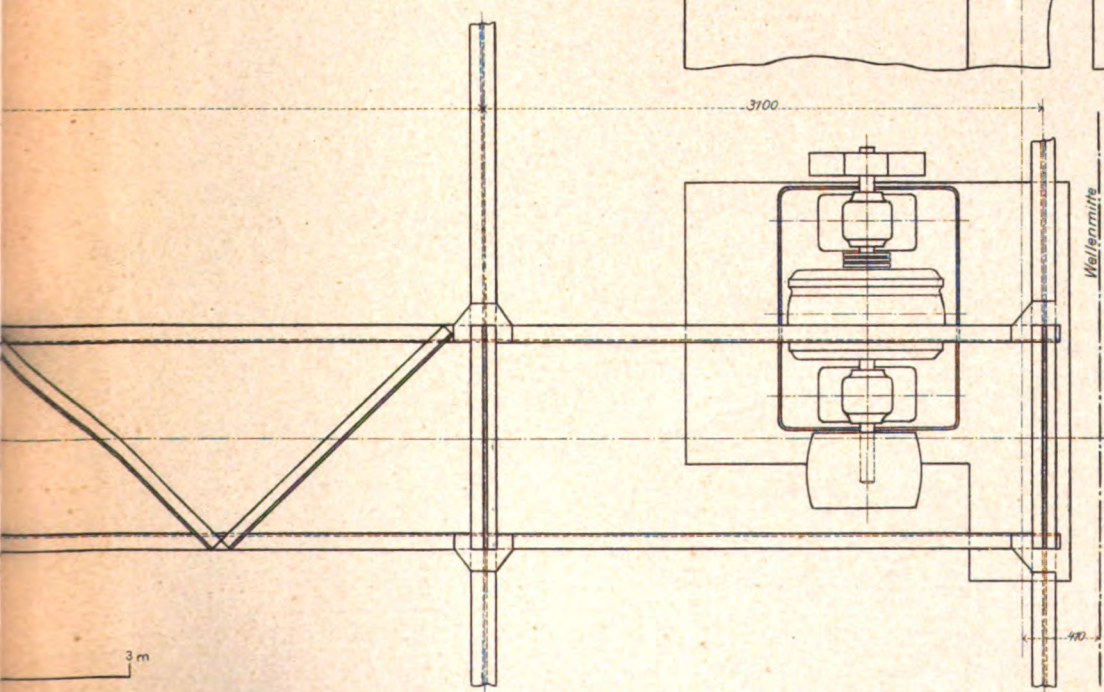























Abb. 4. Verladerampe. Längsschnitt. M. 1: 25.



Abb. 8. Langholzwagen. Ansicht. M. 1: 40.

1-12. Buchwald's Rollböcke Feststellvorrichtung für die zu verladenden Wagen.

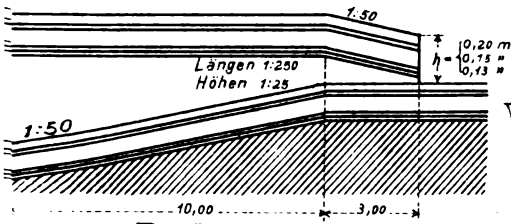
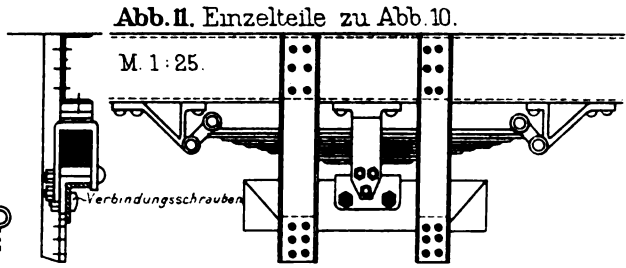
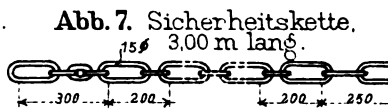
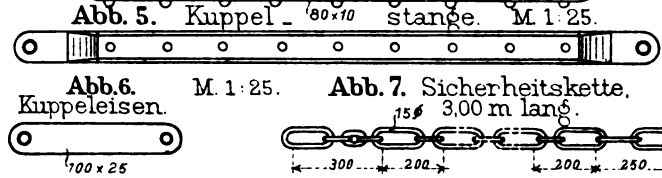
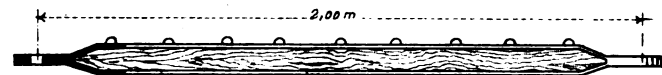
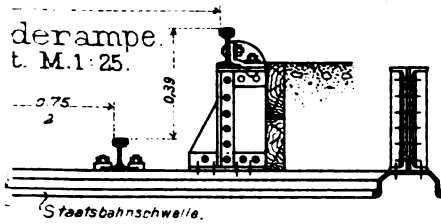

Abb. 16. Wagen zur Beförderung kranker Kinder.

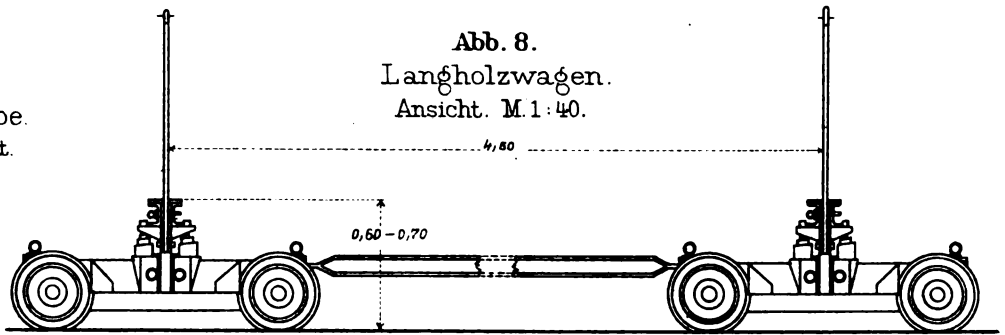

Abb. 17 u. 18. Neuer Verschiebebahnhof der Peoria und Pekin Union-Bahn.

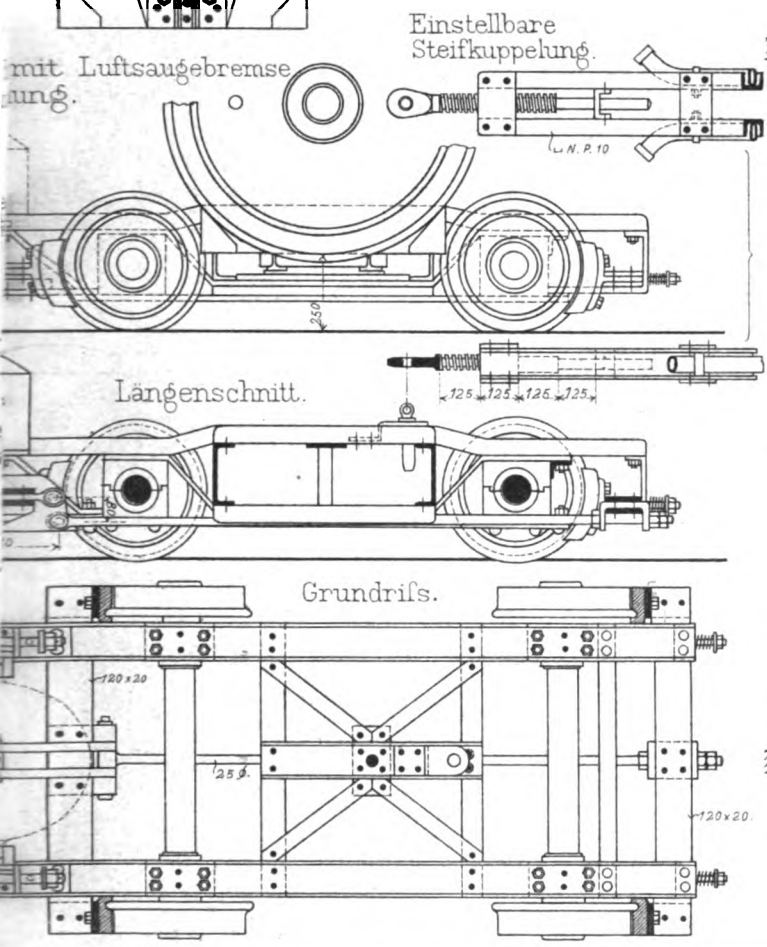
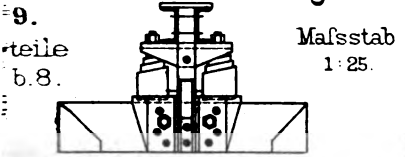

Abb. 18. Längsschnitt.



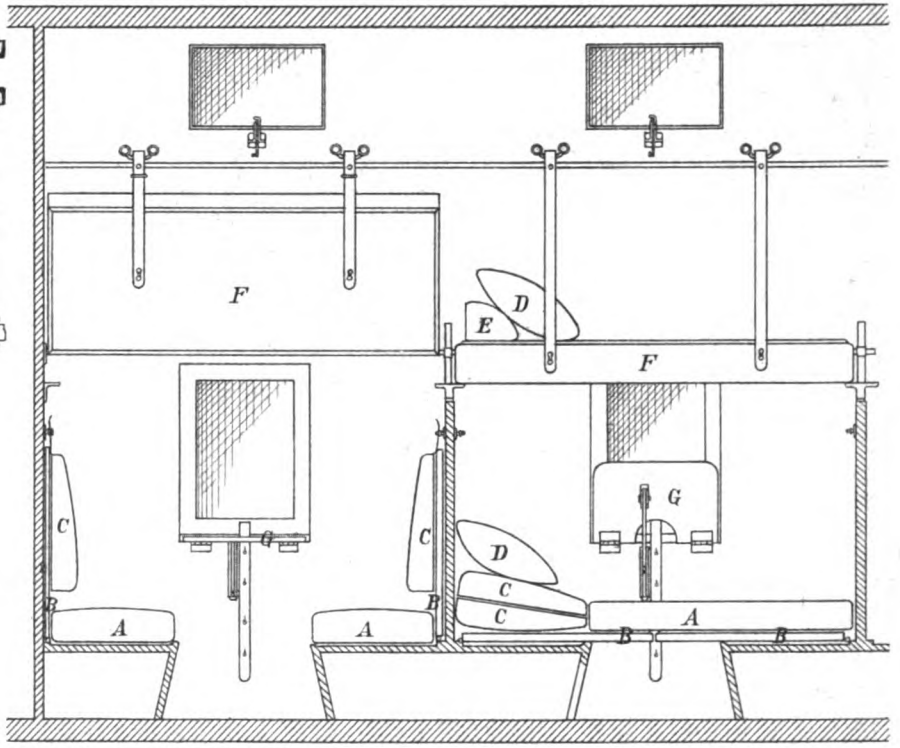

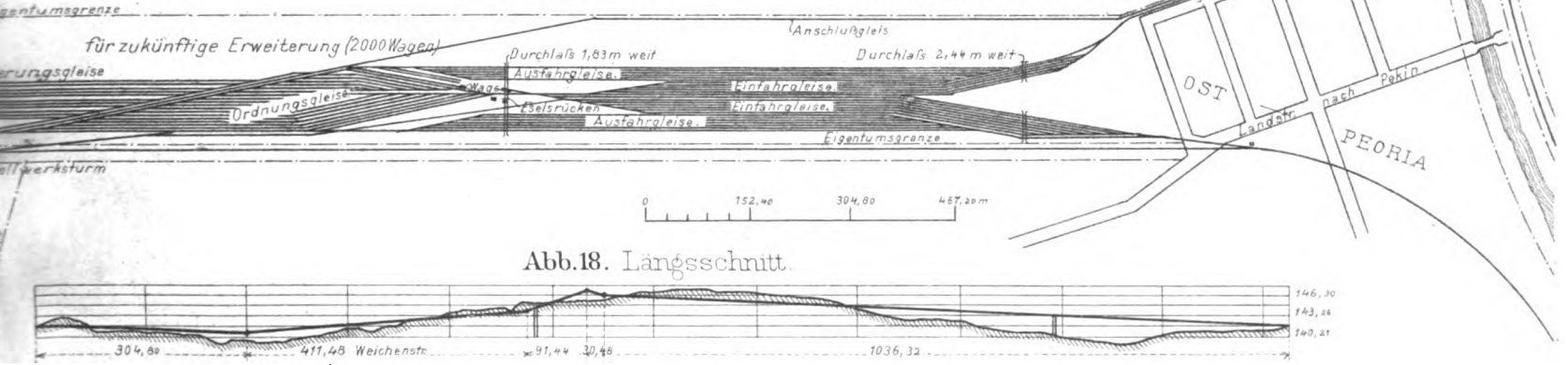

Abb. 1.

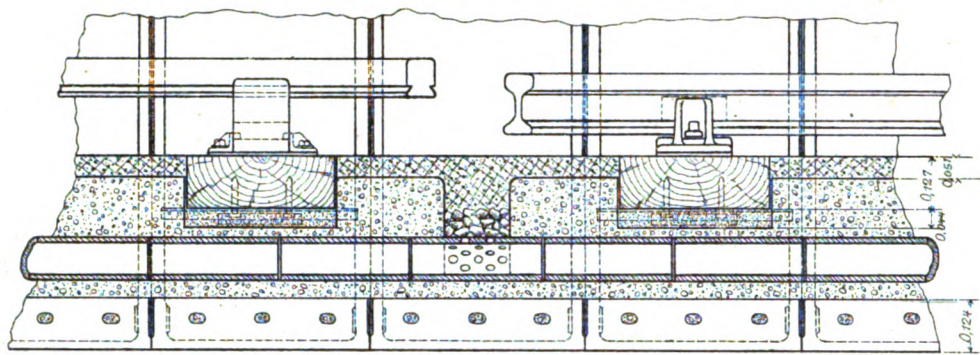

Entwässerungsröhr 76 mm weit mit durchlöcheritem Stück an den Querrinnen.  
Dies Röhr kann den örtlichen Verhältnissen entsprechend kleiner sein oder doppelt angeordnet werden.  
Die Anzahl der Querrinnen ist nach der Menge des zu bewältigenden Wassers zu bestimmen.

M 1:18.

Abb. 2.

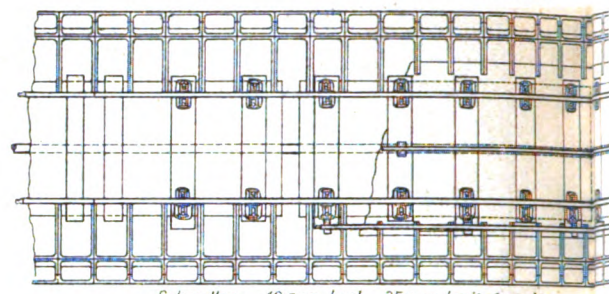

|  |               |                |              |
|--|---------------|----------------|--------------|
| Schwellen                                | 12,7 cm hoch, | 35,6 cm breit, | 1,08 m lang. |
| Stalsschwellen                           | 12,7          | 25,4           | 1,98         |
| Schwellen unter den stromdichten Stützen | 12,7          | 35,6           | 2,75         |



Abb. 3.



Abb. 1 bis 5.

Oberbau der Londoner Untergrund-Röhrenbahnen.

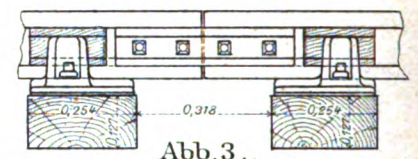
Abb. 6 bis 9. Speiseschiene der Long Island-Bahn.

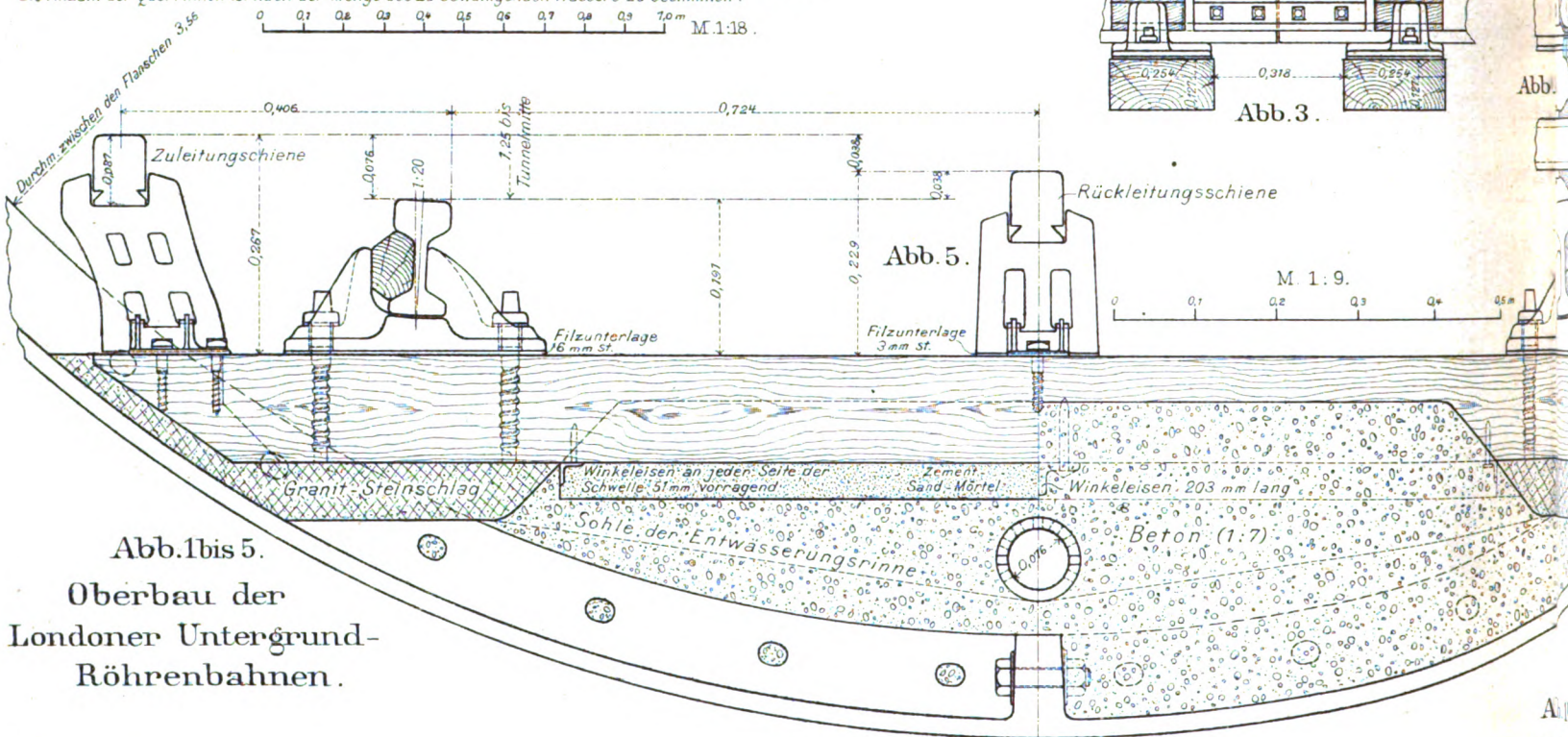

Abb. 6.

Abb. 7.

Abb. 8.

Abb. 6 bis 8. Anordnung der Speiseschiene-Verbindungskabel an Wegeübergängen, Ausführung und Anordnung der Endzungen der Speiseschiene

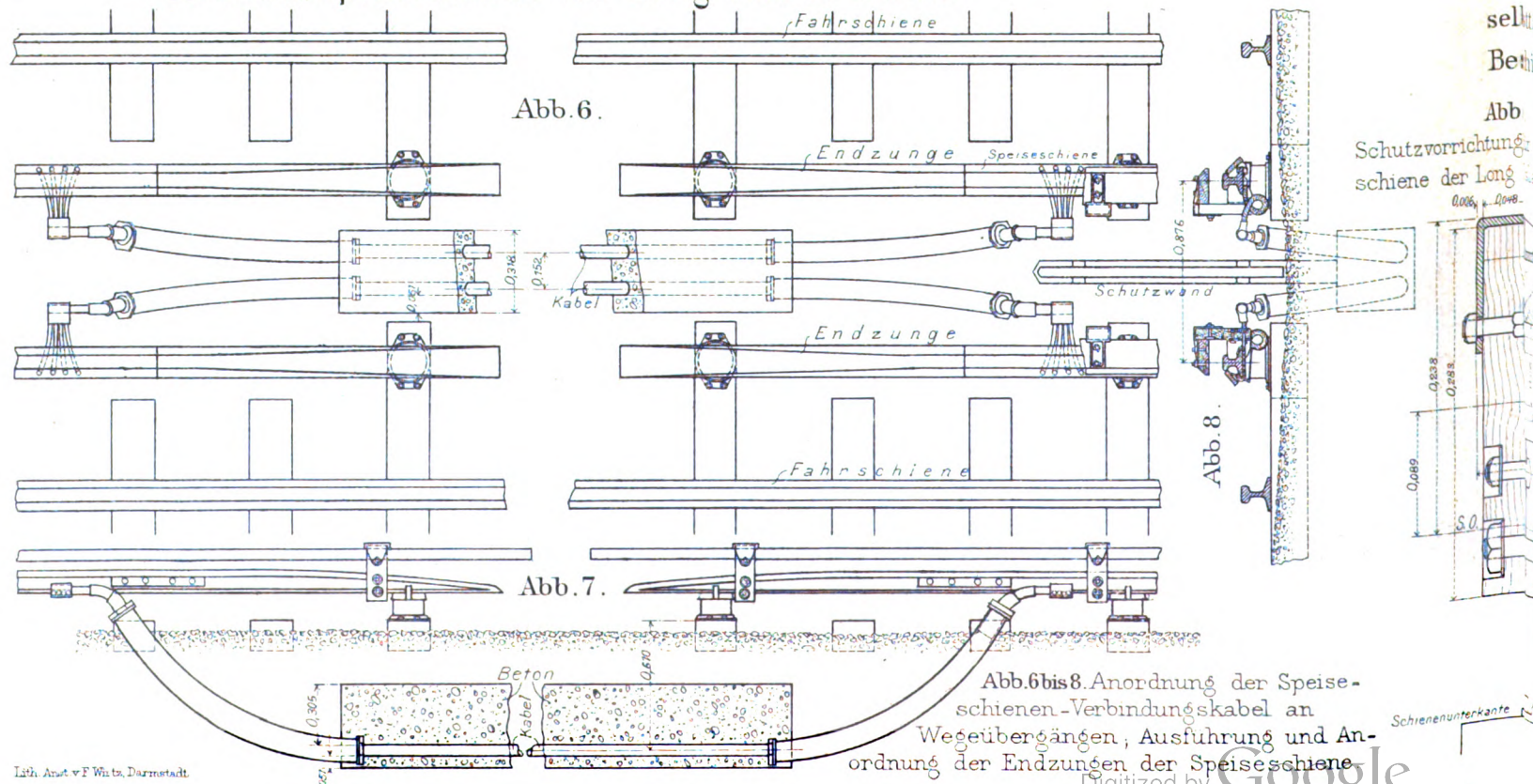





















Abb. 5.

Abb. 3.









Abb. 1.

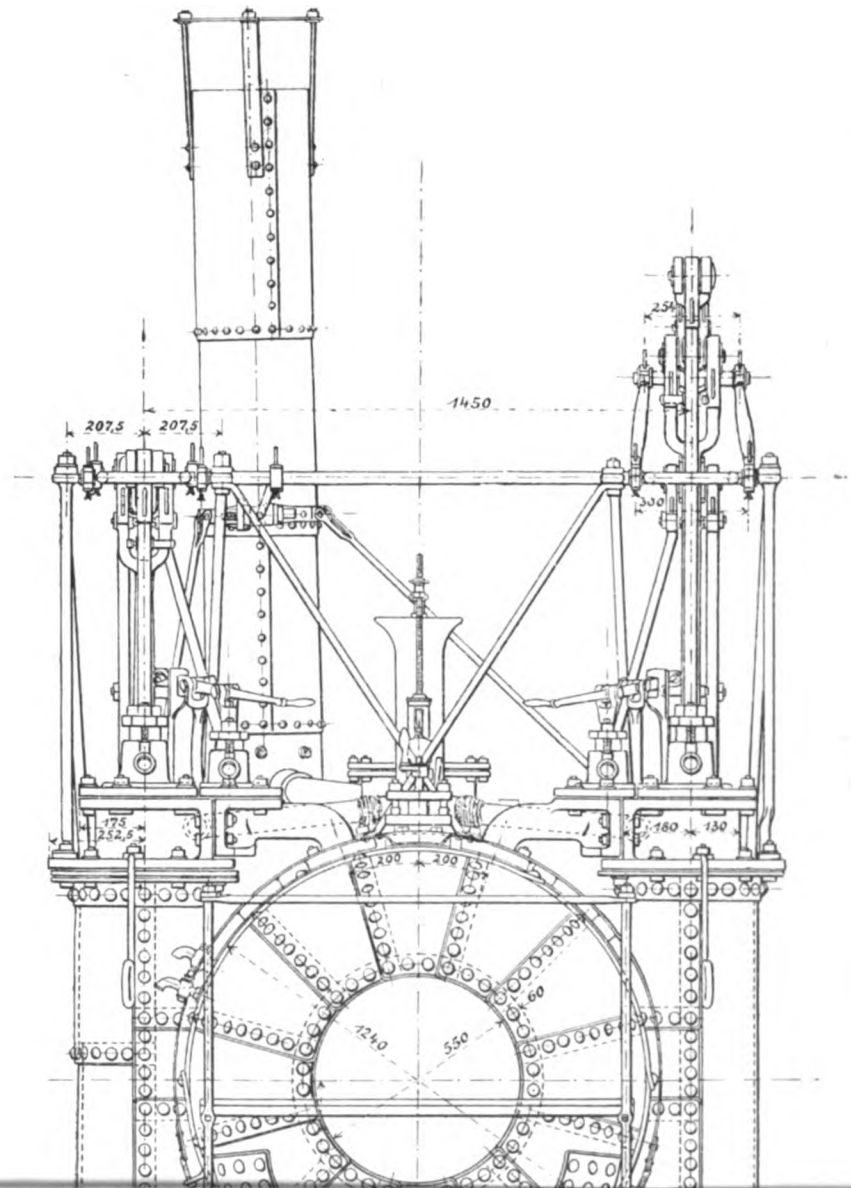
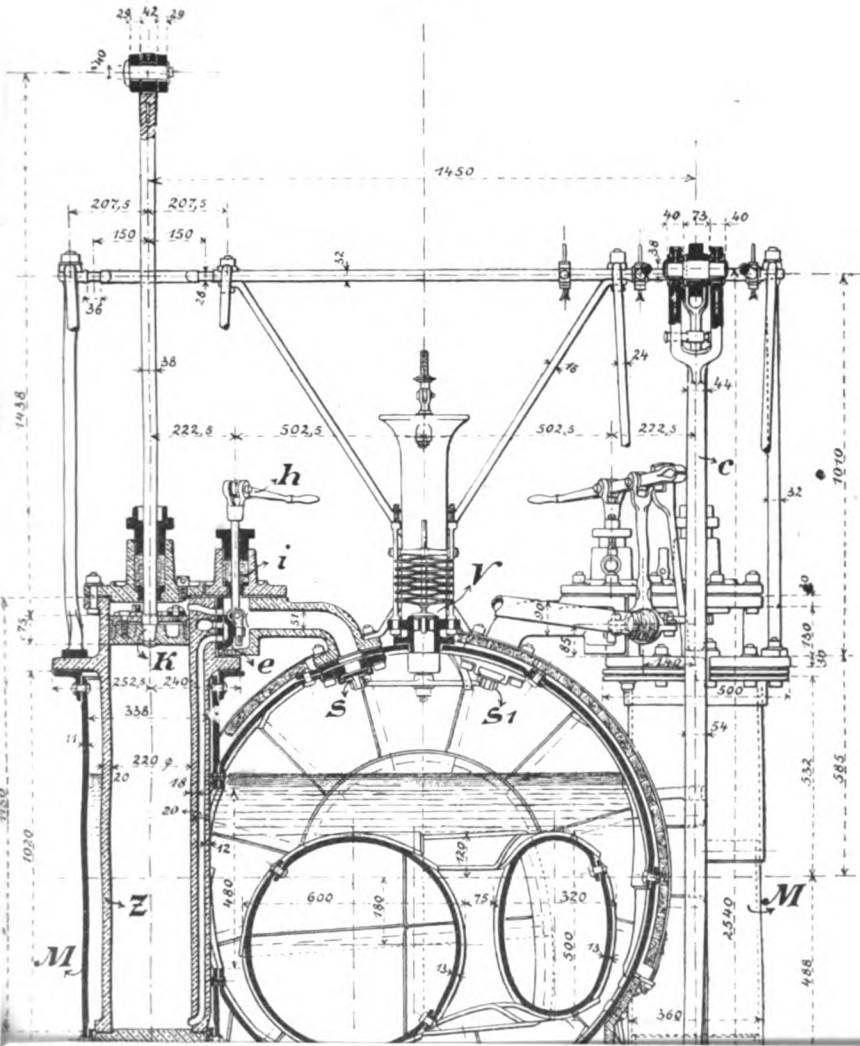
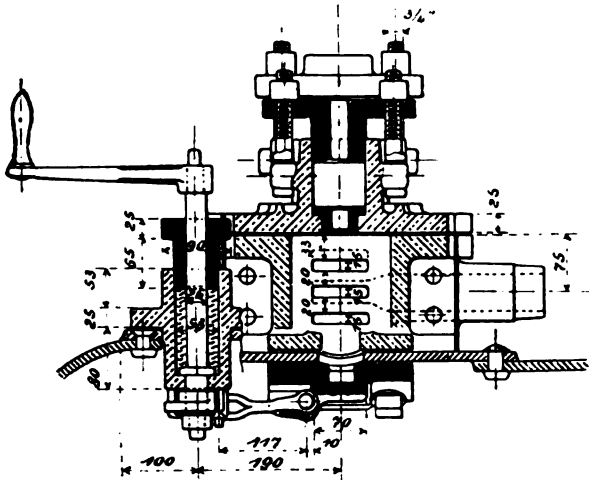

Schnitt a-b-c.

Abb. 2.



Abb. 3.



Abb. 4.

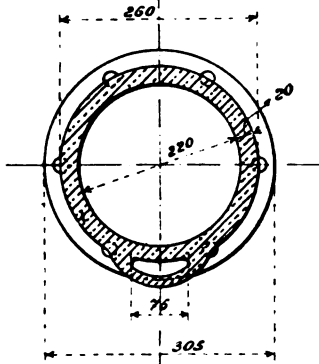

Abb. 5.

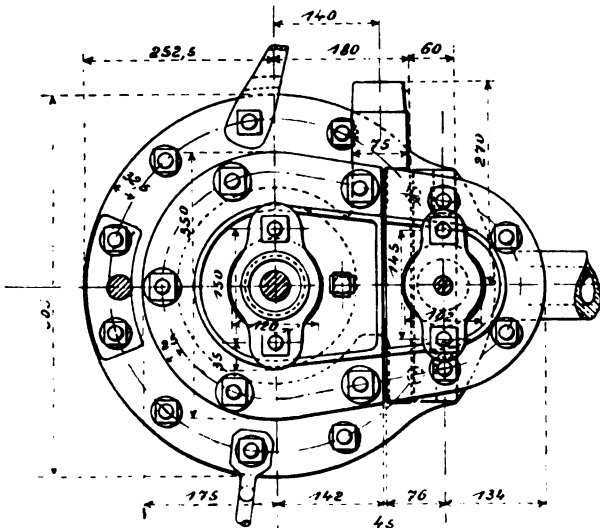

aufgestellten ältesten Lokomotive.

Abb. 9.

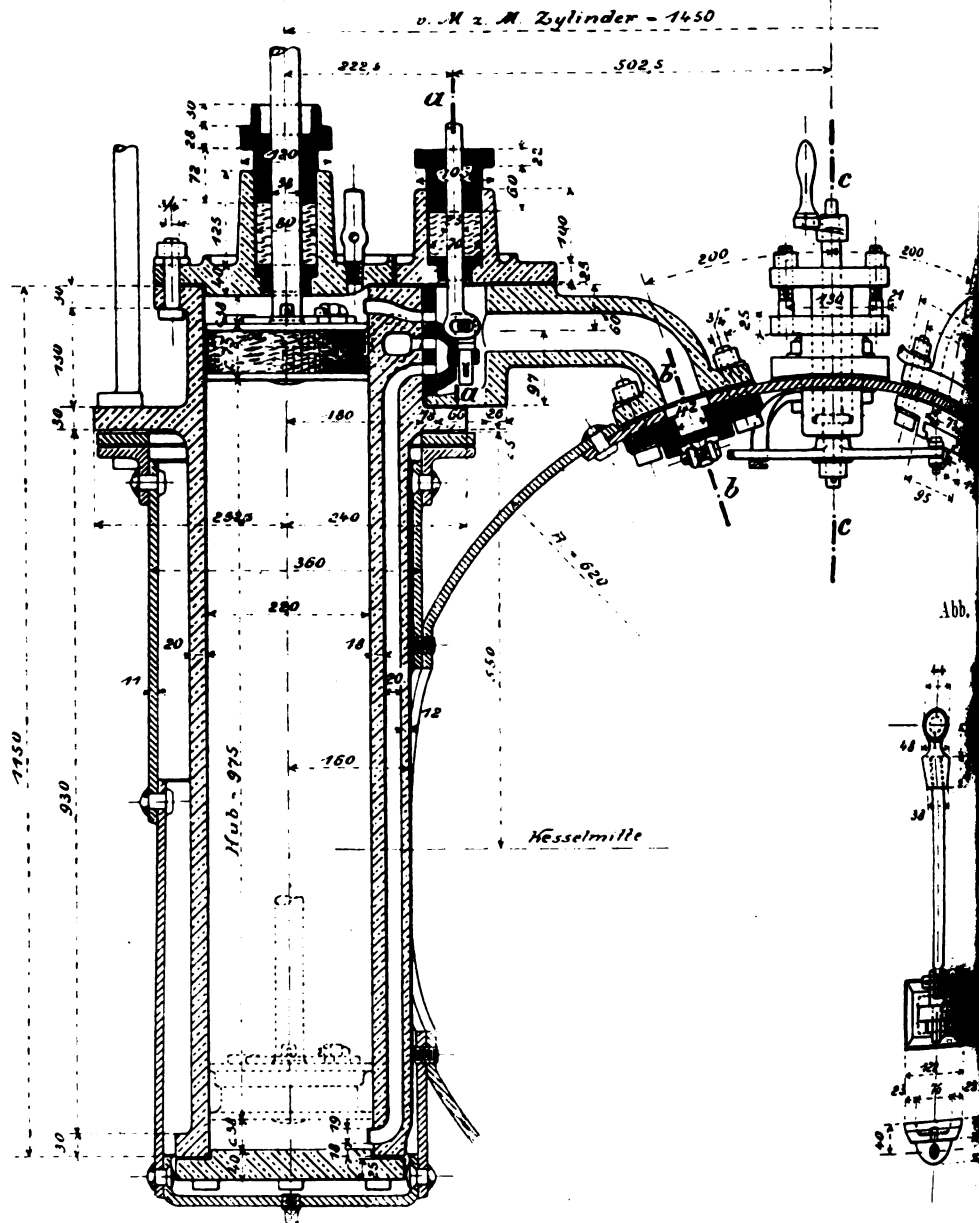
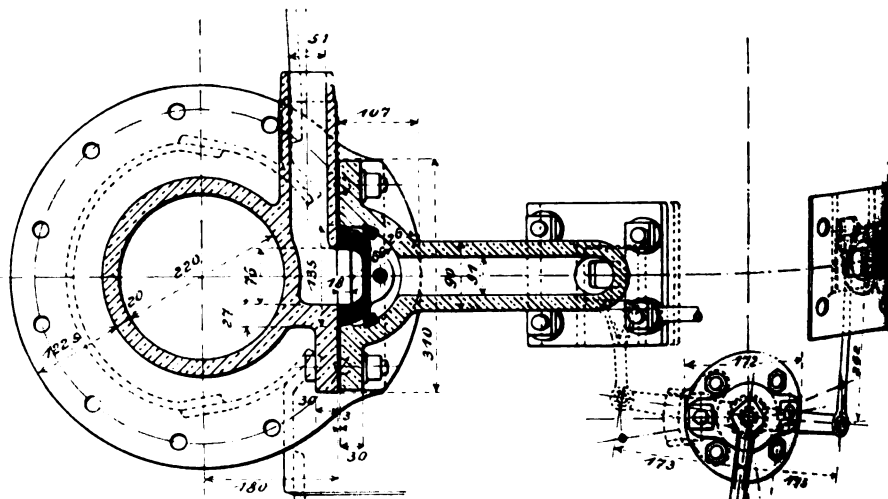

Abb. 10.



Abb. 7.

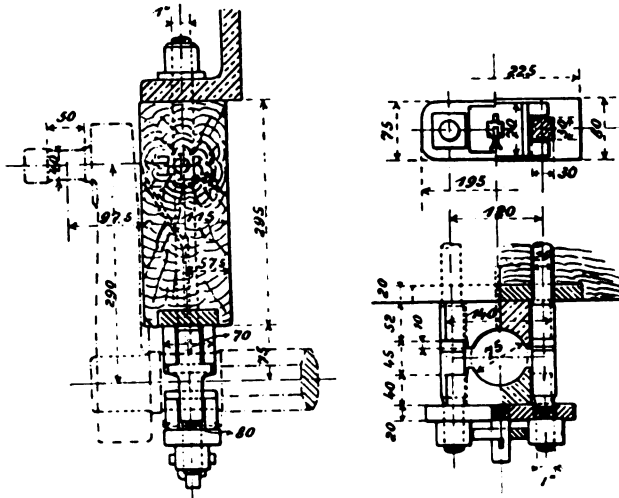

Abb. 11.

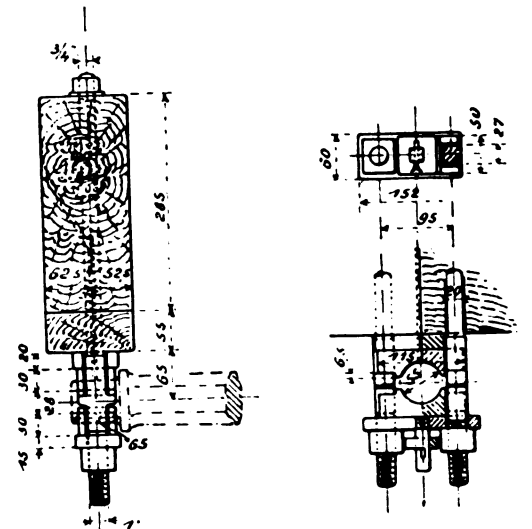

Abb. 12.

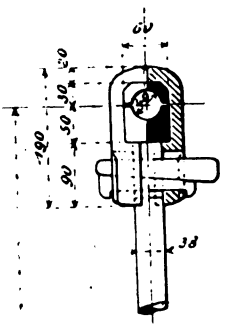

Abb. 13.

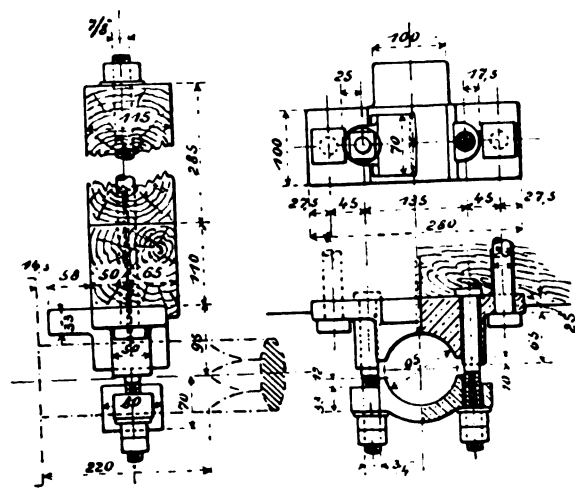

Abb. 14.

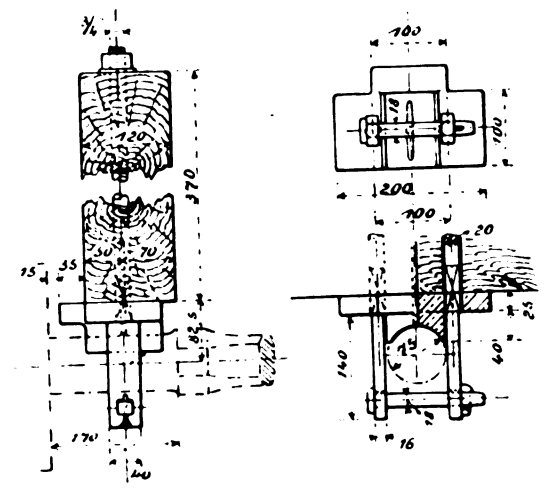

Abb. 8.



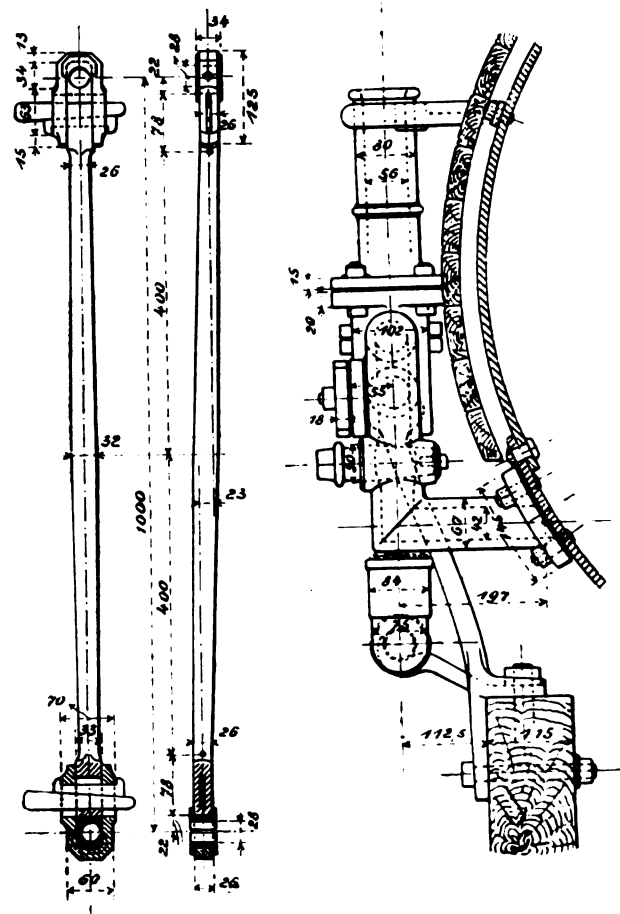



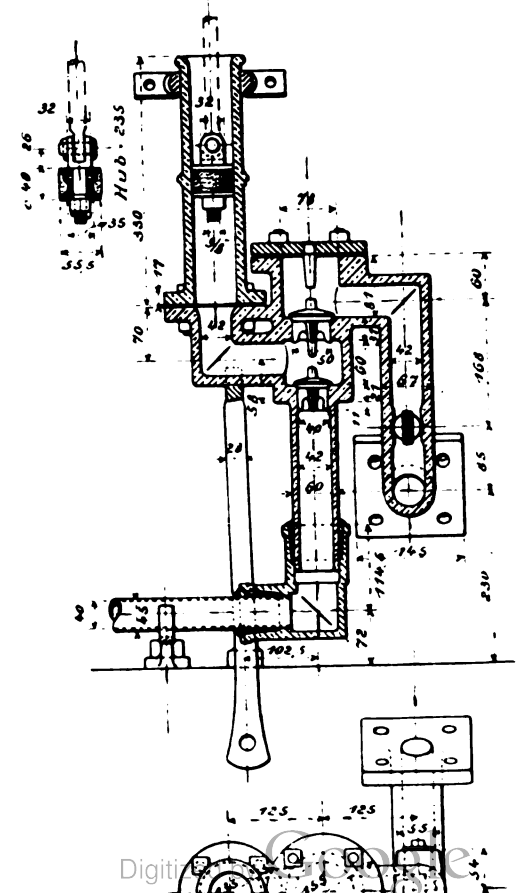
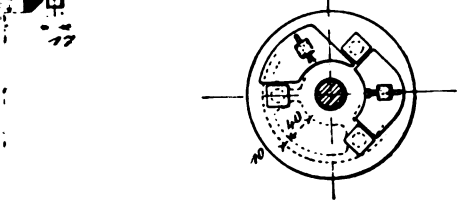
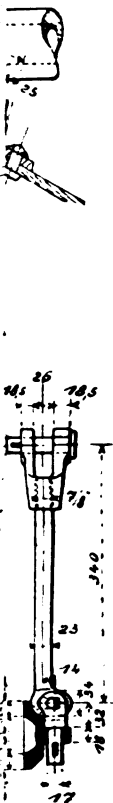
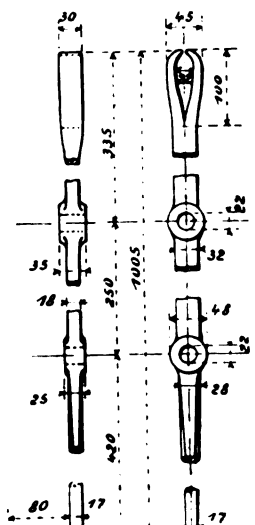



# Abb. 1 bis 3. Laterne für hängendes Gasglühlicht mit Zündflamme und damit verbundener Dunkelstellung von Pintsch, neueste Bauart.

Abb. 1.



Abb. 2.



Abb. 3.



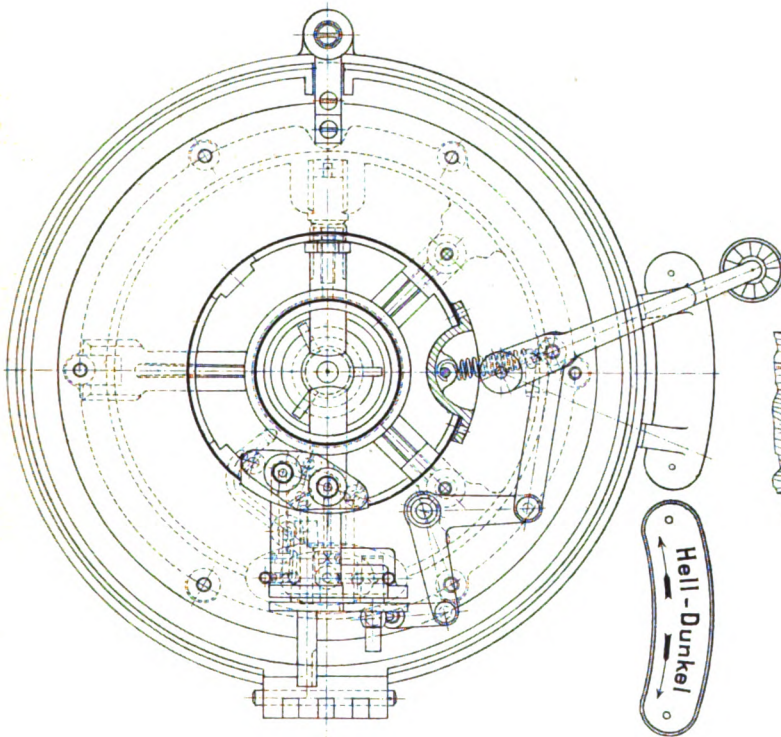

| 1.<br>Beschreibung<br>Nr. | 2. 3.<br>Zeichnung |       | E i s<br>V e r    | 25.         | 26.  | 27.   | 28. 29.<br>Gewicht der<br>Lokomotive |                                 | 30.<br>Rei-<br>bungs-<br>ge-<br>wicht<br>**) | 31. 32.<br>Vorräte     |                    | 33. 34.<br>Tender   |   | 35.<br>H/R<br>22:18 | 36.<br>H/L<br>22:29 | 37.<br>Z***)<br>kg | 38.<br>Be-<br>merkungen    |
|---------------------------|--------------------|-------|-------------------|-------------|--|---|--------------------------------------|---------------------------------|--|------------------------|--------------------|---------------------|---|---------------------|---------------------|--------------------|----------------------------|
|                           | Abb.               | Tafel |                   | Länge<br>mm | Kesseldurch-<br>messer im zylin-<br>drischen Teile<br>mm | Höhe der Kessel-<br>achse über Schie-<br>nenoberkante<br>mm | leer<br>t                            | im<br>Dien-<br>ste**)<br>L<br>t |  | Koh-<br>len<br>t (cbm) | Was-<br>ser<br>cbm | Ach-<br>sen<br>Zahl | Ge-<br>wicht<br>mit<br>vollen<br>Vor-<br>räten<br>t |                     |                     |                    |                            |
|                           |                    |       |                   |             |  |   |                                      |                                 |  |                        |                    |                     |   |                     |                     |                    |                            |
| 1                         | 1                  | XIV   | Preussis<br>Dire  | 3900        | 1400   | 2540  | 49,2                                 | 55,0                            | 31,0   | 7,0                    | 20,0               | 4                   | 49,0  | 58                  | 2,40                | 5290               | —                          |
| 2                         | 2                  | "     | Preussis<br>Dire  | 4500        | 1488   | 2750  | 53,6                                 | 58,9                            | 33,0   | 5,0                    | 21,5               | 4                   | 49,4  | 77                  | 3,01                | 5450               | —                          |
| 3                         | 3                  | "     | Egyptis           | 3340        | 1346   | 2387  | 49,5                                 | 56,0                            | 33,0   | 4,5                    | 14,0               | 3                   | 36,0  | 47                  | 1,86                | 4640               | —                          |
| 4                         | 4                  | "     | Belgisc           | 3467        | 1427   | 2440  | 51,8                                 | 57,8                            | 35,1   | 5,0                    | 18,0               | 4                   | 49,0  | 61                  | 2,19                | 5600               | —                          |
| 5                         | 5                  | "     | Preussis<br>Direk | 4450        | 1440   | 2500  | 57,6                                 | 62,0                            | 30,4   | 6,0                    | 20,0               | 4                   | 47,7  | (87)                | (3,80)              | 5310               | —                          |
| 6                         | 6                  | "     | Österr            | 4002        | 1626   | 2830  | 60,7                                 | 68,3                            | 29,0   | 9,0 cbm                | 21,0               | 4                   | 50,0  | 56                  | 2,90                | 6520               | —                          |
| 7                         | 7                  | "     | Ungaris           | 5250        | 1600   | 2850  | 67,1                                 | 74,4                            | 31,7   | 8,0                    | 19,0               | 4                   | 49,1  | 60                  | 3,16                | 7340               | —                          |
| 8                         | 8                  | "     | Italienis         | 4000        | 1362   | 2715  | 49,9                                 | 54,5                            | 43,8   | 5,0 cbm                | 15,0               | 3                   | 30,1  | (69)                | (3,02)              | 5570               | —                          |
| 9                         | 9                  | "     | Belgisc           | 4130        | 1583   | 2650  | 64,3                                 | 70,2                            | 52,6   | 6,0                    | 21,0               | 3                   | 48,6  | 63                  | 2,54                | 8080               | —                          |
| 10                        | 10                 | "     | "                 | 4000        | 1632   | 2805  | 76,0                                 | 82,0                            | 52,5   | 6,0                    | 20,0               | 3                   | 47,9  | 63                  | 2,38                | 8450               | ohne Tender<br>ausgestellt |
| 11                        | 11                 | "     | Paris-I           | 4000        | 1500   | 2600  | 64,8                                 | 70,3                            | 50,0   | 3,5                    | 20,1               | 3                   | 43,2  | (74)                | (3,15)              | 6040               | —                          |
| 12                        | 12                 | "     | Franzi            | 4400        | 1550   | 2690  | 70,3                                 | 76,8                            | 53,2   | 6,0                    | 22,2               | 3                   | 48,5  | (74)                | (3,06)              | 6560               | —                          |
| 13                        | 13                 | XV    | Italienis         | 4000        | 1367   | 2665  | —                                    | 70,5                            | 43,5   | 6,0                    | 20,0               | 3                   | 37,0  | (69)                | (2,92)              | 6840               | —                          |
| 14                        | 14                 | "     | Belgisc           | 4415        | 1506   | 2700  | 69,6                                 | 74,1                            | —  | 6,0                    | 20,0               | 3                   | 47,9  | 55                  | 2,38                | 8200               | ohne Tender<br>ausgestellt |

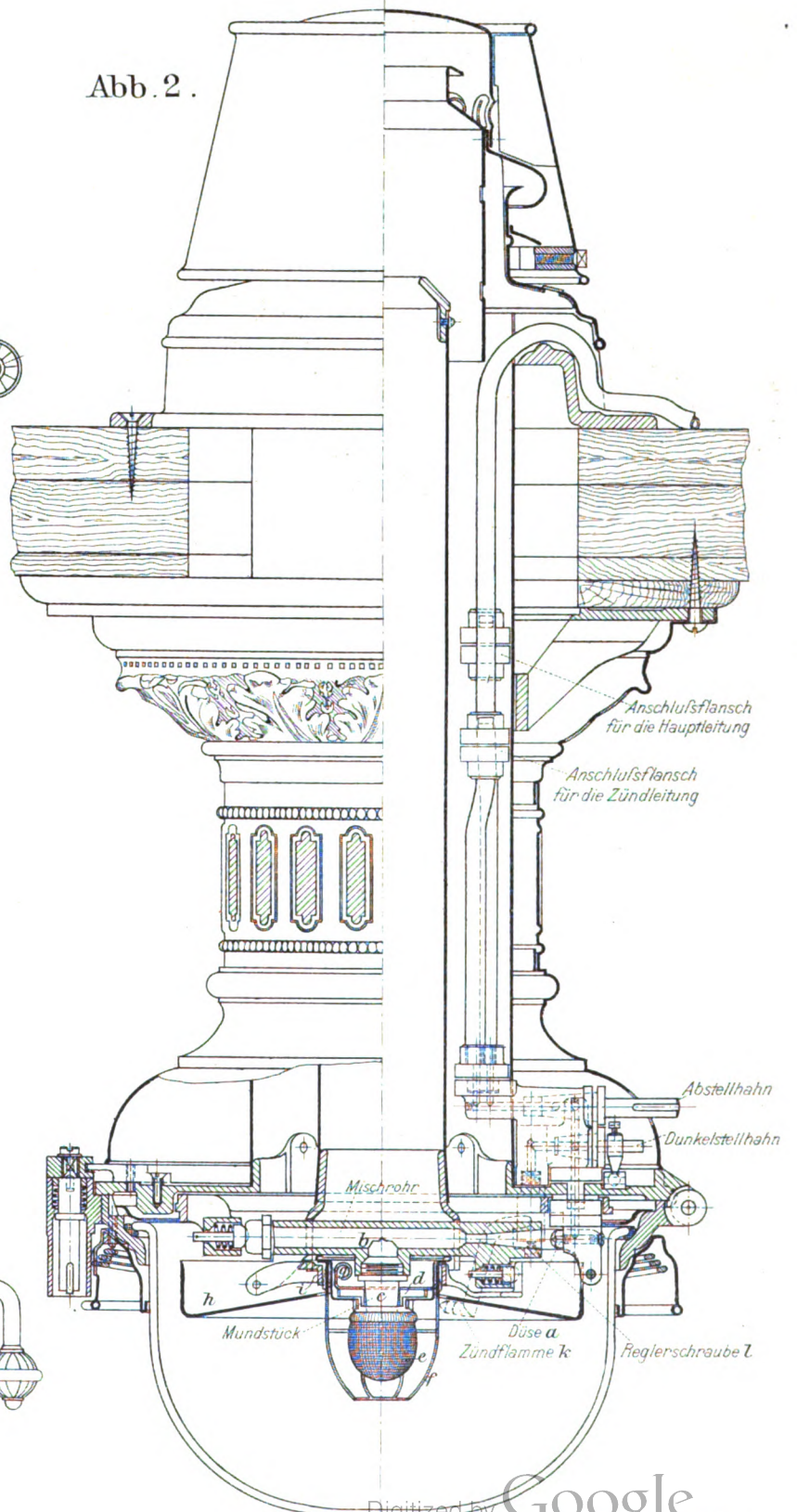
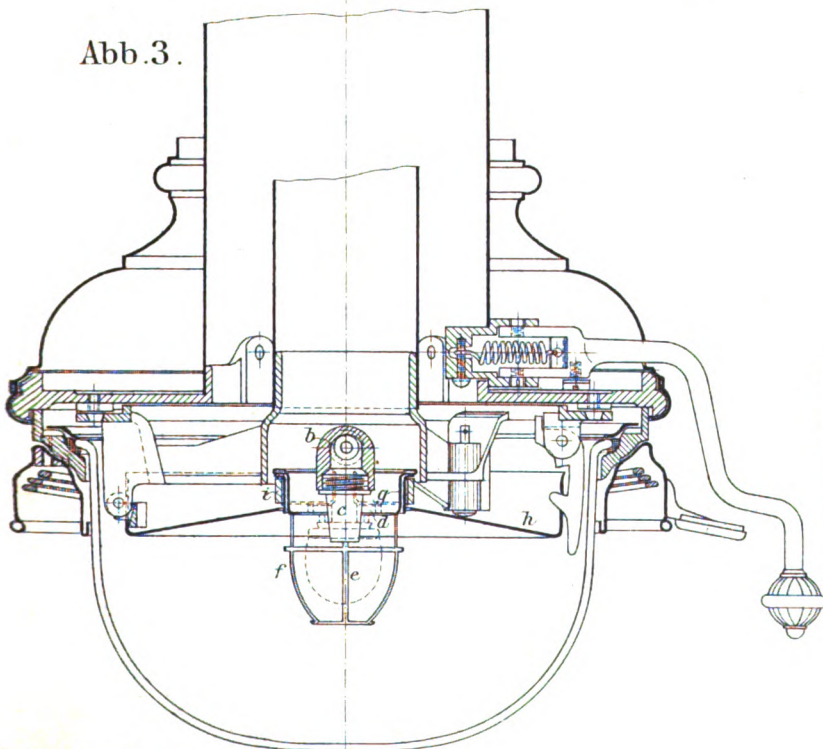



| 1. Beschreibung<br>Nr. | 2. Zeichnung |       | E i<br>V e e    | 26. Kesseldurchmesser im zylindrischen Teile<br>mm | 27. Höhe der Kesselachse über Schienenoberkante<br>mm | 28. 29. Gewicht der Lokomotive |                    | 30. Reibungsge-<br>wicht<br>**) | 31. 32. Vorräte |             | 33. 34. Tender |   | 35. H/R<br>22:18 | 36. H/L<br>22:29 | 37. Z***)<br>kg | 38. Be-<br>merkungen       |
|------------------------|--------------|-------|-----------------|--|---|--------------------------------|--------------------|---------------------------------|-----------------|-------------|----------------|---|------------------|------------------|-----------------|----------------------------|
|                        | Abb.         | Tafel |                 |  |   | leer                           | im Dienste**)<br>L |                                 | Koh-<br>len     | Was-<br>ser | Ach-<br>sen    | Ge-<br>wicht<br>mit<br>vollen<br>Vor-<br>räten<br>t |                  |                  |                 |                            |
| 26                     | 25           | XVI   | Italien         | 1333   | 2200  | 41,0                           | 45,0               | 45,0                            | 4,0 t           | 12,0        | 3              | 32,4  | (69)             | (2,92)           | 7000            | —                          |
| 27                     | 26           | "     | Preussl<br>Dire | 1430   | 2500  | 50,0                           | 56,0               | 56,0                            | 5,0 "           | 12,0        | 3              | 32,8  | 73               | 2,93             | 12200           | —                          |
| 28                     | 27           | "     | Eiser<br>Hama   | 1485   | 2180  | 46,8                           | 52,2               | 52,2                            | 8,0 cbm         | 12,5        | 3              | 32,0  | 73               | 3,06             | 9000            | ohne Tender<br>ausgestellt |
| 29                     | 28           | "     | Anato           | 1535   | 2600  | 55,3                           | 61,4               | 54,0                            | 5,0 t           | 12,0        | 3              | 32,0  | 63               | 2,36             | 9550            | —                          |
| 30                     | 29           | "     | Italien         | 1464   | 2450  | 68,4                           | 75,4               | 58,4                            | 3,5 cbm         | 13,0        | 3              | 33,8  | 37               | 2,14             | 10450           | —                          |
| 31                     | 30           | "     | Öster           | 1549   | 2615  | 60,0                           | 66,5               | 66,5                            | 7,2 "           | 14,2        | 3              | 32,5  | 54               | 2,78             | 11800           | —                          |
| 32                     | 31           | "     | Re              | 1550   | 2650  | 67,5                           | 75,8               | 66,9                            | 5,0 t           | 18,0        | 4              | 45,2  | 90               | 3,30             | 12100           | —                          |
| 33                     | 32           | "     | Öster           | 1624   | 2890  | 70,0                           | 77,2               | 67,4                            | 7,2 cbm         | 14,2        | 3              | 32,5  | 51               | 3,04             | 12600           | —                          |
| 34                     | 33           | XVI   | Preussl<br>D    | 1485   | 2520  | 59,0                           | 73,9               | 73,9                            | 2,0 t           | 7,0         | —              | —   | 73               | 2,21             | 13100           | —                          |
| 35                     | 34           | "     | Frank           | 1456   | 2800  | 78,0                           | 102,0              | 89                              | 5,0 "           | 12,8        | —              | —   | 82               | 2,40             | 13300           | —                          |
| 36                     | 35           | XVI   | Italien<br>Ver  | 1026   | 1800  | 15,2                           | 20,0               | 20,0                            | 1,0 cbm         | 5,2         | —              | —   | 57               | 2,35             | —               | —                          |
| 37                     | 36           | "     | )               | 1168   | 1950  | 28,0                           | 36,0               | 36,0                            | 1,4 t           | 4,3         | —              | —   | 57               | 2,30             | 5750            | —                          |
| 38                     | 37           | XVII  | Italien<br>Bu   | 1075   | 2020  | 29,5                           | 37,0               | 37,0                            | 1,2 "           | 4,0         | —              | —   | 42               | 2,02             | 5200            | —                          |
| 39                     | 38           | "     | Italien<br>Ver  | 1250   | 2100  | 36,0                           | 44,8               | 44,8                            | 1,7             | 5,2         | —              | —   | 52               | 1,68             | 5400            | —                          |



# omotiven.

Egyptische Staatsbahn

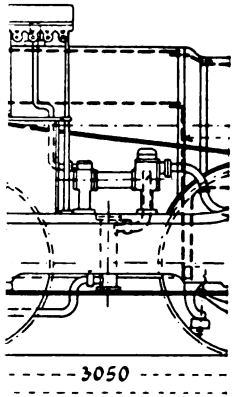

Staatsbahnen, Gattung

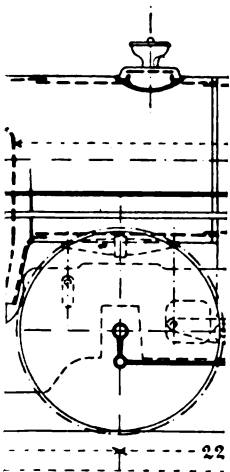

Mittelmeerbahn, Gatt

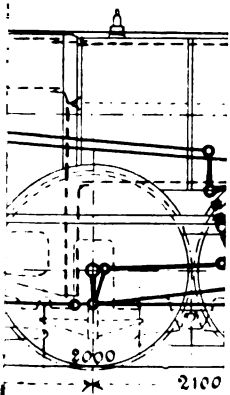





# Organtiven.

e Staatsbahnen, G

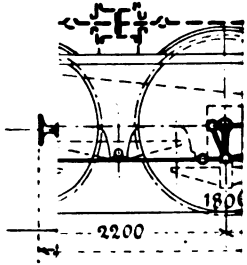
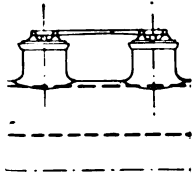

Saatsbahnen, Ga

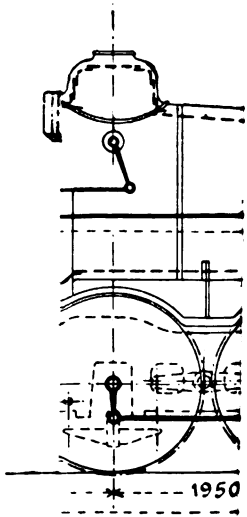

2-Vierzylinder-Ve

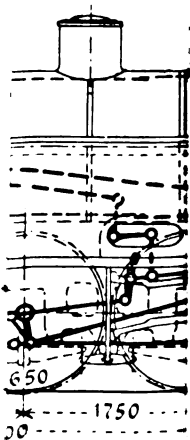



Organiven.

Damaskus-Hama. 0. D. 0 - Zwi

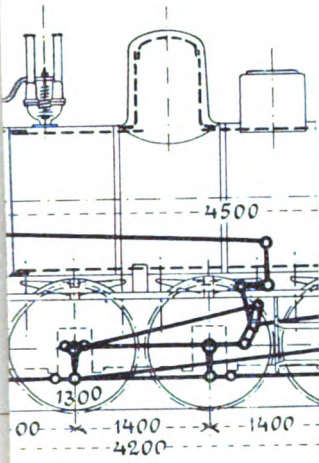

enbahnen. 1. E. 0 - Vierzylinder-



Abb. 35. Nebe







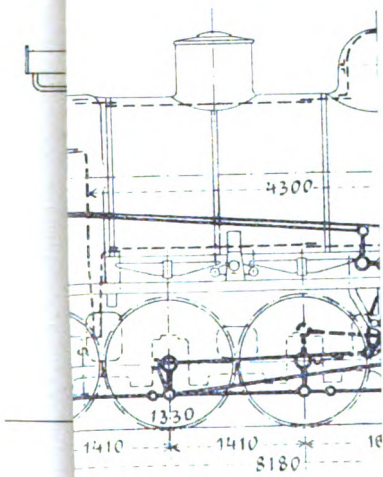

Abb. 37. O.C.O.-Nebenbahn-Lokomotive Bari-Locorotondo.

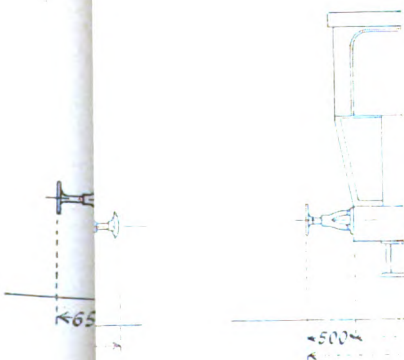

Abb. 38. Italienische Staatsbahnen, Gattung 895.



Abb. 40. O.B.O.-Nebenbahn-Lokomotive Fossana-Mondovi, Schmalspur.

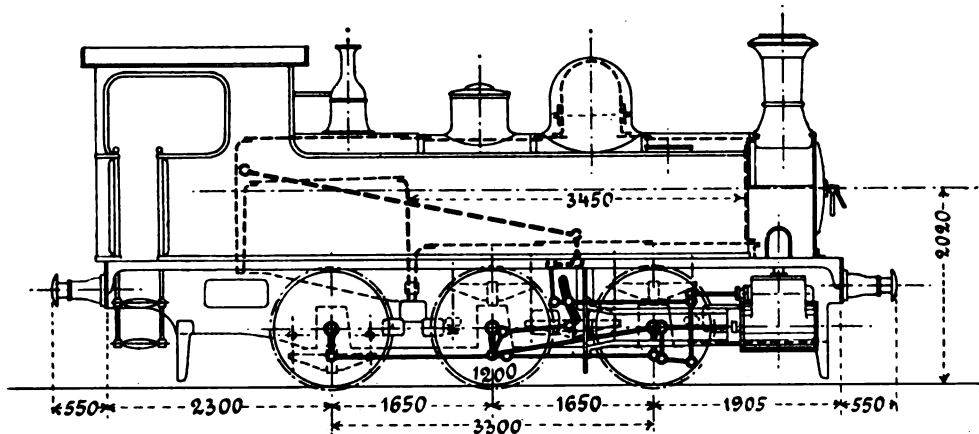

Abb. 41. Belgische O.C.O.-Nebenbahn-Lokomotive, Schmalspur.

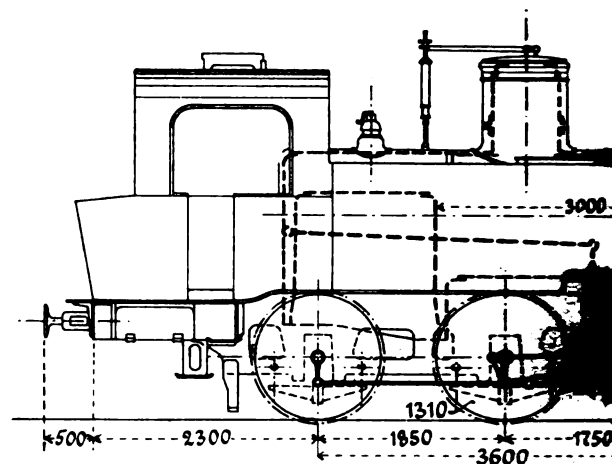

Abb. 44. O.C.O.-Lokomotive der Belgischen Nebenbahngesellschaft, Schmalspur.

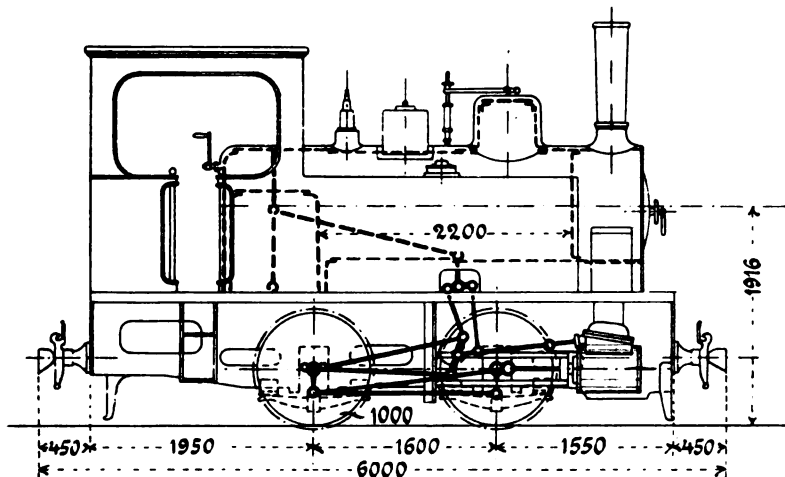

Abb. 45. O.B.O.-Werk-Lokomotive, gebaut von der Maschinenbauanstalt in Denain, Frankreich.

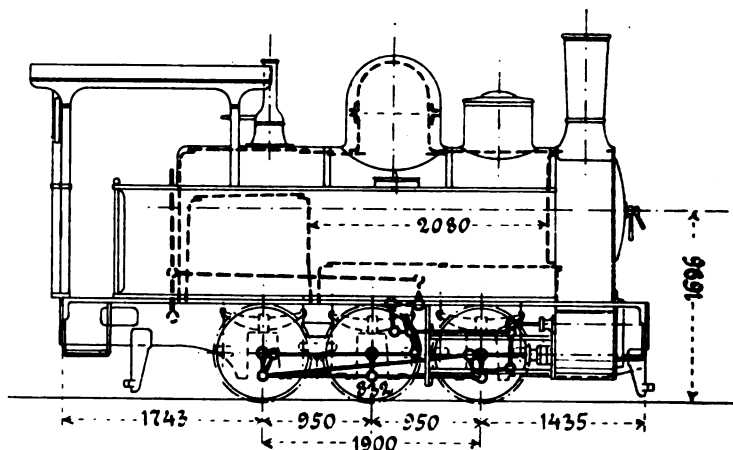

O-Verschiebe-Lokomotive.

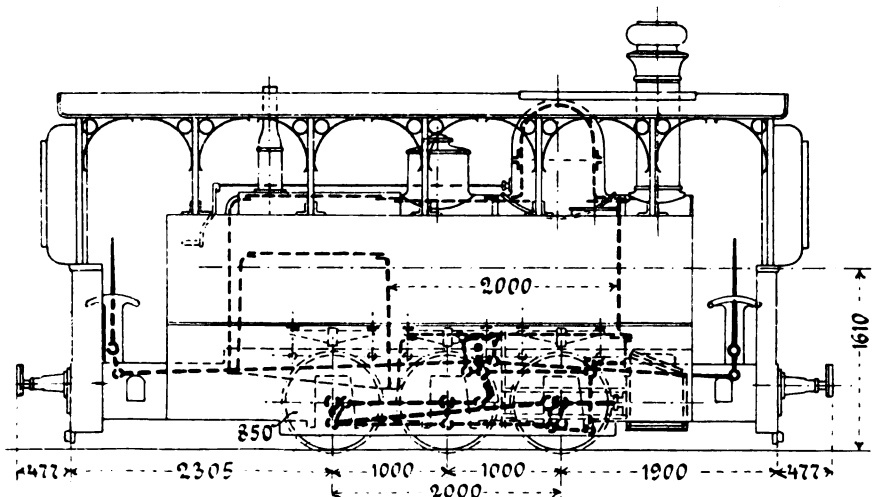
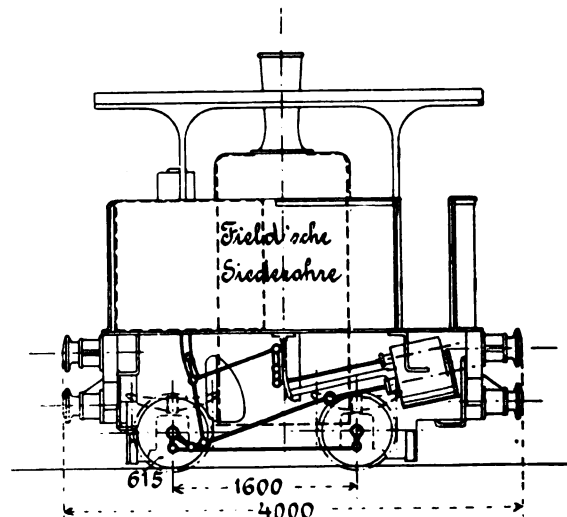

Abb. 42. Niederösterreichische Landesbahnen. O. D. 2-Heißdampf-Lokomotive.



39. Österreichische Staatsbahnen, Gattung 178. O. D. 0-Verbund-Lokomotive, Regelspur.

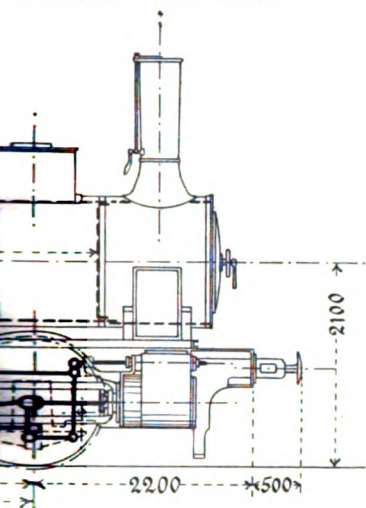
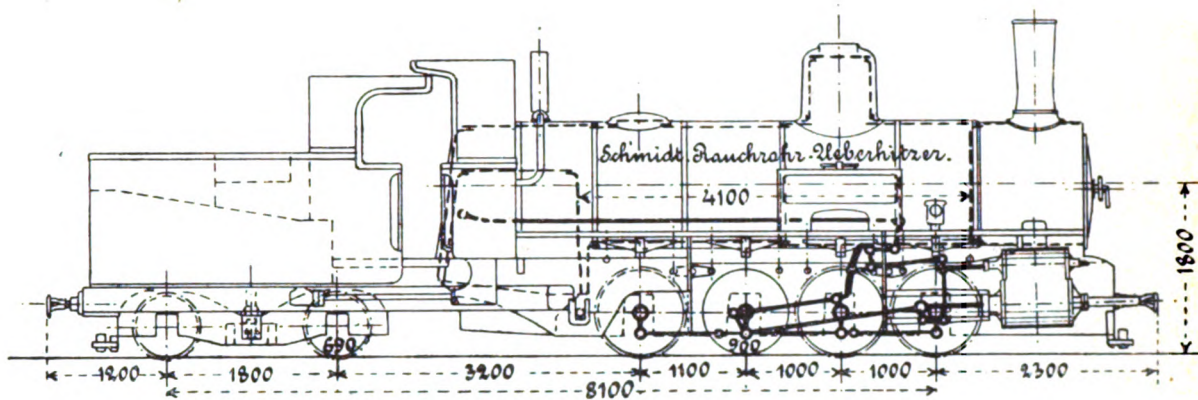

Abb. 43. O. B. 0-Straßenbahn-Lokomotive, gebaut von E. Breda, Mailand, Regelspur.



46. O. D. 0-Feldbahn-Lokomotive, gebaut von der Maschinenbauanstalt der ungarischen Staatsbahnen, Schmalspur.

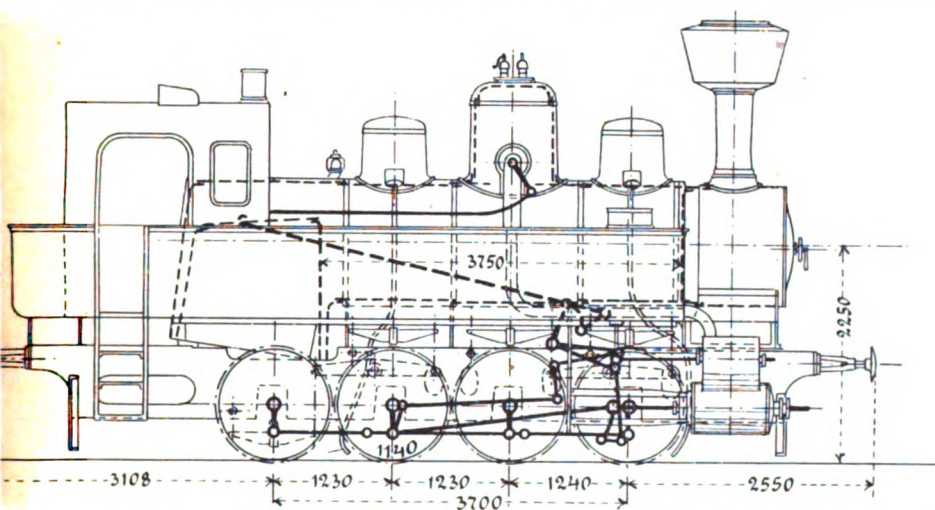
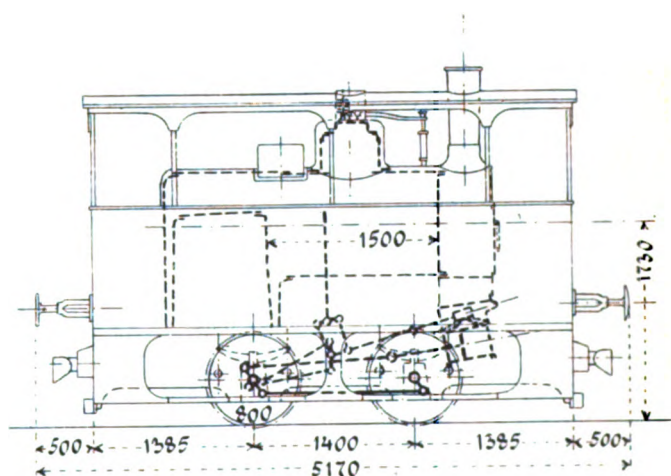

Abb. 47. Brünigbahn, O. C. 0-Zahn-Lokomotive, 1000 mm Spur.







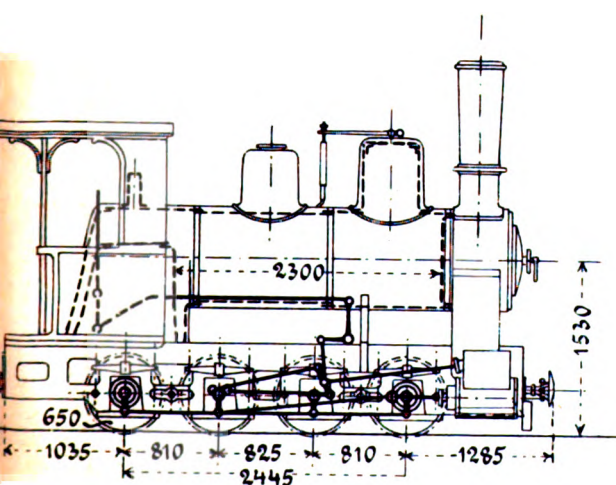

Abb. 1-7. Zahnradlokomotive für die Manitou und Pike's Peak-Eisenbahn.

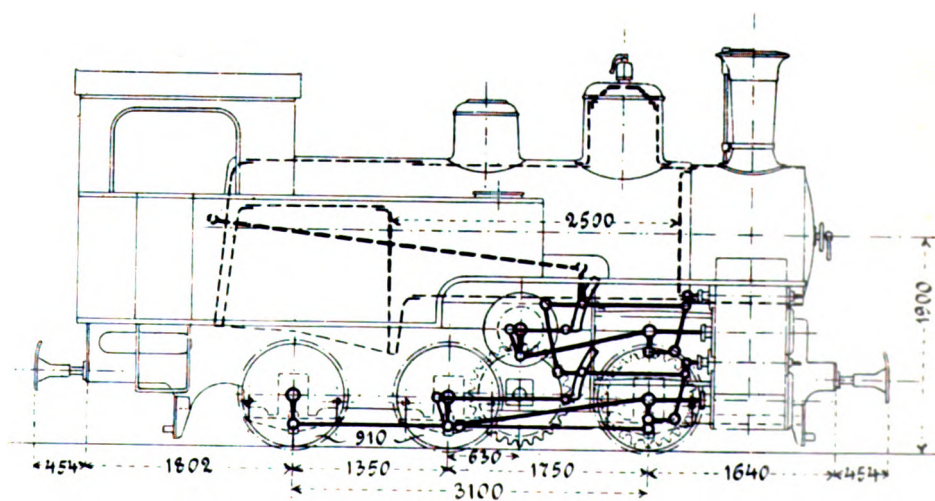
Abb. 1. Seitenansicht.



Abb. 5.

Dampfventil für den Brenner  
Seitenansicht.



Abb. 5-7.  
Ölzuführungs-  
Vorrichtung.

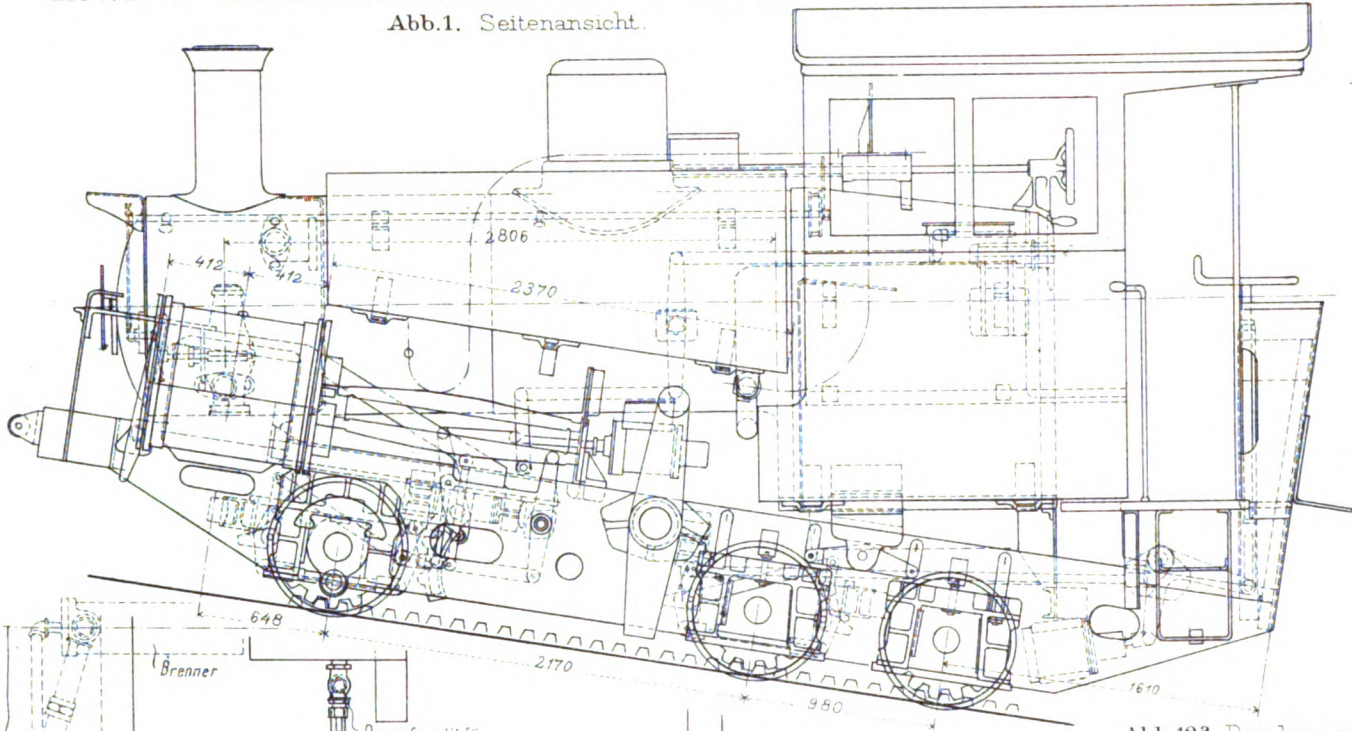

Abb. 6. Aufsicht.

Abb. 12a. Druckversuch.

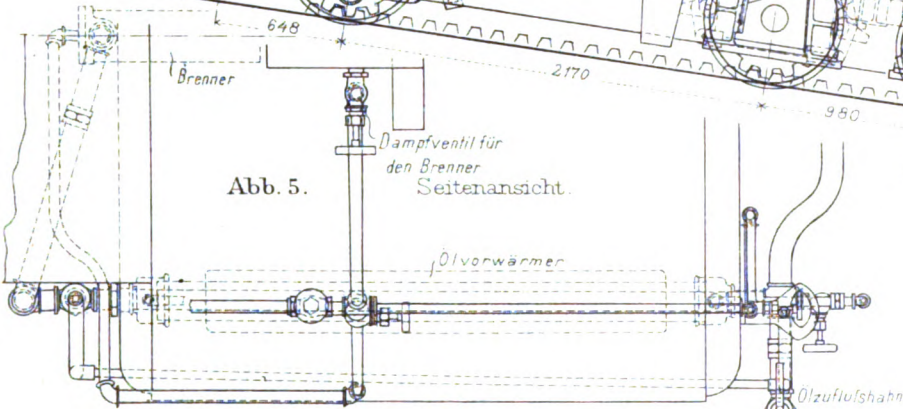
Bleibende Form des Rohres bei 23 Atm. nach der Beulenbildung

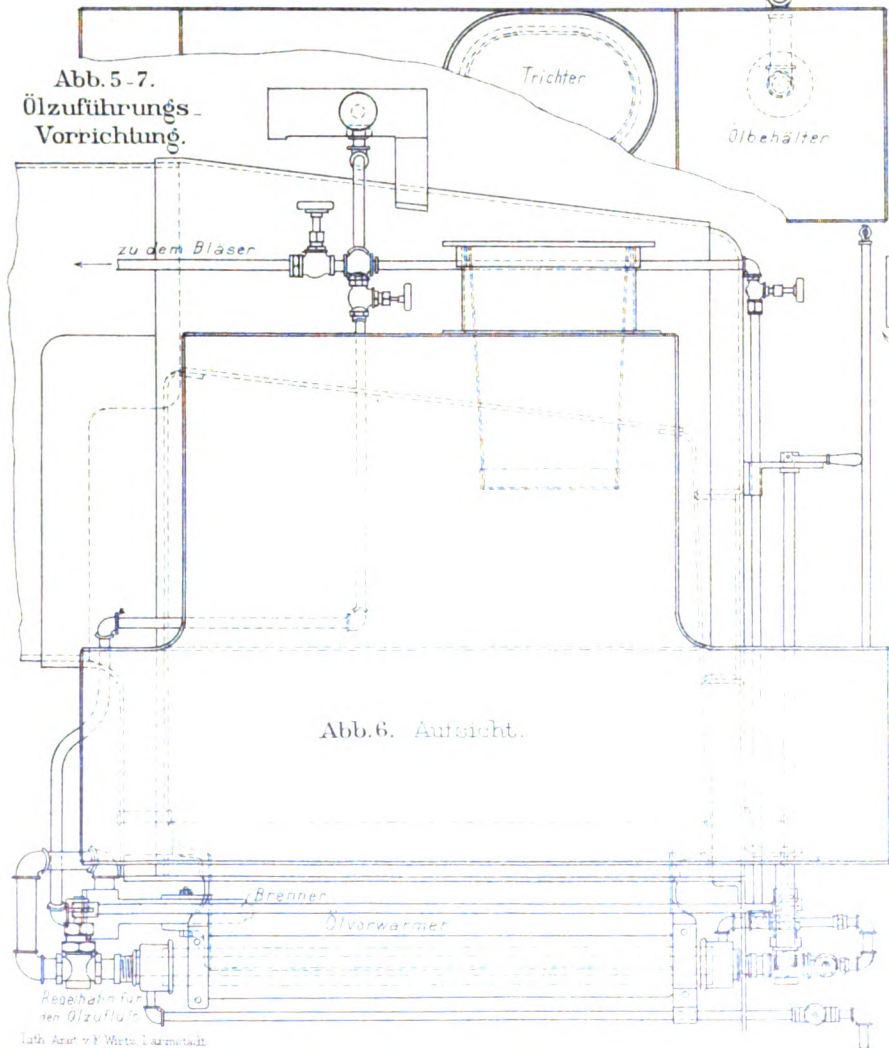

Abb. 2.



Abb. 7.

Hinteransicht.

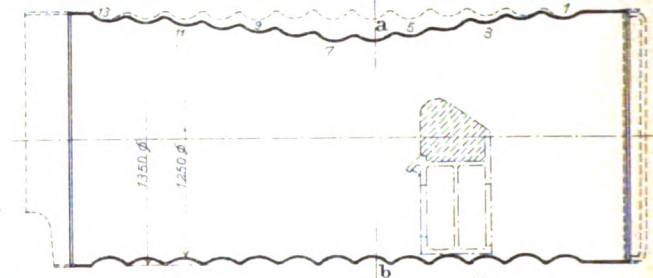

Über die Ab-  
kreisrunden  
mit a

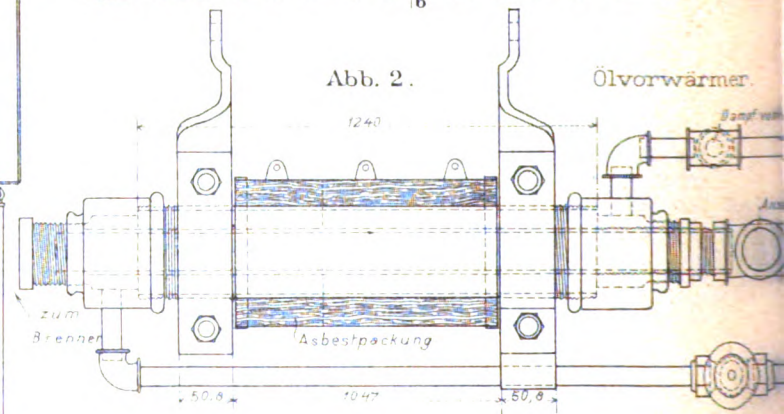
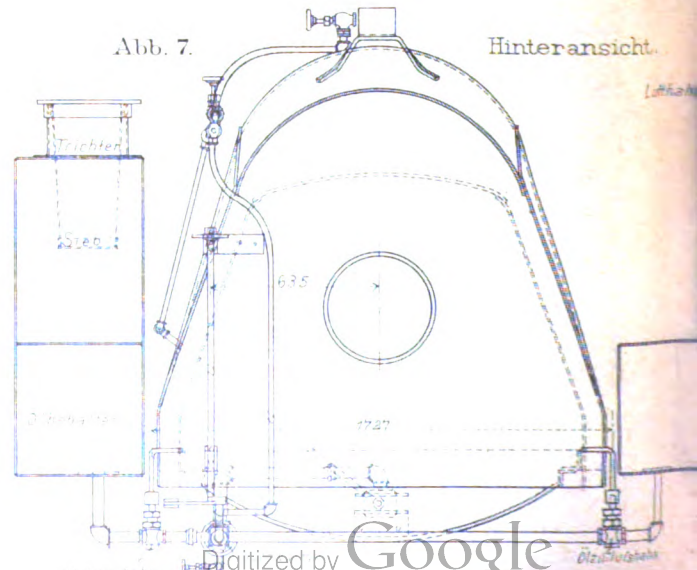
Abb. 9a

Beulenbildung durch



Abb. 11. Bildung der

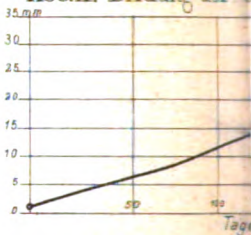



8 - 12b.  
Zeichnungen von der  
Form der Flammrohre  
unter dem Druck.



Abb. 10<sup>a</sup>. Druckversuch mit einem unrunder Wellrohre.

Form des unrunder Rohres vor dem Versuche  
Kreisrundes Rohr

Form des eingedrückt Rohres  
Kreisrundes Rohr

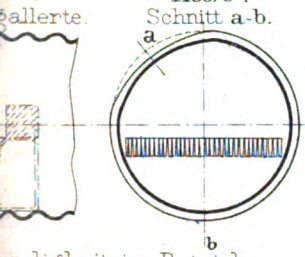
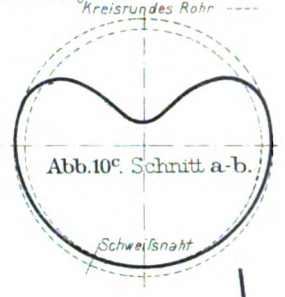
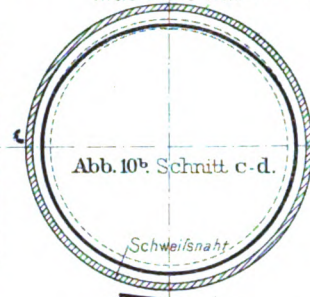

Unrundigkeit im Betriebe.



Abb. 8. Wasserstand und Wärme  
des Rohrobertels kurz

vor der Beulenbildung  
Niedrigster Wasserstand  
nach der Beulenbildung



Abb. 3.

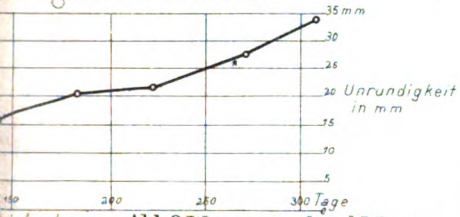

Abb. 3u4.  
Ölver-  
brennungs-  
vorrich-  
tung.

Abb. 4.

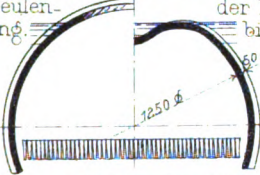

Abb. 13 - 18.  
Küchen- und Speisewagen der Central Cordoba-Bahn, Argentinien.

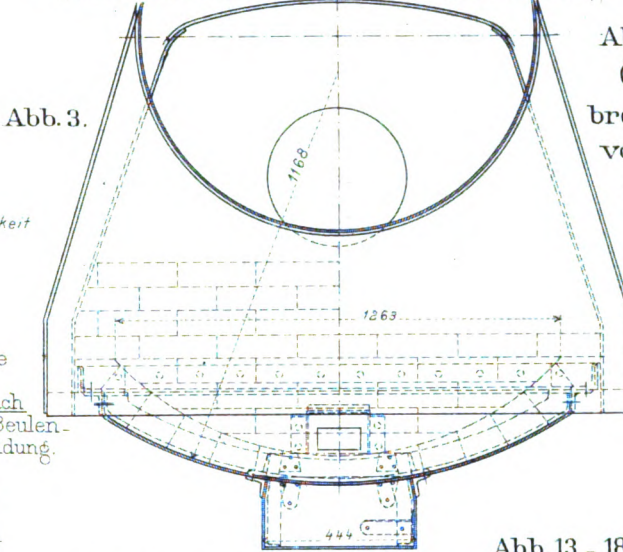

Abb. 13 - 15.

Küchenwagen.

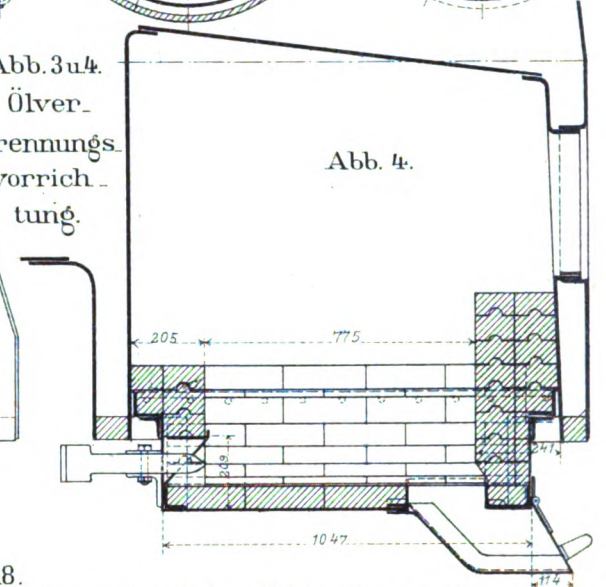

Abb. 16.

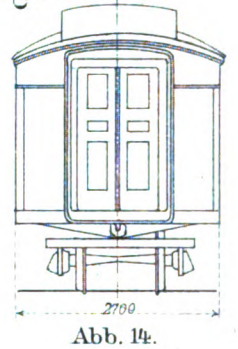
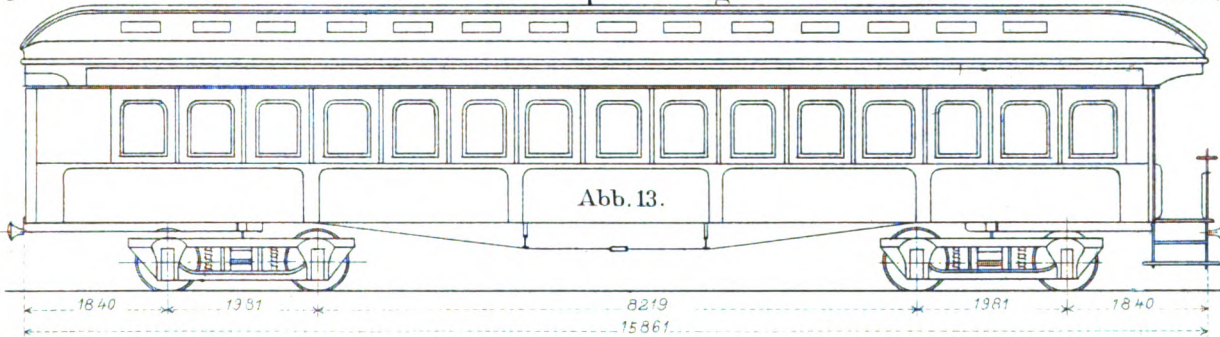

Abb. 16 - 18.

Speisewagen.

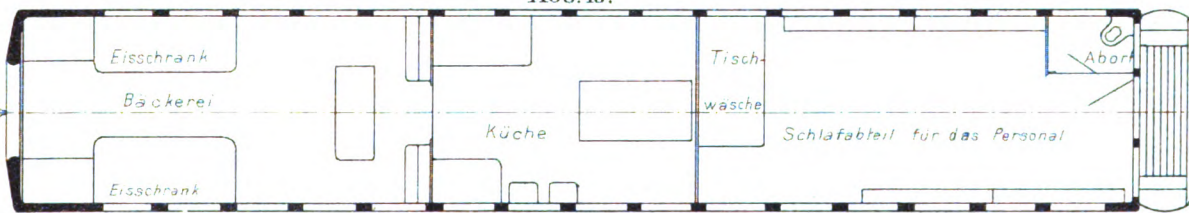
Abb. 18.



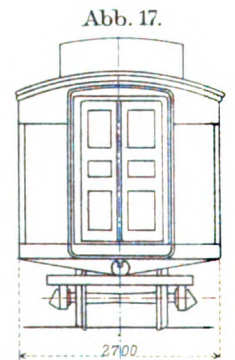
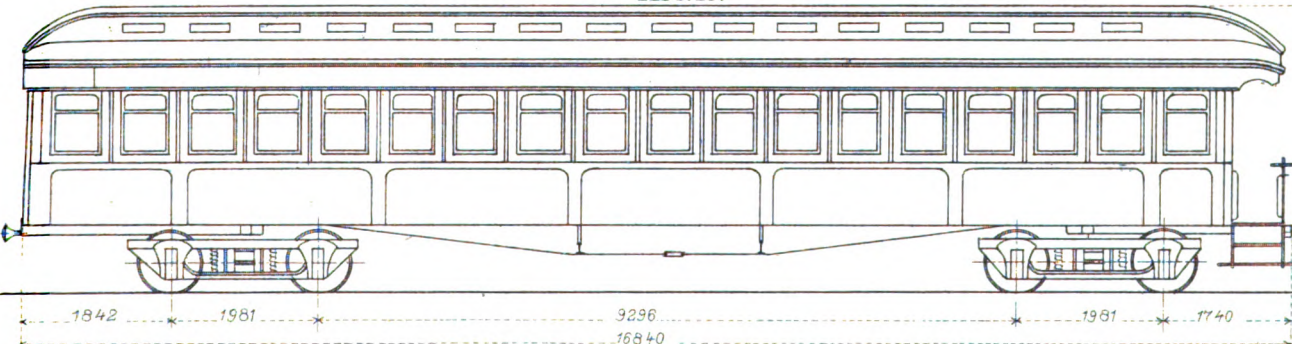
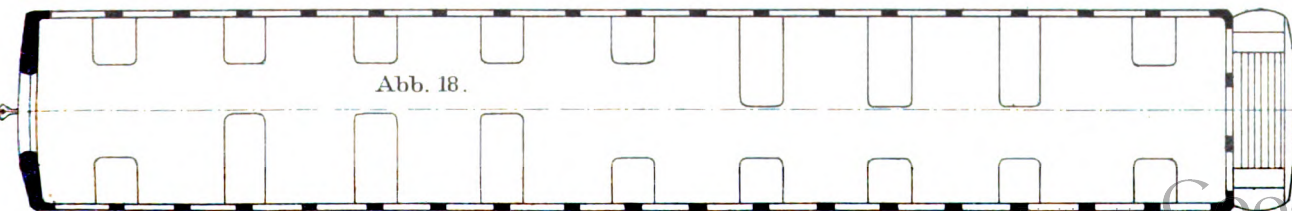



# Die Otavi - Bahn.



Abb. 2.  
Übersichtskarte  
von  
Deutsch-  
Südwest - Afrika.



Höhen in m.

Lith. Anst. v. F. Witz, Darmstadt.

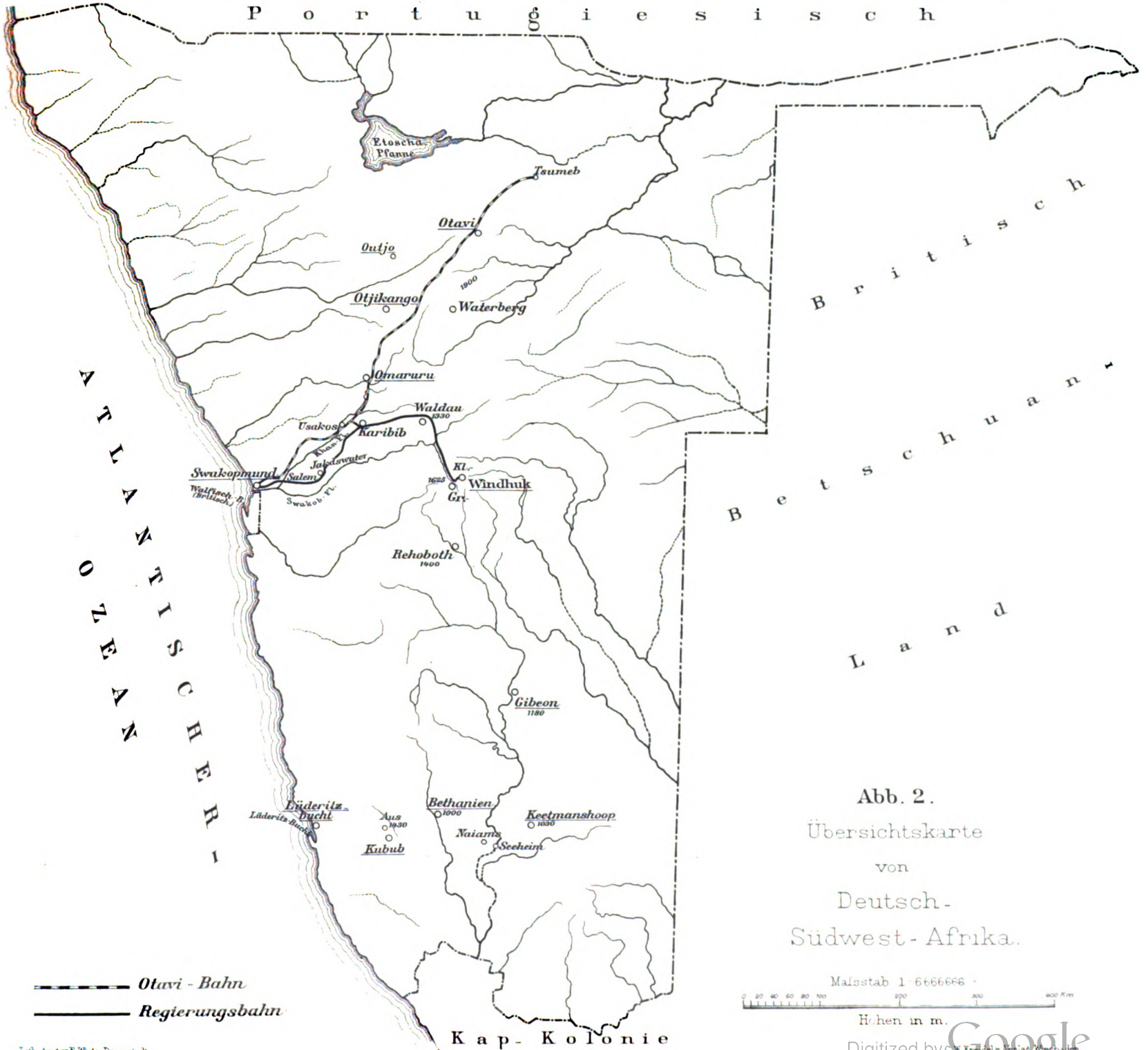
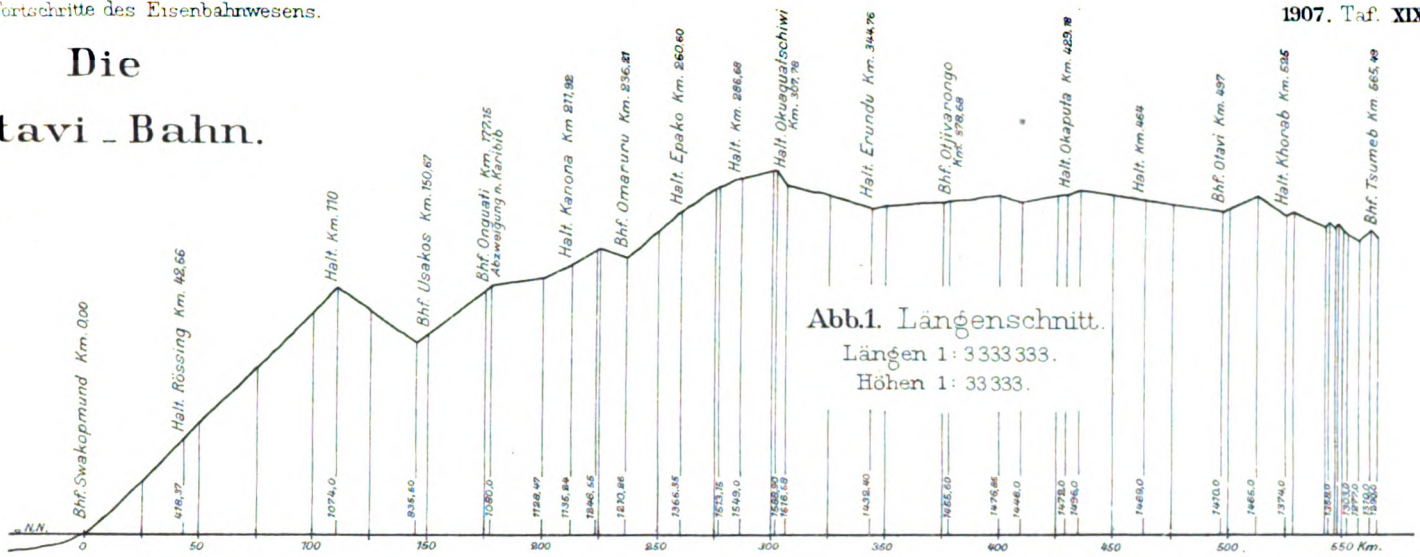
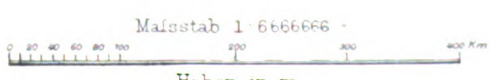











Abb. 2. Lageplan.



Abb. 6. Die Splügenbahn.

Längenschnitt.  
Maßstab  
für die Längen 1: 500000,  
für die Höhen 1: 20000.

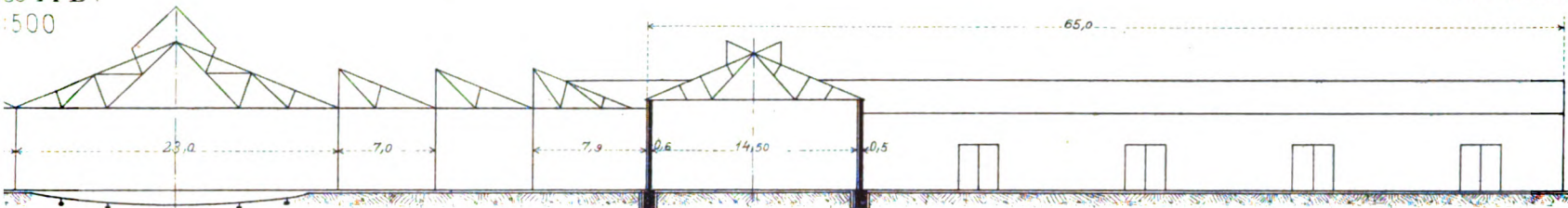

Abb. 7.  $\frac{3}{5}$  gekuppelte 2.C.O. Güterzuglokomotive  
der Kaledonischen Eisenbahn.

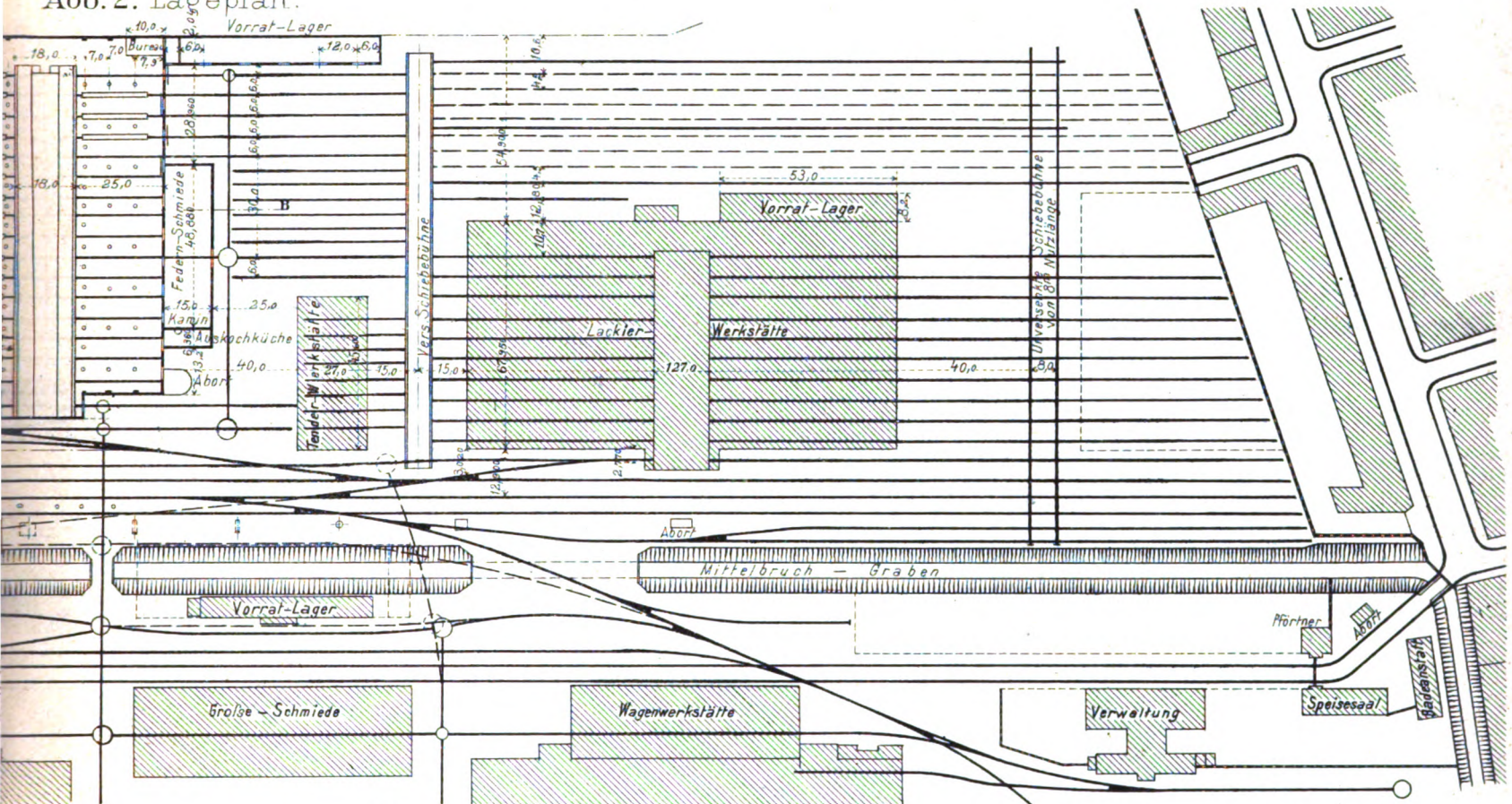





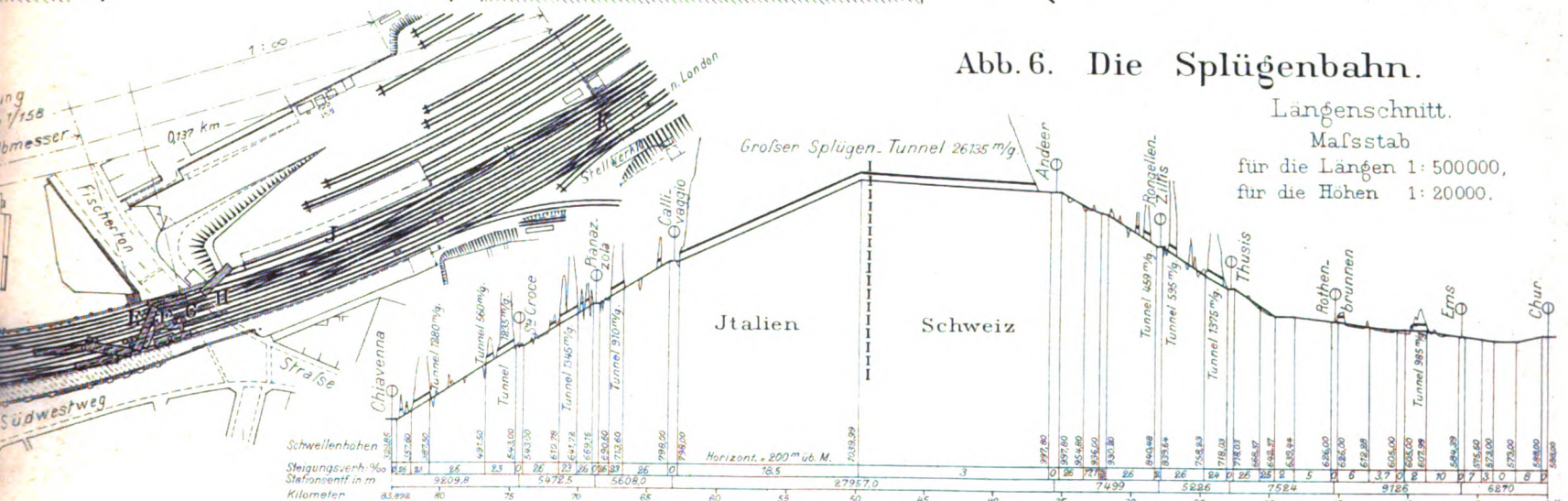



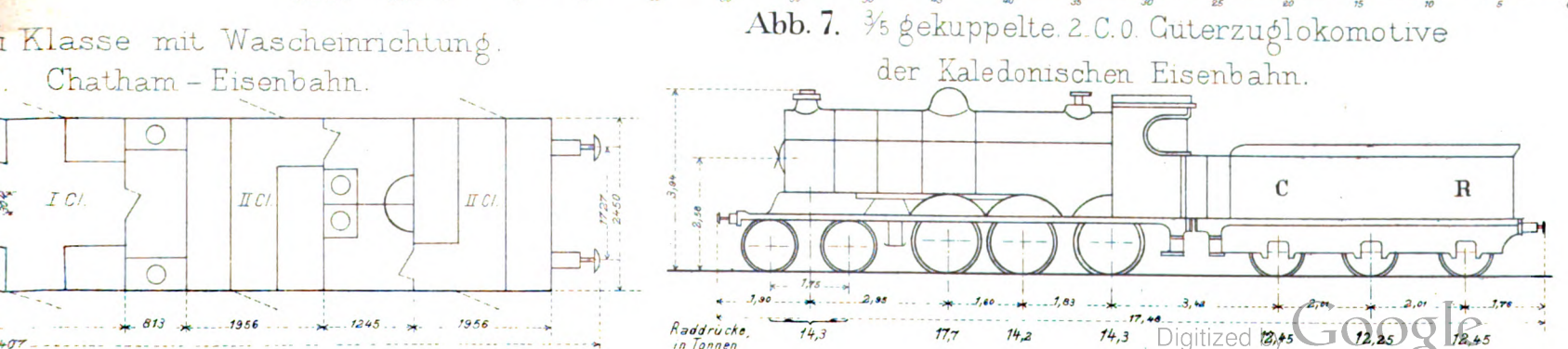









Abb. 1. Schnitt A-B (Abb. 3).



Abb. 4.



Abb. 5.

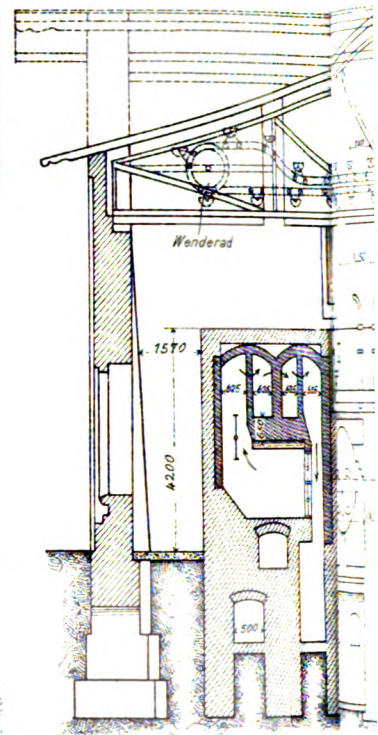
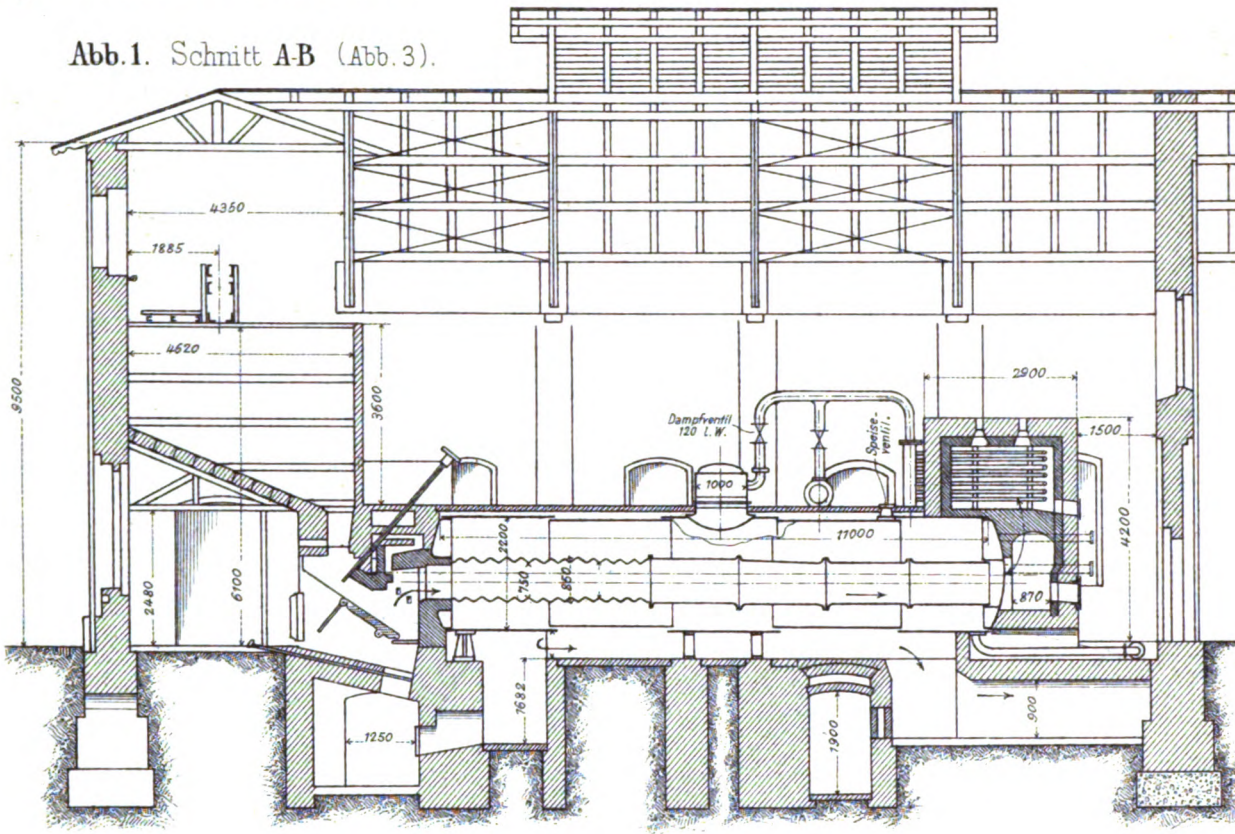

Abb. 6. Schnitt E-F (Abb. 4).



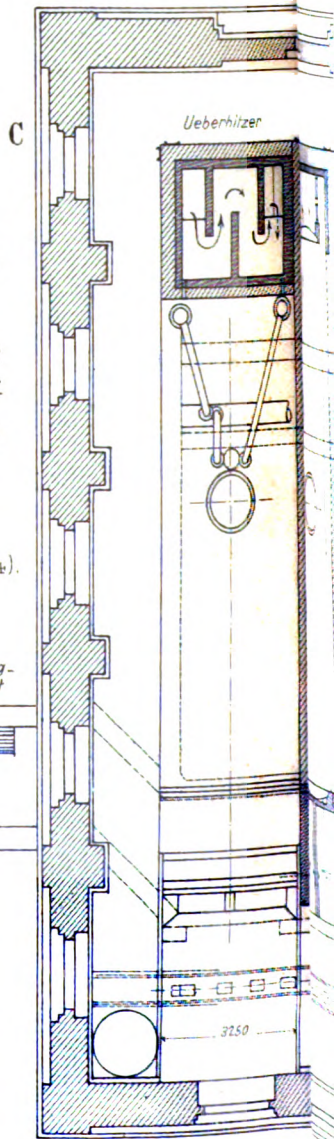
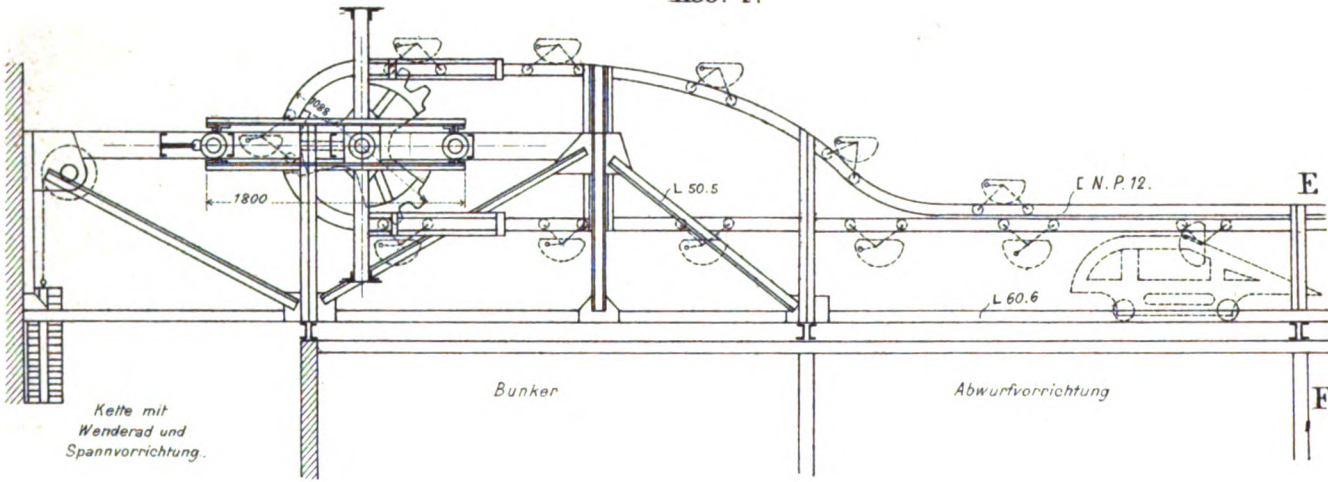

Abb. 2. Schnitt C-D (Abb. 3).

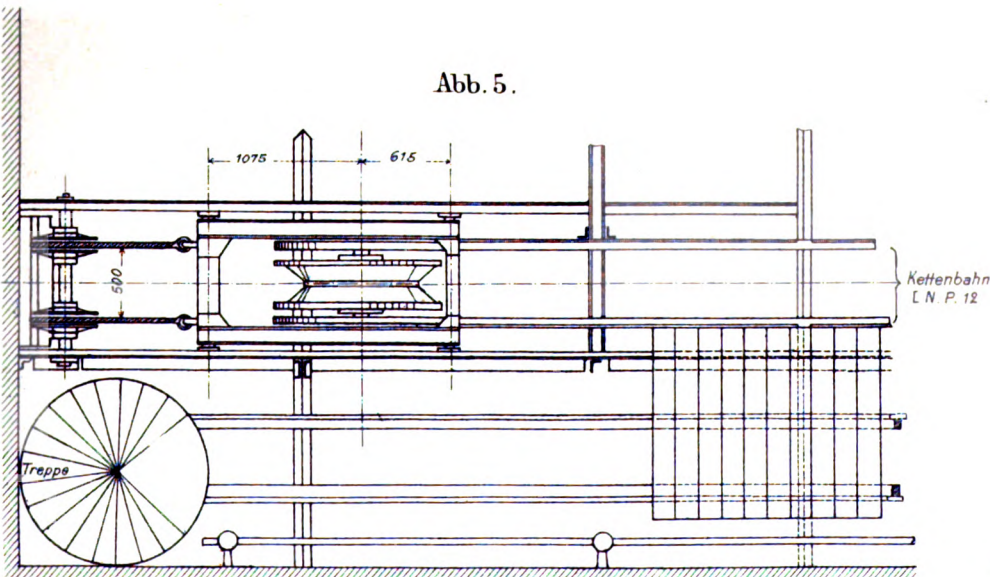

# Kessel-Anlage der Eisenbahn-Hauptwerkstatt Cottbus.

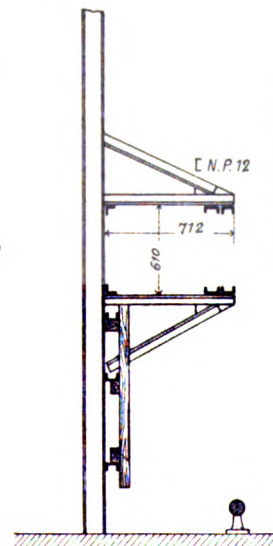
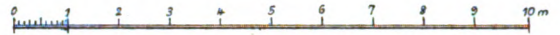
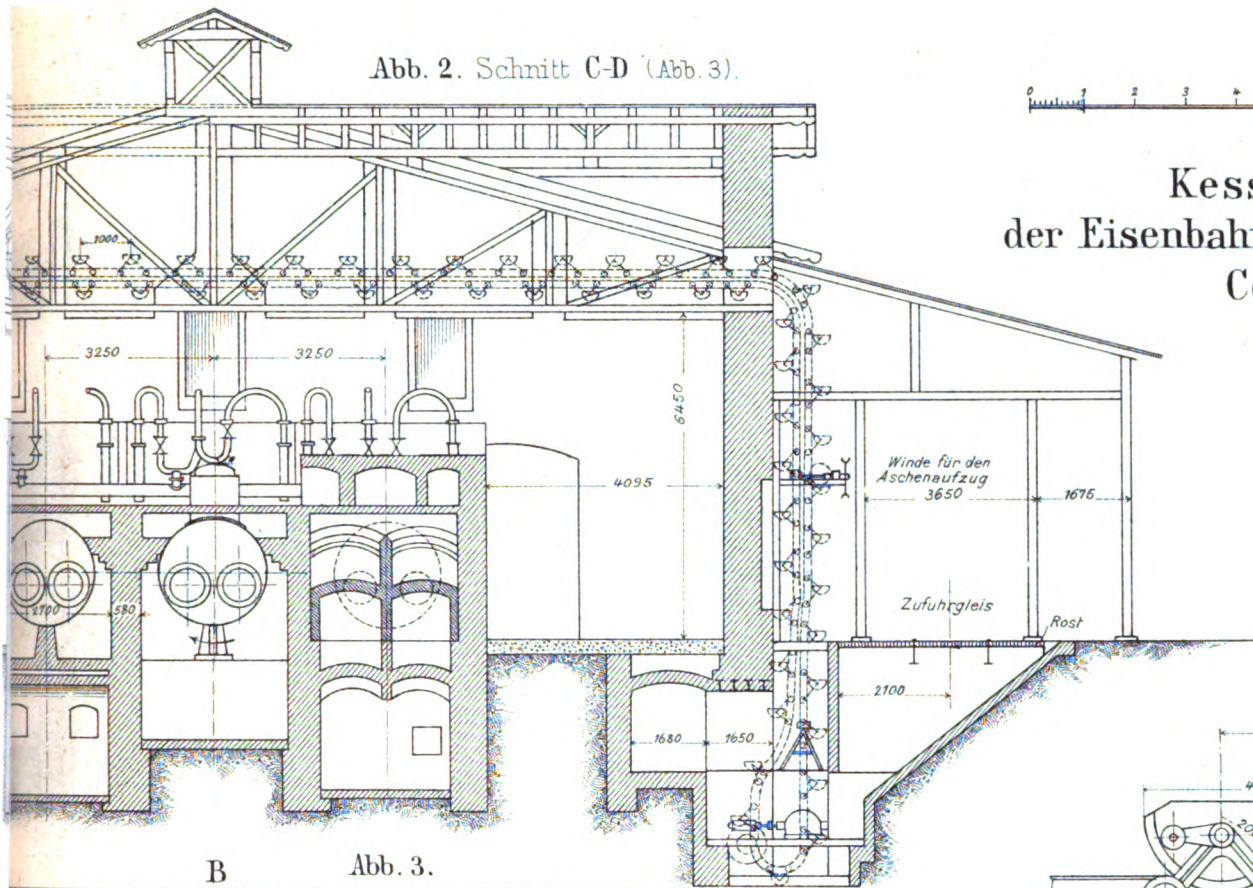

B Abb. 3.

Abb. 7.



Abb. 9:  
Becher der Förderkette.  
1:20.



Abb. 10.  
Antrieb der Förderkette.  
1:50.

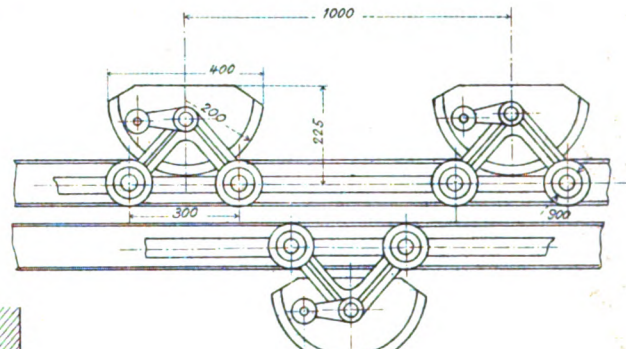

Abb. 8.  
Bogenführung  
der Förderkette.

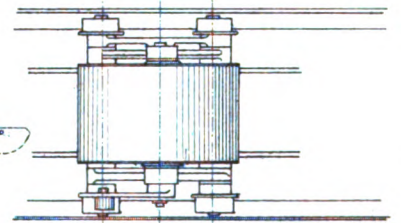

A



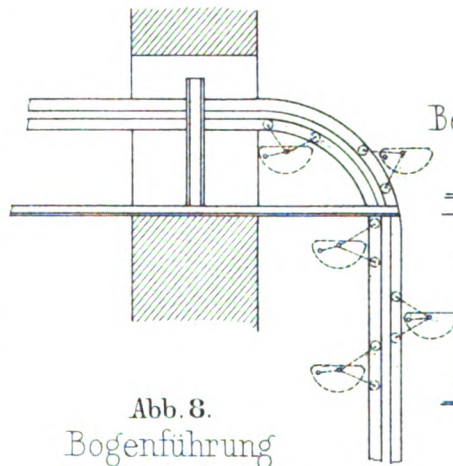
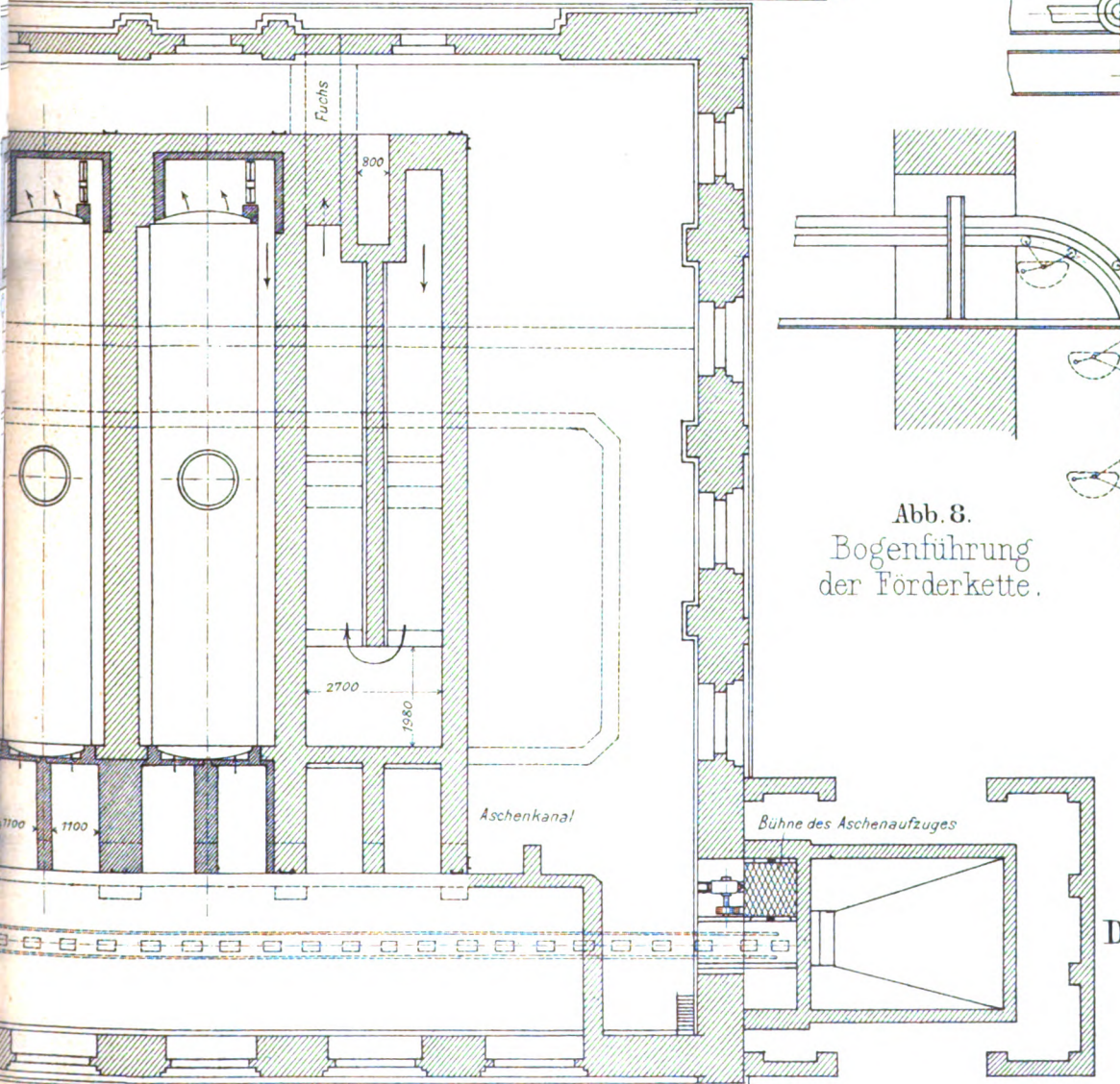

Abb. 1 bis 5.

Die neuen Güterschuppen der Missouri Pacific Bahn in Kansas.



Abb. 1. Lageplan.

Abb. 2. Ostansicht des Versandschuppens.

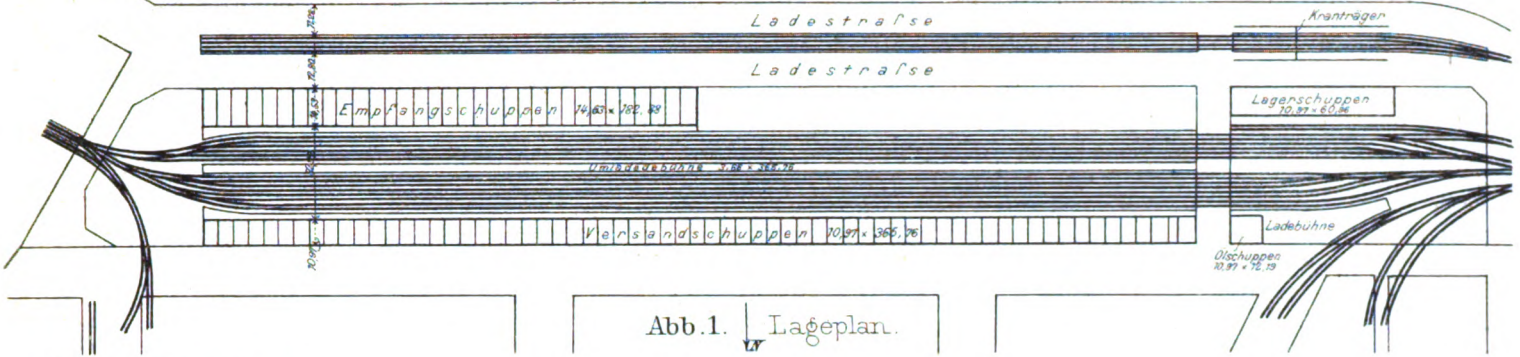

Abb. 3.

Nordansicht des Versandschuppens.



Abb. 4. Querschnitt durch die Dienstzimmer des Empfangschuppens.



Abb. 5. Querschnitt durch den Empfangschuppen.

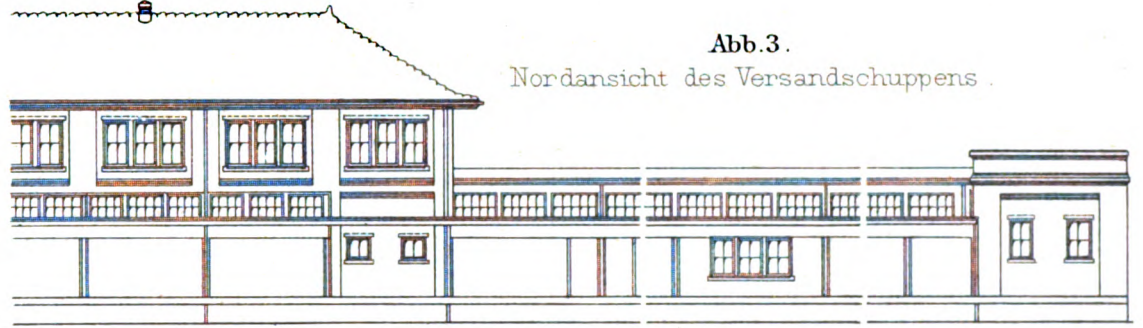

Abb. 7.

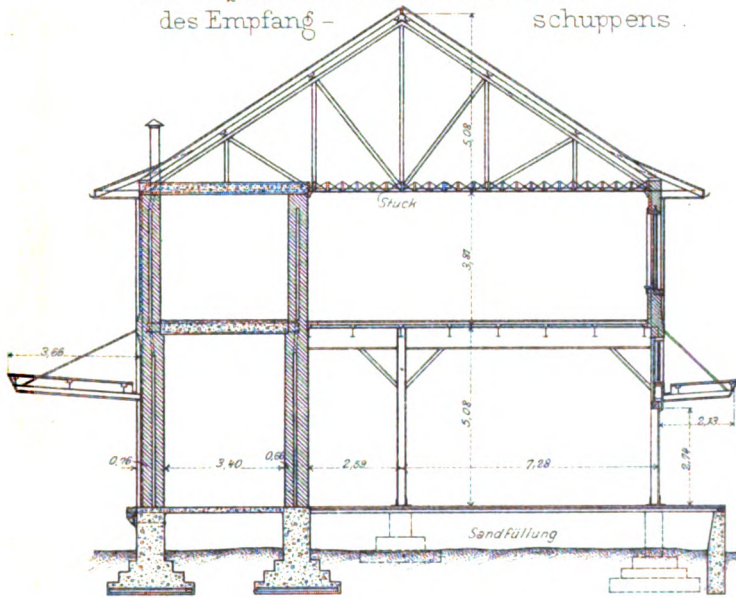

Abb. 6 bis 11.

Honemann: Gleisfahrrad.

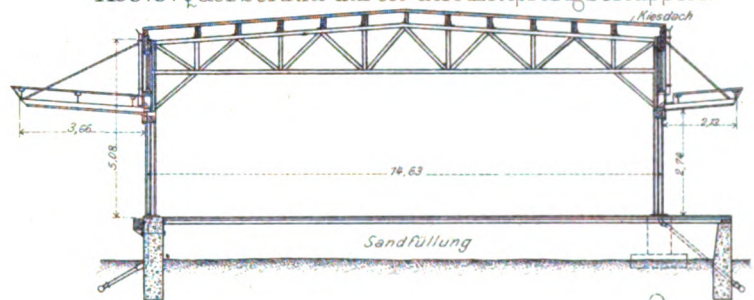
Abb. 6.

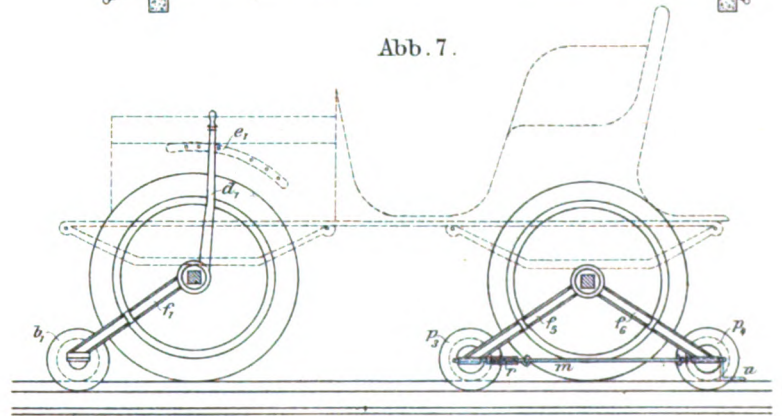

Abb. 8.



Abb. 10.

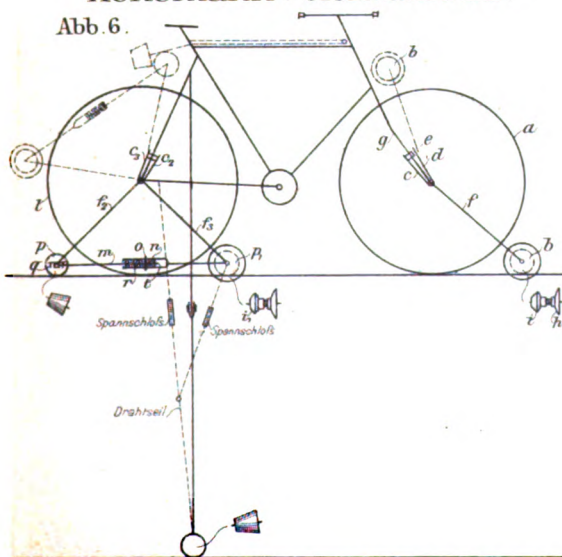

Abb. 9.

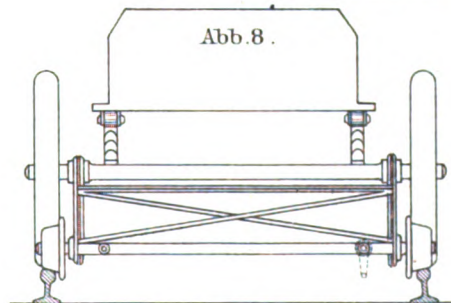

Abb. 11.



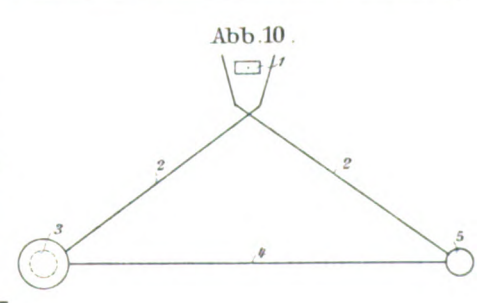

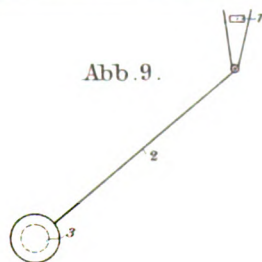
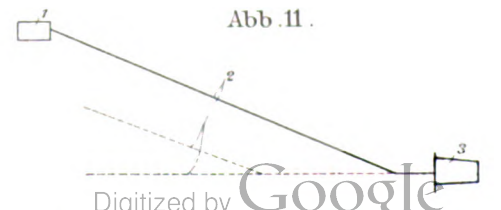

gerade und mit den sogenannten Weichenstraßen.

Abb. 1 bis 7. Lambert:

Gerade und gekrümmte Weichenstraßen.

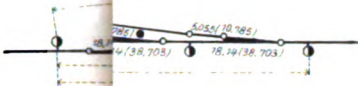

Gruppe mit 11 Gleisen gleicher Länge und mit den sogenannten gewöhnlichen Weichenstraßen.

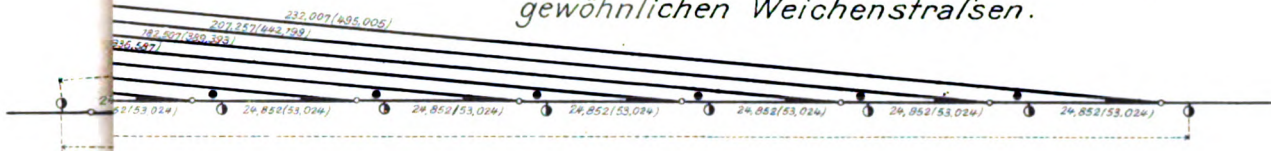

11 Gleisen von 250 Faden, gerade und mit den sogenannten Weichenstraßen.



Abb. 4. Gruppe mit 11 Gleisen von 250 Faden, 533,395 m, geringster Länge und mit den sogenannten gewöhnlichen Weichenstraßen.



1. Maschine zum Einwalzen engringe in Radreifen.

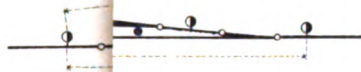

Abb. 12 und 13. Spurfanne für Wagendrehgestelle.



Abb. 11.

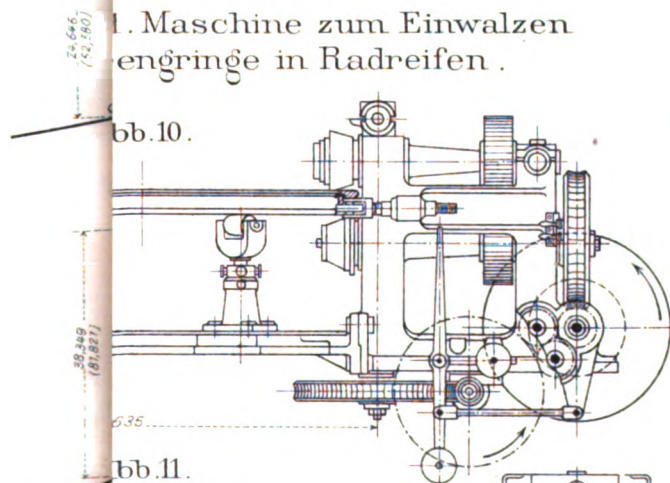

Abb. 13.



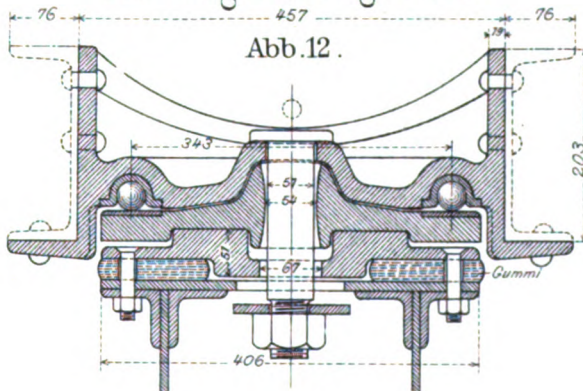

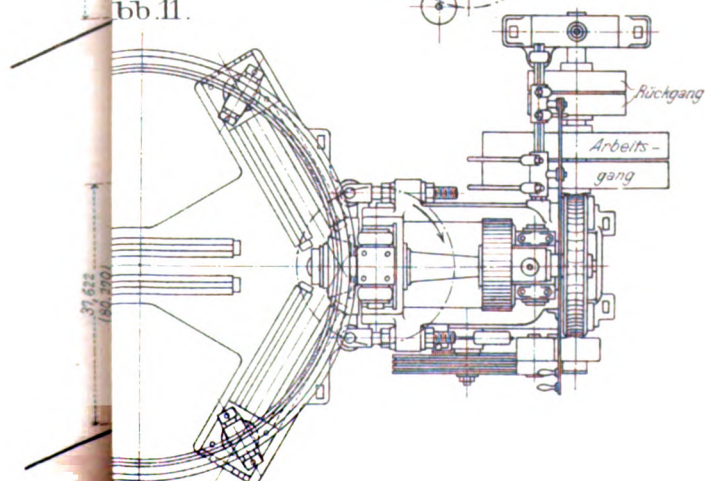

Abb. 5. Gruppe mit 11 Gleisen bei Anwendung der „Verbindung gekrümmter Weichenstraßen mit je 3 Gleisen mit Hilfe der geraden Weichenstraße nach Ziegler.“

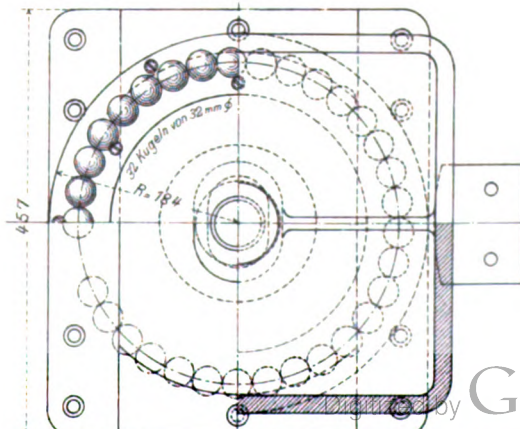

Abb. 6. Gruppe mit 11 Gleisen bei Anwendung der „Verbindung gekrümmter Weichenstraßen mit je 4 Gleisen und einfachen Anschlussbögen mit Hilfe der geraden Weichenstraße nach Ziegler.“



Abb. 7. Gruppe mit 11 Gleisen bei Anwendung der „Verbindung gekrümmter Weichenstraßen mit je 4 Gleisen und zusammengesetzten Anschlussbögen mit Hilfe der geraden Weichenstraße nach Ziegler.“



Abb. 8. Gruppe mit 11 Gleisen bei Anwendung der „Verbindung von geraden Weichenstraßen mit je 4 Gleisen mit einander mittels der gekrümmten Weichenstraße nach Ziegler.“

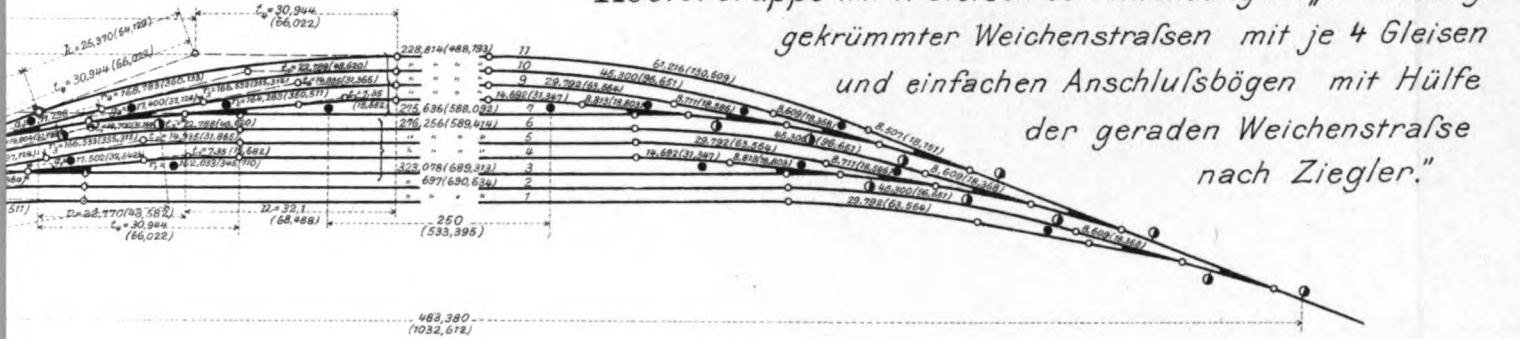

Abb. 9. Gruppe mit 11 Gleisen bei Anwendung der „Verbindung gerader Weichenstraßen mit je 3 Gleisen mit Hilfe der gekrümmten Weichenstraße mit einfachen Anschlussbögen nach Ziegler.“

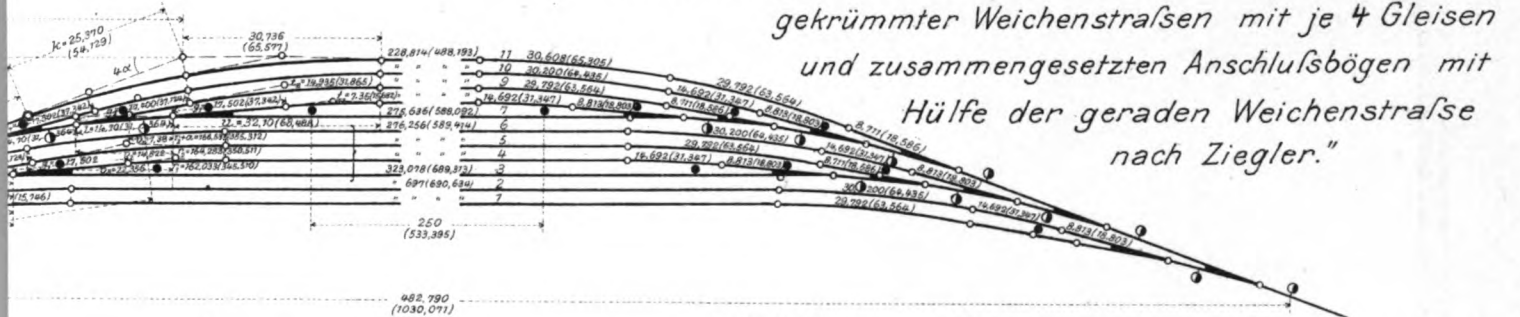

Abb. 10. Gruppe mit 11 Gleisen bei Anwendung der „Verbindung gerader Weichenstraßen mit je 3 Gleisen mit Hilfe der gekrümmten Weichenstraße mit zusammengesetzten Anschlussbögen nach Ziegler.“



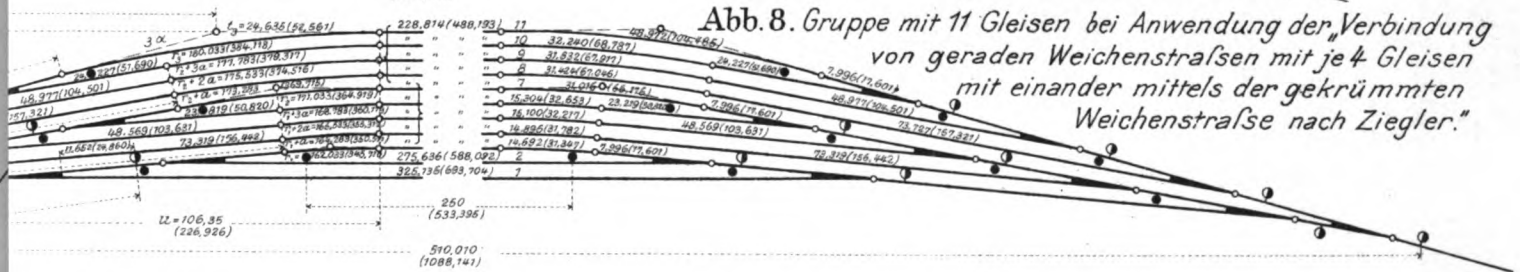

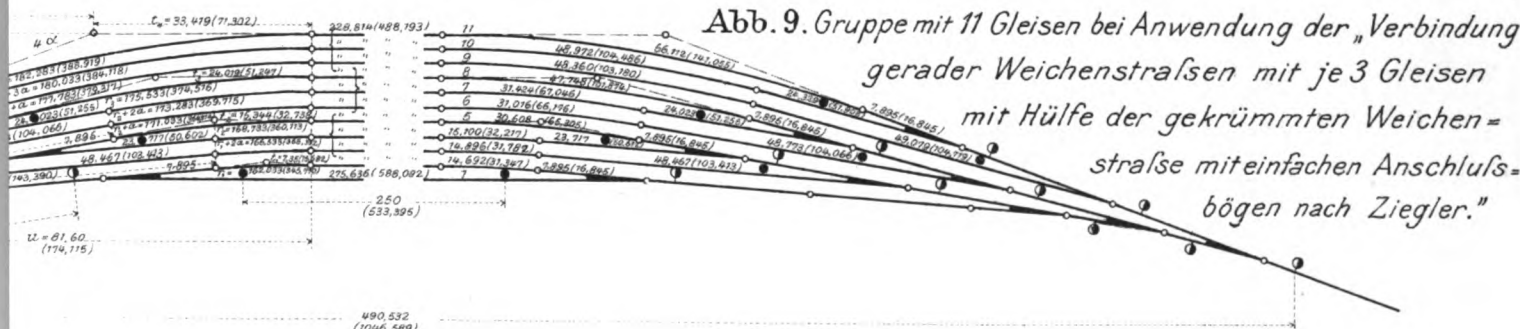

Abb. 1. Das Stadtbahnnetz von Neu-York.

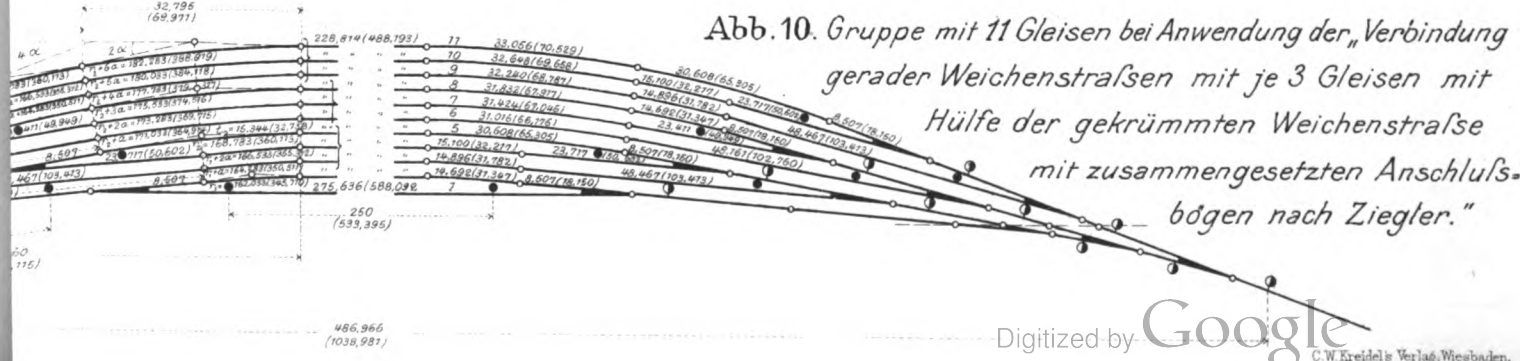

Abb. 2. Vorderansicht.



Abb. 3. Seitenansicht.

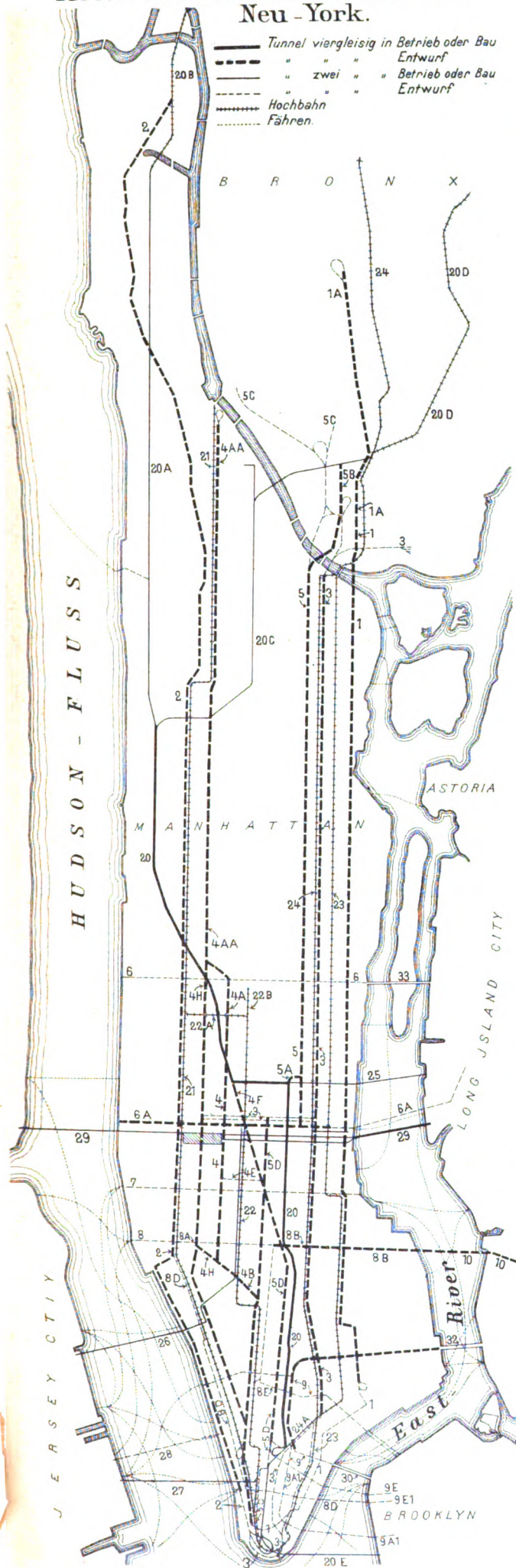

Abb. 2 - 8. Der Blockstab von Webb und Thompson in seiner neuesten Form.

Abb. 4. Blockstab.

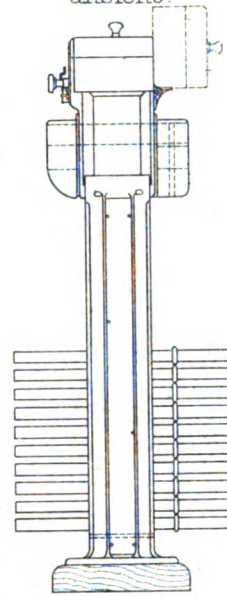

Abb. 5.

Kreuzförmige Sperrscheibe.

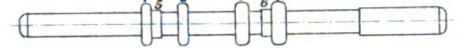
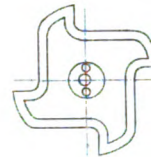

1:10.

Abb. 6. Elektromagnetische Auslösevorrichtung.



Abb. 8.

Fernsprecheinrichtung.



Abb. 7. Schaltungsübersicht.

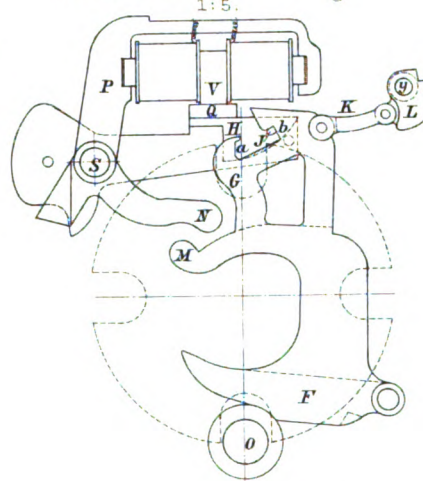

Abb. 9.

Neue Schaltung für Morseleitungen.

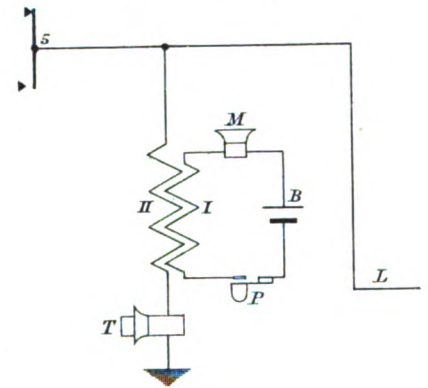



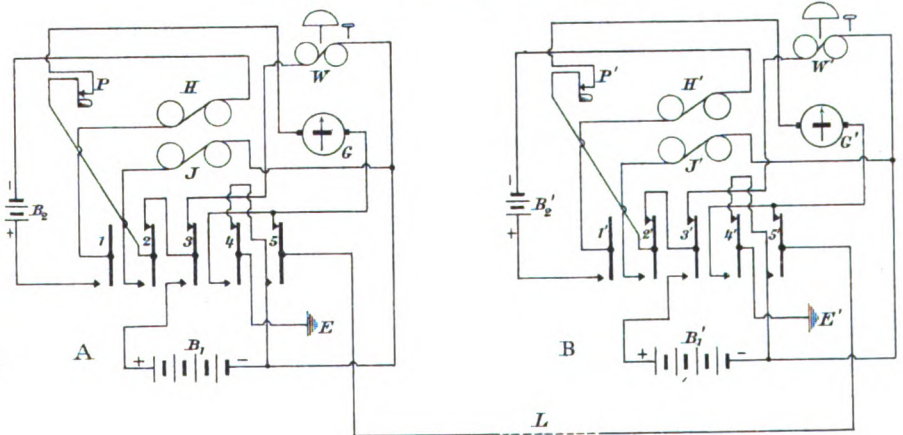



Abb. 1 u. 2.  
Selbstentlader  
von 50 t  
Ladefähigkeit.  
1:25.

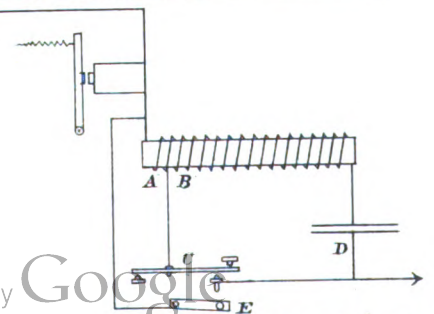

Abb. 3. Versuchseinrichtung für hängendes Gasglühlicht.





Abb. 1.

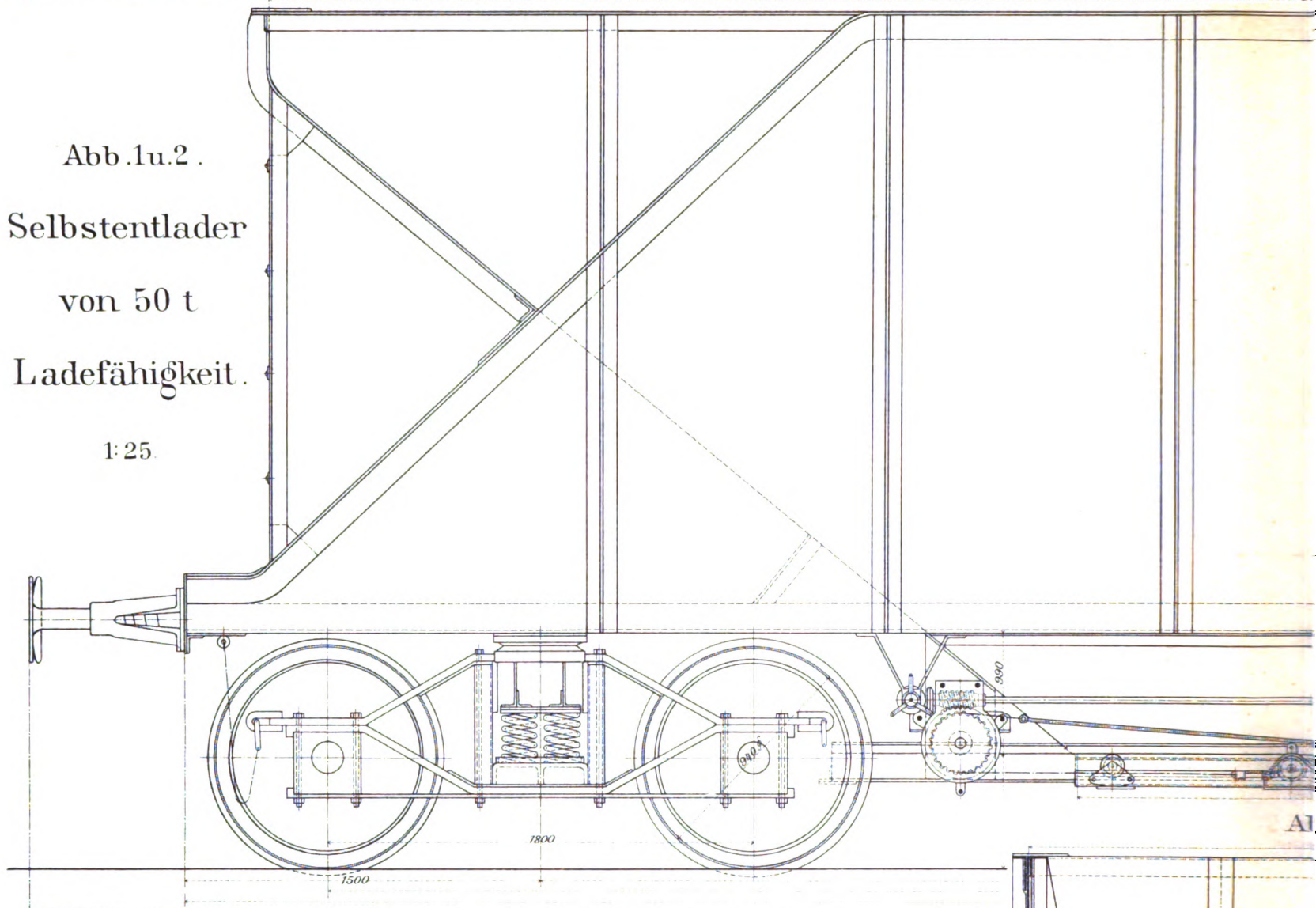
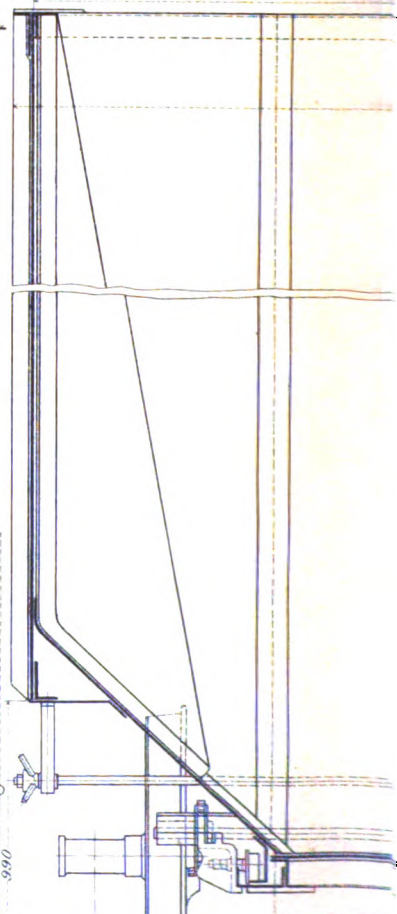
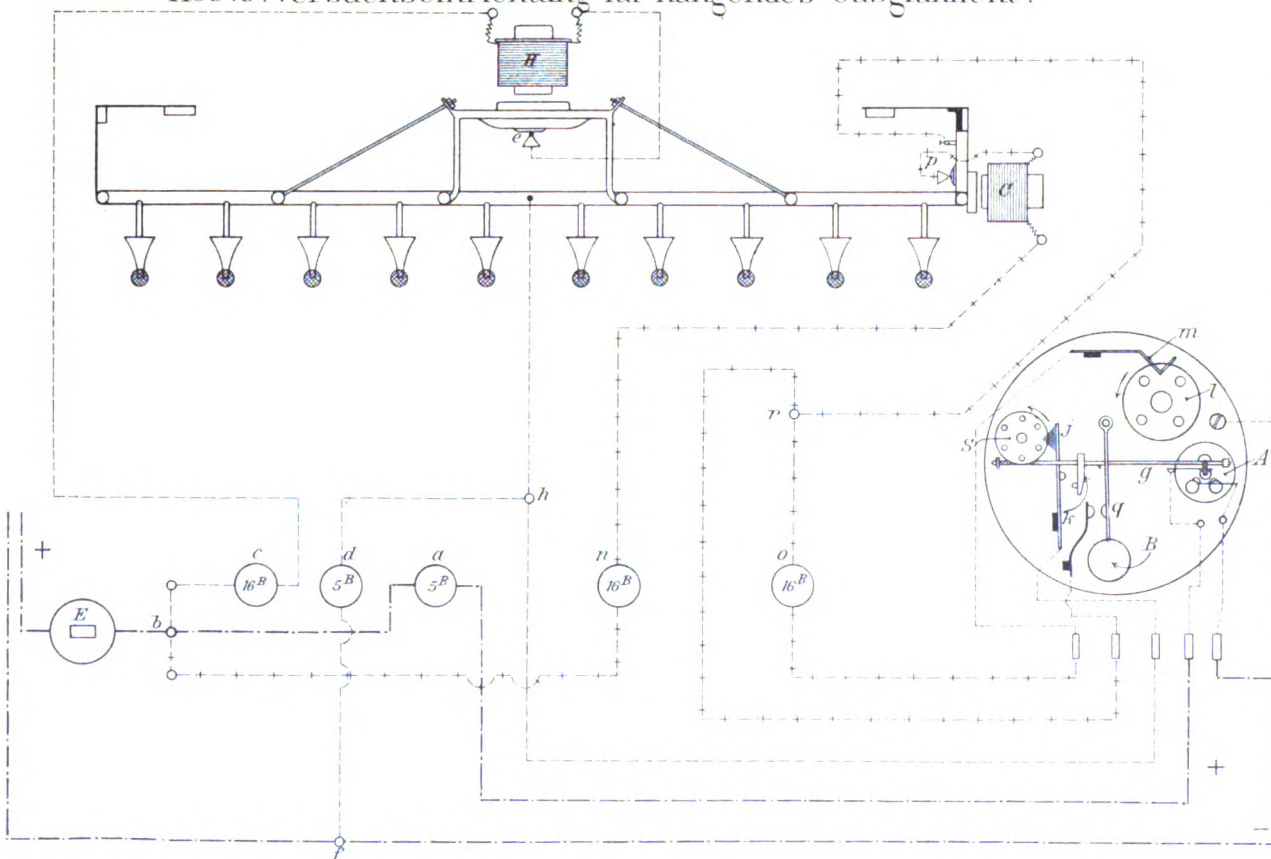

Abb. 4. Oberirdische Zwischenstation.

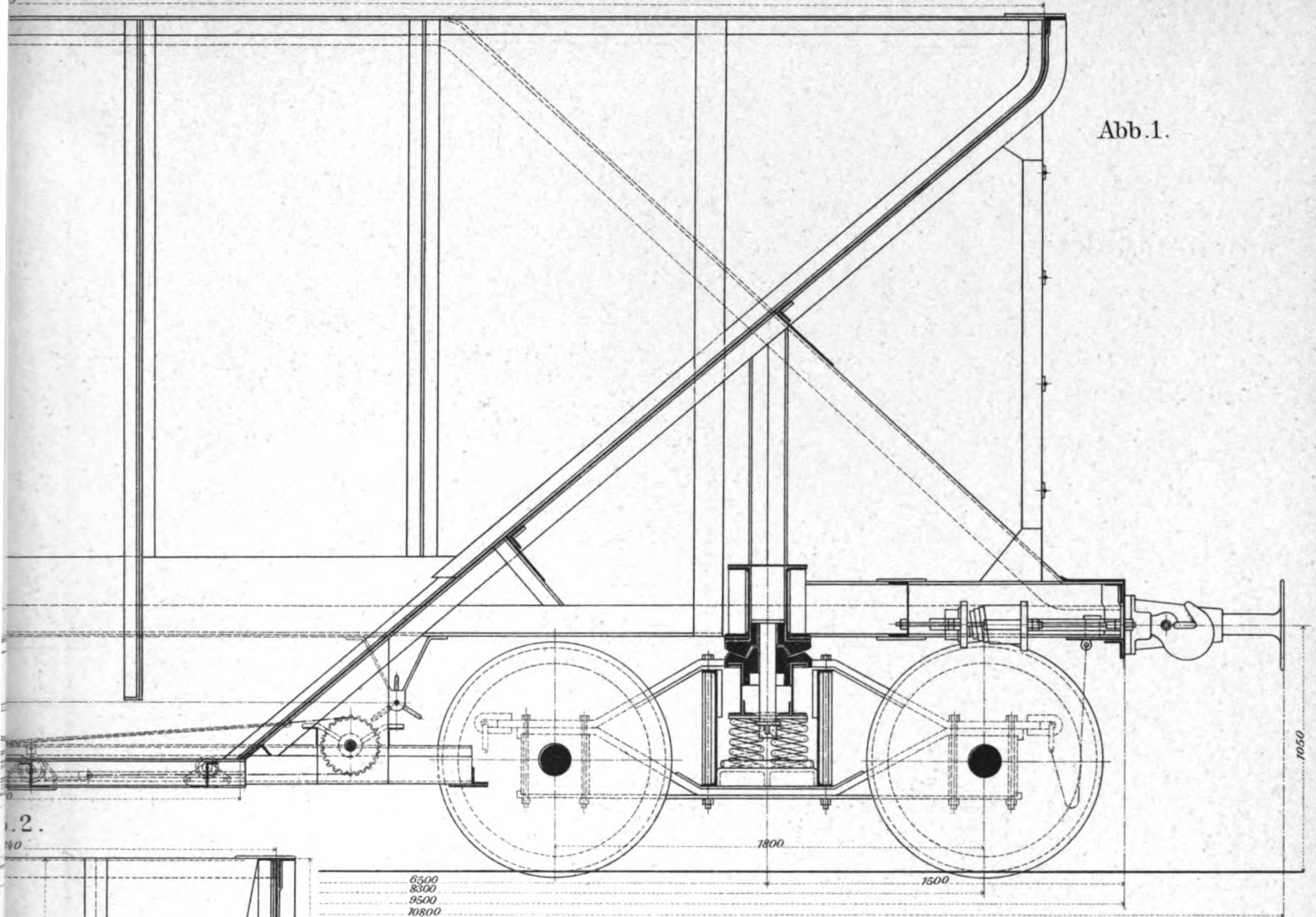

Abb. 5. Unterirdische Zwischenstation.

Abb. 4 bis 7.

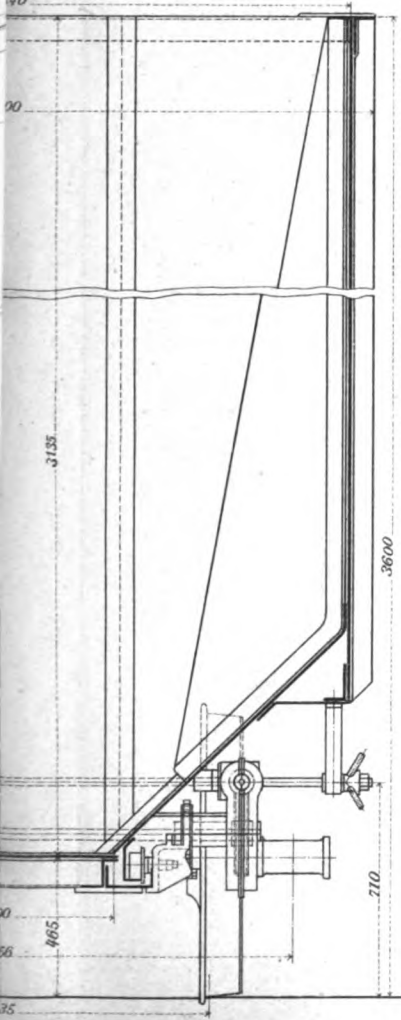
Die Blocksignale  
der Berliner  
Hoch- und  
Untergrundbahn.

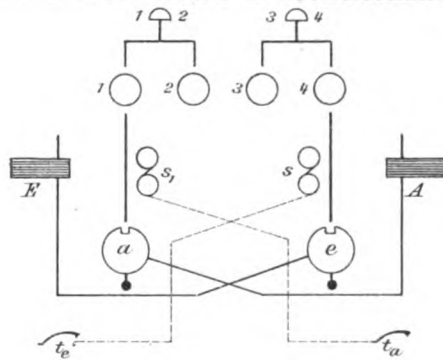

Abb. 7. Schaltung für die Signallampen der unterirdischen Bahnlinie.

Abb. 6. Endstation.





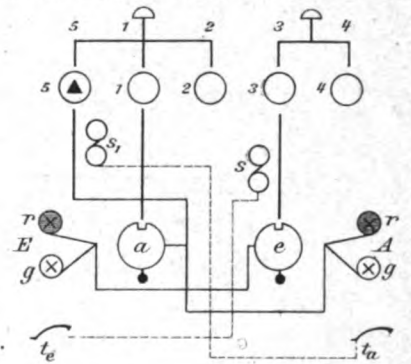



Abb. 1. Lageplan.

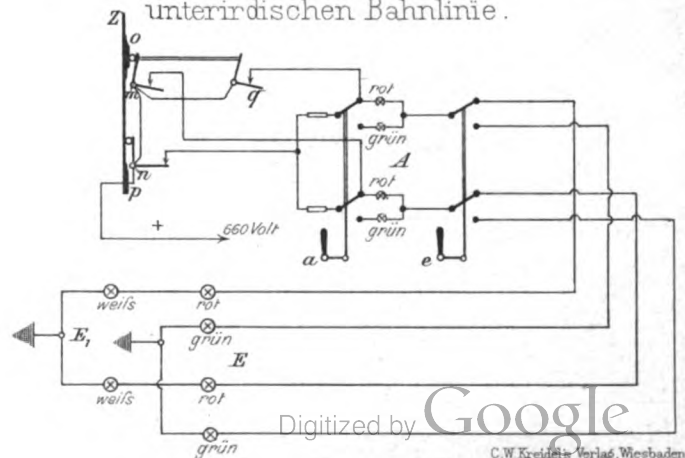
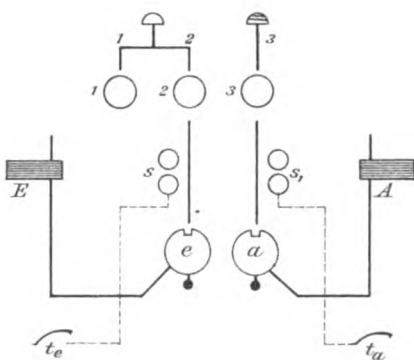

Abb. 2. Höhenplan.



Abb. 8 u. 9. Längsschnitte.

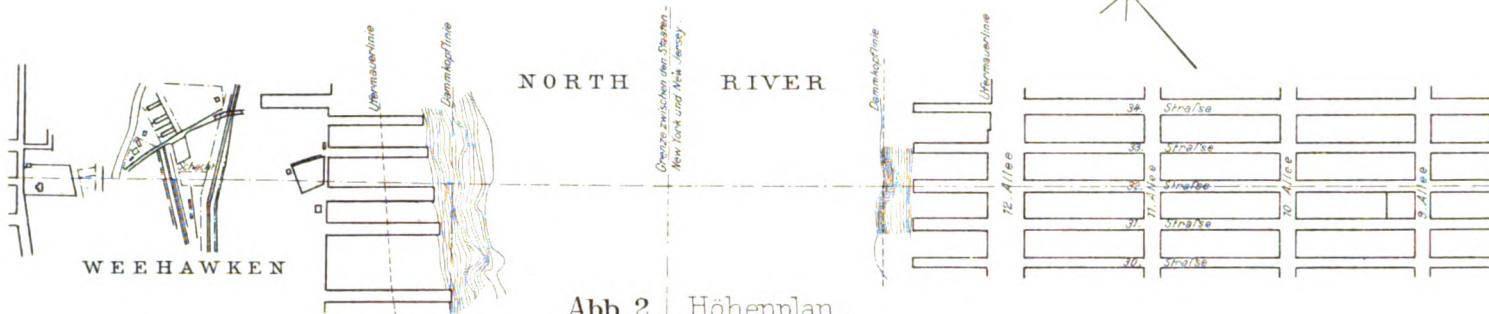

Abb. 8.

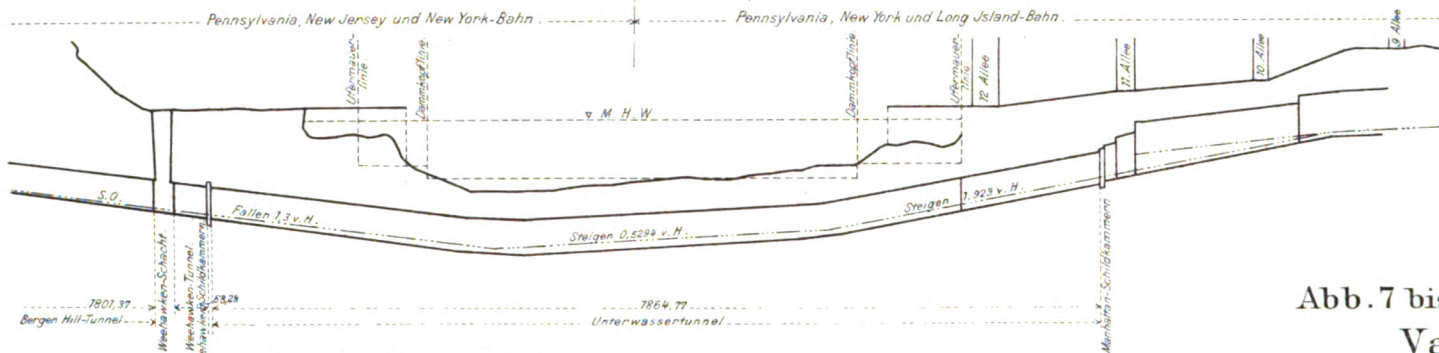

Abb. 9.

Abb. 7 bis 11. Dampf-  
Vale Eisen-

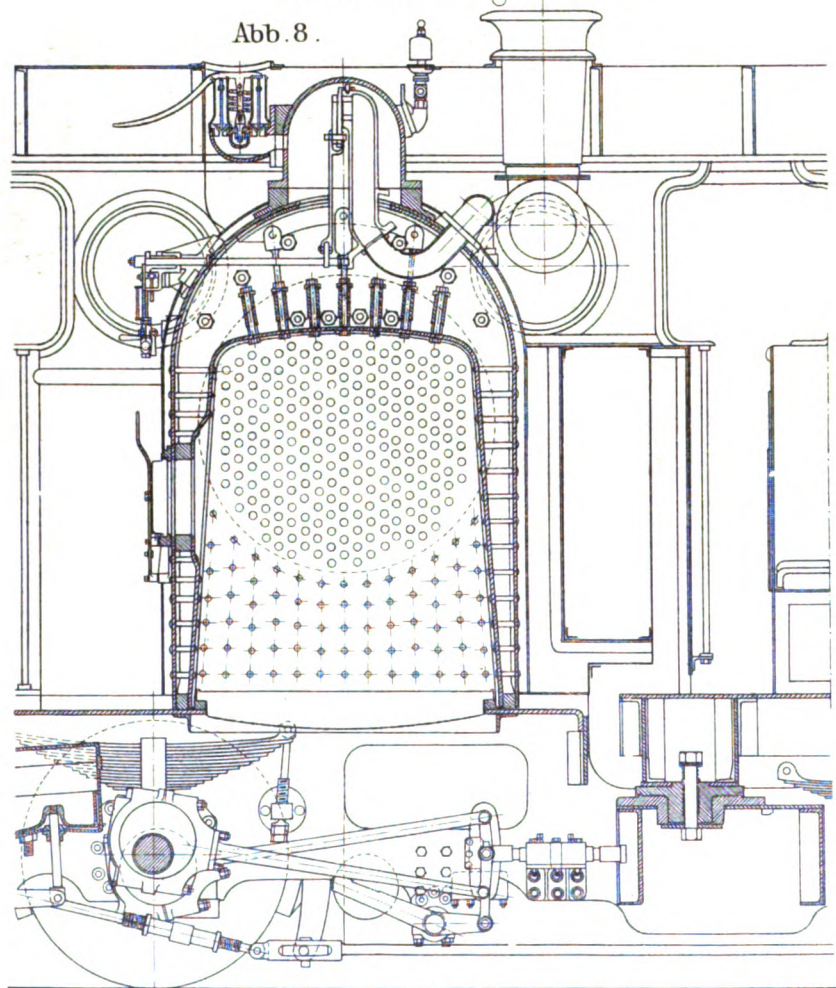
Abb. 7. Längsans-

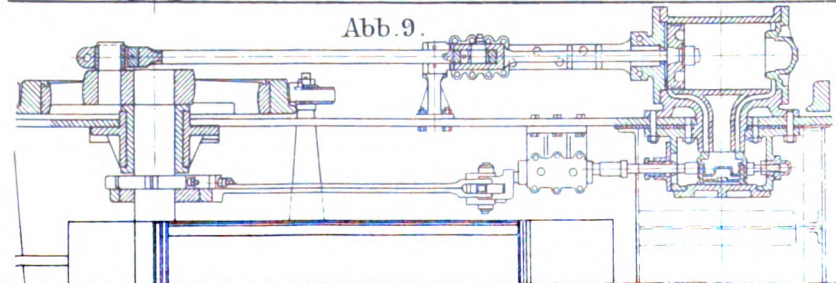

Abb. 10 u. 11. Dampfkessel.

Abb. 10.



Abb. 11.

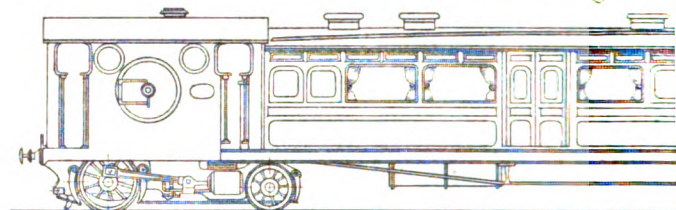



Abb. 3. Querschnitt durch die Bergen Hill-Tunnel.

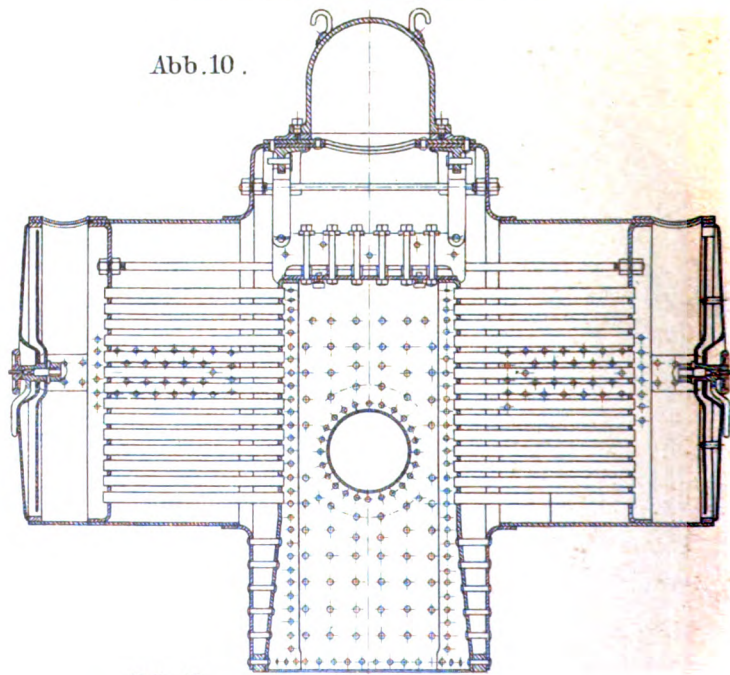

Abb. 4. Querschnitt der Unterwassertunnel.

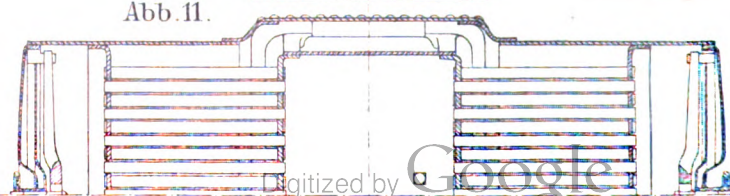

Abb. 6. Schnitt A B (Abb. 5).

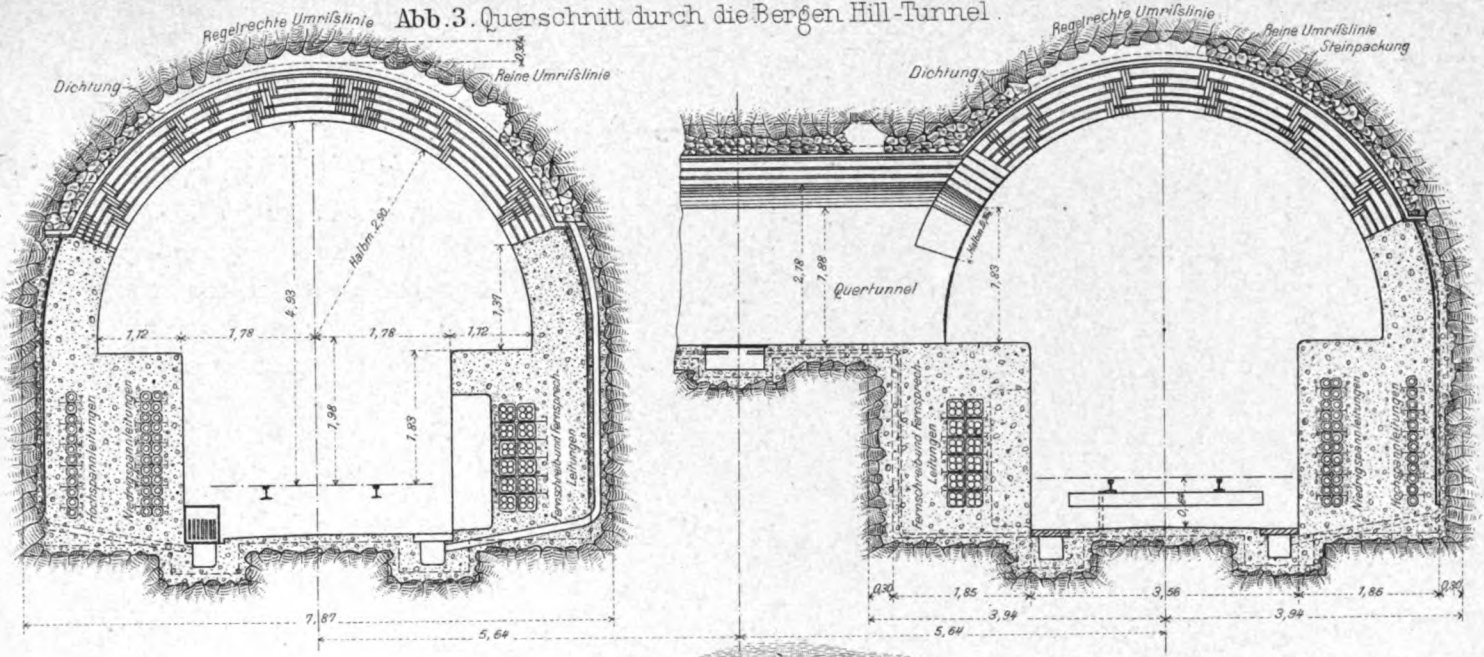

Abb. 5. Vorderansicht eines Schildes für die North River-Tunnel.

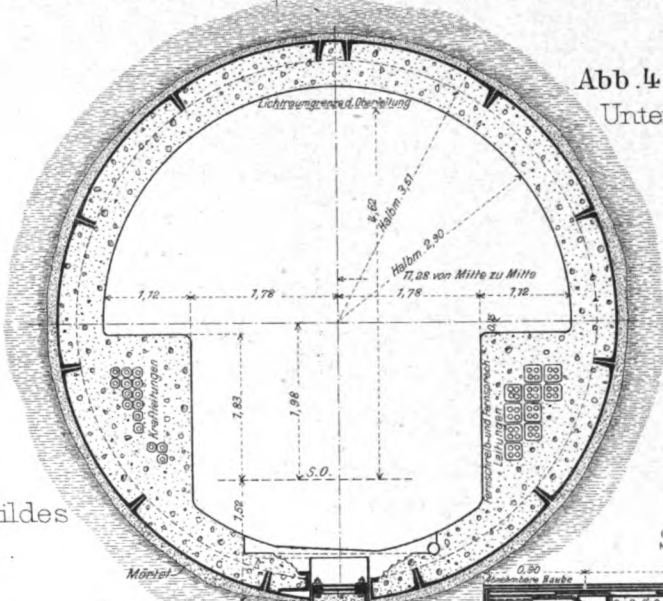

bis 6.  
enn-  
nia-  
tel  
dem  
on-  
se.

Triebwagen der Taff-  
Bahn-Gesellschaft.

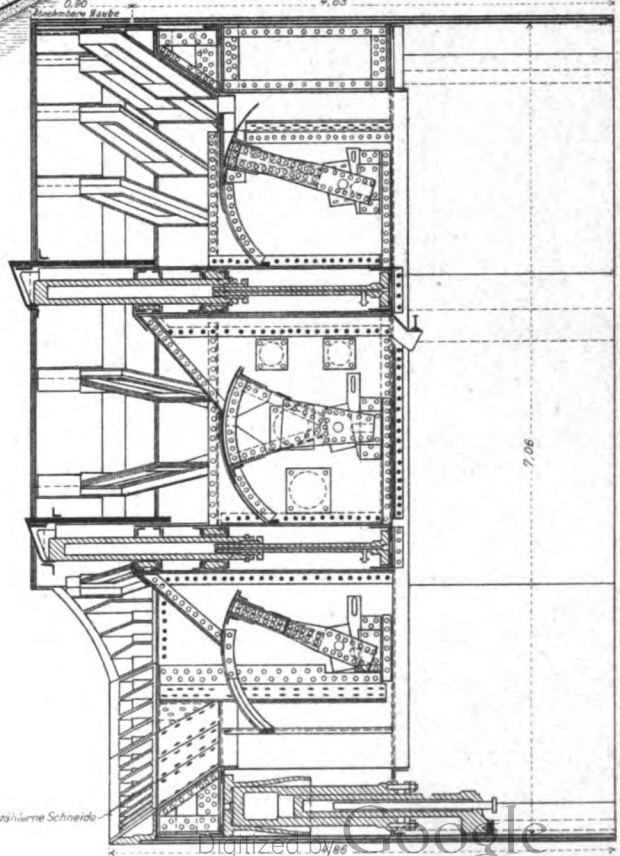
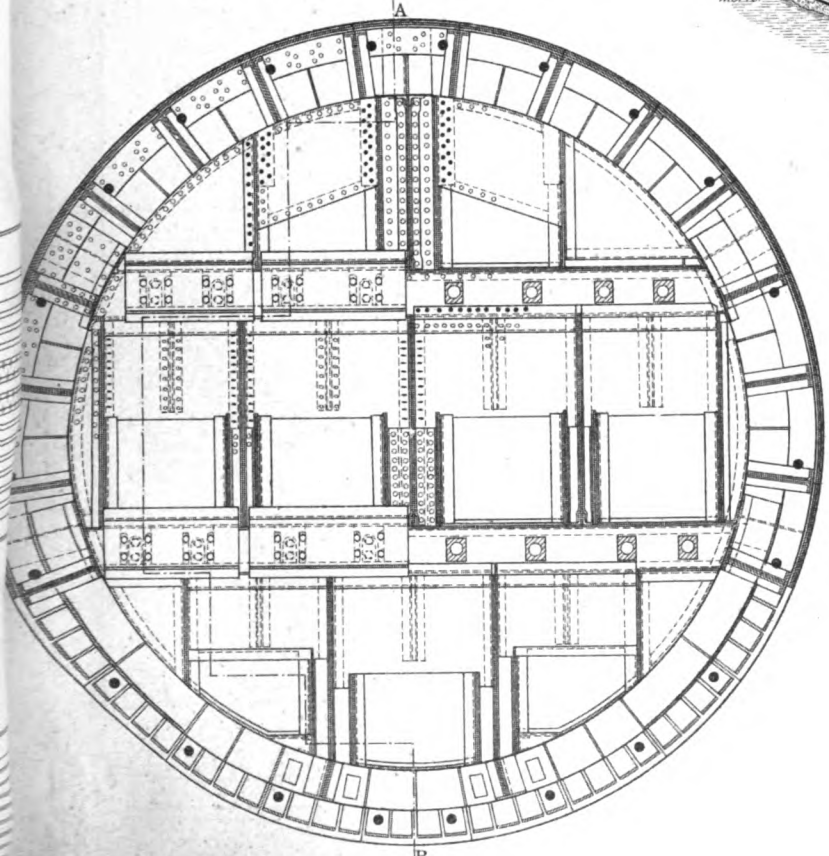
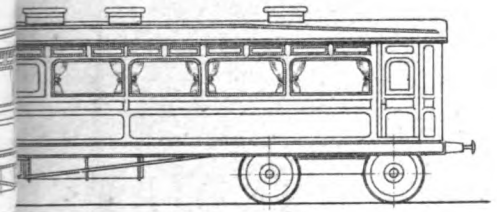
ht.











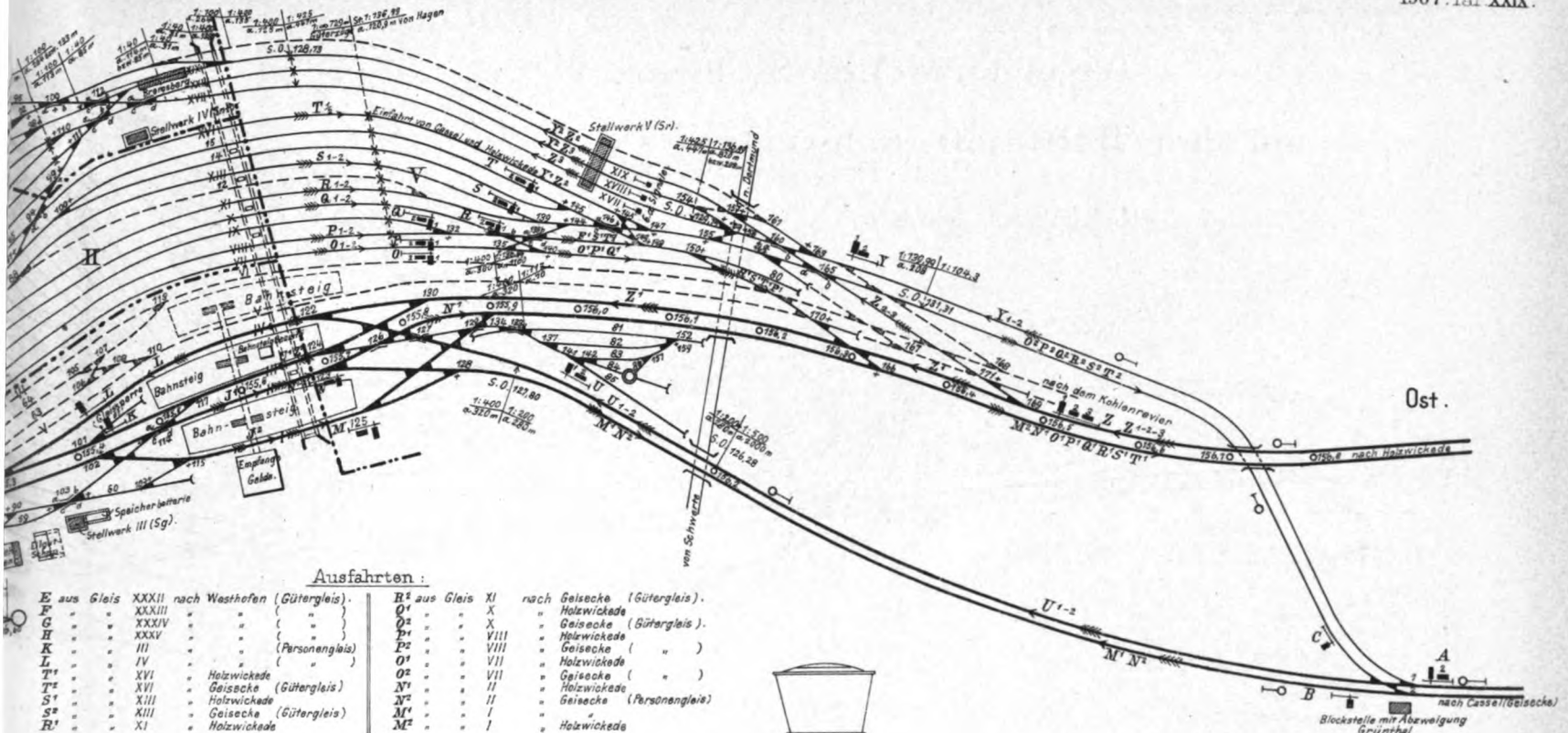

**Ausfahrten:**

|                |                 |                              |                |              |                             |
|----------------|-----------------|------------------------------|----------------|--------------|-----------------------------|
| E              | aus Gleis XXXII | nach Westhofen (Gütergleis). | R <sup>1</sup> | aus Gleis XI | nach Geisecke (Gütergleis). |
| F              | XXXIII          | "                            | O <sup>1</sup> | X            | Holzwickede                 |
| G              | XXXIV           | "                            | O <sup>2</sup> | X            | Geisecke (Gütergleis).      |
| H              | XXXV            | "                            | P <sup>1</sup> | VIII         | Holzwickede                 |
| K              | III             | (Personengleis)              | P <sup>2</sup> | VIII         | Geisecke ( " )              |
| L              | IV              | "                            | O <sup>1</sup> | VII          | Holzwickede                 |
| T <sup>1</sup> | XVI             | Holzwickede                  | O <sup>2</sup> | VII          | Geisecke ( " )              |
| T <sup>2</sup> | XVII            | Geisecke (Gütergleis)        | N <sup>1</sup> | II           | Holzwickede                 |
| S <sup>1</sup> | XIII            | Holzwickede                  | N <sup>2</sup> | II           | Geisecke (Personengleis)    |
| S <sup>2</sup> | XIII            | Geisecke (Gütergleis)        | M <sup>1</sup> | I            | "                           |
| R <sup>2</sup> | XI              | Holzwickede                  | M <sup>2</sup> | I            | Holzwickede                 |



Abb. 7 und 8.  
Weichenantrieb.







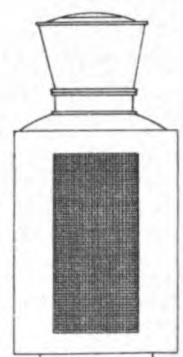
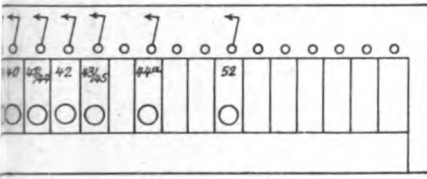
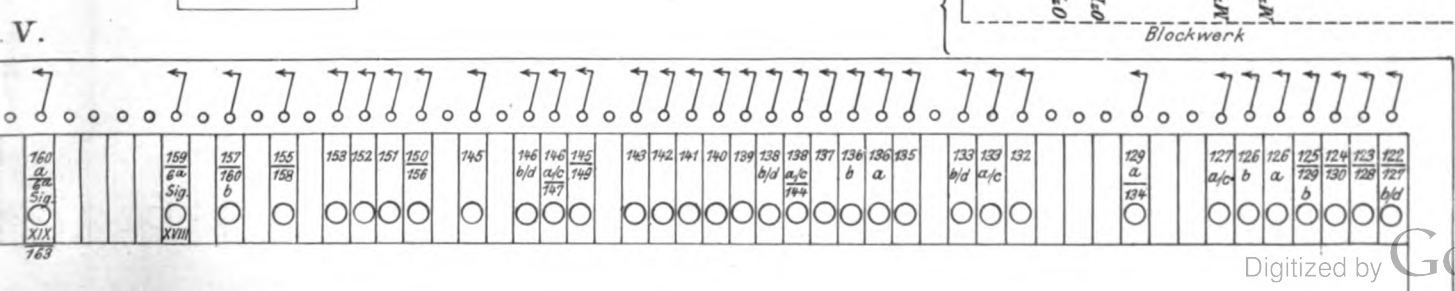
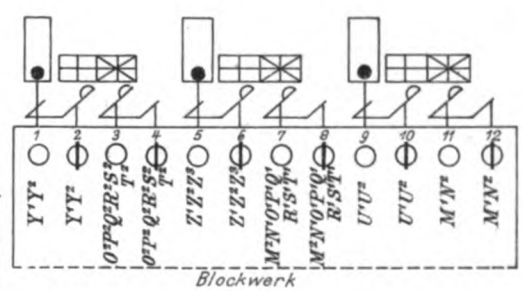
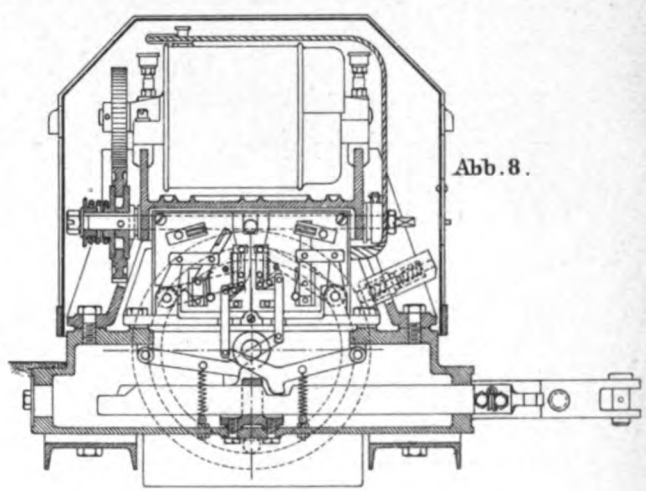
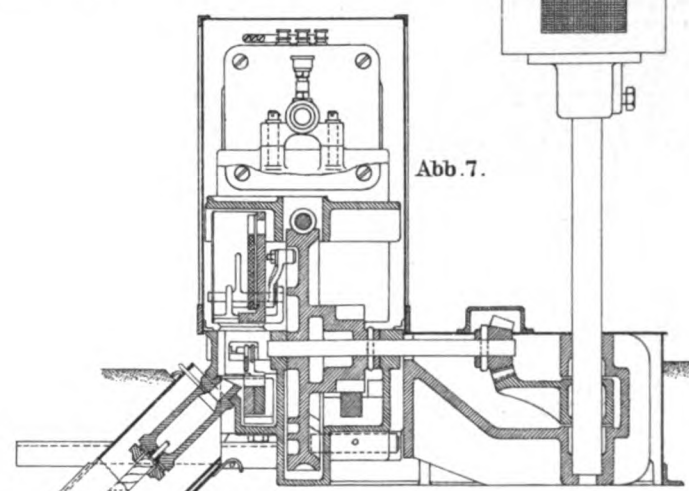

# Die elektrischen Stellwerke auf dem Bahnhofschwerte.

Abb. 10<sup>a</sup> Haltstellung.



Abb. 10<sup>b</sup>



Abb. 11. Fahrstellung.

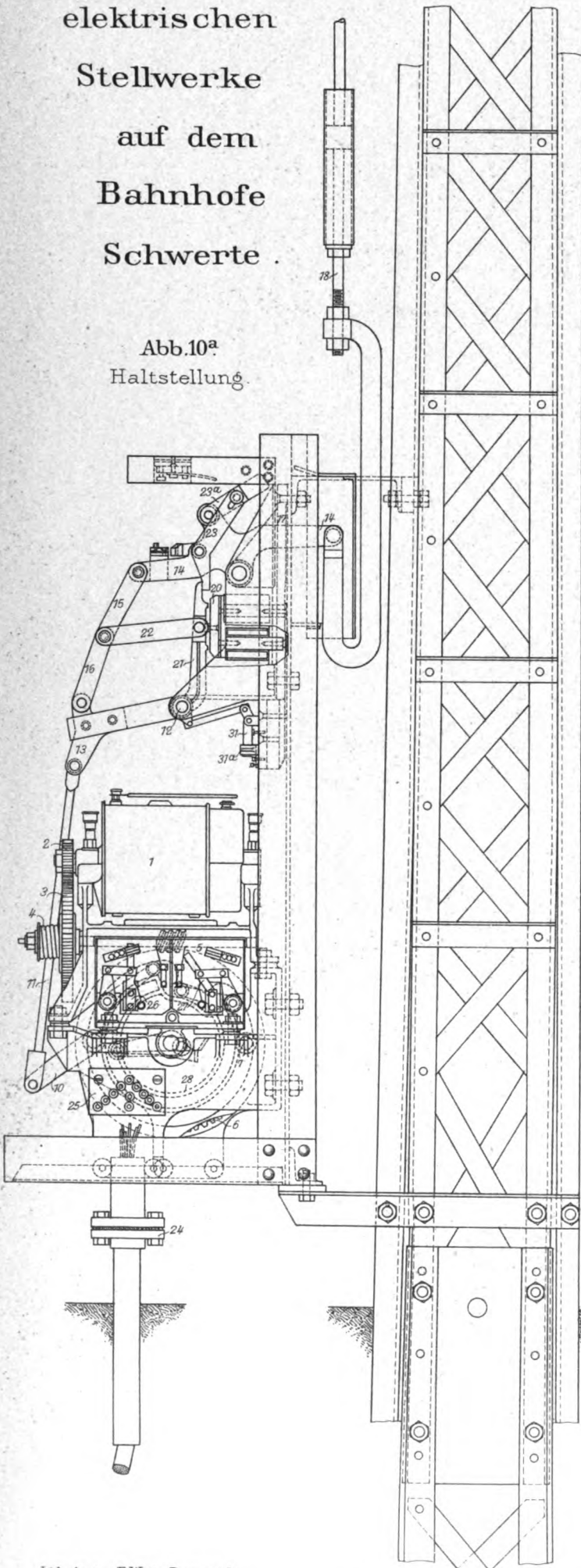

Abb. 12. Arm a H gefallen.



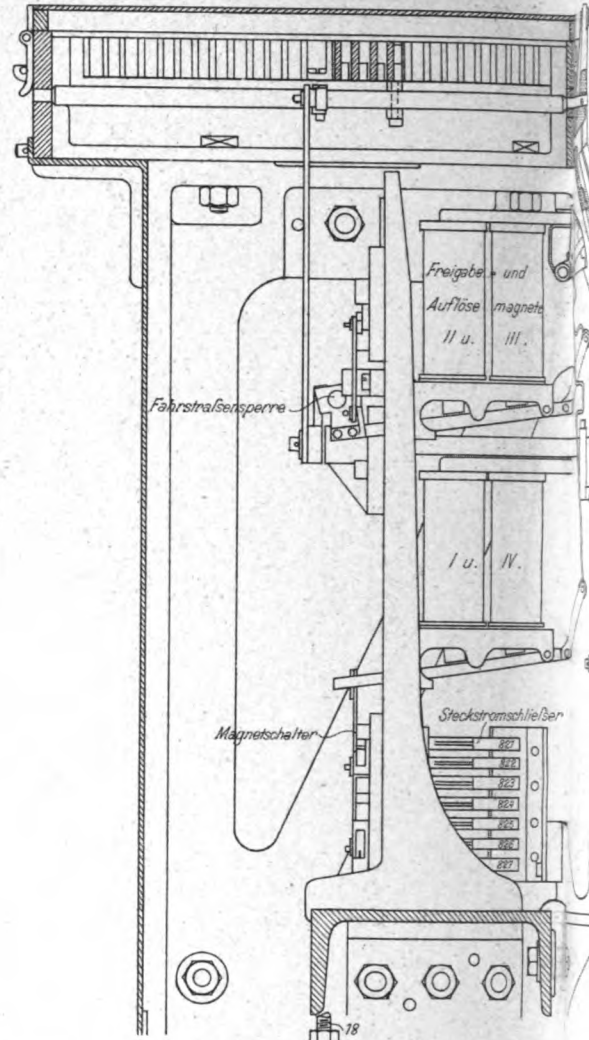
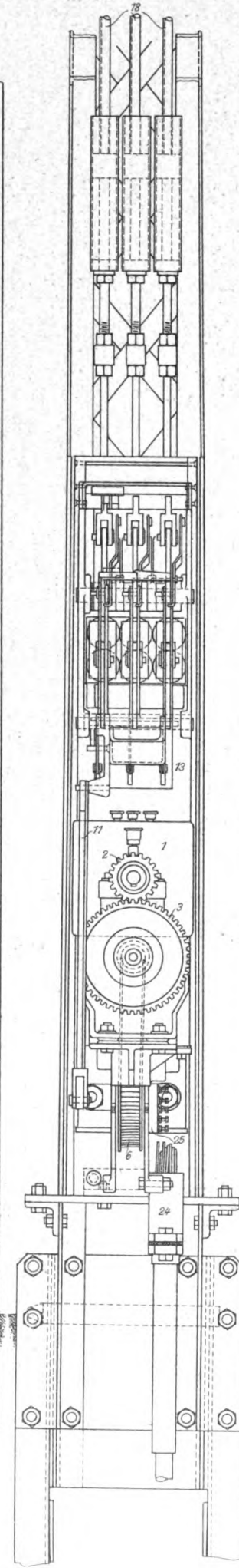

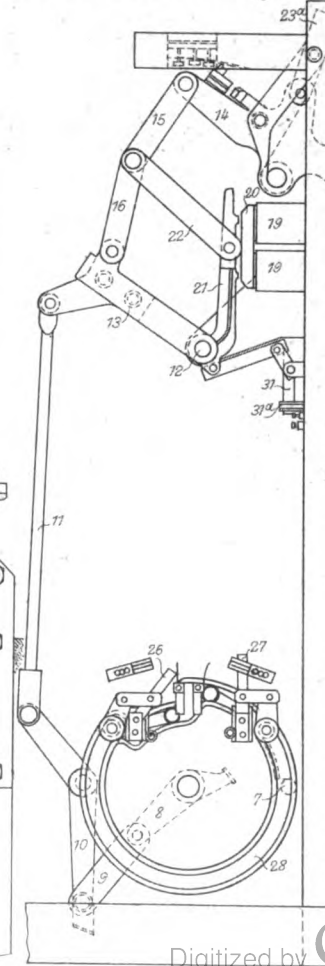

Abb.13.

Fahrstraßen-schalter.



Abb.14.

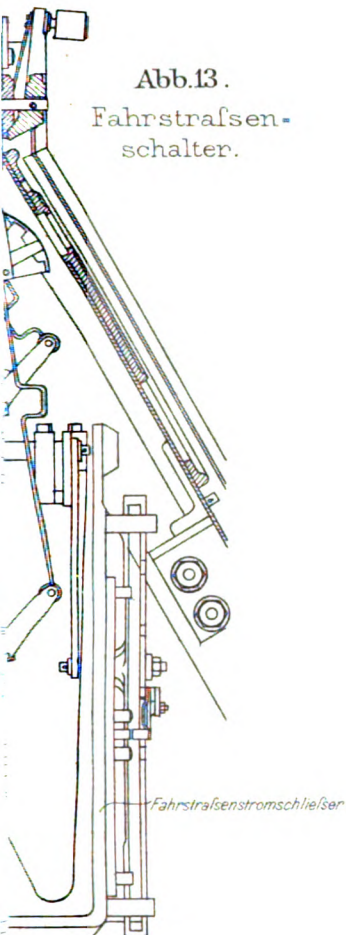

Freigabe-Auflöse-Kuppel- u. Signalmeld-Strom der Einfahrt A. in Stellwerk I.

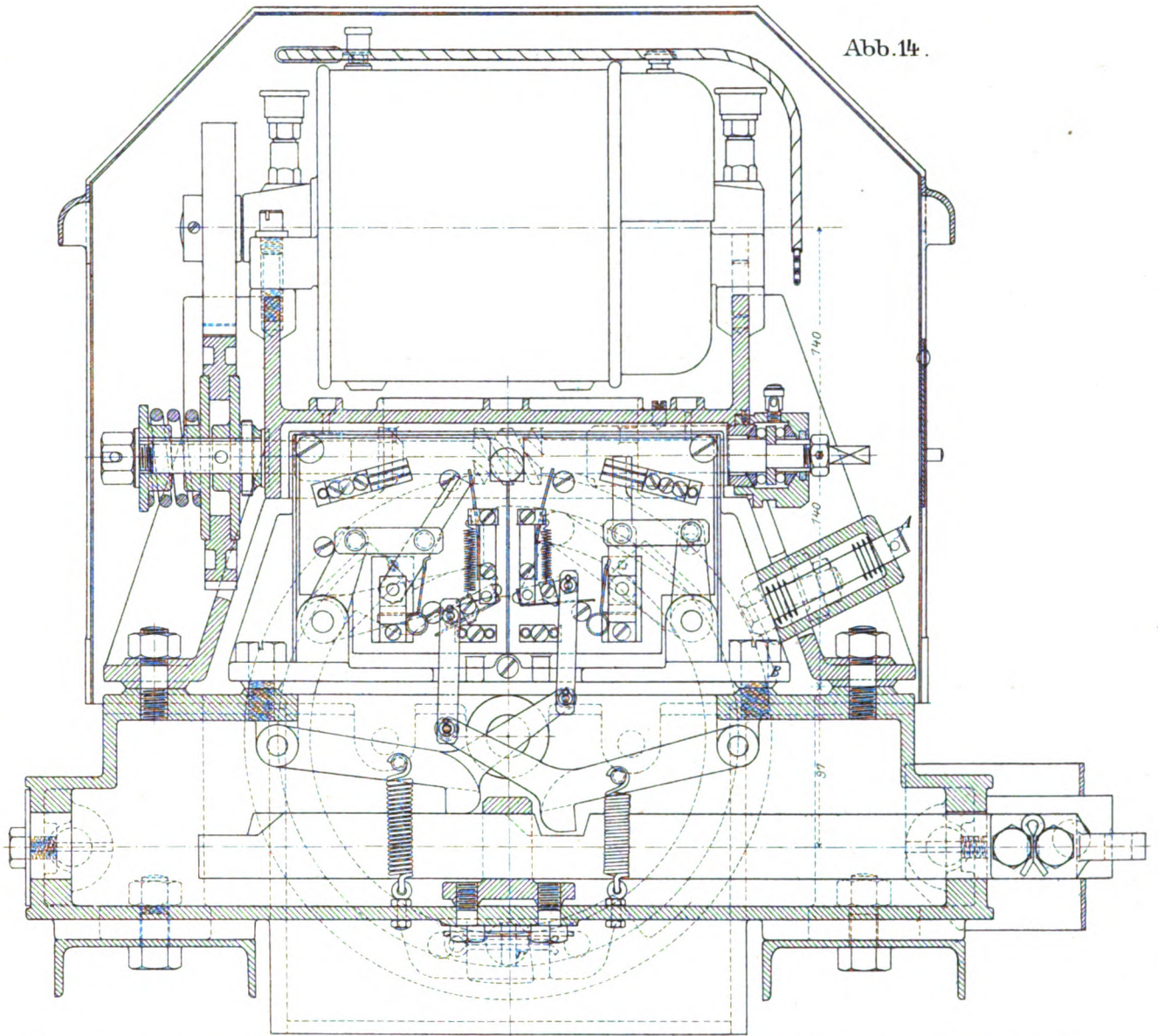
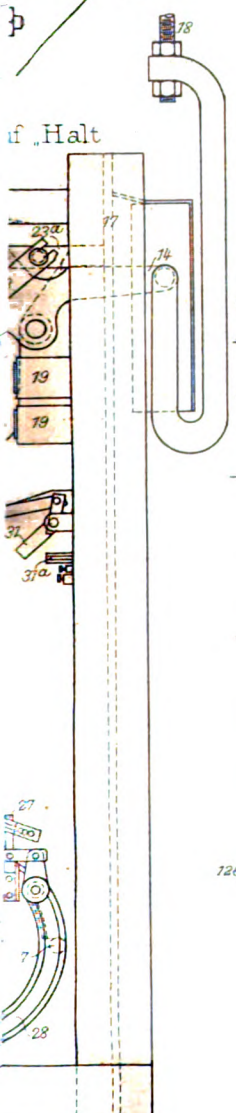

Abb.9.

Abb.9<sup>a</sup>

Abb.9<sup>b</sup>

Abb.9<sup>c</sup>

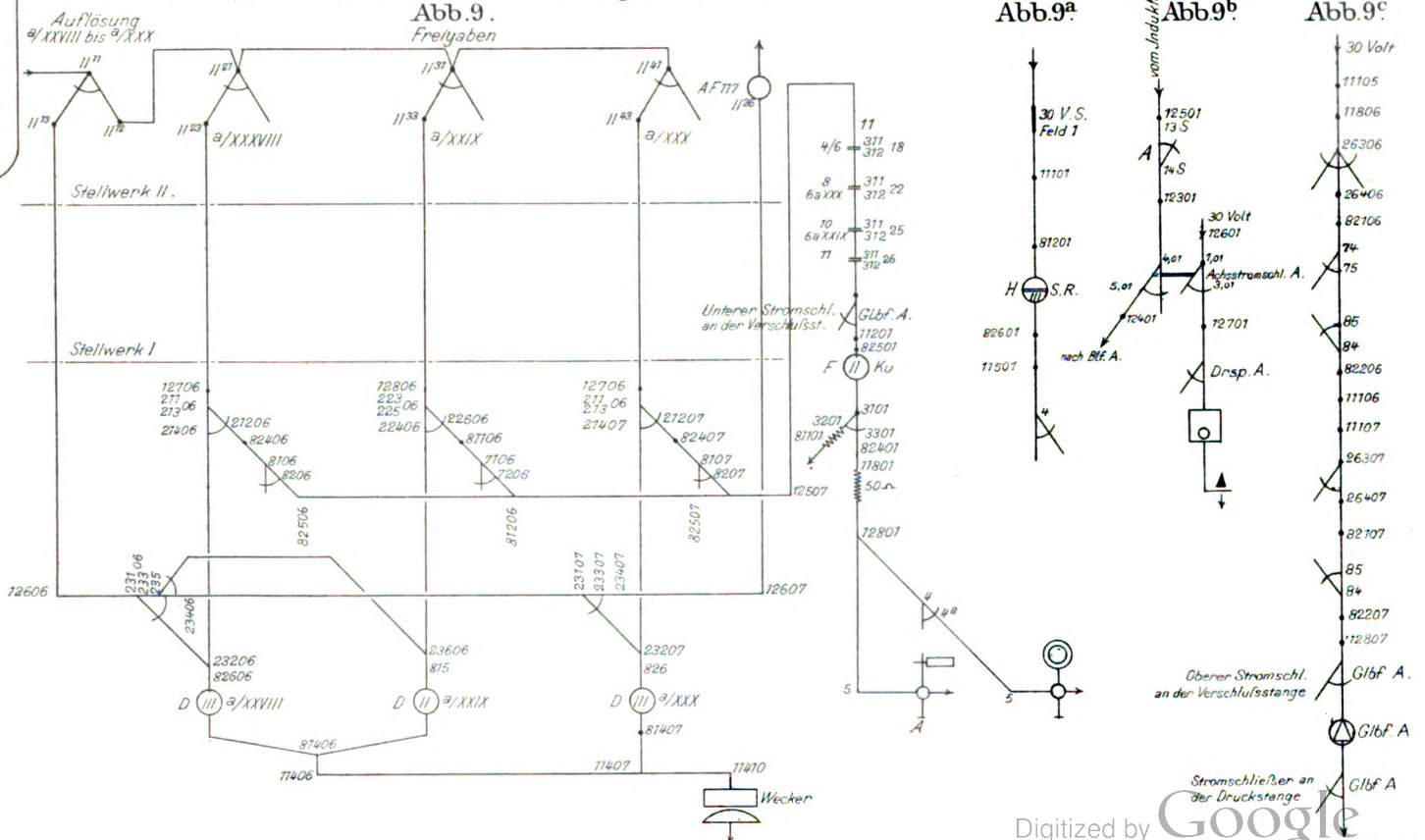





# Die elektrischen Stellwerke auf dem Bahnhofs Schwerte.



Abb. 15.  
Weichenschalter

Zuleitungen nach den Stellwerken...



Abb. 52.  
Obergeschoss des Stellwerkes I

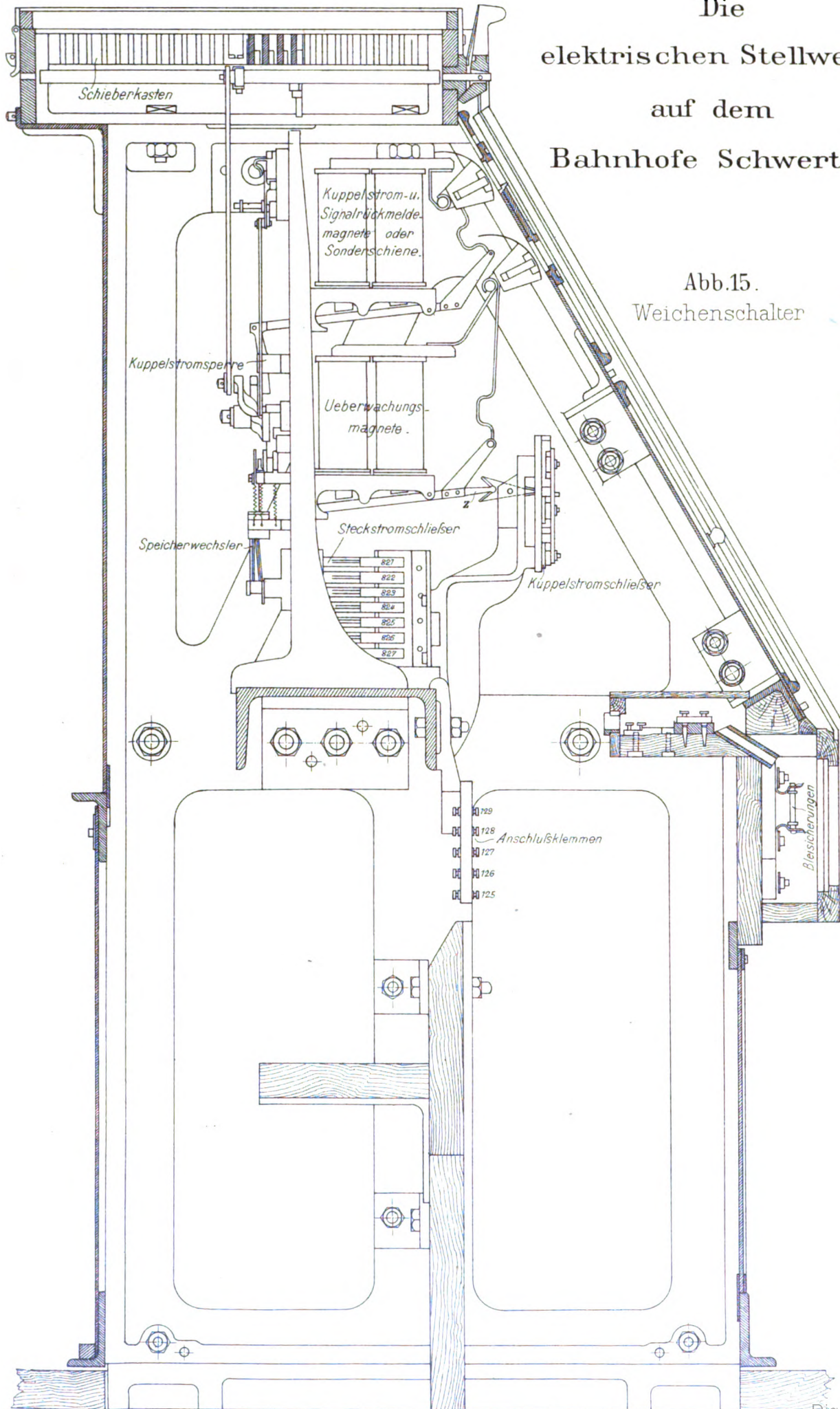

Gleisseite.

Abb. 54.  
Obergeschoss des Stellwerkes II

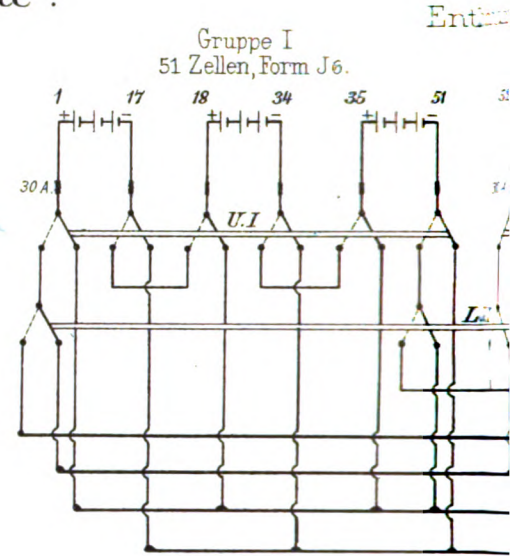
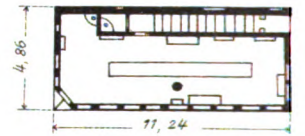
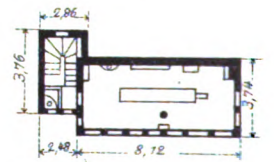

Gleisseite.

Abb. 56.  
Obergeschoss des Stellwerkes III

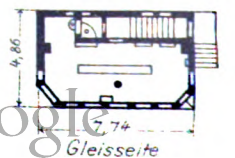

Gleisseite





Abb. 16.

Stromlieferungsanlage  
mit einem Speicher  
von 204 Zellen, Form J6,  
für 220 Volt Ladespannung.

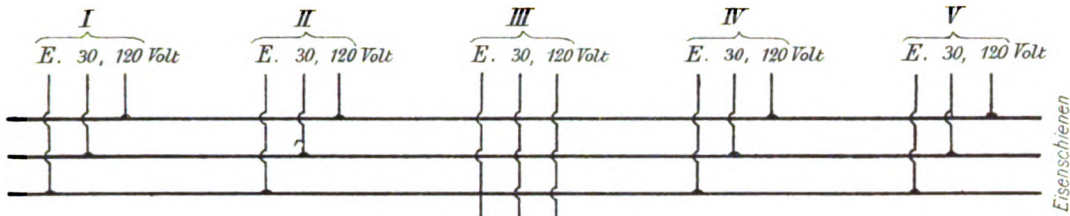
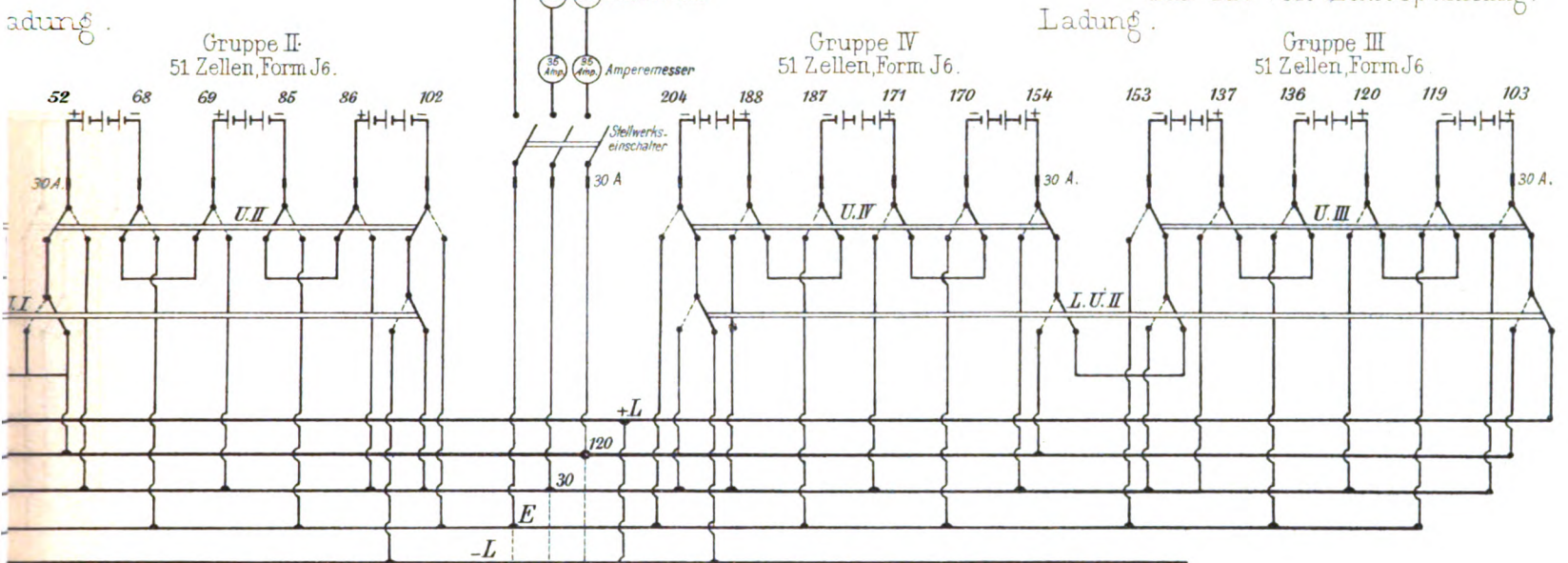

Ladung.

Gruppe III  
51 Zellen, Form J6.

Abb. 53.

Obergeschoss des Stellwerkes II.

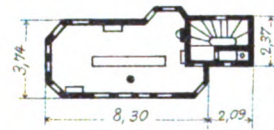

Gleisseite.

Abb. 55.

Untergeschoss des Stellwerkes III.

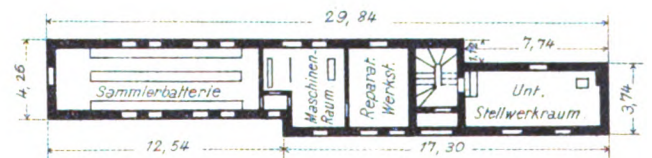

Gleisseite.

Abb. 57.

Obergeschoss des Stellwerkes V.

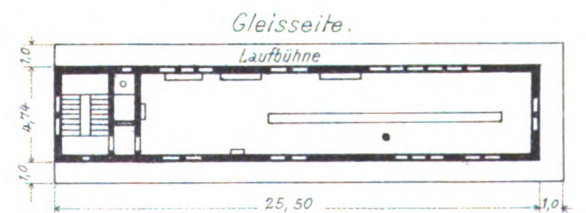

Gleisseite

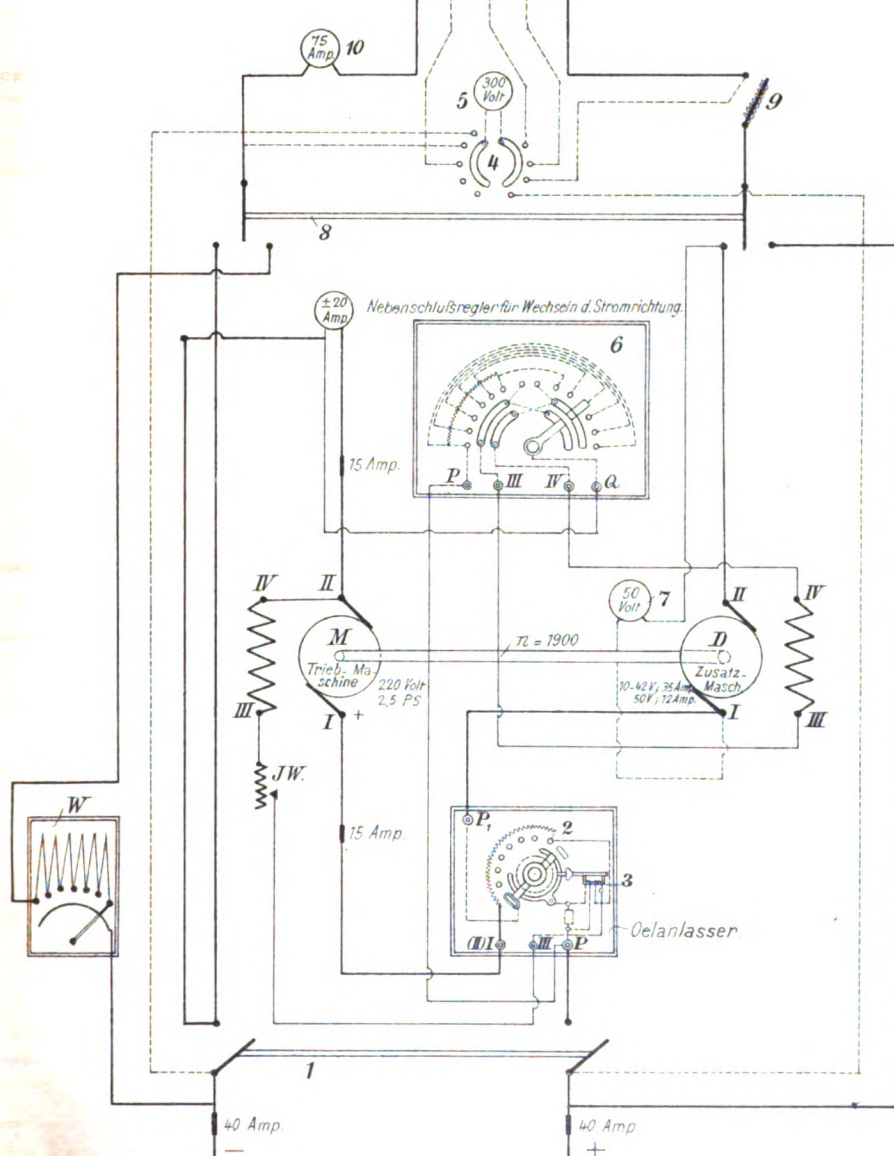







Fahrstraßenschalter

Signalschalter

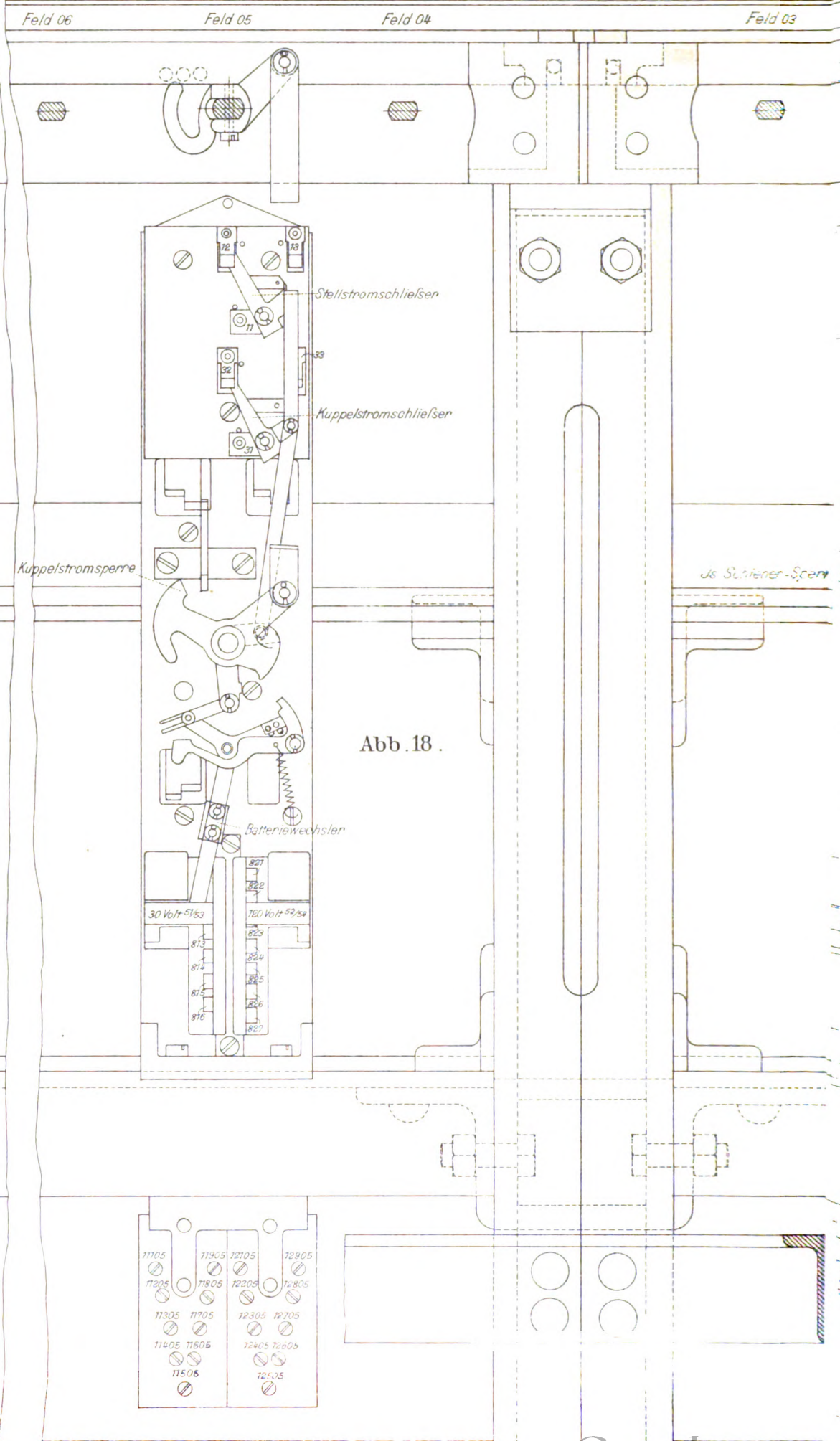
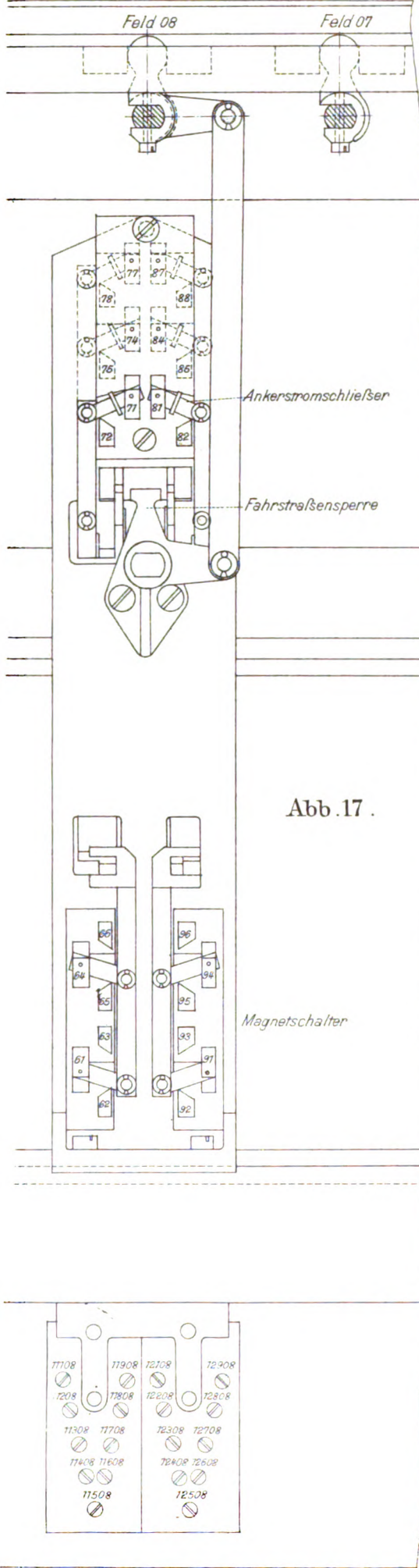



# auf dem Bahnhofs Schwerte .

Weichenschalter

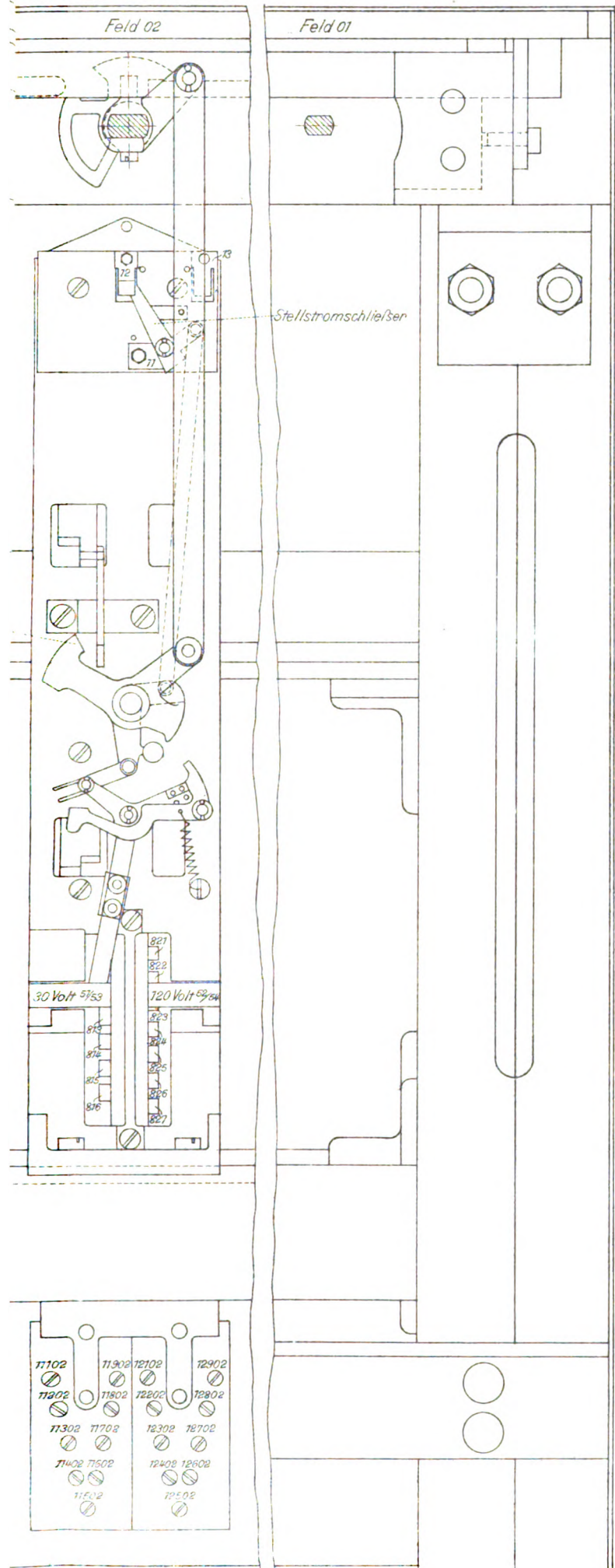

## Vorderansicht .

Fahrstraßenschalter

Weichenschalter .











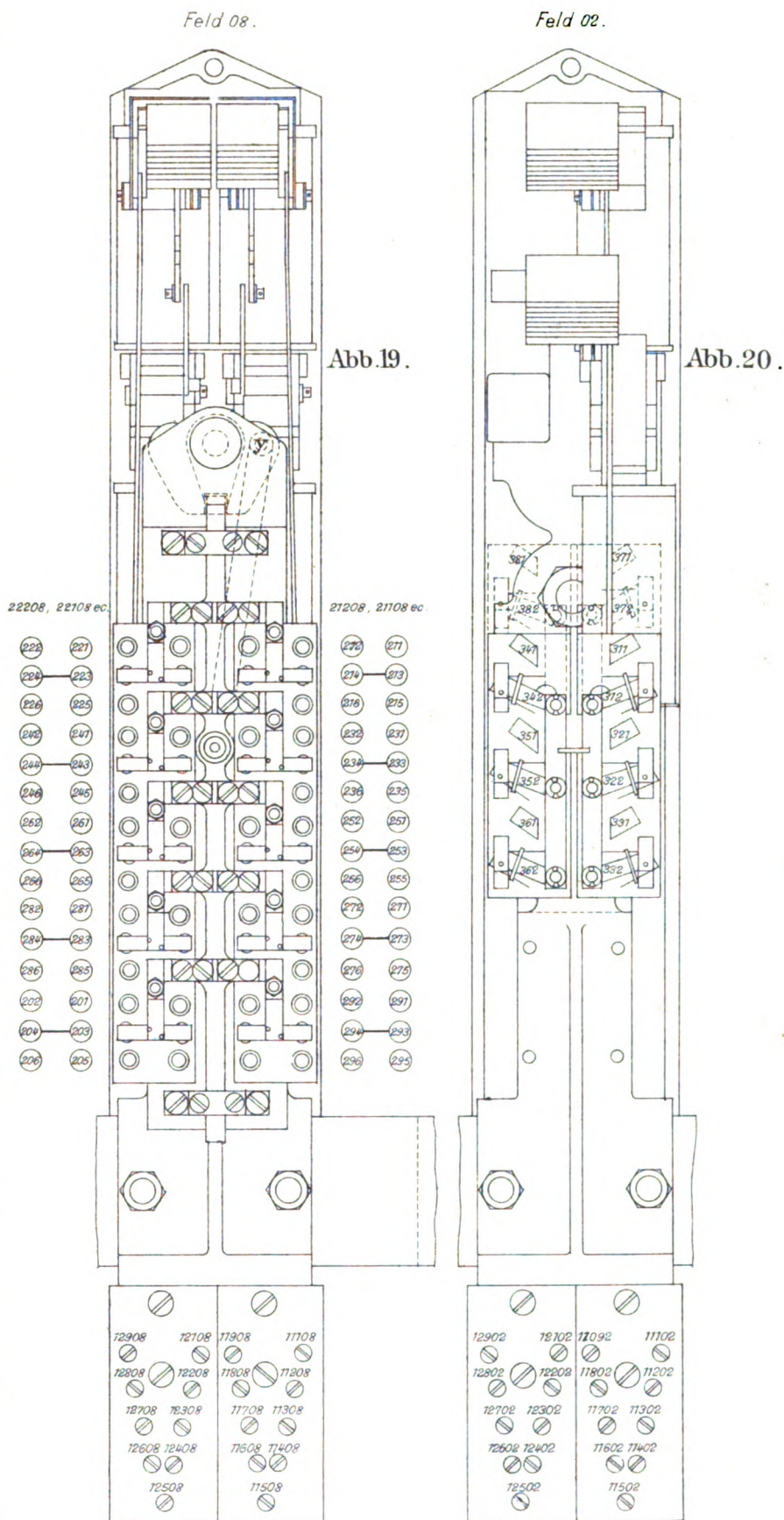

Abb. 28.

Freigabe- und Auflöse-Strom der Einfahrten  $Y^2 Z^3 XIX, Y^2 Z^3 XVIII, Y^1 Z^2, Z^1 U^2 IV, Z^1 U^1 III$ .

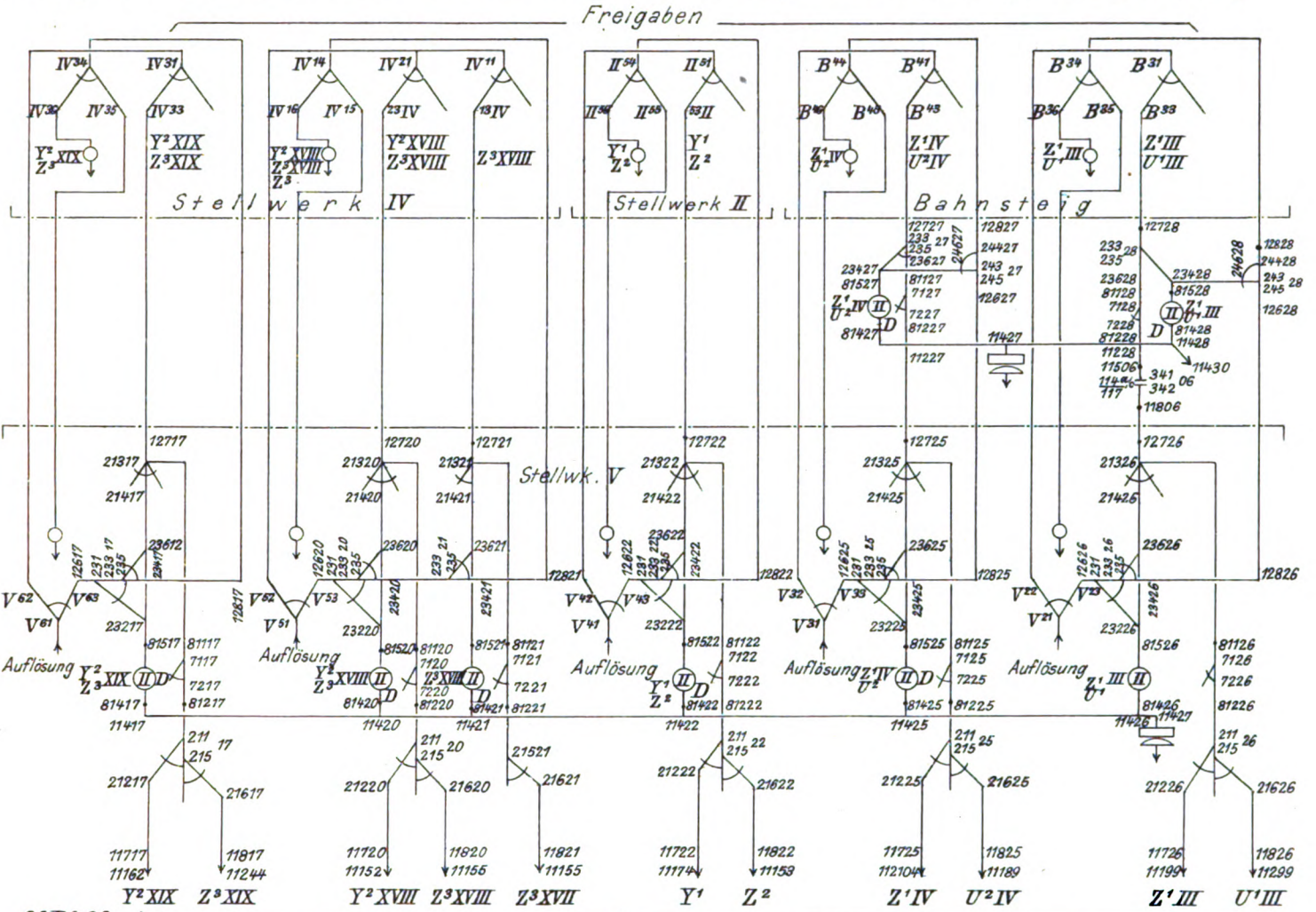

Freigaben

Abb. 27.

Stell- und Überwachung - Ströme,

der Ausfahrtsignale

$T \frac{1}{2} S \frac{1}{2} R \frac{1}{2} Q \frac{1}{2} P \frac{1}{2} O \frac{1}{2} N \frac{1}{2} M \frac{1}{2}$

in Stellwerk V.







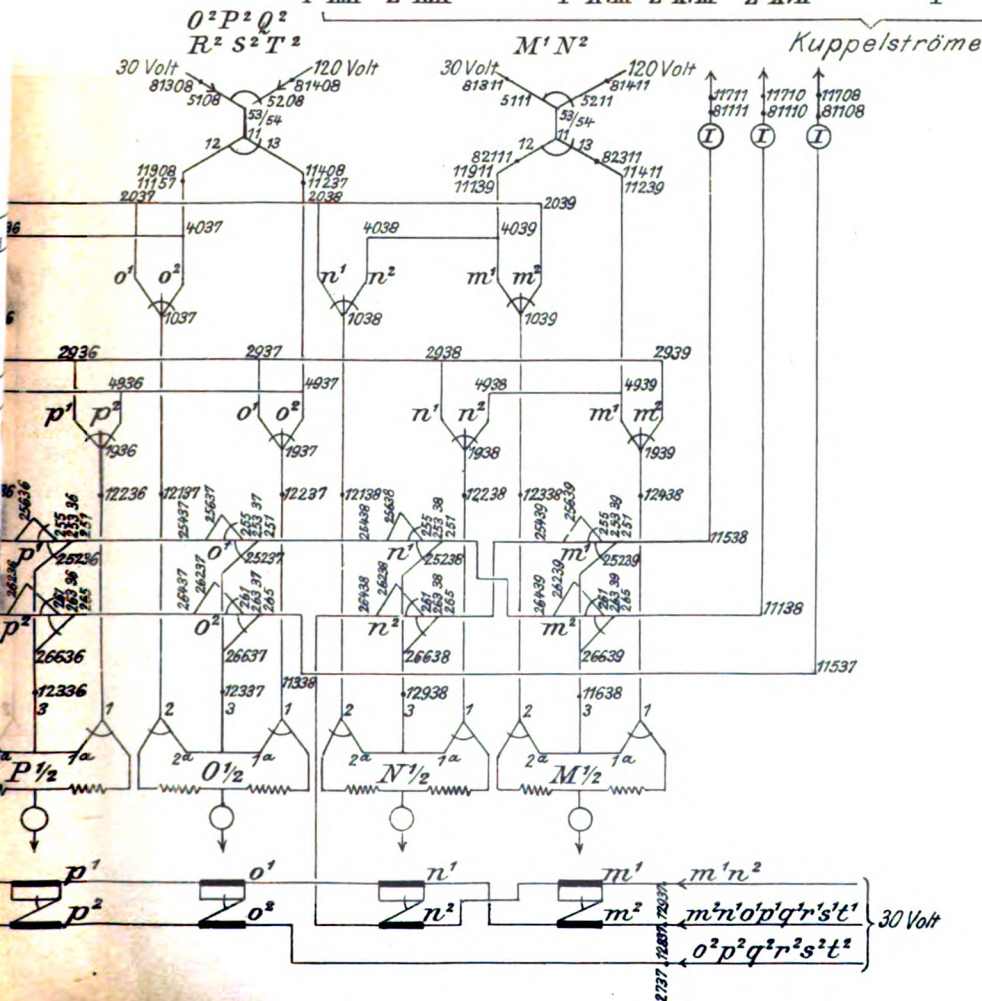

Abb. 24.

Kuppel- und Signalmrückmelde-Strom der Ausfahrten

$T_1 S_1 R_1 Q_1 P_1 O_1 N_1 M_2; T_2 S_2 R_2 Q_2 P_2 O_2 N_2 M_1.$

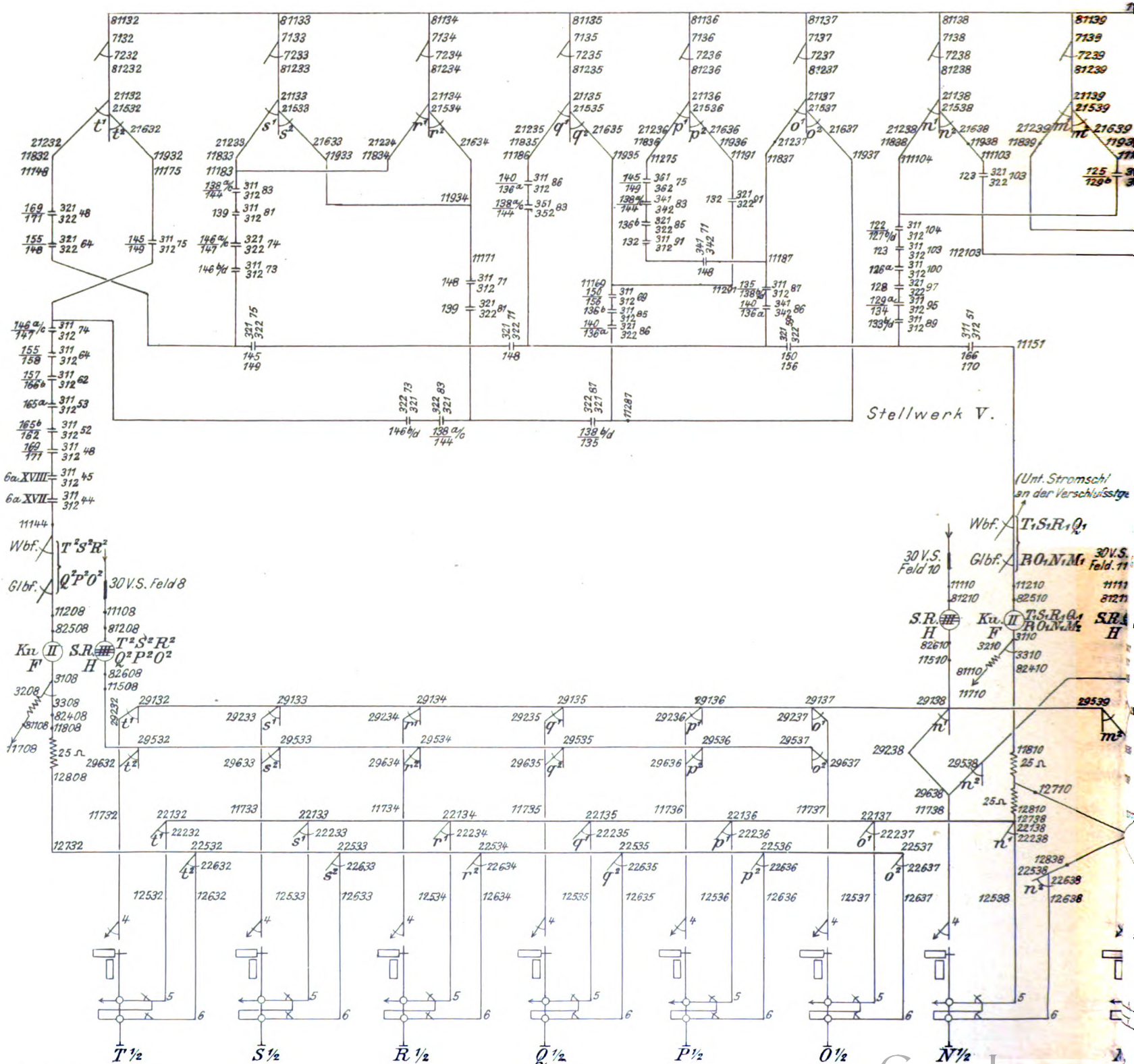

Stellwerk V.

(Unt. Stromschl. an der Verschlusstage)



erke auf dem Bahnhofe Schwerte .

Abb. 29 bis 43 .

Kuppel- und Signalmeldemelde-Strom der Einfahrten

$Y^2 Z^3 XIX, Y^2 Z^3 XVIII, Z^3 XVII, Y^1 Z^2, Z^1 U^2 IV, Z^1 U^1 III$

in Stellwerk V.

30 Volt

Abb. 29 .

Abb. 34 .

Abb. 38 .

Abb. 39 .

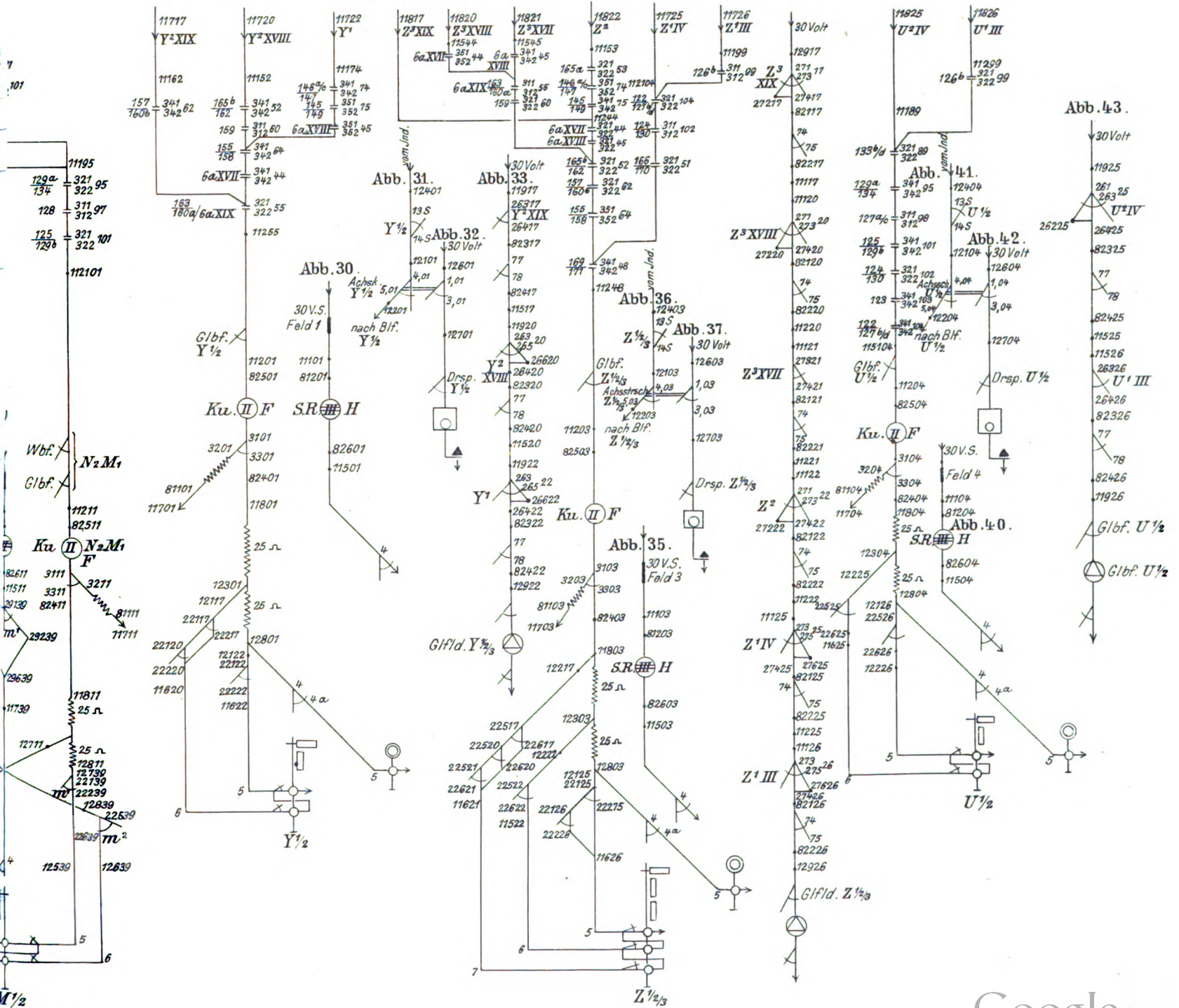









... auf dem Bahnhofs Schwerte.

Abb. 44 bis 48.

Freigabe-, Auflöse-, Kuppel-, und Signlrückmelde - Strom  
der Einfahrt J 1/2 in Stellwerk III.

30 Volt

V<sup>2</sup>M'

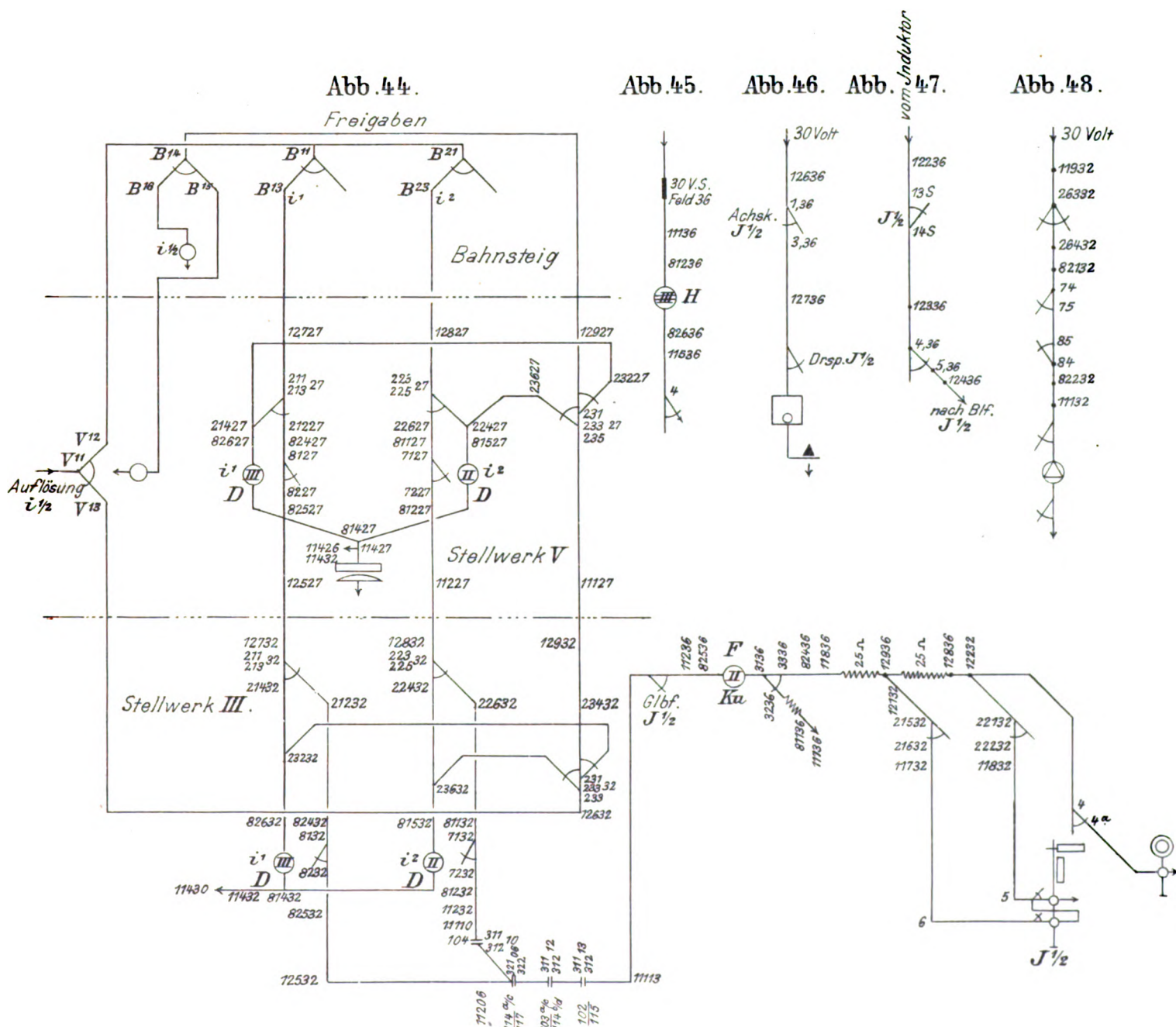





# Die elektrischen Stellwerke auf dem Bahnhofs Schwerte.

Abb. 49 bis 51.

Kuppel-, Signalmrückmelde-, Auflöse-, Stell- und Überwachung-Strom  
der Ausfahrten KL in Stellwerk III.

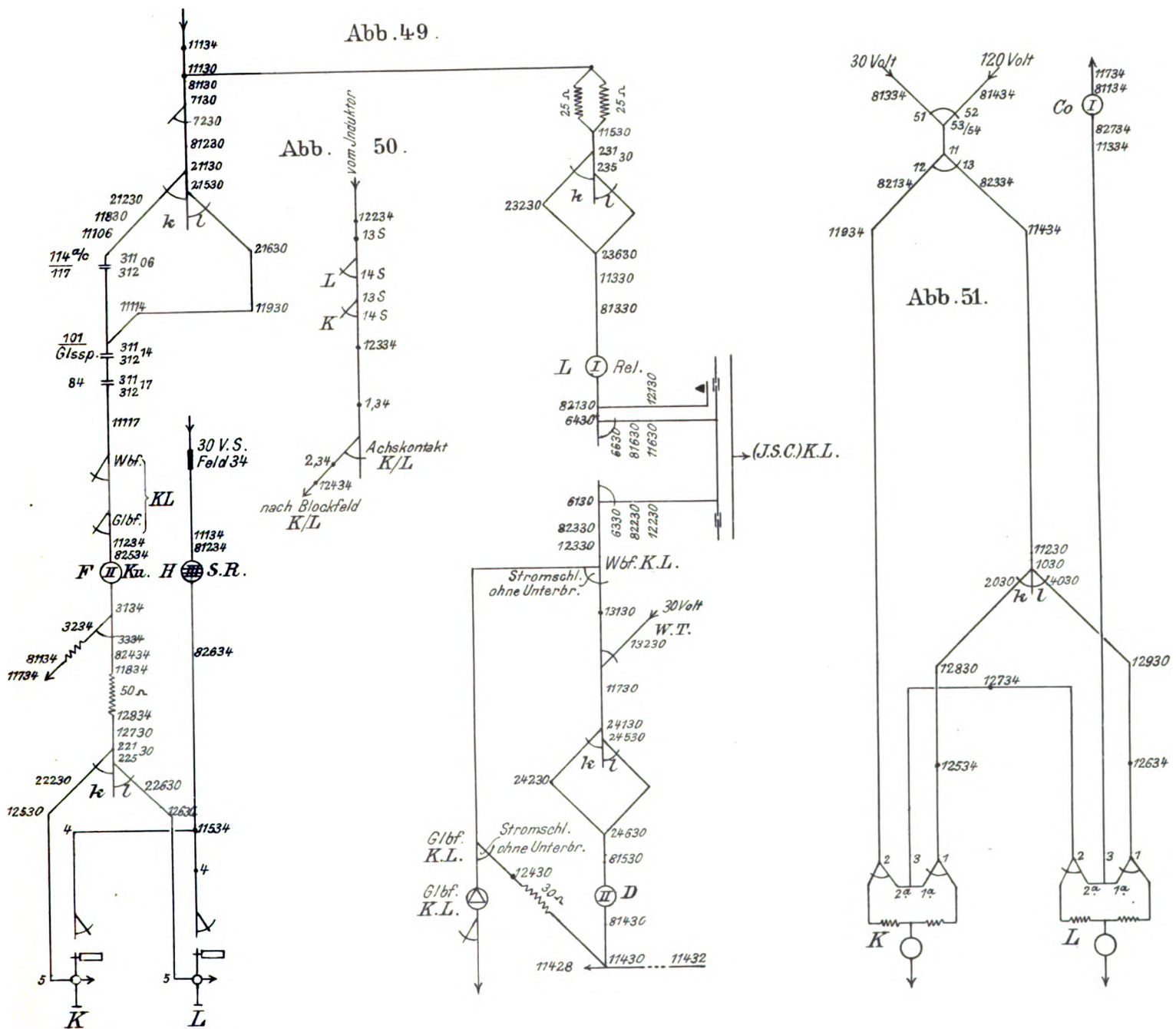











ischen Nordwestbahn.

Abb. 3.



Abb. 1 bis 3.  
Dreizylinder-Verbund-  
Schnellzug-Lokomotive.  
1:50. d. n. Gr.

Abb. 6.

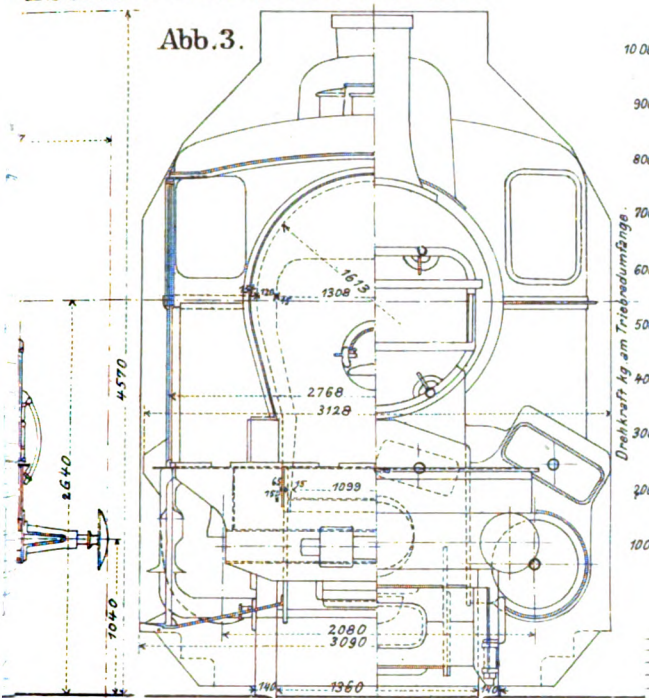

Abb. 4 bis 6.  
Vierzylinder-Verbund-  
Schnellzug-Lokomotive.  
1:50 d. n. Gr.

Abb. 7.

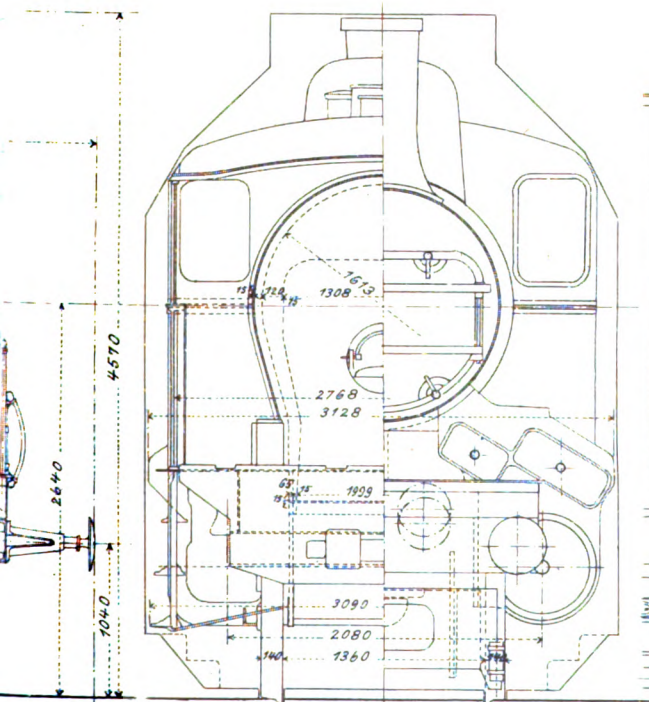

Abb. 8.

Zugkraftmesser für  
Eisenbahnfahrzeuge.  
M. 1:15.





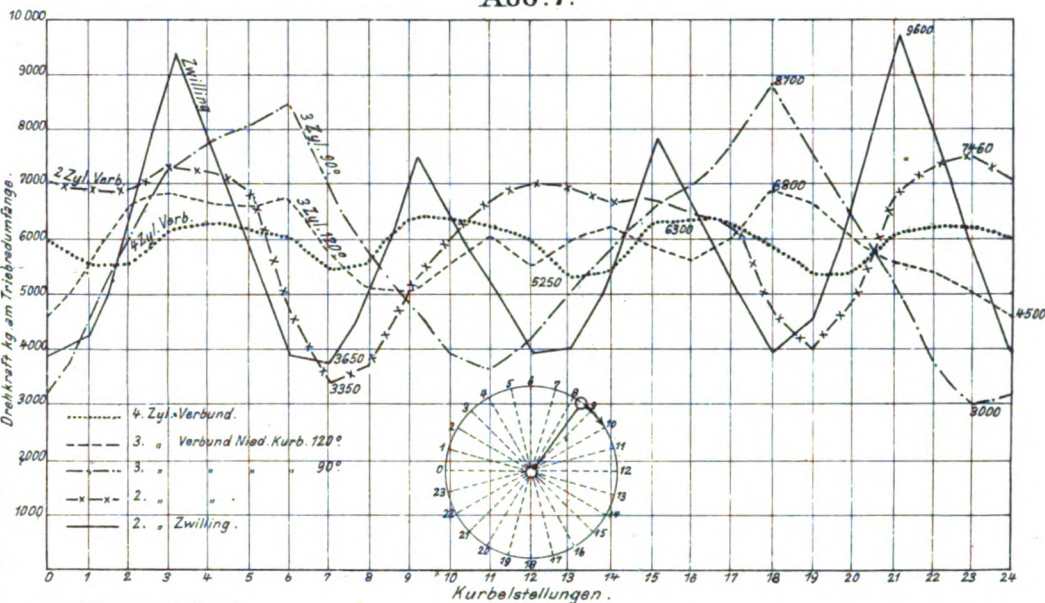



Abb. 1.

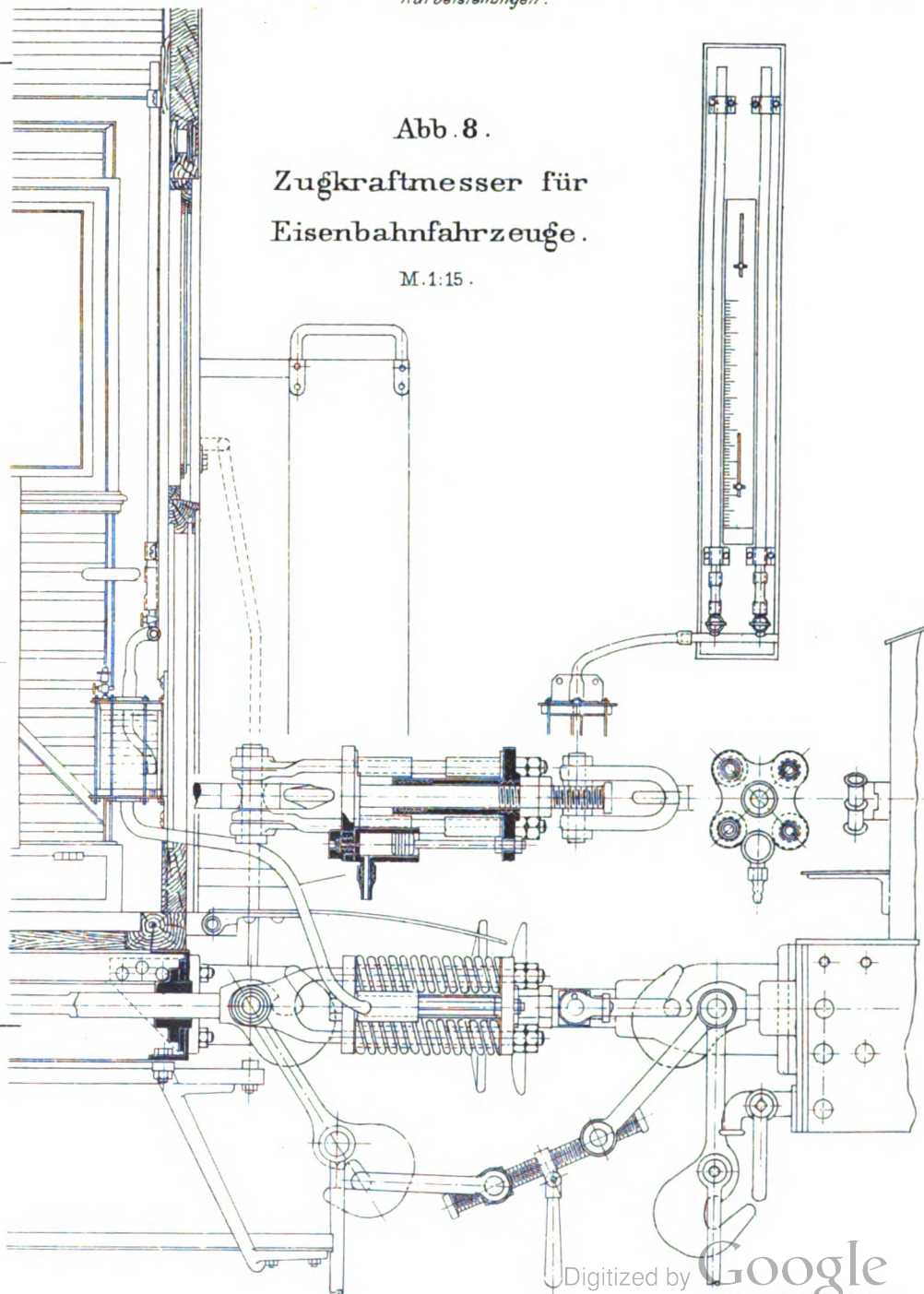

Abb. 3,  
Achsenhebe-  
vorrichtung.



Abb. 4. Vorrichtung zur Bestimmung  
der Haftfestigkeit zwischen Beton  
und Eisen.

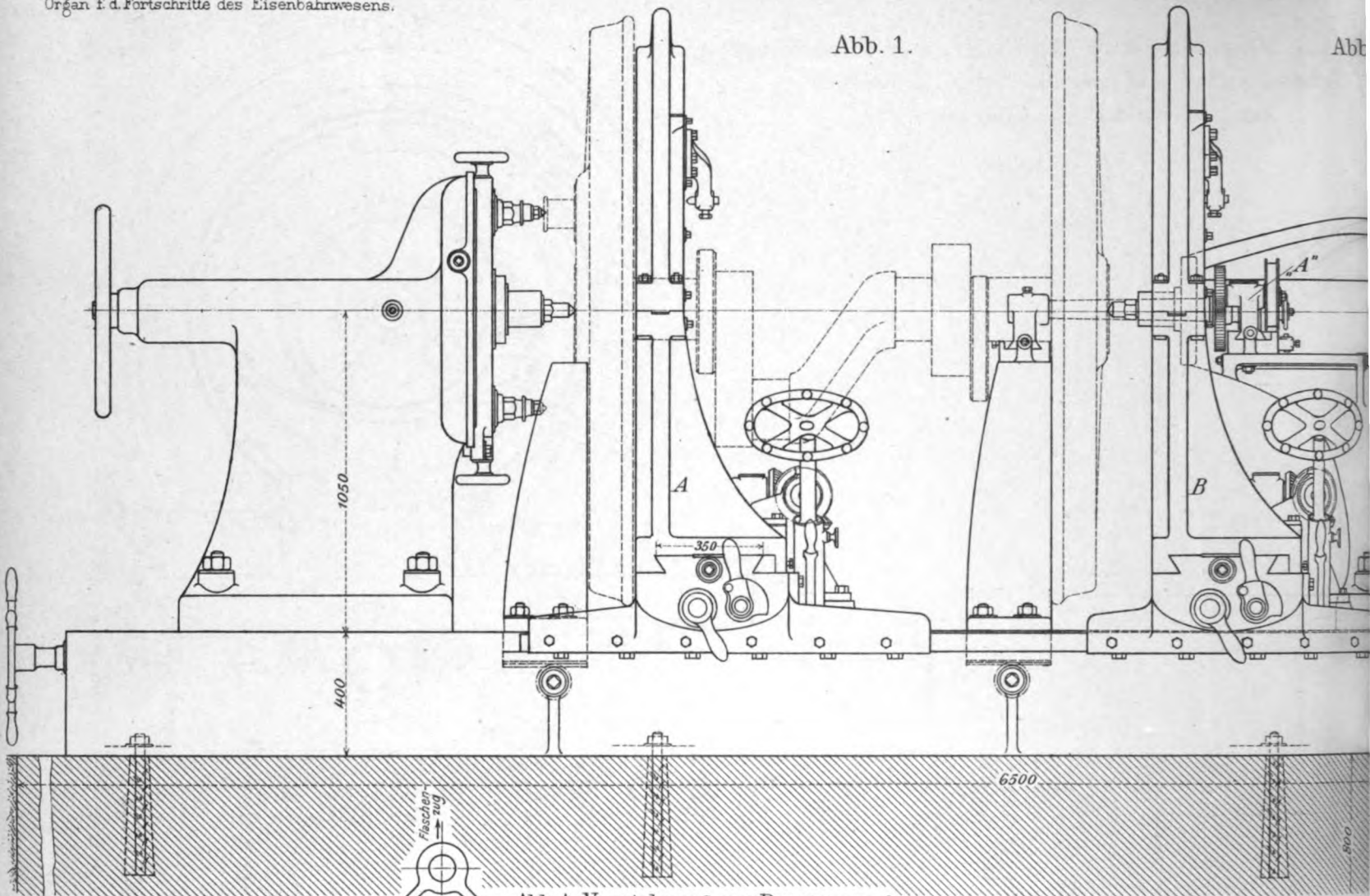

Abb. 5 und 6. Elektrische Straßens...

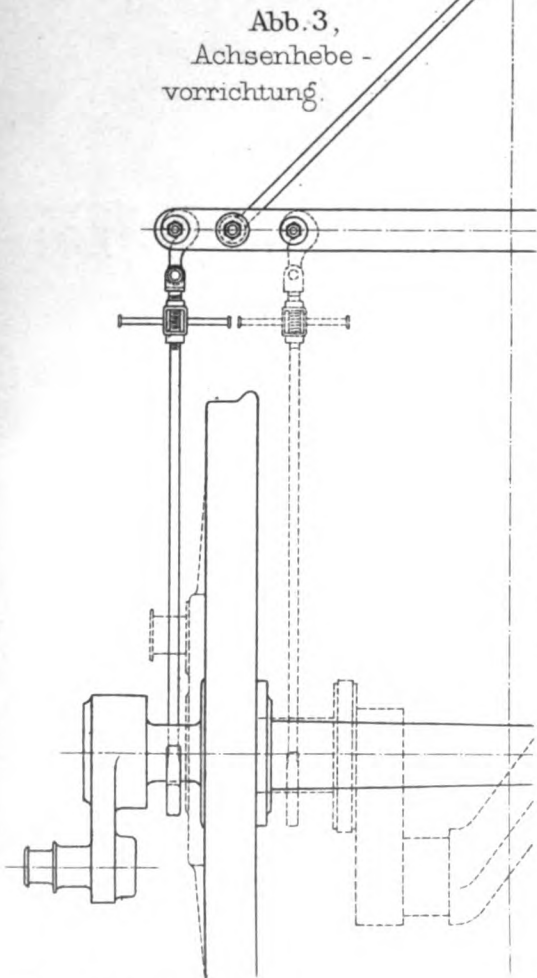

- Erklärung:**  
 $F_1, F_2$  = Sicherungen.  
 $S_1, S_2, S_3$  = Weichen.  
 $M_1$  = Nebenschlussmagnet.  
 $M_2$  = Reihenschlussmagnet.  
 $C_1$  = Erster Stromschliefer.  
 $C_2$  = Zweiter " "  
 $E$  = Erddrähte.  
 $T$  = Fahrrad.  
 $G$  = Grünes Signallicht.  
 $R_1, R_2$  = Rote Signallichter.  
 $D_1, D_2$  = Entlastungslampen.  
 $S_3$  = Signallichtweiche.



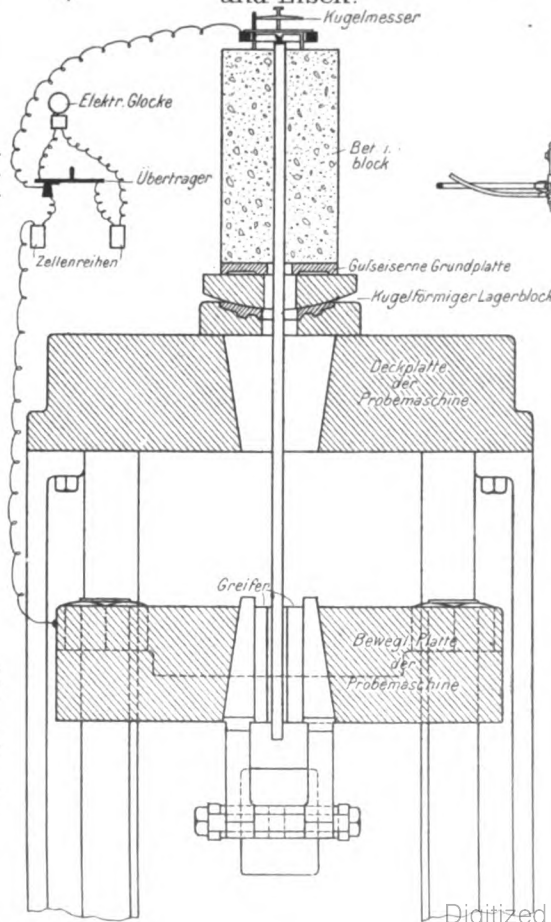
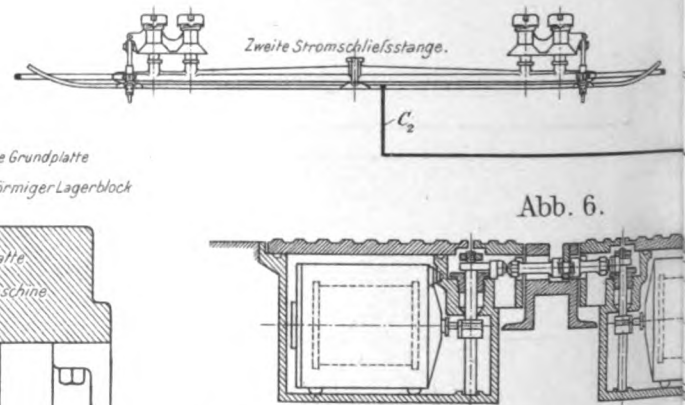

Abb. 2.

1 bis 3. Maschine zum Abdrehen der Kurbelzapfen, Achsschenkel und zweimittigen Scheiben an Lokomotiv-Achssätzen.

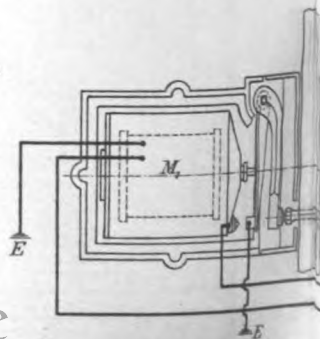
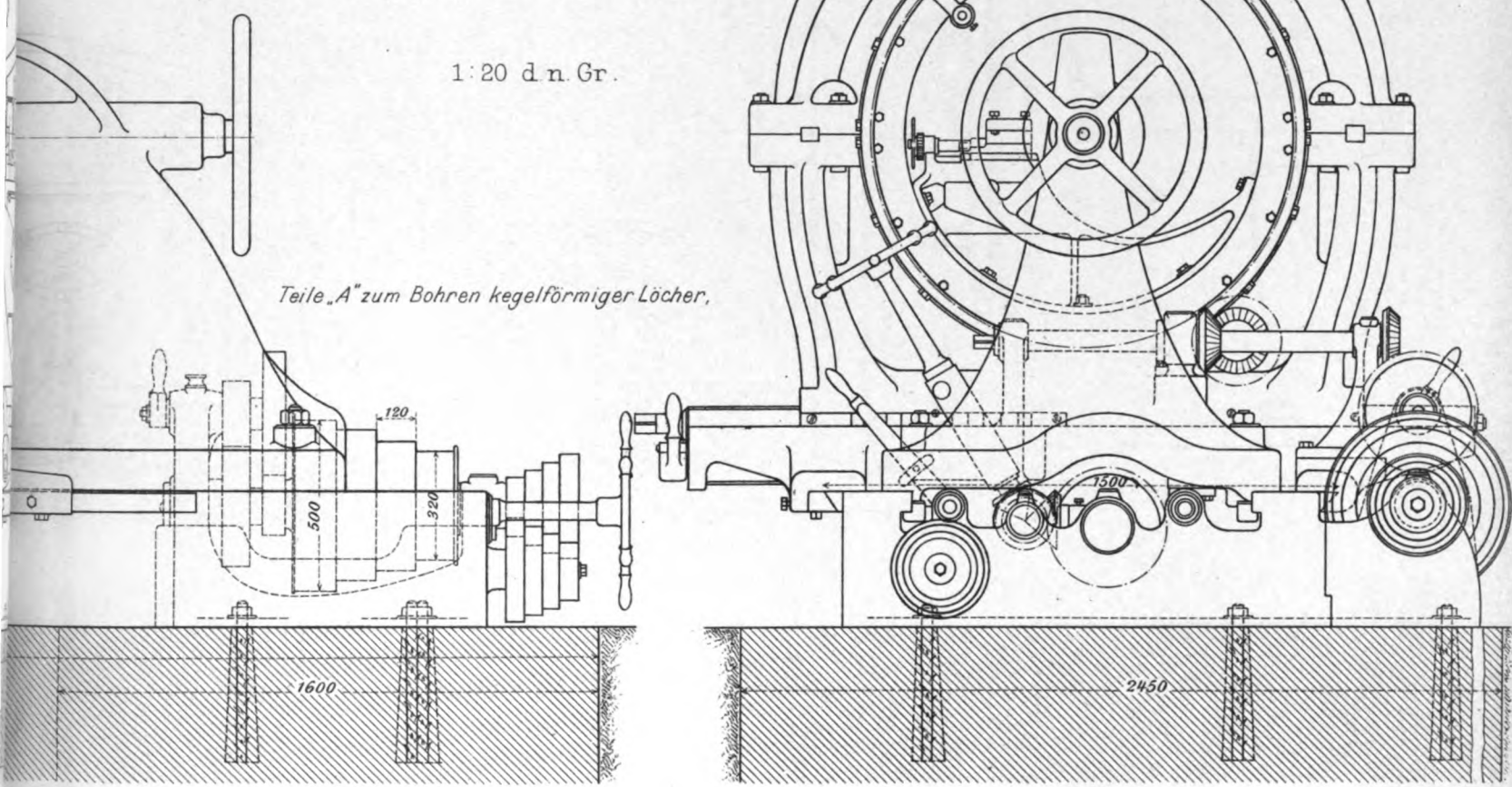

5. Weichenstellvorrichtung von Tierney und Malone.



Abb. 7.

Abb. 8.

Abb. 7 u. 8. Moore'scher Schienenbohrer.



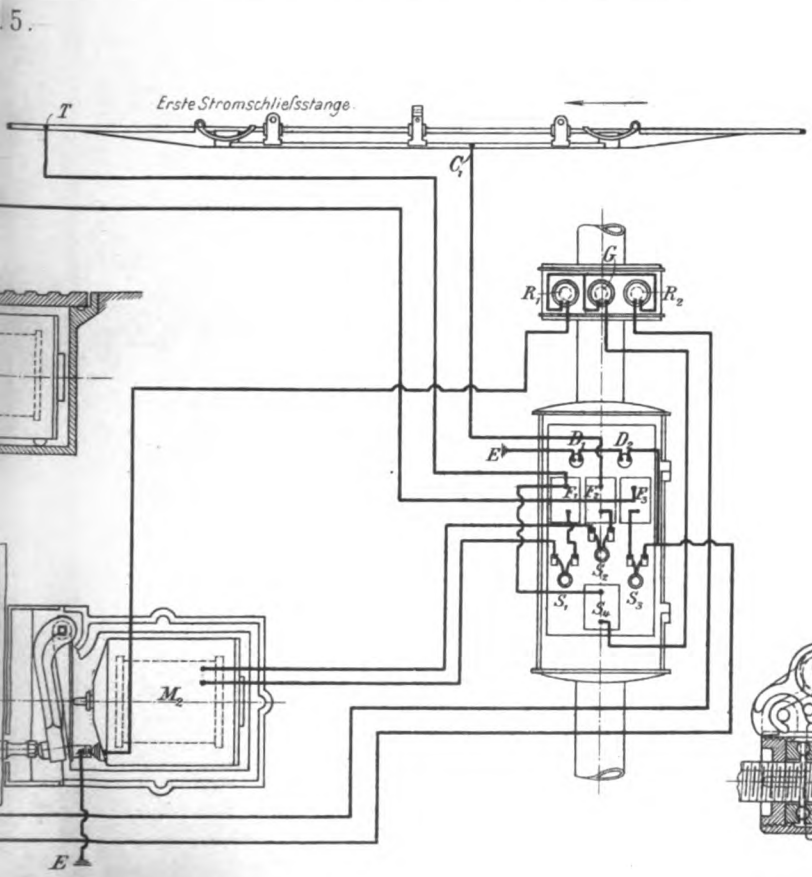







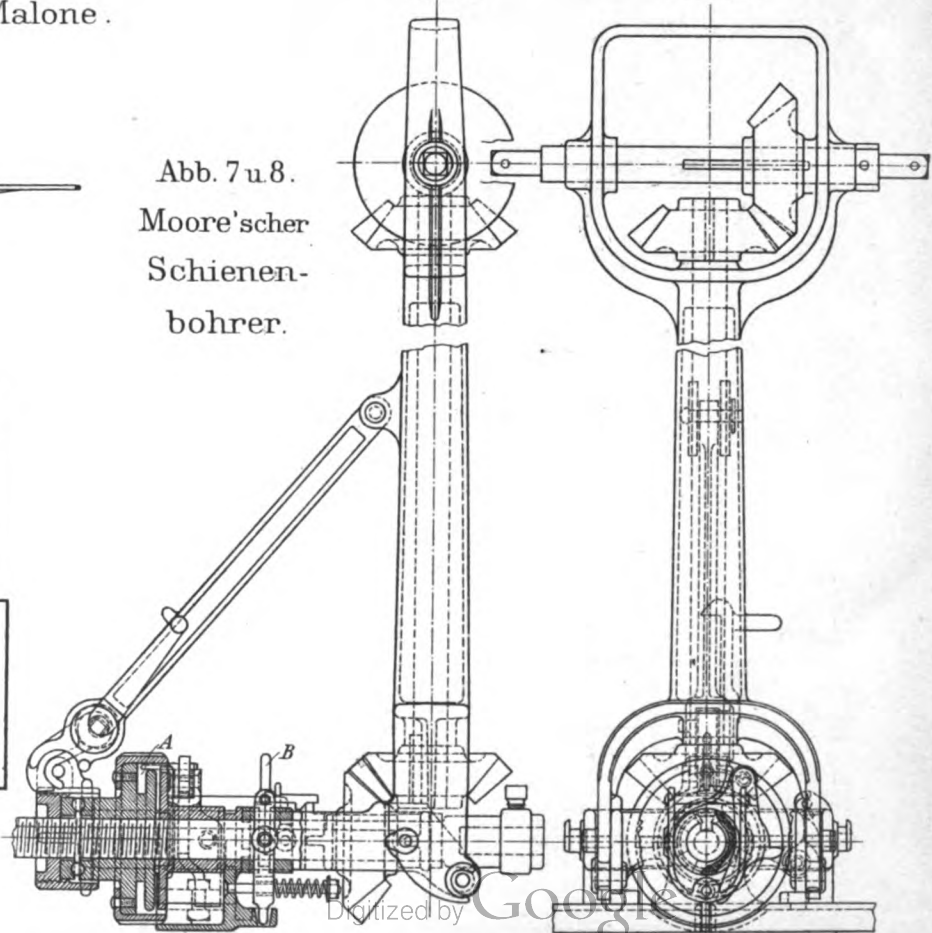



Abb. 1.



Abb. 1-6: Elektrisches Weichen- und Signalstellwerk in Didcot.

Abb. 5.

Abb. 6.

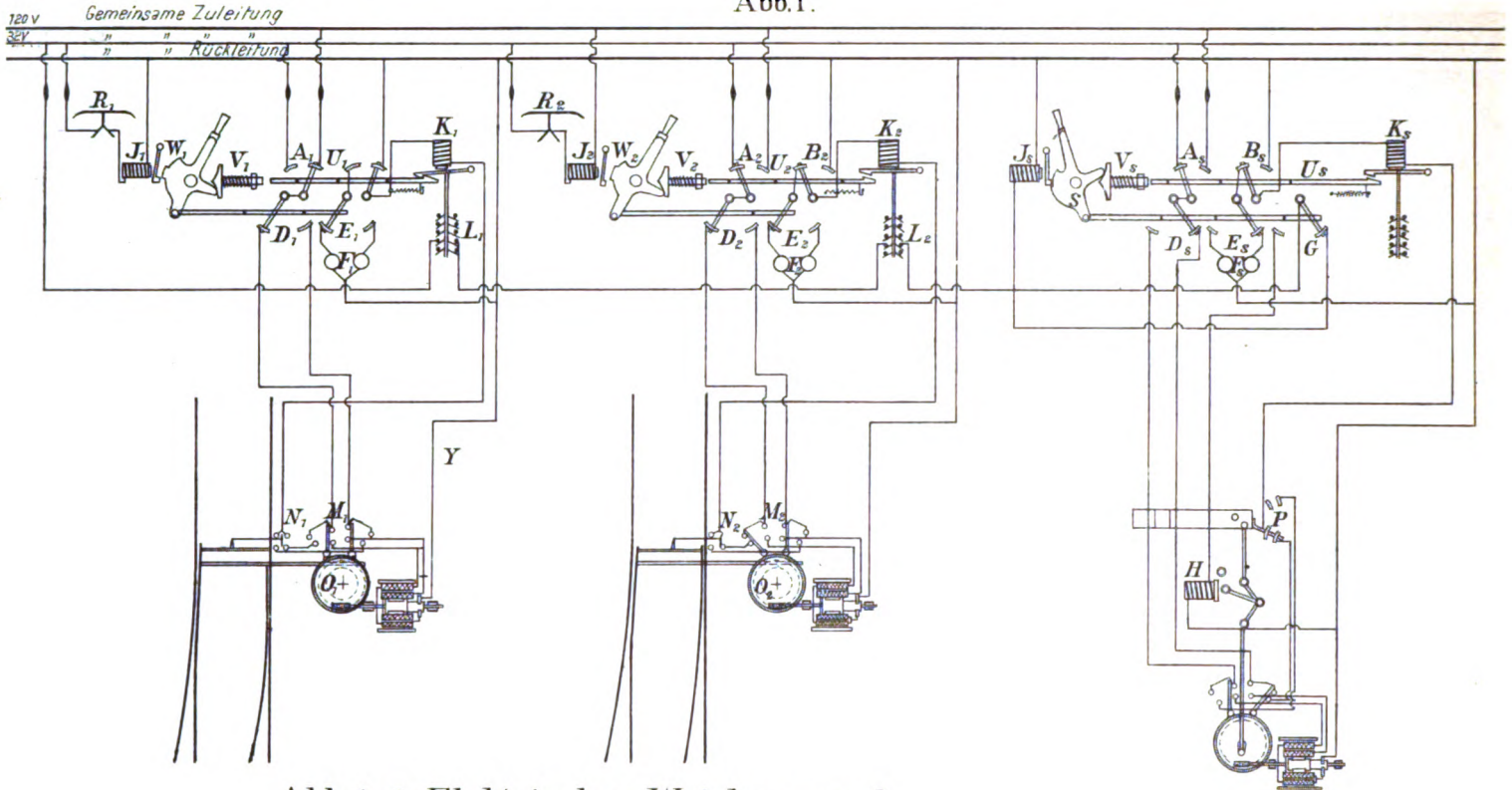

Abb. 9.  
Grundriss des neuen Union-Bahnhofes in Lexington, Kentucky.



Abb. 2.

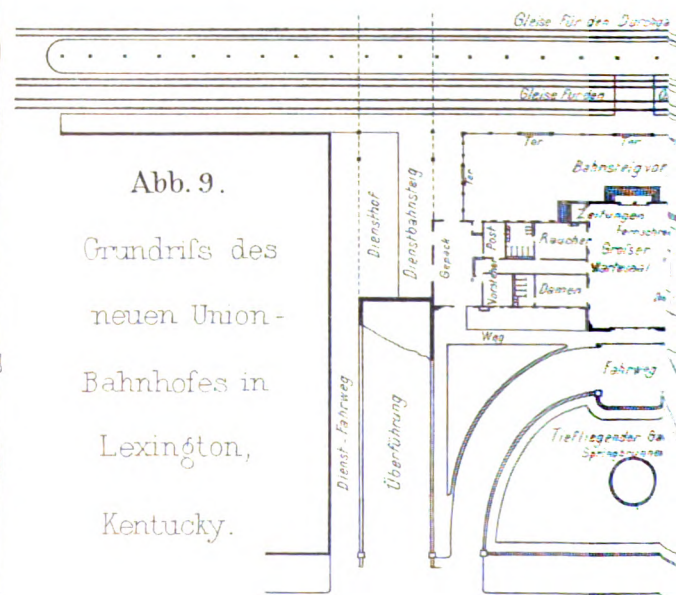
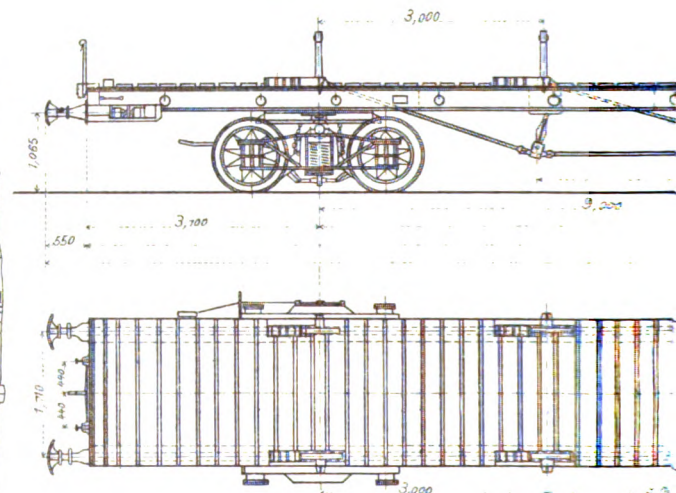
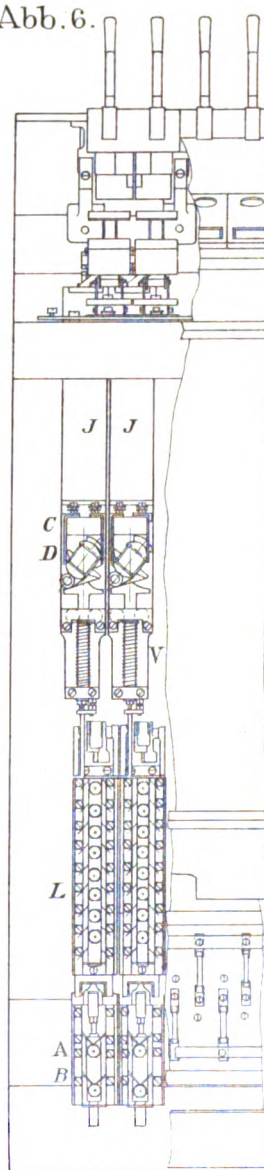
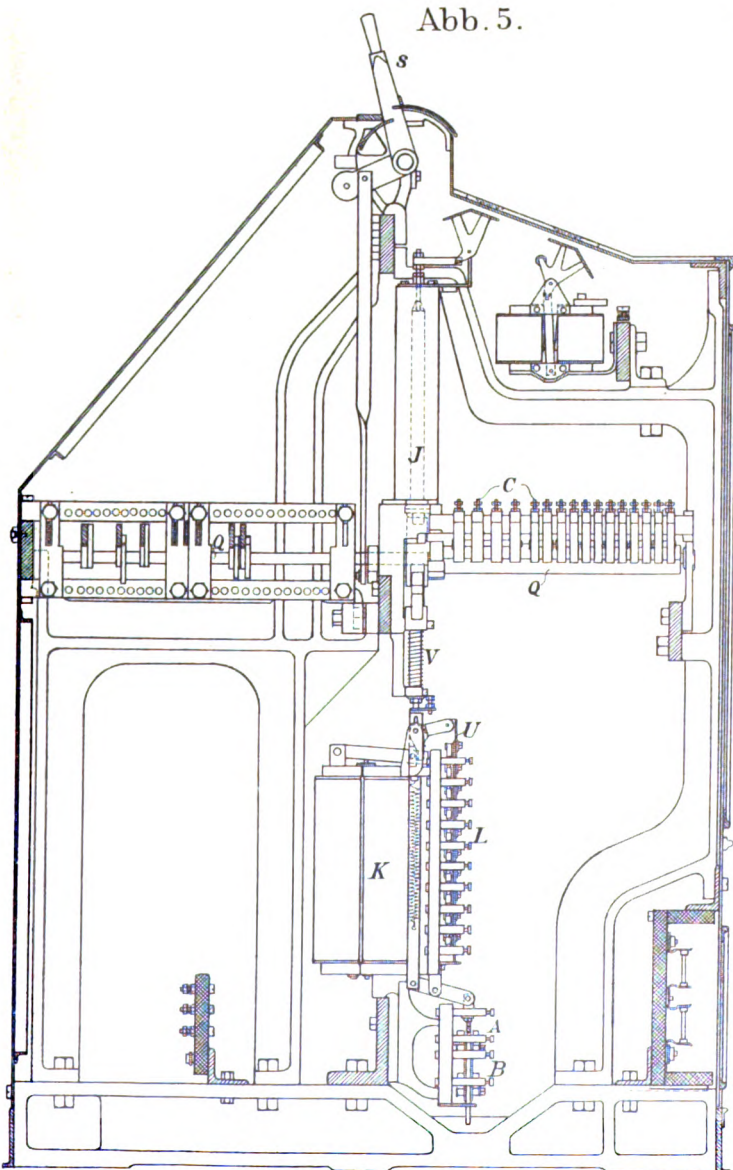

Abb. 3. Schnitt A-B.



Abb. 4.

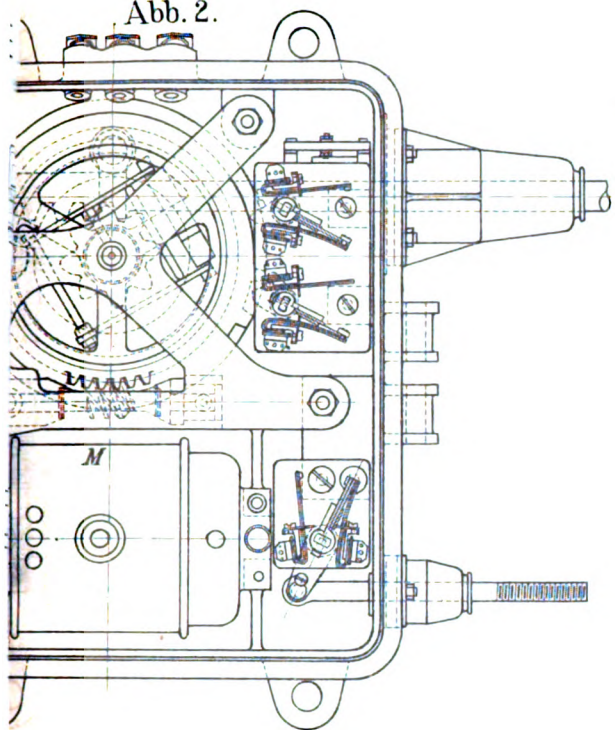

Abb. 7 u. 8: Schienenbeförderungswagen 1:100.

Abb. 7. Längsansicht.

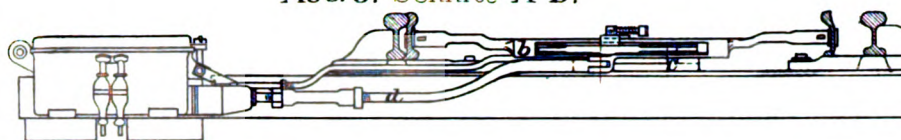

Abb. 8. Grundriss

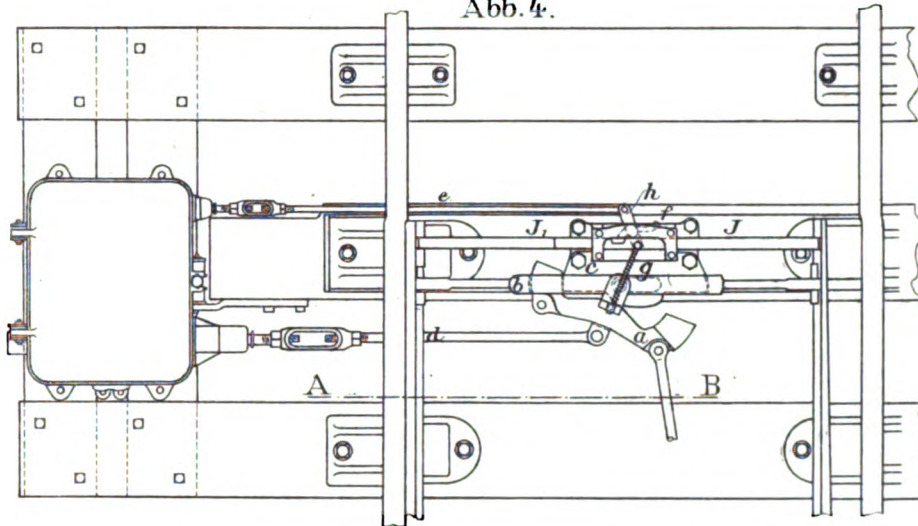

Abb. 13.

Schienenabladevorrichtung von Dahm.

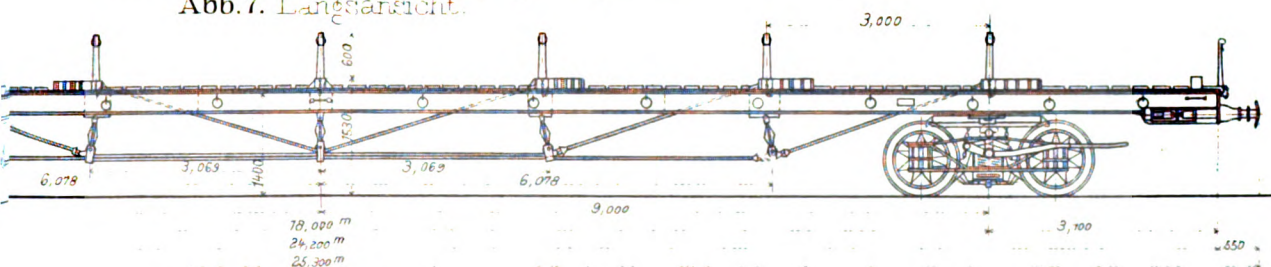

Abb. 10-12. Der elektrische Betrieb des Simplontunnels.

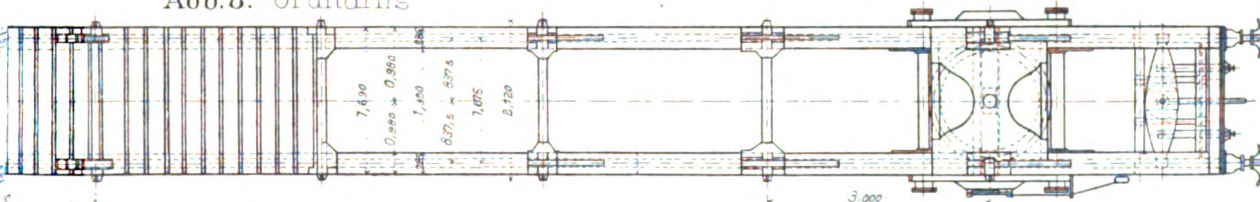
Abb. 10.



Abb. 11.

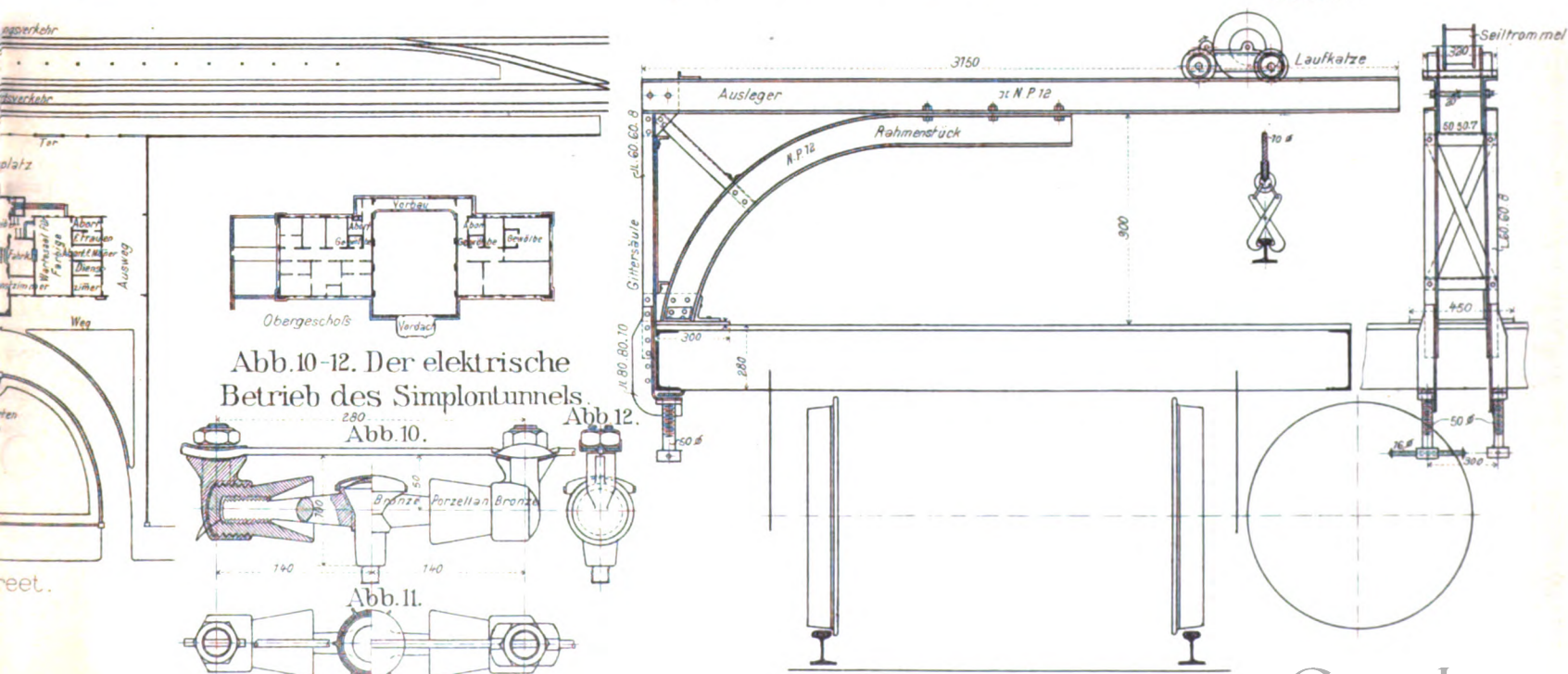





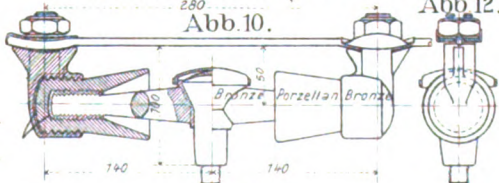
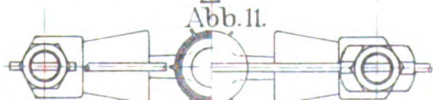

# Zweigleisige Eisenbahn-Drehbrücke über

Abb. 1. Ansicht. 1:200.



Abb. 3. Lageplan. 1:1000.



Abb. 7. F.

Abb. 5 u. 6.

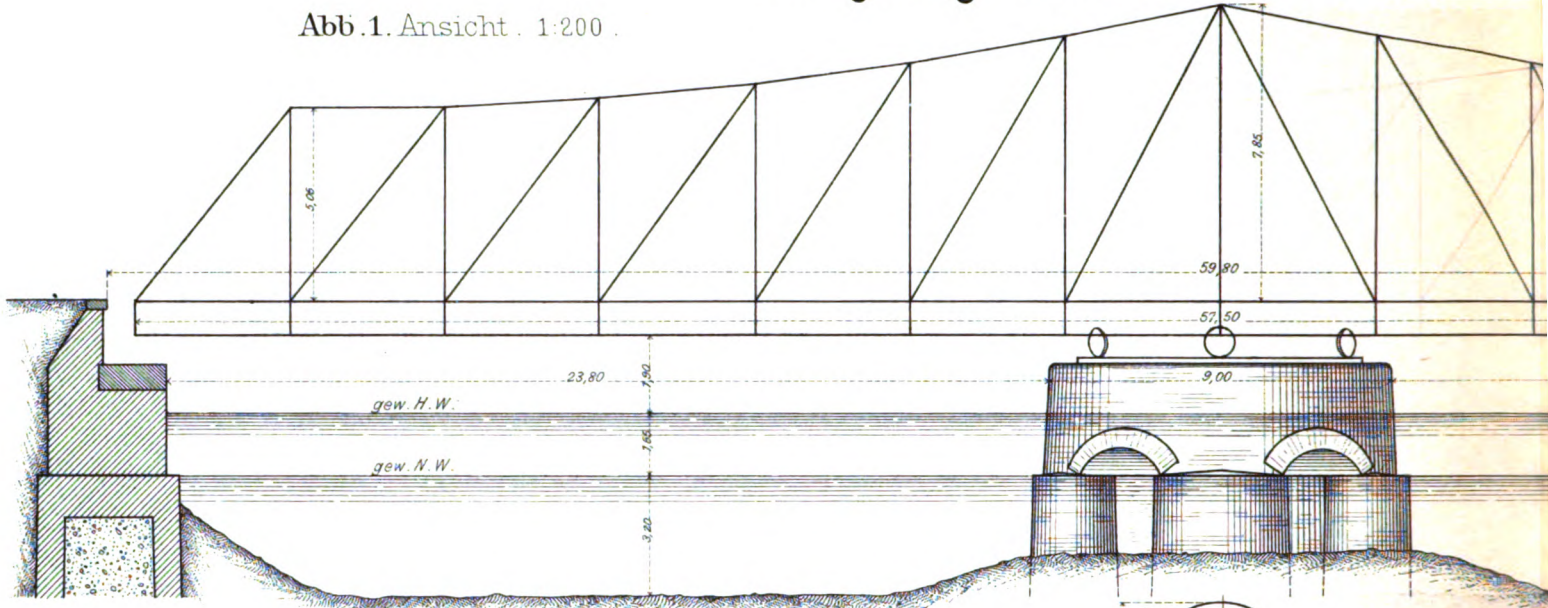
Auflager für die positiven und negativen Stützendrücke.

Schnitt c-d. 1:50.

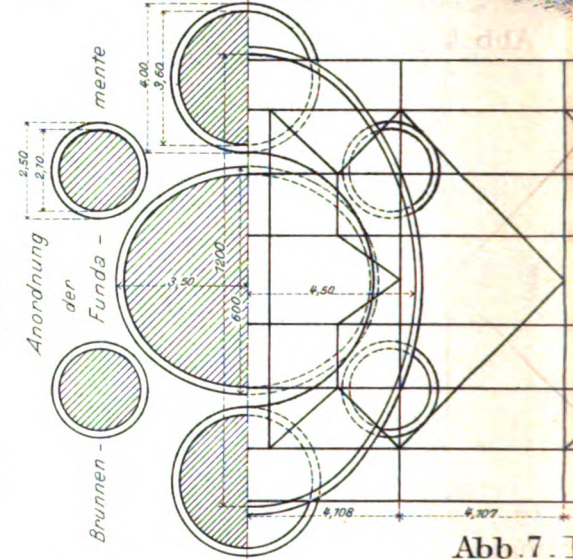
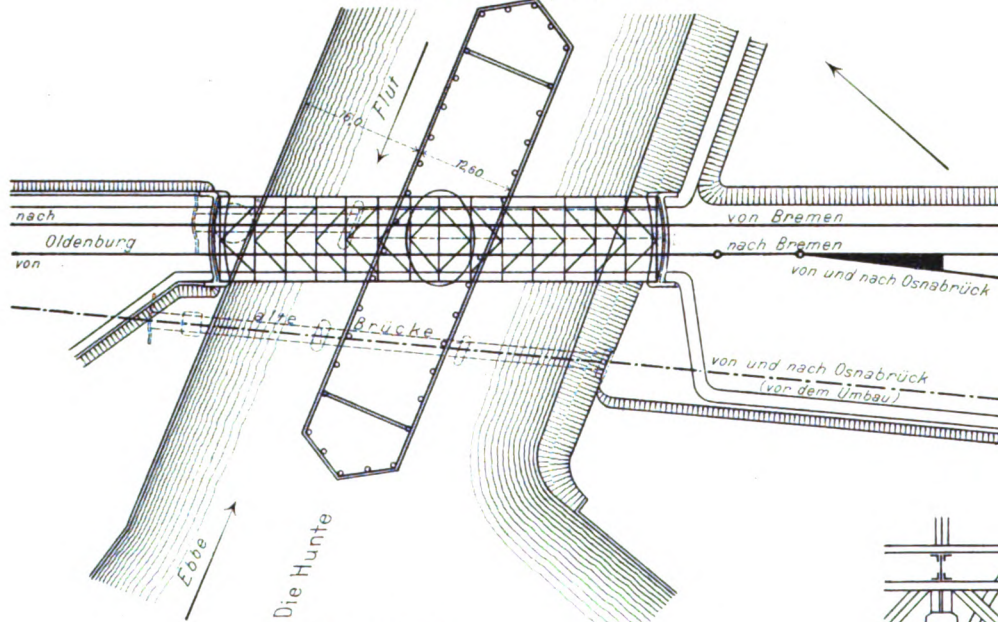
Schnitt e-f. 1:50.

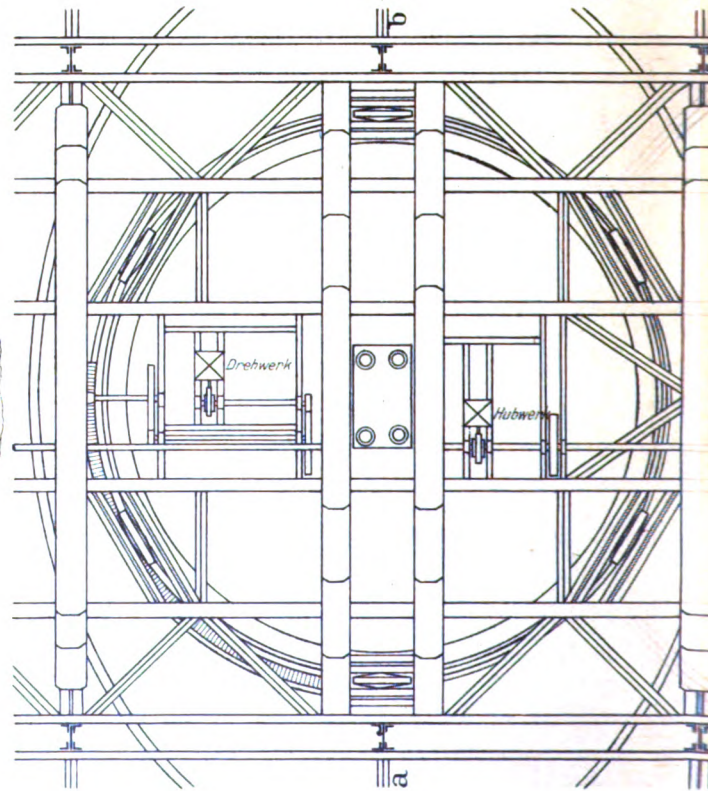
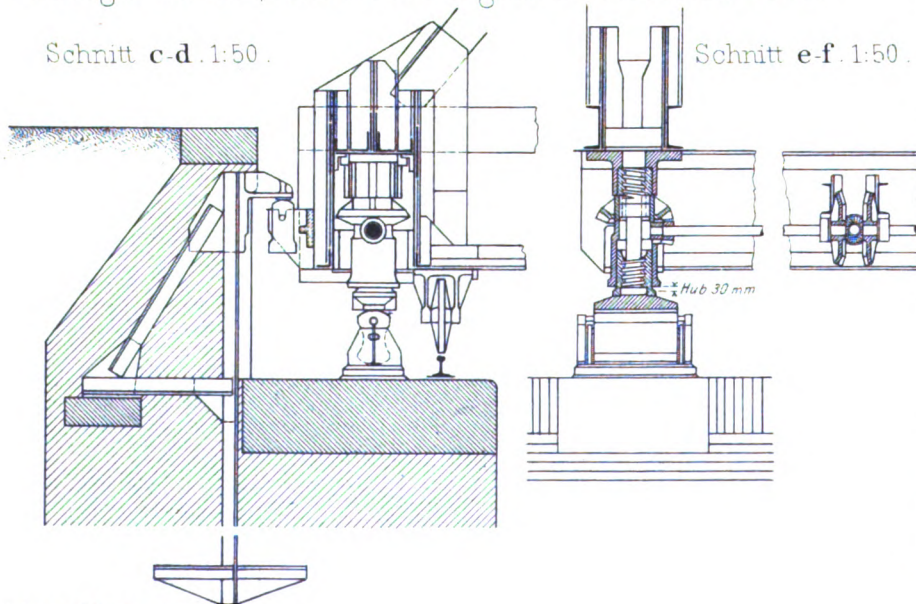



die Hunte bei Oldenburg, ausgeführt 1904-1905.



Abb. 4. Grundriss. 1:200.



hrbahn. 1:100.

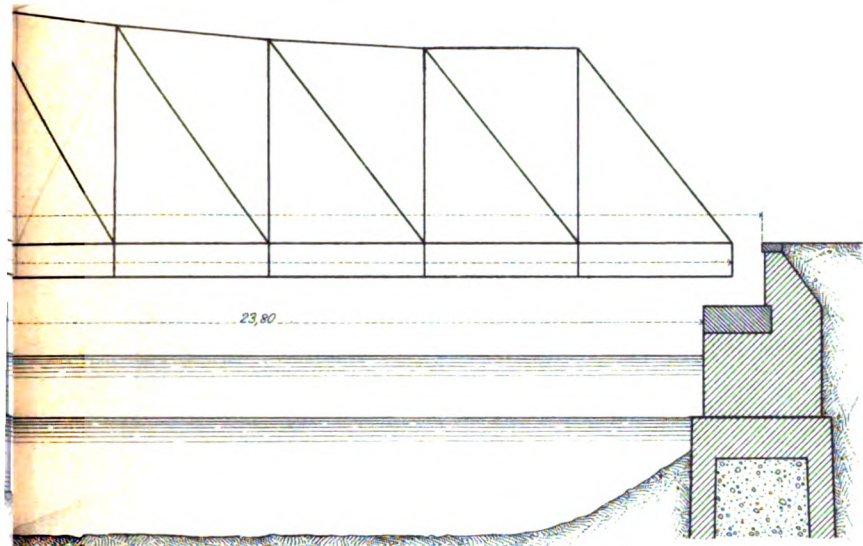
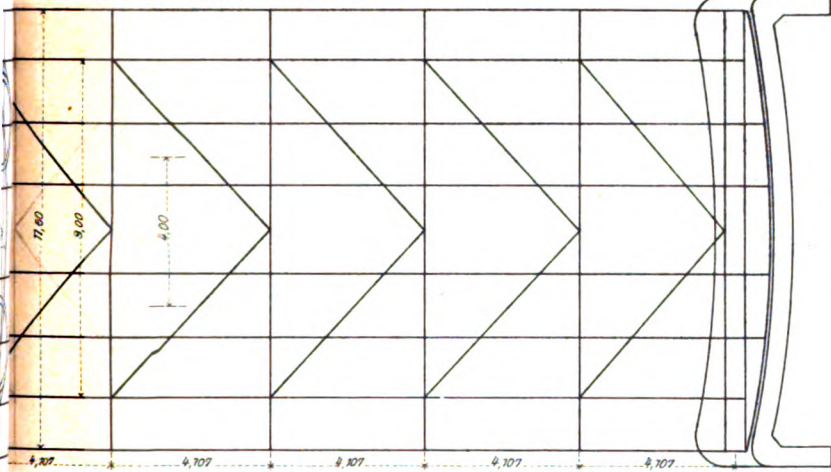

Abb. 2. Schnitt a-b. Endrahmen.



Abb. 9. Brücke geschlossen.

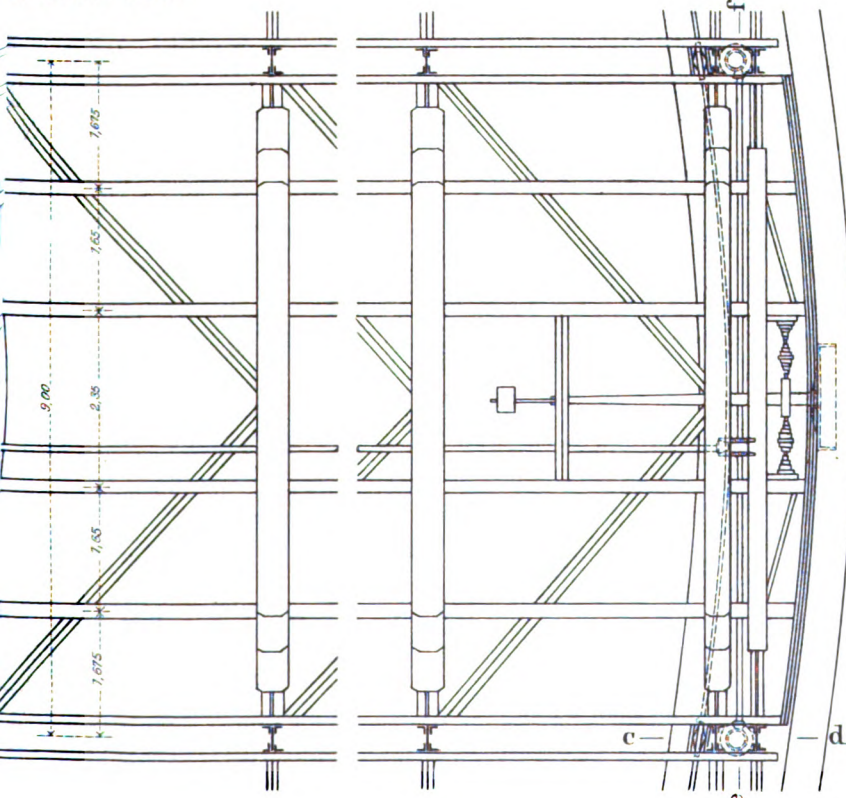

Abb. 10. Brücke offen.

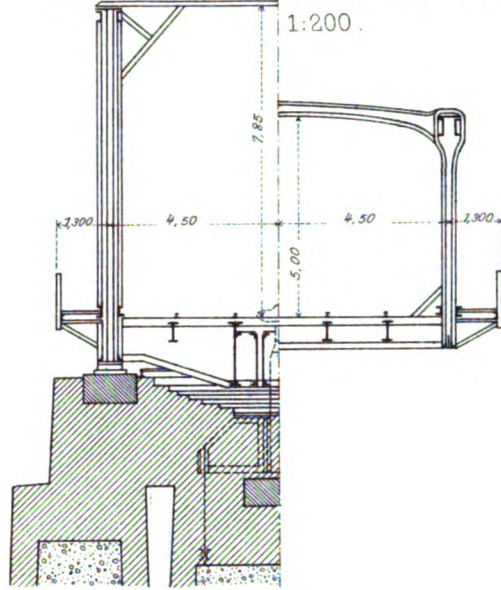

Abb. 8. Drehsäule und deren Verankerung im Mauerwerk.



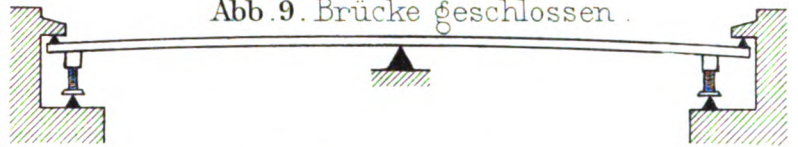



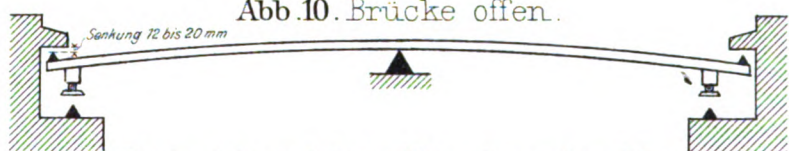
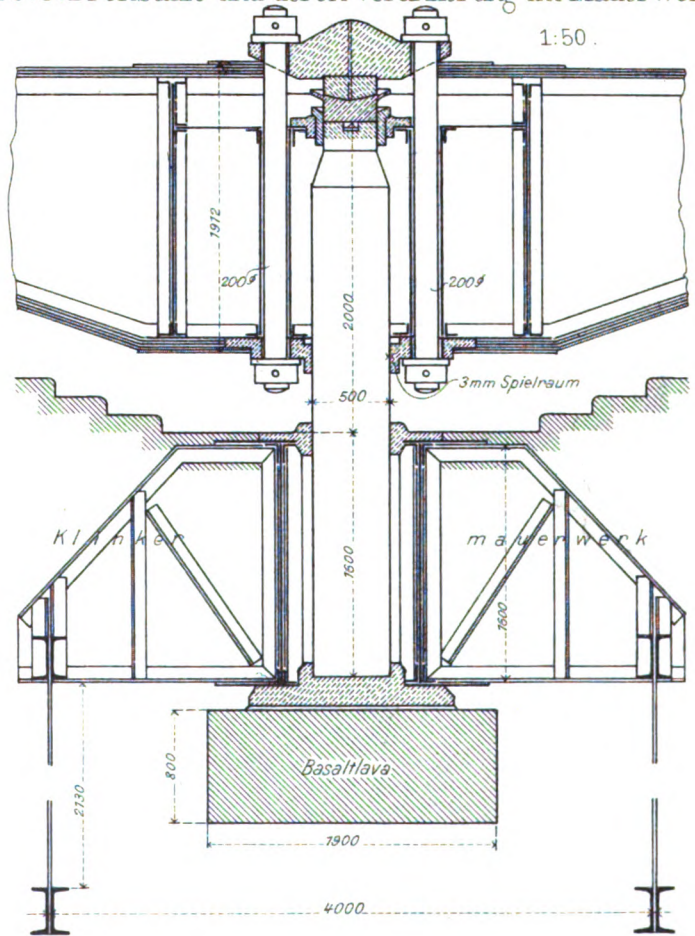
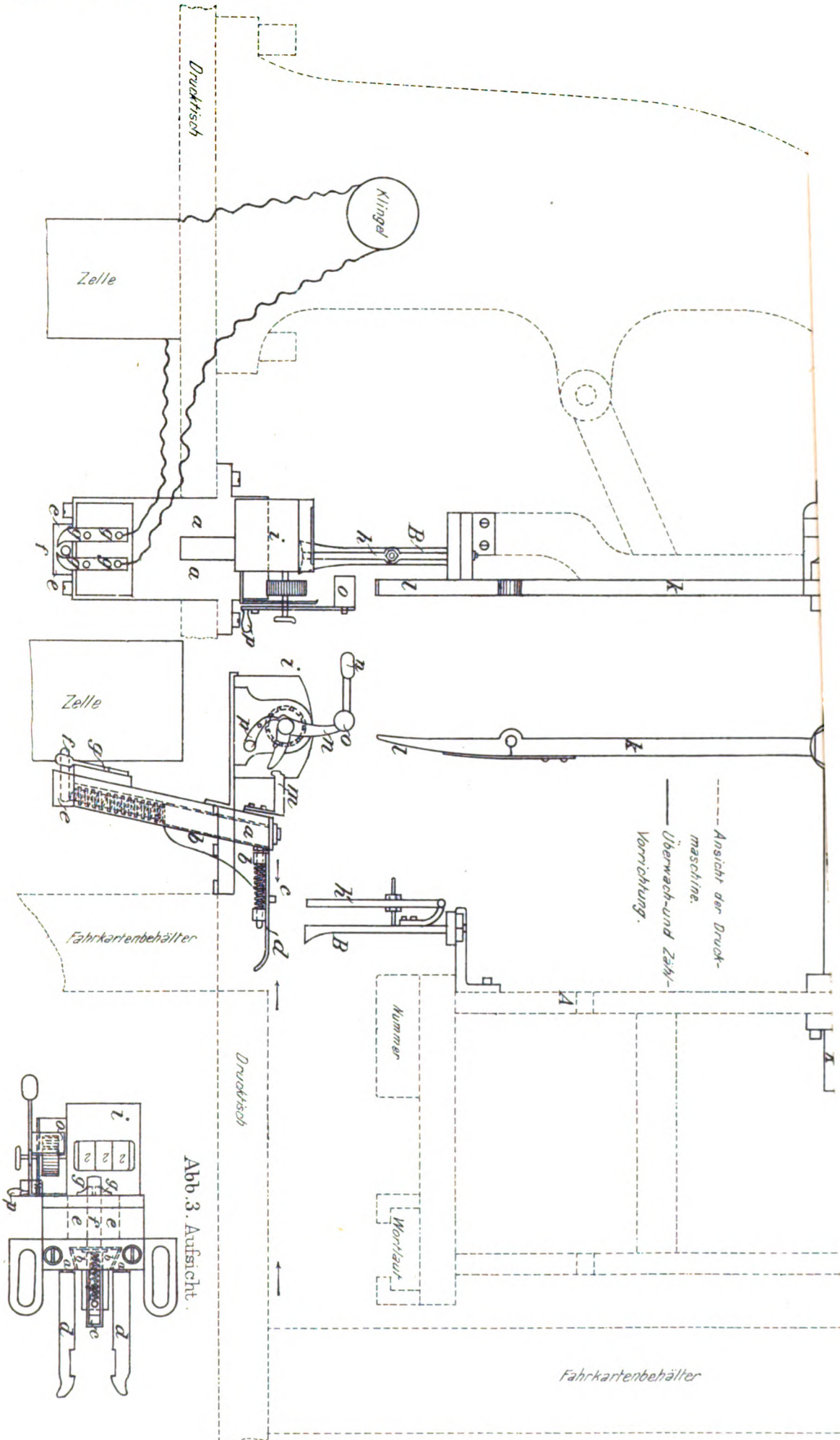

Lith. Anst. v. F. Wirtz, Darmstadt.







Abb. 1-13: Strohmeier:  
Die Albulabahn.

Abb. 1. Übersicht.

Masstab der Längen 1:400000  
" " Höhen 1:20000



Abb. 4. Rhein-Brücke bei Thuisis, km. 0,51.



Abb. 7. Schmittentobel-Brücke, km. 21,454, R=120m

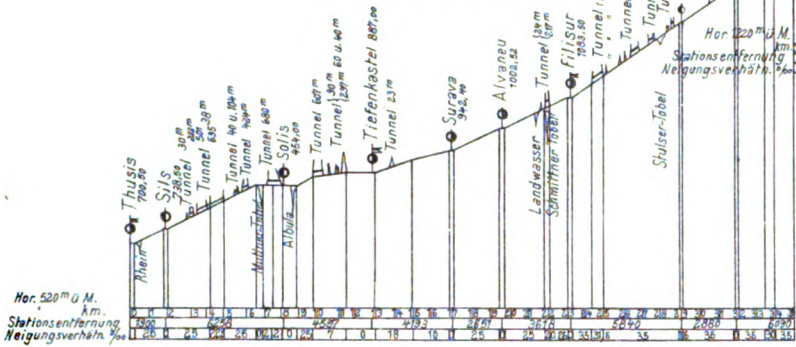

Abb. 12. Lehrgerüst für die Hauptöffnung der Solisbrücke. Masstab 1:350.

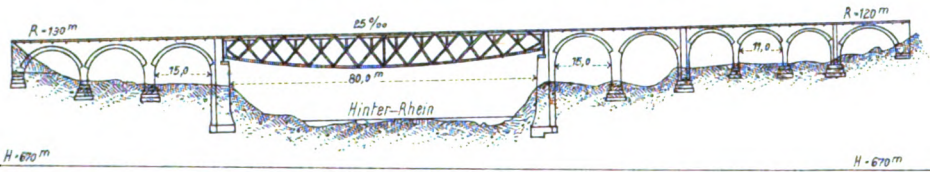

Abb. 6. Solis-Brücke, km 8,651.

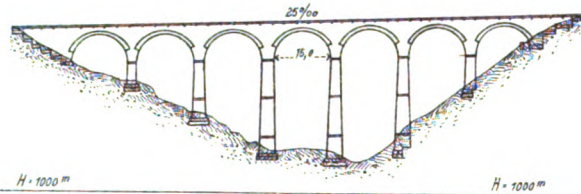

Abb. 5.

Muttartobel-Brücke km 7,011.

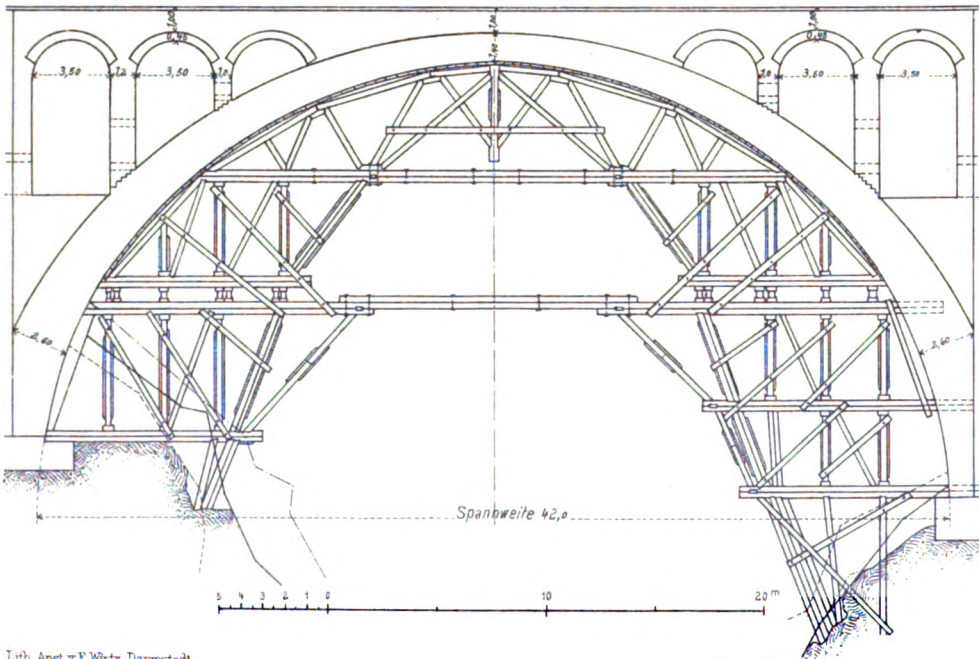

Abb. 10. Landwasser-Brücke, km 21,876, R=100m

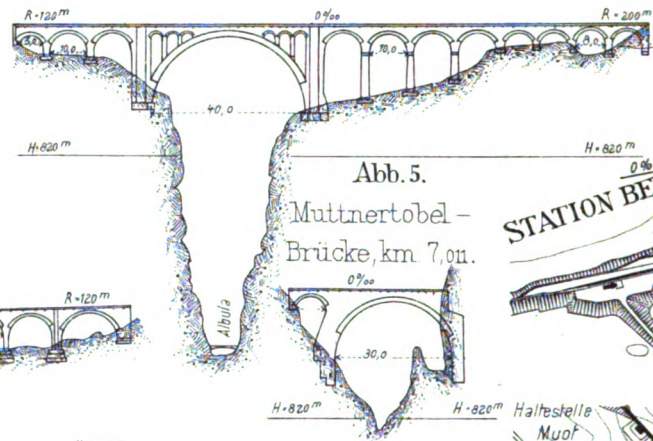

Abb. 8. Stulsertobel-Brücke, km 28,466.

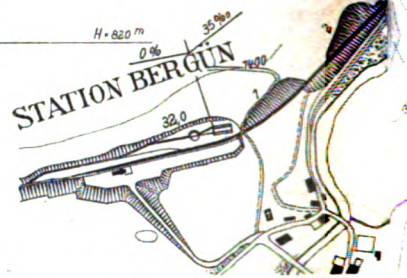

Abb. 9. Val-Tisch-Brücke km 3

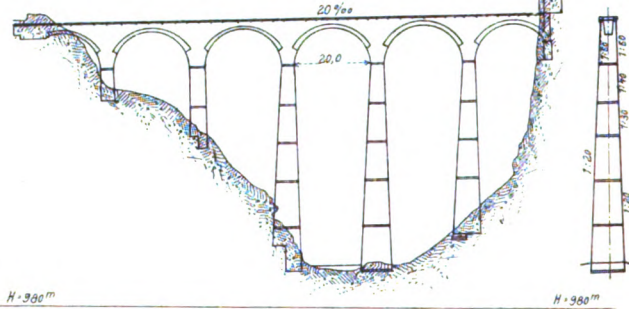

Abb. 11. Albulabridgen, km 41,368 u. km 41,723, R



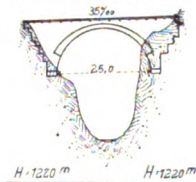

Abb 2. Lageplan der Doppelschleife bei Bergün.  
Mafsstab 1:7500.

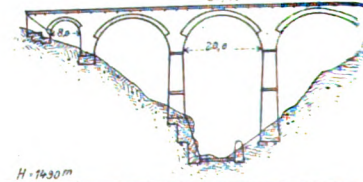

Abb. 3. Lageplan der Entwicklung  
von der Haltestelle Muot bis Naz  
Mafsstab 1:7500.

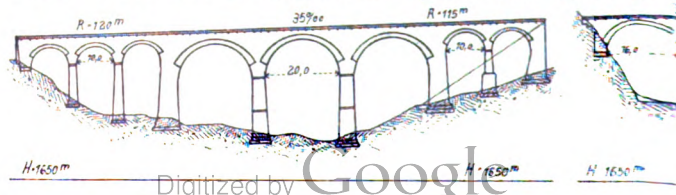

Abb. 13. Längenschnitt, Grundrifs und Pfeiler der Solis-Brücke. Mafsstab 1:700.



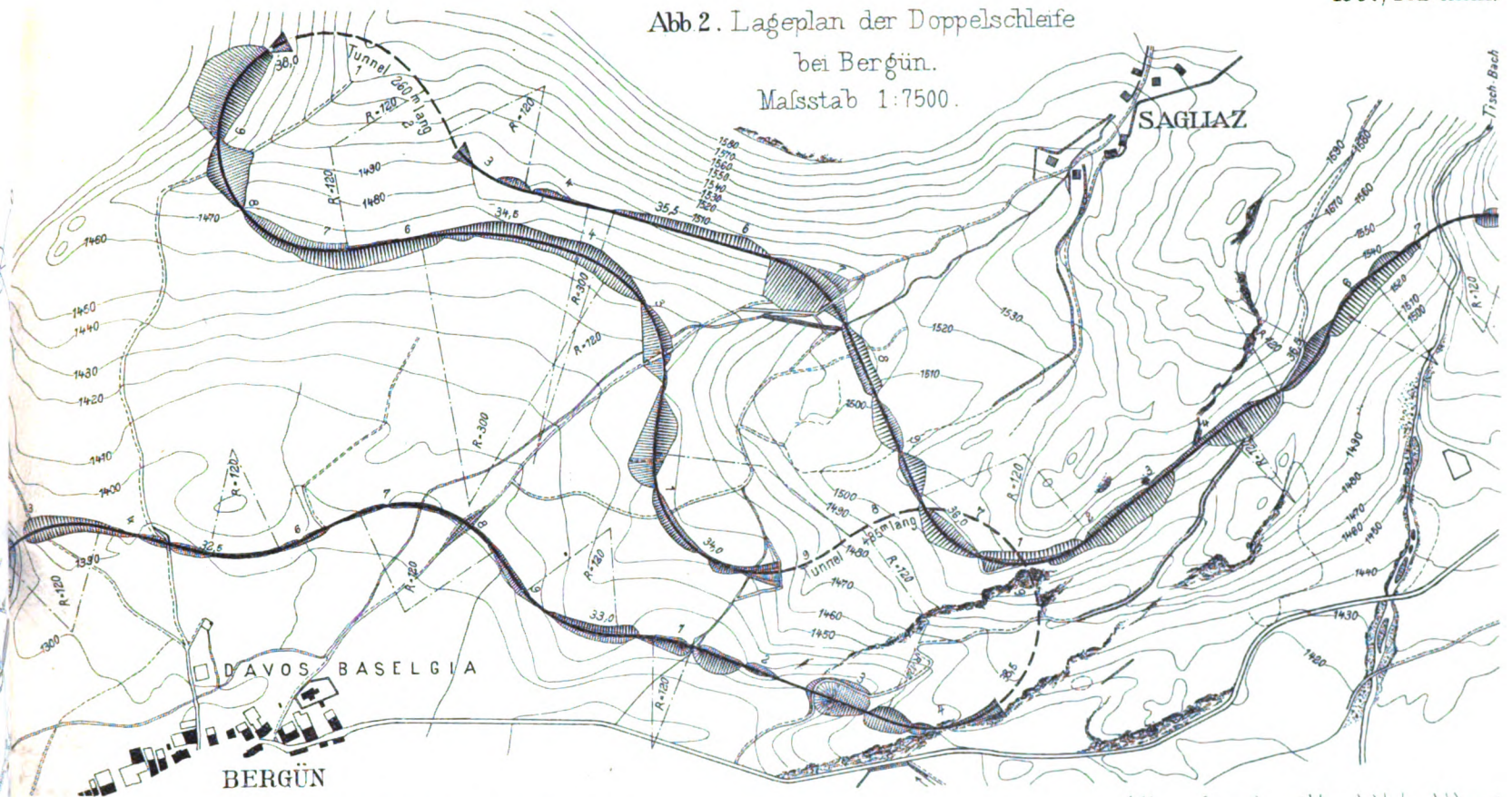

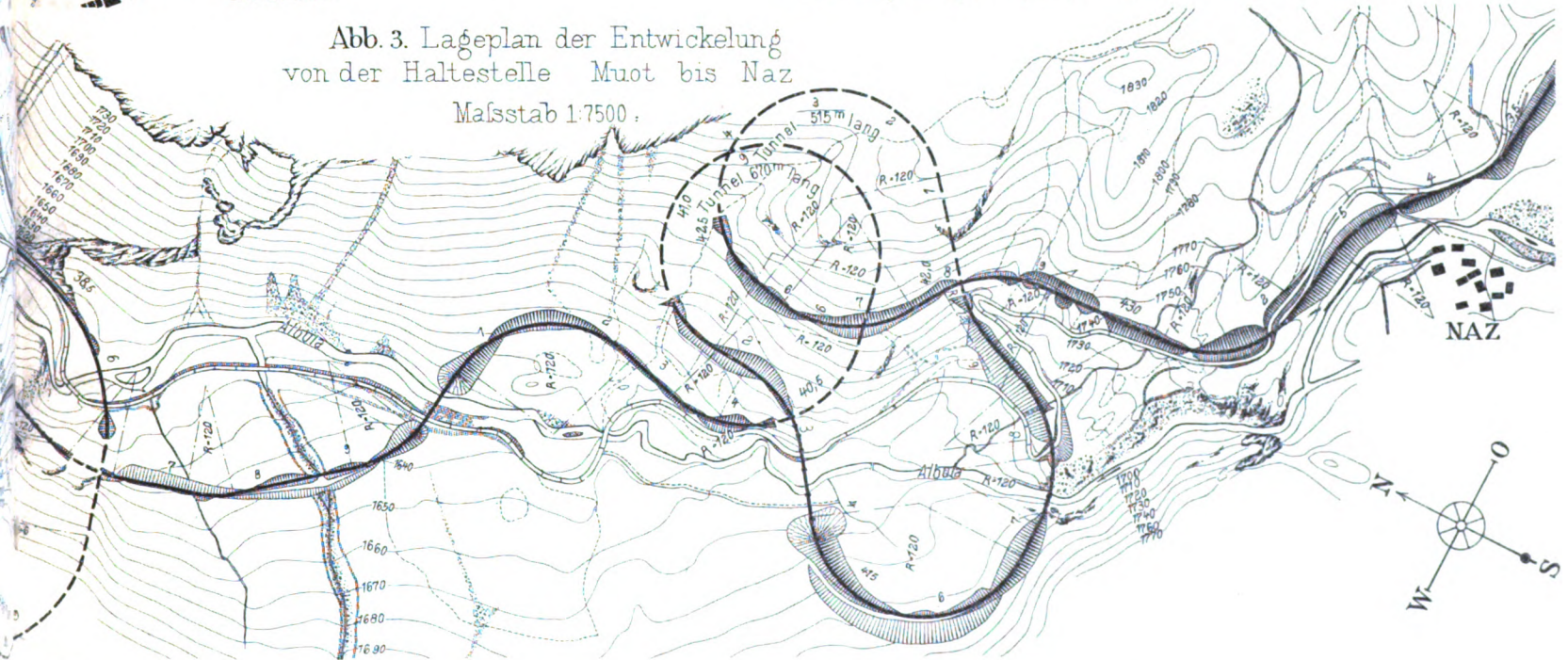

Abb. 14. Längenschnitt der Uebersetzung des Schmittentobels und der Landwasserschucht.

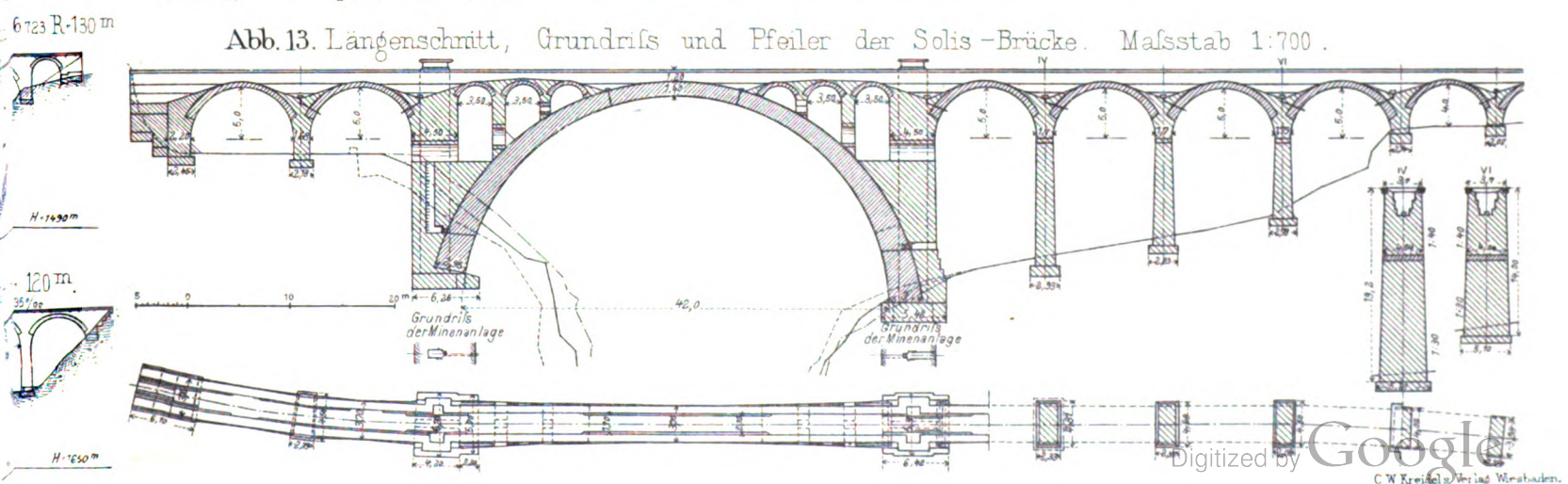

Abb. 15. Landwasser-Brücke mit den Lehr- und Transportgerüsten.



Abb. 16. Lehrbogen der Landwasser-Brücke.

Maisstab 1:175.

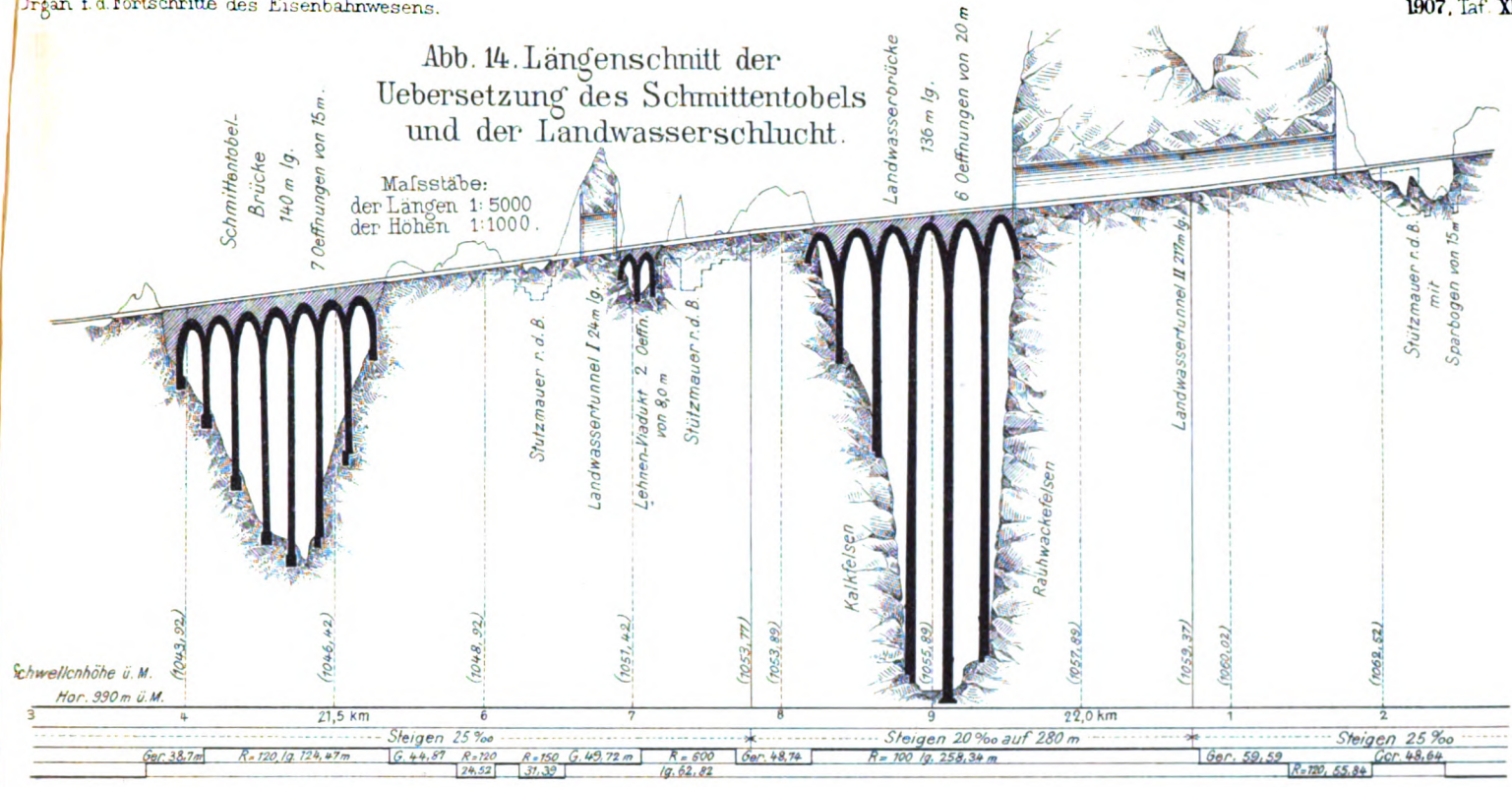



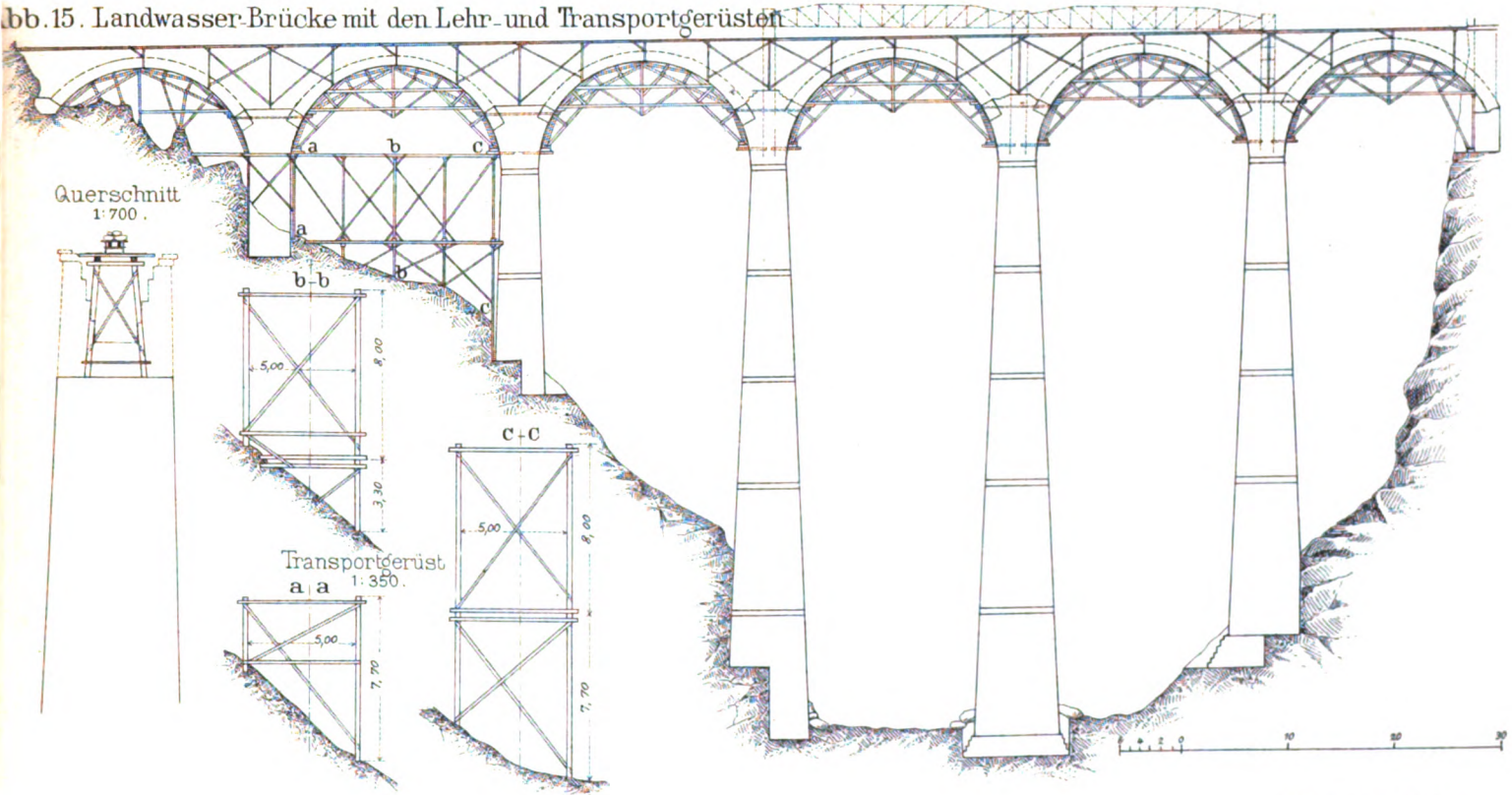

Abb. 1-3 Lake: Die neuen Lokomotiven der englischen Westbahn.

Abb. 1. „City“-Klasse.

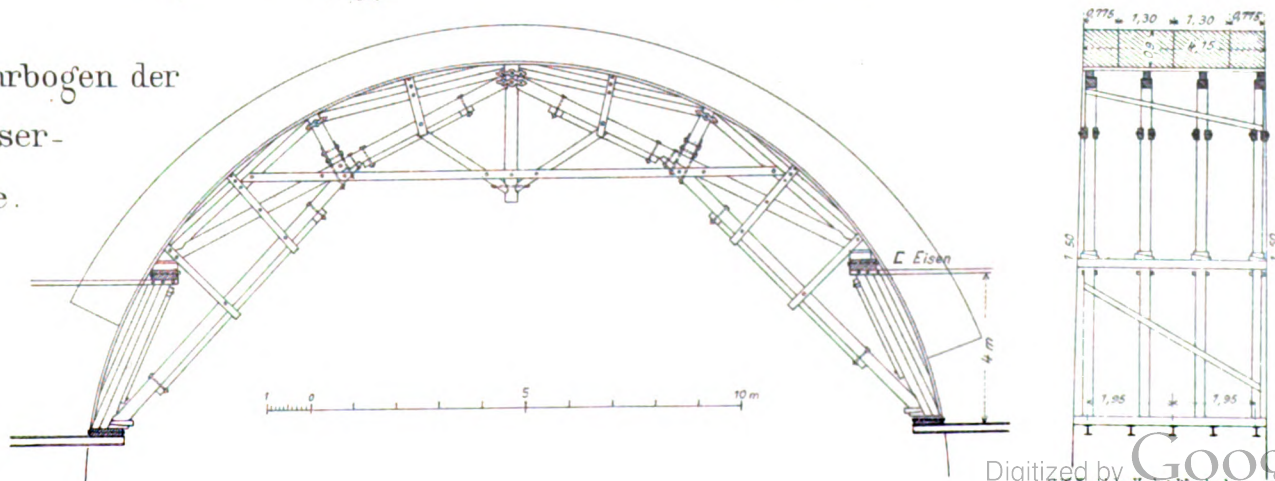

Abb. 2. „County“-Bauart.



Abb. 3. 2. B. 1 „Atlantic“-Lokomotive

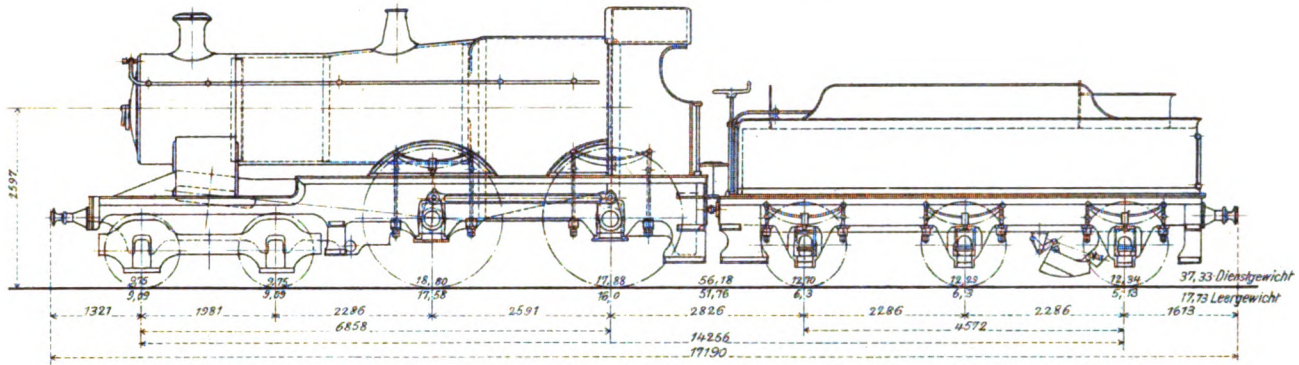

Abb. 4-7. Haftkraft der Hakennägel und Schwellenschrauben in der Schwelle.

Abb. 4.

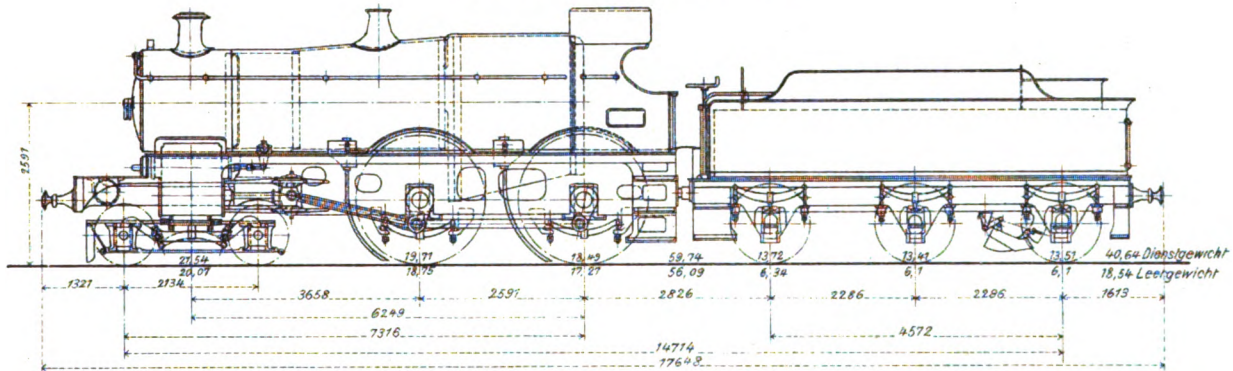
Gewöhnlicher Schwellennagel.

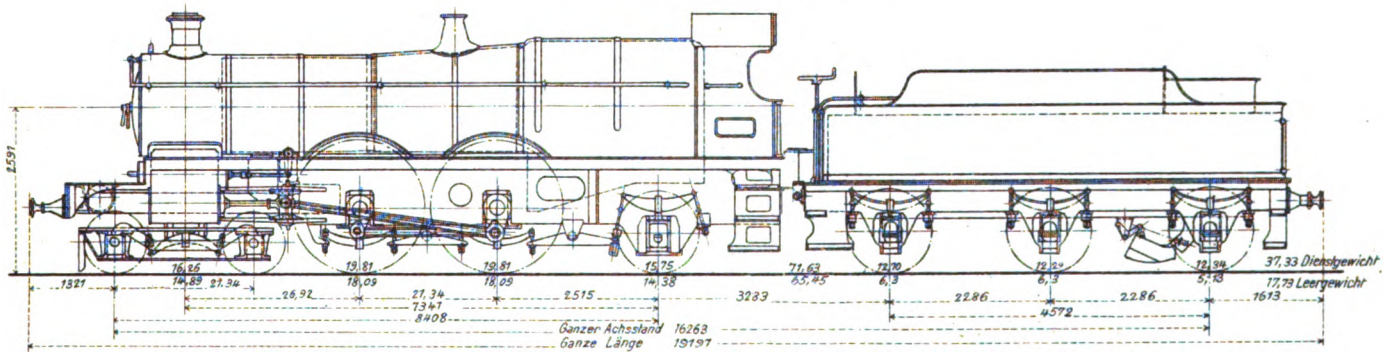

Abb. 5.

Gewöhnliche Schwellenschraube.



Abb. 6. Rinnen-Schwellennagel.

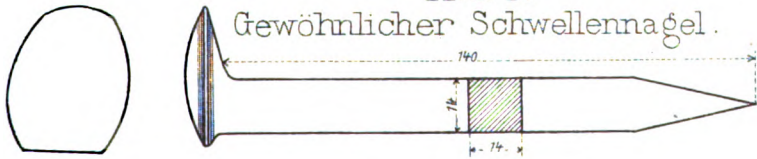

Abb. 7.

Illinois-Zentral-Schwellenschraube.

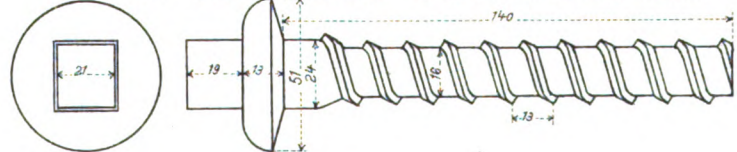



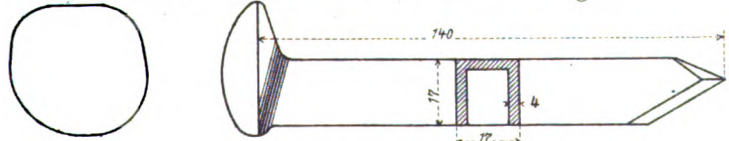



Abb. 1. Tender wie Abb. 2, Tafel XLV.

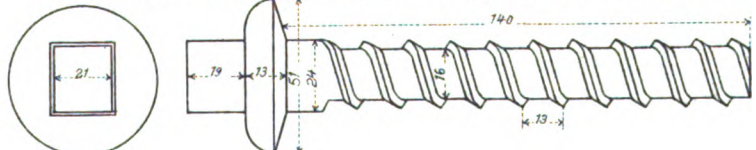

Abb. 3.



Abb. 2. Tender wie Abb 1, Tafel XLV.

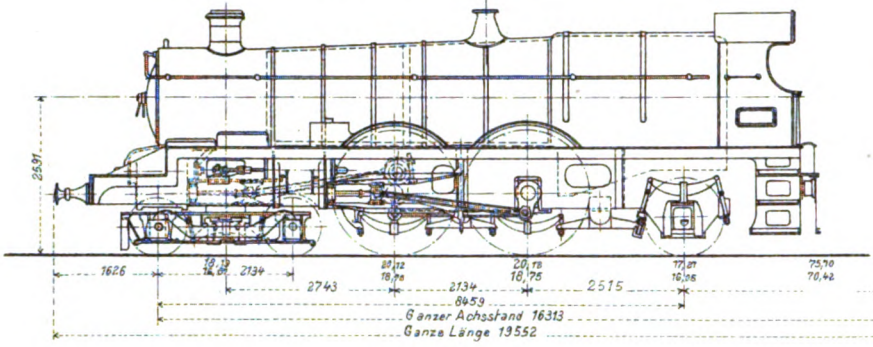

Abb. 4.

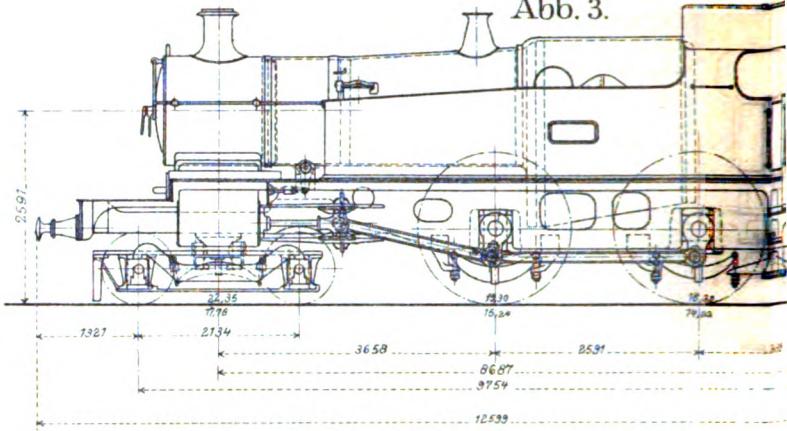

Abb. 8. Neue Signale auf der Pennsylvania Bahn.

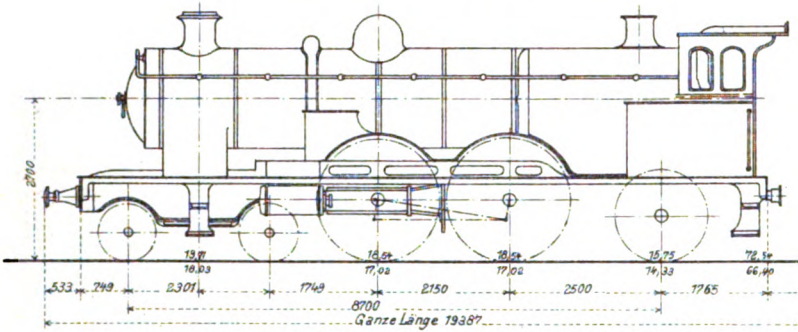

Abb. 11. Neuer

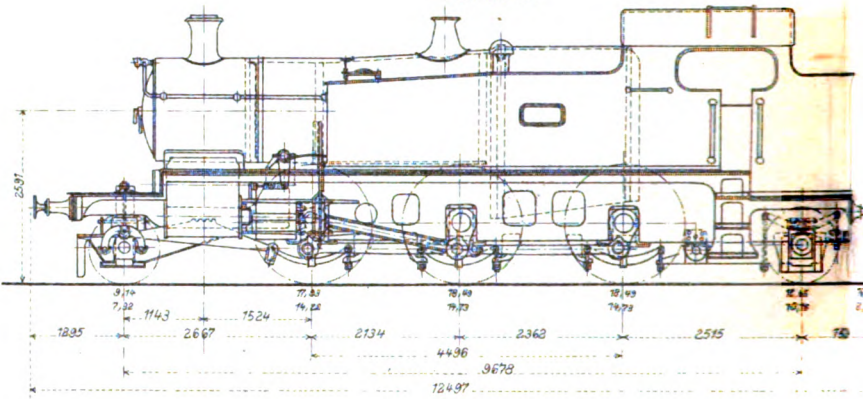

Abb. 9 u. 10. Maschine zur Bestimmung

der Haftkraft der  
Schwellenschrauben  
in den Schwellen.

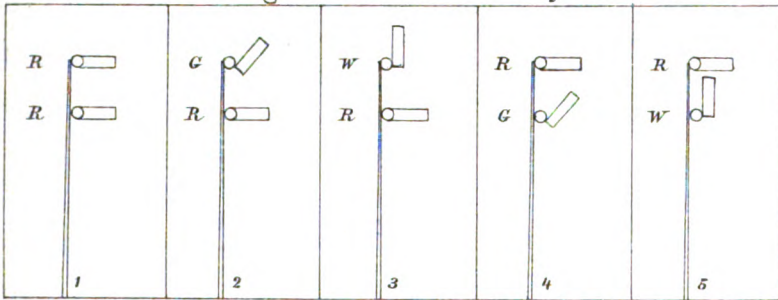

Abb. 12 bis 17. Die Chapsal-Sailot-Luftdruckbremse

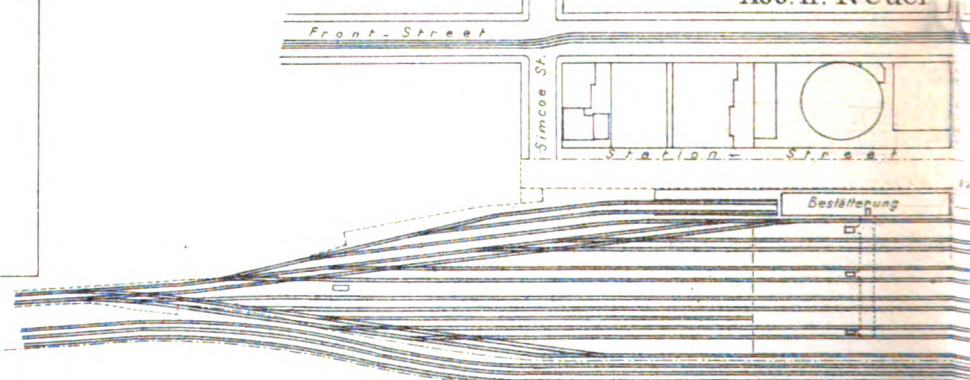



Abb. 5.

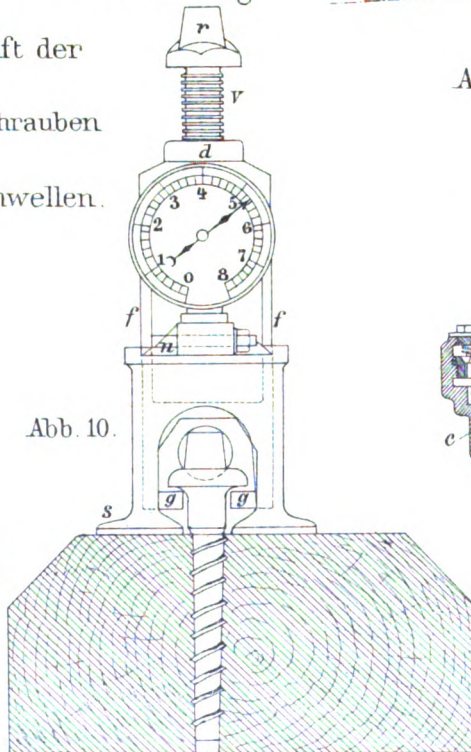
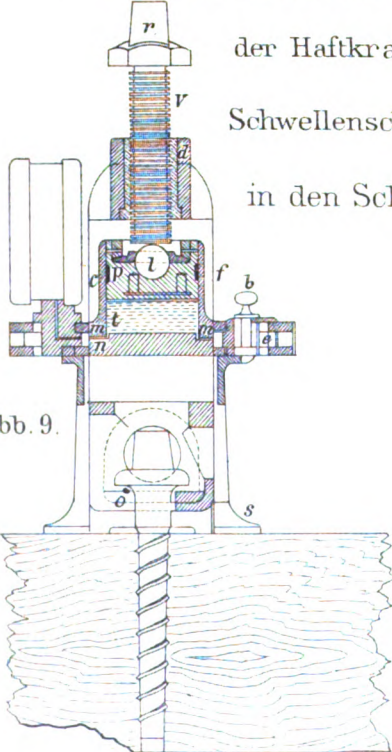

Abb. 6. Tender wie Abb 1, Tafel XLV.

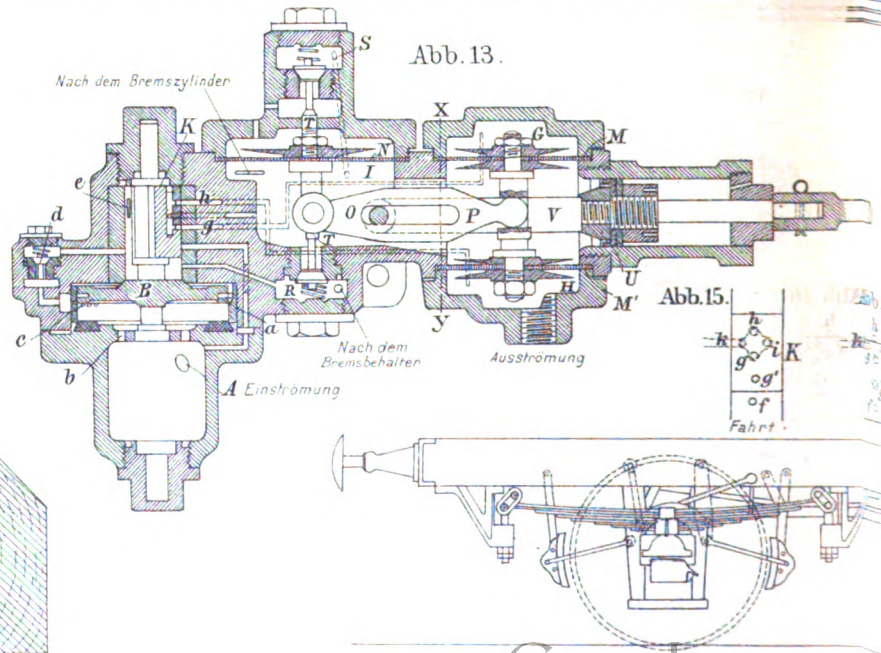

Abb. 7. Tender wie Abb 1, Tafel XLV.

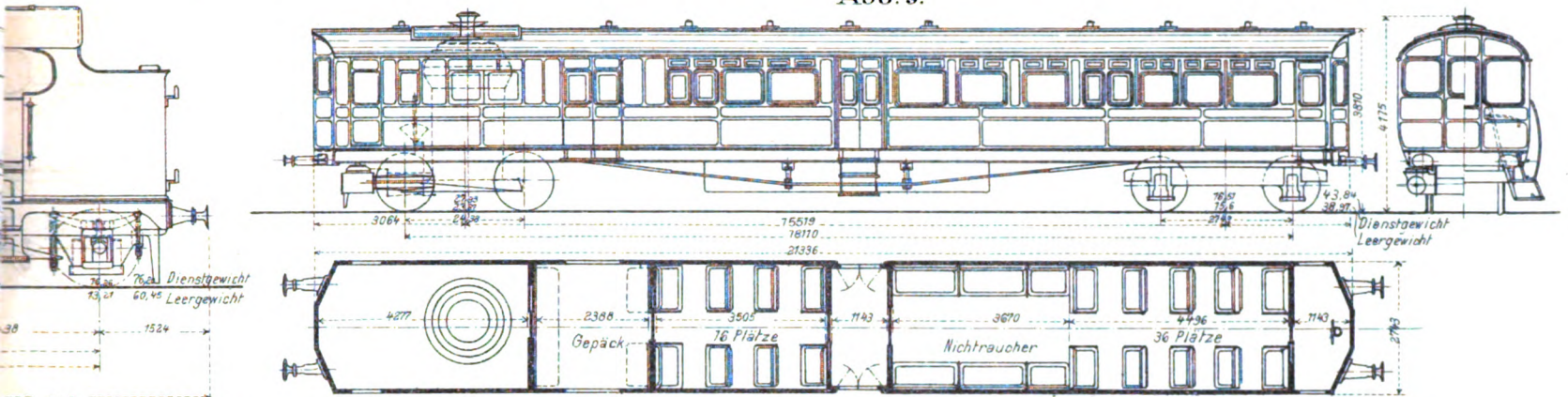

Personenbahnhof in Toronto.

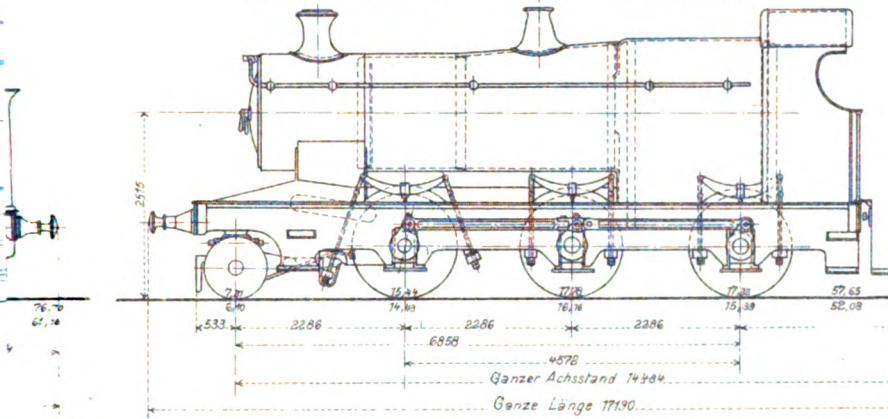
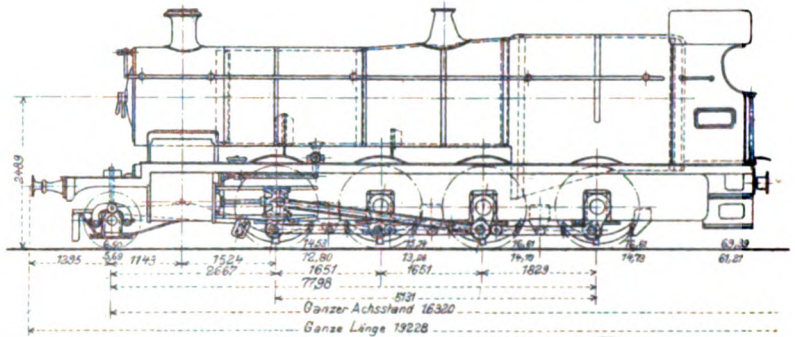

Abb. 20.



Abb. 20 u. 21. Neue Westinghouse-Schnellbremse.

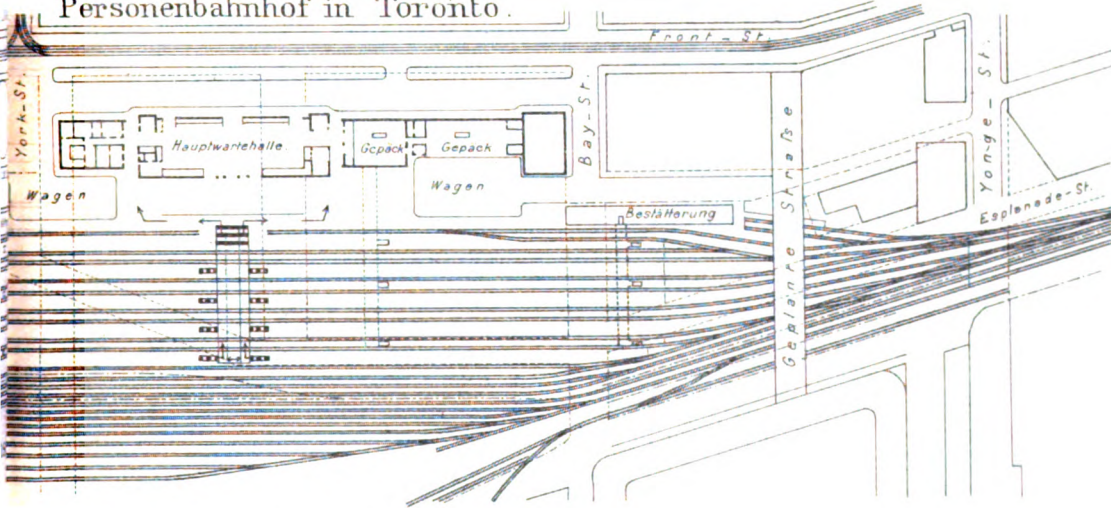

Abb. 21.

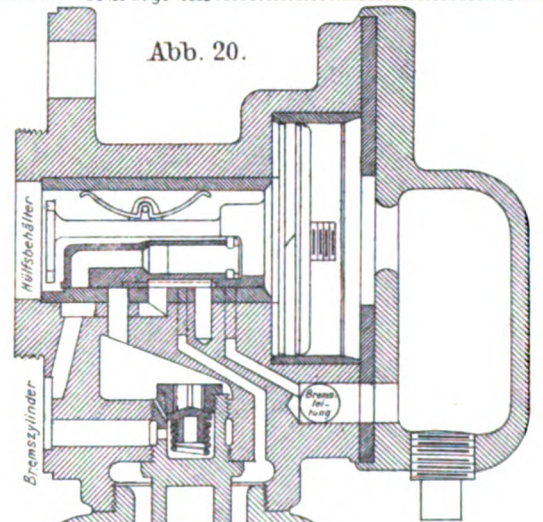

Abb. 17. Schnitt x-y.

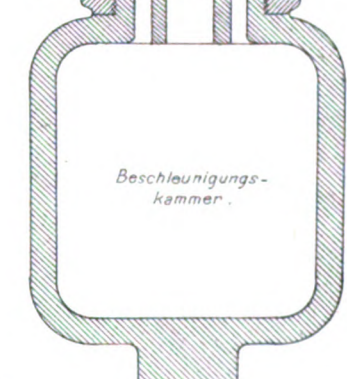

Abb. 14.

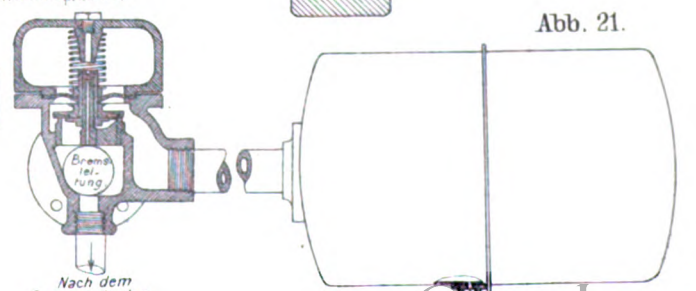

Abb. 18 u. 19. Vorrichtungen zur Prüfung von Hakennägeln.



Abb. 16.

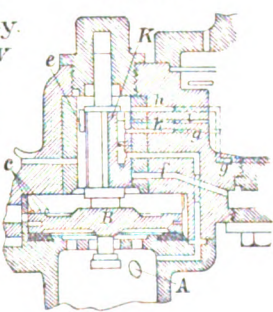

Abb. 12.



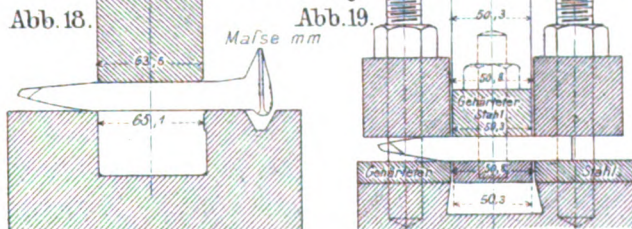



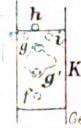

Abb.1-9: Guillery:  
Mammutpumpen im  
Eisenbahnbetriebe.

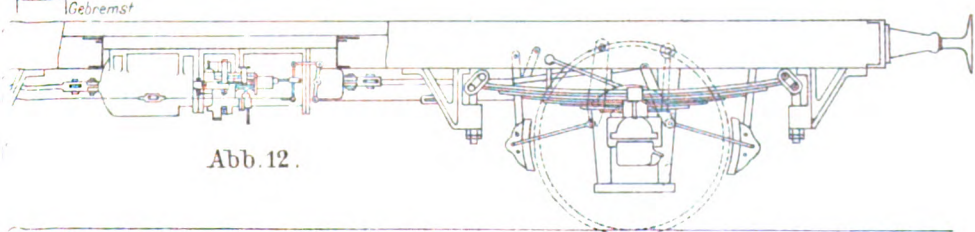

Abb.1.

Abb.1u2:  
Preßpumpe.



Abb.2.

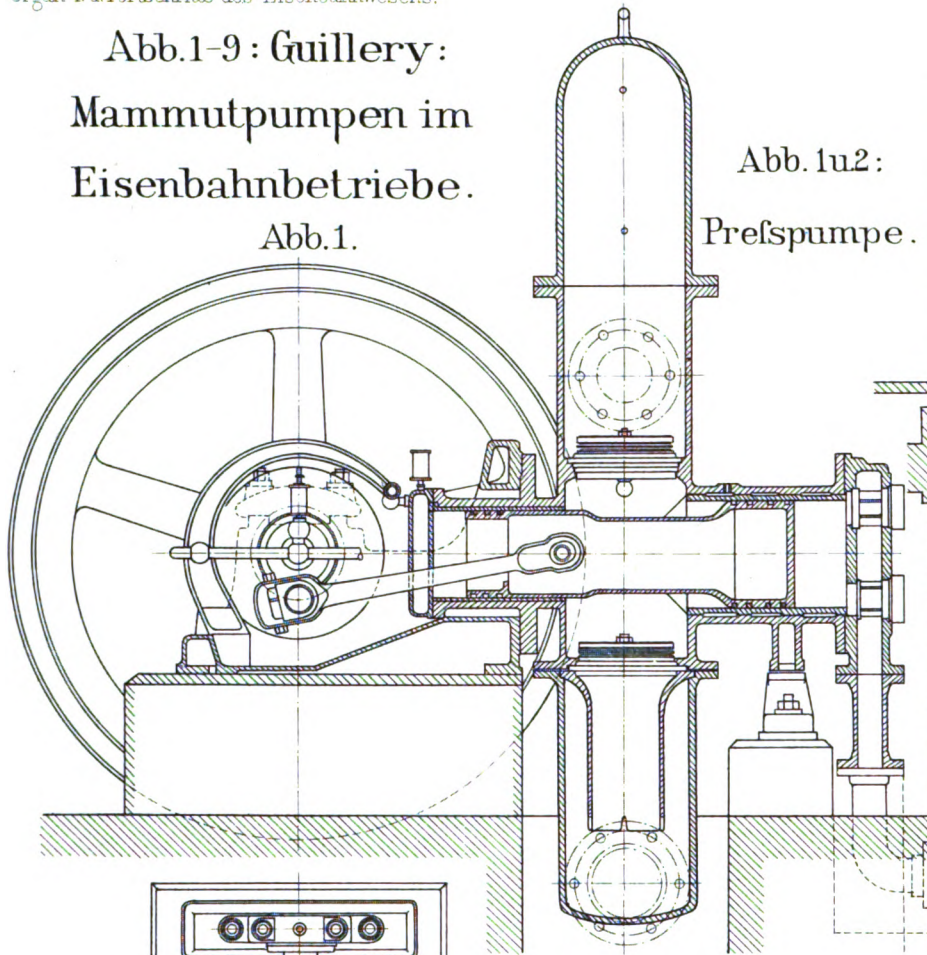

Abb.3.

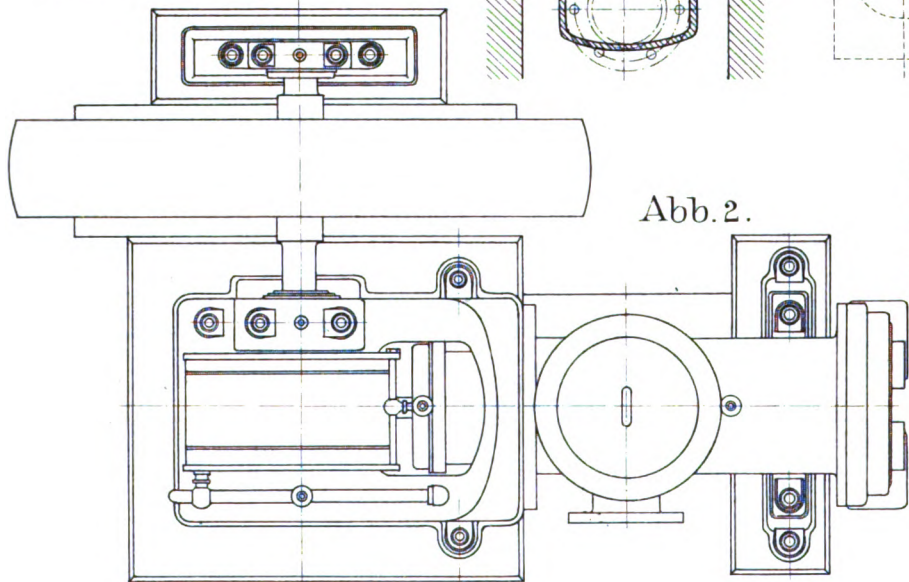

Abb.4.

Abb.3 u.4: Plattenventil.

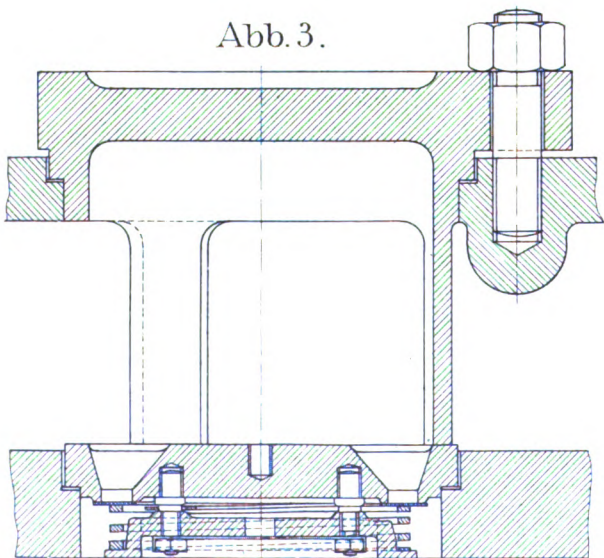
Abb.5-7: Mammutpumpen - Anlage  
auf Verschiebebahnhof Nürnberg  
Bayerische Staatsbahn.

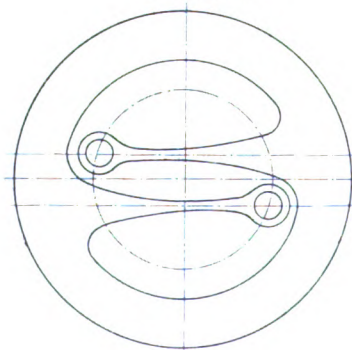

Abb.5.

Abb.6.

Abb.10 u.11: Einpolmaschine



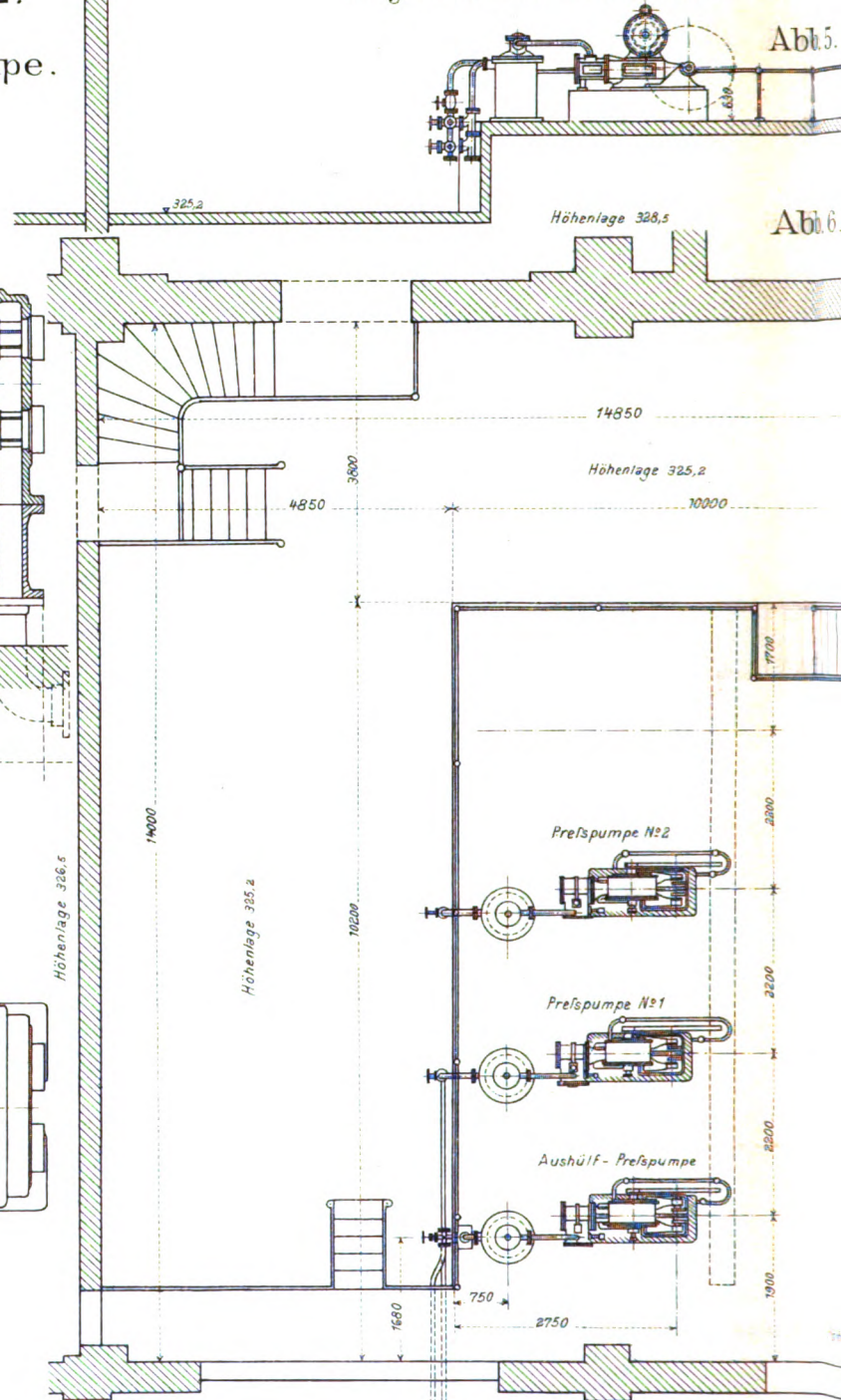
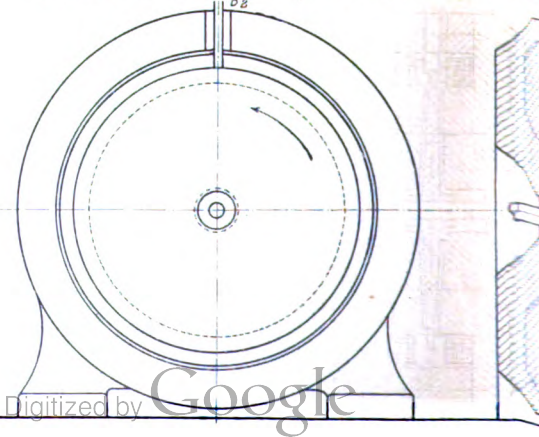



Abb. 8 u. 9: Anlage einer Mammutpumpe auf Bahnhof Mouscron, Belgische Staatsbahn.







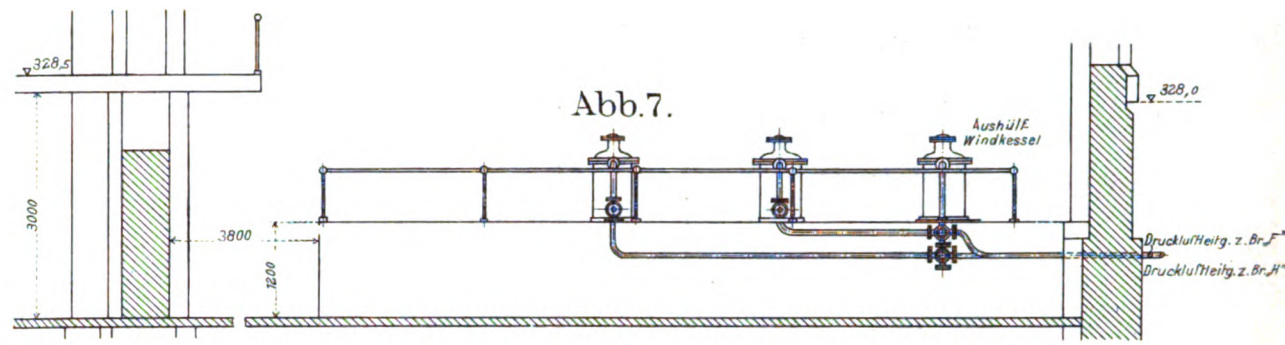
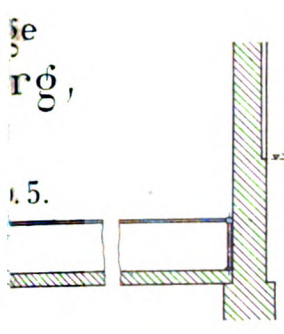
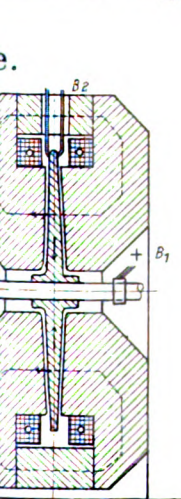
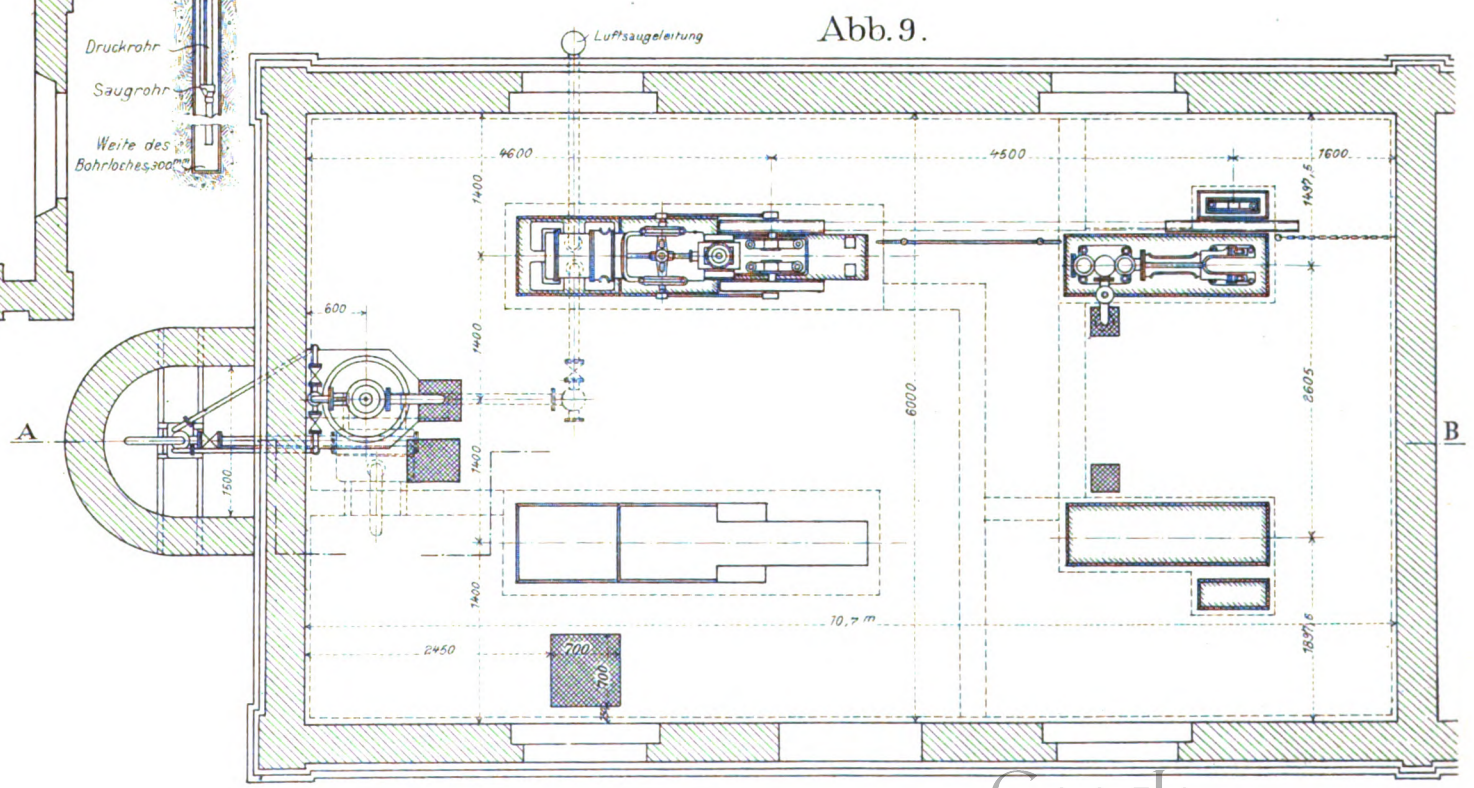
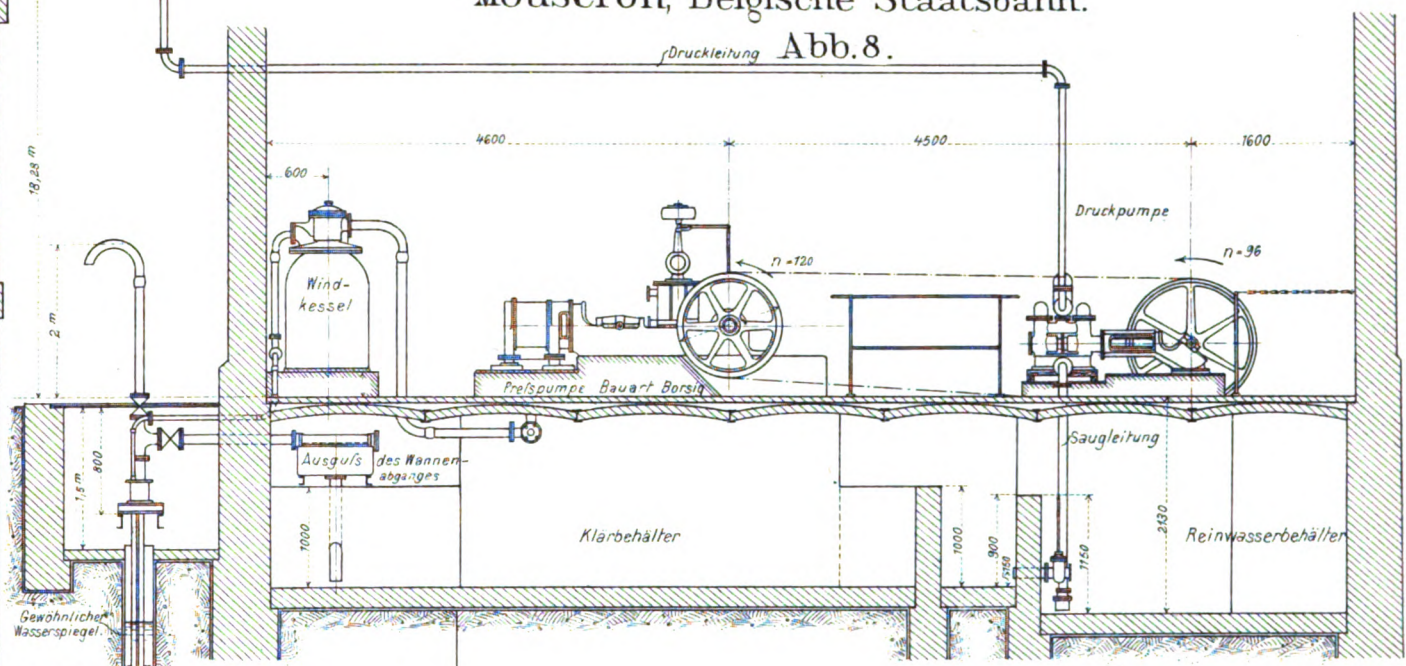









Cornea: Beiträge zur Ermittlung der Anstrengung der Eisenbahnschienen.

Abb. 1.

Abb. 2.



Abb. 4

Abb. 3.



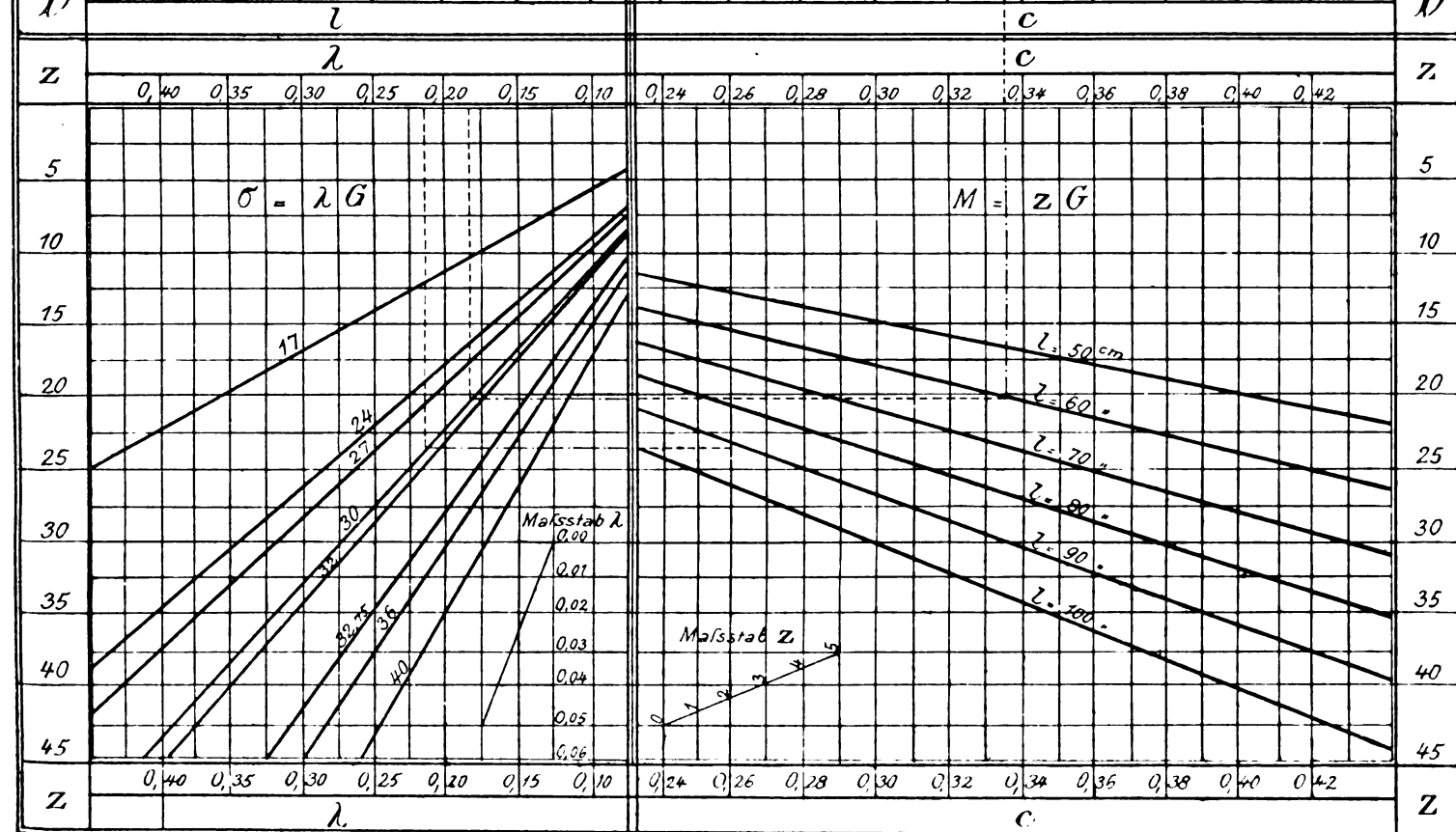
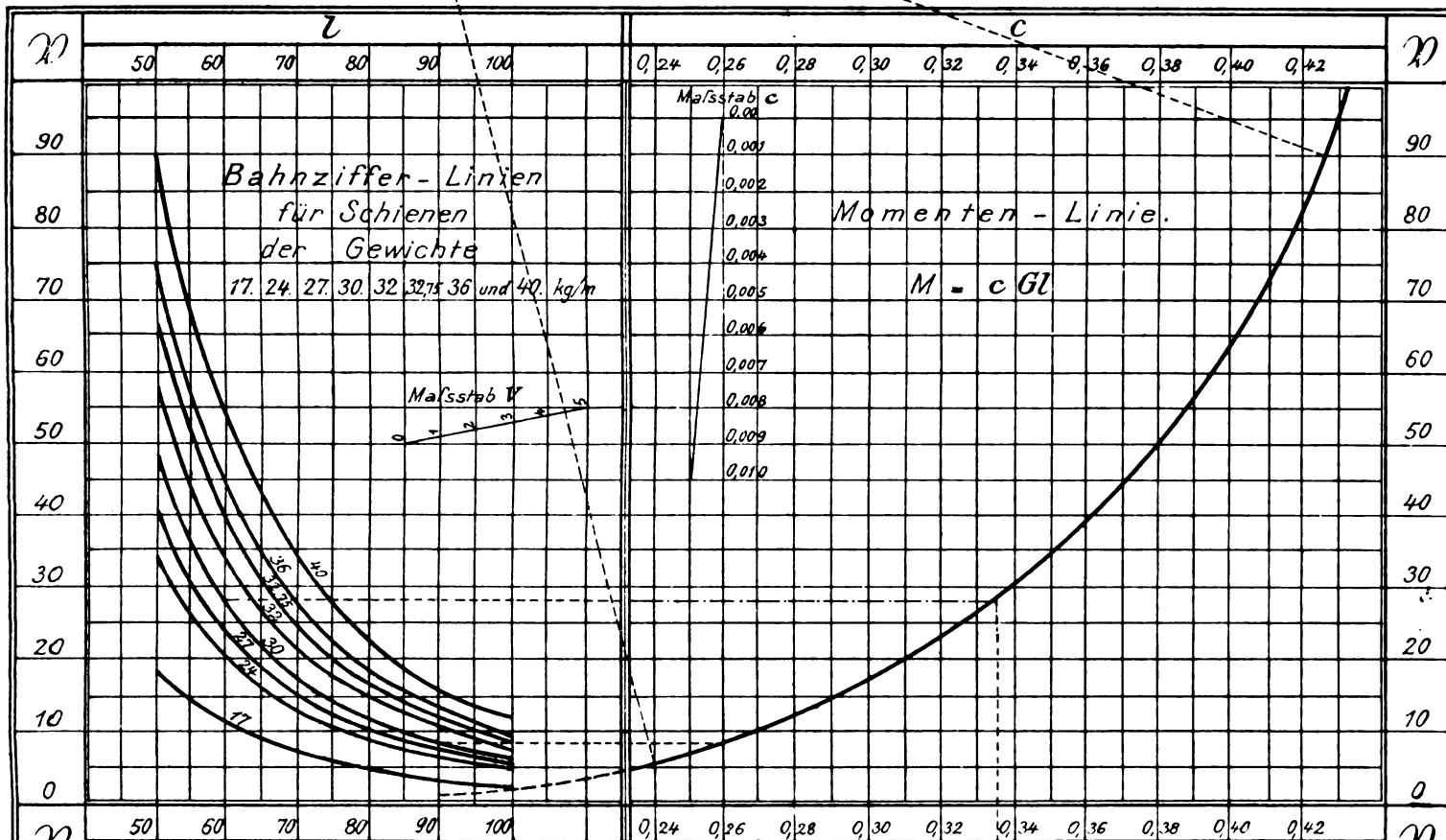

# Pustau: Steinerne Bauwerke der Nebenbahn Stettin-Jasenitz, Direktionsbezirk Stettin.

Abb. 2. Strafsen-Unterführung Km 15,543.  
Längenschnitt E-F



Abb. 1. Einleisige Ueberführung  
Maßstab 1:250.



Abb. 3. Durchlaß Km 18,12.  
Maßstab 1:100.

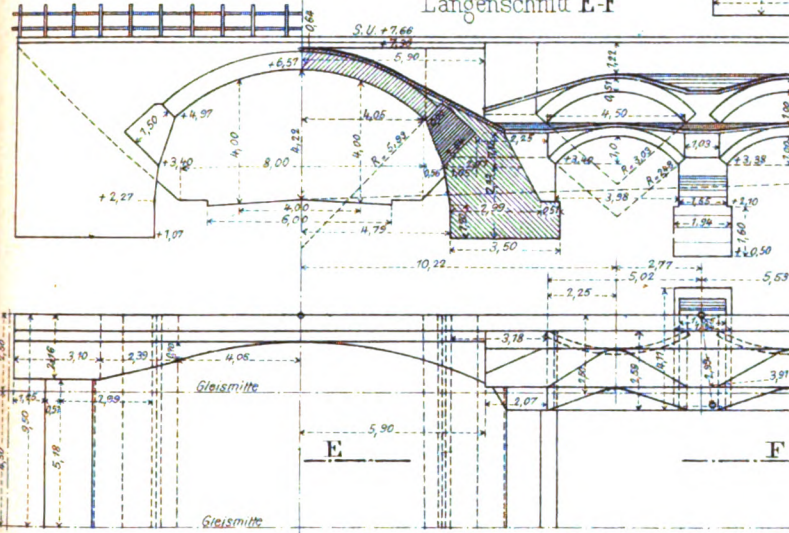

Abb. 4. Strafsen-Unterführung Km 3,706.

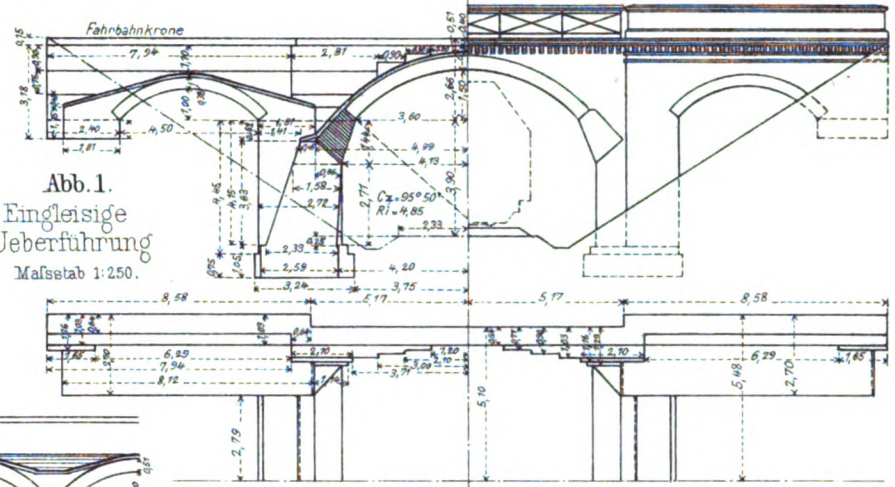

Schnitt AB.

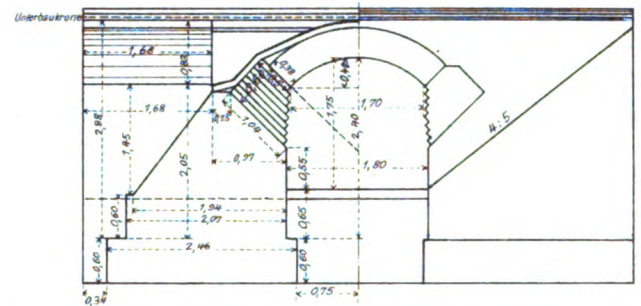
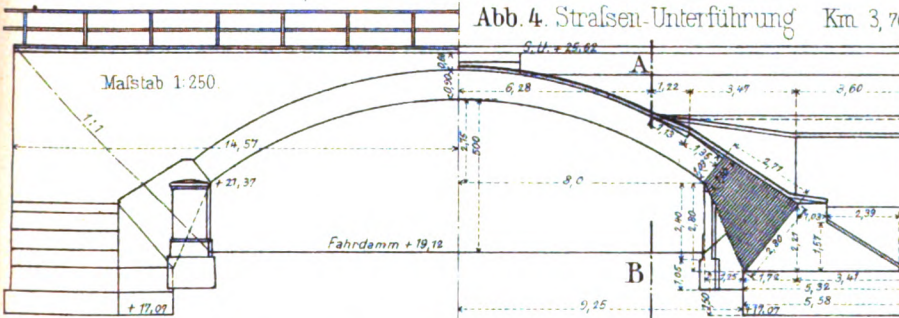

Abb. 5. Fußweg-Unterführung Km 6,862.  
Maßstab 1:150.  
Sch. U. + 22,00



Abb. 6. Strafsen-Überführung Km 1,881.

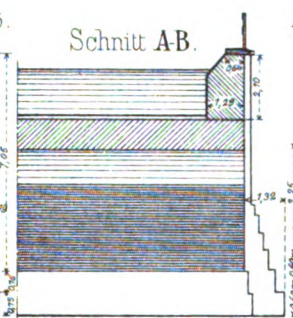

Abb. 7. Durchlaß Km 20,312.

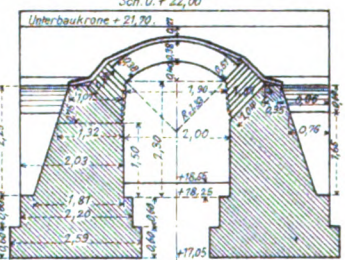

Abb. 8.

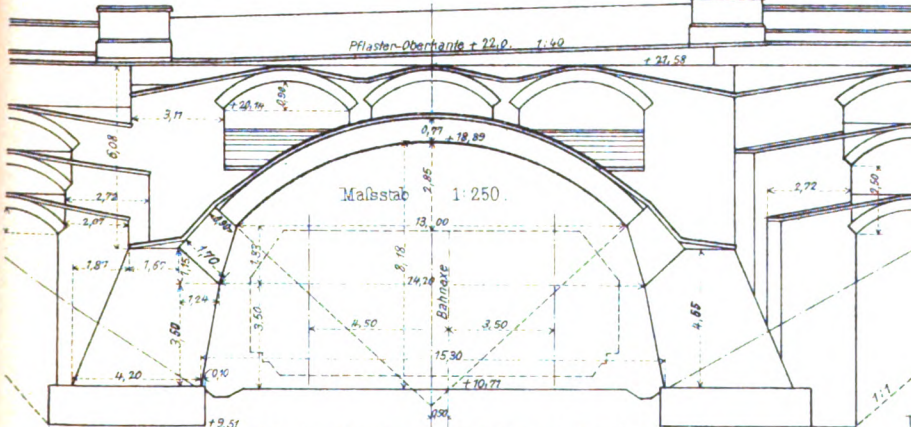

Abb. 9. Strafsenunterführung Km 11,047

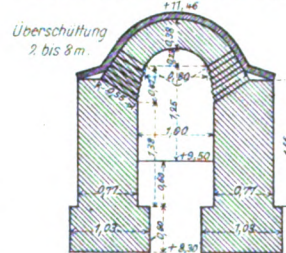

Abb. 10. Strafsen-  
Unterführung  
Km 1,238  
Auflager-  
mauer  
Maßstab  
1:250.

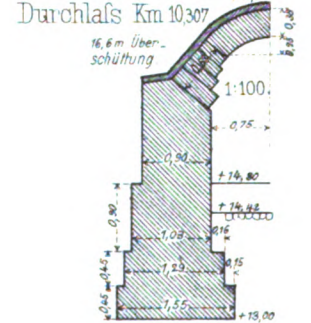

Abb. 11.

Wege-Unterführung  
Km 14,15.  
Maßstab 1:250.

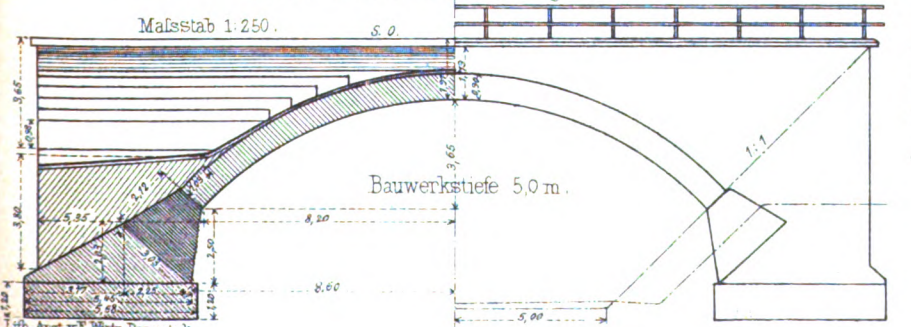



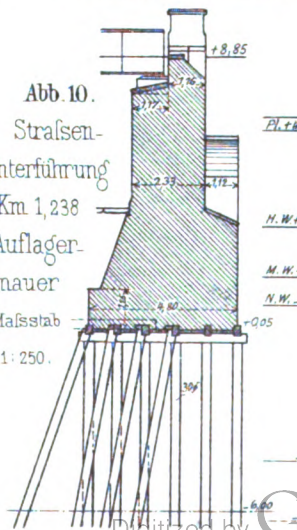
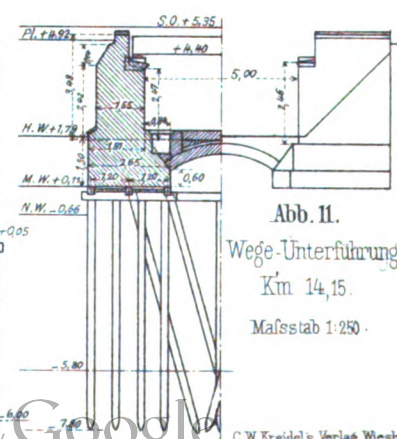

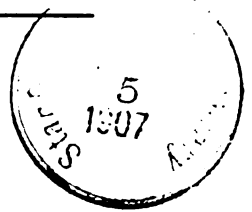

für die  
**Fortschritte des Eisenbahnwesens**  
 in technischer Beziehung.

Fachblatt des Vereines deutscher Eisenbahn-Verwaltungen.

Begründet von

**E. Heusinger von Waldegg.**

Unter Mitwirkung für den maschinentechnischen Teil

von

**F. Rimrott,**

und

**E. Weifs,**

Ober- und Geheimem Baurate.  
 Mitglieder der Königlichen Eisenbahndirektion  
 Berlin,

Regierungsdirektor,  
 Abteilungsvorstande der Generaldirektion der Bayerischen  
 Staatseisenbahnen zu München

herausgegeben von

**G. Barkhausen,**

Geheimem Regierungsrate,  
 Professor der Ingenieurwissenschaften, zeitigem Rektor der Technischen Hochschule zu Hannover.

Zweiundsechzigster Jahrgang.

**Neue Folge. XLIV. Band. — 1907.**

**Erstes Heft** mit 4 Doppeltafeln, 2 einfachen Tafeln und 9 Textabbildungen.

Das „Organ“ erscheint in monatlichen Heften von 2½–3 Druckbogen nebst den erforderlichen Zeichnungen in Lithographie und Holzschnitt.  
 Preis des Jahrganges 28 Mark. — Zu beziehen durch jede Buchhandlung und Postanstalt des In- und Auslandes.  
 Inserate werden mit 30 Pf. die viergespaltene Zeile, Beilagen nach vorheriger Verständigung bei ein bis zwei Quart-Blatt mit M. 20.—, größere nach Uebereinkunft berechnet.

## Inhalt:

| Original-Aufsätze.  |   | Seite |                          |   | Seite |
|---|---|-------|--------------------------|---|-------|
| 1.  | 2/5 gekuppelte Vierzylinder-Schnellzug-Verbund-Lokomotive für die dänischen Staatsbahnen. Mitgeteilt von O. Busse. (Mit Zeichnungen Abb. 1 bis 7 auf Tafel I, Abb. 1 bis 4 auf Tafel II und fünf Textabbildungen) | 1     | 14.                      | Buchwald's Rollböcke ohne Feststellvorrichtung für die zu verladenden Wagen. (Mit Zeichnungen Abb. 1 bis 12 auf Tafel V)                              | 20    |
| 2.  | Die elektrischen Kraft- und Licht-Anlagen der neuen Lokomotiv-Werkstätte auf dem Bahnhofe Dortmund-Rgb. Mitgeteilt von Lenz. (Mit Zeichnungen Abb. 1 bis 4 auf Tafel III und Abb. 1 bis 3 auf Tafel IV)           | 7     | 15.                      | Lokomotivbesetzungen  | 21    |
| 3.  | Der Schienestofs von Wolhaupter. Von F. Hromatka. (Mit Zeichnungen Abb. 4 bis 7 auf Tafel IV)   | 9     | 16.                      | Dampftriebwagen   | 22    |
| 4.  | Die Betriebsergebnisse der deutschen, schweizerischen und französischen Strafsbahnen. Mitgeteilt von F. Krull   | 10    | 17.                      | Erfahrungen mit Verbund-Lokomotiven in Amerika  | 22    |
| 5.  | Der Bau neuer Lokomotivschuppen. Von F. Zimmermann  | 12    | 18.                      | Vierzylinderige Schnellzug-Lokomotive der englischen Großen West-Bahn   | 22    |
| 6.  | Elektrischer Betrieb im Simplontunnel. Von E. Cserhádi. (Mit vier Textabbildungen)  | 14    | 19.                      | Triebwagen nach Heilmann'scher Anordnung  | 22    |
| <b>Bericht über die Fortschritte des Eisenbahnwesens.</b> |   |       | 20.                      | Elektrische Zugförderung  | 22    |
| Bahn-Unterbau, Brücken und Tunnel.                        |   |       | 21.                      | Umbau der 5/6 Tenderlokomotive der englischen Großen Ostbahn  | 22    |
| 7.  | Untersuchungswagen für den Simplon-Tunnel. (Mit Zeichnungen Abb. 13 bis 15 auf Tafel V)   | 16    | 22.                      | Güterzuglokomotive der argentinischen Bahn  | 23    |
| 8.  | Strauß'sche Eisenbetonbrücke für die elektrische Bahn Elgin-Belvidere   | 17    | 23.                      | Elektrischer Antrieb  | 23    |
| Bahn-Oberbau.   |   |       | 24.                      | Wagen zur Beförderung kranker Kinder. (Mit Zeichnung Abb. 16 auf Tafel V)   | 23    |
| 9.  | Prentice's Schienenklemme. (Mit Zeichnung Abb. 10 auf Tafel VI)   | 18    | 25.                      | Haydens selbsttätiger Beschicker. (Mit Zeichnungen Abb. 14 bis 16 auf Tafel VI)   | 24    |
| 10.   | Oberbau der Londoner Untergrund-Röhrenbahnen. (Mit Zeichnungen Abb. 1 bis 5 auf Tafel VI)   | 18    | 26.                      | Die elektrische Beleuchtung der Bahnpostwagen   | 24    |
| Bahnhofs-Einrichtungen.                                   |   |       | 27.                      | Rauchhohtreiber für Lokomotiven. (Mit Zeichnung Abb. 11 auf Tafel VI)   | 24    |
| 11.   | Blockwerke und Weichenverschlüsse. Von Dr. A. Tobler  | 19    | 28.                      | Verbund-Schnellzug-Lokomotive der englischen Midland-Bahn   | 24    |
| 12.   | Neuer Verschiebehnhof der Peoria und Pekin Union-Bahn. (Mit Zeichnungen Abb. 17 und 18 auf Tafel V)   | 19    | Signalwesen.             |   |       |
| Maschinen- und Wagenwesen.                                |   |       | 29.                      | Die Zugsicherung von Raymond Phillips. (Mit Zeichnungen Abb. 8 und 9 auf Tafel IV)  | 25    |
| 13.   | Ein fahrbarer Wagenkipper. (Mit Zeichnungen Abb. 12 und 13 auf Tafel VI)  | 20    | Betrieb.                 |   |       |
|   |   |       | 30.                      | Eisenbahn-Unfall bei Salisbury  | 25    |
|   |   |       | Elektrische Eisenbahnen. |   |       |
|   |   |       | 31.                      | Speiseschiene der Long Island-Bahn. (Mit Zeichnungen Abb. 6 bis 9 auf Tafel VI)   | 26    |
|   |   |       | Technische Litteratur.   |   |       |
|   |   |       | 32.                      | Vorträge über Elastizitätslehre als Grundlage für die Festigkeits-Berechnung der Bauwerke von W. Keck. Zweite Auflage von Dr.-Ing. L. Hotopp. I. Teil | 26    |
|   |   |       | 33.                      | Geschäftsanzeigen von gewerblichen Anlagen  | 26    |

Wiesbaden.

C. W. Kreidel's Verlag.

# Temperley-Verlader.

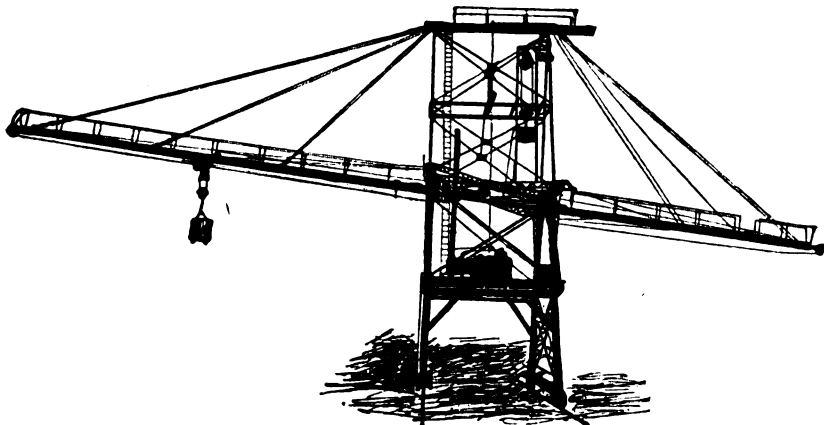

Der Temperley-Verlader ist eine Umladevorrichtung für Massengüter, welche sich vor ähnlichen Systemen durch große Leichtigkeit, Anpassungsfähigkeit und Einfachheit des Betriebes unterscheidet und sich in einer sehr grossen Zahl von Ausführungen seit vielen Jahren vorzüglich bewährt hat.

Durch Vorhandensein nur eines Seiles werden folgende Vorteile erzielt:

1. Einfachheit der Antriebsmaschinen.
2. Bedienung durch einen ungeschulten Arbeiter.
3. Weit grössere Anpassungsfähigkeit als bei anderen Systemen.
4. Heben und Senken der Last an beliebiger Stelle.

Leistung 60—70 tons in der Stunde.

Man verlange Kataloge und Kostenanschläge

VON

**Arthur Koppel,**

Berlin NW. 7. Bochum. Brüssel. Paris. London. New-York.

Fabriken und technische Bureaus in Bochum, Camen, Petersburg, Lille.

[100

Actiengesellschaft für Feld- und Kleinbahnen-Bedarf

vormals **Orenstein & Koppel, Berlin S.W.**

**Waggonfabrik • Weichen- u. Signalbauanstalt • Lokomotivfabrik.**

Bau

VON

**Lokomotiven**

jeder Art.

**Doppel-Compound-  
Lokomotiven.**

**Güter- u. Personenwagen.**

**Schnellentladern.**

**Specialwagen.**

**Weichen und Kreuzungen**

jeder Art.

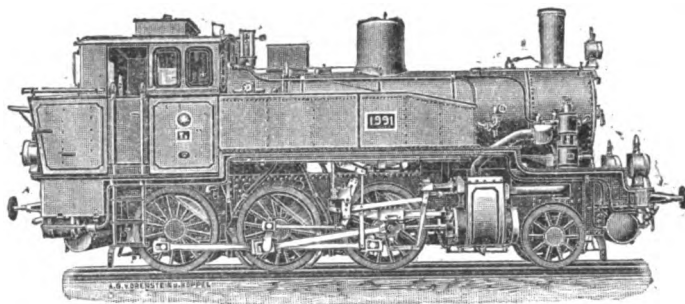

Bau

VON

**feuerlosen  
Rangir-  
Lokomotiven.**

**Trambahn-  
Lokomotiven.**

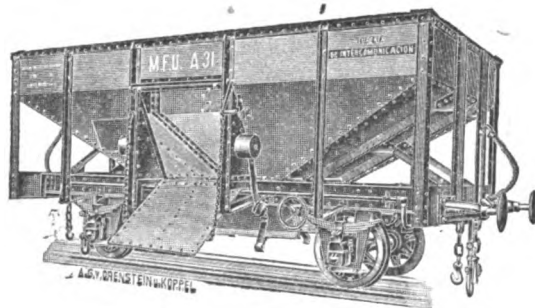

**Signal- u. Weichen-  
Stellwerken.**

**Wegeschraken**

mit vertikaler und horizontaler Baumbewegung.

**Windehöcko**

mit automatischer Kontrollvorrichtung.

— Lieferantin für die Königl. Preuss. Staatseisenbahnen. —

[25



# STRASSENBAUKUNDE

## LAND- UND STADT-STRASSEN.

Von

**FERDINAND LOEWE,**

ord. Professor der Ingenieur-Wissenschaften an der Königl. bayer. Technischen Hochschule zu München.

Zweite völlig umgearbeitete Auflage.

Mit 153 Abbildungen im Texte. ♦ Preis 14 Mk. 60 Pf., gebunden 16 Mk.

### Inhalts-Verzeichnis.

Geschichtliche Einleitung.

#### I. Bodenkunde.

Äußere Gestaltung des Erdbodens.

Innere (geognostische) Beschaffenheit des Erdbodens.

#### II. Fuhrwerkskunde.

Straßenfuhrwerke.

Radgröße, Spurweite, Felgenbreite, Radbelastung.

Bewegungswiderstände.

Leistung der Zugtiere.

#### III. Entwurf (Projektierung) der Straßen.

Landstraßen.

##### A. Grundsätze und Regeln für die Linienführung (das Trassieren) der Straßen.

Linienführung nach Verkehrsgesichtspunkten (Kommerzielle Trassierung).

Linienführung nach technischen Gesichtspunkten (Technische Trassierung).

##### B. Bearbeitung eines Straßen-Entwurfs.

Stadtstraßen.

Rücksichten beim Entwurf städtischer Straßen.

Allgemeine Gesichtspunkte.

Besondere Rücksichten und Regeln.

#### IV. Bau der Straßen.

##### A. Unterbau der Straßen (Dämme und Einschnitte).

a) Konstruktion der Böschungen.

b) Konstruktion der Gräben und Rinnen.

c) Ausführung der Einschnitte und Dämme. Maßregeln zum Schutze derselben.

##### B. Kunstbauten.

Brücken.

Durchlässe.

Stütz- und Futtermauern.

#### C. Oberbau der Straßen.

##### I. Bauweise der Straßen.

###### A. Fahrbahnen.

Schotterstraßen (Steinschlag- und Kiesstraßen).

Steinpflasterstraßen.

a) Naturstein-Pflaster.

b) Kunststein-Pflaster.

Straßen besonderer Art.

Zement-, Zementmacadam-, Betonstraßen.

Asphalt-Straßen.

Holzplaster-Straßen.

Vergleich zwischen Asphalt und Holz.

Straßen mit Eisenkonstruktion.

Schienen Gleise auf Landstraßen.

###### B. Fuß (Geh)wege.

Bermen, Fußwege außerhalb der Städte.

Fußwege städtischer Straßen.

Naturstein-Pflaster.

Kunststein-Pflaster.

Zusammenhängende Decklagen.

Rücksichten bei Wahl der Fußwegbeläge.

###### C. Sommer-, Reit-, Radfahrer- und Selbstfahrerwege.

###### D. Straßenkreuzungen, Seitenfahrten u. dergl.

##### II. Gütebestimmung der Straßen-Materialien.

a) Untersuchung der Materialien in Prüfungsanstalten.

b) Gütebestimmung der Materialien durch Erprobung auf Versuchs-Straßen.

c) Wertziffern (Qualitätskoeffizienten) für Schottermaterialien.

##### D. Nebenanlagen der Straßen.

Einfriedigungen.

Baumpflanzungen.

Schutzdächer, Gallerien.

Sonstige Nebenanlagen.

Marksteine, Abteilungszeichen, Wegweiser, Ortstafeln u. dergl.

#### V. Unterhaltung der Straßen.

##### A. Straßenreinigung.

##### B. Wiederersatz der abgenützten Fahrbahnteile.

##### C. Unterhaltung der Sommer-, Reit-, Radfahrer- und Selbstfahrerwege, Bermen, Böschungen, der Kunstbauten und Nebenanlagen.

**Preisgekrönt vom Verein Deutscher Eisenbahn-Verwaltungen.**

C. W. KREIDEL'S VERLAG IN WIESBADEN.

Die  
**Eisenbahntechnik der Gegenwart.**

Unter Mitwirkung angesehenener Eisenbahn-Fachleute

herausgegeben von

**Blum**

Geheimem Ober-Baurate,  
Berlin.

† **von Borries**

Geheimem Regierungsrate,  
Professor in Berlin.

**Barkhausen**

Geheimem Regierungsrate,  
Professor in Hannover.

**Courtin,**

Baurat, Karlsruhe.

**Weifs,**

Regierungs Direktor, München.

**Die Lokomotiven der Gegenwart. Die Eisenbahn-Wagen. Die Eisenbahn-Werkstätten.**

Bearbeitet von

**von Borries**, Berlin; **Brückmann**, Chemnitz;  
**Courtin**, Karlsruhe; **Gölsdorf**, Wien; **Leitzmann**, Hannover; **Patté**, Hannover; **Weifs**, München.

Mit 672 Abbildungen im Text und 6 lithogr. Tafeln.

Zweite umgearbeitete Auflage.

Preis Mk. 20, in Halbfranz gebunden Mk. 24.

Bearbeitet von

**Borchart**, Berlin; **von Borries**, Berlin;  
**Halfmann**, Essen; **Kohlhardt**, Berlin;  
**Leifsner**, Berlin; **von Littrow**, Villach;  
**Patté**, Hannover; **Reimherr**, Altena;  
**Schrader**, Berlin; **Zehme**, Nürnberg.

Mit 584 Abbildungen im Text und 6 lithogr. Tafeln.

Preis Mk. 16, in Halbfranz gebunden Mk. 19.50.

Bearbeitet von

**von Borries**, Berlin; **Grimke**, Frankfurt a. M.; **Troske**, Hannover; **Wagner**, Breslau; **Weifs**, München; **Zehme**, Nürnberg.

Mit 119 Abbildungen im Text und 2 lithogr. Tafeln.

Preis Mk. 5.40, in Halbfranz gebunden Mk. 7.50.

**Linienführung und Bahngestaltung.**

Bearbeitet von

† **Paul**, Lippstadt; **Schubert**, Berlin; **Blum**, Berlin.

Mit 121 Abbildungen im Text und 3 lithographierten Tafeln

Zweite umgearbeitete Auflage.

Preis Mk. 5.40, in Halbfranz gebunden Mk. 7.50.

**Der Eisenbahn-Oberbau.**

Bearbeitet von

**Blum**, Berlin; **Schubert**, Sorau; **Zehme**, Nürnberg.

Mit 92 Abbildungen im Text.

Preis Mk. 5.—, in Halbfranz gebunden Mk. 7.—

**Bahnhofs-Anlagen.**

Bearbeitet von

**Berndt**, Darmstadt; **von Beyer**, Posen; **Ebert**, München; **Fränkel**, Berlin; **Groeschel**, München; **Himbeck**, Nauen; **Jaeger**, München; **Laistner**, Stuttgart; **Lehners**, Cassel; **Leifsner**, Berlin; **Sommerguth**, Königsberg; **Wehrenfennig**, Wien; **Zehme**, Nürnberg.

Mit 616 Abbildungen im Text und 7 lithographierten Tafeln.

Preis Mk. 24.—, in Halbfranz gebunden Mk. 27.—

**Signal- und Sicherungs-Anlagen.**

Bearbeitet von

**Scholkmann**, Berlin.

Mit 1008 Abbildungen im Text und 16 lithographierten Tafeln.

Preis Mk. 36.—, in Halbfranz gebunden Mk. 40.—

**Die Unterhaltung der Eisenbahnen.**

Bearbeitet von

**Bathmann**, Berlin; **Fränkel**, Berlin; **Garbe**, Berlin; **Schubert**, Sorau; **Schugt**, Neuwied; **Schumacher**, Potsdam; **Troske**, Hannover; **Weifs**, München.

Mit 146 Abbildungen im Text und 2 lithographierten Tafeln.

Preis Mk. 10.60, in Halbfranz gebunden Mk. 13.—

**Der Betrieb der Eisenbahnen  
sowie statistische Ergebnisse u. wirtschaftliche Verhältnisse.**

Bearbeitet von

**von Beyer**, Posen; **Blum**, Berlin; **von Borries**, Berlin; **Clausnitzer**, Elberfeld; **Großmann**, Wien; **Leifsner**, Cassel; **Nitschmann**, Berlin; **Zehme**, Nürnberg.

Mit 93 Abbildungen im Text und einer lithographierten Tafel.

Preis Mk. 12.—, in Halbfranz gebunden Mk. 14.50.

==== Jeder Teil ist einzeln käuflich. ====

# Anzeigen

in dem „Organ für Eisenbahnwesen“ werden mit 30 Pfg. die vierspaltige Zeile berechnet, und bei dreimaligem Abdruck derselben Anzeige 10%, bei 6 mal 25% und bei 12 mal 50% Rabatt in Abzug gebracht.

# Beilagen

für das „Organ für Eisenbahnwesen“ werden nach vorheriger Verständigung und Einsendung eines Abzuges derselben bei einem Umfange von 1–2 Blatt mit 20 Mark, grössere nach Ueberkunft berechnet.

Anzeigen und Beilagen werden von allen Annoncen-Expeditionen und C. W. Kreidel's Verlag in Wiesbaden entgegengenommen.

C. W. KREIDEL'S VERLAG IN WIESBADEN.

Über die

# Untersuchung und das Weichmachen

# des Kesselspeisewassers.

Von

**Ing. mech. Edmund Wehrenfennig,**

Ober-Inspektor der Öst. Nordwestbahn in Wien,

Unter Mitwirkung von

**Ing. chem. Fritz Wehrenfennig,**

Fabriks-Direktor in Eggenberg b. Graz.

Zweite, gänzlich umgearbeitete Auflage.

Mit 168 Abbildungen im Text und einer lithographierten Tafel.

Preis: Mk. 7.50, gebunden Mk. 8.70.

## Inhaltsverzeichnis.

- I. Allgemeines über Wasserreinigung, Härte, Alkalinität.
- II. Untersuchung des Wassers.
- III. Verbesserung des Wassers
- IV. Erprobung der Weichmachung. Betriebsmerkbuch.
- V. Schlammabsonderungen aus präpariertem Wasser und Vermeidung derselben von Kalman.
- VI. Durchführung der Wasserreinigung und dazu gehörige Einzel-Einrichtungen.
- VII. Rückblick auf die Entwicklung der Wasser-Reinigungs-Einrichtungen.
- VIII. Beurteilung einer Wasser-Reinigungs-Anlage nach Zweckmäßigkeit, Billigkeit und Betriebssicherheit.
- IX. Studie behufs Herstellung von Wasser-Reinigungs-Anlagen.  
Anhang: Zusammenstellung der Erhebungen über Wasserherkommen, Eigenschaften, Einwirkung auf den Kessel und seine Verwendung.  
Ursachen der Verunreinigung der Wässer.  
Herstellung der bei der Wasser-Analyse nötigen Chemikalien.

Aus früheren Veröffentlichungen im „Organ“ und in der „Eisenbahntechnik der Gegenwart“, sowie durch den Ruf in Fachkreisen ist bekannt, mit welcher Hingabe und Ausdauer sich der Verfasser der Frage der Wasserreinigung gewidmet hat, insbesondere der Feststellung solcher Verfahren, welche bei genügender Wirksamkeit einfach genug sind, um sich für den Kesselbetrieb im großen zu eignen, und um die Durchführung seitens technisch und chemisch ungebildeter Angestellter zu gestatten. Dieses Ziel ist erreicht, und zwar nun, wie die ganz neue Gestalt des Buches erkennen läßt, unter Beachtung der neuesten Erfahrungen und wissenschaftlichen Erkenntnis. In letzterer Beziehung wird der neue Mitarbeiter das seinige beigetragen haben. Da zahlreiche ausgeführte

Reinigungsanlagen dargestellt und beschrieben sind, so hat das Werk auch unmittelbaren Wert als Vorlage für den im Betriebe Stehenden.

Auf die Wichtigkeit des Gegenstandes brauchen wir unsern Leserkreis nicht erst hinzuweisen, gehören doch die Folgen der Verwendung schlechten Speisewassers zu den meist beklagten Übelständen des Eisenbahnbetriebes, um so mehr aber freuen wir uns, den Fachgenossen das Wiedererscheinen dieses wichtigen Helters in der Not bekannt zu geben.

Dem trefflichen Inhalte des Werkes entspricht die bekannte gediegene, und bei aller Anspruchslosigkeit würdige Ausstattung seitens des Verlegers.

(Organ für Eisenbahnwesen.)

I\*

**Organ für die Fortschritte des Eisenbahnwesens in technischer Beziehung.** Fachblatt des Vereins deutscher Eisenbahn-Verwaltungen begründet von **E. Heusinger von Waldegg**. Unter Mitwirkung für den maschinentechnischen Teil von **F. Rimrott**, Ober- und Geheimem Baurate, Mitglieder der Königl. Eisenbahndirektion Berlin, und **E. Weiße**, Regierungsdirektor, Abteilungs- vorstände der Generaldirektion der Bayerischen Staatseisenbahnen zu München herausgegeben von Geh. Regierungs-Rat Professor **G. Barkhausen**. Erscheint seit 1846. Jährlich 12 Hefte. Preis: M. 28.—

**Zeitschrift für Architektur und Ingenieurwesen.** Herausgegeben von dem Vorstande des Architekten- und Ingenieur-Vereins Hannover. Jährlich 6 Hefte. Preis: M. 22.60

**Heusinger von Waldegg's Kalender für Eisenbahn-Techniker.** Erscheint seit 1872 jährlich. Neu bearbeitet von **A. W. Meyer**, Kgl. Eisenbahn-Bau- u. Betriebs-Inspector in Allenstein. Elegant gebunden mit gehefteter Beilage. Preis: M. 4.—

**Rheinhard's Kalender für Strassen-, Wasserbau- und Cultur-Ingenieure.** Erscheint seit 1872 jährlich. Neu bearbeitet von **R. Scheck**, Regier.- und Baurath in Stettin. Elegant gebunden mit drei gehefteten Beilagen. Preis: M. 4.—

**Der Eisenbahn-Bau der Gegenwart.** Unter Mitwirkung angesehenen Eisenbahn-Fachleute herausgegeben von **Blum**, Geheimem Ober-Baurathe, Berlin, **von Borries**, Geheimrath und Professor, Berlin, **Barkhausen**, Geheimem Regierungsrathe und Professor, Hannover. Mit 1558 Abbildungen und 14 lithographirten Tafeln. Vier Bände. Preis: M. 51.—, geb.: M. 61.—

**Die Lokomotiven der Gegenwart.** Zweite umgearbeitete Auflage. Bearbeitet von **von Borries**, Berlin; **Brückmann**, Chemnitz; **Courtin**, Karlsruhe; **Gölsdorf**, Wien; **Leitzmann**, Hannover; **Patté**, Hannover; **Weiße**, München. Mit 672 Abbildungen und 6 lithograph. Tafeln. Preis: M. 20.—, geb.: M. 24.—

**Die Eisenbahn-Wagen der Gegenwart.** Bearbeitet von **Borchart**, Berlin; **v. Borries**, Hannover; **Halfmann**, Essen; **Kohlhardt**, Berlin; **Leissner**, Berlin; **v. Littrow**, Villach; **Patté**, Hamburg; **Reinherr**, Altena; **Schrader**, Berlin; **Zehme**, Nürnberg. Mit 584 Abbild. im Text und 6 lithogr. Tafeln. Preis: M. 16.—, geb.: M. 19.50

**Die Eisenbahn-Werkstätten.** Bearbeitet von **von Borries**, Hannover; **Grimke**, Frankfurt a. Main; **Troske**, Hannover; **Wagner**, Breslau; **Weiss**, München; **Zehme**, Nürnberg. Mit 119 Abbild. im Text und 2 lithographirten Tafeln. Preis: M. 5.40, geb.: M. 7.50.

**Linienführung der Eisenbahnen und sonstigen Verkehrswege.** Von **Franz Kreuter**, ord. Professor der Ingenieur-Wissenschaften an der Königl. Bayer. Technischen Hochschule München. Mit 80 Abbildungen. Preis: M. 7.50, geb.: M. 9.—

**Zahlenbeispiele zur statischen Berechnung von Brücken und Dächern.** Bearbeitet von **F. Grages**, Regierungsbaumeister, durchgesehen von **G. Barkhausen**, Geheimem Regierungsrathe und Professor. Preis: M. 8.—

**Zahlenbeispiel zur statischen Berechnung von massiven Dreigelenkbrücken mittelst Einfluslinien.** Bearbeitet nach den Grundzügen des Herrn Geh. Reg.-Rathes Prof. **G. Barkhausen** von Ingenieur **A. Teichmann**. Mit 29 Abb. auf 4 Tafeln. Preis: M. 2.40

**Linienführung und Bahngestaltung.** Bearbeitet von **† Paul Lippstadt**; **Schubert**, Berlin; **Blum**, Berlin. Mit 121 Abb. im Text und 3 lithogr. Tafeln. Zweite umgearbeitete Auflage. Preis: M. 5.40, geb.: M. 7.50

**Bahnhofs-Anlagen der Gegenwart.** Bearb. von **Berndt**, Darmstadt; **von Beyer**, Posen; **Ebert**, München; **Fränkel**, Berlin; **Groeschel**, München; **Himbeck**, Nauen; **Jaeger**, München; **Laistner**, Stuttgart; **Lehners**, Cassel; **Leissner**, Berlin; **Sommerguth**, Königsberg; **Wehrenfennig**, Wien; **Zehme**, Nürnberg. Mit 616 Abbildungen im Text und 7 lithogr. Tafeln. Preis: M. 24.—, geb.: M. 27.—

**Signal- und Sicherungsanlagen.** Von **Scholkmann**, Regierungs- und Baurat in Berlin. Mit 1008 Abbildungen im Text und 16 lithograph. Tafeln. Preis: M. 36.—, geb.: M. 40.—

**Der Brückenbau.** Leitfaden zum Selbststudium. Von **Franz Tschertou**. Mit 612 Abbildungen. Preis: M. 9.60, geb.: M. 11.—

**Die elektrotechnischen Einrichtungen moderner Schiffe.** Von **O. C. Roedder**, staatlich gepr. Schiffbau-Ingenieur. Mit 222 Abbildungen und 2 Tafeln im Texte. Preis: M. 8.60, geb. M. 10.60

**Die Betriebsmittel der elektrischen Eisenbahnen.** Von **E. C. Zehme**. Mit 315 Textabbildungen und 66 lithographirten Tafeln. Preis: M. 27.—, gebunden M. 30.—

**Die Schmiermittel und Lagermetalle für Locomotiven, Eisenbahnwagen, Schiffsmaschinen, Locomobilen, Stationäre Dampfmaschinen, Transmissionen und Arbeitsmaschinen** von **Josef Grossman**. Mit 10 Holzschnitten im Text. Preis: M. 3.60

**Elektrische Licht- und Kraft-Anlagen. Gesichtspunkte für deren Projectirung.** Von **Dr. Ludwig Fischer**. Mit zahlreichen Abbildungen im Text. Preis: M. 6.60

**Der Eisenbahn-Oberbau der Gegenwart.** Bearbeitet von **Blum**. Berlin; **Schubert**, Sorau; **Zehme**, Nürnberg. Mit 92 Abbildungen im Text. Preis: M. 5.—, geb.: M. 7.—

**Ueber Verschiebebahnhöfe.** Von **Blum**, Geh. Oberbaurath. Mit 27 Abbildungen im Text. (Sep.-Abdr. aus Organ für die Fortschr. des Eisenbahnwesens N. F. XXXVII.) Preis: M. 2.—

**Das Eisenbahn-Bauwesen für Bahnmeister und Bahnmeister-Anwärter als Anleitung für den praktischen Dienst und zur Vorbereitung für die Bahnmeister-Prüfung gemeinfasslich dargestellt von weil. A. J. Susemihl.** Sechste wesentlich vermehrte Auflage. Nach des Verfassers Tod weiter bearbeitet und herausgegeben von **Ernst Schubert**, Geh. Baurat, Mitglied der Kgl. Eisenbahn-Direktion Berlin. Mit 352 Abb. im Text und 8 lithogr. Tafeln. Preis: M. 7.20, geb.: M. 8.—

**Strassenbaukunde. Land- und Stadtstrassen.** Zweite völlig umgearbeitete Auflage. Von **Ferdinand Loewe**, ord. Professor der Ingenieur-Wissenschaften, München. Mit 155 Abbildungen. Preis: M. 14.60, geb.: M. 16.—

**Eisenbahnwörterbuch. Bau, Betrieb, Verwaltung.** Technisches Wörterbuch der deutschen und französischen Sprache zum Gebrauche für Eisenbahnverwaltungen, Beamte, Fabrikanten, Studierende etc. Zweite, durchgesehene und stark vermehrte Auflage. Bearbeitet von **Julius Rübenach**. Deutsch-franz. Theil. Preis: M. 10.65

**Der Eisenbahnbau.** Leitfaden für Eisenbahntechniker. Von **Franz Tschertou**. Mit 409 Textabbildungen und 4 lithograph. Tafeln. Preis: M. 8.60, geb.: M. 10.—

**Feldmessen und Nivelliren zum Selbstunterricht.** Von Ingenieur **M. Bandemer**. Mit 65 Abbild. u. 1 lithogr. Tafel. Preis: M. 1.60

**Die Unterhaltung der Eisenbahnen.** Bearbeitet von **Bathmann**, Berlin; **Fränkel**, Dortmund; **Garbe**, Berlin; **Schubert**, Sorau; **Schugt**, Neuwied; **Schumacher**, Potsdam; **Troske**, Hannover; **Weiss**, München. Mit 146 Abbildungen im Text und 2 lithographirten Tafeln. Preis: M. 10.60, geb. M. 13.—

**Betrieb, statistische Ergebnisse u. wirtschaftliche Verhältnisse der Eisenbahnen.** Bearbeitet von **v. Beyer**, Posen; **Blum**, Berlin; **v. Borries**, Hannover; **Clausnitzer**, Elberfeld; **Grossmann**, Wien; **Leissner**, Cassel; **Nitschmann**, Berlin; **Zehme**, Nürnberg. Mit 93 Abb. im Text u. 1 lithogr. Tafel. Preis: M. 12, geb.: M. 14.50

**Einführung in das technische Zeichnen für Architekten, Bau-Ingenieure und Bautechniker.** Von Prof. **B. Ross**. Mit Schriftproben und 20 farbigen Tafeln. Preis in Mappe: M. 12.60

**Der Oberbau der Strassen- und Kleinbahnen.** Von **Max Buchwald**, Ingenieur. Mit 200 Abbildungen im Text. Preis: M. 6.40

**Untersuchungen über die Bewegung der Lokomotiven mit Drehgestellen in Bahnkrümmungen.** Von **Dr. Ing. Heinrich Uebelacker**. Mit 19 Abb. im Text und 3 Tafeln. Preis: M. 5.40

**Die Gebühren technischer Sachverständiger nach den deutschen Prozess- und Gebührenordnungen.** Von **Baurat Th. Unger**. Preis: M. —.80

**Untersuchung und Weichmachen des Kesselspeisewassers.** Von Ing. mech. **Edmund Wehrenfennig**, Oberinspektor der Österr. Nordwestbahn, unter Mitwirkung von Ing. chem. **Fritz Wehrenfennig**, Fabriks-Direktor in Eggenberg b. Graz. Zweite, gänzlich umgearbeitete Auflage. Mit 168 Abb. im Text und einer lithogr. Tafel. Preis: M. 7.50, geb. M. 8.70

**Die Zahnbahnen der Gegenwart.** Von **C. Dolezalek**, Geh. Regierungsrate und Professor in Hannover. Mit 208 Abbild. im Texte. Preis: M. 6.60, geb. M. 8.60



C. W. KREIDEL'S VERLAG IN WIESBADEN.

In zweiter umgearbeiteter Auflage ist soeben erschienen:

# LINIENFÜHRUNG UND BAHNGESTALTUNG.

Bearbeitet

von

† **PAUL**, Lippstadt; **SCHUBERT**, Berlin; **A. BLUM**, Berlin.

*(Eisenbahntechnik der Gegenwart II. Band 1. Abschnitt.)*

Mit 121 Abbildungen im Texte und 3 lithographierten Tafeln.

Preis 5 Mark 40 Pf., gebunden 7 Mark 50 Pf.



## INHALT:

- I. Bahngattungen, Grundlagen für deren Gestaltung und Wahl.
- II. Aufsuchen und Entwerfen einer Bahnlinie.
- III. Anforderung des Betriebes an die Gestaltung und Einteilung der Bahn.
- IV. Lage der Bahn zum Hochwasser, Schutzmassregeln gegen Wasserschäden, Rutschungen, Felsstürze, Feuersgefahr und Schnee.
- V. Lage und Gestaltung der Bahn bei kreuzenden Verkehrswegen, Ausrüstung der Bahn auf freier Strecke mit Nebenanlagen.

# ZEITSCHRIFT

für

# Architektur und Ingenieurwesen.

Herausgegeben von dem

**Vorstände des Architekten- und Ingenieur-Vereins zu Hannover.**

Schriftleiter: **Dr. C. Wolff**, Stadtbaurath.

**Jahrgang 1906.** (Band LII; Band XI der neuen Folge.)

Erscheint jährlich in sechs Heften.

Vom Jahrgang 1906 ab beträgt der Verkaufspreis der Zeitschrift im Buchhandel 22.60 Mark, für Mitglieder des Verbandes deutscher Architekten- und Ingenieur-Vereine wie bisher 14.00 Mark, für Studierende der Technischen Hochschulen 9.60 Mark.

## Inhalt von Heft 1-5:

Die Jubelfeier der Königlichen Technischen Hochschule zu Hannover.

### Bauwissenschaftliche Mitteilungen.

Die neue Provinzial-Taubstummenanstalt zu Osnabrück; von Landesbaurat O. Magunna (mit Tafel).

Die Bismarcksäulen und Bismarcktürme; von W. Heepke, Ingenieur (mit Tafel).

Kleinhaus und Mietkaserne; von Prof. H. Chr. Nussbaum.

Getreidespeicher; von Civil-Ingenieur W. Kueppers.

Tauchen, neuere Taucheinrichtungen u. deren Anwendung zu Gründungs- u. anderen Arbeiten; nach einem Vortrage des Baurats Prof. Hotopp.

Einige allgemeine elastische Werte für den Kreisbogenträger; von Baurat Ad. Francke.

Der Tiergarten der Stadt Hannover; von Stadtbauinspektor Dr.-Ing. Rowald.

Die neue Rennbahn in Hannover; von Stadtbaurat Dr. Wolff (mit Tafel).

Ein Beitrag zur Vervollkommnung des Ziegelbaus; von Prof. H. Chr. Nussbaum.

Vom Stoss des Wassers, nebst Anhang über die Wirkung der Bühnen; von Regierungs- und Baurat Prof. Danckwerts.

Beiträge zur Bewegungslehre der ebenen statisch bestimmten Fachwerksträger; von Reg.-Bauführer Dipl.-Ing. H. Schütz.

Inhaltsberechnung von Fässern; von Baurat Wilcke.

Wohnhaus im Kloster Lüne bei Lüneburg; von Architekt Franz Krüger.

Das Stadtbadehaus zu Göttingen; von Stadtbaumeister Jenner (mit 4 Tafeln).

Biegungsspannungen in stabförmigen Körpern, die dem Hooke'schen Gesetz nicht folgen, sowie in Verbundkörpern; von Baurat Prof. Dr.-Ing. Hotopp.

Der Parabelträger mit elastisch eingespannten Kämpfern; von Baurat Ad. Francke.

Berechnung der Betoneisenkonstruktionen; von Ingenieur H. Pilgrim.

Gefährdung und Erhaltung geschichtlicher Bauten. Von Adolf Zeller, Königl. Regierungsbaumeister, Privatdozent für Baugeschichte und Stillehre an der Technischen Hochschule zu Darmstadt.

Ein Beitrag zur Anlage von Stauseen. Von Prof. H. Chr. Nussbaum, Hannover.

Das gezogene und das ziehende Rad. Die Wechselwirkung zwischen Rad und Strasse und die Radlinie. Von Baurat Gravenhorst, Landesbauinspektor zu Stade.

### Kleine Mitteilungen.

Wohnhaus Hölscher in Lüneburg.

Das Königl. Materialprüfungsamt zu Gross-Lichterfelde.

Das Königl. Technische Ober-Prüfungsamt.

Zur Theorie der Knickfestigkeit I und II.

Berechnung der Betoneisen-Konstruktionen.

### Angelegenheiten des Vereines.

Verzeichnis der Mitglieder.

Versammlungsberichte.

Jahresbericht für 1905.

### Zeitschriftenschau.

A. Hochbau; Bearb. Prof. Ross und Dr. Schönemark. B. Heizung, Lüftung und künstliche Beleuchtung; Bearb. Prof. Dr. Ernst Voit. C. Wasserversorgung, Entwässerung und Reinigung der Städte; Bearb. Geh. Regierungsrat Prof. E. Dietrich. D. Strassenbau; Bearb. Geh. Regierungsrat Prof. E. Dietrich. E. Eisenbahnbau; Bearb. Prof. Alfred Birk. F. Grund- und Tunnelbau; Bearb. Prof. L. v. Willmann. G. Brückenbau und Fähren; Bearb. Baurat Prof. Hotopp. H. Gewässerkunde, Meliorationen, Fluss- und Kanalbau, Binnenschiffahrt; Bearb. Wasserbauinspektor Soldan. I. Seeufer-Schutzbauten und Seeschiffahrts-Anlagen; Bearb. Wasserbauinspektor Soldan. K. Materialienlehre; Bearb. Ingenieur B. Stock. L. Theoretische Untersuchungen; Bearb. Civil-Ingenieur H. Langert.

### Bücherschau.

Goldene Medaille Paris 1900

**Carl Schenck** über 15000 Waagen im Betrieb.

**Eisengiesserei und Maschinenfabrik DARMSTADT**  
Ges. mit beschränkter Haftung.

Abtheilung **Waagenbau.**

Waagen jeder Art: **Waggonwaagen, Fuhrwerkswaagen, Schmalspurwaagen, Dezimal- und Laufgewichtswaagen.**



Spezialität: **Automatische Waagen.**

Automat. Waagen für Roll- und Seilbahnanlage, Controlwaagen für Kesselhäuser, Bergwerke und alle industriellen Betriebe.

Abtheilung **Kranbau.**  
Kräne jeder Art.  
Elektrische und Dampf-Kräne.  
Schiebebühnen, Drehscheiben.  
**Aufzüge.**  
Spills, Rangirwinden.

Spezial-Constructionen für alle Zwecke.

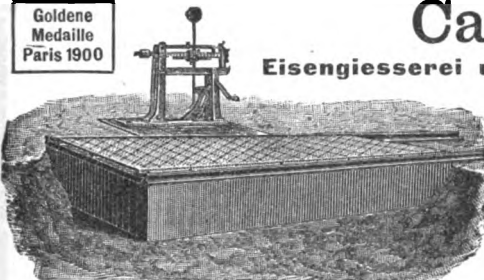
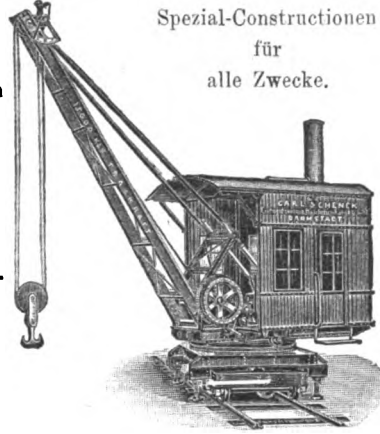
140

C. W. Kreidel's Verlag in Wiesbaden.

Tabelle zur Berechnung der Stauweiten in offenen Wasserläufen

mit einführenden Erörterungen über die Bewegung des Wassers in geschlossenen und offenen Röhren für Studierende und Praktiker berechnet

von Danckwerts, Reg.- u. Baurat, Professor in Hannover.  
Preis: 80 Pfg.

C. W. Kreidel's Verlag in Wiesbaden.

Über Ermittlung der Einheitspreise für Steinmetzarbeiten.

Von Prof. R. Heyn in Dresden  
Mit 10 Abbildungen im Texte.  
Preis Mk. —.80.

C. W. KREIDEL's Verlag in Wiesbaden.

**Die Gebühren technischer Sachverständiger**

nach den

deutschen Prozess- und Gebührenordnungen.

Von

Theodor Unger,  
Königl. Baurat.

Preis 80 Pfennige.

C. W. Kreidel's Verlag in Wiesbaden.

Von der **Erhaltung der Energie**

und dem

**Gleichgewicht des nachgiebigen Körpers**  
(virtuelle Verschiebungen).

Ein Kapitel aus der Technischen Mechanik

von

Carl J. Kriemler.

Mit 16 Abbildungen im Texte. — Preis 1 Mk. 30 Pf.

*Soeben für 1907 erschienen:*

**Vierunddreissigste Neubearbeitung für 1907.**

**Eisenbahntechniker-Kalender.**

Begründet von E. Heusinger von Waldegg. Herausgegeben von A. W. Meyer, Königl. Regierungs- und Baurat in Allenstein. Preis 4 Mark. Die Beilage enthält: „Adressbuch der höheren Eisenbahn-Techniker und Eisenbahnbehörden nach officiellen Angaben“, sowie eine „Uebersicht über die Leistungsfähigkeit der eisenbahntechnischen Industrie“.

**Vierunddreissigste Neubearbeitung für 1907.**

**Ingenieur-Kalender**

für Strassen- & Wasserbau- und Kultur-Ingenieure. Begründet von A. Rheinhard, Baurat bei der Königl. Oberfinanzkammer in Stuttgart. Neu bearbeitet unter Mitwirkung von Fachgenossen von R. Scheck, Reg.- u. Baurat in Stettin. Mit Uebersichtsplan der wichtigsten Wasserstrassen Norddeutschlands und Eisenbahnkarte. Eleg. geb. mit 3 gehefteten Beilagen. Preis 4 Mark.

VERLAG VON J. F. BERGMANN IN WIESBADEN.

# Speise-Wärmeschränke

zum Warmhalten von Speisen für Arbeiter und Arbeiterinnen, die von auswärts morgens zur Fabrik kommen, und über Mittag das von Hause mitgebrachte Essen im Betrieb gern warm einnehmen möchten.

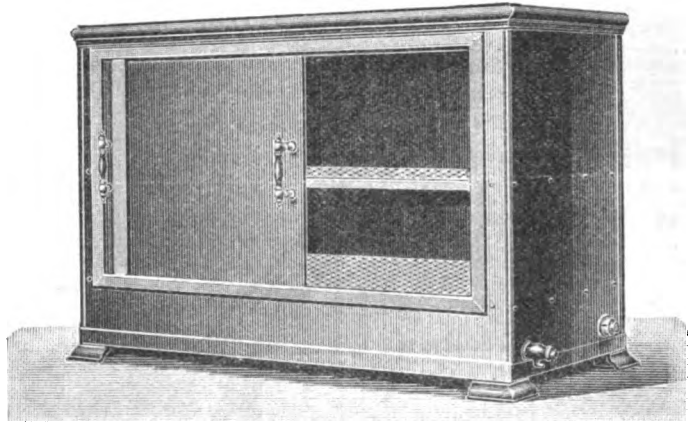

Einfach  
Praktisch  
Solide Arbeit

Für Frischdampf  
und  
Abdampf gleich  
gut geeignet.

[87]

Man verlange Preisliste.

H. Schaffstaedt • Giessen

Filiale: BERLIN SW. 47,  
Ingenieurbureau: KÖNIGSBERG Pr.

MASCHINEN- u.  
DAMPF-  
KESSEL-FABRIK

## GUILLEAUME-WERKE

NEUSTADT a. d.  
HAARDT  
RHEINPFALZ.

Patente in allen Kulturstaaten!

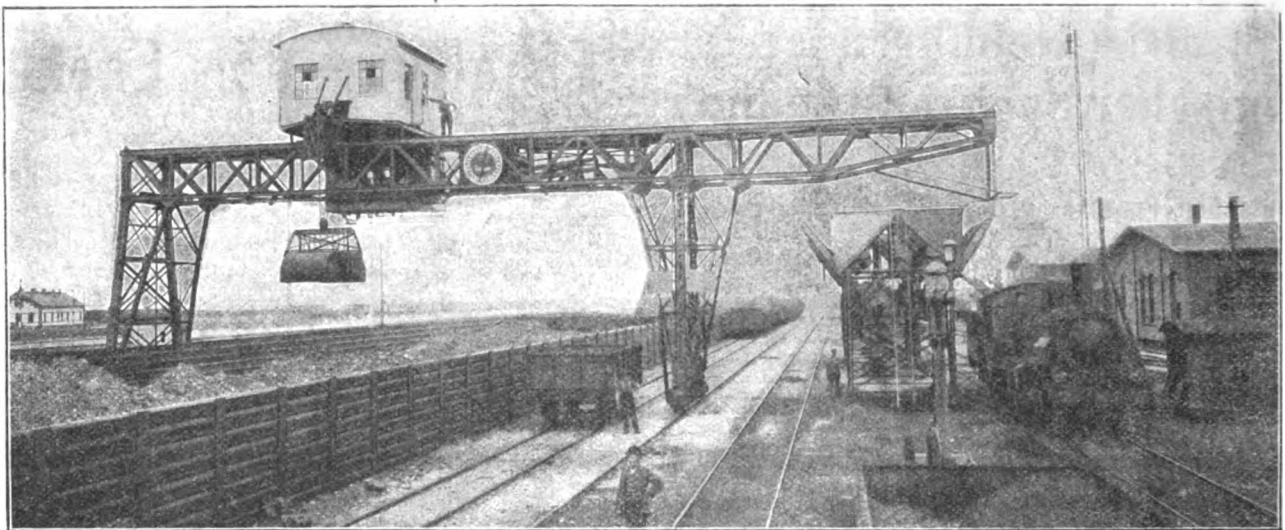

Vielfach patentierte Konstruktionen!

Verlade- und Bekohlungsanlage für Lokomotiven.

- I. **Dampfkessel** aller Art, Spezialität: **Guilleaume-Wasserrohrkessel**. Schiffskessel, System Schütte, rauchlose Feuerungen, Wasserreiniger, Dampfentöler. Geschweißte und genietete **Blecharbeiten** aller Art.
- II. **Krane-Verlade- und Transporteinrichtungen** bis zu den größten Dimensionen von höchster Leistungsfähigkeit, hervorragender Einfachheit und ökonomischer Arbeitsweise. **Spezialkrane** für **Hüttenwerke**, Chargiermaschinen,

elektrische Lokomotiven, Spills, Förderhaspel, Drehscheiben, Schiebebühnen.

III. **Speicher-Anlagen.**

[96]

IV. **Hoch- und Brückenbau.**

V. **Guilleaume-Selbstentlader, Waggonets** aller Art (Spezialkonstruktionen).

VI. **Enthaarungsmaschinen** für Gerbereien. D. R.-P.

# Abziehbilder

Schriften, Wappen, Zahlen, Ornamente, Embleme für Waggonen.

Abziehbilderfabrik  
**Carl Schimpf, Nürnberg.**

Lieferant in- und ausländischer Behörden.

Man verlange Liste Nr. 20. [28]



[69]





# PHOENIX



*Ausstellung Düsseldorf 1902: Goldene Medaille. Goldene Staatsmedaille.*

## Aktien-Gesellschaft für Bergbau und Hüttenbetrieb Duisburg-Ruhrort a. Rhein.

Werke Duisburg-Ruhrort, Eschweiler-Aue, Berge-Borbeck, Kupferdreh, Hamm, Nachrodt, Lippstadt und Belecke. Kohlen-Zeche „Westende“, Duisburg-Meiderich; Eisenstein-Gruben in Nassau, Lothringen und Luxemburg.

Die Hütten zu Duisburg-Ruhrort und Eschweiler-Aue fertigen neben allen andern Walzwerksfabrikaten:

- Stabisen. Halbzeug.
- Grubenschienen von 4,0—14 kg p. m.
- Grubenschwellen von 3,5—14 kg p. m.
- Montierte Gleise mit Weichen jeder Konstrukt. Herzstücke. Kreuzungen etc.
- Vignolschienen für Neben- und Vollbahnen.
- Lang- und Querschwellen verschiedener Profile.
- Radrollen. Radscheiben, roh und fertig gedreht.
- Achsen. Radgestelle. Radsätze.
- Lokomotivräder aus Stahlformguß, vollständige Lokomotivradsätze.
- Nahtlose Stahlflaschen für Kohlensäure u. andere flüssige u. hochgespannte Gase.
- Nahtlose Stahlrohre für Dampfkessel und andere Zwecke.
- Stahlgeschosse. Schmelztiegel. Magnetpole.

Die Werke zu Hamm, Nachrodt, Lippstadt und Belecke erzeugen neben Anderem:

- Komprimierte Wellen. Stabisen.
- Alle Arten Draht, auch verzinkt.
- Verzinkten Telegraphendraht nach den Vorschriften der Verwaltungen.
- Verzinkten Telephondraht in Flußeisen und Bessemerstahl.
- Verzinktes Drahtgeflecht.
- Zaundraht
- Drahtstifte in allen Größen und Fassons.
- Nieten. Kessel-, Brücken- und Schiffsnieten.
- Wagenachsen in allen Größen und Fassons.
- Bleche aller Art. Von Nr. 19 an und dünner.
- Weißbleche.

### Besondere Spezialität: **Strassenbahn- und Eisenbahn-Oberbau.**

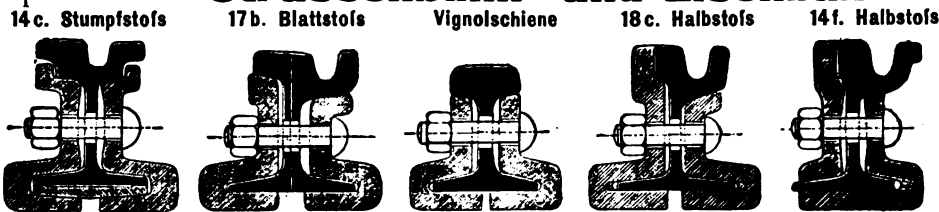

In über 100 verschiedenen Strassenbahn-Profilen.

**Bis 1. Juli 1905 etwa 12500 km Rillenschienen-Gleis geliefert.**

*Die bisherige beste Lösung der Stofsfrage ist Anwendung der Fußflaschen.*

Die Fußflasche garantiert dauernd stofsrees Befahren.

Weichen und Kreuzungen bewährtester Bauart mit neuester Zungenbefestigung, Federung, Entwässerung; normale Verlaschung mit Blattstofs-, Halbstofs- bzw. Fußflaschen an allen Weichenstößen.

Auflaufweichen zu Notgleisen.

### Fuhrwerksgleise für Landstrassen.



Hilfsgeräte zu Gleisverlegungsarbeiten: Lochpresse. Biegebügel.

Die Hochöfen zu Duisburg-Ruhrort produzieren Ferro-Mangan mit 50—80% Mn Gehalt.

Gegründet:

1853.

Jährliche Stahlproduktion etwa 500 000 Tonnen.

Arbeiterzahl über 12 000.

## H. BÜSSING & SOHN G. m. b. H., BRAUNSCHWEIG

liefern als Spezialität:

- Bremsschuhe, Wagenschieber,**
- Gleisbremsen, Vorlegebremsen,
- einfache und festklemmbare Vorlegekeile,
- Gleissperren, Schienennotverbandkloben,
- Schraubzwingen zum Feststellen der Weichenzungen,
- Notklammern für gebrochene Drehstühle.

[3

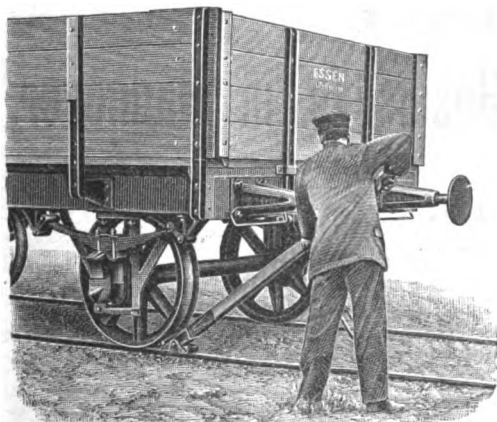

Wagenschieber.

Bei Bestellungen ist Angabe des Schienenprofils erwünscht!

# MASCHINENFABRIK ESSLINGEN in ESSLINGEN

(Württemberg)

— Wichtig für Kesselschmiede und Montierungswerkstatt —

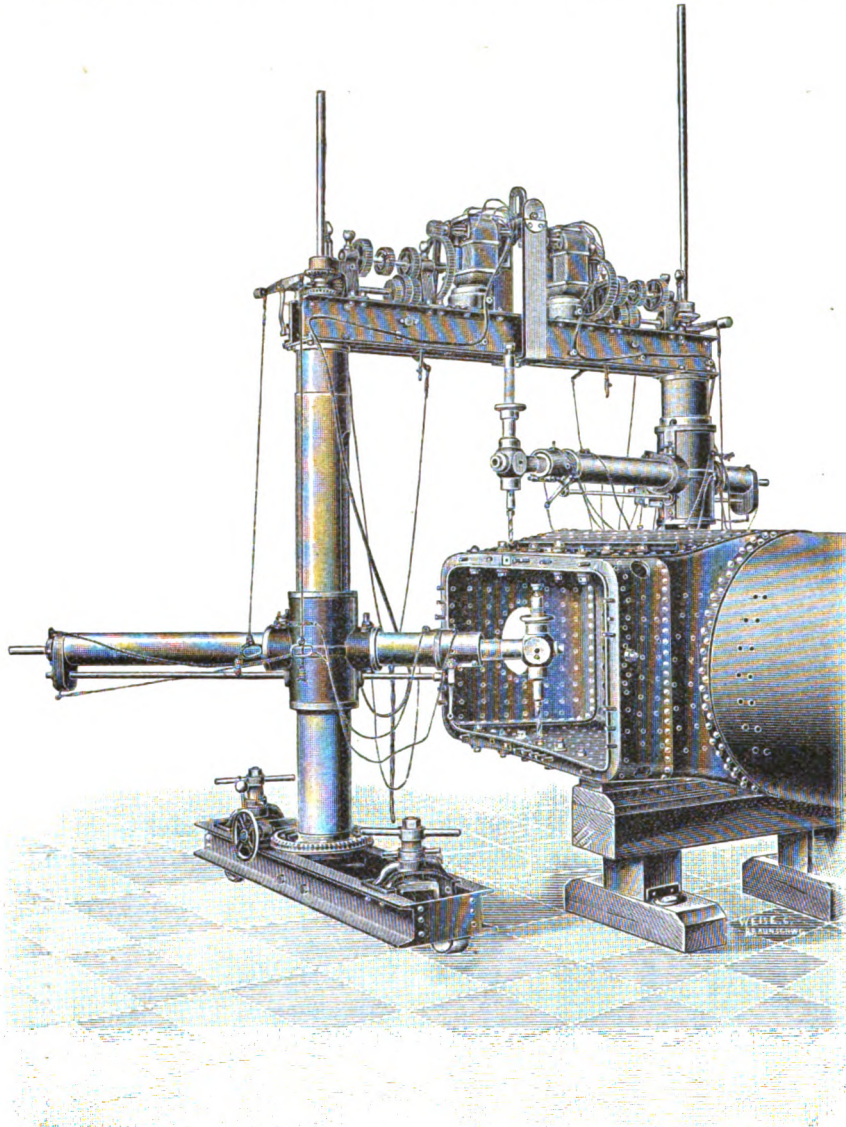

**Fahrbare elektrisch angetriebene Universalbohr- und Gewindeschneide-Maschine**  
(System Langbein)

**Patentirt in allen Industrieländern.**

Ausgezeichnet durch Einstellbarkeit der Bohrspindel in jeder nützlichen Richtung des von der Maschine beherrschten Raumes.

Horizontal- und Vertical-Bewegung des Bohrarmes in der Säule maschinell.

Grösste Ausladung von Mitte Bohrspindel bis Mitte Säule 2670 m/m. Auf- und Abwärts-Bewegung des Bohrarmes in der Säule 2000 m/m. [10]

**C. W. KREIDEL'S VERLAG IN WIESBADEN.**

## Die städtische Badeanstalt an der Goseriede in Hannover.

Von

Stadtbaurat Dr. C. Wolff.

— Mit 22 Abbildungen im Text und 8 Blatt Zeichnungen. —

Sonderabdruck aus der Zeitschrift für Architektur und Ingenieurwesen, Jahrgang 1905.

**Preis: kartonniert 4 Mark.**

C. W. Kreidel's Verlag in Wiesbaden.

Einführung  
in das  
**technische Zeichnen**  
für  
Architekten, Bau-Ingenieure  
und Bau-Techniker.

Von

**Prof. B. Ross,**

Architekt, Regierungsbaumeister.

Mit 2 Seiten Schriftproben im Text und 20 zum  
grössten Theil farbigen Tafeln.

Preis in Mappe 12 Mark 60 Pfg.

C. W. Kreidel's Verlag in Wiesbaden.

**Der Oberbau**

der

**Strassen- und Kleinbahnen.**

Von

**Max Buchwald.**

Mit 260 Abbildungen im Texte.

Preis 6 Mk. 40 Pf.

C. W. Kreidel's Verlag in Wiesbaden.

**Die Grundlagen**

der

**Turbinenberechnung**

für

Praktiker und Studierende des  
Bauingenieurfaches.

Von

**Danckwerts,**

Regierungs- und Baurat,  
Professor an d. techn. Hochschule zu Hannover

Mit 102 Abbildungen im Texte und einem  
Nachtrage.

Preis 1 Mark 80 Pf.

**Breslauer Actien-Gesellschaft für Eisenbahn-Wagenbau  
und Maschinen-Bau-Anstalt Breslau  
in Breslau.**

Abteilung:  
**Eisenbahn-Wagenbau.**

Abteilung:  
**Lokomotiv- u. Maschinenbau.**

**Abgekürzte Briefadressen:**  
Breslauer Actien-Gesellschaft  
für Eisenbahn-Wagenbau  
Breslau III.

**Maschinen-Bau-Anstalt Breslau  
Breslau XVII.**

**Telegrammadressen:**  
„Eisenbahn-Wagenbau Breslau“

„Maschinenbau Breslau“

Gegründet 1843  
und seit 1871 im Besitz der  
Aktien-Gesellschaft.

Gegründet 1833  
und seit 1897 im Besitz der  
Aktien-Gesellschaft.

**Erzeugnisse:**

Salonwagen, Schlafwagen.

Speisewagen.

Personenwagen jeder Art und Klasse.

Postwagen, Dienstgepäckwagen.

Bier-, Fleisch- und Milchtransport-  
wagen.

Behälterwagen  
für Spiritus-, Teer-, Säure- u. s. w.  
Beförderung.

Bedeckte und offene Güterwagen jeder Art,  
auch solche aus Pressblechen  
zur Herabminderung des Eigengewichts.

Strassenbahnwagen  
für Motoren- und Pferdebetrieb.

Draisinen und Bahnelsterwagen.

Lastkräne für Dampf- und Handbetrieb,  
feststehende und transportable.

Lokomotiven in jeder Bauart  
für Normal- und Schmalspur.

Dampfmaschinen und Dampfturbinen  
für jegliche Zwecke.

Dieselmotoren, einfachste Kraftanlage.

Fördermaschinen, Pumpenmaschinen und  
Kompressoren für Bergwerke.

Gebülsmaschinen  
für Hochöfen und Bessemeröfen.

Wasserwerkeinrichtungen.

Sämtliche Maschinen und Apparate  
für die Zuckerindustrie.

Dampfkessel  
nach den bewährtesten Systemen  
mit und ohne Überhitzung.

Gleisereifabrikate  
in Eisen- und Metallguss.

Gebördelte Kumpel und Pressbleche,  
sowie Waggonfedern  
zu Eisenbahn-Fahrzeugen.

Zink- und Zinnwalzwerke.

Sämtliche Erzeugnisse bis zu den  
grössten Abmessungen.

[98]

**Eisenbahnsignal-Bauanstalt**

**Max Jüdel & Co.**

**Aktien-Gesellschaft**

**BRAUNSCHWEIG**

Begründet 1871

[35]

**Eisenbahn-  
Signalbau-Anstalt  
Scheidt & Bachmann**

Gegr. 1873 **M.-Gladbach.** Gegr. 1873

Spezial-Fabrik für den Bau von

**Weichen- und Signal-**

**Sicherungs-Anlagen**

**Wegeschraken**

für

**Hand- und Fernbetrieb.**

[22]

**Signalbau-Anstalt**

**Willmann & Co**

G. m. b. H.

**Dortmund**

liefert

mechanische und elektrische

**Weichen- und Signal-  
Sicherungsanlagen**

jeglicher Art

für Staats-, Privat- und Anschlußbahnen,

**Hand- und  
Fernzugschraken**

den neuesten Bedingungen entsprechend.

**Bremsschuhe**

mit auswechselbarer und fester Zungenspitze,  
bewährtester Konstruktion  
und von größter Dauerhaftigkeit.

**Signalbrücken, Licht- u. Leitungsmaste,  
Rangierbremsen, Gleiskreuzungen,  
Werkzeuge und Geräte für Stellwerks-  
montagen, Neigungszeiger, Läute-,  
Warnungs- und Grenztafeln,  
Meßapparate für Brückendurchblegung.**

**Sachgemäße Ausarbeitung  
von Projekten.**

[62]

II\*



# Die Stettiner Maschinenbau-Actien-Gesellschaft

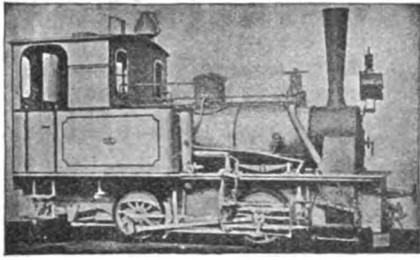

## „VULCAN“

in

### Stettin-Bredow

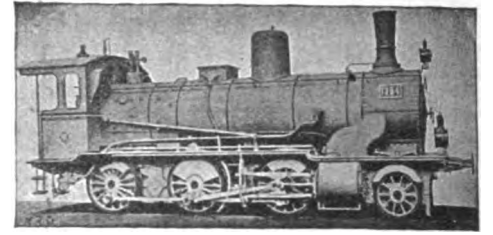

liefert aufer **Locomotiven** für Haupt- und Neben-Bahnen auch solche für **Kleinbahnen jeder Grösse und Spurweite.**

[63

## Vereinigte Königs- & Laurahütte Actien-Gesellschaft für Bergbau und Hüttenbetrieb in Berlin.

Abth. Waggonfabrik Königshütte O.-Schl.  
baut in bekannter sachgemäßer Ausführung

alle Arten

### Güterwagen

für

Normal-, Schmalspur-  
und Feldbahnen

nach eingesandten,  
sowie eigenen  
Constructions.

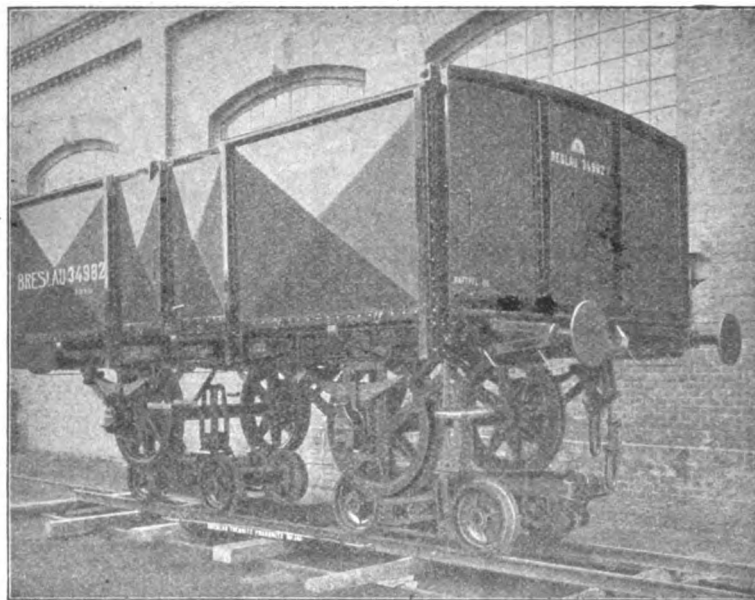

### Personenwagen

für Kleinbahnen.



Grösste Leistungs-  
fähigkeit.



[4

Eiserne

## STRASSEN- & EISENBAHN-BRÜCKEN

Baukonstruktionen, Dachstühle, Bahnsteighallen,

• Drehscheiben, Hebe-Krane, Aufzüge,  
Rollwägen, Eisenscheeren, Schmiedeessen, Kohlenschüttenanlagen,

### Weichen und Kreuzungen

Anschlüsse von Industriegeleisen, Vordächer, Eisengufs, Bogenlampenkandelaber  
fertigt auf Grund langjähriger Erfahrung in tadelloser Ausführung

**Joh. Wilh. Spaeth, Nürnberg-Dutzensteich und München, Kaufingerstr. 15.**

Gegründet 1821.

[61



# SIEMENS & HALSKE A.-G.

liefert für

## Eisenbahnbetrieb

== elektrische und mechanische Anlagen ==

sowie sämtliche **Ersatzteile** und **Werkzeuge** zu deren Unterhaltung.

Es wird gebeten, **Anfragen** und **Bestellungen** zu richten,

betreffend

Telegraphie, Fernsprechwesen,  
Läutwerke, Rangiermelder,  
Schwachstromkabel, Blitzableiter,  
Messinstrumente, Elemente

an

**SIEMENS & HALSKE A.-G.**

Wernerwerk

**BERLIN-NONNENDAMM**

(Telegr.-Adr. „Wernerwerk“)

betreffend

Blockwerke, elektrische und  
mechanische Stellwerke,  
Schienendurchbiegungskontakte,  
Radtaster, Schienenisolierungen

an

**SIEMENS & HALSKE A.-G.**

Abteilung für Eisenbahnsicherungswesen

**BERLIN-NONNENDAMM**

früher Charlottenburg, Helmholtzstrasse 4.

(Telegr.-Adr. „Wernerbloc“)

[91]

Paris 1900  
Grand Prix.

# J. E. Reinecker, Chemnitz-Gablenz

Paris 1900  
Grand Prix.

Hinterdrehte, ohne Profiländerung nachschleifbare Fräser.

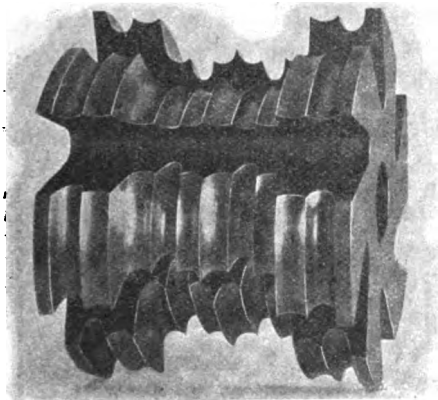

Neuer Holzfräser.

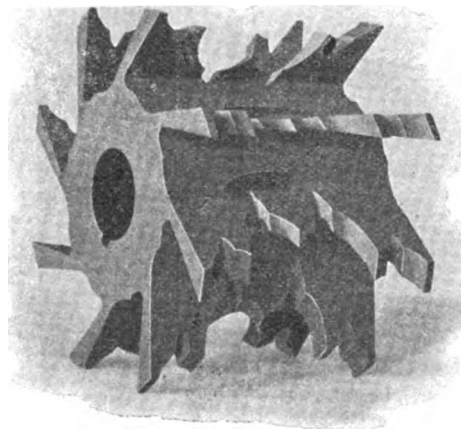

Alter Holzfräser.

**Werkzeuge:** Gewindeschneidwerkzeuge für alle Gewindesysteme, Bohrwerkzeuge und Reibahlen, Bohr- und Klemmfutter, Lehren und Messwerkzeuge, Mikrometerlehren, Richtplatten, Winkel, Lineale. **Fräser** aller Art, namentlich hinterdrehte.

**Werkzeugmaschinen:** Fräsmaschinen aller Art bis zu den größten, Maschinen für die Fabrikation von Zahnrädern, Werkzeugschleifmaschinen, Rund- und Planschleifmaschinen, Dreh- und Bohrwerke, Drehbänke bis 600 mm Spitzenhöhe, Spezialdrehbänke für diverse Zwecke, Hinterdrehbänke bis zu den größten Dimensionen.

## Komplete Einrichtungen

für die Fabrikation von Werkzeugen aller Art, wie Gewindebohrer, Reibahlen, Spiralbohrer etc., hinterdrehte Fräser aller Größen etc., sowie für die Herstellung von Stirn-, Schnecken-, Schrauben- und Kegelhädern, wie auch Zahnstangen.

[57]

Preisliste über Werkzeuge, sowie Katalog über Werkzeugmaschinen und Referenzliste kostenfrei.

# Henschel & Sohn, Cassel. Gegründet 1817.

rund 7400 Lokomotiven gebaut.

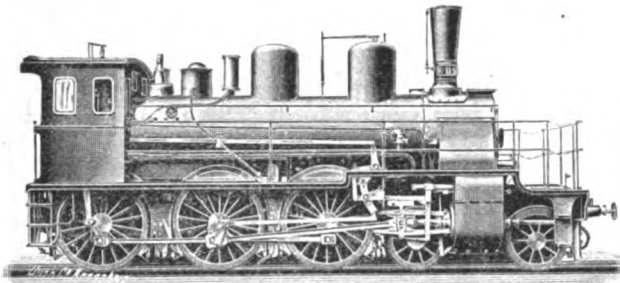

Jahresleistung über 500 Lokomotiven.

Weltausstellung St. Louis: Grosser Preis.

**Lokomotiven** jeder Art für Vollbahnen, Kleinbahnen, Strassenbahnen, Industriebahnen, Bauunternehmer.

**Dampfkessel, Dampfmaschinen, Mutterpressen** (System Kettler), ohne Abfall arbeitend.

**HENSCHEL & SOHN, Abt. Henrichshütte**

bei Hattingen a. d. Ruhr.

**Hochöfen, Walzwerke** für alle Arten Grobbleche und Feinbleche, für Riffelbleche, Winkeleisen, für Siederöhren und Gasröhren, **Eisen- und Stahlformgiesserei.**

Herstellung von **Förderwagen**, sowie von **eisernen Fässern**, genietet oder elektrisch geschweisst. [64]

Verlag von J. F. Bergmann, Wiesbaden.

## Die Eisenbahnbremsfrage

und insbesondere

ein Vorschlag zum **Abbremsen auf Steilbahnen.**

Von

**C. A. Walloth,**

Diplom-Ingenieur und Regierungs-Baumeister  
in Strassburg i. Els.

Mit 8 Abbildungen im Text.

Preis 2 M. 80 Pf.

## NESSELSDORFER Wagenbau-Fabriks-Gesellschaft

vormals k. k. priv. Wagen-Fabrik Schustala & Co.

Gegründet 1850

Direction: **Wien I, Wollzeile 29,**

Telegramm-Adresse: *Nesselsdorfer Wien,*

liefert alle Gattungen

### Eisenbahn-Fahrzeuge,

als:

**Personen-Wagen** jeder Classe, **Salon- und Aussichts-Wagen**, elegantester Ausstattung, **Güter-, Kessel-, Cisternen-, Bier-, Bahn-, Schotter- u. Kippwagen, Drallsinen** etc.

**Tramwaywaggons** für Pferde-, Dampf- und elektrischen Betrieb.

**Bestandteile** zu sämtlichen vorangeführten Fahrbetriebsmitteln,

ferner alle Arten von

[26]

### Strassen-Fuhrwerken,

von der einfachsten **Britschka** bis zu den elegantesten **Luxus-Equipagen, Jagdwagen, Omnibusse, Postwagen, Möbelwagen, Sanitätswagen** etc. etc., ferner

**Automobile** mit 10 bis 40-pferdigen Benzinmotoren mit stehender und liegender Cylinderanordnung, **Lastwagen, Automobil-Omnibusse** etc., und

**Lokomotiven** für Grubenbau mit Benzinmotoren.

Niederlagen in **Wien, Berlin, Breslau, Lemberg.**

## Louis Eilers

Fabrik für **Eisenhoch- und Brückenbau**

**Hannover-Herrenhausen**

liefert als Specialität:

**Eiserne Brücken**

**Bahnsteighallen, Markthallen**

**Lager- und Fabrikgebäude**

Dachconstructions und Wellblechbedachungen jeder Art

**Treppen, Gitter, Tore, Fenster**

**Schornsteine** in Gufs- und Schmiedeeisen.

Grösste Leistungsfähigkeit. — Feinste Referenzen. [7]

## Josef Rosenbaum, Gelsenkirchen.

Specialität:

**Hemmschuhe** und **Gleissperren** D. R. P. und D. R. G. M., **Wagenschieber** D. R. G. M., **Radvorleger, Werkzeuge, Eisenbahn-Oberbaugeräte;** ferner **Transportgeräte, Flaschenzüge, Winden, Drahtseile, Stahldraht.**

**Zubehörteile zu Weichen- und Signalleitungen.** [65]

## Locomotivfabrik Hagans, Erfurt.

— Gegründet 1857. —

[45]

**Normal- und schmalspurige**

**Locomotiven**

für alle vorkommende Zwecke.

**Drehschemel-Locomotiven**

(Bei der Kgl. Preuss. Staatseisenbahn bereits eingesetzt)

für **Normal- u. Schmalspur** mit

4—6 gekuppelten Achsen

(auch die des Drehschemels).

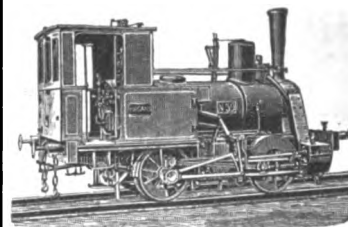

Vom **Verein der Deutschen Eisenbahn-Verwaltungen** erhielt die **Locomotiv-Construction Hagans** den **I. Preis** von **7500 Mark.**

**Goldene Medaille Welt-Ausstellung Paris 1900.**

# Eisenhütten-Actien-Verein DÜDELINGEN

Grossherzogthum Luxemburg.

**Hochöfen,**  
Stahl- und Walzwerke,  
Erzeugnisse aus Thomas- und Flussstahl.

## Halbfabrikate:

Rohblöcke,  
Vorgeblockte Blöcke und Brammen,  
Billettes, Platinen.

## Fertigfabrikate:

Eisenbahn-, Pferdebahn- und Grubenschienen,  
Laschen und Unterlagsplatten,  
Lang- und Querschwellen,  
Träger und Winkeleisen.

## Stab- und Felnisen:

Rund-, Vierkant-, Flach-, Schneid- u. Bandeisen,  
Träger- und Winkeleisen.

Erzeugungsfähigkeit pro Jahr 200000 tons.

Telegramm-Adresse:  
Hüttenverein Düdelingen.

[97]

# Maschinenfabrik Esslingen

in ESSLINGEN (Württemberg).

## Locomotiven

in allen Gröfsen und Spurweiten.

**Heissdampf-Motorwagen.**

Zahnrad-Locomotiven, Kranen-Locomotiven.

*Eisenbahnwagen, Trambahnmaterial.*

**Seilbahnen für Personenbeförderung.**

Transporteure System „Langbein“

D. R.-P. No. 70230, für den Transport von Normalspur-  
wagen auf Schmalspurbahnen.

Preisgekrönt vom Verein Deutscher Eisenbahn-Verwaltungen.

**Dampfkessel, Dampfmaschinen, Sauggas-Motoren,  
Pumpen.**

Eiserne Brücken und Dachconstructions.

Elektrische Beleuchtungsanlagen und Arbeitsübertragungen.

*Elektrisch betriebene Drehscheiben, Schiebebühnen,  
Spills und Krane.* [38]

# Maschinenfabrik „Deutschland“, Dortmund.

## A. Werkzeugmaschinen.

Special-  
Constructions  
bis zu den  
grössten  
Dimensionen,  
den  
Bedürfnissen  
der  
Neuzeit  
entsprechend.

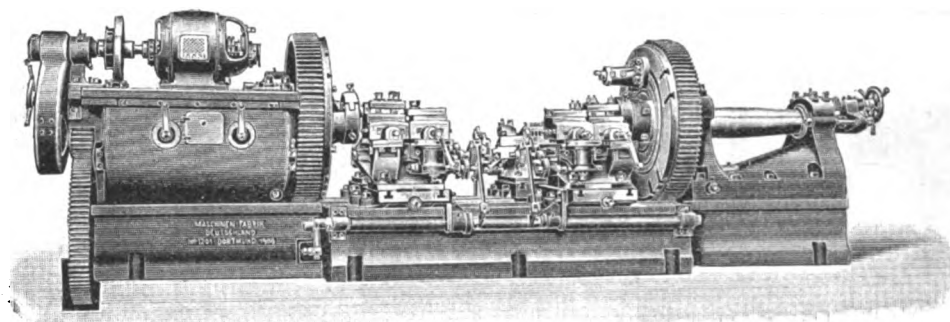

*Radsatzdrehbank von höchster Leistungsfähigkeit mit patentirter automatischer  
Meisselführung.*

Special-  
Constructions  
für  
Hüttenwerke,  
Maschinen-  
fabriken,  
Schiffsbau,  
Eisenbahnen  
etc.

## B. Hebekrahe aller Art, Windeböcke.

## C. Weichen, Drehscheiben,

Schiebebühnen, Drehbrücken, Signale, Kohlenkipper zum directen Verladen vom Waggon ins Schiff.  
Gasbandagenfeuer, Bremschuhe.

[5]



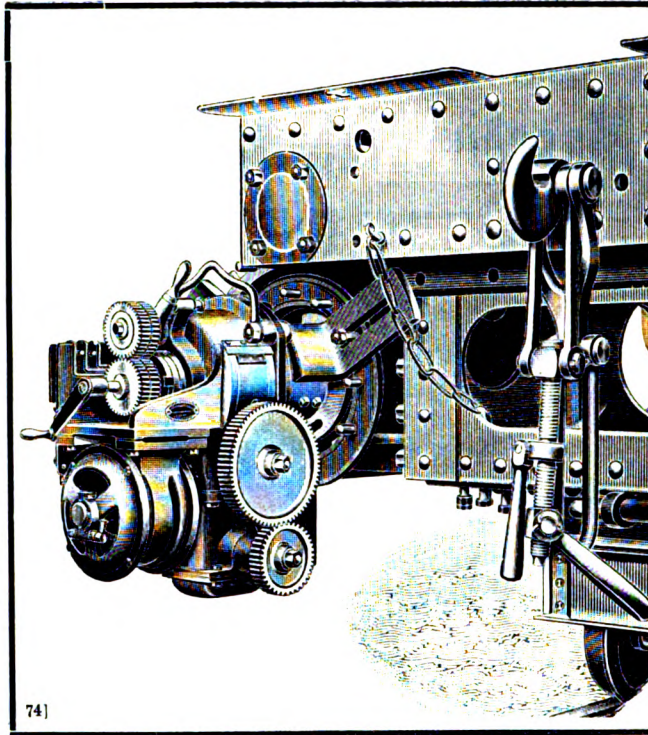

74]

# Collet & Engelhard,

Ges. m. beschr. Haftg.

## Werkzeug-Maschinenfabrik, Offenbach-Main.

Transportable, elektrisch betriebene Cylinder-  
Bohrapparate

zum Nachbohren der Cylinder am Rahmen selbst.

Transportable Schieberspiegel-Fräsaparate.

Zahlreiche Lieferungen an Eisenbahnen. ♦ Beste Referenzen.



## F. Paul Weinitzschke G. m. b. H.

Eisenbahn-Signalbauanstalt  
Lichtenberg-Berlin, Rittergutstr. 128.

Weichen- und Signalstellwerksanlagen  
neuester Konstruktion.

Ein- und Ausfahr-Signale, Vorsignale, Weichenverriegelungen.  
Zug-, Schlagbaum- und Handschranken  
verschiedenster Konstruktion.

C. W. KREIDEL'S VERLAG IN WIESBADEN.

## Die Entseuchung der Viehwagen

nach den gesetzlichen und gesundheitstechnischen Anforderungen  
und die  
wirthschaftlichen Schäden der Viehseuchen,  
insbesondere beim Eisenbahnverkehre.

Von **Adolf Freund**,  
Ingenieur der k. k. priv. Kaiser Ferdinands-Nordbahn in Wien.  
Preis: Mk. 1.30.

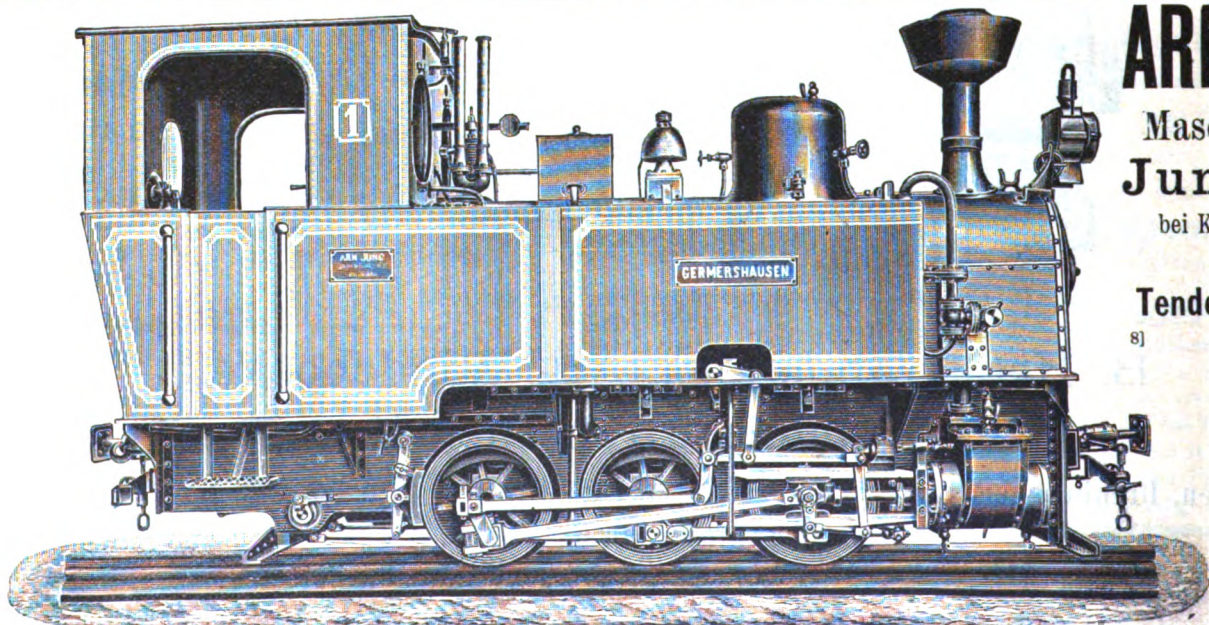

## ARN. JUNG

Maschinenfabrik  
Jungenthal

bei Kirchen a. d. Sieg

liefert

Tender-, Tramway-,  
8)

Zahnrad-,

Doppel-

compound-,

Tunnel-

sowie

Kleinbahn-

Locomotiven

bewährter Bauart.



# Telegraphenstangen und Leitungsmasten für elektrische Anlagen

aus vorzüglichen, schlanken Gebirgshölzern, imprägniert (kyanisiert) nach den Bedingungen der deutschen Reichspostverwaltung.

## Eisenbahnschwellen

jeder Holzart, beliebiger Dimensionen, imprägniert nach Staatsbahnvorschriften, auch unimprägniert.

Grösste Leistungsfähigkeit.

9 Imprägnier- und Kyanisieranstalten.

Günstigste Lage für Bahn- und Wasserbeförderung nach allen Richtungen. [23]

Internationale Ausstellung **MAILAND 1906** höchste Auszeichnung **GROSSER PREIS.**

Gebr. Himmelsbach, Freiburg i. Baden.

Peniger Maschinenfabrik und Eisengiesserei Aktiengesellschaft,

Abtheilung **UNRUH & LIEBIG**, Leipzig.

Specialfabrik

für

**Bahnsteig-Aufzüge,**

**Lokomotiv-Bekohlungs-  
Anlagen,**

**Wasserdruck-Kanalwinden**

zum Auswechseln von Locomotiv-Radsätzen

(siehe Heft 1 1895 des Organs).

Ausgeführt für die Werra-Eisenbahn, die Sächsischen Staatseisenbahnen, die Pfälzischen Eisenbahnen, Reichseisenbahnen, Oberhessische Eisenbahn, Orientalische Eisenbahnen. [32]

## C. Stahmer,

Fabrik für Eisenbahn-, Bergbau- und Hüttenbedarf

Aktien-Gesellschaft

**Georgmarlenhütte** bei Osnabrück.

**Central-Weichen- u. Signal-Stellwerke**

mit mechanischen Uebertragungsvorrichtungen.

Elektrisch gesteuerte Weichen- u. Signal-Stellwerke mit Druckluftantrieb.

**Wegeschraken aller Art.**

**Schraken für Fernbedienung** [37]

mit Einrichtung für **zwangsweises Voriäuten.**

**Eisenbahn-Bedarfsartikel.**

**Eisen-Giesserei.**

Organ f. Eisenbahnwesen. 1907. Heft I.

**Georgs - Marien-**

**Bergwerks- und Hütten-Verein, A.-G.**

zu Osnabrück.

Abteilung Osnabrück.

Schienen aus Bessemerstahl für Haupt-, Neben-, Klein- und Strassenbahnen.

Starkstoss-Oberbau mit Stossträgern, Rippenschwellen und Zapfenplatten.

Zweiteiliger Schwellenschienen-Oberbau und

Herkules-Wechselsteg-Verblatt-Oberbau für Hafenbahnen und Pflasterstrecken.

Plattenstühle

zur Verhinderung des Wanderns für Schienengleise.

Weichen und Kreuzungen aller Art.

Radreifen und Radsätze.

Schmiedestücke und Stahlguss-Formstücke für Maschinen aller Art, insbes. für den Schiffbau.

Feldbahnen

mit allem Zubehör, als Drehscheiben, Weichen und Wagen.

Abteilung Georgsmarienhütte.

Rohelsen:

Hematite-, Giesserei-, Bessemer-, Puddel-, Spiegel- und Stahlsen.

Bau- und Maschinenguss.

Gusseliserne Muffen- und Flanschenröhren.

Schlackensteine, Schlackensand, Schlackenzement.

Abteilung Werne (Bez. Münster i. W.)

Fett- und Gaskohlen.

Förderkohlen, gewaschene Fein- und Nusskohlen.

Abteilung Piesberg b. Osnabrück.

Steinbrüche.

Pflaster- und Bordsteine für Strassenbefestigungen.

Kleinpflastersteine für Chausseen.

Kleinschlag für Eisenbahnen und Uferbefestigungen.

Zementwaren.

Kanalrohre, Brunnenringe, Kabelkanäle, Treppenstufen,

Fenstereinfassungen, Trottoirplatten,

Dachpfannen u. s. w.

Telegramm-Adresse: Stahlwerk Osnabrück. [38]

## Waggonfabrik

# Gebr. Hofmann & Co.

Actien-Gesellschaft

**= BRESLAU =**

fabricirt:

## Personen- und Güterwagen

aller Art, auch für Kleinbahnen jeder Spurweite.

**Transporteure,**

Rollböcke zum Transport von Normalspurwagen auf Schmalspurgleisen.

**Strassenbahnwagen**

für Pferde-, Dampf- und elektrischen Betrieb.

**Kippwagen D. R. P. 84307.**

Draisinen, Bahnmeisterwagen, Hebeböcke etc.

**Feuerspritzen.**

**Dampfbläutwerke D. R. P. 104330.** [30]

III

# Sächsische Waggonfabrik Werdau

G. m. b. H.

**WERDAU i. Sachsen**

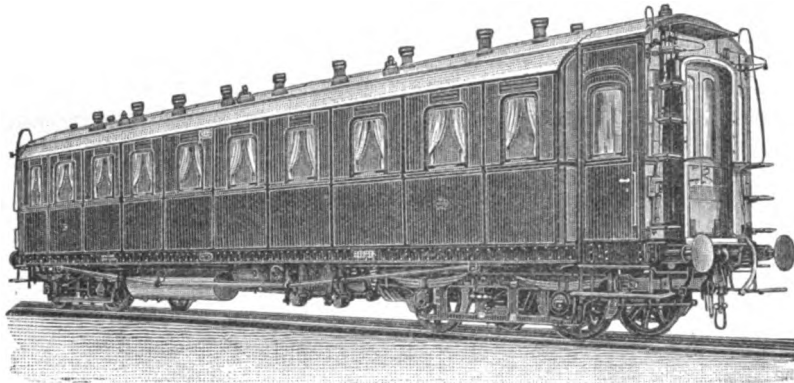

liefert

**Personen- und Güter-Wagen**

jeder Construction und Spurweite

sowie

**Strassenbahnwagen für alle Betriebsarten.**

Specialität:

**Kessel-, Topf- und Bierwagen.**

[12]

## Aug. Klönne, Dortmund.

Gaswerke • Eisenkonstruktionen • Blecharbeiten.

DÜSSELDORF 1902 GOLDENE MEDAILLE.



600 cbm Inhalt,  
Bahnhof Speldorf.

Specialität: **Hochbehälter**

D. R. P. Nr. 107 890

mit Dach und Ummantelung oder in Schäfer'scher  
Eiform wie abgebildet.

PREISGEKRÖNT

vom Verein deutscher Eisenbahn-Verwaltungen.

[76]

Bislang **SS** Ausführungen

größtenteils für Bahnhöfe.

Beste, leichteste, raumsparendste Konstruktion.

**Einfach, übersichtlich, billig.**

*Gesamtzahl der bisher von mir ausgeführten*

*Flüssigkeitsbehälter über **3035 Stück.***

C. W. KREIDEL's Verlag in Wiesbaden.

# Die Grundlagen der Turbinenberechnung

für

Praktiker und Studierende des Bauingenieurfaches.

Von **Dankwerts,**

Regierungs- und Baurat, Professor an der techn. Hochschule zu Hannover.

— Mit 102 Abbildungen im Texte und einem Nachtrage. — Preis 1 Mark 80 Pf. —

**Anzeigenpreise**  
 im Organ für Eisenbahnwesen  
 einschließl. kostenloser Aufnahme  
 der Firma in diese Bezugs-  
 quellenliste  
 bei 1 mal. Abdruck 10 Pf. der mm  
 3 " " 9 " Höhe bei  
 6 " " 7 " 4 1/2 mm  
 12 " " 5 " Breite.

# Bezugsquellenliste

für

## Eisenbahnbedarf.

**Die Aufnahme**  
 in diese Bezugsquellenliste erfolgt  
 für Inserenten im Organ für  
 Eisenbahnwesen  
 vollständig kostenlos  
 und werden neue Rubriken nach  
 Erfordern errichtet.

Zusammengestellt durch C. W. Kreidel's Verlag in Wiesbaden nach den Angaben der betreffenden Firmen.

1907. I.

**Abziehbilder.**  
 Carl Schimpf, Nürnberg.

**Achsen.**  
 Phönix, Laar-Ruhrort.  
 Georgs-Marien-Bergwerks- und  
 Hütten-Verein, Osnabrück.  
 Vereinigte Königs- & Laurahütte,  
 [Berlin.]

**Anker.**  
 Howaldtwerke Kiel.

**Anschlussgleise.**  
 A.-G. f. Feld- u. Kleinbahnenbedarf  
 vorm. Orenstein & Koppel, Berlin.  
 Arthur Koppel A.-G., Berlin.  
 Georgs-Marien-Bergwerks- und  
 Hütten-Verein, Osnabrück.  
 Stahlbahnwerke Freudenstein & Co.,  
 Berlin.  
 Vereinigte Königs- & Laurahütte,  
 [Berlin.]

**Anschriften.**  
 Carl Schimpf, Nürnberg.

**Armaturen.**  
 A. L. G. Dehne, Halle.  
 Wwe. Joh. Schumacher, Köln.

**Aufhauen alter Feilen.**  
 Friedr. Dick, Esslingen a. N.

**Aufzüge.**  
 E. Becker, Berlin-Reinickendorf.  
 Mannheimer Maschinenfabrik  
 Mohr & Federhaff.  
 Joh. Wilh. Spaeth, Dutzendteich  
 bei Nürnberg.  
 Unruh & Liebig, Leipzig.  
 Wwe. Joh. Schumacher, Köln.  
 Carl Schenck, Darmstadt.

**Aussichtswagen.**  
 Breslauer Actien-Gesellschaft für  
 Eisenbahnwagenbau und Ma-  
 schinen-Bau-Anstalt, Breslau.  
 Nesseltdorfer Wagenbau-Fabriks-  
 Gesellschaft, Nesseltdorf.  
 Waggonfabrik Gebr. Hofmann  
 & Co. A.-G., Breslau.

**Bade-Anstalten.**  
 H. Schaffstaedt, Giessen.

**Bahnmeisterwagen.**  
 Waggonfabrik Gebr. Hofmann  
 & Co. A.-G., Breslau.  
 Nesseltdorfer Wagenbau-Fabriks-  
 Gesellschaft, Nesseltdorf.  
 Ver. Königs- & Laurahütte, Berlin.  
 Breslauer Actien-Gesellschaft für  
 Eisenbahnwagenbau und Ma-  
 schinen-Bau-Anstalt, Breslau.  
 A.-G. f. Feld- u. Kleinbahnenbedarf  
 vorm. Orenstein u. Koppel, Berlin.  
 Sächsische Waggonfabrik Werdau.  
 Jos. Vögele, Mannheim.  
 Arthur Koppel A.-G., Berlin.  
 Stahlbahnwerke Freudenstein & Co.,  
 [Berlin.]

**Bahnsteighallen.**  
 Louis Eilers, Hannover-Herrenhausen  
 Joh. Wilh. Spaeth, Dutzendteich  
 bei Nürnberg.  
 Aug. Klönne, Dortmund.  
 Vereinigte Königs- & Laurahütte,  
 [Berlin.]

**Bandagen.**  
 Phönix, Laar-Ruhrort.  
 Vereinigte Königs- & Laurahütte,  
 Berlin.  
 A. Borsig, Berg- u. Hütten-Verwal-  
 tung, Borsigwerk Ober-Schlesien.  
 Georgs-Marien-Bergwerks- und  
 Hütten-Verein, Osnabrück.

**Bandagenwärmfeuer.**  
 Gebr. Buschbaum, Darmstadt.

**Baukonstruktionen.**  
 Louis Eilers, Hannover-Herrenhausen  
 Joh. Wilh. Spaeth, Dutzendteich  
 bei Nürnberg.  
 Vereinigte Königs- & Laurahütte,  
 Berlin.  
 Aug. Klönne, Dortmund.

**Bauwerk-Eisen.**  
 Georgs-Marien-Bergwerks- und  
 Hütten-Verein, Osnabrück.  
 Vereinigte Königs- & Laurahütte,  
 Berlin.  
 Aug. Klönne, Dortmund.

**Behälter, eiserne.**  
 Vereinigte Königs- & Laurahütte,  
 Berlin.  
 Aug. Klönne, Dortmund.

**Beleuchtung, elektrische.**  
 Maschinenfabrik Esslingen.

**Bergbau-Erzeugnisse.**  
 Phönix, Laar-Ruhrort.

**Bessemer-Farbe.**  
 Rosenzweig & Baumann, Cassel.

**Betriebsdampfmaschinen.**  
 Breslauer Actien-Gesellschaft für  
 Eisenbahnwagenbau und Ma-  
 schinen-Bau-Anstalt, Breslau,

**Bierwagen**  
 Nesseltdorfer Wagenbau-Fabriks-  
 Gesellschaft, Nesseltdorf.  
 Breslauer Actien-Gesellschaft für  
 Eisenbahnwagenbau und Ma-  
 schinen-Bau-Anstalt, Breslau.  
 Waggonfabrik Gebr. Hofmann  
 & Co. A.-G., Breslau.  
 Sächsische Waggonfabrik Werdau.  
 Vereinigte Königs- & Laurahütte,  
 [Berlin.]

**Bleche.**  
 Verein. Königs- & Laurahütte, Berlin.  
 Phönix, Laar-Ruhrort.  
 A. Borsig, Berg- u. Hütten-Verwal-  
 tung, Borsigwerk Ober-Schlesien.

**Bockkrane.**  
 E. Becker, Berlin-Reinickendorf.  
 Mannheimer Maschinenfabrik  
 Mohr & Federhaff.  
 Masch.-Fbr. Deutschland, Dortmund  
 Joh. Wilh. Spaeth, Dutzendteich  
 bei Nürnberg.  
 Carl Schenck, Darmstadt.  
 Aug. Klönne, Dortmund.

**Bogenlampenkandelaber.**  
 Joh. Wilh. Spaeth, Dutzendteich  
 bei Nürnberg.  
 Phönix, Laar-Ruhrort.

**Bohrmaschinen.**  
 Gebr. Buschbaum, Darmstadt.  
 Collet & Engelhard, Offenbach a. M.  
 Maschinenfabrik Deutschland,  
 Dortmund.

**Bolsenlehren.**  
 J. E. Reinecker, Chemnitz.

**Bremsschuhe.**  
 H. Büsing & Sohn, Braunschweig.  
 Wwe. Joh. Schumacher, Köln.  
 Josef Rosenberg, Gelsenkirchen.  
 Maschinenfabrik Deutschland,  
 Dortmund.  
 Willmann & Co., Dortmund.

**Brücken.**  
 Louis Eilers, Hannover-Herrenhausen  
 Maschinenfabrik Esslingen.  
 Joh. Wilh. Spaeth, Dutzendteich  
 bei Nürnberg.  
 Vereinigte Königs- & Laurahütte,  
 Berlin.  
 Aug. Klönne, Dortmund.

**Brücken-Durchbiegungs-Mess-  
 apparate.**  
 Willmann & Co., Dortmund.

**Bufferböcke.**  
 C. Stahmer, Georgsmarienhütte.

**Bufferstangenverschlüsse.**  
 Wwe. Joh. Schumacher, Köln.

**Butterwagen.**  
 Breslauer Actien-Gesellschaft für  
 Eisenbahnwagenbau und Ma-  
 schinen-Bau-Anstalt, Breslau.  
 Waggonfabrik Gebr. Hofmann  
 & Co. A.-G., Breslau.  
 Sächsische Waggonfabrik Werdau.

**Carbolinum.**  
 R. Avenarius & Co., Stuttgart,  
 Hamburg, Berlin u. Köln a. Rh.

**Dachkonstruktionen.**  
 Louis Eilers, Hannover-Herren-  
 hausen.  
 Maschinenfabrik Esslingen.  
 C. Stahmer, Georgsmarienhütte.  
 Joh. Wilh. Spaeth, Dutzendteich  
 bei Nürnberg.  
 Ver. Königs- & Laurahütte, Berlin.  
 Aug. Klönne, Dortmund.

**Dampfkessel.**  
 Breslauer Actien-Gesellschaft für  
 Eisenbahnwagenbau und Ma-  
 schinen-Bau-Anstalt, Breslau.  
 Maschinenfabrik Esslingen.  
 Vereinigte Königs- & Laurahütte,  
 Berlin.  
 Howaldtwerke Kiel.  
 A. Borsig, Berlin-Tegel

**Dampfkrane.**  
 E. Becker, Berlin-Reinickendorf.  
 Mannheimer Maschinenfabrik  
 Mohr & Federhaff, Mannheim.  
 Carl Schenck, Darmstadt.  
 Aug. Klönne, Dortmund.

**Dampfplänterwerke.**  
 Waggonfabrik Gebr. Hofmann & Co.  
 A.-G., Breslau.

**Dampfmaschinen.**  
 Breslauer Actien-Gesellschaft für  
 Eisenbahnwagenbau und Ma-  
 schinen-Bau-Anstalt, Breslau  
 A. L. G. Dehne, Halle.  
 Gutehoffnungshütte, Oberhausen.  
 Maschinenfabrik Esslingen.  
 Howaldtwerke Kiel.  
 A. Borsig, Berlin-Tegel.

**Dampfpumpen** siehe auch Pumpen.  
 Breslauer Actien-Gesellschaft für  
 Eisenbahnwagenbau und Ma-  
 schinen-Bau-Anstalt, Breslau.  
 Wwe. Joh. Schumacher, Köln.  
 Howaldtwerke Kiel.  
 A. Borsig, Berlin-Tegel.

**Dichtungsringe.**  
 Friedrich Goetze, Burscheid-Köln.  
 Howaldtwerke Kiel.

**Dienstgepäckwagen.**  
 Breslauer Actien-Gesellschaft für  
 Eisenbahnwagenbau und Ma-  
 schinen-Bau-Anstalt, Breslau.  
 Waggonfabrik Gebr. Hofmann  
 & Co. A.-G., Breslau.  
 Sächsische Waggonfabrik Werdau.

**Docks.**  
 Howaldtwerke Kiel.  
 Aug. Klönne, Dortmund.

**Dome.**  
 A. Borsig, Berlin-Tegel.

**Draht.**  
 Phönix, Laar-Ruhrort.

**Drahtzugmaschinen.**  
 Joh. Wilh. Spaeth, Dutzendteich  
 bei Nürnberg.

**Drehbänke.**  
 Gebr. Buschbaum, Darmstadt.  
 Collet & Engelhard, Offenbach a. M.  
 Maschinenfabrik Deutschland,  
 Dortmund.  
 J. E. Reinecker, Chemnitz.  
 Wwe. Joh. Schumacher, Köln.  
 Carl Schenck, Darmstadt.

**Drehbrücken.**  
 Maschinenfabrik Deutschland,  
 Dortmund.  
 Maschinenfabrik Esslingen.  
 Vereinigte Königs- & Laurahütte,  
 Berlin.  
 Aug. Klönne, Dortmund.

**Drehscheiben.**  
 Maschinenfabrik Deutschland,  
 Dortmund.  
 Maschinenfabrik Esslingen.  
 Waggonfabrik Gebr. Hofmann  
 & Co. A.-G., Breslau.  
 Joh. Wilh. Spaeth, Dutzendteich  
 bei Nürnberg.  
 Joseph Vögele, Mannheim.  
 Vereinigte Königs- & Laurahütte,  
 Berlin.  
 Breslauer Actien-Gesellschaft für  
 Eisenbahnwagenbau und Ma-  
 schinen-Bau-Anstalt, Breslau.  
 A.-G. f. Feld- u. Kleinbahnenbedarf  
 vorm. Orenstein & Koppel, Berlin.  
 Arthur Koppel A.-G., Berlin.  
 Carl Schenck, Darmstadt.  
 Stahlbahnwerke Freudenstein & Co.,  
 Berlin.

**Dynamos.**  
 Maschinenfabrik Esslingen.

**Eisenbahngeräte.**  
 Dübelwerke, Charlottenburg.  
 Josef Rosenberg, Gelsenkirchen.

**Eisenbahnlaternen.**  
 F. F. A. Schulze, Berlin N.

**Eisenbahnschwellen.**  
 Gebr. Himmelsbach, Freiburg i. B.  
 W. O. Waldthausen Wm. Sohn,  
 G. m. b. H., Clarenburg, Post  
 Wesseling.  
 Phönix, Laar-Ruhrort.  
 Dübelwerke, Charlottenburg.  
 Georgs-Marien-Bergwerks- und  
 Hütten-Verein, Osnabrück.  
 Vereinigte Königs- & Laurahütte  
 Berlin.

**Eisengießerei.**

Breslauer Actien-Gesellschaft für Eisenbahnwagenbau und Maschinen-Bau-Anstalt, Breslau.  
**Maschinenfabrik Deutschland,** Dortmund.  
 Joh. Wilh. Spaeth, Dutzendteich bei Nürnberg.  
 Scheidt & Bachmann, M.-Gladbach.  
 Howaldtswerke Kiel.  
 A. Borsig, Berlin-Tegel.  
 Collet & Engelhard, Offenbach a. M.  
 Zimmermann & Buchloh, Berlin.  
 Vereinigte Königs- & Laurahütte, Berlin.

**Eisenkonstruktionen.**

Louis Eilers, Hannover-Herrenhausen.  
 Vereinigte Königs- & Laurahütte, Berlin.  
 Carl Schenck, Darmstadt.  
 Joh. Wilh. Spaeth, Dutzendteich bei Nürnberg.  
 Aug. Klönne, Dortmund.

**Eisenscheren.**

Gebr. Buschbaum, Darmstadt.  
 Joh. Wilh. Spaeth, Dutzendteich bei Nürnberg.

**Eisenstein.**

Phönix, Laar-Ruhrort.

**Eisenwerke.**

Phönix, Laar-Ruhrort.  
 A. Borsig, Berlin-Tegel.

**Elektrische Bahnen.**

Arthur Koppel A.-G., Berlin.

**Elektromotoren.**

Maschinenfabrik Esslingen.

**Elevatoren.**

Unruh & Liebig, Leipzig.

**Feilen.**

Friedr. Dick, Esslingen a. N.  
 Deutsche Patent-Feilen-Fabrik Radeberg i. Sachsen.

**Feineisen.**

Eisenhütten-Act.-Ver. Düdelingen.  
 Phönix, Laar-Ruhrort.  
 Vereinigte Königs- & Laurahütte, Berlin.

**Feldbahnen.**

A. Borsig, Berlin-Tegel.  
 A.-G. f. Feld- u. Kleinbahnenbedarf vorm. Orenstein & Koppel, Berlin.  
 Georgs-Marien-Bergwerks- und Hütten-Verein, Osnabrück.  
 Arthur Koppel A.-G., Berlin.  
 Stahlbahnwerke Freudenstein & Co., Berlin.  
 Vereinigte Königs- & Laurahütte, Berlin.

**Feldschmieden.**

Mannheimer Maschinenfabrik Mohr & Federhaff, Mannheim.  
 Josef Rosenbaum, Gelsenkirchen.  
 Gebr. Buschbaum, Darmstadt.

**Fenster.**

Louis Eilers, Hannover-Herrenhausen

**Filterpressen.**

A. L. G. Dehne, Halle a. d. Saale.

**Filtriertiegel.**

Phönix, Laar-Ruhrort.

**Flaschenzüge.**

E. Becker, Berlin-Reinickendorf.  
 Wwe. Joh. Schumacher, Köln.  
 Josef Rosenbaum, Gelsenkirchen.

**Fleischwagen.**

Breslauer Actien-Gesellschaft für Eisenbahnwagenbau und Maschinen-Bau-Anstalt, Breslau.  
 A.-G. f. Feld- u. Kleinbahnenbedarf vorm. Orenstein & Koppel, Berlin.  
 Waggonfabrik Gebr. Hofmann & Co. A.-G., Breslau.  
 Sächsische Waggonfabrik Werdau.  
 Arthur Koppel A.-G., Berlin.

**Förderbänder.**

Unruh & Liebig, Leipzig.

**Fördermaschinen.**

Breslauer Actien-Gesellschaft für Eisenbahnwagenbau und Maschinen-Bau-Anstalt, Breslau.  
 A. Borsig, Berlin-Tegel.

**Form-Eisen.**

Phönix, Laar-Ruhrort.  
 A. Borsig, Berg- u. Hütten-Verwaltung, Borsigwerk Ober-Schlesien.  
 Vereinigte Königs- & Laurahütte, Berlin.

**Fräser.**

J. E. Reinecker, Chemnitz.

**Fräserschleifmaschinen.**

J. E. Reinecker, Chemnitz.

**Fräsmaschinen.**

Gebr. Buschbaum, Darmstadt.  
 Maschinenfabrik Deutschland, Dortmund.  
 J. E. Reinecker, Chemnitz.  
 Collet & Engelhard, Offenbach a. M.

**Fuhrwerksbahnen.**

A.-G. f. Feld- u. Kleinbahnenbedarf vorm. Orenstein & Koppel, Berlin.  
 Arthur Koppel A.-G., Berlin.  
 Stahlbahnwerke Freudenstein & Co., Berlin.

**Fußwinden.**

E. Becker, Berlin-Reinickendorf.  
 Gebr. Buschbaum, Darmstadt.

**Gasmotoren.**

A. Borsig, Berlin-Tegel.  
 Benz & Co., Mannheim.

**Gasradreifenfeuer.**

Maschinenfabrik Deutschland, Dortmund.  
 Gebr. Buschbaum, Darmstadt.

**Gaswerkzeuge.**

J. E. Reinecker, Chemnitz.

**Gebläsemaschinen.**

A. Borsig, Berlin-Tegel.  
 Breslauer Actien-Gesellschaft für Eisenbahnwagenbau und Maschinen-Bau-Anstalt, Breslau.

**Geländer, eiserne.**

Louis Eilers, Hannover-Herrenhausen.  
 Aug. Klönne, Dortmund.

**Gepäckwagen.**

Breslauer Actien-Gesellschaft für Eisenbahnwagenbau und Maschinen-Bau-Anstalt, Breslau.  
 A.-G. f. Feld- u. Kleinbahnenbedarf vorm. Orenstein & Koppel, Berlin.  
 Waggonfabrik Gebr. Hofmann & Co. A.-G., Breslau.  
 Sächsische Waggonfabrik Werdau.  
 Stahlbahnwerke Freudenstein & Co., Berlin.  
 Arthur Koppel A.-G., Berlin.

**Gepäckzeigerwagen.**

Mannheimer Maschinenfabrik Mohr & Federhaff.  
 Carl Schenck, Darmstadt.

**Gewindeschneidmaschinen für Kupplungs- u. Bremsspindelgewinde.**

Gebr. Buschbaum, Darmstadt.  
 Collet & Engelhard, Offenbach a. M.

**Gewindeschneidmaschinen für Whtw.- u. Gasgewinde.**

Collet & Engelhard, Offenbach a. M.  
 J. E. Reinecker, Chemnitz-Gablenz.

**Gewindeschneidwerkzeuge.**

J. E. Reinecker, Chemnitz.

**Gittermaste.**

Louis Eilers, Hannover-Herrenhausen  
 C. Stahmer A.-G., Georgsmarienhütte  
 Phönix, Laar-Ruhrort.  
 Max Jüdel & Co., Braunschweig.  
 Maschinenfabrik A.-G. Bruchsal.  
 F. Paul Weinitschke, G. m. b. H., Lichtenberg-Berlin.  
 Scheidt & Bachmann, M.-Gladbach.  
 Zimmermann & Buchloh, Berlin.  
 Vereinigte Königs- & Laurahütte, Berlin.  
 Willmann & Co., Dortmund.  
 Aug. Klönne, Dortmund.

**Glaskistenverladekarren.**

Wwe. Joh. Schumacher, Köln.  
 Joh. Wilh. Spaeth, Dutzendteich bei Nürnberg.

**Gleisbremsen.**

H. Büssing & Sohn, Braunschweig.  
 Josef Rosenbaum, Gelsenkirchen.  
 Maschinenfabrik A.-G. Bruchsal.  
 Willmann & Co., Dortmund.

**Gleise mit Weichen.**

Maschinenfabrik Deutschland, Dortmund.  
 Phönix, Laar-Ruhrort.  
 A.-G. f. Feld- u. Kleinbahnenbedarf vorm. Orenstein & Koppel, Berlin.  
 Jos. Vögele, Mannheim.  
 Arthur Koppel A.-G., Berlin.  
 Stahlbahnwerke Freudenstein & Co., Berlin.

Georgs-Marien-Bergwerks- und Hütten-Verein, Osnabrück.  
 Vereinigte Königs- & Laurahütte, Berlin.

**Gleishebeböcke.**

Wwe. Joh. Schumacher, Köln.  
 Josef Rosenbaum, Gelsenkirchen.

**Gleismesser.**

Scheidt & Bachmann, M. Gladbach.

**Gleissperren.**

Maschinenfabrik A.-G. Bruchsal.  
 A.-G. f. Feld- u. Kleinbahnenbedarf vorm. Orenstein & Koppel, Berlin.  
 Josef Rosenbaum, Gelsenkirchen.  
 Max Jüdel & Co., Braunschweig.  
 Stahlbahnwerke Freudenstein & Co., Berlin.  
 Jos. Vögele, Mannheim.

Scheidt & Bachmann, M.-Gladbach.  
 F. Paul Weinitschke, G. m. b. H., Lichtenberg-Berlin.

Joh. Wilh. Spaeth, Dutzendteich bei Nürnberg.

Arthur Koppel A.-G., Berlin.

Zimmermann & Buchloh, Berlin.  
 H. Büssing & Sohn, Braunschweig.  
 Willmann & Co., Dortmund.

**Gleitstühle.**

Vereinigte Königs- & Laurahütte, Berlin.  
 Georgs-Marien-Bergwerks- und Hütten-Verein, Osnabrück.

**Grubenschienen- & Schwellen.**

A.-G. f. Feld- u. Kleinbahnenbedarf vorm. Orenstein & Koppel, Berlin.  
 Arthur Koppel A.-G., Berlin.  
 Stahlbahnwerke Freudenstein & Co., Berlin.

Georgs-Marien-Bergwerks- und Hütten-Verein, Osnabrück.  
 Vereinigte Königs- & Laurahütte, Berlin.

**Gufsstücke.**

Maschinenfabrik Deutschland, Dortmund.  
 Vereinigte Königs- & Laurahütte, Berlin.

Breslauer Actien-Gesellschaft für Eisenbahnwagenbau und Maschinen-Bau-Anstalt, Breslau.  
 Georgs-Marien-Bergwerks- und Hütten-Verein, Osnabrück.  
 A. Borsig, Berlin-Tegel.

**Güterkarren.**

C. Stahmer A.-G., Georgsmarienhütte  
 Josef Rosenbaum, Gelsenkirchen.

**Güterwagen.**

Waggonfabrik Gebr. Hofmann & Co. A.-G., Breslau.  
 Nesseldorfer Wagenbau-Fabriks-Gesellschaft, Nesseldorf.  
 Verein. Königs- & Laurahütte, Berlin.  
 Sächsische Waggonfabrik Werdau.  
 Breslauer Actien-Gesellschaft für Eisenbahnwagenbau und Maschinen-Bau-Anstalt, Breslau.  
 A.-G. f. Feld- u. Kleinbahnenbedarf vorm. Orenstein & Koppel, Berlin.  
 Maschinenfabrik Esslingen  
 Arthur Koppel A.-G., Berlin.  
 Stahlbahnwerke Freudenstein & Co., Berlin.

**Hammerwerke.**

Phönix, Laar-Ruhrort.  
 A. Borsig, Berg- u. Hütten-Verwaltung, Borsigwerk Ober-Schlesien.  
 Vereinigte Königs- & Laurahütte, Berlin.

**Handkrane.**

E. Becker, Berlin-Reinickendorf.  
 Masch.-Fbr. Deutschland, Dortmund  
 Mannheimer Maschinenfabrik Mohr & Federhaff, Mannheim.  
 Joh. Wilh. Spaeth, Dutzendteich bei Nürnberg.

**Hängebahnen.**

A.-G. f. Feld- u. Kleinbahnenbedarf vorm. Orenstein & Koppel, Berlin.  
 Arthur Koppel A.-G., Berlin.

Stahlbahnwerke Freudenstein & Co., Berlin.

**Härtepulver.**

[Berlin.]  
 G. Bruckert, Straßburg Els.

**Hebeböcke.**

E. Becker, Berlin-Reinickendorf.  
 Gebr. Buschbaum, Darmstadt.  
 Waggonfabrik Gebr. Hofmann & Co. A.-G., Breslau.  
 Masch.-Fbr. Deutschland, Dortmund  
 Wwe. Joh. Schumacher, Köln.  
 Joh. Wilh. Spaeth, Dutzendteich bei Nürnberg.  
 Carl Schenck, Darmstadt.

**Hebekrane.**

E. Becker, Berlin-Reinickendorf.  
 Masch.-Fbr. Deutschland, Dortmund  
 Joh. Wilh. Spaeth, Dutzendteich bei Nürnberg.

**Hebevorrichtungen.**

E. Becker, Berlin-Reinickendorf.  
 Mannheimer Maschinenfabrik, Mohr & Federhaff, Mannheim.  
 Wwe. Joh. Schumacher, Köln.  
 Joh. Wilh. Spaeth, Dutzendteich bei Nürnberg.  
 Carl Schenck, Darmstadt.  
 Gebr. Buschbaum, Darmstadt.

**Hebepumpen.**

A. Borsig, Berlin-Tegel.  
 Breslauer Actien-Gesellschaft für Eisenbahnwagenbau und Maschinen-Bau-Anstalt, Breslau.

**Hebezeuge.**

E. Becker, Berlin-Reinickendorf.  
 Collet & Engelhard, Offenbach a. M.  
 Gutehoffnungshütte, Oberhausen.  
 Wwe. Joh. Schumacher, Köln.  
 Maschinenfabrik Deutschland, Dortmund.  
 Joh. Wilh. Spaeth, Dutzendteich bei Nürnberg.  
 Gebr. Buschbaum, Darmstadt.

**Hemmschuhe.**

Wwe. Joh. Schumacher, Köln.  
 Josef Rosenbaum, Gelsenkirchen.  
 Maschinenfabrik Deutschland, Dortmund.  
 H. Büssing & Sohn, Braunschweig.  
 Willmann & Co., Dortmund.



**Herzstücke.**  
 Maschinenfabrik Deutschland, Dortmund.  
 Jos. Vögele, Mannheim.  
 Phönix, Laar-Ruhrort.  
 A.-G. f. Feld- u. Kleinbahnenbedarf vorm. Orenstein & Koppel, Berlin.  
 Arthur Koppel A.-G., Berlin.  
 Georgs-Marien-Bergwerks- und Hütten-Verein, Osnabrück.  
 Vereinigte Königs- & Laurahütte, Berlin.

**Hobelmaschinen.**  
 Masch.-Fbr. Deutschland, Dortmund  
 Gebr. Buschbaum, Darmstadt.  
 Collet & Engelhard, Offenbach a. M.

**Hochofen-Erzeugnisse.**  
 Eisenhütten-Act.-Ver. Düdelingen.  
 Phönix, Laar-Ruhrort.  
 A. Borsig, Berg- u. Hütten-Verwaltung, Borsigwerk Ober-Schlesien.

**Imprägnierungsanstalten.**  
 W. O. Waldthausen Wm. Sohn, Clarenburg, Post Wesseling.  
 Gebr. Himmelsbach, Freiburg i. B.

**Injektoren.**  
 Siemens & Halske, Berliner Werk.

**Kabelbahnen.**  
 Maschinenfabrik Esslingen.  
 Joh. Wilh. Spaeth, Dutzendteich bei Nürnberg.

Louis Eilers, Hannover-Herrenhausen

**Kabelwinden.**  
 Wwe. Joh. Schumacher, Köln.  
 Joh. Wilh. Spaeth, Dutzendteich bei Nürnberg.

**Kaltsägemaschinen.**  
 Gebr. Buschbaum, Darmstadt.

**Kanalwinden.**  
 Unruh & Liebig, Leipzig.

**Karren.**  
 A.-G. f. Feld- u. Kleinbahnenbedarf vorm. Orenstein & Koppel, Berlin.  
 Josef Rosenbaum, Gelsenkirchen.  
 Stahlbahnwerke Freudenstein & Co., Berlin.  
 Arthur Koppel A.-G., Berlin.

**Kesselanlagen.**  
 Breslauer Actien-Gesellschaft für Eisenbahnwagenbau und Maschinen-Bau-Anstalt, Breslau.  
 A. Borsig, Berlin-Tegel.

**Kesselbleche.**  
 Breslauer Actien-Gesellschaft für Eisenbahnwagenbau und Maschinen-Bau-Anstalt, Breslau.  
 Vereinigte Königs- & Laurahütte, Berlin.  
 Phönix, Laar-Ruhrort.  
 A. Borsig, Berg- u. Hütten-Verwaltung, Borsigwerk Ober-Schlesien.

**Kesselwagen**  
 Breslauer Actien-Gesellschaft für Eisenbahnwagenbau und Maschinen-Bau-Anstalt, Breslau.  
 Nesselndorfer Wagenbau-Fabriks-Gesellschaft Nesselndorf.  
 Verein. Königs- & Laurahütte, Berlin.  
 Waggonfabrik Gebr. Hofmann & Co. A.-G., Breslau.  
 Sächsische Waggonfabrik Werdau.

**Kippwagen.**  
 Breslauer Actien-Gesellschaft für Eisenbahnwagenbau und Maschinen-Bau-Anstalt, Breslau.  
 Nesselndorfer Wagenbau-Fabriks-Gesellschaft Nesselndorf.  
 Vereinigte Königs- & Laurahütte, Berlin.  
 A.-G. f. Feld- u. Kleinbahnenbedarf vorm. Orenstein u. Koppel, Berlin.

**Kippwagen.**  
 Waggonfabrik Gebr. Hofmann & Co. A.-G., Breslau.  
 Stahlbahnwerke Freudenstein & Co., Berlin.  
 Arthur Koppel A.-G., Berlin  
 Georgs-Marien-Bergwerks- und Hütten-Verein, Osnabrück.

**Kleinbahnlokomotiven.**  
 Breslauer Actien-Gesellschaft für Eisenbahnwagenbau und Maschinen-Bau-Anstalt, Breslau.  
 Lokomotivfabrik Krauss & Co. Actien-Ges., München.  
 A.-G. f. Feld- u. Kleinbahnenbedarf vorm. Orenstein & Koppel, Berlin.  
 Stahlbahnwerke Freudenstein & Co., Berlin.  
 Maschinenfabrik Esslingen.  
 Arthur Koppel A.-G., Berlin.  
 A. Borsig, Berlin-Tegel.

**Kleinbahnwagen.**  
 Breslauer Actien-Gesellschaft für Eisenbahnwagenbau und Maschinen-Bau-Anstalt, Breslau.  
 Vereinigte Königs- & Laurahütte, Berlin.  
 A.-G. f. Feld- u. Kleinbahnenbedarf vorm. Orenstein & Koppel, Berlin.  
 Waggonfabrik Gebr. Hofmann & Co. A.-G., Breslau.  
 Sächsische Waggonfabrik Werdau.  
 Arthur Koppel A.-G., Berlin.  
 Stahlbahnwerke Freudenstein & Co., [Berlin]

**Kluppen.**  
 Josef Rosenbaum, Gelsenkirchen.  
 J. E. Reinecker, Chemnitz-Gablenz.

**Kohlen.**  
 Vereinigte Königs- & Laurahütte, Berlin.  
 Phönix, Laar-Ruhrort.  
 Georgs-Marien-Bergwerks- und Hütten-Verein, Osnabrück.  
 A. Borsig, Berg- u. Hütten-Verwaltung, Borsigwerk Ober-Schlesien.

**Krane, Wasserdruck- Elektr. usw.**  
 E. Becker, Berlin-Reinickendorf.  
 Collet & Engelhard, Offenbach a. M.  
 Unruh & Liebig, Leipzig.  
 Maschinenfabrik Deutschland, Dortmund.  
 Mannheimer Maschinenfabrik Mohr & Federhaff, Mannheim.  
 Carl Schenck, Darmstadt.  
 E. Becker, Berlin.  
 Maschinenfabrik Esslingen.  
 Joh. Wilh. Spaeth, Dutzendteich bei Nürnberg.

**Kran-Lokomotiven.**  
 Maschinenfabrik Esslingen.  
 A. Borsig, Berlin-Tegel.

**Kreuzungen.**  
 Masch.-Fbr. Deutschland, Dortmund  
 Jos. Vögele, Mannheim.  
 Joh. Wilh. Spaeth Dutzendteich bei Nürnberg.  
 Vereinigte Königs- & Laurahütte, Berlin.  
 Phönix, Laar-Ruhrort.  
 A.-G. f. Feld- u. Kleinbahnenbedarf vorm. Orenstein & Koppel, Berlin.  
 Georgs-Marien-Bergwerks- und Hütten-Verein, Osnabrück.  
 Stahlbahnwerke Freudenstein & Co., Berlin.  
 Arthur Koppel A.-G., Berlin.

**Kreuzungsstücke.**  
 Vereinigte Königs- & Laurahütte, Berlin.  
 Phönix, Laar-Ruhrort.  
 A.-G. f. Feld- u. Kleinbahnenbedarf vorm. Orenstein & Koppel, Berlin.  
 Stahlbahnwerke Freudenstein & Co., Berlin.  
 Jos. Vögele, Mannheim.  
 Arthur Koppel A.-G., Berlin.

**Kugeln für Kugelmühlen.**  
 Phönix, Laar-Ruhrort.

**Kuppelschrauben-Handkluppe.**  
 Wwe. Joh. Schumacher, Köln.

**Kupferdichtungsringe.**  
 Friedrich Goetze, Burscheid-Köln.

**Kurbelwellen.**  
 Phönix, Laar-Ruhrort.

**Lademasse.**  
 Wwe. Joh. Schumacher, Köln.  
 Scheidt & Bachmann, M.-Gladbach.  
 Jos. Vögele, Mannheim.  
 Joh. Wilh. Spaeth, Dutzendteich bei Nürnberg.  
 Willmann & Co., Dortmund

**Lang- & Querschwellen.**  
 Phönix, Laar-Ruhrort.  
 Eisenhütten-Act.-Ver. Düdelingen.

**Laschen.**  
 Phönix, Laar-Ruhrort.  
 Eisenhütten-Act.-Ver. Düdelingen.  
 Vereinigte Königs- & Laurahütte, Berlin.

**Laternen f. Eisenbahnbetrieb.**  
 F. F. A. Schulze, Berlin N.  
 Scheidt & Bachmann, M.-Gladbach.  
 F. Paul Weinitschke, G. m. b. H., Lichtenberg-Berlin.  
 Maschinenfabrik Bruchsal A.-G., Bruchsal.  
 Willmann & Co., Dortmund.

**Laufkrane, Wasserdruck u. elekt., für Hand- u. elektr. Betrieb.**  
 E. Becker, Berlin-Reinickendorf.  
 Maschinenfabrik Deutschland, Dortmund.  
 Collet & Engelhard, Offenbach a. M.  
 Maschinenfabrik Esslingen.  
 Joh. Wilh. Spaeth, Dutzendteich bei Nürnberg.  
 Carl Schenck, Darmstadt.

**Läutetafeln.**  
 Willmann & Co., Dortmund.

**Lehrwerkzeuge.**  
 J. E. Reinecker, Chemnitz.

**Leitungsmasten.**  
 Louis Eilers, Hannover-Herrenhausen.  
 Gebr. Himmelsbach, Freiburg i. B.  
 W. O. Waldthausen Wm. Sohn. G. m. b. H., Clarenburg, Post Wesseling.  
 Phönix, Laar-Ruhrort.  
 Joh. Wilh. Spaeth, Dutzendteich bei Nürnberg.  
 Vereinigte Königs- & Laurahütte, Berlin.

**Lichtmasten aller Art.**  
 Louis Eilers, Hannover-Herrenhausen.  
 Joh. Wilh. Spaeth, Dutzendteich bei Nürnberg.  
 F. Paul Weinitschke, G. m. b. H., Lichtenberg-Berlin.  
 Vereinigte Königs- & Laurahütte, Berlin.

**Lineale.**  
 J. E. Reinecker, Chemnitz.  
 Gebr. Buschbaum, Darmstadt.

**Lochmaschinen und Scheeren.**  
 Gebr. Buschbaum, Darmstadt.  
 Joh. Wilh. Spaeth, Dutzendteich bei Nürnberg.  
 Collet & Engelhard, Offenbach a. M.  
 Maschinenfabrik Deutschland, Dortmund.

**Lokomotiven.**  
 Breslauer Actien-Gesellschaft für Eisenbahnwagenbau und Maschinen-Bau-Anstalt, Breslau.  
 Maschinenfabrik Esslingen.  
 Hagans, Erfurt.  
 Henschel & Sohn, Kassel.

**Lokomotiven.**  
 Arn. Jung, Jungenthal.  
 Lokomotivfabrik Krauss & Co. Actien-Ges., München.  
 Stettiner Maschinenbau-Actien-Gesellschaft, „Vulcan“, Stettin-Bredow.  
 A.-G. f. Feld- u. Kleinbahnenbedarf vorm. Orenstein & Koppel, Berlin.  
 Stahlbahnwerke Freudenstein & Co., Berlin.  
 Arthur Koppel A.-G., Berlin.  
 A. Borsig, Berlin-Tegel.

**Lokomotiv-Feuerbüchsen.**  
 A. Borsig, Berlin-Tegel.  
 Stahlbahnwerke Freudenstein & Co., Berlin.

**Lokomotiv-Hebeböcke.**  
 Joh. Wilh. Spaeth, Dutzendteich bei Nürnberg.  
 Gebr. Buschbaum, Darmstadt.  
 Vereinigte Königs- & Laurahütte, Berlin.

**Lokomotiv-Kontrollwagen.**  
 Mannheimer Maschinenfabrik Mohr & Federhaff, Mannheim.

**Lokomotiv-Räder.**  
 Phönix, Laar-Ruhrort.  
 A. Borsig, Berg- u. Hütten-Verwaltung, Borsigwerk Ober-Schlesien.

**Lokomotivräderwinden.**  
 Gebr. Buschbaum, Darmstadt.  
 Joh. Wilh. Spaeth, Dutzendteich bei Nürnberg.

**Lowries.**  
 Breslauer Actien-Gesellschaft für Eisenbahnwagenbau und Maschinen-Bau-Anstalt, Breslau.  
 A.-G. f. Feld- & Kleinbahnenbedarf vorm. Orenstein & Koppel, Berlin.  
 Waggonfabrik Gebr. Hofmann & Co. A.-G., Breslau.  
 Sächsische Waggonfabrik Werdau.  
 Arthur Koppel A.-G., Berlin.  
 Stahlbahnwerke Freudenstein & Co., Berlin.  
 Vereinigte Königs- & Laurahütte, Berlin.

**Magnetpole.**  
 Phönix, Laar-Ruhrort.

**Maschinengufs.**  
 Georgs-Marien-Bergwerks- und Hütten-Verein, Osnabrück.  
 A. Borsig, Berlin-Tegel.  
 Maschinen-Bau-Anstalt Breslau, Ges. m. beschr. Haft. in Breslau.

**Materialprüfungsmaschinen.**  
 A. Borsig, Berlin-Tegel.  
 Maschinenfabrik Deutschland, Dortmund.  
 Mannheimer Maschinenfabrik Mohr & Federhaff, Mannheim.  
 Carl Schenck, Darmstadt.

**Mechanische Transportvorrichtungen.**  
 Arthur Koppel A.-G., Berlin.  
 Carl Schenck, Darmstadt.

**Mefsmaschinen.**  
 J. E. Reinecker, Chemnitz.

**Metaldichtungsringe.**  
 Friedrich Goetze, Burscheid-Köln.

**Metall-Packungen.**  
 Friedrich Goetze, Burscheid-Köln.  
 Howaldtswerke Kiel.

**Milchwagen.**  
 Breslauer Actien-Gesellschaft für Eisenbahnwagenbau und Maschinen-Bau-Anstalt, Breslau.  
 Waggonfabrik Gebr. Hofmann & Co. A.-G., Breslau.  
 Sächsische Waggonfabrik Werdau.

**Motoren.**  
 A. Borsig, Berlin-Tegel.  
 Benz & Co., Mannheim.

- Nebel-Glockensignale.**  
Maschinenfabrik A.-G. Bruchsal.
- Neigungszeiger.**  
C. Stahmer, Georgmarienhütte.  
Josef Rosenbaum, Gelsenkirchen.  
F. Paul Weinitzschke, G. m. b. H.,  
Lichtenberg-Berlin.  
Willmann & Co., Dortmund.
- Nieten.**  
Phönix, Laar-Ruhrort.
- Normalgewindelehren.**  
J. E. Reinecker, Chemnitz.
- Notklammern.**  
H. Büssing & Sohn, Braunschweig.  
Josef Rosenbaum, Gelsenkirchen.
- Oberbau.**  
Phönix, Laar-Ruhrort.  
Georgs-Marien-Bergwerks- und  
Hütten-Verein, Osnabrück.  
Stahlbahnwerke Freudenstein & Co.,  
Berlin.  
Arthur Koppel A.-G., Berlin.  
Vereinigte Königs- & Laurahütte,  
Berlin.
- Orientierungstafeln.**  
Maschinenfabrik A.-G. Bruchsal.  
Willmann & Co., Dortmund.
- Personenwagen.**  
Waggonfabrik Gebr. Hofmann  
& Co. A.-G., Breslau.  
Nesselsdorfer Wagenbau-Fabriks-  
Gesellschaft Nesselsdorf.  
Sächsische Waggonfabrik Werdau.  
Breslauer Actien-Gesellschaft für  
Eisenbahnwagenbau und Ma-  
schinen-Bau-Anstalt, Breslau.  
A.-G. f. Feld- u. Kleinbahnenbedarf  
vorm. Orenstein & Koppel, Berlin.  
Stahlbahnwerke Freudenstein & Co.,  
Berlin.  
Arthur Koppel A.-G., Berlin.
- Petroleumwagen.**  
Waggonfabrik Gebr. Hofmann  
& Co. A.-G., Breslau.  
Breslauer Actien-Gesellschaft für  
Eisenbahnwagenbau und Ma-  
schinen-Bau-Anstalt, Breslau.  
Vereinigte Königs- & Laurahütte,  
Berlin.
- Pflastersteine.**  
Georgs-Marien-Bergwerks- und  
Hütten-Verein, Osnabrück.
- Plandrehbänke.**  
Maschinenfabrik Deutschland,  
Dortmund.  
Gebr. Buschbaum, Darmstadt.  
Collet & Engelhard, Offenbach a. M.
- Platinen.**  
Phönix, Laar-Ruhrort.
- Porzellan-Email-Farbe.**  
Rosenzweig & Baumann, Cassel.
- Postwagen.**  
Breslauer Actien-Gesellschaft für  
Eisenbahnwagenbau und Ma-  
schinen-Bau-Anstalt, Breslau.  
A.-G. f. Feld- u. Kleinbahnenbedarf  
vorm. Orenstein & Koppel, Berlin.  
Waggonfabrik Gebr. Hofmann  
& Co. A.-G., Breslau.  
Sächsische Waggonfabrik Werdau.  
Stahlbahnwerke Freudenstein & Co.,  
Berlin.  
Maschinenfabrik Esslingen.  
Arthur Koppel A.-G., Berlin.
- Preßluft-Werkzeuge.**  
Collet & Engelhard, Offenbach a. M.
- Preßstücke.**  
Phönix, Laar-Ruhrort.  
Vereinigte Königs- & Laurahütte,  
Berlin.
- Pulsometer.**  
J. E. Naeyer, Chemnitz.  
Wwe. Joh. Schumacher, Köln.
- Pumpen** siehe auch Dampfpumpen.  
Breslauer Actien-Gesellschaft für  
Eisenbahnwagenbau und Ma-  
schinen-Bau-Anstalt, Breslau.  
A. L. G. Dehne, Halle.  
Maschinenfabrik Esslingen.  
J. E. Naeyer, Chemnitz.  
Wwe. Joh. Schumacher, Köln.  
A. Borsig, Berlin-Tegel.
- Pumpwerke und Pumpwerks-  
anlagen.**  
Breslauer Actien-Gesellschaft für  
Eisenbahnwagenbau und Ma-  
schinen-Bau-Anstalt, Breslau.  
A. Borsig, Berlin-Tegel.
- Räderdrehbänke.**  
Maschinenfabrik Deutschland,  
Dortmund.  
Gebr. Buschbaum, Darmstadt.  
Collet & Engelhard, Offenbach a. M.
- Radiantafeln.**  
F. Paul Weinitzschke, G. m. b. H.,  
Lichtenberg-Berlin.
- Radreifen.**  
Phönix, Laar-Ruhrort.  
Georgs-Marien-Bergwerks- und  
Hütten-Verein, Osnabrück.  
Vereinigte Königs- & Laurahütte,  
Berlin.
- Räder und Radsätze, -gestelle,  
-segmente, -sterne, -scheiben.**  
Vereinigte Königs- & Laurahütte,  
Berlin.  
Phönix, Laar-Ruhrort.  
Georgs-Marien-Bergwerks- und  
Hütten-Verein, Osnabrück.
- Räderpressen, Wasserdruck-  
Maschinenfabrik Deutschland,  
Dortmund.  
Collet & Engelhard, Offenbach a. M.  
Gebr. Buschbaum, Darmstadt.**
- Radvorleger.**  
H. Büssing & Sohn, Braunschweig.  
Josef Rosenbaum, Gelsenkirchen.
- Rangierbremsen.**  
Willmann & Co., Dortmund.
- Rangierlokomotiven, feuerlose.**  
Breslauer Actien-Gesellschaft für  
Eisenbahnwagenbau und Ma-  
schinen-Bau-Anstalt, Breslau.  
A.-G. f. Feld- u. Kleinbahnenbedarf  
vorm. Orenstein & Koppel, Berlin.  
Stahlbahnwerke Freudenstein & Co.,  
Berlin.  
A. Borsig, Berlin-Tegel.
- Rangiersignale.**  
Maschinenfabrik A.-G. Bruchsal.  
Scheidt & Bachmann, M.-Gladbach.  
Jos. Vögele, Mannheim.  
Zimmermann & Buchloh, Berlin.  
Willmann & Co., Dortmund.
- Rangieruhren.**  
Maschinenfabrik A.-G. Bruchsal  
Willmann & Co., Dortmund.
- Rangierwinden.**  
Jos. Vögele, Mannheim.
- Rauchfänge für Lokomotiv-  
schuppen.**  
Louis Eilers, Hannover-Herrenhausen
- Reibahlen.**  
J. E. Reinecker, Chemnitz.
- Richtmaschinen.**  
Joh. Wilh. Spaeth, Dutzendteich  
bei Nürnberg.
- Richtplatten.**  
J. E. Reinecker, Chemnitz.  
Gebr. Buschbaum, Darmstadt.
- Röhren.**  
Verein. Königs- & Laurahütte, Berlin.  
Phönix, Laar-Ruhrort.  
Georgs-Marien-Bergwerks- und  
Hütten-Verein, Osnabrück.
- Röhrendampfkessel.**  
Breslauer Actien-Gesellschaft für  
Eisenbahnwagenbau und Ma-  
schinen-Bau-Anstalt, Breslau.  
J. E. Naeyer, Chemnitz.  
A. Borsig, Berlin-Tegel
- Rollbahnanlagen.**  
Joh. Wilh. Spaeth, Dutzendteich  
bei Nürnberg.
- Rollböcke.**  
Waggonfabrik Gebr. Hofmann  
& Co. A.-G., Breslau.  
Maschinenfabrik Esslingen.  
Sächsische Waggonfabrik Werdau.  
Jos. Vögele, Mannheim.  
Vereinigte Königs- & Laurahütte,  
Berlin.
- Rollbremsschuhe.**  
Masch.-Fbr. Deutschland, Dortmund  
Wwe. Joh. Schumacher, Köln.
- Rollwagen.**  
Joh. Wilh. Spaeth, Dutzendteich  
bei Nürnberg.
- Rootsgebläse.**  
Mannheimer Maschinenfabrik  
Mohr & Federhaff, Mannheim.
- Rundschleifmaschinen.**  
J. E. Reinecker, Chemnitz.  
Gebr. Buschbaum, Darmstadt.
- Salonwagen.**  
Nesselsdorfer Wagenbau-Fabriks-  
Gesellschaft, Nesselsdorf.  
Breslauer Actien-Gesellschaft für  
Eisenbahnwagenbau und Ma-  
schinen-Bau-Anstalt, Breslau.  
Sächsische Waggonfabrik Werdau.  
Waggonfabrik Gebr. Hofmann  
& Co. A.-G., Breslau.
- Satzachsen.**  
Vereinigte Königs- & Laurahütte,  
Berlin.
- Sauggas-Motoren.**  
Benz & Co., Mannheim.
- Scheren.**  
Breslauer Actien-Gesellschaft für  
Eisenbahnwagenbau und Ma-  
schinen-Bau-Anstalt, Breslau.  
Gebr. Buschbaum, Darmstadt.  
Joh. Wilh. Spaeth, Dutzendteich  
bei Nürnberg.
- Scheibenräder.**  
Phönix, Laar-Ruhrort.
- Schiebebühnen.**  
Collet & Engelhard, Offenbach a. M.  
Maschinenfabrik Deutschland,  
Dortmund.  
Maschinenfabrik Esslingen.  
Waggonfabrik Gebr. Hofmann  
& Co. A.-G., Breslau.  
Jos. Vögele, Mannheim.  
Breslauer Actien-Gesellschaft für  
Eisenbahnwagenbau und Ma-  
schinen-Bau-Anstalt, Breslau.  
A.-G. f. Feld- u. Kleinbahnenbedarf  
vorm. Orenstein & Koppel, Berlin.  
Stahlbahnwerke Freudenstein & Co.,  
Berlin.  
Joh. Wilh. Spaeth, Dutzendteich  
bei Nürnberg.
- Schiebemaschinen f. Präzisionsarbeit.**  
J. E. Reinecker, Chemnitz.
- Schmelztiegel.**  
Phönix, Laar-Ruhrort.
- Schmiedeherde.**  
Mannheimer Maschinenfabrik  
Mohr & Federhaff, Mannheim  
Gebr. Buschbaum, Darmstadt.  
Joh. Wilh. Spaeth, Dutzendteich  
bei Nürnberg.
- Schmiedestücke.**  
Vereinigte Königs- & Laurahütte,  
Berlin.  
Phönix, Laar-Ruhrort.  
Georgs-Marien-Bergwerks- und  
Hütten-Verein, Osnabrück.  
A. Borsig, Berlin-Tegel.
- Schornsteine in Guss- und  
Schmiedeeisen.**  
Louis Eilers, Hannover-Herrenhausen
- Schienen.**  
Vereinigte Königs- & Laurahütte,  
Berlin.  
Eisenhütten-Act.-Ver. Düdelingen.  
Phönix, Laar-Ruhrort.  
A.-G. f. Feld- u. Kleinbahnenbedarf  
vorm. Orenstein & Koppel, Berlin.  
Stahlbahnwerke Freudenstein & Co.,  
Berlin.  
Georgs-Marien-Bergwerks- und  
Hütten-Verein, Osnabrück.  
Arthur Koppel A.-G., Berlin.
- Schienenbieger.**  
Joh. Wilh. Spaeth, Dutzendteich  
bei Nürnberg.  
Dübelwerke, Charlottenburg.  
Gebr. Buschbaum, Darmstadt.
- Schienenbohrvorrichtung.**  
Josef Rosenbaum, Gelsenkirchen.  
Dübelwerke, Charlottenburg.  
Gebr. Buschbaum, Darmstadt.
- Schienenhobel.**  
Deutsche Patent-Feilen-Fabrik  
Radeberg i. Sachsen.
- Schienenagelanzieher.**  
Josef Rosenbaum, Gelsenkirchen
- Schienennotverbandkloben.**  
H. Büssing & Sohn, Braunschweig.
- Schienenquerschnittmesser.**  
Scheidt & Bachmann, M.-Gladbach.
- Schienenrückler.**  
Josef Rosenbaum, Gelsenkirchen.
- Schienen sägen.**  
Josef Rosenbaum, Gelsenkirchen.  
Dübelwerke, Charlottenburg.
- Schienenwender.**  
Scheidt & Bachmann, M.-Gladbach.
- Schlafwagen.**  
Breslauer Actien-Gesellschaft für  
Eisenbahnwagenbau und Ma-  
schinen-Bau-Anstalt, Breslau.  
Sächsische Waggonfabrik Werdau.  
Waggonfabrik Gebr. Hofmann  
& Co. A.-G., Breslau.
- Schlagbäume.**  
Jos. Vögele, Mannheim.  
Scheidt & Bachmann, M.-Gladbach.  
F. Paul Weinitzschke, G. m. b. H.,  
Lichtenberg-Berlin.  
Joh. Wilh. Spaeth, Dutzendteich  
bei Nürnberg.  
Zimmermann & Buchloh, Berlin.  
Willmann & Co., Dortmund.

**Schotterwagen.**

Breslauer Actien-Gesellschaft für Eisenbahnwagenbau und Maschinen-Bau-Anstalt, Breslau.  
Nesselsdorfer Wagenbau-Fabriks-Gesellschaft, Nesselsdorf.  
A.-G. f. Feld- u. Kleinbahnenbedarf vorm. Orenstein & Koppel, Berlin.  
Waggonfabrik Gebr. Hofmann & Co. A.-G., Breslau.  
Stahlbahnwerke Freudenstein & Co., Berlin.  
Arthur Koppel A.-G., Berlin.  
Vereinigte Königs- & Laurahütte, Berlin.

**Schranken.**

Joh. Wilh. Spaeth, Dutzendteich bei Nürnberg.  
Scheidt & Bachmann, M.-Gladbach.  
Jos. Vögele, Mannheim.  
Zimmermann & Buchloh, Berlin.  
F. Paul Weinitschke, G. m. b. H., Lichtenberg-Berlin.  
Willmann & Co., Dortmund.

**Schrankenwinden.**

C. Stahmer A.-G., Georgsmarienhütte.  
A.-G. f. Feld- u. Kleinbahnenbedarf vorm. Orenstein & Koppel, Berlin.  
Max Jüdel & Co., Braunschweig.  
Maschinenfabrik A.-G. Bruchsal.  
Scheidt & Bachmann, M.-Gladbach.  
Jos. Vögele, Mannheim.  
F. Paul Weinitschke, G. m. b. H., Lichtenberg-Berlin.  
Sächsische Waggonfabrik Werdau.  
Zimmermann & Buchloh, Berlin.  
Willmann & Co., Dortmund.

**Schraubflaschenzüge.**

E. Becker, Berlin-Reinickendorf.  
Wwe. Joh. Schumacher, Köln.

**Schraubzwingen.**

H. Büssing & Sohn, Braunschweig.  
Josef Rosenbaum, Gelsenkirchen.

**Schriften zum Abziehen.**

Carl Schimpf, Nürnberg.

**Schwellen.**

Vereinigte Königs- & Laurahütte, Berlin.  
Phönix, Laar-Ruhrort.

**Schwellendübel.**

Dübelwerke, Charlottenburg.

**Schwimm-Docks.**

Howaldtswerke Kiel.  
Aug. Klönne, Dortmund.

**Seilbahnen.**

Maschinenfabrik Esslingen.  
A.-G. f. Feld- u. Kleinbahnenbedarf vorm. Orenstein & Koppel, Berlin.  
Stahlbahnwerke Freudenstein & Co., Berlin.  
Arthur Koppel A.-G., Berlin.

**Selbstentlader.**

Arthur Koppel A.-G., Berlin.  
Vereinigte Königs- & Laurahütte, Berlin.

**Signale.**

Maschinenfabrik A.-G. Bruchsal.  
Masch.-Fbr. Deutschland, Dortmund.  
C. Stahmer, Georgsmarienhütte.  
Jos. Vögele, Mannheim.  
Max Jüdel & Co., Braunschweig.  
Zimmermann & Buchloh, Berlin.  
F. Paul Weinitschke, G. m. b. H., Lichtenberg-Berlin.  
A.-G. f. Feld- u. Kleinbahnenbedarf vorm. Orenstein & Koppel, Berlin.  
Scheidt & Bachmann, M.-Gladbach.  
Siemens & Halske, Abt. f. Eisenbahnsicherungswesen.  
Joh. Wilh. Spaeth, Dutzendteich bei Nürnberg.  
Willmann & Co., Dortmund.

**Spannwerke.**

C. Stahmer A.-G., Georgsmarienhütte.  
Maschinenfabrik A.-G. Bruchsal.  
Siemens & Halske, Abt. f. Eisenbahnsicherungswesen.  
Max Jüdel & Co., Braunschweig.  
Scheidt & Bachmann, M.-Gladbach.  
Jos. Vögele, Mannheim.  
F. Paul Weinitschke, G. m. b. H., Lichtenberg-Berlin.  
Zimmermann & Buchloh, Berlin.  
Willmann & Co., Dortmund.

**Speichenräder.**

Vereinigte Königs- & Laurahütte, Berlin.  
Phönix, Laar-Ruhrort.

**Speicher-Einrichtungen.**

Unruh & Liebig, Leipzig.

**Speisewagen.**

Breslauer Actien-Gesellschaft für Eisenbahnwagenbau und Maschinen-Bau-Anstalt, Breslau.  
Waggonfabrik Gebr. Hofmann & Co. A.-G., Breslau.  
Sächsische Waggonfabrik Werdau.

**Spilis.**

Jos. Vögele, Mannheim.

**Spiralbohrer.**

J. E. Reinecker, Chemnitz.

**Spritzen.**

Waggonfabrik Gebr. Hofmann & Co. A.-G., Breslau.

**Stabeisen.**

Eisenhütten-Act.-Ver. Düdelingen.  
Phönix, Laar-Ruhrort.  
Vereinigte Königs- & Laurahütte, Berlin.

**Stahlformguß.**

Phönix, Laar-Ruhrort.  
Georgs-Marien-Bergwerks- und Hütten-Verein, Osnabrück.  
Howaldtswerke Kiel.  
A. Borsig, Berg- u. Hütten-Verwaltung, Borsigwerk Ober-Schlesien.  
Vereinigte Königs- & Laurahütte, Berlin.

**Stahlwerke.**

Eisenhütten-Act.-Ver. Düdelingen.  
Phönix, Laar-Ruhrort.  
A. Borsig, Berg- u. Hütten-Verwaltung, Borsigwerk Ober-Schlesien.  
Vereinigte Königs- & Laurahütte, Berlin.

**Stanzen.**

Gebr. Buschbaum, Darmstadt.  
Joh. Wilh. Spaeth, Dutzendteich bei Nürnberg.

**Stationsblockierung.**

Maschinenfabrik A.-G. Bruchsal.  
Siemens & Halske, Abt. f. Eisenbahnsicherungswesen.  
Max Jüdel & Co., Braunschweig.  
Scheidt & Bachmann, M.-Gladbach.  
Jos. Vögele, Mannheim.  
Joh. Wilh. Spaeth, Dutzendteich bei Nürnberg.  
Zimmermann & Buchloh, Berlin.  
F. Paul Weinitschke, G. m. b. H., Lichtenberg-Berlin.  
Willmann & Co., Dortmund.

**Stehbolzenschneidemaschinen.**

Maschinenfabrik Deutschland, Dortmund.  
Gebr. Buschbaum, Darmstadt.  
Collet & Engelhard, Offenbach a. M.

**Steinbrüche.**

Georgs-Marien-Bergwerks- und Hütten-Verein, Osnabrück.

**Stollwerke.**

Maschinenfabrik A.-G. Bruchsal.  
C. Stahmer A.-G., Georgsmarienhütte.  
Jos. Vögele, Mannheim.  
F. Paul Weinitschke, G. m. b. H., Lichtenberg-Berlin.  
A.-G. f. Feld- u. Kleinbahnenbedarf vorm. Orenstein & Koppel, Berlin.  
Siemens & Halske, Abt. f. Eisenbahnsicherungswesen.  
Max Jüdel & Co., Braunschweig.  
Scheidt & Bachmann, M.-Gladbach.  
Zimmermann & Buchloh, Berlin.  
Willmann & Co., Dortmund.

**Stopfbüchsenpackungen.**

Friedrich Goetze, Burscheid-Köln.

**Strassenbahnlokomotiven.**

Lokomotivfabrik Krauss & Co., Actien-Ges., München.  
A.-G. f. Feld- u. Kleinbahnenbedarf vorm. Orenstein & Koppel, Berlin.  
Arthur Koppel A.-G., Berlin.  
A. Borsig, Berlin-Tegel.  
Stahlbahnwerke Freudenstein & Co., Berlin.

**Strassenbahn-Oberbau.**

Phönix, Laar-Ruhrort.  
Eisenhütten-Act.-Ver. Düdelingen.  
A.-G. f. Feld- u. Kleinbahnenbedarf vorm. Orenstein & Koppel, Berlin.  
Arthur Koppel A.-G., Berlin.  
Stahlbahnwerke Freudenstein & Co., Berlin.  
Georgs-Marien-Bergwerks- und Hütten-Verein, Osnabrück.  
Vereinigte Königs- & Laurahütte, Berlin.

**Strassenbahnwagen.**

Waggonfabrik Gebr. Hofmann & Co. A.-G., Breslau.  
Sächsische Waggonfabrik Werdau.  
Breslauer Actien-Gesellschaft für Eisenbahnwagenbau und Maschinen-Bau-Anstalt, Breslau.

**Strassenbahnwagen.**

A.-G. f. Feld- u. Kleinbahnenbedarf vorm. Orenstein & Koppel, Berlin.  
Arthur Koppel A.-G., Berlin.  
Stahlbahnwerke Freudenstein & Co., Berlin.

**Streckenblockierung.**

C. Stahmer A.-G., Georgsmarienhütte.  
Maschinenfabrik A.-G. Bruchsal.  
Siemens & Halske, Abt. f. Eisenbahnsicherungswesen.  
Max Jüdel & Co., Braunschweig.  
Scheidt & Bachmann, M.-Gladbach.  
Jos. Vögele, Mannheim.  
F. Paul Weinitschke, G. m. b. H., Lichtenberg-Berlin.  
Joh. Wilh. Spaeth, Dutzendteich bei Nürnberg.  
Zimmermann & Buchloh, Berlin.  
Willmann & Co., Dortmund.

**Telegraphen.**

Siemens & Halske, Wernerwerk.

**Telegraphenstangen.**

Gebr. Himmelsbach, Freiburg i. B.  
W. O. Waldthausen Wm. Sohn, G. m. b. H., Clarenburg, Post [Wesseling].

**Telephon.**

Siemens & Halske, Wernerwerk.

**Tender.**

Henschel & Sohn, Cassel.  
A.-G. f. Feld- u. Kleinbahnenbedarf vorm. Orenstein & Koppel, Berlin.  
Arthur Koppel A.-G., Berlin.  
A. Borsig, Berlin-Tegel.  
Stahlbahnwerke Freudenstein & Co., Berlin.  
Stettiner Maschinenbau-Actien-Gesellschaft, "Vulcan", Stettin-Bredow.  
Breslauer Actien-Gesellschaft für Eisenbahnwagenbau und Maschinen-Bau-Anstalt, Breslau.

**Tore, eiserne.**

Louis Eilers, Hannover.  
Aug. Klönne, Dortmund.

**Träger.**

Eisenhütten-Act.-Ver. Düdelingen.  
Vereinigte Königs- & Laurahütte, Berlin.

**Transmissionen.**

Maschinenbau-Act.-Ges. Nürnberg.  
Wwe. Joh. Schumacher, Köln.  
Scheidt & Bachmann, M.-Gladbach.  
Joh. Wilh. Spaeth, Dutzendteich bei Nürnberg.  
Gebr. Buschbaum, Darmstadt.

**Transporteure.**

Maschinenfabrik Esslingen.  
Waggonfabrik Gebr. Hofmann & Co. A.-G., Breslau.  
Joh. Wilh. Spaeth, Dutzendteich bei Nürnberg.  
Sächsische Waggonfabrik Werdau.  
Breslauer Actien-Gesellschaft für Eisenbahnwagenbau und Maschinen-Bau-Anstalt, Breslau.  
Vereinigte Königs- & Laurahütte, Berlin.

**Treppen, eiserne.**

Louis Eilers, Hannover-Herrenhausen.  
Joh. Wilh. Spaeth, Dutzendteich bei Nürnberg.  
Aug. Klönne, Dortmund.

**Türme, eiserne.**

Louis Eilers, Hannover.  
Vereinigte Königs- & Laurahütte, Berlin.  
Aug. Klönne, Dortmund.

**Turbinen.**

Maschinenfabrik Esslingen.

**Überhitzer-Anlagen.**

Breslauer Actien-Gesellschaft für Eisenbahnwagenbau und Maschinen-Bau-Anstalt, Breslau.  
A. Borsig, Berlin-Tegel.

**Unterlagsplatten.**

Phönix, Laar-Ruhrort.  
Eisenhütten-Act.-Ver. Düdelingen.  
Vereinigte Königs- & Laurahütte, Berlin.

**Ventilatoren.**

Wwe. Joh. Schumacher, Köln.  
Gebr. Buschbaum, Darmstadt.

**Verzinkerei.**

Vereinigte Königs- & Laurahütte, Berlin.

**Vieh-Verladerampen.**

C. Stahmer, Georgsmarienhütte.

**Vignolschienen.**

Phönix, Laar-Ruhrort.  
Vereinigte Königs- & Laurahütte, Berlin.

**Vordächer.**

Joh. Wilh. Spaeth, Dutzendteich bei Nürnberg.

**Vorlegekeile.**

H. Büssing & Sohn, Braunschweig.  
Willmann & Co., Dortmund.

**Wagen.**

Maschinenbau-Act.-Ges. Nürnberg.  
Mannheimer Maschinenfabrik Mohr & Federhaff, Mannheim.  
Carl Schenck, Darmstadt.

**Wagenbeschlagteile.**

Vereinigte Königs- & Laurahütte, Berlin.

|  |   |   |  |
|--|---|---|--|
| <p><b>Wagenfabriken.</b><br/> Maschinenfabrik Esslingen.<br/> Waggonfabrik Gebr. Hofmann &amp; Co. A.-G., Breslau.<br/> Nesselsdorfer Wagenbau-Fabriks-Gesellschaft, Nesselsdorf.<br/> C. Stahmer, Georgsmarienhütte.<br/> Sächsische Waggonfabrik Werdau.<br/> A.-G. f. Feld- u. Kleinbahnenbedarf vorm. Orenstein &amp; Koppel, Berlin.<br/> Stahlbahnwerke Freudenstein &amp; Co., Berlin.<br/> Arthur Koppel A.-G., Berlin.<br/> Breslauer Actien-Gesellschaft für Eisenbahnwagenbau und Maschinen-Bau-Anstalt, Breslau.<br/> Vereinigte Königs- &amp; Laurahütte, Berlin.</p> <p><b>Wagenkrane.</b><br/> Maschinenfabrik Deutschland, Dortmund.<br/> Mannheimer Maschinenfabrik Mohr &amp; Federhaff, Mannheim<br/> Carl Schenck, Darmstadt.<br/> Breslauer Actien-Gesellschaft für Eisenbahnwagenbau und Maschinen-Bau-Anstalt, Breslau</p> <p><b>Wagenschieber.</b><br/> H. Büssing &amp; Sohn, Braunschweig.<br/> Wwe. Joh. Schumacher, Köln.<br/> Josef Rosenbaum, Gelsenkirchen.</p> <p><b>Waggonwagen.</b><br/> Mannheimer Maschinenfabrik Mohr &amp; Federhaff, Mannheim.<br/> Carl Schenck, Darmstadt.</p> <p><b>Waldraht.</b><br/> Phönix, Hamm u. Nachrodt.</p> <p><b>Walzwerke.</b><br/> Phönix, Laar-Ruhrort.<br/> Eisenhütten-Act.-Ver. Düdelingen.<br/> Vereinigte Königs- &amp; Laurahütte, Berlin.</p> <p><b>Wappen.</b><br/> Carl Schimpf, Nürnberg.</p> <p><b>Warnungstafeln.</b><br/> F. Paul Weinitschke, G. m. b. H., Lichtenberg-Berlin.<br/> Willmann &amp; Co., Dortmund.</p> <p><b>Wasserdruck-Kanalwinden.</b><br/> Unruh &amp; Liebig, Leipzig.</p> <p><b>Wasserhaltungsmaschinen.</b><br/> Breslauer Actien-Gesellschaft für Eisenbahnwagenbau und Maschinen-Bau-Anstalt, Breslau.</p> <p><b>Wasserbehälter.</b><br/> Aug. Klönne, Dortmund</p> <p><b>Wasserpumpen.</b><br/> Breslauer Actien-Gesellschaft für Eisenbahnwagenbau und Maschinen-Bau-Anstalt, Breslau.<br/> Wwe. Joh. Schumacher, Köln.<br/> A. Borsig, Berlin-Tegel.</p> <p><b>Wasserreinigung.</b><br/> A. L. G. Dehne, Halle.<br/> Wwe. Joh. Schumacher, Köln.</p> | <p><b>Wasserwagen.</b><br/> Waggonfabrik Gebr. Hofmann &amp; Co. A.-G., Breslau.</p> <p><b>Wasserwerks-Anlagen.</b><br/> Breslauer Actien-Gesellschaft für Eisenbahn-Wagenbau und Maschinen-Bau-Anstalt, Breslau.<br/> A. Borsig, Berlin-Tegel.</p> <p><b>Wegeschranken.</b><br/> Maschinenfabrik A.-G. Bruchsal.<br/> C. Stahmer, Georgsmarienhütte.<br/> F. Paul Weinitschke, G. m. b. H., Lichtenberg-Berlin.<br/> A.-G. f. Feld- u. Kleinbahnenbedarf vorm. Orenstein &amp; Koppel, Berlin.<br/> Scheidt &amp; Bachmann, M.-Gladbach.<br/> Max Jüdel &amp; Co., Braunschweig.<br/> Stahlbahnwerke Freudenstein &amp; Co., Berlin.<br/> Jos. Vögele, Mannheim.<br/> Joh. Wilh. Spaeth, Dutzendteich bei Nürnberg.<br/> Arthur Koppel A.-G., Berlin.<br/> Zimmermann &amp; Buchloh, Berlin.<br/> Willmann &amp; Co., Dortmund.</p> <p><b>Wegeschrankenverschlüsse.</b><br/> F. Paul Weinitschke, G. m. b. H., Lichtenberg-Berlin.<br/> Willmann &amp; Co., Dortmund.</p> <p><b>Weichen.</b><br/> Phönix, Laar-Ruhrort.<br/> Maschinenfabrik Deutschland, Dortmund.<br/> Waggonfabrik Gebr. Hofmann &amp; Co. A.-G., Breslau.<br/> Joh. Wilh. Spaeth, Dutzendteich bei Nürnberg.<br/> C. Stahmer, Georgsmarienhütte.<br/> Jos. Vögele, Mannheim.<br/> Vereinigte Königs- &amp; Laurahütte, Berlin.<br/> Breslauer Actien-Gesellschaft für Eisenbahnwagenbau und Maschinen-Bau-Anstalt, Breslau.<br/> A.-G. f. Feld- u. Kleinbahnenbedarf vorm. Orenstein &amp; Koppel, Berlin.<br/> Stahlbahnwerke Freudenstein &amp; Co., Berlin.<br/> Georgs-Marien-Bergwerks- und Hütten-Verein, Osnabrück.<br/> Arthur Koppel A.-G., Berlin.</p> <p><b>Weichen-Kontrollschlösser.</b><br/> Willmann &amp; Co., Dortmund.</p> <p><b>Weichenspitzenverschlüsse.</b><br/> Maschinenfabrik A.-G. Bruchsal.<br/> Max Jüdel &amp; Co., Braunschweig.<br/> Scheidt &amp; Bachmann, M.-Gladbach.<br/> Jos. Vögele, Mannheim.<br/> F. Paul Weinitschke, G. m. b. H., Lichtenberg-Berlin.<br/> Joh. Wilh. Spaeth, Dutzendteich bei Nürnberg.<br/> Zimmermann &amp; Buchloh, Berlin.<br/> Willmann &amp; Co., Dortmund.</p> | <p><b>Weichenstühle.</b><br/> Vereinigte Königs- &amp; Laurahütte, Berlin.<br/> Phönix, Laar-Ruhrort.</p> <p><b>Weichenverriegelungen.</b><br/> Maschinenfabrik A.-G. Bruchsal.<br/> C. Stahmer A.-G., Georgsmarienhütte<br/> Siemens &amp; Halske, Abt. f. Eisenbahnsicherungswesen.<br/> Max Jüdel &amp; Co., Braunschweig.<br/> Scheidt &amp; Bachmann, M.-Gladbach.<br/> Jos. Vögele, Mannheim.<br/> F. Paul Weinitschke, G. m. b. H., Lichtenberg-Berlin.<br/> Joh. Wilh. Spaeth, Dutzendteich bei Nürnberg.<br/> Zimmermann &amp; Buchloh, Berlin.<br/> Willmann &amp; Co., Dortmund.</p> <p><b>Weichenzungenfesthalter.</b><br/> Scheidt &amp; Bachmann, M.-Gladbach.<br/> F. Paul Weinitschke, G. m. b. H., Lichtenberg-Berlin.</p> <p><b>Weichenzungen - Fräsmaschinen.</b><br/> J. E. Reinecker, Chemnitz.</p> <p><b>Weichenzungen - Hobelmaschinen.</b><br/> Collet &amp; Engelhard, Offenbach a. M.</p> <p><b>Wellblech-Konstruktionen.</b><br/> Louis Eilers, Hannover-Herrnhäuser.<br/> Vereinigte Königs- &amp; Laurahütte, Berlin.<br/> Aug. Klönne, Dortmund.</p> <p><b>Werkzeuge.</b><br/> J. E. Reinecker, Chemnitz.<br/> Josef Rosenbaum, Gelsenkirchen.<br/> Friedr. Dick, Esslingen a. N.<br/> Gebr. Buschbaum, Darmstadt.</p> <p><b>Werkzeugmaschinen.</b><br/> Gebr. Buschbaum, Darmstadt.<br/> Collet &amp; Engelhard, Offenbach.<br/> Maschinenfabrik Deutschland, Dortmund.<br/> Henschel &amp; Sohn, Cassel.<br/> J. E. Reinecker, Chemnitz.<br/> Actien-Ges. vorm. Gustav Krebs, Halle.</p> <p><b>Windeböcke.</b><br/> E. Becker, Berlin-Reinickendorf.<br/> Maschinenfabrik Deutschland, Dortmund.<br/> Gebr. Buschbaum, Darmstadt.<br/> Waggonfabrik Gebr. Hofmann &amp; Co. A.-G., Breslau.</p> <p><b>Winden.</b><br/> E. Becker, Berlin-Reinickendorf.<br/> Unruh &amp; Liebig, Leipzig.<br/> Wwe. Joh. Schumacher, Köln.<br/> Josef Rosenbaum, Gelsenkirchen.</p> | <p><b>Winkel.</b><br/> J. E. Reinecker, Chemnitz.<br/> Gebr. Buschbaum, Darmstadt.</p> <p><b>Winkelleisen.</b><br/> Eisenhütten-Act.-Ver. Düdelingen.<br/> Phönix, Laar-Ruhrort.<br/> Vereinigte Königs- &amp; Laurahütte, Berlin.</p> <p><b>Winkelringe, geschweißte.</b><br/> Phönix, Laar-Ruhrort.</p> <p><b>Zahlen zum Abziehen.</b><br/> Carl Schimpf, Nürnberg.</p> <p><b>Zahnradlocomotiven.</b><br/> A. Borsig, Berlin-Tegel.<br/> Breslauer Actien-Gesellschaft für Eisenbahnwagenbau und Maschinen-Bau-Anstalt, Breslau.<br/> Maschinenfabrik Esslingen.</p> <p><b>Zahnräder.</b><br/> Gebr. Buschbaum, Darmstadt.<br/> Vereinigte Königs- &amp; Laurahütte, Berlin.</p> <p><b>Zementwaaren.</b><br/> Georgs-Marien-Bergwerks- und Hütten-Verein, Osnabrück.</p> <p><b>Zentralweichen- und Signalstellung.</b><br/> Maschinenfabrik Deutschland, Dortmund.<br/> C. Stahmer A.-G., Georgsmarienhütte.<br/> A.-G. f. Feld- u. Kleinbahnenbedarf vorm. Orenstein u. Koppel, Berlin.<br/> Siemens &amp; Halske, Abt. f. Eisenbahnsicherungswesen.<br/> Max Jüdel &amp; Co., Braunschweig.<br/> Maschinenfabrik A.-G. Bruchsal.<br/> Jos. Vögele, Mannheim.<br/> Scheidt &amp; Bachmann, M.-Gladbach.<br/> F. Paul Weinitschke, Lichtenberg-Berlin.<br/> Zimmermann &amp; Buchloh, Berlin.<br/> Willmann &amp; Co., Dortmund.</p> <p><b>Zentrifugalpumpen.</b><br/> A. Borsig, Berlin-Tegel.</p> <p><b>Zisternenwagen.</b><br/> Breslauer Actien-Gesellschaft für Eisenbahnwagenbau und Maschinen-Bau-Anstalt, Breslau.<br/> Nesselsdorfer Wagenbau-Fabriks-Gesellschaft, Nesselsdorf.<br/> Vereinigte Königs- &amp; Laurahütte, Berlin.<br/> Waggonfabrik Gebr. Hofmann &amp; Co. A.-G., Breslau.<br/> Sächsische Waggonfabrik Werdau.</p> |
|--|---|---|--|



# Locomotivfabrik Krauss & Comp. Actien-Gesellschaft, MÜNCHEN und LINZ a. D.

liefert

**Locomotiven** für Adhäsions- oder Zahnradbetrieb, normal- und schmalspurig, von jeder Leistung.

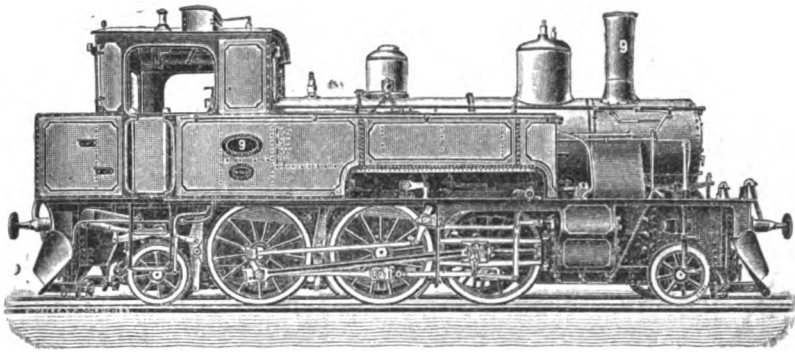

Vorteilhaftestes System:

**Tenderlocomotiven System Krauss**

für

Haupt-, Neben-, Klein- und Strassenbahnen, für Forstbetrieb, Bau-  
unternehmungen, Industrie- und Zechenbahnen und für unterirdischen  
rauchlosen Bergwerksbetrieb.

**Gegründet 1866. — Arbeiterzahl 1500.**

Anzahl der bis Ende 1905 gelieferten Locomotiven:  
5400. [44]

C. W. KREIDEL'S VERLAG IN WIESBADEN.

Neuere Versuche  
der Reichs-Eisenbahnen in Elsass-Lothringen  
über das  
**Verhalten freier Lenkachsen.**

Mitgeteilt von  
**W. Volkmar,**  
Regierungsrath in Strassburg.

Mit 13 lithogr. Tafeln. Quart. Geheftet. Preis: M. 3.60.

Für die selbständige

**Oberleitung der gesamten Eisenbahn- u. Hafenanlagen,**  
sowie der einschlägigen Neubauten, wird seitens der Gewerk-  
schaft **Deutscher Kaiser in Hamborn** eine

**erste technische Kraft gesucht.**

Eintritt spätestens 1. Januar 1907.

Geeignete Bewerber werden gebeten, ihren Lebenslauf,  
Zeugnisabschriften und Gehaltsansprüche baldigst, spätestens bis  
Mitte August an den Vorsitzenden des Grubenvorstandes,

Herrn **August Thyssen** in Mülheim-Ruhr,  
zu richten. [50]

## Maschinenfabrik Bruchsal

Aktien-Gesellschaft

vormals SCHNABEL & HENNING

in

**Bruchsal in Baden.**

**Aelteste Eisenbahnsignalbauanstalt Deutschlands.**

Mechanische und elektrische Stellwerke.  
Aufschneidbare Weichenspitzenverschlüsse.  
Weichenverriegelungen.

Mechanische und elektrische Einrichtungen  
gegen das Umstellen der Weichen unter dem Zuge.  
Signale und Vorsignale jeder Art.

Mechanisch u. elektrisch gekuppelte Ausfahrt-Vorsignale.  
Nebel-Glockensignale.

Rangirsignale für Ablaufücken.  
Spannwerke.

Gleissperren mit und ohne ausziehbare Bremschuhe.  
Wegeschranken für Fern- und Nahbedienung.  
Rangiruhren.

Von einem Punkt aus bewegliche Orientierungstafeln  
für Bahnsteige und Bahnsteigtunnels.

Mechanische und elektrische Stationsblockirung.  
Streckenblockirung mit Wechselstrom etc. etc.

Ständige Muster-Ausstellung in Bruchsal. [82]

# Zimmermann & Buchloh.

—\*—  
**Eisenbahn-Signalbau-  
Anstalt**

und

**Eisengiesserei.**

—\*—  
**Berlin N.,**

Uferstrasse 6a. [2]

J. E. Naeher, Pumpenfabrik  
Chemnitz, Sachsen. Beckerstr.

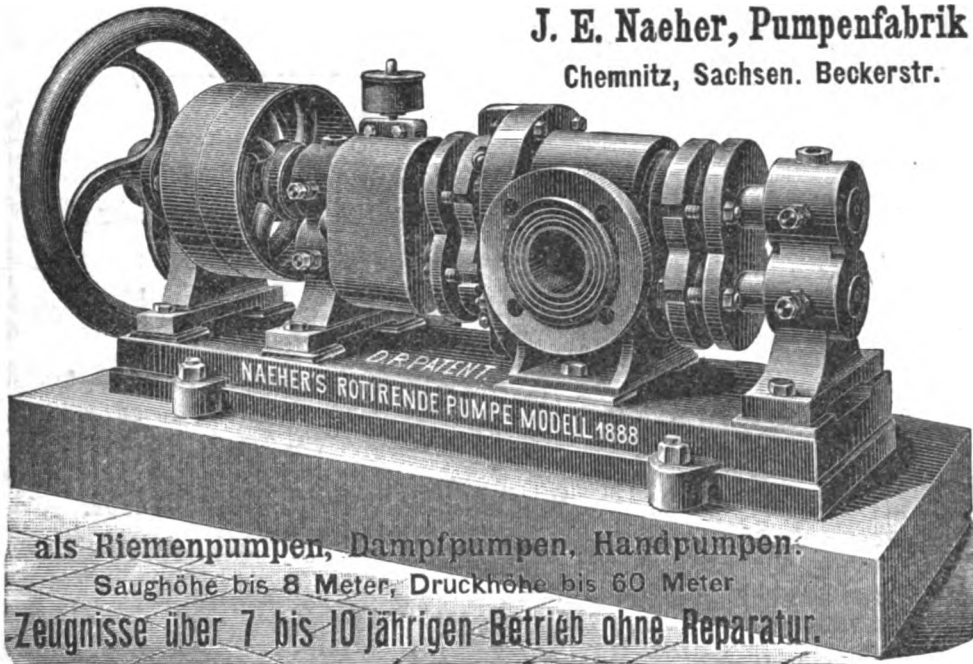

## Naeher's rotirende Pumpen

für

Wasser, dicke und  
dünne, heisse und  
kalte Flüssigkeiten,  
Säuren etc.



als Riempumpen, Dampfpumpen, Handpumpen:  
Saughöhe bis 8 Meter, Druckhöhe bis 60 Meter  
Zeugnisse über 7 bis 10 jährigen Betrieb ohne Reparatur.

*Specialität :* **Pumpen jeder Art für elektrischen Betrieb.**  
**Sicherheits-Röhren-Dampfkessel, System Naeher.**  
**Pulsometer, System Naeher.**

[6

### GEBRÜDER BUSCHBAUM, DARMSTADT,

Lieferant der Kaiserl. Werft Kiel, Preuss. Staatsbahn, Krupp'schen Germaniawerft etc. ♦ Erste Referenzen.

**Fraismaschinen, Schnell-Drehbänke,**  
Stanzen, Scheeren, Stahlausfüh-  
rung, Radial-Bohrmaschinen,  
Schnell-Bohrmaschinen, Hobel-  
maschinen, System Gray, Hebeböcke,  
eiserne Schmiedeherde U. S. W. [21

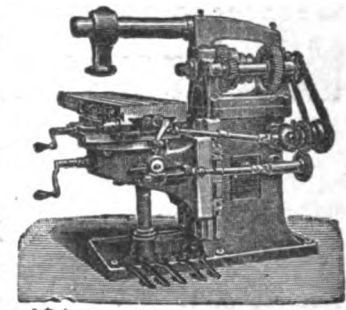
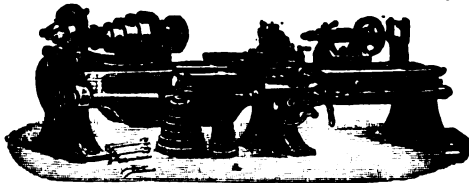

## E. Becker, Maschinenfabrik für Hebewerkzeuge in Berlin-Reinlokendorf,

fertigt in solider Ausführung unter Garantie sämtliche Hebevorrichtungen für Eisenbahnen und Maschinen-Werkstätten, insbe-  
sondere **Krahne, Winden & Aufzüge** für Hand- und Kraftbetrieb jeder Art, **Locomotiv- & Tender-Windeböcke, Schraubenflaschenzüge**  
für 300 bis 12.500 kg Last, **Fusswinden** etc. [11

Der Wiederabdruck der in dem „Organ“ enthaltenen Originalaufsätze oder des Berichtes, sei es mit oder ohne Quellenangabe, ist gesetzlich unerlaubt und wird als Nachdruck verfolgt.

Druck von Carl Ritter in Wiesbaden.

1907.

# ÖRGAN

Ergänzungsheft.

für die  
**Fortschritte des Eisenbahnwesens**  
in technischer Beziehung.

Fachblatt des Vereines deutscher Eisenbahn-Verwaltungen.

Begründet von

**E. Heusinger von Waldegg.**

Unter Mitwirkung für den maschinentechnischen Teil

von

**F. Rimrott,**

Präsident der Königlichen Eisenbahndirektion  
zu Königsberg i. Pr.,

und

**E. Weifs,**

Ministerialrat  
im Königl. Staatsministerium für Verkehrsangelegenheiten  
in München.

herausgegeben von

**G. Barkhausen,**

Geheimem Regierungsrate,  
Professor der Ingenieurwissenschaften an der Technischen Hochschule zu Hannover.

Zweiundsechzigster Jahrgang.

**Neue Folge. XLIV. Band. — 1907.**

**Ergänzungsheft** mit 2 einfachen Tafeln und 61 Textabbildungen.

---

Das „Organ“ erscheint in monatlichen Heften von 2½—3 Druckbogen nebst den erforderlichen Zeichnungen in Lithographie und Holzschnitt.  
Preis des Jahrganges 28 Mark. — Zu beziehen durch jede Buchhandlung und Postanstalt des In- und Auslandes.  
Inserate werden mit 80 Pf. die viergespaltene Zeile, Beilagen nach vorheriger Verständigung bei ein bis zwei Quart-Blatt mit M. 20.—, größere nach Uebereinkunft berechnet.

---

## Grundlagen zu einer Theorie der Bettungsziffer.

Von Ing. **Karl Borschke,**

Bau-Oberkommissär der österreichischen Staatsbahnen.

Mit 47 Textabbildungen.

## Beiträge zur Ermittlung der Anstrengung der Eisenbahnschiene.

Von **J. Cornea,**

Streckeningenieur der rumänischen Staatseisenbahnen in Bacau.

Mit Zeichnungen Abb. 1 bis 4 auf Tafel XLIX und sechs Textabbildungen.

## Steinerne Bauwerke der Nebenbahn Stettin-Jasenitz, Direktionsbezirk Stettin.

Von **Pustau,**

Regierungs- und Baurat in Frankfurt a. M.

Mit Zeichnungen Abb. 1 bis 11 auf Tafel L und acht Textabbildungen.

---

**Wiesbaden.**

**C. W. Kreidel's Verlag.**

Inhalt des I. Teiles:

Angaben und Vorschriften für Belastungen und Spannungen.

- A. Angabe der zur Bestimmung des Eigengewichtes zu benutzenden Zahlenwerte.
- B. Auszug aus den Vorschriften für das Entwerfen der Brücken mit eisernem Überbaue auf den preussischen Staatsbahnen, 1. Mai 1903.
- C. Auszug aus den Vorschriften für die Berechnung von Bahnsteighallen und eisernen Dächern.
- D. Auszug aus den Vorschriften der bayerischen Staatsbahnen für die Ausführung eiserner Brücken- und Hochbauten vom 1. September 1905.
- E. Auszug aus d. „Neuen Brückenverordnung“ des österreichischen Eisenbahn-Ministeriums.
- F. Auszug aus den Vorschriften der ungarischen Staatsbahnen.
- G. Auszug aus den Vorschriften über Bau und Unterhaltung eiserner Brücken in Frankreich.

Soeben ist in C. W. Kreidel's Verlag in Wiesbaden erschienen:

## Zahlenbeispiele zur Statischen Berechnung von Brücken und Dächern.

Bearbeitet  
von

**Robert Otzen,**

Privatdozenten und Assistenten an der technischen Hochschule Hannover, Eisenbahn-Bau- und Betriebsinspektor a. D.,

in erster Auflage von

F. Grages.

Durchgesehen von

**G. Barkhausen,**

Geheimen Regierungsrate,  
Professor an der technischen Hochschule Hannover.

Zweite umgearbeitete und vermehrte Auflage.

Mit 329 Abbildungen im Texte und auf 3 lithogr. Tafeln.

Preis 12 Mk., gebunden 13 Mk.

Inhalt des II. Teiles:

Rechnungsbeispiele.

- I. Eiserner Überbau von 7,20 m Stützweite mit unbeschränkter Bauhöhe. (Blechträger, Deckbrücke.)
- II. Eiserner Überbau von 7,5 m Lichtweite mit beschränkter Bauhöhe. (Blechträger, Trogbrücke.)
- III. Eingleisige Eisenbahn-Fachwerkbrücke von 31 m Lichtweite.
- IV. Schwedler-Träger von 44 m Stützweite für eine zweigleisige Bahn.
- V. Straßenbrücke mit durchlaufendem Trapez-Hauptträger auf vier Stützen.
- VI. Straßenbrücke von 60 m Stützweite, Bogenfachwerk mit zwei Gelenken.
- VII. Straßenbrücke von 70 m Stützweite, Fachwerkbogen mit Zugband und angehängter Fahrbahn.
- VIII. Englischer Dachstuhl von 25,0 m Stützweite.
- IX. Zweigelenk-Blechbogen-Dachbinder von 40 m Stützweite.
- X. Hallenbinder von 74,70 m Stützweite.

# Actiengesellschaft für Feld- und Kleinbahnen-Bedarf vormals **Orenstein & Koppel, Berlin S.W.** Waggonfabrik • Weichen- u. Signalbauanstalt • Lokomotivfabrik.

B a u  
von

**Lokomotiven**  
jeder Art.

—

**Doppel-Compound-Lokomotiven.**

—

**Güter- u. Personenwagen.**

**Schnellentladern.**

**Specialwagen.**

—

**Weichen und Kreuzungen**  
jeder Art.

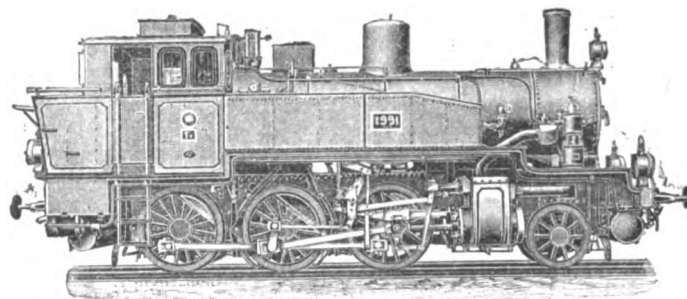

B a u  
von

**feuerlosen Rangir-Lokomotiven.**

—

**Trambahn-Lokomotiven.**

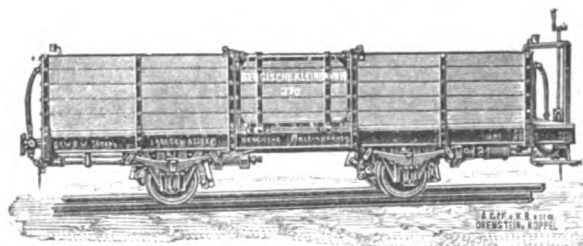

**Signal- u. Weichen-Stellwerken.**

**Wegeschranken**  
mit vertikaler und horizontaler Baumbewegung.

**Windeböcke**  
mit automatischer Kontrollvorrichtung.

➡ Lieferantin für die Königl. Preuss. Staatseisenbahnen. ➡



## Anzeigen

in dem „Organ für Eisenbahnen“ werden mit 10 Pfg. für den Millimeter Höhe bei 48 Millimeter Spaltenbreite berechnet, und bei dreimaligem Abdruck derselben Anzeige 10%, bei 6 mal 25% und bei 12 mal 50% Rabatt in Abzug gebracht.

## Beilagen

für das „Organ für Eisenbahnen“ werden nach vorheriger Verständigung und Einsendung eines Abzuges der Beilage bei einem Gewichte bis zu 20 Gramm mit 20 Mark berechnet; für jedes Gramm Mehrgewicht erhöht sich diese Gebühr um je 50 Pfennige.

Anzeigen und Beilagen werden von allen Annoncen-Expeditionen und C. W. Kreidel's Verlag in Wiesbaden entgegengenommen.

# Technische Neuigkeiten Herbst 1907

aus C. W. Kreidel's Verlag in Wiesbaden.

## Oberbau und Gleisverbindungen.

Bearbeitet von

**Blum**, Berlin; † **Schubert**, Berlin; **Himbeck**, Berlin; **Fraenkel**, Tempelhof.

*Mit 440 Abbildungen im Text und 2 lithographierten Tafeln.*

Zweite umgearbeitete Auflage.

Der „Eisenbahntechnik der Gegenwart“ II. Band. II. Teil.

Preis 12 Mark, gebunden 14 Mark 50 Pf.

## Zahlenbeispiele zur Statischen Berechnung

von

## Brücken und Dächern.

Bearbeitet von

**Robert Otzen**,

Privatdozenten und Assistenten an der Technischen Hochschule zu Hannover,  
Eisenbahn-Bau- und Betriebsinspektor a. D.

in erster Auflage von

**F. Grages**,

durchgesehen von

**G. Barkhausen**,

Geheimem Regierungsrate, Professor an der Technischen Hochschule zu Hannover.

Zweite umgearbeitete und vermehrte Auflage.

*Mit 329 Abbildungen im Texte und auf 3 lithogr. Tafeln. — Preis 12 Mark, gebunden 13 Mark.*

## Rationelle Konstruktion und Wirkungsweise

des

## Druckluft-Wasserhebers für Tiefbrunnen.

Von **Alexander Perényi**,

Ober-Ingenieur der K. ungar. Staatsbahnen.

*Mit 14 Abbildungen im Texte. — Preis 2 Mark 40 Pf.*

## Hilfsmittel für Eisenbeton-Berechnungen.

Von **Adolf Jöhrens**,

Beigeordneter in Sollingen

*Mit 22 Textabbildungen und 11 lithogr. Tafeln in Farbendruck. — Preis in Mappe 4 Mark 60 Pf.*

# Technische Neuigkeiten Herbst 1907

aus C. W. Kreidel's Verlag in Wiesbaden.

## Die Stadtbahnen

Lokomotiven und Triebwagen für Schmalspur-, Förder-, Strassen- u. Zahn-Bahnen

Bearbeitet von

Dr. ing. **A. Blum**, Regierungsbaumeister, **Rimrott**, Eisenbahn-Direktionspräsident,  
† **von Borries**, Geh. Regierungsrat und Professor, **Abt**, Präsident der Gotthardbahn.

Mit 328 Textabbildungen und 16 lithogr. Tafeln. — Preis M. 12.60, gebunden M. 15.—

(Eisenbahntechnik der Gegenwart. IV. Band.)

## Der Brückenbau

Leitfaden für Militär-Bildungsanstalten zugleich auch für Techniker zum Selbststudium

Von **Franz Tscherton**,

Hauptmann und Fachlehrer an der Militär-Akademie Wien.

Zweite ergänzte Ausgabe.

Mit 612 Textabbildungen. — Preis M. 12, gebunden M. 13.60.

## Strassenbaukunde

Land- und Stadt-Strassen.

Von **Ferdinand Loewe**,

ord. Professor der Ingenieurwissenschaften an der Königl. bayer. Technischen Hochschule zu München.

Zweite völlig umgearbeitete Auflage.

Mit 155 Abbildungen im Texte. — Preis M. 14.60, gebunden M. 16.—

Soeben erschien:

### Eisenbahntechniker- Kalender.

Begründet von **K. Heusinger von  
Waldegg**. Herausgegeben von **A. W.  
Meyer**, Königl. Regierungs- und Bau-  
rat in Allenstein. Preis 4 Mark 60 Pf.

In diesem Kalender sind alle  
Gebiete des Eisenbahnwesens durch  
die angesehensten Fachmänner unter  
Berücksichtigung aller Neuerungen be-  
handelt.

# Kalender 1908.

Soeben erschien:

### Ingenieur- Kalender

für Strassen- & Wasserbau- und Kultur-  
Ingenieure. Begründet von **A. Rhein-  
hard**, Baurat bei der Königl. Oberfinanz-  
kammer in Stuttgart. Neu bearbeitet  
unter Mitwirkung von Fachgenossen  
von **R. Scheck**, Reg.- u. Baurat in  
Fürstenwalde (Spree). Mit Uebersichts-  
plan der wichtigsten Wasserstrassen  
Norddeutschlands und Eisenbahnkarte.  
Eleg. geb. mit 8 gehefteten Beilagen.  
Preis 4 Mark 60 Pf.

VERLAG VON J. F. BERGMANN IN WIESBADEN.

C. W. Kreidel's Verlag in Wiesbaden.

Die  
**Lokomotiven der Gegenwart.**

Bearbeitet von

von **Borries**, Berlin; **Brückmann**, Chemnitz; **Courtin**, Karlsruhe; **Gölsdorf**, Wien; **Leitzmann**, Hannover;  
**Patté**, Hannover; **Weiss**, München.

(Der Eisenbahntechnik der Gegenwart I. Bandes erster Teil.)

Mit 672 Abbildungen im Text und 6 lithographirten Tafeln.

Zweite umgearbeitete Auflage.

—→ Preis 20 Mark, in Halbfranz gebunden 24 Mark. ←—

---

C. W. KREIDEL'S VERLAG IN WIESBADEN.

In zweiter umgearbeiteter Auflage ist vor kurzem erschienen:

**LINIENFÜHRUNG** \* \* \* \* \*  
**UND BAHNGESTALTUNG.**

Bearbeitet

von

† **PAUL**, Lippstadt; **SCHUBERT**, Berlin; **A. BLUM**, Berlin.

(Eisenbahntechnik der Gegenwart II. Band 1. Abschnitt.)

Mit 121 Abbildungen im Texte und 3 lithographierten Tafeln.

Preis 5 Mark 40 Pf., gebunden 7 Mark.

I\*

C. W. KREIDEL's VERLAG IN WIESBADEN.

Preisgekrönt vom Verein deutscher Eisenbahn-Verwaltungen.

# Eisenbahn-Wörterbuch.

**bau, Betrieb, Verwaltung.**  
Technisches Wörterbuch  
der deutschen und französischen Sprache

zum Gebrauche für Eisenbahnverwaltungen, Beamte, Fabrikanten, Studierende usw. usw.

Zweite durchgesehene und stark vermehrte Auflage.

Ergänzungs-Wörterbuch zu allen bestehenden technologischen Wörterbüchern.

Bearbeitet von

**J. Rübenach,**

Bureau-Vorsteher des Vereins D. E. V., Officier d'Academie.

Deutsch-Französischer Teil.

612 Spalten. — Preis 10 Mark 65 Pf.

C. W. Kreidel's Verlag in Wiesbaden.

## ZEITSCHRIFT

für

# Architektur und Ingenieurwesen.

Herausgegeben von dem

Vorstande des Architekten- und Ingenieur-Vereins zu Hannover.

Schriftleiter: **Dr. C. Wolff**, Stadt-Oberbaurath.

Jahrgang 1907. (Band LIII; Band XII der neuen Folge.)

Erscheint jährlich in sechs Heften.

Vom Jahrgang 1906 ab beträgt der Verkaufspreis der Zeitschrift im Buchhandel 22.60 Mark, für Mitglieder des Verbandes deutscher Architekten- und Ingenieur-Vereine wie bisher 14.00 Mark, für Studierende der Technischen Hochschulen 9.60 Mark.

### Inhalt von Heft 1 bis 5:

#### Bauwissenschaftliche Mitteilungen.

Die neuen städtischen Amtsgebäude in Frankfurt a. M. Von Stadt-Oberbaurat Dr. Wolff.  
Der städtische Schlachthof in Guben. Von Stadtbauinspektor F. Moritz.  
Amerikanische Hochbauten, sogenannte Wolkenkratzer. Von Professor H. Chr. Nussbaum.  
Gründung und Decken aus Eisenbeton, ausgeführt bei dem Erweiterungsbau des Stadttheaters in Stettin. Von Stadtbauingenieur Weidmann.  
Das Alters- und Pflegeheim der Stadt Hannover (mit Blatt 1 und 2). Von Stadtbauinspektor Ruprecht.  
Landhausbauten bei Frankfurt a. M. Von Architekt Heinrich Laube.  
Die Napoleonische Heerstrasse von Wesel nach Hamburg. Von Landesbaurat Nessenius.  
Die nachträgliche Prüfung einer rechnerisch ermittelten Gewölbdrucklinie auf ihre Annäherung an die Wahrheit. Von Professor Carl J. Kriemler.  
Beitrag zur Bestimmung der Biegelinien beliebiger Fachwerke als Seilecke. Von Regierungsbaumeister Hasse (†).  
Landhäuser am Rhein. Von Architekt Willy Bock.  
Das gezogene und das ziehende Rad. Von Landesbauinspektor Baurat Gravenhorst.  
Die Entwicklung einiger Prinzipien der Statik der Baukonstruktionen. Von Geh. Regierungsrat Professor Dr. J. Weingarten.  
Die Agnes-Krippe an der Alemannstrasse in Hannover. Rauchklappen mit Momentauslösung. Von Stadtbauingenieur Weidmann.  
Die Brandversuche im Wiener Modelltheater. Von Professor H. Chr. Nussbaum.  
Die Verringerung der Nachteile der Strassenbahnen, eine Aufgabe des Städtebaus. Von Prof. H. Chr. Nussbaum.  
Bestimmung der Deformierung einer Eisenbetonplatte und der auf ihr errichteten Gebäude. Von J. Bürgin.  
Die Weiterentwicklung der Geländedarstellung durch Horizontalkurven auf wissenschaftlich-praktischer Grundlage im technischen und allgemeinen Landesinteresse. Von Professor Dr. C. Koppe.  
Strassenflucht und Strassenwand. Von Adolf Zeller, Königl. Regierungsbaumeister.  
Die Auguste-Viktoria-Warteschule in Göttingen. Von Stadtbaurat Jenner.  
Über Konstruktion und Berechnung von Kaimauern mit Hinterlast. Von H. Zuckschwerdt.

Kreisbogenanschlüsse bei Übergangsbögen. Von Prof. L. v. Willmann.  
Zur Entwicklung einiger Prinzipien in der Statik der Baukonstruktionen:  
a. In eigener Sache. Von Professor Mehrrens.  
b. Entgegnung auf die Bemerkungen des Herrn Mehrrens. Von Professor Hertwig.  
c. Zu den Bemerkungen des Herrn Geheimen Regierungsrats Prof. Dr. Weingarten. Von Professor Hertwig.  
Neubau einer Bürgerschule und Präparandenanstalt in Hannover (mit Blatt 3 und 4). Von Stadt-Oberbaurat Dr. Wolff.  
Beitrag zur Bewertung der Schutzbauten an den Nordsee-Inseln. Von Geh. Admiralitätsrat L. Brennecke.  
Über weitgespannte Wölbbbrücken. Von Oberbaurat Prof. Dr. Ing. Engesser.  
Eine neue Theorie des Erddrucks. Von Geh. Regierungsrat Professor Dr. Ing. Mohr.  
Zur Theorie der Wirkung der ungleichen Erwärmung auf elastische Körper in Beziehung auf Fachwerke. Von Geh. Regierungsrat Prof. Dr. J. Weingarten.  
Grösste Durchflussmengen bei Röhren mit Kreisrundem und eiförmigem Querschnitt. Von Baurat Wilcke.  
Die inneren Kräfte eines Dachbinders. Von Professor Dr. K. Schreber.  
Knicksicherheit bei entsprechender Zunahme des Trägheitsmomentes des Stabquerschnittes. Von Baurat Ad. Francke.

#### Angelegenheiten des Vereines.

Verzeichnis der Mitglieder (am 1. Januar 1907).

Versammlungsberichte.

Jahresbericht für 1906.

#### Zeitschriftenschau.

A. Hochbau; Bearb. Prof. Ross und Dr. Schönermark. B. Heizung, Lüftung und künstliche Beleuchtung; Bearb. Prof. Dr. Ernst Voit. C. Wasserversorgung, Entwässerung und Reinigung der Städte; Bearb. Geh. Regierungsrat Prof. E. Dietrich. D. Strassenbau; Bearb. Geh. Regierungsrat Prof. E. Dietrich. E. Eisenbahnbau; Bearb. Prof. Alfred Birk. F. Grund- und Tunnelbau; Bearb. Prof. L. v. Willmann. G. Brückenbau und Fähren; Bearb. Baurat Prof. Hotopp. H. Gewässerkunde, Meliorationen, Fluss- und Kanalbau, Binnenschifffahrt; Bearb. Wasserbauinspektor Soldan. I. Seeufer-Schutzbauten und Seeschiffahrts-Anlagen; Bearb. Wasserbauinspektor Schilling. K. Materialienlehre; Bearb. Ingenieur B. Stock.

Bücherschau.



C. W. KREIDEL'S VERLAG IN WIESBADEN.

# Die Eisenbahn-Technik der Gegenwart.

Herausgegeben von

**Barkhausen,**

Geheimem Regierungsrate,

Professor an der Technischen Hochschule Hannover.

**Blum,**

Geheimem Oberbaurate,  
Berlin.

**† von Borries,**

Geheimem Regierungsrate,  
Professor an der Technischen Hochschule  
Charlottenburg, Berlin.

**Courtin,**

Baurate, Karlsruhe.

**Weiss,**

Ministerialrate, München.

## I. Band. Das Eisenbahnmaschinenwesen.

### 1. Abschnitt. Die Eisenbahn-Betriebsmittel.

#### 1. Teil. Die Lokomotiven. Zweite umgearbeitete Auflage.

Mit 672 Abbildungen im Texte und 5 lithographirten Tafeln. Preis 20 M., geb. 24 M.

#### 2. Teil. Die Wagen, Bremsen und sonstigen Betriebsmittel.

Mit 584 Abbildungen im Text und 6 lithogr. Tafeln. Preis 16 M., geb. M. 19,50.

### 2. Abschnitt. Die Eisenbahn-Werkstätten.

Mit 121 Abbildungen im Text und 3 lithogr. Tafeln. Preis M. 5,40, geb. M. 7,50

## II. Band. Der Eisenbahnbau.

### 1. Abschnitt. Linienführung und Bahngestaltung. Zweite umgearb. Aufl.

Mit 121 Abbildungen im Text und 3 lithogr. Tafeln. Preis M. 5,40, geb. M. 7,—.

### 2. Abschnitt. Oberbau und Gleisverbindungen. Zweite umgearb. Aufl.

Mit 440 Abbildungen im Text und 2 lithogr. Tafeln. Preis M. 12,—, geb. M. 14,50.

### 3. Abschnitt. Bahnhofsanlagen. Zweite Aufl. (In Vorbereitung).

Mit Abbildungen im Text und lithogr. Tafeln.

### 4. Abschnitt. Signal- und Sicherungsanlagen.

Mit 1008 Abbildungen im Text und 16 lithogr. Tafeln. Preis M. 36,—, geb. M. 40,—.

## III. Band. Unterhaltung und Betrieb.

### 1. Hälfte. Unterhaltung der Eisenbahnen.

Mit 146 Abbildungen im Text und 2 lithogr. Tafeln. Preis M. 10,60, geb. M. 13,—.

### 2. Hälfte. Betrieb, statistische Ergebnisse und wirtschaftliche

Verhältnisse. Mit 93 Abbildungen im Text und einer lithogr. Tafel.

Preis M. 12,—, geb. M. 14,50—.

## IV. Band. Zahnbahnen. Stadtbahnen. Lokomotiven und Triebwagen für Schmalspur-, Förder-, Strafsen- und Zahnbahnen. Betriebsmittel der Kleinbahnen und elektrischen Bahnen. Seilbahnen. Untergrundbahnen.

Abschnitt A. Zahnbahnen. Mit 208 Abb. im Texte. Preis M. 6,60, geb. M. 8,60.

Abschnitt B und C. Stadtbahnen. Lokomotiven und Triebwagen für Schmalspur-, Förder-, Strafsen- und Zahn-Bahnen.

Mit 325 Abb. im Texte und 16 lithogr. Tafeln. Preis M. 12,60, geb. M. 15,—.

Abschnitt D. Betriebsmittel der Neben-, Klein- und Förderbahnen, der Elektrischen Bahnen, Seilbahnen und Untergrundbahnen. (In Vorbereitung.)

## V. Band. Beschaffenheit, Prüfung und Verwahrung der Betriebs-, Oberbau- und Werkstatts-Lagervorräte für Eisenbahnen.

Mit Abbildungen im Text und lithogr. Tafeln. (In Vorbereitung.)

MASCHINEN- u.  
DAMPF-  
KESSEL-FABRIK

# GUILLEAUME-WERKE

NEUSTADT a. d.  
HAARDT  
RHEINPFALZ.

Patente in allen Kulturstaaten!

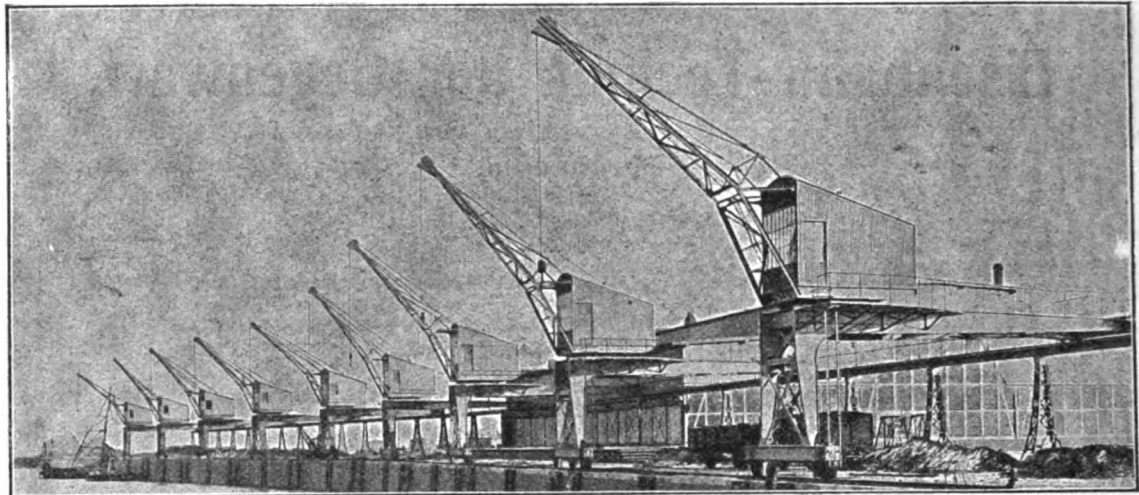

Vielfach patentierte Konstruktionen!

Elektr. betriebene Portal-Drehkrane, geliefert für die Kgl. Wasserbauinspektion Harburg Elbe.

- I. **Dampfkessel** aller Art, Spezialität: **Guilleaume-Wasserrohrkessel**. Schiffskessel, rauchlose Feuerungen, Wassereiniger, Dampftöler, Geschweißte und genietete **Blecharbeiten** aller Art, Apparate für chemische Fabriken.
- II. **Krane-Verlade- und Transporteinrichtungen** bis zu den größten Dimensionen von höchster Leistungsfähigkeit, hervorragender Einfachheit und ökonomischer Arbeitsweise. **Spezialkrane** für Hüttenwerke, Chargiermaschinen, elektrische Lokomotiven, Spills, Förderhaspel, Bandtransporte, Elevatoren und Becherwerke aller Art. Kesselbekohlungsanlagen.
- III. **Bahnhofs-ausrüstungen**: Bekohlungsanlagen für Lokomotiven D. R. P., Drehscheiben, Schiebebühnen etc. etc.
- IV. **Eisen-Hoch- und Brückenbau**.
- V. **Guilleaume-Selbstentlader, Waggonets** aller Art (Spezialkonstruktionen).
- VI. **Enthaarungsmaschinen** für Gerbereien. D. R. P. 194

## NESSELSDORFER Wagenbau-Fabriks-Gesellschaft

vormals k. k. priv. Wagen-Fabrik Schustala & Co.  
Gegründet 1850

Direction: **Wien I, Wollzeile 29,**

Telegramm-Adresse: *Nesselsdorfer Wien,*  
liefert alle Gattungen

### Eisenbahn-Fahrzeuge,

als:

**Personen-Wagen** jeder Classe, **Salon- und Aussichts-Wagen**, elegantester Ausstattung, **Güter-, Kessel-, Cisternen-, Bier-, Bahn-, Schotter- u. Kippwagen, Draisinen** etc.

**Tramwaywaggons** für Pferde-, Dampf- und elektrischen Betrieb.  
**Bestandteile** zu sämtlichen vorangeführten Fahrbetriebsmitteln,  
ferner alle Arten von [26

### Strassen-Fuhrwerke,

von der einfachsten **Britschka** bis zu den elegantesten **Luxus-Equipagen, Jagdwagen, Omnibusse, Postwagen, Möbelwagen, Sanitätswagen** etc. etc., ferner

**Automobile** mit 10 bis 40-pferdigen Benzinmotoren mit stehender und liegender Cylinderanordnung, **Lastwagen, Automobil-Omnibusse** etc., und

**Lokomotiven** für Grubenbau mit Benzinmotoren.

Niederlagen in **Wien, Berlin, Breslau, Lemberg.**

Eisenbahn-Signalbau-Anstalt

## Scheidt & Bachmann

Maschinenfabrik und Eisengiesserei

### M.-Gladbach

Gegründet 1873.



Gegründet 1873.

**Weichen- und Signal-Stellwerke**

mit mechan. Uebertragungsvorrichtungen.

**Druckluft-Weichen- und Signalstellwerke** mit Niederdruckbetrieb.

### Wegeschranken

für Hand- und Fernbedienung mit senkrechter und wagerechter Baumbewegung (D. R. P. 124118, 143907 und 143940).

### Bei Drahtbruch

**selbsttätig schliessende Schranken**

(D. R. P. 175620).

### Windeböcke

mit Kontrollbild und selbsttätig registrierender Kontrollvorrichtung (D. R. P. 151236).

**Sämtliche Ersatz- und Ergänzungsteile zur Unterhaltung der Stellwerksanlagen.** [22

# Locomotivfabrik Hagans, Erfurt.

— Gegründet 1857. — [45

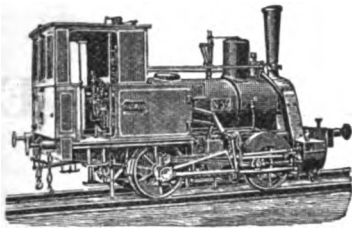

Normal- und schmalspurige  
**Locomotiven**  
für alle vorkommende Zwecke.

**Drehschemel-Locomotiven**  
(Bei der Kgl. Preuss. Staatsbahn bereits eingeführt)  
für Normal- u. Schmalspur mit  
4—6 gekuppelten Achsen  
(auch die des Drehschemels).

Vom Verein der Deutschen Eisenbahn-Verwaltungen erhielt die Locomotiv-  
Construction Hagans den 1. Preis von 7500 Mark.  
**Goldene Medaille Welt-Ausstellung Paris 1900.**

G. W. KREIDEL's Verlag in Wiesbaden.

**Linienführung und Bahngestaltung.** Bearbeitet von † Paul, Lippstadt, † Schubert, Berlin, Blum, Berlin. 144 Seiten, mit 121 Textabb. u. 3 lithogr. Tafeln. Preis M. 5.40, geb. M. 7.—

Der Umstand, daß schon in neun Jahren eine zweite Auflage notwendig wurde, ist ein Beweis von dessen Vorzüglichkeit, wenn es dessen noch bedürfte, und der günstigen Aufnahme, die die erste Auflage gefunden hat.

Die Gesamtanordnung und Einteilung des Stoffs sind als gut bewährt unverändert geblieben, auch die Personen der Bearbeiter sind dieselben. Im einzelnen finden wir aber zahlreiche Veränderungen, Verbesserungen und Erweiterungen des Textes. Ein Grund zur Umgestaltung des Inhalts war schon dadurch gegeben, daß seit dem Erscheinen der ersten Auflage die Eisenbahnbau- und Betriebsordnung erlassen wurde, die zahlreiche Veränderungen der maßgebenden Bestimmungen mit sich brachte. Daneben wurden die Ergebnisse der neuesten Statistik berücksichtigt.

Neu hinzugekommen ist ein Abschnitt über die Wahl der Spurweite, der u. a. über die Baukosten bei den verschiedenen Spurweiten, die Betriebs- und Umladeposten wertvolle Aufschlüsse gibt. Der vierte Hauptabschnitt: Schutz vor Hochwasser, Schnee u. dgl. ist durch zahlreiche neue Abbildungen erweitert worden. Im fünften Abschnitt ist die Behandlung der Wegeschränken an Umfang des Textes und Zahl der Abbildungen um mehr als das Doppelte gewachsen. Der letzte Abschnitt der ersten Auflage, Linienführung elektrischer Bahnen, ist fortgefallen, weil die elektrischen Bahnen im vierten Bande gesondert behandelt werden.

Die Ausstattung ist unverändert gut.

*Schimpff*  
(Elektrische Bahnen u. Betriebe).

# M. NEUHAUS & Co.

Telephon- (Luckenwalde 32.  
Anschluss: Berlin VI. 1854.)

**Luckenwalde u. Berlin SW. 48.**

Telegramm-Adresse: Hydro. Luckenwalde.

Abteilung I: Pulsometer, Neuhaus-Injektoren,  
einfache, Doppel- und Restating-  
Injektoren,  
Dampfstrahlpumpen.

Abteilung II: Schraubenfabrik und Façon-  
dreherei.

1) **Kostenanschläge, Skizzen etc. gratis.**

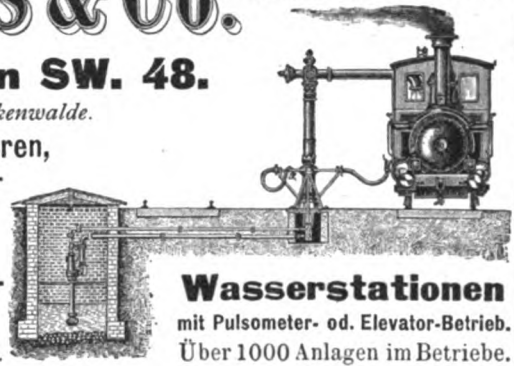

**Wasserstationen**  
mit Pulsometer- od. Elevator-Betrieb.  
Über 1000 Anlagen im Betriebe.

# Riesaer Waagenfabrik Zeidler & Co.

Riesa a. E.

Man verlange Beschreibungen und Zeichnungen.

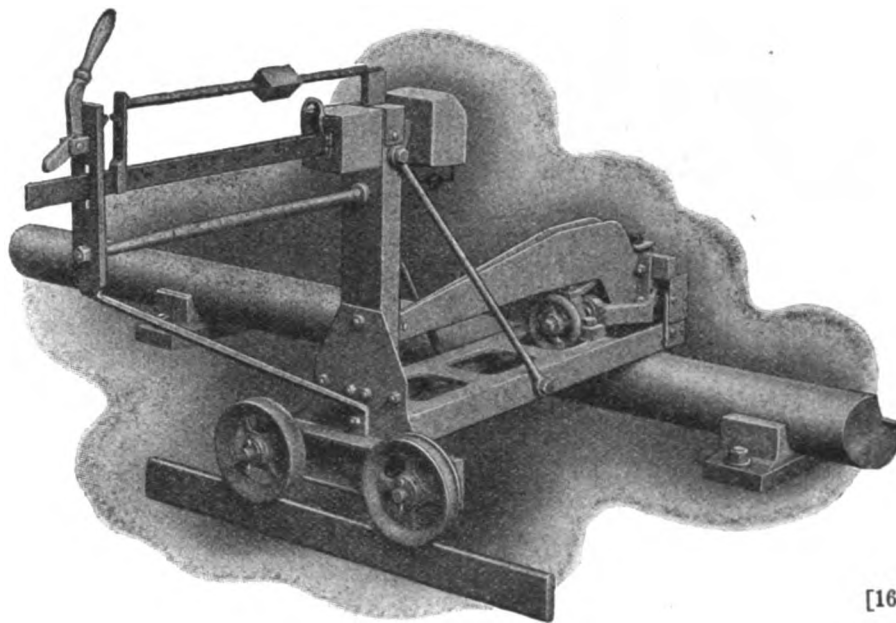

**Locomotiv-Einzelrad-Wägevorrichtung System Zeidler.\***

\* Vergl. E. Brauer, „Die Konstruktion der Waage“.  
Verlag Bernh. Friedr. Voigt, Leipzig. Fol. 237, 238, 239.

[16

Man verlange Beschreibungen und Zeichnungen.

C. W. KREIDEL'S VERLAG IN WIESBADEN.

# LINIENFÜHRUNG

DER

## EISENBAHNEN UND SONSTIGEN VERKEHRSWEGE.

VON

**FRANZ KREUTER,**

ORD. PROFESSOR DER INGENIEUR-WISSENSCHAFTEN AN DER KGL. BAYR. TECHNISCHEN HOCHSCHULE IN MÜNCHEN.

MIT 80 ABBILDUNGEN.

Preis 7,50 Mark, gebunden 9 Mark.

C. W. Kreidel's Verlag in Wiesbaden.

### Zahlenbeispiel zur statischen Berechnung

VON

## massiven Dreigelenkbrücken vermittelt Einflusslinien.

Bearbeitet nach den Grundzügen des Herrn Geh. Reg.-Rates G. Barkhausen, Prof. a. d. Kgl. techn. Hochschule zu Hannover

von **A. Teichmann**, Ingenieur am Tiefbauamt zu Leipzig.

Mit 29 Abbildungen auf vier lithographierten Tafeln. — Preis 2 Mark 40 Pf.

## Joseph Vögele, Maschinenfabrik

**MANNHEIM**

baut in bewährter Ausführung seit 1842:

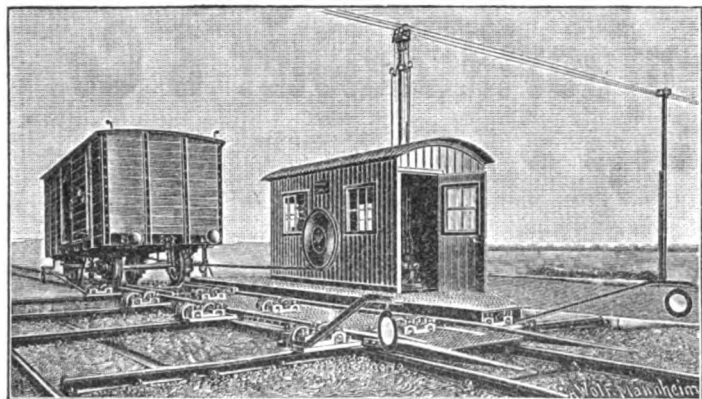

Weichen jeder Bauart und Spurweite.  
Weichen ohne Unterbrechung des Hauptgleises.  
Versenkte Weichen zum Einpflastern.  
Federzungen-Weichen (Pat. Boch. Ver.)  
Doppelspur-Weichen.  
Herzstücke mit geschmiedeter Stahlspitze.  
Plan-Kreuzungen ohne Hauptgleisunterbrechung.  
Drehscheiben von beliebigem Durchmesser für Lokomotiven und Wagen.  
Drehscheiben mit eisernem Fundament ohne jedes Mauerwerk.  
Drehscheiben mit Fuhrwerk befahrbar.  
Schiebebühnen für Lokomotiven und Wagen, mit Hand-, Dampf- oder elektrischem Betrieb.  
Rangierwinden und Spills, elektrisch angetrieben.  
Stellwerke, Signale, Schlagbäume.

[20]

## Henschel & Sohn, Cassel.

Ausstellung Mailand: Grosser Preis.

Ueber 8500 Lokomotiven gebaut \* Jahresleistung über 700.

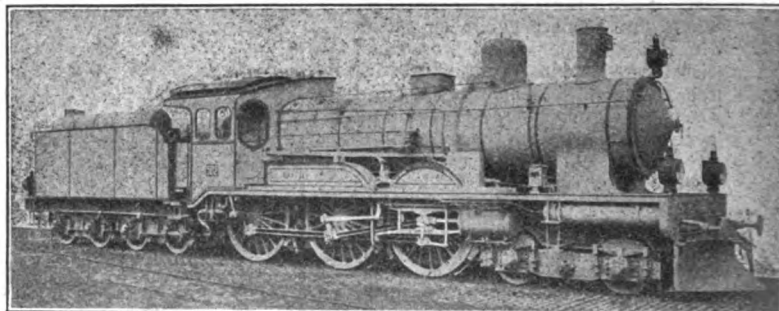

### Lokomotiven

jeder Grösse und Art, auch für Kleinbahnen, Strassenbahnen, Bauunternehmer, industrielle Werke; feuerlose Lokomotiven, Kranlokomotiven, Dampfmotorwagen, Mutterpressen (System Kettler) ohne Abfall arbeitend.

## Henschel & Sohn, Abt. Henrichshütte,

Kattingen a. d. Ruhr.

### Eisen- und Stahlwerke.

Kesselbleche, Rahmenbleche, Feinbleche, Siederöhren, gekülpelte Kesselbleche.

Alle Stahlformguss- und Stahlschmiedestücke für Lokomotiven, Schiffs- und Maschinenbau.

Radsätze für Lokomotiven, Tender und Eisenbahnwagen.

Grosse Eisengiesserei.

[64]



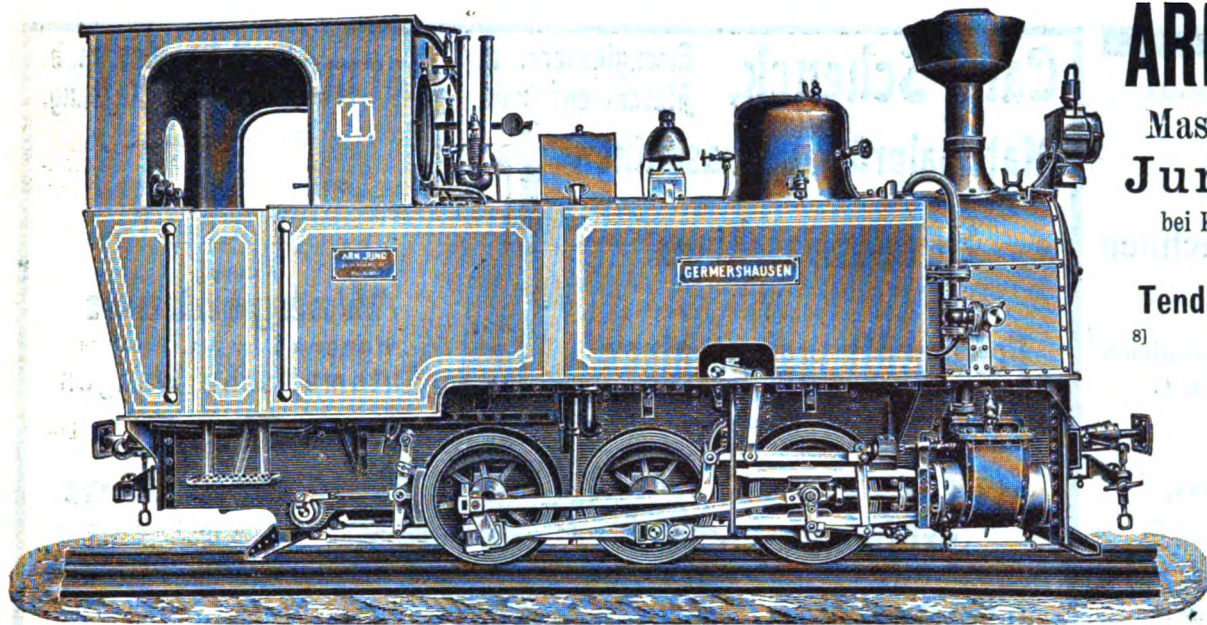

**ARN. JUNG**

Maschinenfabrik  
**Jungenthal**

bei Kirchen a. d. Sieg  
liefert

Tender-, Tramway-,  
Zahnrad-,  
Doppel-  
compound-,  
Tunnel-  
sowie  
Kleinbahn-  
Locomotiven  
bewährter Bauart.

**H. BÜSSING & SOHN G. m. b. H., BRAUNSCHWEIG**

liefern als Spezialität:

**Bremsschuhe** (einlaschig und doppelaschig),  
**Wagenschieber**,  
Gleisbremsen, Vorlegebremsen,  
einfache und festklemmbare Vorlegekeile,  
Gleissperren, Schienennotverbandkloben,  
Schraubzwingen zum Feststellen der  
Weichenzungen,  
Notklammern für gebrochene Drehstühle.

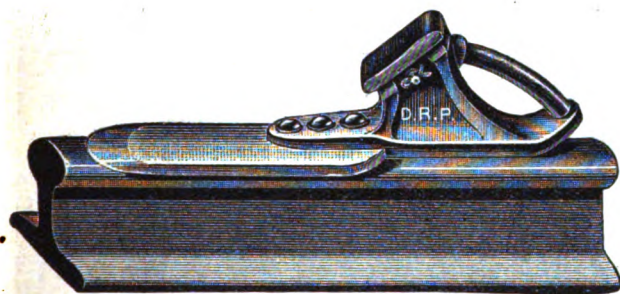

**Bremsschuh.**

Bei Bestellungen ist Angabe der Schienenkopfbreite erwünscht!

**G. W. KREIDEL'S VERLAG IN WIESBADEN.**

Über die

# Untersuchung und das Weichmachen des Kesselspeisewassers.

Von

**Ing. mech. Edmund Wehrenfennig,**  
Ober-Inspektor der Öst. Nordwestbahn in Wien,

Unter Mitwirkung von

**Ing. chem. Fritz Wehrenfennig,**  
Fabriks-Direktor in Eggenberg b. Graz.

Zweite, gänzlich umgearbeitete Auflage.

Mit 168 Abbildungen im Text und einer lithographierten Tafel.

Preis: Mk. 7.50, gebunden Mk. 8.70.



C. W. Kreidel's Verlag in Wiesbaden.

Einführung  
in das  
**technische Zeichnen**

für  
**Architekten, Bau-Ingenieure  
und Bau-Techniker.**

Von

**Prof. B. Ross,**  
Architekt, Regierungsbaumeister.

Mit 2 Seiten Schriftproben im Text und 20 zum  
größten Teil farbigen Tafeln.

Preis in Mappe 12 Mark 60 Pfg.

**Auflagerdrücke, Laststellungen  
und Durchbiegungen**

vollwandiger durchlaufender Träger  
zur Benutzung bei  
**Nachrechnung der aml. Brückenproben.**

Von

**W. Pustau,**  
Kgl. Regierungsbaumeister in Stettin.  
*Quart. Mit Zusammenstellungen auf zwei  
Tafeln und einer litogr. Tafel.*

Preis: 2 Mk. 70 Pf.

# Knorr-Bremse,

G. m. b. H.

## BOXHAGEN-BERLIN.

### Luftdruckbremsen D. R. P.

### Notbremseinrichtungen.

### Pressluftsandstreuer.

[34]

**Carl Schenck, Eisengießerei u. Maschinenfabrik, Darmstadt, Ges. m. b. H.**

### Materialprüfungsmaschinen

Jeder Art, in modernster Konstruktion.

### Zerreissmaschinen

für Handbetrieb,  
elektrischen und hydraulischen Betrieb.

### Federprüfungsmaschinen

in Laufwichts- und Dezimal-Konstruktion zum  
Prüfen der Federn bei schwingender  
Belastung.

### Ketten- prüfungsmaschinen

bis 150 tons Zugkraft,  
Maschinen zum Prüfen von  
Gusseisen usw. usw.



**Darmstadt, Ges. m. b. H.**

Referenzen:

Technische Hochschulen des In- und Aus-  
landes, viele Eisenbahnbehörden und erste  
Firmen.

Abteilung

### Waagenbau:

Waagen jeder Art, besonders  
Automatische Waagen.

[42]

Abteilung

### Kranbau:

Krane jeder Art.  
Drehscheiben,  
Schiebeebühnen,  
Aufzüge, Spills usw.  
Transportanlagen.

C. W. Kreidel's Verlag in Wiesbaden.

### Die Grundlagen der Turbinenberechnung

für

Praktiker u. Studierende des Bauingenieurfachs.

Von **Dankwerts,**  
Regierungs- und Baurat,  
Professor an d. te-hn. Hochschule zu Hannover.  
Mit 102 Abbildungen im Texte und einem  
Nachtrage.

Preis 1 Mark 80 Pf.

## BADE- u. WASCH EINRICHTUNGEN H. SCHAFFSTAEDT GIESSEN

FILIALEN:  
BERLIN S.W. 47  
LEIPZIG  
KÖNIGSBERG/P.  
u. AUSSIG/ELBE



C. W. Kreidel's Verlag in Wiesbaden.

### Rationelle Konstruktion und Wirkungsweise des Druckluft-Wasserhebers für Tiefbrunnen.

Von **Alexander Perényi,**  
Oberingenieur der Kgl. ungar. Staatsbahnen.

Mit 14 Abbildungen im Texte. — Preis Mk. 2.40.

**Breslauer Actien-Gesellschaft für Eisenbahn-Wagenbau  
und Maschinen-Bau-Anstalt Breslau  
in Breslau.**

Abteilung: **Eisenbahn-Wagenbau.**      Abteilung: **Lokomotiv- u. Maschinenbau.**

**Umkehrte Briefadressen:**  
Breslauer Actien-Gesellschaft für Eisenbahn-Wagenbau Breslau III.      Maschinen-Bau-Anstalt Breslau Breslau XVII.

**Telegrammadressen:**  
„Eisenbahn-Wagenbau Breslau“      „Maschinenbau Breslau“

Gegründet 1848 und seit 1871 im Besitz der Actien-Gesellschaft.      Gegründet 1833 und seit 1897 im Besitz der Actien-Gesellschaft.

**Erzeugnisse:**

|  |   |
|--|---|
| Salonwagen, Schlafwagen.   | Lokomotiven in jeder Bauart für Normal- und Schmalspur.                       |
| Speisewagen.   | Dampfmaschinen und Dampfmaschinen für jegliche Zwecke.                        |
| Personenwagen jeder Art und Klasse.  | Dieselmotoren, einfachste Kraftanlage.  |
| Postwagen, Dienstgepäckwagen.  | Fördermaschinen, Pumpenmaschinen und Kompressoren für Bergwerke.              |
| Bier-, Fleisch- und Milchtransportwagen.   | Gebälzmaschinen für Hochöfen und Bessemeröfen.                                |
| Bahnliterwagen für Spiritus, Teer, Kharo- u. s. w. Beförderung.  | Wasserwerksanrichtungen.  |
| Bodeckle und offene Güterwagen jeder Art, auch solche aus Pressblech zur Herabminderung des Eigengewichts. | Alle Maschinen und Apparate für die Zuckerindustrie.                          |
| Strassenbahnwagen für Motoren- und Pferdebetrieb.  | Dampfkesel nach dem bewährtesten System mit und ohne Überhitzung.             |
| Draisinen und Bahnmotorwagen.  | Gleisverfabrikate in Eisen- und Stahlguss.                                    |
| Lastkräne für Dampf- und Handbetrieb, feststehende und transportable mit einklappbarem Ausleger.           | Gebördelte Kumpel und Pressblech, sowie Waggonfedern zu Eisenbahn-Fahrzeugen. |
|  | Zink- und Zinnwalzwerke.  |
|  | Alle Erzeugnisse bis zu den grössten Abmessungen.                             |

198

**Eisenbahnsignal-Bauanstalt**  
**Max Jüdel & Co.**  
**Aktien-Gesellschaft**  
**BRAUNSCHWEIG**

Begründet 1871

[35]

**UNRUH & LIEBIG**

**ABTEILUNG DER PENIGER MASCHINENFABRIK  
UND EISENGIESSEREI AKTIENGESELLSCHAFT  
LEIPZIG-PLAGWITZ.**

**Bahnhofs-Aufzüge,**

geliefert für folgende Bahnhöfe:

|                                   |           |
|-----------------------------------|-----------|
| Dresden-Altstadt . . . . .        | 35 Stück, |
| Dresden-Wettinerstrasse . . . . . | 2 „       |
| Dresden-Neustadt . . . . .        | 9 „       |
| Chemnitz . . . . .                | 19 „      |
| Neumünster i. H. . . . .          | 4 „       |
| Homburg v. d. H. . . . .          | 4 „       |
| Berlin-Anhalter Bahnhof . . . . . | 4 „       |
| Hannover . . . . .                | 2 „       |
| Lübeck . . . . .                  | 11 „      |
| Sonneberg i. Th. . . . .          | 4 „       |
| Moskau . . . . .                  | 8 „       |
| Ratibor . . . . .                 | 1 „       |
| Engelsdorf . . . . .              | 1 „       |
| Hamburg . . . . .                 | 3 „       |
| Ohlsdorf . . . . .                | 1 „       |
| Erfurt . . . . .                  | 1 „       |

**Lokomotiv-Bekohlungs-  
Anlagen,**

**Lokomotiv-Achswinden**

zum Auswechseln von Lokomotiv-Radsätzen

(siehe Heft 1 1895 des Organs)

ausgeführt für folgende Eisenbahn-Werkstätten:

|                  |                 |                |
|------------------|-----------------|----------------|
| Meiningen        | Ludwigshafen    | Colmar i. E.   |
| Leipzig I        | Kaiserslautern  | Forbach        |
| Leipzig II       | Bischheim i. E. | Metz-Saalon    |
| Dresden-Fr.      | Giessen         | Diedenhofen    |
| Engelsdorf i. S. | Konstantinopel  | Bettenburg     |
| Rostock i. M.    | Mülhausen i. E. | Luxemburg      |
|                  |                 | Ulfingen. [32] |

C. W. Kreidel's Verlag in Wiesbaden.

**Ausgewählte Kapitel der Hydrau'ik.**

Von

**Danckwerts,**

Regierungs- u. Baurat, Professor an der Technischen Hochschule zu Hannover

Preis 3 Mk. 90 Pf.

II\*

# Die Stettiner Maschinenbau-Actien-Gesellschaft

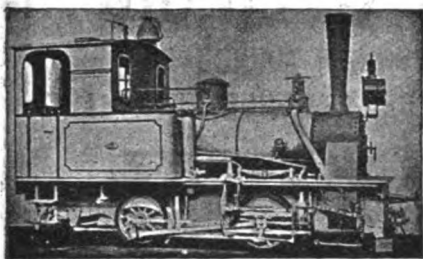

## „VULCAN“

in

### Stettin-Bredow

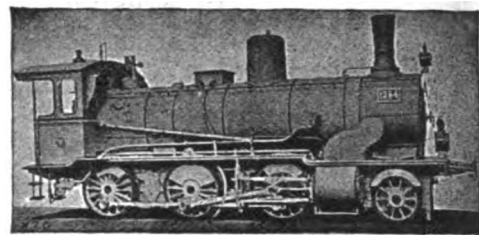

liefert ausser **Locomotiven** für Haupt- und Neben-Bahnen auch solche für **Kleinbahnen jeder Grösse und Spurweite.**

[63]

## Vereinigte Königs- & Laurahütte Actien-Gesellschaft für Bergbau und Hüttenbetrieb in Berlin.

Abth. Waggonfabrik Königshütte O.-Schl.  
baut in bekannter sachgemäßer Ausführung

alle Arten

### Güterwagen

für

Normal-, Schmalspur-  
und Feldbahnen

nach eingesandten,  
sowie eigenen  
Constructions.

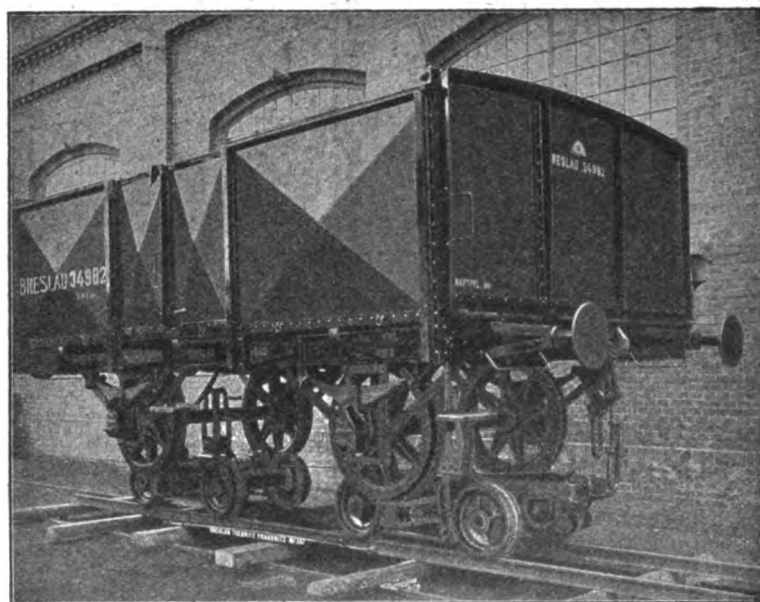

### Personenwagen

für Kleinbahnen.



Grösste Leistungs-  
fähigkeit.



[49]

Eiserno

## STRASSEN- & EISENBAHN-BRÜCKEN

Baukonstruktionen, Dachstühle, Bahnsteighallen,

### Drehscheiben, Hebe-Krane, Aufzüge,

Rollwagen, Eisenscheeren, Schmiedeessen, Kohlenschüttenanlagen,

### Weichen und Kreuzungen

Anschlüsse von Industriegeleisen, Vordächer, Eisengufs, Bogenlampenkandelaber

fertigt auf Grund langjähriger Erfahrung in tadelloser Ausführung

**Joh. Wilh. Spaeth, Nürnberg-Dutzendteich und München, Paul Heysestr. 21.**

Gegründet 1821

[61]



C. W. KREIDEL'S VERLAG IN WIESBADEN.

# STRASSENBAUKUNDE

## LAND- UND STADT-STRASSEN.

Von

**FERDINAND LOEWE,**

ord. Professor der Ingenieurwissenschaften an der Königl. bayer. Technischen Hochschule  
zu München.

Zweite völlig umgearbeitete Auflage.

Mit 133 Abbildungen im Texte. ♦ Preis 14 Mk. 60 Pf., gebunden 16 Mk.

### Maschinenfabrik Bruchsal

Aktien-Gesellschaft

vormals SCHNABEL & HENNING

in

**Bruchsal in Baden.**

Aelteste Eisenbahnsignalbauanstalt Deutschlands.

Mechanische und elektrische Stellwerke.

Aufschneidbare Weichenspitzenverschlüsse.

Weichenverriegelungen.

Mechanische und elektrische Einrichtungen  
gegen das Umstellen der Weichen unter dem Zuge.

Signale und Vorsignale jeder Art.

Mechanisch u. elektrisch gekuppelte Ausfahr-Vorsignale.  
Nebel-Glockensignale.

Rangirsignale für Ablaufücken.

Spannwerke.

Gleissperren mit ausziehbaren Bremschuhen und ohne  
solche.

Wegeschranken für Fern- und Nahbedienung.

Rangiruhren.

Von einem Punkt aus bewegliche Orientierungstafeln  
für Bahnsteige und Bahnsteigtunnels.

Mechanische und elektrische Stationsblockung.

Streckenblockung mit Wechselstrom etc. etc.

Ständige Muster-Ausstellung in Bruchsal. [82]

### Zimmermann & Buchloh.

—\*—  
**Eisenbahn-Signalbau-  
Anstalt**

und

**Eisengiesserei.**

—\*—  
**Berlin-Bersigwalde,**  
Spandauerstrasse.

[9]

# SIEMENS & HALSKE A.-G.

liefert für

## Eisenbahnbetrieb

### elektrische und mechanische Anlagen

sowie sämtliche **Ersatzteile** und **Werkzeuge** zu deren Unterhaltung.

Es wird gebeten, **Anfragen** und **Bestellungen** zu richten,

betreffend

Telegraphie, Fernsprechwesen,  
Läutewerke, Bangiermelder,  
Schwachstromkabel,  
Messinstrumente, Elemente

an

**SIEMENS & HALSKE A.-G.**

Wernerwerk

**BERLIN-NONNENDAMM**

(Telegr.-Adr. „Wernerwerk Berlin“)

betreffend

Blockwerke, elektrische und  
mechanische Stellwerke,  
Schienendurchbiegungskontakte,  
Radtaster, Schienenisolierungen

an

**SIEMENS & HALSKE A.-G.**

Abteilung für Eisenbahnsicherungswesen

**BERLIN-NONNENDAMM**

früher Charlottenburg, Helmholtzstrasse 4.  
(Telegr.-Adr. „Wernerbloc Berlin“)

[91]

Paris 1900  
Grand Prix.

# J. E. Reinecker, Chemnitz-Gablenz

Paris 1900  
Grand Prix.

April 1907: 1930 Angestellte und Arbeiter.  
1160 Arbeitsmaschinen.



Reinecker Gasgewinde-Schneidkluppe.

**Werkzeuge:** Gewindeschneid-  
werkzeuge für alle  
Gewindesysteme, Bohrwerkzeuge und  
Reibahlen, Bohr- und Klemmfutter,  
Lehren und Meßwerkzeuge, Mikro-  
meterlehren, Richtplatten, Winkel,  
Lineale. Fräser aller Art, namentlich  
hinterdrehte.

**Werkzeugmaschinen:** Fräs-  
ma-  
schinen aller Art bis zu den größten,  
Maschinen für die Fabrikation von  
Zahnrädern, Werkzeugschleifmaschinen,  
Rund- und Planschleifmaschinen, Dreh-  
und Bohrwerke, Drehbänke bis 800 mm  
Spitzenhöhe, Spezialdrehbänke für  
diverse Zwecke, Hinterdrehbänke bis  
zu den größten Dimensionen.

### Komplete Einrichtungen

für die Fabrikation von Werkzeugen  
aller Art, wie Gewindebohrer, Reib-  
ahlen, Spiralbohrer etc., hinterdrehte  
Fräser aller Größen etc., sowie für  
die Herstellung von Stirn-, Schnecken-,  
Schrauben- und Kegelrädern, wie auch  
Zahnstangen.

[54]

**Signalbau-Anstalt  
Willmann & Co**

G. m. b. H.

**Dortmund**

liefert

*mechanische und elektrische*  
**Weichen- und Signal-  
Sicherungsanlagen**

jeglicher Art

für Staats-, Privat- und Anschlußbahnen,

**Hand- und  
Fernzugschranken**

den neuesten Bedingungen entsprechend.

**Bremsschuhe**

mit auswechselbarer und fester Zungenspitze,  
bewährtester Konstruktion  
und von größter Dauerhaftigkeit.

**Signalbrücken, Licht- u. Leitungsmaste,  
Rangierbremsen, Gleiskreuzungen,  
Werkzeuge und Geräte für Stellwerks-  
montagen, Neigungszeiger, Läute-,  
Warnungs- und Grenztafeln,  
Meßapparate für Brückendurchbiegung.**

**Sachgemäße Ausarbeitung  
von Projekten.**

**Maschinenfabrik Esslingen**

in ESSLINGEN (Württemberg).

**Lokomotiven**

in allen Größen und Spurweiten.

**Zahnrad-Lokomotiven, Kran-Lokomotiven.**

*Eisenbahnwagen, Trambahnmaterial.*

**Sellbahnen** für Personenbeförderung.

**Heissdampf-Motorwagen.**

Transporteure System „Langbein“

D. R.-P. No. 70230, für den Transport von Normalspur-  
wagen auf Schmalspurbahnen.

Preisgekrönt vom Verein Deutscher Eisenbahn-Verwaltungen.

**Dampfkessel, Dampfmaschinen, Sauggas-Motoren,  
Pumpen.**

Eiserne Brücken und Dachconstructions.

Elektrische Beleuchtungsanlagen und Arbeitsübertragungen.

*Elektrisch betriebene Lokomotiven, Drehschellen,  
Schiebebühnen, Spills und Krane.* [33]

[62]

**Maschinenfabrik „Deutschland“, Dortmund.**

**A. Werkzeugmaschinen.**

**Special-  
Constructions**  
bis zu den  
größten  
Dimensionen,  
den  
Bedürfnissen  
der  
Neuzeit  
entsprechend.

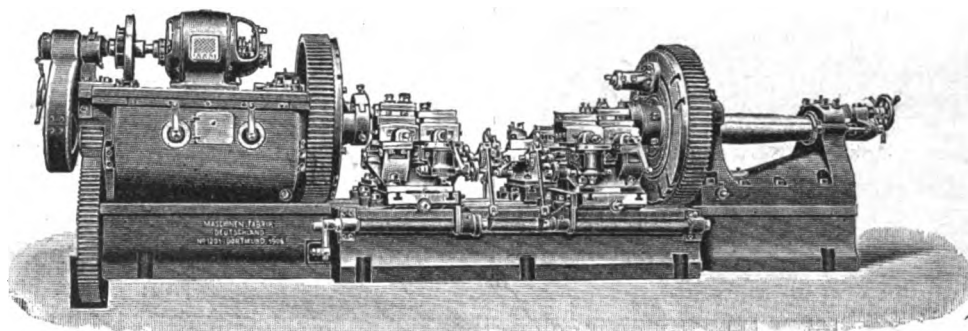

Radsatzdrehbank mit automat. Meißelführung von höchster Leistungsfähigkeit,  
System „Deutschland“.

**Special-  
Constructions**  
für  
Hüttenwerke,  
Maschinen-  
fabriken,  
Schiffsbau,  
Eisenbahnen  
etc.

**B. Hebekrahn aller Art, Windeböcke,**

[5]

Achsensenkwinden, Kohlenkipper zum directen Verladen vom Waggon ins Schiff.

**C. Drehscheiben, Schiebebühnen, Gasbandagenfeuer,**

**D. Weichen, Kreuzungen etc. bester Ausführung in jeder Bauart.**

# Collet & Engelhard, G. m. b. H., Werkzeugmaschinenfabrik, Offenbach a. M.

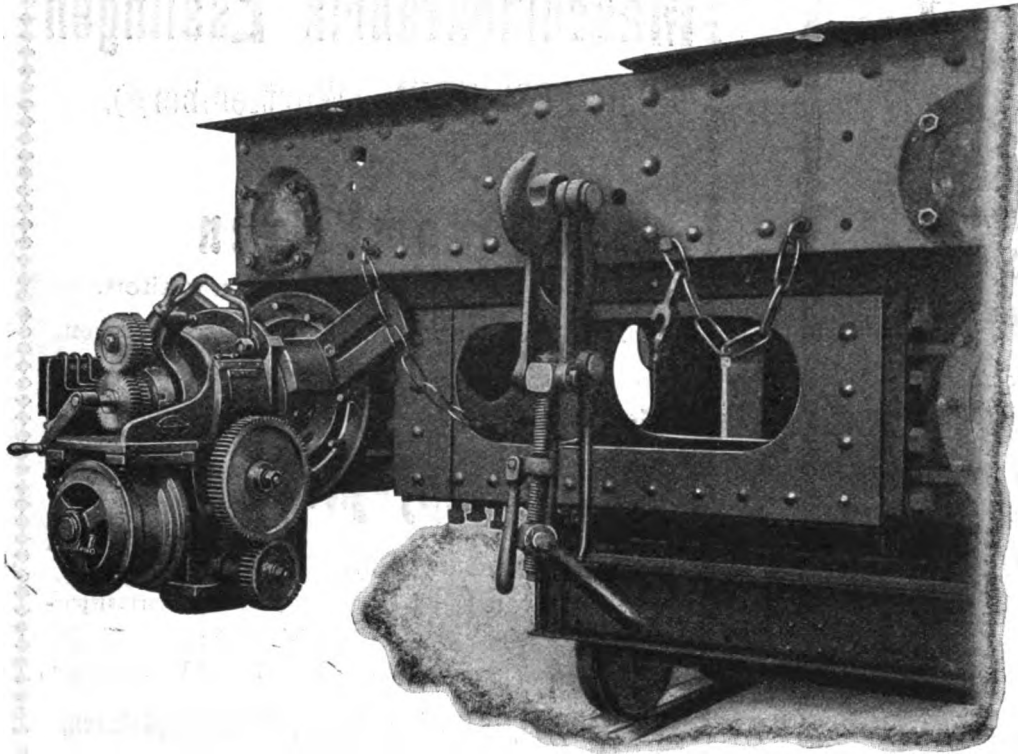

Fahrbare Bohr-  
und  
Gewindeschneid-  
Maschinen.

Tragbare  
Cylinder-  
Bohrmaschinen.

Tragbare  
Schieberspiegel-  
Fräsapparate. [74



**F. Paul Weinitzschke G. m. b. H.**  
**Eisenbahn-Signalbauanstalt**  
Lichtenberg-Berlin, Rittergutstr. 128. [14

**Weichen- und Signalstellwerksanlagen**  
neuester Konstruktion.  
Ein- und Ausfahr-Signale, Versignale, Weichenverriegelungen.  
**Zug-, Schlagbaum- und Handschranken**  
verschiedenster Konstruktion.

C. W. KREIDEL'S VERLAG IN WIESBADEN.

**Die Entseuchung der Viehwagen**  
nach den gesetzlichen und gesundheitstechnischen Anforderungen  
und die  
wirthschaftlichen Schäden der Viehseuchen,  
insbesondere beim Eisenbahnverkehre.  
Von **Adolf Freund**,  
Ingenieur der k. k. priv. Kaiser Ferdinands-Nordbahn in Wien.  
Preis: N. K. 1.30.

## FRITZ WESTMEYER, St. Johann-Saarbrücken.

Gegründet 1877.

Liefert als Spezialität:

≡ Schienenkaltsägen, Gleishebwerkzeuge, Hemmschuhe etc. etc. ≡

◆ ◆ Verlangen Sie Preisliste. ◆ ◆

[88



# Telegraphenstangen und Leitungsmasten für elektrische Anlagen

aus vorzüglichen, schlanken Gebirgshölzern, imprägniert (kyanisiert) nach den Bedingungen der deutschen Reichspostverwaltung.

## Eisenhahnschwellen

jeder Holzart, beliebiger Dimensionen, imprägniert nach Staatsbahnvorschriften, auch uninprägniert.

[23]

Internationale Ausstellung MAILAND 1906 höchste Auszeichnung GROSSER PREIS.

**Gebr. Himmelsbach, Freiburg in Baden.**

### Goetze's elastische Kupferdichtungs-Ringe

in jeder Dimension für Verschraubungen aller Art.

### Goetze's Metall-Stopfbüchsen-Ring-Packungen

aus bester Phosphorbronze und Prima Weismetall.

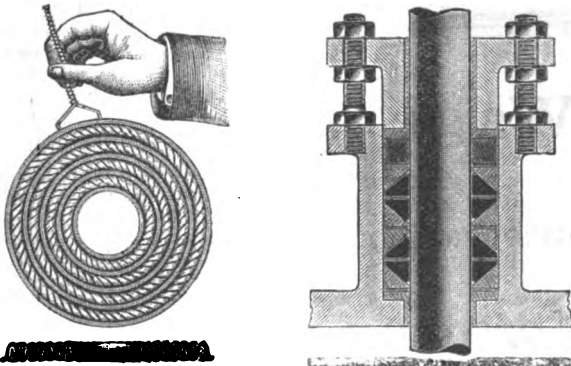

Seit Jahren in den bedeutendsten Werken eingeführt und als das **beste, dauerhafteste, absolut betriebsicherste und billigste** Dichtungsmaterial anerkannt.

Sämtliche Haupt-Dampfleitungen (12 Atm. Druck hoch überhitzter Dampf) der Düsseldorfer Ausstellung 1902 wurden mit Goetze's Kupfer- und Metalldichtungsringen verdichtet.

Die größte Dampfmaschine wurde mit Goetze's Metall-Packungen ausgerüstet.

Muster und Preise gratis.

### Friedrich Goetze,

Burscheid bei Köln am Rhein.

[88]

Fabrik für Kupfer- und Metalldichtungs-Ringe.

## C. Stahmer,

Fabrik für Eisenbahn-, Bergbau- und Hüttenbedarf

Aktien-Gesellschaft

**Georgsmarienhütte** [Kreis Osnabrück].

**Central-Weichen- u. Signal-Stellwerke**

mit mechanischen Uebertragungsvorrichtungen.

Elektrisch gesteuerte Weichen- u. Signal-Stellwerke mit Druckluftantrieb.

**Wegeschranken aller Art.**

**Schranken für Fernbedienung**

[37]

mit Einrichtung für **zwangswises Vorläuten.**

**Eisenbahn-Bedarfsartikel.**

**Eisen-Glösserei.**

## Georgs - Marien- Bergwerks- und Hütten-Verein, A.-G. zu Osnabrück.



### Abteilung Osnabrück.

Schienen aus Bessemerstahl für Haupt-, Neben-, Klein- und Strassenbahnen.  
Starkstoss - Oberbau mit Stossträgern, Rippenschwellen und Zapfenplatten.  
Zweitheiliger Schwellenschienen - Oberbau und Herkules - Wechselsteg - Verblatt - Oberbau für Hafensbahnen und Pflasterstrecken.  
Plattenstühle zur Verhinderung des Wanderns für Schienengleise.  
Weichen und Kreuzungen aller Art.  
Radreifen und Radsätze.  
Schmiedestücke und Stahlguss-Formstücke für Maschinen aller Art, insbes. für den Schiffbau.  
Feldbahnen mit allem Zubehör, als Drehscheiben, Weichen und Wagen.

Spezialität: Bessemerstahlschienen von höchster Verschleißfestigkeit.

Spezialität: Stossfreier Oberbau.

### Abteilung Georgsmarienhütte.

Rohelsen: Hematite-, Glösserei-, Bessemer-, Puddel-, Spiegel- und Stahleisen.  
Bau- und Maschinenguss.  
Gusseiserne Muffen- und Flanschenröhren.  
Schlackensteine, Schlackensand, Schlackenzement.

### Abteilung Werne (Bez. Münster i. W.)

Fett- und Gaskohlen.  
Förderkohlen, gewaschene Fein- und Nusskohlen.

### Abteilung Piesberg b. Osnabrück.

Steinbrüche.  
Pflaster- und Bordsteine für Strassenbefestigungen.  
Kleinpflastersteine für Chausseen.  
Kleinschlag für Eisenbahnen und Uferbefestigungen.  
Zementwaren.  
Kanalrohre, Brunnenringe, Kabelkanäle, Treppenstufen, Fenstereinfassungen, Trottoirplatten, Dachpfannen u. s. w.



Spezialität: Stossfreier Oberbau.

Spezialität: Bessemerstahlschienen von höchster Verschleißfestigkeit.

Telegramm-Adresse: Stahlwerk Osnabrück.

[38]

## Waggonfabrik Gebr. Hofmann & Co.

Actien-Gesellschaft

**BRESLAU**

liefert:

### Personen- und Güterwagen

aller Art, auch für Kleinbahnen jeder Spurweite.

**Transporteure,**

Rollböcke zum Transport von Normalspurwagen auf Schmalspurgleisen.

**Strassenbahnwagen**

für Pferde-, Dampf- und elektrischen Betrieb.

**Kippwagen D. R. P. 84307.**

Draisinen, Bahnmeisterwagen, Hebeböcke etc.

**Feuerspritzen.**

**Dampfläutwerke D. R. P. 104330.**

[30]

# Sächsische Waggonfabrik Werdau

G. m. b. H.  
**WERDAU i. Sachsen**

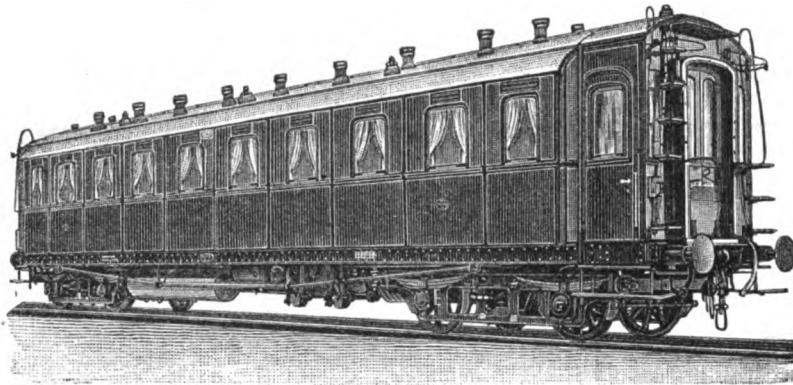

liefert  
**Personen- und Güter-Wagen**  
jeder Construction und Spurweite  
sowie [12]  
**Strassenbahnwagen für alle Betriebsarten.**  
Specialität:  
**Kessel-, Topf- und Bierwagen.**

# Aug. Klönne, Dortmund.

Gaswerke \* Eisenkonstruktionen \* Blecharbeiten.

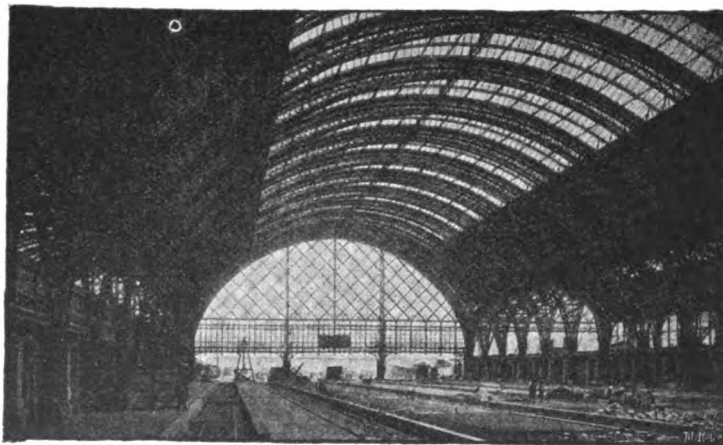

Jahresversand 1906:  
26 000 000 kg.

230 Beamte.  
1700 Arbeiter.

## Hauptbahnhof Dresden.

Große Halle: Spannweite 59 m, Länge 180 m, Scheitelhöhe 30 m,  
Seitenhalle rechts: 32 " 250 "  
Seitenhalle links: Schürzenbinder geliefert.

Gesamtgewicht der Eisenkonstruktionen: ca. 8 700 000 kg.

Weitere Hallen u. a. erbaut für:

**Bahnhof Kiel:** 3 Hallen: 2 Hallen je 18 m Spannweite, 160 m Länge,  
1 Halle 18 " 30 " Gewicht 750 000 kg.  
**Hauptbahnhof Essen:** 2 Hallen von je 21 m Spannweite und je 180 m Länge.  
Gewicht 500 000 kg.  
**Bahnhof Holstenstrasse, Altona:** 2 Hallen von je 22 m Spannweite und je 150 m Länge.  
Gewicht 340 000 kg. etc. etc. [78]

C. W. Kreidel's Verlag in Wiesbaden.

**Die Verarbeitung der Metalle und des Holzes.** Von Professor **Egbert von Hoyer**. Vierte Auflage. 554 Seiten, mit 442 Textfiguren.  
Preis M. 12.—, gebunden M. 14.—

Die neue Auflage wurde inhaltlich bedeutend vermehrt und so den Fortschritten der mechanischen Industrie Rechnung getragen. Die älteren Arbeitsmittel, welche in der ursprünglichen Form nicht mehr oder selten gebraucht werden, aber grundlegend und vorbildlich waren, sowie zur Erläuterung der Entwicklung dienen, wurden lobenswerterweise nicht ausgeschlossen. Aus gleichem Grunde, d. h. zur Unterstützung von Entwicklungsstudien, sind auch die in der ersten Auflage angegebenen litterarischen Nachweise, die inzwischen natürlich bedeutend vermehrt werden, beibehalten.

So wie die früheren Auflagen, wird auch die neue 4. Auflage den Studierenden an technischen Hochschulen ein nützlicher Leitfadent bei ihren Studien sein.

*Technische Litteratur.*

Dieses Lehrbuch der vergleichenden mechanischen Technologie, das unter Berücksichtigung der neuesten Fortschritte der Technik einen Überblick über das sehr umfangreiche Gebiet der mechanischen Technologie geben soll, zeichnet sich durch klare Übersichtlichkeit des behandelten Materials aus.

Ausgehend von den Eigenschaften der Metalle und des Holzes behandelt es in logischer Aufeinanderfolge zunächst die passiven Werkzeuge, dann die Formgebung und Bearbeitung der Materialien, um mit den Vollendungs- und Konservierungsarbeiten derselben abzuschließen.

Als besonders beachtenswert erscheint es, daß der Verfasser die französischen und englischen Bezeichnungen für die Fachausdrücke im Texte beifügt, und überall erschöpfende Angaben über die einschlägige Litteratur macht. Das Buch ist in erster Linie für Studierende geschrieben.

*Glaser's Annalen für Gewerbe und Bauwesen.*

Der mit zahlreichen tadellosen Abbildungen ausgestattete Band wird allen an ein Lehrbuch der vergleichenden mechanischen Technologie zu stellenden Anforderungen gerecht und kann daher den Studierenden sowie den Ingenieuren des Maschinen- und Schiffbaues bestens empfohlen werden. Aber auch anderen technischen Kreisen vermag das Hoyer'sche Werk sehr wertvolle Dienste zu leisten.

*Richard Krüger (Bremen)  
in „Technisches Gemeindeblatt“.*

**Anzeigenpreise**

im Organ für Eisenbahnen  
einschl. kostenloser Aufnahme  
der Firma in diese Bezugs-  
quellenliste

bei 1 mal. Abdruck 10 Pf. der mm  
3 " " 9 " Höhe bei  
6 " " 7 " 48 mm  
12 " " 5 " Breite.

# Bezugsquellenliste

für

## Eisenbahnbedarf.

**Die Aufnahme**

in diese Bezugsquellenliste erfolgt  
für Inserenten im Organ für  
Eisenbahnen

vollständig kostenlos  
und werden neue Rubriken nach  
Erfordern errichtet.

Zusammengestellt durch C. W. Kreidel's Verlag in Wiesbaden nach den Angaben der betreffenden Firmen.

1907. XIII.

**Abziehbilder.**

Carl Schimpf, Nürnberg.

**Achsen.**

Georgs-Marien-Bergwerks- und  
Hütten-Verein, Osnabrück.  
Vereinigte Königs- & Laurahütte,  
Berlin.

**Anker.**

Howaldtswerke Kiel.

**Anschlussgleise.**

A.-G. f. Feld- u. Kleinbahnenbedarf  
vorm. Orenstein & Koppel, Berlin.  
Arthur Koppel A.-G., Berlin.  
Georgs-Marien-Bergwerks- und  
Hütten-Verein, Osnabrück.  
Vereinigte Königs- & Laurahütte,  
Berlin.

**Anschriften.**

Carl Schimpf, Nürnberg.

**Armaturen.**

A. L. G. Dehne, Halle.

**Aufhauen stumpfer Feilen.**

Friedr. Dick, Esslingen a. N.

**Aufzüge.**

E. Becker, Berlin-Reinickendorf.  
Mannheimer Maschinenfabrik  
Mohr & Federhaff.  
Joh. Wilh. Spaeth, Dutzendteich  
bei Nürnberg.  
Unruh & Liebig, Leipzig.  
Carl Schenck, Darmstadt.

**Aussichtswagen.**

Breslauer Actien-Gesellschaft für  
Eisenbahnwagenbau und Ma-  
schinen-Bau-Anstalt, Breslau.  
Nesselsdorfer Wagenbau-Fabriks-  
Gesellschaft, Nesselsdorf.  
Waggonfabrik Gebr. Hofmann  
& Co. A.-G., Breslau.

**Bade-Anstalten.**

H. Schaffstaedt, Giesen.

**Bahnmeisterwagen.**

Waggonfabrik Gebr. Hofmann  
& Co. A.-G., Breslau.  
Nesselsdorfer Wagenbau-Fabriks-  
Gesellschaft, Nesselsdorf.  
Ver. Königs- & Laurahütte, Berlin.  
Breslauer Actien-Gesellschaft für  
Eisenbahnwagenbau und Ma-  
schinen-Bau-Anstalt, Breslau.  
A.-G. f. Feld- u. Kleinbahnenbedarf  
vorm. Orenstein u. Koppel, Berlin.  
Sächsische Waggonfabrik Werdau.  
Jos. Vögele, Mannheim.  
Arthur Koppel A.-G., Berlin.

**Bahnsteighallen.**

Louis Eilers, Hannover-Herrenhausen  
Joh. Wilh. Spaeth, Dutzendteich  
bei Nürnberg.  
Aug. Klönne, Dortmund.  
Vereinigte Königs- & Laurahütte,  
Berlin.

**Bandagen.**

Vereinigte Königs- & Laurahütte,  
Berlin.  
A. Borsig, Berg- u. Hütten-Verwal-  
tung, Borsigwerk Ober-Schlesien.  
Georgs-Marien-Bergwerks- und  
Hütten-Verein, Osnabrück.

**Bandagenwärmefuer.**

Gebr. Buschbaum, Darmstadt.

**Baukonstruktionen.**

Louis Eilers, Hannover-Herrenhausen  
Joh. Wilh. Spaeth, Dutzendteich  
bei Nürnberg.  
Vereinigte Königs- & Laurahütte,  
Berlin.

Aug. Klönne, Dortmund.

**Bauwerk-Eisen.**

Breslauer Actien-Gesellschaft für  
Eisenbahnwagenbau und Ma-  
schinen-Bau-Anstalt, Breslau.  
Vereinigte Königs- & Laurahütte,  
Berlin.

**Behälter, eiserne.**

Vereinigte Königs- & Laurahütte,  
Berlin.

Aug. Klönne, Dortmund.

**Beleuchtung, elektrische.**

Maschinenfabrik Esslingen.

**Betriebsdampfmaschinen.**

Breslauer Actien-Gesellschaft für  
Eisenbahnwagenbau und Ma-  
schinen-Bau-Anstalt, Breslau.

**Bierwagen**

Nesselsdorfer Wagenbau-Fabriks-  
Gesellschaft, Nesselsdorf.  
Breslauer Actien-Gesellschaft für  
Eisenbahnwagenbau und Ma-  
schinen-Bau-Anstalt, Breslau.  
Waggonfabrik Gebr. Hofmann  
& Co. A.-G., Breslau.  
Sächsische Waggonfabrik Werdau.  
Vereinigte Königs- & Laurahütte,  
Berlin.

**Bleche.**

Verein. Königs- & Laurahütte, Berlin.  
A. Borsig, Berg- u. Hütten-Verwal-  
tung, Borsigwerk Ober-Schlesien.  
Henschel & Sohn, Abt. Heinrichs-  
hütte, Hattingen/Ruhr.

**Bockkrane.**

E. Becker, Berlin-Reinickendorf.  
Mannheimer Maschinenfabrik  
Mohr & Federhaff.  
Masch.-Fbr. Deutschland, Dortmund  
Joh. Wilh. Spaeth, Dutzendteich  
bei Nürnberg.  
Carl Schenck, Darmstadt.  
Aug. Klönne, Dortmund.

**Bogenlampenkandelaber.**

Joh. Wilh. Spaeth, Dutzendteich  
bei Nürnberg.

**Bohrmaschinen.**

Gebr. Buschbaum, Darmstadt.  
Collet & Engelhard, Offenbach a. M.  
Maschinenfabrik Deutschland,  
Dortmund.

**Bolzenlehren.**

J. E. Reinecker, Chemnitz.

**Bremsschuhe.**

H. Büsing & Sohn, Braunschweig.  
Josef Rosenbaum, Gelsenkirchen.  
Maschinenfabrik Deutschland,  
Dortmund.  
Willmann & Co., Dortmund.

**Brücken.**

Louis Eilers, Hannover-Herrenhausen  
Maschinenfabrik Esslingen.  
Joh. Wilh. Spaeth, Dutzendteich  
bei Nürnberg.  
Vereinigte Königs- & Laurahütte,  
Berlin.  
Aug. Klönne, Dortmund.

**Brücken-Durchbiegungs-Mess-  
apparate.**

Willmann & Co., Dortmund.

**Bufferböcke.**

C. Stahmer, Georgmarienhütte.

**Butterwagen.**

Breslauer Actien-Gesellschaft für  
Eisenbahnwagenbau und Ma-  
schinen-Bau-Anstalt, Breslau.  
Waggonfabrik Gebr. Hofmann  
& Co. A.-G., Breslau.  
Sächsische Waggonfabrik Werdau.

**Carbolineum.**

R. Avenarius & Co., Stuttgart,  
Hamburg, Berlin C u. Köln a. Rh.

**Dachkonstruktionen.**

Louis Eilers, Hannover-Herren-  
hausen.  
Maschinenfabrik Esslingen.  
C. Stahmer, Georgmarienhütte.  
Joh. Wilh. Spaeth, Dutzendteich  
bei Nürnberg.  
Ver. Königs- & Laurahütte, Berlin.  
Aug. Klönne, Dortmund.

**Dampfkessel.**

Breslauer Actien-Gesellschaft für  
Eisenbahnwagenbau und Ma-  
schinen-Bau-Anstalt, Breslau.  
Maschinenfabrik Esslingen.  
Vereinigte Königs- & Laurahütte,  
Berlin.  
Howaldtswerke Kiel.  
A. Borsig, Berlin-Tegel

**Dampfkrane.**

E. Becker, Berlin-Reinickendorf.  
Mannheimer Maschinenfabrik  
Mohr & Federhaff, Mannheim.  
Carl Schenck, Darmstadt.  
Aug. Klönne, Dortmund.

**Dampfplautwerke.**

Waggonfabrik Gebr. Hofmann & Co.  
A.-G., Breslau.

**Dampfmaschinen.**

Breslauer Actien-Gesellschaft für  
Eisenbahnwagenbau und Ma-  
schinen-Bau-Anstalt, Breslau  
A. L. G. Dehne, Halle.  
Gutehoffnungshütte, Oberhausen.  
Maschinenfabrik Esslingen.  
Howaldtswerke Kiel.  
A. Borsig, Berlin-Tegel.

**Dampfpumpen** siehe auch Pumpen.

Breslauer Actien-Gesellschaft für  
Eisenbahnwagenbau und Ma-  
schinen-Bau-Anstalt, Breslau.  
Howaldtswerke Kiel.  
A. Borsig, Berlin-Tegel.

**Dampftriebwagen.**

Henschel & Sohn, Cassel.

**Dichtungeringe.**

Friedrich Goetze, Burscheid-Köln.  
Howaldtswerke Kiel.

**Dienstgepäckwagen.**

Breslauer Actien-Gesellschaft für  
Eisenbahnwagenbau und Ma-  
schinen-Bau-Anstalt, Breslau.  
Waggonfabrik Gebr. Hofmann  
& Co. A.-G., Breslau.  
Sächsische Waggonfabrik Werdau.

**Docks.**

Howaldtswerke Kiel.  
Aug. Klönne, Dortmund.

**Dome.**

A. Borsig, Berlin-Tegel.

**Drahtzugmaschinen.**

Joh. Wilh. Spaeth, Dutzendteich  
bei Nürnberg.

**Drehbänke.**

Gebr. Buschbaum, Darmstadt.  
Collet & Engelhard, Offenbach a. M.  
Maschinenfabrik Deutschland,  
Dortmund.  
J. E. Reinecker, Chemnitz.  
Carl Schenck, Darmstadt.

**Drehbrücken.**

Maschinenfabrik Deutschland,  
Dortmund.  
Maschinenfabrik Esslingen.  
Vereinigte Königs- & Laurahütte,  
Berlin.  
Aug. Klönne, Dortmund.

**Drehscheiben.**

Maschinenfabrik Deutschland,  
Dortmund.  
Maschinenfabrik Esslingen.  
Waggonfabrik Gebr. Hofmann  
& Co. A.-G., Breslau.  
Joh. Wilh. Spaeth, Dutzendteich  
bei Nürnberg.  
Joseph Vögele, Mannheim.  
Vereinigte Königs- & Laurahütte,  
Berlin.  
Breslauer Actien-Gesellschaft für  
Eisenbahnwagenbau und Ma-  
schinen-Bau-Anstalt, Breslau.  
A.-G. f. Feld- u. Kleinbahnenbedarf  
vorm. Orenstein & Koppel, Berlin.  
Arthur Koppel A.-G., Berlin.  
Carl Schenck, Darmstadt.

**Dynamos.**

Maschinenfabrik Esslingen.

**Eisenbahngeräte.**

Dübelwerke G. m. b. H., Charlotten-  
burg.  
Josef Rosenbaum, Gelsenkirchen.

**Eisenbahnswellen.**

Gebr. Himmelsbach, Freiburg i. B.  
Dübelwerke G. m. b. H., Charlotten-  
burg.  
Georgs-Marien-Bergwerks- und  
Hütten-Verein, Osnabrück.  
Vereinigte Königs- & Laurahütte,  
Berlin.

**Eisengießerei.**

Breslauer Actien-Gesellschaft für  
Eisenbahnwagenbau und Ma-  
schinen-Bau-Anstalt, Breslau.  
Maschinenfabrik Deutschland,  
Dortmund.  
Joh. Wilh. Spaeth, Dutzendteich  
bei Nürnberg.  
Scheidt & Bachmann, M.-Gladbach.  
Howaldtswerke Kiel.  
A. Borsig, Berlin-Tegel.  
Collet & Engelhard, Offenbach a. M.  
Zimmermann & Buchloh, Berlin.  
Vereinigte Königs- & Laurahütte,  
Berlin.

C. Stahmer A.-G., Georgmarienhütte

**Eisenkonstruktionen.**

Louis Eilers, Hannover-Herren-  
hausen.  
Vereinigte Königs- & Laurahütte,  
Berlin.  
Joh. Wilh. Spaeth, Dutzendteich  
bei Nürnberg.  
Aug. Klönne, Dortmund.

|   |   |   |  |
|---|---|---|--|
| <p><b>Eisenscheren.</b><br/>Gebr. Buschbaum, Darmstadt.<br/>Joh. Wilh. Spaeth, Dutzendteich bei Nürnberg.</p> <p><b>Eisenwerke.</b><br/>A. Borsig, Berlin-Tegel.<br/>Henschel &amp; Sohn, Abt. Henrichshütte, Hattingen/Ruhr.</p> <p><b>Elektrische Bahnen.</b><br/>Arthur Koppel A.-G., Berlin.</p> <p><b>Elektromotoren.</b><br/>Maschinenfabrik Esslingen.</p> <p><b>Elevatoren.</b><br/>Unruh &amp; Liebig, Leipzig.</p> <p><b>Emaileschilder.</b><br/>Schneiders Schildergeschäft, Siegen.</p> <p><b>Fahrplan-Jalousieschränke.</b><br/>Schneiders Schildergeschäft, Siegen.</p> <p><b>Fahrplantaafeln.</b><br/>Schneiders Schildergeschäft, Siegen.</p> <p><b>Feilen.</b><br/>Friedr. Dick, Esslingen a. N.</p> <p><b>Feisenisen.</b><br/>Eisenhütten-Act.-Ver. Düdelling. Vereinigte Königs- &amp; Laurahütte, Berlin.</p> <p><b>Feldbahnen.</b><br/>A. Borsig, Berlin-Tegel.<br/>A.-G. f. Feld- u. Kleinbahnenbedarf vorm. Orenstein &amp; Koppel, Berlin.<br/>Georgs-Marien-Bergwerks- und Hütten-Verein, Osnabrück.<br/>Arthur Koppel A.-G., Berlin.<br/>Vereinigte Königs- &amp; Laurahütte, Berlin.</p> <p><b>Feldschmieden.</b><br/>Mannheimer Maschinenfabrik Mohr &amp; Federhaff, Mannheim.<br/>Josef Rosenbaum, Gelsenkirchen.<br/>Gebr. Buschbaum, Darmstadt.</p> <p><b>Fenster.</b><br/>Louis Eilers, Hannover-Herrenhausen</p> <p><b>Filterpressen.</b><br/>A. L. G. Dehne, Halle a. d. Saale.</p> <p><b>Flaschenzüge.</b><br/>E. Becker, Berlin-Reinickendorf.<br/>Josef Rosenbaum, Gelsenkirchen.</p> <p><b>Fleischwagen.</b><br/>Breslauer Actien-Gesellschaft für Eisenbahnwagenbau und Maschinen-Bau-Anstalt, Breslau.<br/>A.-G. f. Feld- u. Kleinbahnenbedarf vorm. Orenstein &amp; Koppel, Berlin.<br/>Waggonfabrik Gebr. Hofmann &amp; Co. A.-G., Breslau.<br/>Sächsische Waggonfabrik Werdau.<br/>Arthur Koppel A.-G., Berlin.</p> <p><b>Förderbänder.</b><br/>Unruh &amp; Liebig, Leipzig.</p> <p><b>Fördermaschinen.</b><br/>Breslauer Actien-Gesellschaft für Eisenbahnwagenbau und Maschinen-Bau-Anstalt, Breslau.<br/>A. Borsig, Berlin-Tegel.</p> <p><b>Form-Eisen.</b><br/>A. Borsig, Berg- u. Hütten-Verwaltung, Borsigwerk Ober-Schlesien.<br/>Vereinigte Königs- &amp; Laurahütte, Berlin.</p> <p><b>Fräser.</b><br/>J. E. Reinecker, Chemnitz</p> <p><b>Fräferschleifmaschinen.</b><br/>J. E. Reinecker, Chemnitz.</p> <p><b>Fräsmaschinen.</b><br/>Gebr. Buschbaum, Darmstadt.<br/>Maschinenfabrik Deutschland, Dortmund.<br/>J. E. Reinecker, Chemnitz.<br/>Collet &amp; Engelhard, Offenbach a. M.</p> | <p><b>Fuhrwerksbahnen.</b><br/>A.-G. f. Feld- u. Kleinbahnenbedarf vorm. Orenstein &amp; Koppel, Berlin.<br/>Arthur Koppel A.-G., Berlin.</p> <p><b>Fußwinden.</b><br/>E. Becker, Berlin-Reinickendorf.<br/>Gebr. Buschbaum, Darmstadt.</p> <p><b>Gasmotoren.</b><br/>A. Borsig, Berlin-Tegel.</p> <p><b>Gasradreifeneuer.</b><br/>Maschinenfabrik Deutschland, Dortmund.<br/>Gebr. Buschbaum, Darmstadt.</p> <p><b>Gaswerkzeuge.</b><br/>J. E. Reinecker, Chemnitz.</p> <p><b>Gebläsemaschinen.</b><br/>A. Borsig, Berlin-Tegel.<br/>Breslauer Actien-Gesellschaft für Eisenbahnwagenbau und Maschinen-Bau-Anstalt, Breslau.</p> <p><b>Geländer, eiserne.</b><br/>Louis Eilers, Hannover-Herrenhausen.<br/>Aug. Klönne, Dortmund.</p> <p><b>Gepäckwagen.</b><br/>Breslauer Actien-Gesellschaft für Eisenbahnwagenbau und Maschinen-Bau-Anstalt, Breslau.<br/>A.-G. f. Feld- u. Kleinbahnenbedarf vorm. Orenstein &amp; Koppel, Berlin.<br/>Waggonfabrik Gebr. Hofmann &amp; Co. A.-G., Breslau.<br/>Sächsische Waggonfabrik Werdau.<br/>Arthur Koppel A.-G., Berlin.</p> <p><b>Gepäckzeigerwagen.</b><br/>Mannheimer Maschinenfabrik Mohr &amp; Federhaff.<br/>Carl Schenck, Darmstadt.</p> <p><b>Gewindeschneidmaschinen für Kupplungs- u. Bremsspindelgewinde.</b><br/>Gebr. Buschbaum, Darmstadt.<br/>Collet &amp; Engelhard, Offenbach a. M.</p> <p><b>Gewindeschneidmaschinen für Whtw- u. Gasgewinde.</b><br/>Collet &amp; Engelhard, Offenbach a. M.<br/>J. E. Reinecker, Chemnitz-Gablenz.</p> <p><b>Gewindeschneidwerkzeuge.</b><br/>J. E. Reinecker, Chemnitz.</p> <p><b>Gittermaste.</b><br/>Louis Eilers, Hannover-Herrenhausen<br/>C. Stahmer A.-G., Georgsmarienhütte<br/>Max Jüdel &amp; Co., A.-G., Braunschweig.<br/>Maschinenfabrik A.-G. Bruchsal.<br/>F. Paul Weinitzschke, G. m. b. H., Lichtenberg-Berlin.<br/>Scheidt &amp; Bachmann, M.-Gladbach.<br/>Zimmermann &amp; Buchloh, Berlin.<br/>Vereinigte Königs- &amp; Laurahütte, Berlin.<br/>Willmann &amp; Co., Dortmund.<br/>Aug. Klönne, Dortmund.</p> <p><b>Glaskistenverladekarren.</b><br/>Joh. Wilh. Spaeth, Dutzendteich bei Nürnberg.</p> <p><b>Gleisbremsen.</b><br/>H. Büssing &amp; Sohn, Braunschweig.<br/>Josef Rosenbaum, Gelsenkirchen.<br/>Maschinenfabrik A.-G. Bruchsal.<br/>Willmann &amp; Co., Dortmund.</p> <p><b>Gleise mit Weichen.</b><br/>Maschinenfabrik Deutschland, Dortmund.<br/>A.-G. f. Feld- u. Kleinbahnenbedarf vorm. Orenstein &amp; Koppel, Berlin.<br/>Jos. Vögele, Mannheim.<br/>Arthur Koppel A.-G., Berlin.<br/>Georgs-Marien-Bergwerks- und Hütten-Verein, Osnabrück.<br/>Vereinigte Königs- &amp; Laurahütte, Berlin.</p> | <p><b>Gleishebeböcke.</b><br/>Josef Rosenbaum, Gelsenkirchen.</p> <p><b>Gleismesser.</b><br/>Scheidt &amp; Bachmann, M. Gladbach.</p> <p><b>Gleissperren.</b><br/>Maschinenfabrik A.-G. Bruchsal.<br/>A.-G. f. Feld- u. Kleinbahnenbedarf vorm. Orenstein &amp; Koppel, Berlin.<br/>Josef Rosenbaum, Gelsenkirchen.<br/>Max Jüdel &amp; Co., A.-G., Braunschweig.<br/>Jos. Vögele, Mannheim.<br/>Scheidt &amp; Bachmann, M.-Gladbach.<br/>F. Paul Weinitzschke, G. m. b. H., Lichtenberg-Berlin.<br/>Joh. Wilh. Spaeth, Dutzendteich bei Nürnberg.<br/>Arthur Koppel A.-G., Berlin.<br/>Zimmermann &amp; Buchloh, Berlin.<br/>H. Büssing &amp; Sohn, Braunschweig.<br/>Willmann &amp; Co., Dortmund.<br/>C. Stahmer A.-G., Georgsmarienhütte</p> <p><b>Gleitstühle.</b><br/>Vereinigte Königs- &amp; Laurahütte, Berlin.<br/>Georgs-Marien-Bergwerks- und Hütten-Verein, Osnabrück.</p> <p><b>Grubenschienen &amp; Schwellen.</b><br/>A.-G. f. Feld- u. Kleinbahnenbedarf vorm. Orenstein &amp; Koppel, Berlin.<br/>Arthur Koppel A.-G., Berlin.<br/>Georgs-Marien-Bergwerks- und Hütten-Verein, Osnabrück.<br/>Vereinigte Königs- &amp; Laurahütte, Berlin.</p> <p><b>Gufsstücke.</b><br/>Maschinenfabrik Deutschland, Dortmund.<br/>Vereinigte Königs- &amp; Laurahütte, Berlin.<br/>Breslauer Actien-Gesellschaft für Eisenbahnwagenbau und Maschinen-Bau-Anstalt, Breslau.<br/>Georgs-Marien-Bergwerks- und Hütten-Verein, Osnabrück.<br/>A. Borsig, Berlin-Tegel.</p> <p><b>Güterkarren.</b><br/>C. Stahmer A.-G., Georgsmarienhütte<br/>Josef Rosenbaum, Gelsenkirchen.</p> <p><b>Güterwagen.</b><br/>Waggonfabrik Gebr. Hofmann &amp; Co. A.-G., Breslau.<br/>Nesselsdorfer Wagenbau-Fabriks-Gesellschaft, Nesselsdorf.<br/>Verein Königs- &amp; Laurahütte, Berlin.<br/>Sächsische Waggonfabrik Werdau.<br/>Breslauer Actien-Gesellschaft für Eisenbahnwagenbau und Maschinen-Bau-Anstalt, Breslau.<br/>A.-G. f. Feld- u. Kleinbahnenbedarf vorm. Orenstein &amp; Koppel, Berlin.<br/>Maschinenfabrik Esslingen<br/>Arthur Koppel A.-G., Berlin.</p> <p><b>Hammerwerke.</b><br/>A. Borsig, Berg- u. Hütten-Verwaltung, Borsigwerk Ober-Schlesien.<br/>Vereinigte Königs- &amp; Laurahütte, Berlin.</p> <p><b>Handkrane.</b><br/>E. Becker, Berlin-Reinickendorf.<br/>Maschinen-Fabrik Deutschland, Dortmund.<br/>Mannheimer Maschinenfabrik Mohr &amp; Federhaff, Mannheim.<br/>Joh. Wilh. Spaeth, Dutzendteich bei Nürnberg.</p> <p><b>Hängebahnen.</b><br/>A.-G. f. Feld- u. Kleinbahnenbedarf vorm. Orenstein &amp; Koppel, Berlin.<br/>Josef Rosenbaum, Gelsenkirchen.<br/>Arthur Koppel A.-G., Berlin.</p> | <p><b>Hebeböcke.</b><br/>E. Becker, Berlin-Reinickendorf.<br/>Gebr. Buschbaum, Darmstadt.<br/>Waggonfabrik Gebr. Hofmann &amp; Co. A.-G., Breslau.<br/>Maschinen-Fabrik Deutschland, Dortmund.<br/>Joh. Wilh. Spaeth, Dutzendteich bei Nürnberg.<br/>Carl Schenck, Darmstadt.</p> <p><b>Hebekrane.</b><br/>E. Becker, Berlin-Reinickendorf.<br/>Masch.-Fbr. Deutschland, Dortmund.<br/>Joh. Wilh. Spaeth, Dutzendteich bei Nürnberg.</p> <p><b>Hebevorrichtungen.</b><br/>E. Becker, Berlin-Reinickendorf.<br/>Mannheimer Maschinenfabrik, Mohr &amp; Federhaff, Mannheim.<br/>Joh. Wilh. Spaeth, Dutzendteich bei Nürnberg.<br/>Carl Schenck, Darmstadt.<br/>Gebr. Buschbaum, Darmstadt.</p> <p><b>Hebepumpen.</b><br/>A. Borsig, Berlin-Tegel.<br/>Breslauer Actien-Gesellschaft für Eisenbahnwagenbau und Maschinen-Bau-Anstalt, Breslau.</p> <p><b>Hebezeuge.</b><br/>E. Becker, Berlin-Reinickendorf.<br/>Collet &amp; Engelhard, Offenbach a. M.<br/>Gutehoffnungshütte, Oberhausen.<br/>Maschinenfabrik Deutschland, Dortmund.<br/>Joh. Wilh. Spaeth, Dutzendteich bei Nürnberg.<br/>Gebr. Buschbaum, Darmstadt.</p> <p><b>Hemmschuhe.</b><br/>Josef Rosenbaum, Gelsenkirchen<br/>Maschinenfabrik Deutschland, Dortmund.<br/>H. Büssing &amp; Sohn, Braunschweig.<br/>Willmann &amp; Co., Dortmund.</p> <p><b>Herzstücke.</b><br/>Maschinenfabrik Deutschland, Dortmund.<br/>Jos. Vögele, Mannheim.<br/>A.-G. f. Feld- u. Kleinbahnenbedarf vorm. Orenstein &amp; Koppel, Berlin.<br/>Arthur Koppel A.-G., Berlin.<br/>Georgs-Marien-Bergwerks- und Hütten-Verein, Osnabrück.<br/>Vereinigte Königs- &amp; Laurahütte, Berlin.</p> <p><b>Hobelmaschinen.</b><br/>Masch.-Fbr. Deutschland, Dortmund<br/>Gebr. Buschbaum, Darmstadt.<br/>Collet &amp; Engelhard, Offenbach a. M.</p> <p><b>Hochofen-Erzeugnisse.</b><br/>Eisenhütten-Act.-Ver. Düdelling.<br/>A. Borsig, Berg- u. Hütten-Verwaltung, Borsigwerk Ober-Schlesien.</p> <p><b>Imprägnierungsanstalten.</b><br/>Gebr. Himmelsbach, Freiburg i. B.</p> <p><b>Injektoren.</b><br/>M. Neuhaus &amp; Co., Luckenwalde.</p> <p><b>Kabelbahnen.</b><br/>Maschinenfabrik Esslingen.<br/>Joh. Wilh. Spaeth, Dutzendteich bei Nürnberg.<br/>Louis Eilers, Hannover-Herrenhausen</p> <p><b>Kabelwinden.</b><br/>Joh. Wilh. Spaeth, Dutzendteich bei Nürnberg.</p> <p><b>Kaltsägemaschinen.</b><br/>Gebr. Buschbaum, Darmstadt</p> <p><b>Kanalwinden.</b><br/>Unruh &amp; Liebig, Leipzig.</p> <p><b>Karren.</b><br/>A.-G. f. Feld- u. Kleinbahnenbedarf vorm. Orenstein &amp; Koppel, Berlin.<br/>Josef Rosenbaum, Gelsenkirchen.<br/>Arthur Koppel A.-G., Berlin.</p> |
|---|---|---|--|



**Kesselanlagen.**

Breslauer Actien-Gesellschaft für Eisenbahnwagenbau und Maschinen-Bau-Anstalt, Breslau.  
A. Borsig, Berlin-Tegel.

**Kesselbleche.**

Breslauer Actien-Gesellschaft für Eisenbahnwagenbau und Maschinen-Bau-Anstalt, Breslau.  
Vereinigte Königs- & Laurahütte, Berlin.  
A. Borsig, Berg- u. Hütten-Verwaltung, Borsigwerk Ober-Schlesien.  
Henschel & Sohn, Abt. Heinrichshütte, Hattingen/Ruhr.

**Kesselwagen**

Breslauer Actien-Gesellschaft für Eisenbahnwagenbau und Maschinen-Bau-Anstalt, Breslau.  
Nesselsdorfer Wagenbau-Fabriks-Gesellschaft Nesselsdorf.  
Verein. Königs- & Laurahütte, Berlin.  
Waggonfabrik Gebr. Hofmann & Co. A.-G., Breslau  
Sächsische Waggonfabrik Werdau.

**Ketten**, geprüfte in jeder Ausführung bis 50000 kg Tragkraft.  
Gebr. Heilmann, Ergste i. W.

**Kippwagen.**

Breslauer Actien-Gesellschaft für Eisenbahnwagenbau und Maschinen-Bau-Anstalt, Breslau.  
Nesselsdorfer Wagenbau-Fabriks-Gesellschaft Nesselsdorf.  
Vereinigte Königs- & Laurahütte, Berlin.  
A.-G. f. Feld- u. Kleinbahnenbedarf vorm. Orenstein u. Koppel, Berlin.  
Waggonfabrik Gebr. Hofmann & Co. A.-G., Breslau.  
Arthur Koppel A.-G., Berlin  
Georgs- Marien- Bergwerks- und Hütten-Verein, Osnabrück.

**Kleinbahnlokomotiven.**

Breslauer Actien-Gesellschaft für Eisenbahnwagenbau und Maschinen-Bau-Anstalt, Breslau.  
Lokomotivfabrik Krauss & Co. Actien-Ges., München.  
A.-G. f. Feld- u. Kleinbahnenbedarf vorm. Orenstein & Koppel, Berlin.  
Maschinenfabrik Esslingen.  
Arthur Koppel A.-G., Berlin.  
A. Borsig, Berlin-Tegel.  
Henschel & Sohn, Cassel.

**Kleinbahnwagen.**

Breslauer Actien-Gesellschaft für Eisenbahnwagenbau und Maschinen-Bau-Anstalt, Breslau.  
Vereinigte Königs- & Laurahütte, Berlin.  
A.-G. f. Feld- u. Kleinbahnenbedarf vorm. Orenstein & Koppel, Berlin.  
Waggonfabrik Gebr. Hofmann & Co. A.-G., Breslau.  
Sächsische Waggonfabrik Werdau.  
Arthur Koppel A.-G., Berlin.

**Kluppen.**

Josef Roenbaum, Gelsenkirchen.  
J. E. Reinecker, Chemnitz-Gablenz.

**Kohlen.**

Verein. Königs- & Laurahütte, Berlin.  
Georgs- Marien- Bergwerks- und Hütten-Verein, Osnabrück.  
A. Borsig, Berg- u. Hütten-Verwaltung, Borsigwerk Ober-Schlesien.

**Krane, Wasserdruck- Elektr.**

E. Becker, Berlin-Reinickendorf.  
Collet & Engelhard, Offenbach a. M.  
Unruh & Liebig, Leipzig.  
Maschinenfabrik Deutschland, Dortmund.  
Mannheimer Maschinenfabrik Mohr & Federhaff, Mannheim.  
Carl Schenck, Darmstadt.

**Krane, Wasserdruck- Elektr.**

Maschinenfabrik Esslingen.  
Joh. Wilh. Spaeth, Dutzendteich bei Nürnberg.

**Kran-Lokomotiven.**

Henschel & Sohn, Cassel.  
Maschinenfabrik Esslingen.  
A. Borsig, Berlin-Tegel.

**Kreuzungen.**

Maschinen-Fabrik Deutschland, Dortmund.  
Jos. Vögele, Mannheim.  
Joh. Wilh. Spaeth, Dutzendteich bei Nürnberg.  
Vereinigte Königs- & Laurahütte, Berlin.  
A.-G. f. Feld- u. Kleinbahnenbedarf vorm. Orenstein & Koppel, Berlin.  
Georgs- Marien- Bergwerks- und Hütten-Verein, Osnabrück.  
Arthur Koppel A.-G., Berlin.

**Kreuzungsstücke.**

Vereinigte Königs- & Laurahütte, Berlin.  
A.-G. f. Feld- u. Kleinbahnenbedarf vorm. Orenstein & Koppel, Berlin.  
Jos. Vögele, Mannheim.  
Arthur Koppel A.-G., Berlin.

**Kupferdichtungsringe.**

Friedrich Goetze, Burscheid-Köln.

**Lademasse.**

Scheidt & Bachmann, M. Gladbach.  
Jos. Vögele, Mannheim.  
Joh. Wilh. Spaeth, Dutzendteich bei Nürnberg.  
Willmann & Co., Dortmund

**Laschen.**

Vereinigte Königs- & Laurahütte, Berlin.

**Laternen f. Eisenbahnbetrieb.**

Max Jüdel & Co., A.-G., Braunschweig  
Scheidt & Bachmann, M.-Gladbach.  
F. Paul Weinitzschke, G. m. b. H., Lichtenberg-Berlin.  
Maschinenfabrik Bruchsal A.-G., Bruchsal.  
Willmann & Co., Dortmund.

**Laufkrane, Wasserdruck u. elektr.,**

für Hand- u. elektr. Betrieb.  
E. Becker, Berlin-Reinickendorf.  
Maschinenfabrik Deutschland, Dortmund.  
Collet & Engelhard, Offenbach a. M.  
Maschinenfabrik Esslingen.  
Joh. Wilh. Spaeth, Dutzendteich bei Nürnberg.  
Carl Schenck, Darmstadt.

**Läutetafeln.**

Willmann & Co., Dortmund.  
Schneiders Schildergeschäft, Siegen

**Lehrwerkzeuge.**

J. E. Reinecker, Chemnitz.

**Leitungsmasten.**

Louis Eilers, Hannover-Herrenhausen.  
Gebr. Himmelsbach, Freiburg i. B.  
Joh. Wilh. Spaeth, Dutzendteich bei Nürnberg.  
Vereinigte Königs- & Laurahütte, Berlin.

**Lichtmasten aller Art.**

Louis Eilers, Hannover-Herrenhausen.  
Joh. Wilh. Spaeth, Dutzendteich bei Nürnberg.  
F. Paul Weinitzschke, G. m. b. H., Lichtenberg-Berlin.  
Vereinigte Königs- & Laurahütte, Berlin.

**Lineale.**

J. E. Reinecker, Chemnitz.  
Gebr. Buschbaum, Darmstadt.

**Lochmaschinen und Scheeren.**

Gebr. Buschbaum, Darmstadt.  
Joh. Wilh. Spaeth, Dutzendteich bei Nürnberg.  
Collet & Engelhard, Offenbach a. M.  
Maschinenfabrik Deutschland, Dortmund.

**Lokomotiven.**

Breslauer Actien-Gesellschaft für Eisenbahnwagenbau und Maschinen-Bau-Anstalt, Breslau.  
Maschinenfabrik Esslingen.  
Hagens, Erfurt.  
Henschel & Sohn, Kassel.  
Arn. Jung, Jungenthal.  
Lokomotivfabrik Krauss & Co. Actien-Ges., München.  
Stettiner Maschinenbau-Actien-Gesellschaft, Vulcan, Stettin-Bredow.  
A.-G. f. Feld- u. Kleinbahnenbedarf vorm. Orenstein & Koppel, Berlin.  
Arthur Koppel A.-G., Berlin.  
A. Borsig, Berlin-Tegel.

**Lokomotiv-Feuerbüchsen.**

A. Borsig, Berlin-Tegel.  
Henschel & Sohn, Cassel.

**Lokomotiv-Hebeböcke.**

Joh. Wilh. Spaeth, Dutzendteich bei Nürnberg.  
Gebr. Buschbaum, Darmstadt.  
Vereinigte Königs- & Laurahütte, Berlin

**Lokomotiv-Kontrollwagen.**

Mannheimer Maschinenfabrik Mohr & Federhaff, Mannheim.  
Carl Schenck, Darmstadt.

**Lokomotiv-Räder.**

A. Borsig, Berg- u. Hütten-Verwaltung, Borsigwerk Ober-Schlesien.  
Henschel & Sohn, Abt. Heinrichshütte, Hattingen/Ruhr.

**Lokomotivräderwinden.**

Gebr. Buschbaum, Darmstadt.  
Joh. Wilh. Spaeth, Dutzendteich bei Nürnberg.

**Lokomotiv-Wage-Anlagen.**

Rieser Waagenfabrik Zeidler & Co., Riesa.

**Lowries.**

Breslauer Actien-Gesellschaft für Eisenbahnwagenbau und Maschinen-Bau-Anstalt, Breslau.  
A.-G. f. Feld- u. Kleinbahnenbedarf vorm. Orenstein & Koppel, Berlin.  
Waggonfabrik Gebr. Hofmann & Co. A.-G., Breslau.  
Sächsische Waggonfabrik Werdau.  
Arthur Koppel A.-G., Berlin.  
Vereinigte Königs- & Laurahütte, Berlin.

**Maschinengufs.**

Georgs- Marien- Bergwerks- und Hütten-Verein, Osnabrück.  
A. Borsig, Berlin-Tegel.  
Maschinen- Bau- Anstalt Breslau, Ges. m. beschr. Haft. in Breslau

**Materialprüfungsmaschinen.**

A. Borsig, Berlin-Tegel.  
Maschinenfabrik Deutschland, Dortmund.  
Mannheimer Maschinenfabrik Mohr & Federhaff, Mannheim  
Carl Schenck, Darmstadt.  
Düb. Werke, G. m. b. H., Charlottenburg.

**Mechanische Transportvorrichtungen.**

Arthur Koppel A.-G., Berlin.  
Carl Schenck, Darmstadt.

**Mefsmaschinen.**

J. E. Reinecker, Chemnitz.

**Metalldichtungsringe.**

Friedrich Goetze, Burscheid-Köln.

**Metall-Packungen.**

Friedrich Goetze, Burscheid-Köln.  
Howaldtswerke Kiel.

**Metallschrauben.**

M. Neuhaus & Co., Luckenwalde

**Milchwagen.**

Breslauer Actien-Gesellschaft für Eisenbahnwagenbau und Maschinen-Bau-Anstalt, Breslau.  
Waggonfabrik Gebr. Hofmann & Co. A.-G., Breslau.  
Sächsische Waggonfabrik Werdau.

**Motoren.**

A. Borsig, Berlin-Tegel.

**Nebel-Glockensignale.**

Maschinenfabrik A.-G. Bruchsal.

**Neigungszeiger.**

C. Stahmer, Georgsmarienhütte.  
Josef Rosenbaum, Gelsenkirchen.  
F. Paul Weinitzschke, G. m. b. H., Lichtenberg-Berlin.  
Willmann & Co., Dortmund.  
Schneiders Schildergeschäft, Siegen.

**Normalgewindelehren.**

J. E. Reinecker, Chemnitz.

**Notklammern.**

H. Büssing & Sohn, Braunschweig.  
Josef Rosenbaum, Gelsenkirchen.

**Oberbau.**

Georgs- Marien- Bergwerks- und Hütten-Verein, Osnabrück.  
Arthur Koppel A.-G., Berlin.  
Vereinigte Königs- & Laurahütte, Berlin.

**Orientierungstafeln.**

Maschinenfabrik A.-G. Bruchsal.  
Willmann & Co., Dortmund.  
Schneiders Schildergeschäft, Siegen.

**Personenwagen.**

Waggonfabrik Gebr. Hofmann & Co. A.-G., Breslau.  
Nesselsdorfer Wagenbau-Fabriks-Gesellschaft Nesselsdorf.  
Sächsische Waggonfabrik Werdau.  
Breslauer Actien-Gesellschaft für Eisenbahnwagenbau und Maschinen-Bau-Anstalt, Breslau.  
A.-G. f. Feld- u. Kleinbahnenbedarf vorm. Orenstein & Koppel, Berlin.  
Arthur Koppel A.-G., Berlin.

**Petroleumwagen.**

Waggonfabrik Gebr. Hofmann & Co. A.-G., Breslau.  
Breslauer Actien-Gesellschaft für Eisenbahnwagenbau und Maschinen-Bau-Anstalt, Breslau.  
Vereinigte Königs- & Laurahütte, Berlin.

**Pflastersteine.**

Georgs- Marien- Bergwerks- und Hütten-Verein, Osnabrück.

**Plandrehbänke.**

Maschinenfabrik Deutschland, Dortmund.  
Gebr. Buschbaum, Darmstadt.  
Collet & Engelhard, Offenbach a. M.

**Postwagen.**

Breslauer Actien-Gesellschaft für Eisenbahnwagenbau und Maschinen-Bau-Anstalt, Breslau.  
A.-G. f. Feld- u. Kleinbahnenbedarf vorm. Orenstein & Koppel, Berlin.  
Waggonfabrik Gebr. Hofmann & Co. A.-G., Breslau.  
Sächsische Waggonfabrik Werdau.  
Maschinenfabrik Esslingen.  
Arthur Koppel A.-G., Berlin.

**Prefsluft-Werkzeuge.**

Collet & Engelhard, Offenbach a. M.

**Prefsstücke.**

Vereinigte Königs- & Laurahütte, Berlin.

|   |  |   |  |
|---|--|---|--|
| <b>Pulsometer.</b><br>M. Neuhaus & Co., Luckenwalde.  | <b>Röhren.</b><br>Verein. Königs- & Laurahütte, Berlin.<br>Georgs- Marien- Bergwerks- und Hütten- Verein, Osnabrück.   | <b>Schienenbohrvorrichtung.</b><br>Josef Rosenbaum, Gelsenkirchen.<br>Dübelwerke, Charlottenburg.<br>Gebr. Buschbaum, Darmstadt.  | <b>Schrankenwinden.</b><br>C. Stahmer A.-G., Georgsmarienhütte.<br>A.-G. f. Feld- u. Kleinbahnenbedarf vorm. Orenstein & Koppel, Berlin.   |
| <b>Pumpen</b> siehe auch Dampfpumpen.<br>Breslauer Actien-Gesellschaft für Eisenbahnwagenbau und Maschinen-Bau-Anstalt, Breslau.<br>A. L. G. Dehne, Halle.<br>Maschinenfabrik Esslingen.<br>A. Borsig, Berlin-Tegel.  | <b>Röhrendampfkessel.</b><br>Breslauer Actien-Gesellschaft für Eisenbahnwagenbau und Maschinen-Bau-Anstalt, Breslau.<br>A. Borsig, Berlin-Tegel  | <b>Schienennotverbandkloben.</b><br>H. Büssing & Sohn, Braunschweig.  | Max Jüdel & Co., A.-G., Braunschweig<br>Maschinenfabrik A.-G. Bruchsal.<br>Scheidt & Bachmann, M.-Gladbach.<br>Jos. Vögele, Mannheim.<br>F. Paul Weinitschke, G. m. b. H., Lichtenberg-Berlin.<br>Sächsische Waggonfabrik Werdau.<br>Zimmermann & Buchloh, Berlin.<br>Willmann & Co., Dortmund.  |
| <b>Pumpwerke und Pumpwerksanlagen.</b><br>Breslauer Actien-Gesellschaft für Eisenbahnwagenbau und Maschinen-Bau-Anstalt, Breslau.<br>A. Borsig, Berlin-Tegel.   | <b>Rollbahnanlagen.</b><br>Joh. Wilh. Spaeth, Dutzendteich bei Nürnberg.   | <b>Schienenquerschnittmesser.</b><br>Scheidt & Bachmann, M.-Gladbach.   | <b>Schraubflaschenzüge.</b><br>E. Becker, Berlin-Reinickendorf.  |
| <b>Räderdrehbänke.</b><br>Maschinenfabrik Deutschland, Dortmund.<br>Gebr. Buschbaum, Darmstadt.<br>Collet & Engelhard, Offenbach a. M.  | <b>Rollböcke.</b><br>Waggonfabrik Gebr. Hofmann & Co. A.-G., Breslau.<br>Maschinenfabrik Esslingen.<br>Sächsische Waggonfabrik Werdau.<br>Jos. Vögele, Mannheim.<br>Vereinigte Königs- & Laurahütte, Berlin.   | <b>Schienenrucker.</b><br>Josef Rosenbaum, Gelsenkirchen.   | <b>Schraubzwingen.</b><br>H. Büssing & Sohn, Braunschweig.<br>Josef Rosenbaum, Gelsenkirchen.  |
| <b>Radientafeln.</b><br>F. Paul Weinitschke, G. m. b. H., Lichtenberg-Berlin.<br>Schneiders Schildergeschäft, Siegen.   | <b>Rollbremsschuhe.</b><br>Masch.-Fbr. Deutschland, Dortmund   | <b>Schienensägen.</b><br>Josef Rosenbaum, Gelsenkirchen.<br>Dübelwerke, Charlottenburg.   | <b>Schriften zum Abziehen.</b><br>Carl Schimpf, Nürnberg.  |
| <b>Radreifen.</b><br>Georgs- Marien- Bergwerks- und Hütten- Verein, Osnabrück.<br>Vereinigte Königs- & Laurahütte, Berlin.<br>Henschel & Sohn, Abt. Henrichshütte, Hattingen/Ruhr.  | <b>Rollwagen.</b><br>Joh. Wilh. Spaeth, Dutzendteich bei Nürnberg.   | <b>Schienenwender.</b><br>Scheidt & Bachmann, M.-Gladbach.  | <b>Schwellen.</b><br>Vereinigte Königs- & Laurahütte, Berlin.  |
| <b>Räder und Radsätze, -gestelle, -segmente, -sterne, -scheiben.</b><br>Vereinigte Königs- & Laurahütte, Berlin.<br>Georgs- Marien- Bergwerks- und Hütten- Verein, Osnabrück.<br>Henschel & Sohn, Abt. Henrichshütte, Hattingen/Ruhr.                                 | <b>Rootsgebläse.</b><br>Mannheimer Maschinenfabrik Mohr & Federhaff, Mannheim.   | <b>Schilder, eiserne.</b><br>Schneiders Schildergeschäft, Siegen.   | <b>Schwellendübel.</b><br>Dübelwerke, G. m. b. H., Charlottenburg.   |
| <b>Räderpressen, Wasserdruck-</b><br>Maschinenfabrik Deutschland, Dortmund.<br>Collet & Engelhard, Offenbach a. M.<br>Gebr. Buschbaum, Darmstadt.   | <b>Rundschleifmaschinen.</b><br>J. E. Reinecker, Chemnitz.<br>Gebr. Buschbaum, Darmstadt.  | <b>Schlafwagen.</b><br>Breslauer Actien-Gesellschaft für Eisenbahnwagenbau und Maschinen-Bau-Anstalt, Breslau.<br>Sächsische Waggonfabrik Werdau.<br>Waggonfabrik Gebr. Hofmann & Co. A.-G., Breslau.   | <b>Schwimm-Docks.</b> [burg.<br>Howaldtwerke Kiel.<br>Aug. Klönne, Dortmund.   |
| <b>Radvorleger.</b><br>H. Büssing & Sohn, Braunschweig.<br>Josef Rosenbaum, Gelsenkirchen.  | <b>Salonwagen.</b><br>Nesselsdorfer Wagenbau-Fabriks-Gesellschaft, Nesselsdorf.<br>Breslauer Actien-Gesellschaft für Eisenbahnwagenbau und Maschinen-Bau-Anstalt, Breslau.<br>Sächsische Waggonfabrik Werdau<br>Waggonfabrik Gebr. Hofmann & Co. A.-G., Breslau.   | <b>Schlagbäume.</b><br>Max Jüdel & Co., A.-G., Braunschweig.<br>Jos. Vögele, Mannheim.<br>Scheidt & Bachmann, M.-Gladbach.<br>F. Paul Weinitschke, G. m. b. H., Lichtenberg-Berlin.<br>Joh. Wilh. Spaeth, Dutzendteich bei Nürnberg.<br>Zimmermann & Buchloh, Berlin.<br>Willmann & Co., Dortmund.<br>Maschinenfabrik A.-G. Bruchsal.                                     | <b>Seilbahnen.</b><br>Maschinenfabrik Esslingen.<br>A.-G. f. Feld- u. Kleinbahnenbedarf vorm. Orenstein & Koppel, Berlin.<br>Arthur Koppel A.-G., Berlin.  |
| <b>Rangierbremsen.</b><br>Willmann & Co., Dortmund.   | <b>Satzachsen.</b><br>Vereinigte Königs- & Laurahütte, Berlin.   | <b>Schleifmaschinen f. Präzisionsarbeit.</b><br>J. E. Reinecker, Chemnitz.  | <b>Selbstentlader.</b><br>Arthur Koppel A.-G., Berlin.<br>Vereinigte Königs- & Laurahütte, [Berlin.  |
| <b>Rangierlokomotiven, feuerlose.</b><br>Breslauer Actien-Gesellschaft für Eisenbahnwagenbau und Maschinen-Bau-Anstalt, Breslau<br>A.-G. f. Feld- u. Kleinbahnenbedarf vorm. Orenstein & Koppel, Berlin.<br>A. Borsig, Berlin-Tegel.                                  | <b>Scheren.</b><br>Breslauer Actien-Gesellschaft für Eisenbahnwagenbau und Maschinen-Bau-Anstalt, Breslau.<br>Gebr. Buschbaum, Darmstadt.<br>Joh. Wilh. Spaeth, Dutzendteich bei Nürnberg.   | <b>Schmiedestücke.</b><br>Vereinigte Königs- & Laurahütte, Berlin.<br>Georgs- Marien- Bergwerks- und Hütten- Verein, Osnabrück.<br>A. Borsig, Berlin-Tegel.   | <b>Signale.</b> [Berlin.<br>Maschinenfabrik A.-G. Bruchsal.<br>Masch.-Fbr. Deutschland, Dortmund<br>C. Stahmer, Georgsmarienhütte.<br>Jos. Vögele, Mannheim.<br>Max Jüdel & Co., A.-G., Braunschweig<br>Zimmermann & Buchloh, Berlin.<br>F. Paul Weinitschke, G. m. b. H., Lichtenberg-Berlin.<br>A.-G. f. Feld- u. Kleinbahnenbedarf vorm. Orenstein & Koppel, Berlin.<br>Scheidt & Bachmann, M.-Gladbach.<br>Siemens & Halske, Abt. f. Eisenbahnsicherungswesen.<br>Joh. Wilh. Spaeth, Dutzendteich bei Nürnberg.<br>Willmann & Co., Dortmund. |
| <b>Rangiersignale.</b><br>Max Jüdel & Co., A.-G., Braunschweig<br>Maschinenfabrik A.-G. Bruchsal.<br>Scheidt & Bachmann, M.-Gladbach.<br>Jos. Vögele, Mannheim.<br>Zimmermann & Buchloh, Berlin.<br>Willmann & Co., Dortmund.<br>Schneiders Schildergeschäft, Siegen. | <b>Schiebebühnen.</b><br>Collet & Engelhard, Offenbach a. M.<br>Maschinenfabrik Deutschland, Dortmund.<br>Maschinenfabrik Esslingen.<br>Waggonfabrik Gebr. Hofmann & Co. A.-G., Breslau.<br>Jos. Vögele, Mannheim.<br>Breslauer Actien-Gesellschaft für Eisenbahnwagenbau und Maschinen-Bau-Anstalt, Breslau.<br>A.-G. f. Feld- u. Kleinbahnenbedarf vorm. Orenstein & Koppel, Berlin.<br>Joh. Wilh. Spaeth, Dutzendteich bei Nürnberg.<br>Arthur Koppel A.-G., Berlin.<br>Carl Schenck, Darmstadt.<br>Georgs- Marien- Bergwerks- und Hütten- Verein, Osnabrück.<br>Vereinigte Königs- & Laurahütte, Berlin. | <b>Schornsteine in Guss- und Schmiedeeisen.</b><br>Louis Eilers, Hannover-Herrenhausen.   | <b>Spannwerke.</b><br>C. Stahmer A.-G., Georgsmarienhütte<br>Maschinenfabrik A.-G. Bruchsal.<br>Siemens & Halske, Abt. f. Eisenbahnsicherungswesen.<br>Max Jüdel & Co., A.-G., Braunschweig<br>Scheidt & Bachmann, M.-Gladbach.<br>Jos. Vögele, Mannheim.<br>F. Paul Weinitschke, G. m. b. H., Lichtenberg-Berlin.<br>Zimmermann & Buchloh, Berlin.<br>Willmann & Co., Dortmund.   |
| <b>Rangieruhren.</b><br>Maschinenfabrik A.-G. Bruchsal<br>Willmann & Co., Dortmund.   | <b>Schienen.</b><br>Vereinigte Königs- & Laurahütte, Berlin.<br>Eisenhütten-Act.-Ver. Düdelingen<br>A.-G. f. Feld- u. Kleinbahnenbedarf vorm. Orenstein & Koppel, Berlin.<br>Georgs- Marien- Bergwerks- und Hütten- Verein, Osnabrück.<br>Arthur Koppel A.-G., Berlin.   | <b>Schotterwagen.</b><br>Breslauer Actien-Gesellschaft für Eisenbahnwagenbau und Maschinen-Bau-Anstalt, Breslau.<br>Nesselsdorfer Wagenbau-Fabriks-Gesellschaft, Nesselsdorf.<br>A.-G. f. Feld- u. Kleinbahnenbedarf vorm. Orenstein & Koppel, Berlin.<br>Arthur Koppel A.-G., Berlin.<br>Vereinigte Königs- & Laurahütte, Berlin.  | <b>Speicher-Einrichtungen.</b><br>Unruh & Liebig, Leipzig.   |
| <b>Rangierwinden.</b><br>Jos. Vögele, Mannheim.   | <b>Schienenbieger.</b><br>Joh. Wilh. Spaeth, Dutzendteich bei Nürnberg.<br>Dübelwerke, Charlottenburg.<br>Gebr. Buschbaum, Darmstadt.  | <b>Schranken.</b><br>Max Jüdel & Co., A.-G. Braunschweig<br>Joh. Wilh. Spaeth, Dutzendteich bei Nürnberg.<br>Scheidt & Bachmann, M.-Gladbach.<br>Jos. Vögele, Mannheim.<br>Zimmermann & Buchloh, Berlin.<br>F. Paul Weinitschke, G. m. b. H., Lichtenberg-Berlin.<br>Willmann & Co., Dortmund.<br>Maschinenfabrik A.-G. Bruchsal.<br>C. Stahmer A.-G., Georgsmarienhütte. | <b>Speisewagen.</b><br>Breslauer Actien-Gesellschaft für Eisenbahnwagenbau und Maschinen-Bau-Anstalt, Breslau.<br>Waggonfabrik Gebr. Hofmann & Co. A.-G., Breslau.<br>Sächsische Waggonfabrik Werdau.  |
| <b>Rauchfänge für Lokomotivschuppen.</b><br>Louis Eilers, Hannover-Herrenhausen   |  |   | <b>Spills.</b><br>Jos. Vögele, Mannheim.   |
| <b>Reibahlen.</b><br>J. E. Reinecker, Chemnitz.   |  |   | <b>Spiralbohrer.</b><br>J. E. Reinecker, Chemnitz.   |
| <b>Richtmaschinen.</b><br>Joh. Wilh. Spaeth, Dutzendteich bei Nürnberg.   |  |   |  |
| <b>Richtplatten.</b><br>J. E. Reinecker, Chemnitz.<br>Gebr. Buschbaum, Darmstadt.   |  |   |  |

**Spritzen.**

Waggonfabrik Gebr. Hofmann & Co. A.-G., Breslau.

**Stabeisen.**

Vereinigte Königs- & Laurahütte, Berlin.

**Stahlformgufs.**

Georgs-Marien-Bergwerks- und Hütten-Verein, Osnabrück. Howaldtswerke Kiel.

A. Borsig, Berg- u. Hütten-Verwaltung, Borsigwerk Ober-Schlesien, Vereinigte Königs- & Laurahütte, Berlin.

Henschel & Sohn, Abt. Heinrichshütte, Hattingen/Ruhr.

**Stahlwerke.**

A. Borsig, Berg- u. Hütten-Verwaltung, Borsigwerk Ober-Schlesien, Vereinigte Königs- & Laurahütte, Berlin.

Henschel & Sohn, Abt. Heinrichshütte, Hattingen/Ruhr.

**Stanzen.**

Gebr. Buschbaum, Darmstadt. Joh. Wilh. Spaeth, Dutzendteich bei Nürnberg.

**Stationsblockierung.**

Maschinenfabrik A.-G. Bruchsal, Siemens & Halske, Abt. f. Eisenbahnsicherungswesen.

Max Jüdel & Co., A.-G., Braunschweig Scheidt & Bachmann, M.-Gladbach, Jos. Vögele, Mannheim.

Joh. Wilh. Spaeth, Dutzendteich bei Nürnberg.

Zimmermann & Buchloh, Berlin. F. Paul Weinitschke, G. m. b. H., Lichtenberg-Berlin.

Willmann & Co., Dortmund.

**Stehholzschnidemaschinen.**

Maschinenfabrik Deutschland, Dortmund.

Gebr. Buschbaum, Darmstadt. Collet & Engelhard, Offenbach a. M.

**Steinbrüche.**

Georgs-Marien-Bergwerks- und Hütten-Verein, Osnabrück.

**Stellwerke.**

Maschinenfabrik A.-G. Bruchsal, C. Stahmer A.-G., Georgsmarienhütte Jos. Vögele, Mannheim.

F. Paul Weinitschke, G. m. b. H., Lichtenberg-Berlin.

A.-G. f. Feld- u. Kleinbahnenbedarf vorm. Orenstein & Koppel, Berlin.

Siemens & Halske, Abt. f. Eisenbahnsicherungswesen.

Max Jüdel & Co., A.-G., Braunschweig.

Scheidt & Bachmann, M.-Gladbach, Zimmermann & Buchloh, Berlin.

Willmann & Co., Dortmund.

**Stopfbüchsenpackungen.**

Friedrich Goetze, Burscheid-Köln.

**Strassenbahnlokomotiven.**

L. Lokomotivfabrik Krauss & Co., Actien-Ges., München.

A.-G. f. Feld- u. Kleinbahnenbedarf vorm. Orenstein & Koppel, Berlin.

Arthur Koppel A.-G., Berlin. A. Borsig, Berlin-Tegel.

Henschel & Sohn, Cassel.

**Straßenbahn-Oberbau.**

A.-G. f. Feld- u. Kleinbahnenbedarf vorm. Orenstein & Koppel, Berlin.

Arthur Koppel A.-G., Berlin. Georgs-Marien-Bergwerks- und Hütten-Verein, Osnabrück.

Vereinigte Königs- & Laurahütte, Berlin.

**Straßenbahnwagen.**

Waggonfabrik Gebr. Hofmann & Co. A.-G., Breslau.

Sächsische Waggonfabrik Werdau, Breslauer Actien-Gesellschaft für Eisenbahnwagenbau und Maschinen-Bau-Anstalt, Breslau.

A.-G. f. Feld- u. Kleinbahnenbedarf vorm. Orenstein & Koppel, Berlin.

Arthur Koppel A.-G., Berlin.

**Streckenblockierung.**

C. Stahmer A.-G., Georgsmarienhütte Maschinenfabrik A.-G. Bruchsal.

Siemens & Halske, Abt. f. Eisenbahnsicherungswesen.

Max Jüdel & Co., A.-G., Braunschweig.

Scheidt & Bachmann, M.-Gladbach, Jos. Vögele, Mannheim.

F. Paul Weinitschke, G. m. b. H., Lichtenberg-Berlin.

Joh. Wilh. Spaeth, Dutzendteich bei Nürnberg.

Zimmermann & Buchloh, Berlin. Willmann & Co., Dortmund.

**Telegraphen.**

Siemens & Halske, Wernerwerk.

**Telegraphenstangen.**

Gebr. Himmelsbach, Freiburg i. B.

**Telephon.**

Siemens & Halske, Wernerwerk.

**Tender.**

Henschel & Sohn, Cassel. A.-G. f. Feld- u. Kleinbahnenbedarf vorm. Orenstein & Koppel, Berlin.

Arthur Koppel A.-G., Berlin. A. Borsig, Berlin-Tegel.

Stettiner Maschinenbau-Actien-Gesellschaft, „Vulcan“, Stettin-Bredow.

Breslauer Actien-Gesellschaft für Eisenbahnwagenbau und Maschinen-Bau-Anstalt, Breslau.

**Tore, eiserne.**

Louis Eilers, Hannover. Aug. Klönne, Dortmund.

**Träger.**

Vereinigte Königs- & Laurahütte, Berlin.

**Transmissionen.**

Maschinenbau-Act.-Ges. Nürnberg, Scheidt & Bachmann, M.-Gladbach.

Joh. Wilh. Spaeth, Dutzendteich bei Nürnberg.

Gebr. Buschbaum, Darmstadt.

**Transporteure.**

Maschinenfabrik Esslingen, Waggonfabrik Gebr. Hofmann & Co. A.-G., Breslau.

Joh. Wilh. Spaeth, Dutzendteich bei Nürnberg.

Sächsische Waggonfabrik Werdau, Breslauer Actien-Gesellschaft für Eisenbahnwagenbau und Maschinen-Bau-Anstalt, Breslau.

Vereinigte Königs- & Laurahütte, Berlin.

**Treppen, eiserne.**

Louis Eilers, Hannover-Herrenhausen.

Joh. Wilh. Spaeth, Dutzendteich bei Nürnberg.

Aug. Klönne, Dortmund.

**Türme, eiserne.**

Louis Eilers, Hannover.

Vereinigte Königs- & Laurahütte, Berlin.

Aug. Klönne, Dortmund.

**Turbinen.**

Maschinenfabrik Esslingen.

**Überhitzer-Anlagen.**

Breslauer Actien-Gesellschaft für Eisenbahnwagenbau und Maschinen-Bau-Anstalt, Breslau.

A. Borsig, Berlin-Tegel.

**Unterlagsplatten.**

Vereinigte Königs- & Laurahütte, Berlin.

**Ventilatoren.**

Gebr. Buschbaum, Darmstadt.

**Verzinkerei.**

Vereinigte Königs- & Laurahütte, Berlin.

**Vignolschienen.**

Vereinigte Königs- & Laurahütte, Berlin.

**Vordächer.**

Joh. Wilh. Spaeth, Dutzendteich bei Nürnberg.

**Vorlegekeile.**

H. Büssing & Sohn, Braunschweig. Willmann & Co., Dortmund.

Josef Rosenbaum, Gelsenkirchen

**Wagen.**

Maschinenbau-Act.-Ges. Nürnberg, Mannheimer Maschinenfabrik

Mohr & Federhaff, Mannheim Carl Schenck, Darmstadt.

Riesauer Waagenfabrik Zeidler & Co., Riesa.

**Wagenbeschlagteile.**

Vereinigte Königs- & Laurahütte, Berlin

**Wagenfabriken.**

Maschinenfabrik Esslingen, Waggonfabrik Gebr. Hofmann & Co. A.-G., Breslau.

Nesselsdorfer Wagenbau-Fabriks-Gesellschaft, Nesselsdorf.

C. Stahmer, Georgsmarienhütte, Sächsische Waggonfabrik Werdau.

A.-G. f. Feld- u. Kleinbahnenbedarf vorm. Orenstein & Koppel, Berlin.

Arthur Koppel A.-G., Berlin Breslauer Actien-Gesellschaft für Eisenbahnwagenbau und Maschinen-Bau-Anstalt, Breslau.

Vereinigte Königs- & Laurahütte, Berlin.

**Wagenkrane.**

Maschinenfabrik Deutschland, Dortmund.

Mannheimer Maschinenfabrik Mohr & Federhaff, Mannheim

Carl Schenck, Darmstadt. Breslauer Actien-Gesellschaft für Eisenbahnwagenbau und Maschinen-Bau-Anstalt, Breslau

**Wagenschieber.**

H. Büssing & Sohn, Braunschweig. Josef Rosenbaum, Gelsenkirchen.

**Waggonwagen.**

Mannheimer Maschinenfabrik Mohr & Federhaff, Mannheim.

Carl Schenck, Darmstadt. Riesauer Waagenfabrik Zeidler & Co., Riesa.

**Walzwerke.**

Vereinigte Königs- & Laurahütte, Berlin.

Henschel & Sohn, Abt. Heinrichshütte, Hattingen/Ruhr.

Carl Schimpf, Nürnberg.

**Warnungstafeln.**

F. Paul Weinitschke, G. m. b. H., Lichtenberg Berlin.

Willmann & Co., Dortmund. Schneiders Schildergeschäft, Siegen.

**Wasserdruck-Kanalwinden.**

Unruh & Liebig, Leipzig.

**Wasserhaltungsmaschinen.**

Breslauer Actien-Gesellschaft für Eisenbahnwagenbau und Maschinen-Bau-Anstalt, Breslau.

**Wasserbehälter.**

Aug. Klönne, Dortmund.

**Wasserkräne.**

M. Neuhaus & Co., Luckenwalde.

**Wasserpumpen.**

Breslauer Actien-Gesellschaft für Eisenbahnwagenbau und Maschinen-Bau-Anstalt, Breslau.

A. Borsig, Berlin-Tegel.

**Wasserreinigung.**

A. L. G. Dehne, Halle

**Wasserwagen.**

Waggonfabrik Gebr. Hofmann & Co. A.-G., Breslau.

**Wasserwerks-Anlagen.**

Breslauer Actien-Gesellschaft für Eisenbahn-Wagenbau und Maschinen-Bau-Anstalt, Breslau.

A. Borsig, Berlin-Tegel.

**Wegeschränken.**

Maschinenfabrik A.-G. Bruchsal, C. Stahmer, Georgsmarienhütte.

F. Paul Weinitschke, G. m. b. H., Lichtenberg-Berlin.

A.-G. f. Feld- u. Kleinbahnenbedarf vorm. Orenstein & Koppel, Berlin.

Scheidt & Bachmann, M.-Gladbach, Max Jüdel & Co., A.-G., Braunschweig.

Jos. Vögele, Mannheim. Joh. Wilh. Spaeth, Dutzendteich bei Nürnberg.

Arthur Koppel A.-G., Berlin. Zimmermann & Buchloh, Berlin.

Willmann & Co., Dortmund.

**Wegeschränkenverschlüsse.**

F. Paul Weinitschke, G. m. b. H., Lichtenberg-Berlin.

Willmann & Co., Dortmund.

**Weichen.**

Maschinenfabrik Deutschland, Dortmund.

Waggonfabrik Gebr. Hofmann & Co. A.-G., Breslau.

Joh. Wilh. Spaeth, Dutzendteich bei Nürnberg.

C. Stahmer, Georgsmarienhütte. Jos. Vögele, Mannheim.

Vereinigte Königs- & Laurahütte, Berlin.

Breslauer Actien-Gesellschaft für Eisenbahnwagenbau und Maschinen-Bau-Anstalt, Breslau.

A.-G. f. Feld- u. Kleinbahnenbedarf vorm. Orenstein & Koppel, Berlin.

Georgs-Marien-Bergwerks- und Hütten-Verein, Osnabrück.

Arthur Koppel A.-G., Berlin.

**Weichen-Kontrollschlösser.**

Max Jüdel & Co., A.-G., Braunschweig.

Willmann & Co., Dortmund.

**Weichenspitzenverschlüsse.**

Maschinenfabrik A.-G. Bruchsal, Max Jüdel & Co., A.-G., Braunschweig.

Scheidt & Bachmann, M.-Gladbach, Jos. Vögele, Mannheim.

F. Paul Weinitschke, G. m. b. H., Lichtenberg-Berlin.

Joh. Wilh. Spaeth, Dutzendteich bei Nürnberg.

Zimmermann & Buchloh, Berlin. Willmann & Co., Dortmund.

**Weichenstühle.**

Vereinigte Königs- & Laurahütte, Berlin.

|  |   |   |  |
|--|---|---|--|
| <p><b>Weichenverriegelungen.</b><br/> Maschinenfabrik A.-G. Bruchsal.<br/> C. Stahmer A.-G., Georgsmarienhütte.<br/> Siemens &amp; Halske, Abt. f. Eisenbahnsicherungswesen.<br/> Max Jüdel &amp; Co., A.-G., Braunschweig.<br/> Scheidt &amp; Bachmann, M.-Gladbach.<br/> Jos. Vögele, Mannheim.<br/> F. Paul Weinitzschke, G. m. b. H., Lichtenberg-Berlin.<br/> Joh. Wilh. Spaeth, Dutzendteich bei Nürnberg.<br/> Zimmermann &amp; Buchloh, Berlin.<br/> Willmann &amp; Co., Dortmund.</p> | <p><b>Wellblech-Konstruktionen.</b><br/> Louis Eilers, Hannover-Herrenhausen.<br/> Vereinigte Königs- &amp; Laurahütte, Berlin.<br/> Aug. Klönne, Dortmund.<br/> Schneiders Schildergeschäft, Siegen.</p> <p><b>Werkzeuge.</b><br/> J. E. Reinecker, Chemnitz.<br/> Josef Rosenbaum, Gelsenkirchen.<br/> Friedr. Dick, Esslingen a. N.<br/> Gebr. Buschbaum, Darmstadt.</p> <p><b>Werkzeugmaschinen.</b><br/> Gebr. Buschbaum, Darmstadt.<br/> Collet &amp; Engelhard, Offenbach.<br/> Maschinenfabrik Deutschland, Dortmund.<br/> Henschel &amp; Sohn, Cassel.<br/> J. E. Reinecker, Chemnitz.</p> | <p><b>Winkel.</b><br/> J. E. Reinecker, Chemnitz.<br/> Gebr. Buschbaum, Darmstadt.</p> <p><b>Winkelisen.</b><br/> Vereinigte Königs- &amp; Laurahütte, Berlin.</p> <p><b>Zahlen zum Abziehen.</b><br/> Carl Schimpf, Nürnberg.</p> <p><b>Zahnradlocomotiven.</b><br/> A. Borsig, Berlin-Tegel.<br/> Breslauer Actien-Gesellschaft für Eisenbahnwagenbau und Maschinen-Bau-Anstalt, Breslau.<br/> Maschinenfabrik Esslingen.</p> <p><b>Zahnräder.</b><br/> Gebr. Buschbaum, Darmstadt.<br/> Vereinigte Königs- &amp; Laurahütte, Berlin.</p> <p><b>Zementwaaren.</b><br/> Georgs-Marien-Bergwerks- und Hütten-Verein, Osnabrück.</p> | <p><b>Zentralweichen- und Signalstellung.</b><br/> A.-G. f. Feld- u. Kleinbahnenbedarf vorm. Orenstein u. Koppel, Berlin.<br/> Siemens &amp; Halske, Abt. f. Eisenbahnsicherungswesen.<br/> Max Jüdel &amp; Co., A.-G., Braunschweig.<br/> Maschinenfabrik A.-G. Bruchsal.<br/> Jos. Vögele, Mannheim.<br/> Scheidt &amp; Bachmann, M.-Gladbach.<br/> F. Paul Weinitzschke, Lichtenberg-Berlin.<br/> Zimmermann &amp; Buchloh, Berlin.<br/> Willmann &amp; Co., Dortmund.</p> <p><b>Zentrifugalpumpen.</b><br/> A. Borsig, Berlin-Tegel.</p> <p><b>Zisternenwagen.</b><br/> Breslauer Actien-Gesellschaft für Eisenbahnwagenbau und Maschinen-Bau-Anstalt, Breslau.<br/> Nesselsdorfer Wagenbau-Fabrik-Gesellschaft, Nesselsdorf.<br/> Vereinigte Königs- &amp; Laurahütte, Berlin.<br/> Waggonfabrik Gebr. Hofmann &amp; Co. A.-G., Breslau.<br/> Sächsische Waggonfabrik Werdau.</p> <p><b>Zugrichtungsweiser.</b><br/> Schneiders Schildergeschäft, Siegen.</p> |
| <p><b>Weichenzungenfesthalter.</b><br/> Scheidt &amp; Bachmann, M.-Gladbach.<br/> F. Paul Weinitzschke, G. m. b. H., Lichtenberg-Berlin.</p> <p><b>Weichenzungen - Fräsmaschinen.</b><br/> J. E. Reinecker, Chemnitz.</p> <p><b>Weichenzungen - Hobelmaschinen.</b><br/> Collet &amp; Engelhard, Offenbach a. M.</p>   | <p><b>Windeböcke.</b><br/> E. Becker, Berlin-Reinickendorf.<br/> Maschinenfabrik Deutschland, Dortmund.<br/> Gebr. Buschbaum, Darmstadt.<br/> Waggonfabrik Gebr. Hofmann &amp; Co. A.-G., Breslau.</p> <p><b>Winden.</b><br/> E. Becker, Berlin-Reinickendorf.<br/> Unruh &amp; Liebig, Leipzig.<br/> Josef Rosenbaum, Gelsenkirchen.</p>   | <p><b>Zentralweichen- und Signalstellung.</b><br/> Maschinenfabrik Deutschland, Dortmund.<br/> C. Stahmer A.-G., Georgsmarienhütte.</p>   |  |

Hierzu Beilagen der Siemens-Schuckertwerke Berlin und von R. Wolf, Magdeburg-Buckau.



# R-WOLF

## MAGDEBURG-BUCKAU



Mailand 1906: Grand Prix  
Berlin 1907: Goldene Medaille und Ehrenpreis

### Fahrbare und feststehende Patent- Heißdampf-Lokomobilen

mit völlig entlasteter Kolbenschiebersteuerung, von 10—600 Pferdestärken.

**Unerreichte Einfachheit, Sicherheit u. Wirtschaftlichkeit des Betriebes.**

#### R. WOLF

*behauptet nach wie vor die Führung im deutschen Lokomobillbau.*

*R. WOLF hat die erste Patent-Heißdampf-Lokomobile im Jahre 1895 entworfen, und erst nach langjährigen, grundlegenden, sorgfältigen Versuchen hat er diese Maschinengattung mit dem denkbar größten Erfolge zuerst an den Markt gebracht.*

*Als erster auf dem Plan konnte R. Wolf die zweckmäßigsten Ausführungsformen für seine Patent-Heißdampf-Lokomobilen auswählen und sich, soweit erforderlich, patentamtlich schützen lassen.*

*Unter allen bekannten Ventil- und Schiebersteuerungen hat R. Wolf die von ihm bei Lokomobilen zuerst angewendete, völlig entlastete Kolbenschiebersteuerung als die geeignetste, betriebssicherste und einfachste Steuerung für hochüberhitzten Dampf nach sorgfältigen Untersuchungen bevorzugt.*

*In bezug auf gute Dampfverteilung und Regulierung entspricht diese durch den äußerst empfindlichen Achsenregulator unmittelbar beeinflusste Kolbenschiebersteuerung dank dem geringen Schiebergewicht und der leichten*

*Verstellbarkeit den höchsten Anforderungen, und es gibt keine Flachschieber- oder Ventilsteuerung, die bei gleicher Einfachheit und Betriebssicherheit auch nur annähernd ähnliche Vorteile bietet.*

*Im Bau von Industrie-Lokomobilen, insbesondere von solchen großer Leistungen von 100—600 PS., steht R. Wolf unbestritten an der Spitze aller Lokomobilen bauenden Firmen der Welt.*

*Alle Konstruktions-Einzelheiten der Wolf'schen Patent-Heißdampf-Lokomobilen haben sich seit 12 Jahren unter den schwersten Beanspruchungen glänzend bewährt.*

*Ausgesuchte Materialien bester Qualität zusammen mit den übrigen Faktoren, wie zuverlässige Arbeiterschaft, unübertroffene Ausstattung der Werke, hochentwickelte Fabriktechnik, hervorragende konstruktive Leitung, bieten die unbedingte Gewähr für große Dauerhaftigkeit und tadellose Ausführung der Wolf'schen Lokomobilen.*

*Der Absatz R. Wolf'scher Patent-Heißdampf-Lokomobilen übertrifft bei weitem den aller übrigen Lokomobilfabriken.*

Dank ihrer unübertroffenen, vorzüglichen Eigenschaften stellt die Wolf'sche Lokomobile für alle gewerblichen und landwirtschaftlichen Betriebszweige die

## bevorzugteste Kraftmaschine der Neuzeit

dar, und es arbeiten zurzeit zur vollsten Zufriedenheit ihrer Besitzer

|   | Wolf'sche Satteldampf- u. Heißdampf-Lokomobilen |   | Wolf'sche Satteldampf- u. Heißdampf-Lokomobilen |
|---|---|---|---|
| in Elektrischen Beleuchtungs- und Kraftübertragungs-Anlagen . . . | 1307  | in der keramischen Industrie . . .                        | 1222  |
| in Eisen- und Metallbearbeitungswerkstätten . . . . .             | 1170  | in der Mühlen-Industrie . . . . .                         | 803   |
| in Bergwerksbetrieben und Förderanlagen . . . . .                 | 703   | in der Papier-Industrie und den graph. Gewerben . . . . . | 171   |
| in der Holzbearbeitungs-Industrie .                               | 1500  | in Steinbrüchen und verwandten Betrieben . . . . .        | 119   |
|   |   | in der Textil-Industrie . . . . .                         | 232   |

sowie ferner in zahlreichen Molkereien, Farbenfabriken, Brauereien, Zuckerwaren- und Schokoladenfabriken, Lederfabriken, Brennereien, Zuckerfabriken, Schuhwarenfabriken, Eisfabriken, Seilereien, Mälzereien, landwirtschaftlichen Betrieben jeder Art, sowie bei Bauausführungen, Pumpenanlagen, Drahtseilbahnen usw.

Gesamterzeugung weit über  $\frac{1}{2}$  Million Pferdestärken.

# R-WOLF

Begründer des Heißdampf-  
Lokomobilbaues  
Magdeburg-Buckau

- Fabriken in BUCKAU und SALBKE bei Magdeburg ▪
- Filialen und Zweigbureaux in Berlin, Breslau, Frankfurt a. M., Köln a. Rh., Hannover, Hamburg, Danzig, Leipzig, München, Nürnberg, Cannstatt, Wien, London, Brüssel, Madrid, St. Petersburg, Moskau, Kiew
- Allein im Lokomobilbau ca. **2500** Personen beschäftigt. ▪

## Patent-Heißdampf-Lokomobilen.

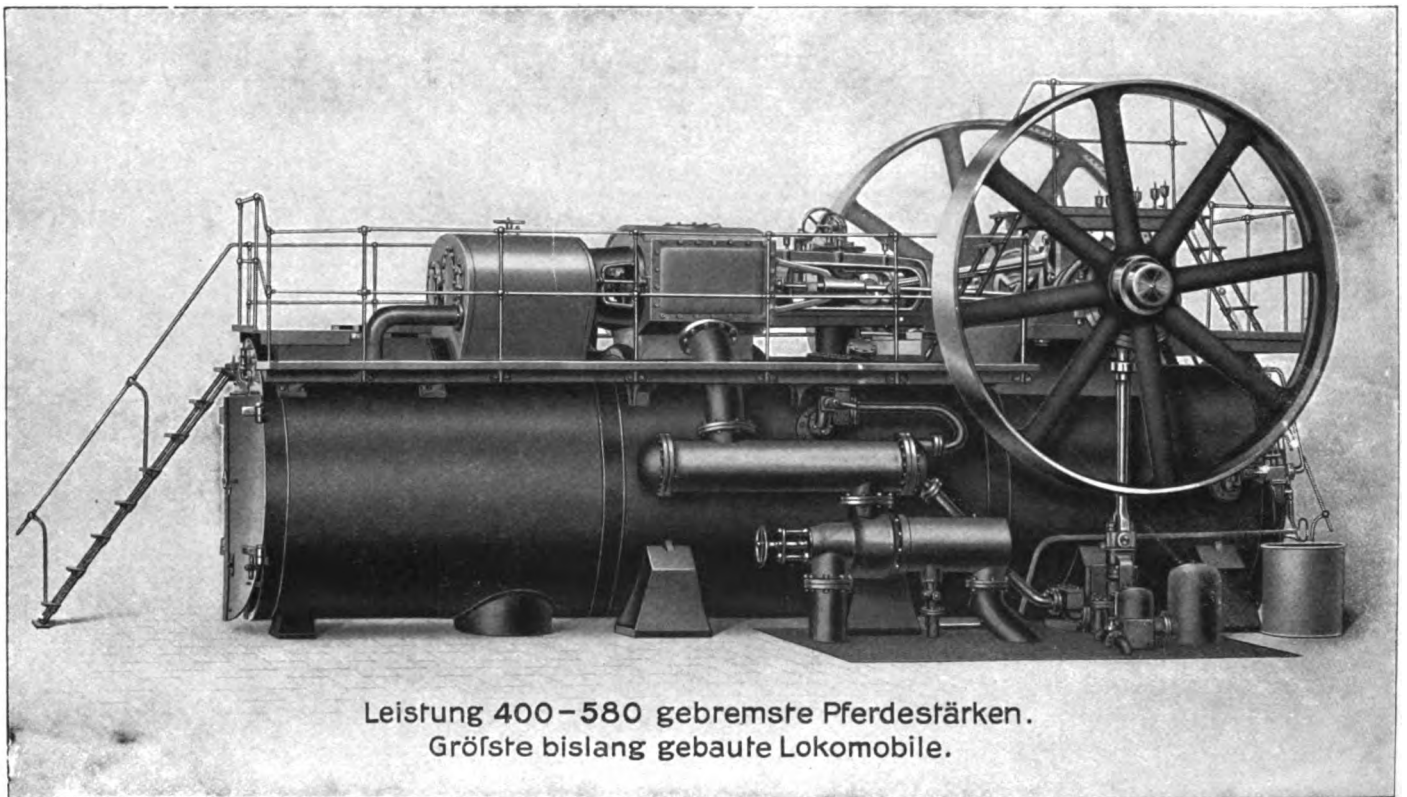

Leistung 400–580 gebremste Pferdestärken.  
Größte bislang gebaute Lokomobile.

**Patent-Heißdampf-Doppel-Tandem-Lokomobile mit Kondensation.**

Erste Dreifach-Expansions-Lokomobile.

Erstmalige Anwendung der dreifachen Überhitzung.

**Kohlen-  
verbrauch**

**0,504**

**kg für die gebremste  
Pferdestärke u. Stunde**

Dampfverbrauch . . . . **4,1 kg** für die gebremste Pferdestärke und Stunde,

Kohlenverbrauch 0,473 kg. Dampfverbrauch 3,85 kg für die indizierte Pferdestärke und Stunde.

festgestellt vom Magdeburger Verein für Dampfkesselbetrieb am 13. September 1906.

**Diese Ergebnisse,**

die noch niemals mit anderen Lokomobilen oder sonstigen Dampfmaschinen erzielt worden sind,  
**beweisen**

**die ungeheure Überlegenheit der Wolf'schen Konstruktionen.**

**Preisgekrönt vom Verein Deutscher Eisenbahn-Verwaltungen.**

C. W. KREIDEL'S VERLAG IN WIESBADEN.

Die  
**Eisenbahntechnik der Gegenwart.**

Unter Mitwirkung angesehener Eisenbahn-Fachleute

herausgegeben von

**Blum**  
Geheimem Ober-Baurate,  
Berlin.

† **von Borries**  
Geheimem Regierungsrate,  
Professor in Berlin.

**Barkhausen**  
Geheimem Regierungsrate,  
Professor in Hannover.

**Courtin,**  
Baurat, Karlsruhe.

**Weifs,**  
Regierungs Direktor, München.

**Die Lokomotiven der Gegenwart. Die Eisenbahn-Wagen. Die Eisenbahn-Werkstätten.**

Bearbeitet von

**von Borries**, Berlin; **Brückmann**, Chemnitz;  
**Courtin**, Karlsruhe; **Gölsdorf**, Wien; **Leitzmann**,  
Hannover; **Patté**, Hannover; **Weifs**,  
München.

Mit 672 Abbildungen im Text und 6 lithogr.  
Tafeln.

Zweite umgearbeitete Auflage.

Preis Mk. 20. in Halbfranz gebunden Mk. 24.

Bearbeitet von

**Borchart**, Berlin; **von Borries**, Berlin;  
**Halfmann**, Essen; **Kohlhardt**, Berlin;  
**Leifsner**, Berlin; **von Littrow**, Villach;  
**Patté**, Hannover; **Reimherr**, Altena;  
**Schrader**, Berlin; **Zehme**, Nürnberg.

Mit 584 Abbildungen im Text und 6 lithogr.  
Tafeln.

Preis Mk. 16. in Halbfranz gebunden Mk. 19.50.

Bearbeitet von

**von Borries**, Berlin; **Grimke**, Frankfurt  
a. M.; **Troske**, Hannover; **Wagner**, Breslau;  
**Weifs**, München; **Zehme**, Nürnberg.

Mit 119 Abbildungen im Text und 2 lithogr.  
Tafeln.

Preis Mk. 5.40, in Halbfranz gebunden Mk. 7.50.

**Linienführung und Bahngestaltung.**

Bearbeitet von

† **Paul**, Lippstadt; **Schubert**, Berlin; **Blum**, Berlin.

Mit 121 Abbildungen im Text und 3 lithographierten Tafeln

Zweite umgearbeitete Auflage.

Preis Mk. 5.40, in Halbfranz gebunden Mk. 7.50.

**Der Eisenbahn-Oberbau.**

Bearbeitet von

**Blum**, Berlin; **Schubert**, Sorau; **Zehme**, Nürnberg.

Mit 92 Abbildungen im Text.

Preis Mk. 5.—, in Halbfranz gebunden Mk. 7.—

**Bahnhofs-Anlagen.**

Bearbeitet von

**Berndt**, Darmstadt; **von Beyer**, Posen; **Ebert**, München; **Fränkel**,  
Berlin; **Groeschel**, München; **Himbeck**, Nauen; **Jaeger**, München;  
**Laistner**, Stuttgart; **Lehners**, Cassel; **Leifsner**, Berlin; **Sommer-**  
**guth**, Königsberg; **Wehrenfennig**, Wien; **Zehme**, Nürnberg.

Mit 616 Abbildungen im Text und 7 lithographierten Tafeln.

Preis Mk. 24.—, in Halbfranz gebunden Mk. 27.—

**Signal- und Sicherungs-Anlagen.**

Bearbeitet von

**Scholkmann**, Berlin.

Mit 1008 Abbildungen im Text und 16 lithographierten Tafeln.

Preis Mk. 36.—, in Halbfranz gebunden Mk. 40.—

**Die Unterhaltung der Eisenbahnen.**

Bearbeitet von

**Bathmann**, Berlin; **Fränkel**, Berlin; **Garbe**, Berlin; **Schubert**,  
Sorau; **Schugt**, Neuwied; **Schumacher**, Potsdam; **Troske**, Hannover;  
**Weifs**, München.

Mit 146 Abbildungen im Text und 2 lithographierten Tafeln.

Preis Mk. 10.60, in Halbfranz gebunden Mk. 13.—

**Der Betrieb der Eisenbahnen**

**sowie statistische Ergebnisse u. wirtschaftliche Verhältnisse.**

Bearbeitet von

**von Beyer**, Posen; **Blum**, Berlin; **von Borries**, Berlin; **Causnitzer**,  
Elberfeld; **Großmann**, Wien; **Leifsner**, Cassel; **Nitschmann**, Berlin;  
**Zehme**, Nürnberg.

Mit 93 Abbildungen im Text und einer lithographierten Tafel.

Preis Mk. 12.—, in Halbfranz gebunden Mk. 14.50.

==== Jeder Teil ist einzeln käuflich. ====

C. W. Kreidel's Verlag in Wiesbaden.

Die  
**Unterhaltung der Eisenbahnen.**

Bearbeitet

von

**Bathmann**, Berlin; **Fränkel**, Dortmund; **Garbe**, Berlin; **Schubert**, Sorau; **Schugt**, Neuwied;  
**Schumacher**, Potsdam; **Troske**, Hannover; **Weiß**, München.

*Mit 146 Abbildungen im Text und 2 lithographirten Tafeln.*

== Preis: 10 Mk. 60 Pf. ==

(Der Eisenbahntechnik der Gegenwart III. Bandes 1. Theil.)

- I. **Unterhaltung der Strecke.** — a) Bahnkörper und Zubehör. — Böschungen der Einschnitte und Dämme, Unterhaltung der Einfriedigungen, der Bahnübergänge und Nebenwege, Schneeschutzanlagen, Forstschutzstreifen. Schubert. — b) Durchlässe. Brücken, Unter- und Ueberführungen. Tunnel. Bathmann. — c) Oberbau einschließlich des Verlegens, Geräthe, Schienen- und Schwellendauer. Schubert.
- II. **Unterhaltung der Bahnhöfe.** — a) Weichen und Kreuzungen, Signal- und Stellwerkanlagen. Schubert. — b) Drehscheiben, Schiebebühnen, Waagen, Krähne, Wasserstationen. Fränkel. — c) Vorplätze, Bahnsteige, Ladestrassen, Bahnsteigtunnel, Bahnsteighallen, Entwässerungsanlagen. — d) Hochbauten: 1. äußere Theile (Mauern und Wände, Dächer und Abdeckungen, Schornsteine, Rauchrohre, Schlote, Essen); 2. innere Theile (Thüren, Fenster, Fußböden, Anstriche und Tapeten, Gas- und Wasserleitungen, Sicherung gegen Feuer.)
- III. **Unterhaltung der Betriebsmittel.** — a) Betrieb der Werkstätten. 1. Einleitung. 2. Eintheilung und Leitung der Werkstätten. 3. Eintheilung und Ausführung der Arbeiten. 4. Wirthschaftsführung. 5. Anweisung und Aufschreibung der Arbeitsausführungen. 6. Aufstellung der Lohn- und sonstigen Rechnungen. 7. Materialien-Verwaltung. 8. Inventar-Verwaltung. 9. Regelung der schriftlichen Arbeiten. 10. Arbeitsordnung. 11. Bewachung der Werkstätten. — b) Unterhaltung der Lokomotiven: 1. des Kessels, 2. des Lauf- und Triebwerkes. Garbe und Troske. — c) Unterhaltung der Wagen: 1. Personenwagen. Schumacher. 2. Güterwagen. Weiß.



# Locomotivfabrik Krauss & Comp. Actien-Gesellschaft, MÜNCHEN und LINZ a. D.

liefert

**Locomotiven** für Adhäsions- und Zahnradbetrieb, normal- und schmalspurig, von jeder Leistung,  
Feuerlose Locomotiven. [44]

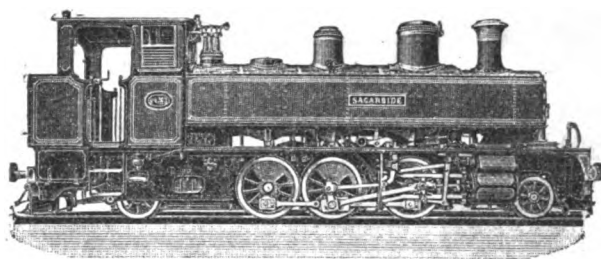

Vorteilhaftestes System:  
**Tenderlocomotiven System Krauss**

für

Haupt-, Neben-, Klein- und Strassenbahnen, für Militär-, Plantagen-,  
Feld- und Waldbahnen, für Docks, Industriebahnen und Steinbrüche,  
für Bahnbauten und öffentliche Arbeiten, sowie für Zechenbahnen und  
unterirdischen rauchlosen Betrieb (Tunnel- und Bergbau).

Gegründet 1866.

Arbeiterzahl 1600.

Anzahl der bis Ende 1906 gelieferten Locomotiven: 5600.

## Dehne's Wasser-Reiniger

für Lokomotiv-Wasserstationen, in die Steigleitung einzubauen,  
mit Filterpressen oder mit Kiesfilter.

Wasserhaltungsmaschinen. Tiefbrunnenpumpen.

A. L. G. Dehne, Maschinenfabrik, Halle a. S. [39]

## Josef Rosenbaum, Gelsenkirchen.

Specialität:

Hemmschuhe und Gleissperren D. R. P. und D. R. G. M.,  
Wagenschieber D. R. G. M., Radvorleger, Werkzeuge,  
Eisenbahn-Oberbaugeräte; ferner Transportgeräte,  
Flaschenzüge, Winden, Drahtseile, Stahldraht.

Zubehörteile zu Weichen- und Signalleitungen. [65]

## Schweinfurter Präzisions-Kugel-Lager-Werke FICHTEL & SACHS, Schweinfurt a. M.

Aelteste und grösste Spezialfabrik der Welt.

**Tagesproduktion insgesamt 12500 Kugellager**

in verschiedensten Konstruktionen.



GRÖSSTE ERFAHRUNGEN.  
Bestgewähltes, erprobtes Material.  
Präzisions-Arbeit ersten Ranges.

**Kugellager** für alle erdenklichen  
Verwendungszwecke.

Bei Spezialverwendung von  
Kugellagern stehen Prospekte  
und Anschläge kostenlos zu  
Diensten. [52]

|  |  |  |   |
|--|--|--|---|
| <p><b>Weichenverriegelungen.</b><br/> Maschinenfabrik A.-G. Bruchsal.<br/> C. Stahmer A.-G., Georgsmarienhütte.<br/> Siemens &amp; Halske, Abt. f. Eisenbahnsicherungswesen.<br/> Max Jüdel &amp; Co., A.-G., Braunschweig.<br/> Scheidt &amp; Bachmann, M.-Gladbach.<br/> Jos. Vögele, Mannheim.<br/> F. Paul Weinitzschke, G. m. b. H., Lichtenberg-Berlin.<br/> Joh. Wilh. Spaeth, Dutzendteich bei Nürnberg.<br/> Zimmermann &amp; Buchloh, Berlin.<br/> Willmann &amp; Co., Dortmund.</p> | <p><b>Wellblech-Konstruktionen.</b><br/> Louis Eilers, Hannover-Herrnhäuser.<br/> Vereinigte Königs- &amp; Laurahütte, Berlin.<br/> Aug. Klönne, Dortmund.<br/> Schneiders Schildergeschäft, Siegen.<br/> <b>Werkzeuge.</b><br/> J. E. Reinecker, Chemnitz.<br/> Josef Rosenbaum, Gelsenkirchen.<br/> Friedr. Dick, Esslingen a. N.<br/> Gebr. Buschbaum, Darmstadt.<br/> <b>Werkzeugmaschinen.</b><br/> Gebr. Buschbaum, Darmstadt.<br/> Collet &amp; Engelhard, Offenbach.<br/> Maschinenfabrik Deutschland, Dortmund.<br/> Henschel &amp; Sohn, Cassel.<br/> J. E. Reinecker, Chemnitz.</p> | <p><b>Winkel.</b><br/> J. E. Reinecker, Chemnitz.<br/> Gebr. Buschbaum, Darmstadt.<br/> <b>Winkeleisen.</b><br/> Vereinigte Königs- &amp; Laurahütte, Berlin.<br/> <b>Zahlen zum Abziehen.</b><br/> Carl Schimpf, Nürnberg.<br/> <b>Zahnradlocomotiven.</b><br/> A. Borsig, Berlin-Tegel.<br/> Breslauer Actien-Gesellschaft für Eisenbahnwagenbau und Maschinen-Bau-Anstalt, Breslau.<br/> Maschinenfabrik Esslingen.</p> | <p><b>Zentralweichen- und Signalstellung.</b><br/> A.-G. f. Feld- u. Kleinbahnenbedarf vorm. Orenstein u. Koppel, Berlin.<br/> Siemens &amp; Halske, Abt. f. Eisenbahnsicherungswesen.<br/> Max Jüdel &amp; Co., A.-G., Braunschweig.<br/> Maschinenfabrik A.-G. Bruchsal.<br/> Jos. Vögele, Mannheim.<br/> Scheidt &amp; Bachmann, M.-Gladbach.<br/> F. Paul Weinitzschke, Lichtenberg-Berlin.<br/> Zimmermann &amp; Buchloh, Berlin.<br/> Willmann &amp; Co., Dortmund.</p> |
| <p><b>Weichenzungenfesthalter.</b><br/> Scheidt &amp; Bachmann, M. Gladbach.<br/> F. Paul Weinitzschke, G. m. b. H., Lichtenberg-Berlin.</p>   | <p><b>Windeböcke.</b><br/> E. Becker, Berlin-Reinickendorf.<br/> Maschinenfabrik Deutschland, Dortmund.<br/> Gebr. Buschbaum, Darmstadt.<br/> Waggonfabrik Gebr. Hofmann &amp; Co. A.-G., Breslau.</p>   | <p><b>Zahnräder.</b><br/> Gebr. Buschbaum, Darmstadt.<br/> Vereinigte Königs- &amp; Laurahütte, Berlin.<br/> <b>Zementwaaren.</b><br/> Georgs-Marien-Bergwerks- und Hütten-Verein, Osnabrück.</p>  | <p><b>Zentrifugalpumpen.</b><br/> A. Borsig, Berlin-Tegel.<br/> <b>Zisternenwagen.</b><br/> Breslauer Actien-Gesellschaft für Eisenbahnwagenbau und Maschinen-Bau-Anstalt, Breslau.<br/> Nesselsdorfer Wagenbau-Fabriks-Gesellschaft, Nesselsdorf.<br/> Vereinigte Königs- &amp; Laurahütte, Berlin.<br/> Waggonfabrik Gebr. Hofmann &amp; Co. A.-G., Breslau.<br/> Sächsische Waggonfabrik Werdau.</p>   |
| <p><b>Weichenzungen-Fräsmaschinen.</b><br/> J. E. Reinecker, Chemnitz.</p>   | <p><b>Winden.</b><br/> E. Becker, Berlin-Reinickendorf.<br/> Unruh &amp; Liebig, Leipzig.<br/> Josef Rosenbaum, Gelsenkirchen.</p>   | <p><b>Zentralweichen- und Signalstellung.</b><br/> Maschinenfabrik Deutschland, Dortmund.<br/> C. Stahmer A.-G., Georgsmarienhütte.</p>  | <p><b>Zugrichtungsweiser.</b><br/> Schneiders Schildergeschäft, Siegen.</p>   |
| <p><b>Weichenzungen-Hobelmaschinen.</b><br/> Collet &amp; Engelhard, Offenbach a. M.</p>   |  |  |   |

Hierzu Beilagen der **Siemens-Schuckertwerke Berlin** und von **R. Wolf, Magdeburg-Buckau.**

# R-WOLF

## MAGDEBURG-BUCKAU



Mailand 1906: Grand Prix  
Berlin 1907: Goldene Medaille und Ehrenpreis

### Fahrbare und feststehende Patent- Heißdampf-Lokomobilen

mit völlig entlasteter Kolbenschiebersteuerung, von 10—600 Pferdestärken.

**Unerreichte Einfachheit, Sicherheit u. Wirtschaftlichkeit des Betriebes.**

### R. WOLF

*behauptet nach wie vor die Führung im deutschen Lokomobilbau.*

*R. WOLF hat die erste Patent-Heißdampf-Lokomobile im Jahre 1895 entworfen, und erst nach langjährigen, grundlegenden, sorgfältigen Versuchen hat er diese Maschinengattung mit dem denkbar größten Erfolge zuerst an den Markt gebracht.*

*Als erster auf dem Plan konnte R. Wolf die zweckmäßigsten Ausführungsformen für seine Patent-Heißdampf-Lokomobilen auswählen und sich, soweit erforderlich, patentamtlich schützen lassen.*

*Unter allen bekannten Ventil- und Schiebersteuerungen hat R. Wolf die von ihm bei Lokomobilen zuerst angewendete, völlig entlastete Kolbenschiebersteuerung als die geeignetste, betriebssicherste und einfachste Steuerung für hochüberhitzten Dampf nach sorgfältigen Untersuchungen bevorzugt.*

*In bezug auf gute Dampfverteilung und Regulierung entspricht diese durch den äußerst empfindlichen Achsenregulator unmittelbar beeinflusste Kolbenschiebersteuerung dank dem geringen Schiebergewicht und der leichten*

*Verstellbarkeit den höchsten Anforderungen, und es gibt keine Flachschieber- oder Ventilsteuerung, die bei gleicher Einfachheit und Betriebssicherheit auch nur annähernd ähnliche Vorteile bietet.*

*Im Bau von Industrie-Lokomobilen, insbesondere von solchen großer Leistungen von 100—600 PS., steht R. Wolf unbestritten an der Spitze aller Lokomobilen bauenden Firmen der Welt.*

*Alle Konstruktions-Einzelheiten der Wolf'schen Patent-Heißdampf-Lokomobilen haben sich seit 12 Jahren unter den schwersten Beanspruchungen glänzend bewährt.*

*Ausgesuchte Materialien bester Qualität zusammen mit den übrigen Faktoren, wie zuverlässige Arbeiterschaft, unbertroffene Ausstattung der Werke, hochentwickelte Fabriktechnik, hervorragende konstruktive Leitung, bieten die unbedingte Gewähr für große Dauerhaftigkeit und tadellose Ausführung der Wolf'schen Lokomobilen.*

*Der Absatz R. Wolf'scher Patent-Heißdampf-Lokomobilen übertragt bei weitem den aller übrigen Lokomobilfabriken.*

Dank ihrer unübertroffenen, vorzüglichen Eigenschaften stellt die Wolf'sche Lokomobile für alle gewerblichen und landwirtschaftlichen Betriebszweige die

## bevorzugteste Kraftmaschine der Neuzeit

dar, und es arbeiten zurzeit zur vollsten Zufriedenheit ihrer Besitzer

|   | Wolf'sche Satteldampf- u. Heißdampf-Lokomobilen |
|---|---|
| in Elektrischen Beleuchtungs- und Kraftübertragungs-Anlagen . . . | 1307  |
| in Eisen- und Metallbearbeitungswerkstätten . . . . .             | 1170  |
| in Bergwerksbetrieben und Förderanlagen . . . . .                 | 703   |
| in der Holzbearbeitungs-Industrie . . . . .                       | 1500  |

|   | Wolf'sche Satteldampf- u. Heißdampf-Lokomobilen |
|---|---|
| in der keramischen Industrie . . . . .                    | 1222  |
| in der Mühlen-Industrie . . . . .                         | 803   |
| in der Papier-Industrie und den graph. Gewerben . . . . . | 171   |
| in Steinbrüchen und verwandten Betrieben . . . . .        | 119   |
| in der Textil-Industrie . . . . .                         | 232   |

sowie ferner in zahlreichen Molkereien, Farbenfabriken, Brauereien, Zuckerwaren- und Schokoladenfabriken, Lederfabriken, Brennereien, Zuckerfabriken, Schuhwarenfabriken, Eisfabriken, Seilereien, Mälzereien, landwirtschaftlichen Betrieben jeder Art, sowie bei Bauausführungen, Pumpenanlagen, Drahtseilbahnen usw.

Gesamterzeugung weit über  $\frac{1}{2}$  Million Pferdestärken.



J. E. Naehér, Pumpenfabrik  
Chemnitz, Sachsen. Beckerstr.

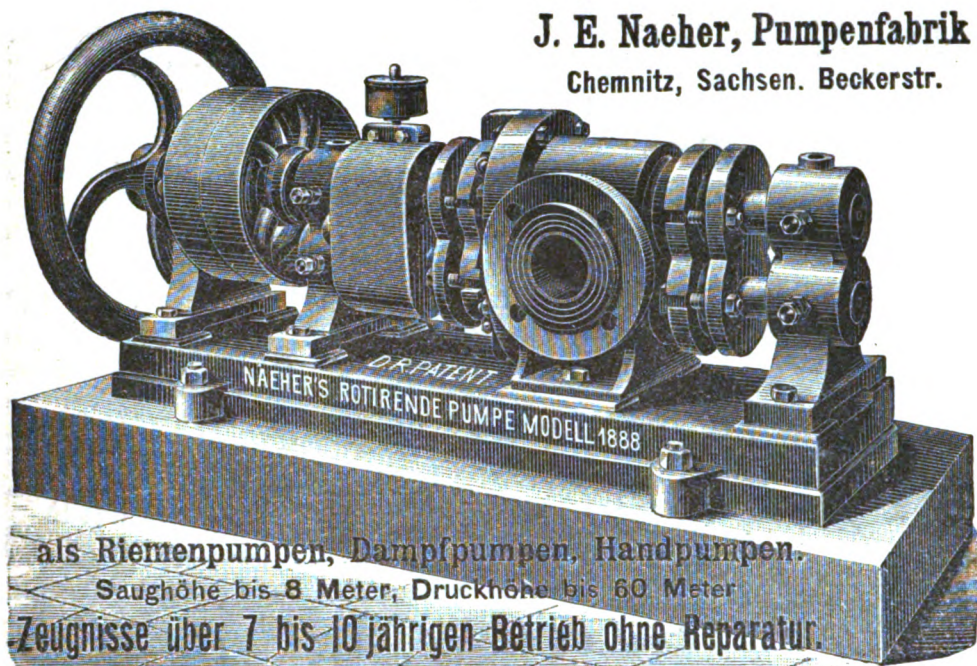

# Naehér's rotirende Pumpen

für

Wasser, dicke und dünne, heisse und kalte Flüssigkeiten, Säuren etc.

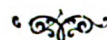

als Riemenpumpen, Dampfpumpen, Handpumpen.

Saughöhe bis 8 Meter, Druckhöhe bis 60 Meter

Zeugnisse über 7 bis 10 jährigen Betrieb ohne Reparatur.

*Specialität :* **Pumpen jeder Art für elektrischen Betrieb.**  
**Sicherheits-Röhren-Dampfkessel, System Naehér.**  
**Pulsometer, System Naehér.**

[6

## GEBRÜDER BUSCHBAUM, DARMSTADT,

Lieferant der Kaiserl. Werft Kiel, Preuss. Staatsbahn, Krupp'schen Germania-Werft etc. ♦ Erste Referenzen.

**Fraismaschinen, Schnell-Drehbänke,**

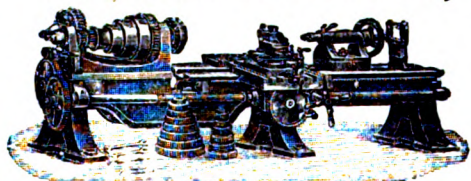

Stanzen, Scheeren, Stahlausführung, Radial-Bohrmaschinen, Schnell-Bohrmaschinen, Hobelmaschinen, System Gray, Hebeböcke, eiserne Schmiedeherde u. s. w. [21

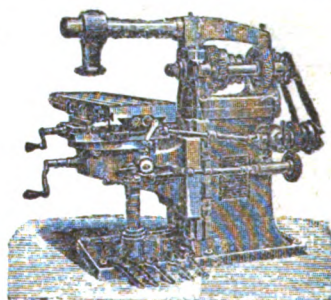

## E. Becker, Maschinenfabrik für Hebewerkzeuge in Berlin-Reinickendorf,

fertigt in solider Ausführung unter Garantie sämtliche Hebevorrichtungen für Eisenbahnen und Maschinen-Werkstätten, insbesondere Krahné, Winden & Aufzüge für Hand- und Kraftbetrieb jeder Art, Locomotiv- & Tender-Windeböcke, Schraubenflasenzüge für 300 bis 12.500 kg Last, Fusswinden etc. [11

# Abziehbilder

Schriften, Wappen, Zahlen, Ornamente, Embleme für Waggonen.

## Abziehbilderfabrik Carl Schimpf, Nürnberg.

Lieferant in- und ausländischer Behörden.

Man verlange Liste Nr. 20. [28



[69

Der Wiederabdruck der in dem „Organ“ enthaltenen Originalaufsätze oder des Berichtes, sei es mit oder ohne Quellenangabe, ist gesetzlich unerlaubt und wird als Nachdruck verfolgt.

Druck von Carl Ritter G. m. b. H. in Wiesbaden.



per

und

und

ten

8















