

30



UNIVERSITY MUSEUM LIBRARY



SOUPIS
PAMÁTEK HISTORICKÝCH A UMĚLECKÝCH
V KRÁLOVSTVÍ ČESKÉM

OD PRAVĚKU DO POČÁTKU XIX. STOLETÍ.

VYDÁVA

ARCHAEOLOGICKÁ KOMMISSE
PŘI ČESKÉ AKADEMII CÍSAŘE FRANTIŠKA JOSEFA
PRO VĚDY, SLOVESNOST A UMĚNÍ

POD NĚJEM SVEHO PRVÉHO PŘEDSEDY

† JOSEFA HLÁVKY.

XXX.

POLITICKÝ OKRES STŘÍBRSKÝ.

NAPSALI

JAROSLAV KAMPER A ZDENĚK WIRTH.

V PRAZE 1908.

NAKLÁDEM ARCHAEOLOGICKÉ KOMMISSE PŘI ČESKÉ AKADEMII CÍSAŘE FRANTIŠKA JOSEFA
PRO VĚDY, SLOVESNOST A UMĚNÍ.

SOUPIS

PAMÁTEK HISTORICKÝCH A UMĚLECKÝCH

V POLITICKÉM OKRESU

STRÍBRSKÉM.

NAPSALI

JAROSLAV KAMPER A ZDENĚK WIRTH.

(S 238 VYOBRAZENÍMI A 4 NÁPISY ZVONOVÝMI V TEXTU A 17 TABULKAMI)

V PRAZE 1908.

NÁKLADEM ARCHAEOLOGICKE KOMMISSSE PŘI ČESKÉ AKADEMII CÍSAŘE FRANTIŠKA JOSEFA
PRO VĚDY, SLOVESNOST A UMĚNÍ.

TISKEM ALOISA WIESNERA V PRAZE,
KNIHTISKAŘE ČESKE AKADEMIE CÍSAŘE FRANTIŠKA JOSEFA
PRO VĚDY, SLOVESNOST A UMĚNÍ.

PŘEDMLUVA.

Nynější politický okres Stříbrský, zabírající čtyři soudní okresy (Stříbro, Dobřany, Stodo a Touškov) jest po stránce umělecko-historické zajímavým kolbištěm, na němž se uplatňují s různým štěstím a vehemencí nejprve hrady, později tři veliké kláštery (Kladruby, Chotěšov a Teplá), dvě města (Plzeň a Stříbro) a řada drobné šlechty. Není to tedy určitě vyhráňený okrsek, jež by bylo možno v tomto směru charakterisovati lehko a přesně. Následující inventář podává hojnost dokladů, že umělecká oblast se neváže nynějšími hranicemi a že i sousední Bavorsy, zemské ústředí, Praha, a veliká část západních Čech jest súčasťněna svými umělci a řemeslníky na ruchu uměleckém. Zhruba lze říci, že s přibývajícím poněmčováním zdejší krajiny (od 2. pol. XVII. stol.) doznává i umělecká činnost stále více vlivu cizího. Zachované objekty poskytují problémy umělecko-historické. Jeden z nich, snad nejzajímavější, totiž barokně gotickou přestavbu klášterního chrámu v Kladrubech, pokusil se autor poněkud vysvětliti na jiném místě (Zd. Wirth, Barokní gotika v Čechách v XVIII. a v 1. pol. XIX. stol. Pam. arch. XXIII., 121 sl.), ale zbývá jich celá řada, ku př. zjištění původní románské budovy v Kladrubech, určení gotického jádra na far. kostele v Dobřanečích a děk. chrámě ve Stříbře, zámky v Trpistech a Malesicích, klášter v Chotěšově, kostel sv. Víta v Dobřanech atd. Z maleb hojně materiálu poskytuje galerie Svojšinská, obrazárna Úlická a tvorba V. S. Th. Schmittova a Jul. Luxova, v plastice mimo Widmanna je tu ještě Legát a některá anonymní díla, dosti vyspělá, aby lákala k studiu. V uměleckém řemesle zejména starší zvony a řada bohoslužebných předmětů (Malesická monstrance, Všerubský kalich, křtitelnice) vynikají nad průměr.

Materiál k tomuto svazku sebrali podepsaní během měsíce srpna r. 1907 a zpracovali jej do února 1908. [Podíl obou autorův dá se vymeziti asi tak, že Jar. Kamper obstaral nutnou korespondenci, prohlédl farní archivy a provedl (až na heslo: Stříbro) popis všech maleb v okrese a někde i kostelního nábytku a Zd. Wirth že obstaral popis všeho ostatního, prostudování archivu kláštera Chotěšovského a vší literatury, historické úvody, konečnou úpravu a tisk díla.] Spolupracovníky jim byli pánové: c. k. vrchní finanční rada a konservátor *Karel Buchtele*, který zpracoval poznámky praehistorických nálezů v okrese se týkající, fotograf *Fr. Duras* ve Šlaném a posluchač c. k. umělecko-průmyslové školy v Praze, arch. *Leo Kammel*, kteří současně s popisem předmětů provedli jejich ofotografování, vyměření a vykreslení. Mimo to pan *G. Škarda*, úř. zems. výboru, provedl přesné kopie pěti městských plánů.

Vielými díky a vděčností jsou podepsaní povinni panu *Jiřímu Schmidovi*, c. k. gymn. professoru a c. k. konservátoru centrální komise vídeňské ve Stříbře, za všechnu ochotu a neutuchající horlivost, s níž se ujímal úřadu dobrovolného jejich průvodce v městě Stříbře i v okrese a kterou projevoval i později stále během zpracování materiálu a během tisku; jemu vděčí podepsaní za většinu upozornění na předměty ve Stříbře a okrese málo známé nebo nepřístupné, usnadnění práce se shledáváním obrazového materiálu (obr. čís. 122, 126, 133, 153), zapůjčení štočků k ilustr. čís. 144, 151, 154, 155, 182 a 205 (z jeho knihy *Eine Mieser Chronik des 18. Jhrtds*) a za řadu drobných zpráv pro úplnost Soupisu velice cenných. Dále děkují podepsaní srdečně všem, kdož jakkoliv jim přispěli při práci soupisné, zejména pak pánům: *JUDr. K. Prokopovi*, úř. c. k. fin. ředitelství v Praze, kanovníkům *Dr. A. Podlahovi* a *V. Manlíkovi* v Praze, učitel *Fr. Andressovi* v Dobřanech, učitel *J. Manctovi* ve Stříbře, *Dr. Václavu Wolframovi*, in., c. k. místodrž. koncipistovi ve Stříbře (zapůjčil fot. k ill. čís. 126), *prof. V. Lindnerovi* ve Stříbře (za svolení k reprodukci jeho leptu k ill. čís. 205), *Em. Macenauerovi*, statkáři v Úlicích, *Dr. Fridol. Macháčkovi*, sekretáři Měst. histor. musea v Plzni, stavebnímu úřadu kláštera v T e p l é (zapůjčil plány k obr. čís. 5 a 38), *Fr. Kellnerovi*, manipulantu Umělecko-; rúm. muzei v Praze (opítl nápis na zvonku v Hlinné) a konečně všemu duchovenstvu v polit. okrese Stříbrském, zejména představené kláštera v Chotěšově, priorce *Fr. Sal. Heyrothové*, děkanu ve Stříbře, *J. Krieglsteincrovi*, faráři v Kladrubech, *V. Kopeckému*, faráři v Černošíně, *J. Křtovi* a faráři v Prostiboři *J. Šimonovi*.

* * *

V typografické úpravě a rozvrhu materiálu uvnitř jednotlivých hesel, jak byl učiněn v tom směru pokus v XXIX. svazku Soupisu, v části věnované Litomyšli, postupováno v tomto svazku veskrze důsledně. Zejména půdorysné formaci i stavebnímu vývoji větších míst v okrese věnována

pozornost v textu i obraze. Také archivního materiálu tu použito více (hlavně při hesle: Chotěšov) než dosud bylo obvyklé, ač ovšem do úplnosti je i tu daleko. Ze soukromého majetku zabráno sem vše, co programm Soupisu připouští; bohužel nebylo možno zajímavou galerii portraitu na zámku Svojšínském a fresky v zámku Luhovském podrobiti zkoumání hlubšímu. Zamýšlený obšírný úvod historický, mapa okresu a věcný rejstřík musily odpadnouti. Pro okres tak důležitý objekt, klášterní chrám v Kladrubech, vedl k zavedení terminu: barokně gotický, ježž nutno dobře rozeznávatí od názvu: pseudogotický, užívaného všeobecně pro výtvořy XIX. století.

V abecedním pořadu osad jsou uvedena napřed jména původní, česká a v závorce připojena jich nynější forma, jak jest uvedena v úředním seznamu míst.

V P r a z e, 28. února 1908.

Jar. Kamper.

Zd. Wirth.

Benešov. (Benešovice. Beneschau.)

Na návsi KAPLE P. MARIE, zděná, šestiboká, s komolým stanem, lucernou a cibulovitou bání, vše kryto šindelem. V průčelí pravoúhlý vchod, po stranách segmentová okna, klenba kupolovitá. Oltář s barokní soškou P. Marie, z XVIII. stol. Zvonek puklý, 0.48 m vys. i v pr.; na uchách masky, u koruny nápis: + GELOBT SEI CHRISTVS MARIA IOSEF + IO : PERNER IN PILSEN 1733; pod tím hlavy andělů; na plášti relief sv. Rodiny a Jana Nepom.

Blahousty. (Plahussen.)

A. Sedláček, Hrady a zámky české XIII., 135; Sommer, Das Königreich Böhmen. VI., 243.

TVRZ, jež tu stávala již počátkem XVI. stol., později zanikla.

Blatnice. (Blattnitz.)

Podlaha, Posvátná místa II., 335.

Na návsi mešní KAPLE SV. TROJICE, vystavěná pseudogoticky r. 1900 nákladem obce a kláštera Tepelského.

Březí viz Šestlice.

Brod.

KAPLE SV. BARBORY, zděná, šestiboká, s komolým stanem, s lucernou a cibulovitou bání, krytými šindelem. Okna i vchod polokru-

hově, uvnitř plochý strop a barokní obraz sv. Barbory na plátně.
2. pol. XVIII. století.

Buben viz Plešnice. Čemíny. (Tschemin.)

J. Schaller, Topographie des Königr. Böhmen. IX., 132; Sommer VI., 368;
J. A. Dunder, Kraj Plzeňský, 312; A. Sedláček l. c. XIII., 163; Ottovy
Čechy IX., 114. Rkp. sbírka topograf. v archivu Musea král. čes. Heslo: Čemíny.

Dvě mohyly byly zde prokopány F. Hegrem z Vílně. (Píč, Starožitnosť I,
sv. 2, 137.)

ZÁMEK s parkem vystavěn (na místě staršího, vzniklého za opata
Tob. Holmanna (1689—1707) kolem r. 1830 nákladem Josefa sv. pána



Obr. 1. Čemíny. Průčelí zámku.

z Erbenů, krajského hejtmana v Lokti. *) V půdorysu obdélník; na straně
přistavěno krátké křídlo s portikem a skleník. Kryt valbový s vikýři,
nad středem pseudogotická věžka. (Obr. 1.)

*) V rkp. topogr. sbírce praví se r. 1825 ještě: „ein noch unausgebautes
Schloss,“ kdežto r. 1831 již „ganz neu auf Pillotten gebaut“.

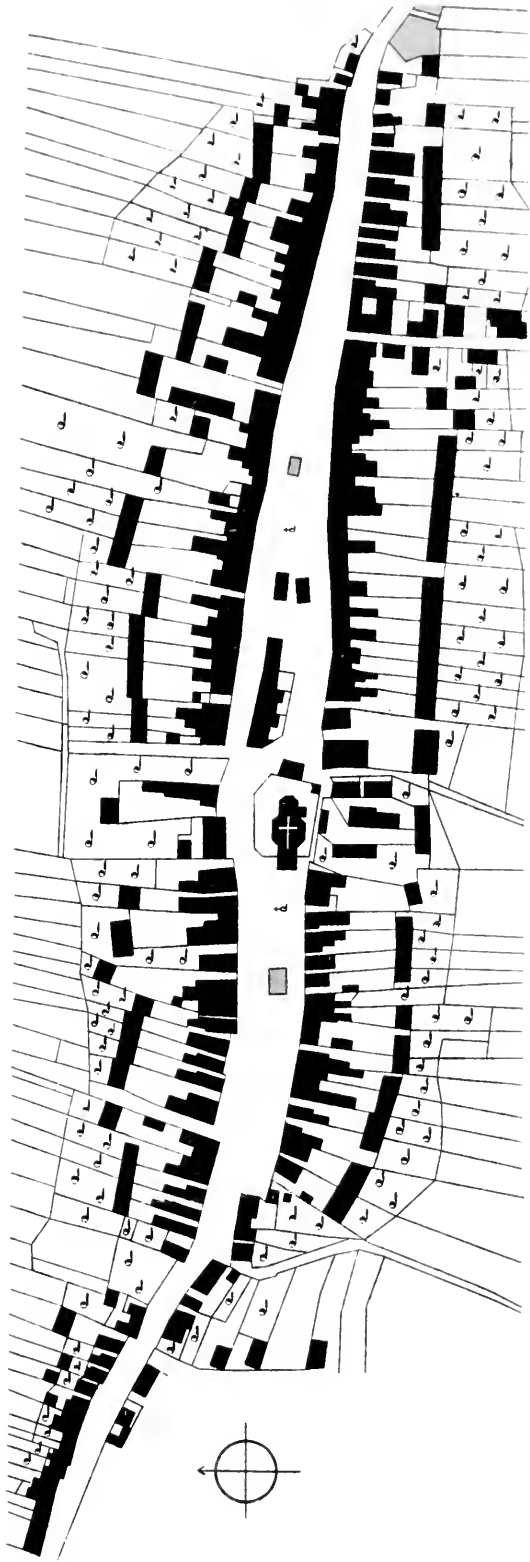

Tab. I. Černošín. Plán města z r. 1839.

Průčelní fačáda, obrácená do parku, jednopatrová, s troj-
osým risalitem o dvou patrech, ukončeným trojbokým štítem s římsou
na konsolách; poboční křídla čtyřosá. Stěna risalitu hladká, v náběhu oken
prvního patra plochá římská, okapní římsa na konsolách; v přízemí
i prvním patře polokruhový vchod, před nímž vystupuje nad schodištěm
balkon, nesený čtyřmi válcovými sloupy a opatřený nad dřevěnou římsou
zábradlím z ellips a kruhů. Po stranách okna: v přízemí obdélná, v 1. patře
polokruhová, v 2. patře osm malých podélných. Na pobočních křídlech
je do kordonové římsy bossáž z malty, výše plochá arkatura; okna hladká,
s jalousiemi.

Postranní fačáda do dvora hladká, s vystouplým risalitem;
v něm vchod a nad ním trojúhelný štít. Fačáda do zahrady o třech osách,
shodná s průčelní. Zadní fačáda zcela hladká.

Vnitřek sklenut v přízemí plackami a hladce křížem; v patře
ploché stropy.

Ve výšce cymbály: 1. Pr. 0.65 *m*, vys. 0.35 *m*. Ucha hladká,
na plášti slunečnice s festony, na věnci: ANNO | 1732 | (pták) EVGENIVS
TYTTL ORD : CIST : IN PLASS ABBAS · S · M · MAGD : LIP : PRÆP : WELL :
ET S : COR : PAT : IMM : PER BOH : MOR : ET LVS : VIS : AC VIC : GENE-
RALIS. Kolem znaku klášterního:

T	A
E	P
P	L
V · V · G ·	

2. Prům 0.395 *m*, vys. 0.15 *m*. Bez uch, plášť hladký. Z počátku
XIX. století (1812?)

KAPLIČKA na návsi, čtyřboká se zaoblenými rohy a čabrako-
vitými pilastry, sklenutá plackou na koutních pilastrech a krytá komolým
stanem s lucernou a stanovou stříškou. Uvnitř oltářík z poč. XIX. st.
Zvonek novější.

Černošín. (Tschernoschin.)

Schaller IX., 150; Sommer VI., 241; Dunder l. c. 224; K. Tannert,
Tschernoschin nebst Wolfsberg (Prag. 1906); Čechy IX., 85; G. Schmidt, Grab-
platten u. Glocken-Inschriften im Mieser Vikariat. Wacht an d. Mies 1906, čís. 720.
Rkp. sbírka topograf. v archivu Musea král. č s (Heslo: Trpisty). (Pam. knihy
na fáře od r. 1780 a od r. 1848. Matriky od r. 1624.)

MĚSTEČKO (od r. 1541 městysem) na silnici z Prahy do Chebu
(od r. 1814 cis. silnice), čítající 245 domů, rozložených po obou stranách
silnice v délce 1 kilometru. (Tab. I.) Ve středu na malém návrší stojící
kostel dělí náměstí v dolní a horní; k dolnímu dílu přiléhá předměstí Pan-

ova. Požáry r. 1611*), 1804 (zničena radnice s celým archivem), 1836 (radnice a 67 domů shořelo), 1899 a 1907 způsobily, že skorem všechny domy jsou nové.

KOSTEL SV. JIŘÍ (farní) byl již r. 1374 farní a původně sv. Michalu zasvěcen. R. 1445 zřídil tu Jan z Wolfsteinu oltář. R. 1611 vyhořel i s farou a matrikami, ale brzo vystavěn znovu a 24./4. 1614 sv. Jiří zasvěcen.***) Duchovní správu vedli vedle světských kněží někdy též řeholníci z Kladrub nebo Teplé. Zatím kostel sešel a vystavěn nový nákladem hraběte Prospera ze Sinzendorfu; pro nedostatek prostředků stavba vážla a trvala celkem 25 let, od r. 1711 do 1736. R. 1732 byla hotova budova

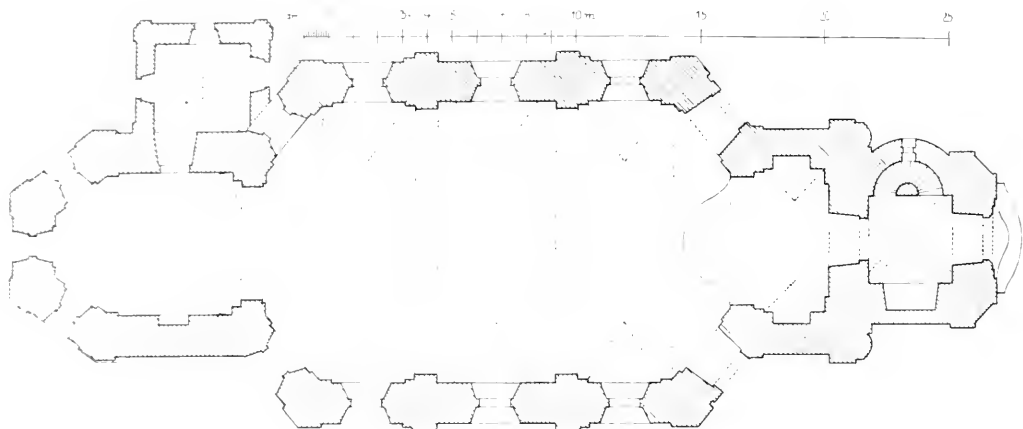

Obr. 2. Černošín. Kostel sv. Jiří, Pádorys.

ž na střechu, okna a věž. Na to se vztahoval chronogram za hlavním oltářem umístěný: EXSTRVCTA ET EXORNATA SVB GEORGIO ROEDL BOHEMO TEPLENSI (= 1732) a nad triumfálním obloukem kolem znaku Sinzendorfského malovaný: DEO ET SANCTO GEORGIO PATRONVS EXSTRVXIT COMES PROSPER. (= 1732). Hřbitov kolem kostela byl zrušen r. 1788, ale ohradní zeď ponechána a plocha r. 1827 osázena lipami. O opravě budovy r. 1858 svědčí chronogram na triumfálním oblouku napsaný: RENOVATA ATQVE REORNATA VIRIBVS VNITIS SVB VENERABILI CVRATO IOSEPHO MIESNER EX VRBE SCHÖNFELDA (= 1858). Věž opravena naposledy v r. 1871.

Jednoduchá, orientovaná budova barokní, s věží před záp. průčelím. (Obr. 2. a 3.) Zdivo omítnuto, kryt valbový, na věži plechová cibule s osmibokou lucernou a dvojitou bání s hvězdou. Na stěnách pilastry

* Před tímto požárem byly obě řady domu těsně podél silnice; tehdy na zlaté vrcholnosti strana severní ustoupila v zad.

**) Dle nápisu na zvoně a křtitelnici.

nad dvojitým podvalem, vysoké úseky kládí a oblomená okapní římsa. Kolem polokruhových oken chambrany s kapkami, portály pravoúhlé s pískovcovými rámy zalomenými a profilovanými.

Věž vystupuje až nad okapem z budovy. V přízemí valené s lunetami sklenutá předsíň otvírá se portálem s vykrajovaným nadpražím,



Obr. 3. Černošín. Kostel sv. Jiří. Pohled od západu.

pilastry na bocích a oblomovanou římsou ve vrchole. V 1. patře tři okna, nad okapem polopatro s třemi kruhovými prolomy, nad ním 2. patro se čtyřmi okny a hodinami, nad nimiž se prohýbá okapní římsa polokruhy. Schodiště na kůr vystupuje ze zdiva věže segmentovým přístavkem na jihu.

K něž i ště ukončeno třemi boky; na jihu přiléhá k němu přízemní čtyřboká sakristie. Loď širší, se skosenými rohy, spojena s věží krátkým křídlem se zaoblenými nárožími. Okapní římsa nad boky lodi

stoupá trojúhelným štítkem, v němž na severu umístěny dvě kartuše pískovcové z akanthů se znaky rodu Sinzendorfského, spojené dole hlavou andělci a ovocnou guirlandou a nahoře korunované dvěma korunami.

Vnitřek (obr. 4.) osvětlen v kněžišti pěti polokruhovými okny, v lodi třemi páry podobných v podélných stěnách a dvěma páry ve skosených bočích; ve spojovacím křídle u věže pár menších oken. Portály v lodi na jihu i severu ve skosených bočích. Celý prostor sklenut: v kněžišti valená klenba s lunetami, v lodi tři valená pole, pásy dělená, a dvě koncové konchy, nad kruchtou též valená klenba. Pod cípy klenby sdružené pilastry na dvojitém podvalu, hladké. Hrany lunet provázeny štukem, profilované, dělicí pásy klenební zdobeny rámečky a malovaným páskovím. Hudební kůr podklenut valeně (na klenbě obímené zrcadlo) a podkruchtí otevřeno segmentovým obloukem, opřeným na úzký pilastrový sokl. Plná poprsnice zděná, v předu silně vyložená, s balustrovým dřevěným zábradlím.

Stěny hladké. Na klenbě freskové malby, orámované oblomenými lištami a páskovím:

a) v kněžišti. Ve středu Boží oko, obklopené andílky, v cviklech postavy sv. Jeronýma, Ambrože, Augustina a Řehoře. Na oblouku triumfálním pod rudým baldachýnem dva bílí andělé, nesoucí v rocaillové kartuši znak, nad tím na pásce chronogram (letoč. písmena červená) [viz výše!]. V cviklech v pručelí oblouku v lištových rámcích bíle a žlutohnědě provedené výjevy: Stětí sv. Kateřiny (?), druhý nezřetelný.

b) v lodi. V prvním poli klenebním: anděl se znakem; v druhém: sv. Trojice; v třetím: nanebevzetí P. Marie; ve čtvrtém: apoštolové u hrobu po nanebevstoupení Páně, na hraně desky náhrobní podpis malíře: Wenzl Schmitt fecit A. 1727, v levo: Pixit Carolo Sauersik A. 1863; v pátém poli (nad kruchtou): boj sv. Jiřího s drakem. Po obou stranách ve všech polích freska v trojúhelných, dole segmentem prohnutých rámech, bíle a šedohnědě provedená: výjevy ze života sv. Jiřího. Mezi těmito a velkými obrazy po obou stranách allegorie cností na pozadí nově šachovaném.

Hlavní oltář má rakvovitou mensu s tabernaklem pilastry lemovaným, v něm nika mušlová se soškou Piety ze XVII. století, na vrchu kříž a na římsách andělci a vásy; za ním sloupová architektura kolem obrazu na plátně, živě malovaného: sv. Jiří, s palmou v ruce, nesen jest anděly do nebes, dole leží drak, ježž anděl kopím bodá, a jiný anděl nese mučednickou korunu. Nahoře nástavec s obrazy sv. Šebestiána a Floriána v oválných kartuších rocaillových, dobré práce 2. pol. XVIII. stol. Po stranách nástavce sošky sv. Anny, Jana Nepom. a dvou rytířů, nesoucích štíty s nápisy:

Noxias	Auram
TempesTates	a Tranquillam
Amoveas	Permittas.

Postranní oltáře pendanty, sloupové architektury s rakvovitými mensami zděnými, sloupy révou zdobenými, akanthy zdobenou



Obraz. 4. Gornji Grad, Kostel sv. Jurij, notranjost, Antikrist

římsová a listovým nástavcem kolem oválného obrázku. Na evangelní straně obraz sv. Martina, an se dělí s žebrákem o plášť, pod ním nápis o obnově r. 1864 (*Fr. Ženíškem z Plzně*), v nástavci na dřevě: Kristus zboděný na studni. Na epistolní straně obraz sv. Rodiny s podpisem o zřízení r. 1693 za P. Pavla Roedla a opravě r. 1864, v nástavci podobný obrázek.

Postranní oltářník P. Marie Čenstochovské, s dřevěnou mensou, na níž stojí na nízkém tabernaklu zasklená skříň s voskovou figurkou Ježíška. Na stěně pod baldachýnem na draperii s korunou a anděly v bohatě řezaném rocaillovém rámcí obraz P. Marie. Po stranách na konsolách sošky sv. Anny a Joachyma, P. Marie a Josefa.

Kazatelna s kruhovým řečništěm, zdobeným rocailly a obloženou stříškou s baldachýnem, sochami anděla a P. Marie.

Varahanys barokním římsovím.

V nástavci barokní trojdílné z povědnice na dřevě obrázek Jana Nepom., uvnitř v levo sv. Petr klečící, ve středu Ukřižování, v pravo sv. Maří Magdalena, vše velmi zašlé a otřelé malby z pol. XVIII. stol.

Křtitelnice má spodek z r. 1614, svršek novější; byly na ní obsírné nápisy (u Tannerta l. c. 7—9), jež bílým nátěrem zničeny.

Křížová cesta z r. 1860 od *C. Sauersika*. Za hlav. oltářem obraz P. Marie v barokně vykrojeném rámu s mušlovým dekorem a růžovými festony, nesený anděly.

Praporečnu zednického z doby kolem 1830, s ozdobou listovou a kyticí na žerdi ze stříbrného plechu.

V předsíni dubové dvěře s pěkně tepanou klikou a přítuhou.

Vedle dveří ve výklenku dřevěné barokní sošky P. Marie a Krista.

Zvony: 1. Vys. 0.94 m, v pr. 0.97 m. Na uchách stylišovaná větévka, u koruny pás cípatých ornamentů z volut a řada visutých akanthů. Na plášti obdélný rámeček profilovaný, s andílky v rozích, kolem nápisu:

ANNO 1611: DEN 19. APRILIS. IST DAS
GOTTES HAVS. ZV SCHIRLASCHIN DVRCH
FEVERS BRVNST GANTZ VNND GAR IN DIE
ASCHEN GELEGT. VNND IN SOLCHEM FEVER
DREY GLOCKEN VERBRVNNEN WELCHE DIE
WOHLGEBORNE FRAV FRAV ELISABETH,
VONN SCHWANBERGK. GEBORNE VON LOB,
KOWICZ AVFF IHRE VNCOSTEN, ZV EWIGER
GEDECHTNVS. ANNO 16. 12, WIDERVBM,
RENOVIREN VNND GISSEN LASSENN,
IN DER STAT PILSEN MATTHIAS LAVFFER HAT
DISE GLOCKEN GEGOSEN.

Na druhé straně znaky Lobkoviců a Švamberků, nad nimi nápisy:

(v levo)

HANS. SEBÆSTIAN AVF
SCHWANNBERGK, WESE,
RRITZ : T : G : V : M :*)

(v pravo)

ELIZABET FRAV VON.
SCHWANNBERGK GEBOR.
NE VON LOBKOWITZ :

uprostřed dole:

: PSALM : 51,
SCHAFFE IN MIR GOTT
EIN REINES HERTZ,
VND GIB MIR EINEN NEV,
EN GEWISSEN GEIST.

Na věnci pás visutých akanthu.

2. Přelit r. 1876 firmou *Juranek & Perner* v Plzni.

3. Původní zvon zakoupen ze sbírek r. 1774, později pukl a byl přelit. Vys. 0·48 m, v pr. 0·61 m. Ucha hladká, u koruny nápis:  AVE MARIA GRATIA PLENA. Na plášti relief sv. Jiří a Zvěstování P. Marie. Na věnci: UMGEGOSSEN IN JAHRE 1832 UNTER H. P. IOSEPH THIEL. Na srdci: 1851. S. J.

V lucerně: 4. Vys. 0·32 m, v pr. 0·35 m. Ucha hladká, u koruny: ∞ VALENTIN LISSIACK HAT MICH GEGOSSEN IN PRAG 1740 ∞ Pod tím pás visutých akanthů. Na plášti relief Jana Nep.

5. Cymbál. Vys. 0·17 m, v pr. 0·41 m. Bez uch, hladký. Uvnitř vyryto: 1733.

Ná h r o b k y: 1. V dlažbě lodi. Pískovec, 1·70 × 0·88 m. Nápis značně otřelý:

ANNO 1684 DEN 29 8^BR̄I(S)
VMB 9 VHR IN DER NACHT. IST
IN GOTT. SEELIG ENTSCHLAF
EN TITTVL : ANNA IVDITHA
(G)OLLERIN : GEWESENE HA
(V)PTMANIN : IHRES ALTERS
48 IAHR : DERO GOTT DIE
EWIGE RVHE VERLEIHEN
WOLLE AMEN :
IHS
(MIT DIESEM STEIN?) ICH SCHEID VON DIR
(I)N KVRTZER ZEIT WIRST SEIN BEI MIR
(H)IER LIG ICH SCHON VND WART AVF D(ICH)
(G)ESTV VORBEY SO BETT VOR MICH

*) Triebel (Třebel), Guttenstein und Mariafels.

(M)EIN LEIB IST ZWAR HIER TODT
 (V)ND IN DEM ORT BEGRABEN ∞
 (H)OFF DOCH VON IEDERMAN EIN GVT
 TES LOB ZV HABEN.

2. Před oltářem sv. Martina. Pískovec. Náhrobek Heřmana Pitschinského († 1765), zcela otřelý.

3.—5. Nečitelné nápisy s chronogramy, ze XVII.—XVIII. stol. Na jednom lze čísti: IOSEPHUS WENCESLAUS PECK.

KAPLIČKA zděná, na dolním konci města, čtyřboká, s plochým stropem a taškovým sedlem. Uvnitř obraz Stříbrské Madonny. Konec XVIII. stol.

SOCHY na náměstí: 1. Na dolním sv. Florián; pískovec, slušná socha na hranolu s podvalem. V předu:

O SA^NCTE
 FLORIANE
 ORA APUD
 DEUM
 PRO NOBIS
 D..ON...ES
 A 1748.

Na soklu: S K A.

2. Na horním Jan Nepomucký; pískovec, barokní podstavec s volutovými křídly po stranách, zdobenými akanthy a festony; socha klečící, vedle andělek s knihou a biretem v ruce. Na podstavci:

N.....
 S. IOES NEPOMVCENE SERVOS
 EX VOTO ET DEVOTE
 RESPICE ORANTES
BIT. (= 1732.)

Na radnici PEČETIDLA*): 1. Městské, bronzové, 0·035 *m* v pr. Kolem znaku opis: * * MIESTECZKO * V * CZIERNSSYN o XVI. stol.

2. Cechovní, bronzové, 0·035 *m* v pr. Kolem emblemu: SIGL·Z·ZERNOSSIN — D·SCHVSTR: Okolo držadla: * IACOP * GALNER * RICHTER * 18 * XVII. stol.

3. Cechovní, bronzové, 0·04 *m* v pr. Lev se širočinou ve štítě, opis: DAS·ERBAR: HANDWERCK·DER MEZGER·IN·MARCK·SCIERNOSCHIN 1611 *.

* Jedno městské odvedeno do Musea král. Českého. Má v průměru 0·026 *m* stejný opis kolem znaku, 2. pol. XVI. stol.

Černotín.

Fr. A n d r e s s, Denkmäler und Sagen im Bezirke Dobruza, 50—51.

Na cestě do Dobrušan dřevěná BOŽÍ MUKA, 1·70 m vys., červeně natřená; nahoře ve výklenku relief Krista v knize čtoucího, nejvýše kříž železný. Asi z 1. pol. XIX. stol.

V okolí několik kamenných KŘÍŽŮ, z nichž nejstarší z r. 1830.

Červený Újezd. (Rothaujezd.)

Fr. A n d r e s s l. c. 38.

Ve STATKU čís. 2., ze dřeva roubeném, vyřezán na trámu stropním letop. 1773. Sednice zachována částečně v původním stavu.

Česká Lom. (Lohm.)

S o m m e r VI., 235; Památky arch. II., 173; S e d l á č e k l. c. XIII., 136.

TVRZ tu stávavší zašla v XV. nebo na počátku XVI. století.

Číhaná. (Čihana.)

S o m m e r VI., 292; D u n d e r l. c. 253; S e d l á č e k l. c. IX., 121. (Pam. kniha na faře od r. 1836. Matriky od r. 1635. Tak zv. rodinné knihy [13 dílů] jednotlivých vsí farností, od 1. polovice XVII. století.)

KOSTEL SV. VÁCLAVA (farní staršího založení*) byl r. 1654 obnoven a 1717 přestavěn; věž a sakristie přistavěny r. 1860.

Jednolodní barokní b u d o v a, s věží na západním průčelí, omítnutá (dekorace stěn nová), krytá taškovou valbou; na věži lucerna a bání z plechu. K n ě ž i š t ě ukončeno segmentem a sklenuto valenou klenbou s lunettami a ellipsoidní plochou kupolí na pendentivech; pod cípy úseky římsové na pilastrech, v závěru čabrakou ozdobených. Po stranách vchody do s a k r i s t i i, plackou sklenutých. L o ď širší, obdélná, s třemi páry oken, sklenutá třemi plackami na silně vystouplých nástěnných pilastrech s římsovitou hlavicí a po výšce přepásaných. Triumfální oblouk segmentový, s římsou a skupinou pilastrů. Visutý hudební kůr na dvou kamenných toskánských sloupech, s prkennou poprsnicí, v půdorysu vylnutou.

*) U Dundra uvedený a zajisté špatně čtený nápis v kněžišti, dle něhož byl kostel založen r. 1162, zmizel.

Vnitřní zařízení pseudorenaissanční, z let 1860 a 1900.

Barokní křtitelnice pískovcová, 0·95 *m* vys. Kruhová noha, o čtverečně desce, kotel kalichovitý s píšťalami, víko nové. Uvnitř cínový kotlík, beze značky. Počátek XVIII. stol.

Šest cínových barokních svícenů hladkých.

Obrázek sv. Apollonie na dřevě, dobrá práce XVIII. stol.

Zvony: 1. Vys. 0·87 *m*, v pr. 0·90 *m*. Ucha hladká, u koruny: H^o · dm · m^o · r · r · r · r^o · xv^o · her · campana · fusa · est · in · onore · dei · et · fan · ti · iohannis · baptiste · et · ewangeliste. † ⊗ Plášť i věnec hladké.

2. Vys. 0·72 *m*, v pr. 0·74 *m*. Na uchách vruby, u koruny: MARCVS § LVCAS § IOHANNES MATEVS § FECIT § EGIDIVS § IN § PLZNI § I § 5 § 35 §. Pod tím arkatura s liliemi. Na plášti relief P. Marie.

3. Vys. 0·52 *m*, v pr. 0·50 *m*. Na uchách masky, u koruny: S: WENCESLAVS CIZHANÆ PATRONVS || P: GILBERTVS PFROGNER CVRATVS CZIHA: RENOVARI FECIT 1808. Pod tím postavy andělů a mušle. Na plášti reliefy dvou světců, sv. Anny a Václava a kartuš s emblemem (zvon, děla, kružidlo) a opisem: (GEGOSSEN?) PERNER IN PILSEN. Na věnci: REYMVNDVS III. ABBAS P: ALOYSIVS WANCKA PFARER P. CLEMENS NONNER 1724.

Náhrobky pískovcové zazděny zvenčí do zdi kostelní: 1. 1·60 × 0·76 *m*. Dole znak, opis: LETA PANIE MDLIII VMR | ZELA VROZENA PA · MARKITA WCHINSKA ZE W | CHINIC A NA RAZI | CICH GIZ DVĚJI PAN BVH RACZ MILOJTIW BYTI.

2. 1·12 × 0·63 *m*. Dole znak, opis: LETA PANIE MDLXI | III · VMRZEL VROZNI · PAN ERĚART · SE | KERKA · Z SEDZIC | TVTO GEST POCĚOWAN · GEHOZ:

3. 1·12 × 0·56 *m*. Dole znak, opis: LETA PANIE MDLXIII V | MRZEL VROZENI PAN GETRZICĚ WIKTO | R ĚANOWECZ | Z ĚANOWA · A NA SKVPCZI TVT · GE || nad znakem pokračuje: ĚT · POCĚOW | AN · GEHOZ | DVĚJI · PAN B | VĚ · RACZ · M | ILOJTIW · BYTI.

4. 1·75 × 0·86 *m*. Dole znak, opis: LETA · PANIE · M · D · LXVII : | W NEDIELY · GENZ · SLOWE · DEWITNIK · VMRZEL · VROZ | ENY · PAN · IAN · SĚANOW | ECZ · GINAK · WIKHART · Z · SĚANOWA · A · NA · SKVPCZIĚ | pokračuje nad znakem: GEHOZ · DVĚJI · PAN · | BVH · RACZ · MILOS | TIW · BYTII.

5. 1·40 × 0·73 *m*. Dole kosti zalomené a lebka, z nápisu čitelné jen některé slovo, XVII. stol.

6. 1·70 × 0·72 *m*. Dole znak Sekerků ze Sedčic (dvě šířičiny), opis nečitelný, XVI. stol.

Na návsí na hranolových soklech SOCHY sv. Floriána a Jana Nepomuckého, bez ceny umělecké, XVIII. stol.



Tab. II. Dobřany. Plán města z r. 1839. (1. Farní kostel. 2. Škola se zvonící. 3. Kostel sv. Víta. 4. Vysoká brána.)

Před kostelem SOCHA Jana Nepom. Na podstavci plastické slunečnice, v předu v obláčcích štítek s písmeny:

P W A T
P C W P
1704.

Na cestě ke Křelovicem SOCHA sv. Antonína z pískovce, nemělá, XVIII. stol.

Na cestě k Ounčovu SLOUP pískovcový na hranolovém stylobatu, s širokou římsou; toskánský dřík s hranolovou kapličkou a dvojitým křížem. Na stylobatu v reliefu znak Sekerků ze Sedčic. Poč. XVII. stol.

Dobřany. (Dobrzan.)

R o h n, Antiq. cecl. in circulo zatecensi 66; S c h a l l e r IX., 108; S o m m e r VI., 110; D u n d e r l. c. 115; Pam. arch. VIII., 420; Světozor 1878, 570; Čechy IX., 497; S e d l á č e k, Slovník místopisný 136; F. A n d r e s s, Gesch. der Stadt Dobrzan (Dobřan 1901.); Týž, Die Stadt Dobrzan (Dobřan 1904.); Týž, Denkmäler und Sagen im Bezirke Dobrzan (Mies 1906); A. P o d l a h a, Posvátná místa II., 263. Rkp. sbírka topogr. v archivu Musea král. Čes. Heslo: Dobřany (Materiál z r. 1834); Archiv kláštera Chotěšovského (v. liter. při hesle Chotěšov, klášter). Pamětní kniha na faře od r. 1839; Matriky od r. 1628; Stadtchronik na radnici od r. 1836.

Pohled na město z r. 1865, na plátně malovaný, v radnici.

Sídliště z doby neolitické prokopané Dr. Boh. Hellichem. Na obecní pastvině rozrušená skupina kamenných mohyl. (Pič, Starožitnosti I. sv. 1. a 2.)

MĚSTO pravidelně založené, již r. 1259 připomínané, leží v rovině na řece Radbuze. Náměstí pravoúhlé, protaté ode dávna říšskou silnicí; uprostřed něho kostel a zvonice. Ulice ústí v rozích. Na opevnění ukazují časté nálezy zbytků zdiva a vysoká brána (Hohes Tor) do r. 1839 stávavší v ulici Hochtorgasse.*) Ráz staveb náleží skoro výhradně XVIII. až XIX. století. Několik požárů [v listinách zmíněný požár v 2. pol. XIV. stol., požár r. 1620 (při němž shořely oba kostely a radnice s celým archivem) a r. 1632 (kdy kostely uchráněny)] a značné přestavby odhalily městu starobylost. I s pudorysu ulic rozšířením a vyrovnáním setřen skoro všude původní ráz. (Rybník na náměstí zavezen r. 1838.) (Tab. II.)

KOSTEL SV. MIKULÁŠE (farní) jest připomenut již k r. 1259, kdy Weichhardus de Tyrna s choťí daruje podací k tomuto kostelu a druhému kostelu sv. Víta, k založení kláštera Bílým sestrám řádu sv. Maří Magdaleny.***) Farním jmenuje se k r. 1431, ale byl jím zajisté již dříve.

*) Nyní sluje Bahnhofstrasse. Brána stávala mezi domy čís. 126 a 313, byla třípatrová a měla po stranách širokého průjezdu dvě menší branky.

**) Sborník histor. kroužku Vlasti (1900) I., 161; J. N e u w i r t h, Gesch. der christl. Kunst, 402; B i l e k, Statky 281.

Od r. 1272 až do 1804 byla obsazována fara klášteřem Chotěšovským, odtud patří podací klášteřu v Teplé. Kostel roku 1420 vybit, shořel r. 1620*) a opraven r. 1651 a 1692. Tehdy měl v kněžišti klenbu a v lodi tabulový strop a dřevěnou kručitu. Později přestavěn a nově zařizen v letech 1757 až 1858 a hřbitov kolem něho zrušen r. 1789. Poslední velká oprava vykonána r. 1907.

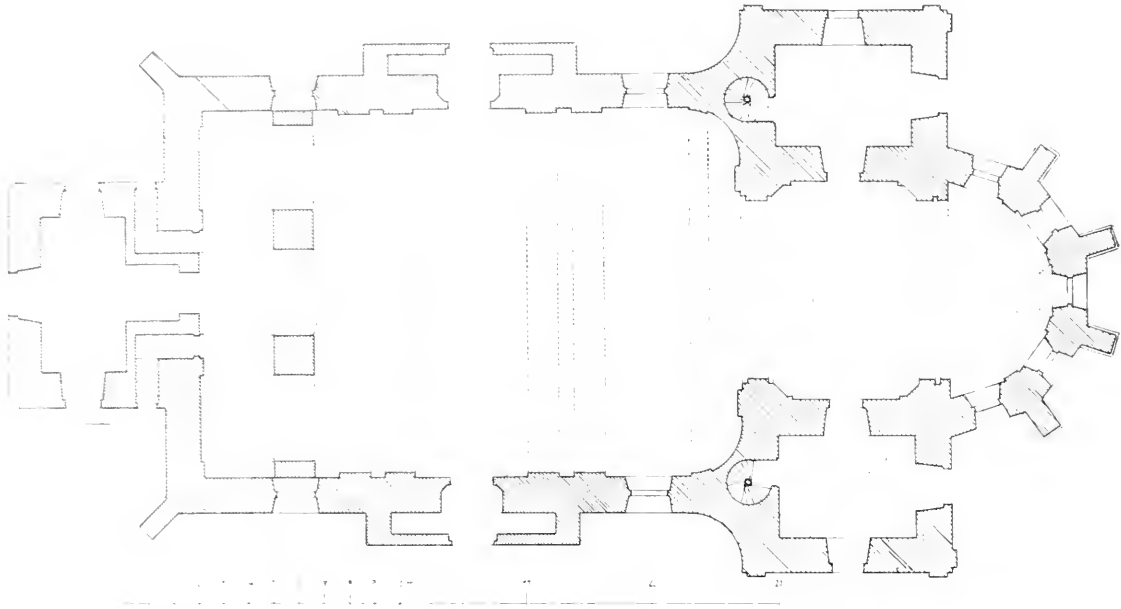

Obr. 5. Dobřany. Kostel sv. Mikuláše. Púdorys.

Původně gotická, orientovaná stavba bez věže, barokně upravená. (Obr. 5. a 6.) Stojí stranou od středu náměstí. Stěny hladké, kryt taškový, valba s mnoha vikýři a sanktusem, s cibulovitou bání a lucernou, nad středem křížové lodi. Kolem celé budovy obíhá sokl s výžlabem a barokně profilovaná okapní římsa. Mimo dispozici a zdívo z gotické stavby zachovány opěráky a stopy podokenní profilované podbrádky na kněžišti.

Kněžiště ukončeno pětistranným závěrem z osmiúhelníka a opřeno čtyřmi opěráky o ústupku a kosině. Pět oken s hladkou špaletou

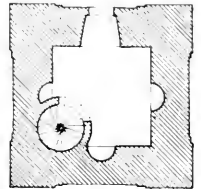

*) Při tom shořely varhany, paramenta a oběma literátským sborům, českému i latinskému, všechna privilegia, statuta i registra, načež si daly napsati nové na pergameně r. 1638. (R. 1676 spojeny obě družiny v bratrstvo škapulířové P. Marie Karmelské, jež obdrželo od probošta Kastla stříbrnou sochu P. Marie k procesí, z darů o poutech shromážděn velký poklad zlatých a stříbrných ozdob; r. 1784 bylo zrušeno.) Nové varhany pořízeny r. 1637 (positiv), ale již r. 1657 koupeny nové z Jáchymova (za 450 zl.) a r. 1687 vyměněny (za příplatek 250 zl.) za nové s *Wolff. Rabensteinem*, varhanářem z Plané, hlavní oltář byl z r. 1645.

a trojlaločně vykrojeným vřeholem. Na bocích přiléhají barokní přístavky ve formě křížové lodi, pravoúhlé se skosenými rohy, opatřené v přízemí malými okny polokruhovými a portály na východ vedoucími, s pískovcovým, nahore zprohýbaným rámem.

K širší, obdélné lodi, opřené dvěma páry operáku bez ústupku na bocích a čtyřmi na západním průčelí (nárožní diagonální) a osvětlené



Obr. 6. Dobřany. Kostel sv. Mikuláše. Pohled od východu.

třemi páry oken na stranách a jedním ve středu záp. průčelí, přiléhají přístavky křížové lodi pomocí koutních vyzdívek; mimo to přistavěny: na záp. průčelí čtyřboká kaple s vchodem na kůr, na rozích skosená a třemi vchody a obdélnými okny opatřená a na boční portály mezi operáky před-síňky s pultovou stříškou, vykrojovaným vchodem a okénky po stranách.

K něž i ště sklenuto pásy členěnou konchou a dvěma plackami, dělenými širokými pruhy; pod cípy klenby v závěru prosté, hladké pilastry s římsou, jinde široké pilastry s pseudojonskou hlavicí a na nich úseky

kládí. Po stranách kněžiště vedou vchody do kaple Srdce Páně a sakristie, valeně sklenutých; nad nimi otvírají se polokruhové oblouky do oratoří, též valeně sklenutých a zprohýbanou, dřevěnou balustrádou uzavřených.

O b l o u k t r i u m f á l n í segmentový, širokými pseudojonskými pilastry s kládím obložený.

L o d' se skulacenými kouty pokryta dřevěným stropem, členěným pásy, jichž cípy spočívají na pseudojonských pilastrech s kládím. Na západě hudební kůr na třech segmentových obloucích, dvou hranolových pilířích a podobných polopilířích nástěnných, podklenutá třemi, pásy dělenými plačkami a ohrazená dřevěnou zprohýbanou poprsnicí.

Stěny hladké, na stropě f r e s k o v é m a l b y: Sv. Mikuláš s odznaky biskupa blíží se sloupové stavbě, v krajíně postavené; v pozadí skupina lidí u chatrče (?), velice zašlá. Nad hlav. oltářem apotheosa sv. Mikuláše: Sv. Mikuláš stojí na obláčku stoupá k nebi, nad ním Duch sv., po stranách Buh Otec a Syn; v otevřeném nebi skupiny andílků, hrajících na různé hudební nástroje. Scénu doplňují dekorativní vázy s kyticemi květin, po jichž stranách sedí andílci a stojí požární urny. (Obr. 7.) V cviklech dvojbarevné medaillon, výjevy ze života sv. Mikuláše. Dekorativně mocně působící fresko z 2. polovice XVIII. stol. bylo opravou *Karla Sauerrika* zcela pokazeno. (Pravá kartuše se sv. Mikulášem na trůně je sice celá nová, ale dobrá.)

H l a v n í o l t á ř tvoří široce otevřená, těsně do závěru vestavená, plochá architektura o středním výklenku a dvou bočních branách. Na společném soklu stojí na stylobatech sdružené pilastry s kládím nad středem, vypjatým polokruhem a na koncích ve voluty zatočeným. Nad kládím baldachýn římsový se sochami Boha Otce a andělů, po stranách jiní andělé nesou draperie nad holubicí. V bočních branách stojí velké sochy sv. Václava a Floriána na podstavcích a dva andělé. Střední obraz zobrazuje nanebevzetí sv. Mikuláše ze sloupové síně, odkud je výhled do nebe na sv. Trojici. (*Ruinart* rest.) Všude na architektuře rocaillové ozdoby a sošky andílků. V předu stojí tumba s řezanou dekorací, na ní tabernakl zprohýbaný a řezbami zdobený, ukončený řezanou monstrancí s monogramem IHS na konsolce z akanthu.

K r e d e n ě n í o l t á ř má vydutou tumbu a na ní obraz na dřevě: modlící se jeptiška před oltářem, vedle ní klečí andílek. Na predelle malý obrázek na dřevě: sv. Krištof nese Ježíška vodami, v pozadí krajina. Nad tumbou v řezaném rámcí z rozvilin zasklený reliquiář, orámovaný mížkovím; pod ním menší obraz sv. Krištofa. Na rámu řezané sošky andílku.

P o s t r a n n í o l t á ř e v l o d i jsou stejné rokokové nástěnné architektury s řezbou rocaillo, římsované a nástavcem ukončené. Na pravém obraz sv. Vavřínce do nebe hledícího (obnovou zcela zkažený), po stranách sochy sv. Karla Borrom. a Josefa Kalas., na levém zasklená

skříň se soškou Madonny na konsoli, vyřinuté z tabernaklu, po stranách sochy sv. Anny a Joachyma. Na římsách a kládí sochy andělů a obláčky.



obř. 7. Dobruška, Kostel sv. Mikuláše. Frísko nad hlavním oltářem. Apotheosa sv. Mikuláše.

Kazatelna s čtyřbokým řečištěm a silae vyřutým a banatým spodkem; na podobné stříšce vása.

Varhany rokokové: ve středu malý korpus o pěti dílech, po stranách trojdílné skříň vyšší, ořímsované a s rocaillovou řezbou a výsami;

nad středem vypjatá brána z rocaillu, s vásou a soškami andílků. (Obr. 8.)

Křtitelnice rokoková, na třech stupních, dřevěná; noha čtyřboká a zvlněná, mísa též čtyřboká, vydutá, s víkem, vše pokryto rezbou rocaillu. (Obr. 9.)



Obr. 8. Dobřany. Kostel sv. Mikuláše, Varhany.

Lavice nové. V sakristii na dvou dubových kredencích páskové nástavce.

V sínce u záp. vchodu oltář sv. Kříže: uprostřed velký krucifix,*) u něho sv. Maří Magdalena, po stranách sv. Jan a P. Maria (bílé sochy s poly hrom. obličejí). Ve vítězném oblouku visí také veliký krucifix se sochami P. Marie a sv. Jana ve skut. velikosti. XVII.—XVIII. stol.

*) Původně byl kříž r. 1739 vztýčen na nedalekém vrchu Vrabíně a nad ním postavena kaple; po jejím zrušení přenesen kříž r. 1791 do Dobřan a zřízen proň zvláštní oltář uprostřed lodi. R. 1835 přenesen ke zdi a 1892 na nynější místo.

V lodi visí obrazy na plátně: sv. Evermond, bl. Herman, sv. Isfrid a sv. Gilbert, prostřední malby olejové, z části restaurované, signované na západní straně: Elisabeth Wolframini fieri curavit 1745. And. Schindler pinxit. Prosté, černé oválné rámy.

Kalichy:*) 1. Vys. 0·27 m. Noha kruhová, zvlněná, s tepaným římsovým a anděly, neso-
sujícími emblemy víry, naděje a lásky. Nodus vásovitý. Na kupě pláštík z kartuší, v nichž tepány růže, klasy a réva. Na noze vyryto: V · E · G · C · F · = 1748.

2. Hladký, profilovaný vruby, barokní.

ZVONICE stojí na jih od kostela a přiléhá k ní školní budova z r. 1835. Vystavěl ji na bývalém hřbitově, kolem kostela do r. 1789 (do té doby tu byla i kostnice) rozloženém, v letech 1694—1700 Leonhard Trouner nákl. 1204 zl. R. 1707 udeřil do ní hrom a zničil veliký zvon. Poslední patro přistavěno a nová střecha dána r. 1865—6.***) (Obr. 5. a 6.)



Hranol (strana měří 7·20 m) o čtyřech patrech, krytý plechovou cibulovitou bání s lucernou a křížem, členěný po výšce lisenami a ukončený okapní římsou, nad ciferníky hodin polokruhem vypjatou, výška celkem 45·50 m (střecha 17 m). Na severu vede povýšený vchod pravoúhlý, s profilovanou římsou, nad ním v akanthové kartuši znak kláštera Chotěšovského a letopočet 1700. Přízemí a 1. patro osvětleno úzkými střílnami, do 3. a 4. prolomena velká okna, svrchu polokruhová. Uvnitř v přízemí valená klenba, odtud vede cihlový šnek do pater, která mají povalové stropy dřevěné.



Obr. 9. Dobruška. Kostel sv. Mikuláše. Křtitelnice.

*) R. 1686 koupeny z Augsburga monstrance (za 14 r 14 zl.), cibor (46 r 34), kaditelnice s ložkou (77 r 165) a lampy (131 r 45) a stará monstrance a cibor dány do Litic; ornáty koupeny: bílý (za 25 r 35) a černý (11 r 52).

***) Původně měřila věž jen 20 m výšky a měla stanovou, strmou střechu.

Zvony: *) 1. Původní rozražen bleskem r. 1707. Vys. 0·98 *m*,
pr. 1 *m*. Na uchách ženské masky, u koruny listový ornament a pás
rozvilin, mezi nimi tři řádky: — † HANC CAMPANAM REFVNDI CVRAVIT
ET CONSECRAVIT AD MAIOREM DEI GLORIAM BEATISSIMAE  ||
VIRGINIS MARIÆ S· IOANNIS EVANGELISTÆ ET S· NICOLAI EPISCOPI
REVERENDISSIMVS DOM· DOM· DOMI  | NICVS PETERKA PRÆLATVS
PARTHENONIS CHOTIESCHOVIENSIS PATRONVS ÆCLESIAE DOBRA-
NENSIS ☉ ANNO ☉ 1730 ☉ Pod tím řada střídavě akanthových listů
a ovocných festonů. Na plášti relief P. Marie, kolem ní hlavičky andělů,
dole znak Chotěšovský, naproti Kalvarie a pod ní nápis v ornamento-
vaném rámečku:

ADMODVM REVERENDVS
AC DOCTISSIMVS DOMINVS
PATER MACARINVS ALBERT
CVRATVS DOBRZANENSIS.

Na věnci oválný štítek se zvoncem v kartuši a opisem: IOANNES
PRICQVEY.

2. Vys. 0·79 *m*, v pr. 0·865 *m*. Ucha hladká, u koruny opakuje se
relief: zvířata naslouchají hrajícímu Orfeovi, pod tím pás akanthových
rozvilin a ovocných guirland. Na plášti relief Kalvarie a naproti nápis
v pravouhlém rámeči:

ANNO· DOMINI· 1630· HANC CĀ
PANAM CVRAVIT PRO AMORE DEI
ET IN HONOREM SANCTI ROCHI.
FIERI DOMINVS ANDREAS FICHEL
ET MARGARITA SVE VXOR.
BALTHASAR HOFMAN IN NOVA CIVI
TATE PRAGENSI FECIT.

3. Vys. 0·70 *m*, v pr. 0·72 *m*. Na uchách masky, u koruny nápis
mezi dvěma pásy ornamentu geometriického a z kartuší s andělčími
hlavami: VERBVM· DOMINI· MANET· IN· ÆTERNVM· ME· FECIT LEON-
HARDI· LÖW· IN· NVRNBERG· ANNO· 1649. Na věnci řada oblounů.

4. Vys. 0·60 *m*, u pr. 0·62 *m*. Na uchách masky, u koruny nápis mezi
čtyřmi oblouny: ANNO 1651 DA GOS MICH MEISTER HANS BERGER IN
WEIMAR. Plášť hladký; na věnci tři oblouny.

5. Vys. 1 v pr. 0·33 *m*. Ucha rýhovaná, u koruny pod laurovým
věncem pásky dělené dva řádky: — SANCTE MICHAEL ACHANGELE
ET SANCTE  VITE ORATE PRO NOBIS ☉ ANNO ☉ 1730. ☉ Pod tím
pás akanthu a ovoce. Na plášti relief arch. Michala a sv. Víta, na věnci
oválný štítek se zvonkem a opisem: IOANNES PRICQVEY.

* Po požáru r. 1620 opatřeny nové zvony; první svěcení jich bylo r. 1630;
z nich zachován jen sanktusník. Roku 1638 byly tři zvony, ale hlavní brzo
se zlám a přelit r. 1656.

V sanktusu*): 6. Vys. 0,31 m, v pr. 0,33 m. Ucha hladká, u koruny:
 † 00f 8 sei 8 8 uns 8 anno 2 domini 8 1 8 5 8 50 8.

FARA o jednom poschodí, valeně klenutá a valbou pokrytá, z r. 1719, opravena v letech 1831—32. Kolem oken štukové rámy, nad vchodem ze dřeva řezaný znak kláštera Chotěšovského.

Ze zařízení uvádíme:

Šedě polévaná empirová kanna s bílými reliefy allegorií a urnou na vrcholu, skříň na paramenty s malovanými výplněmi (vásy s květinami

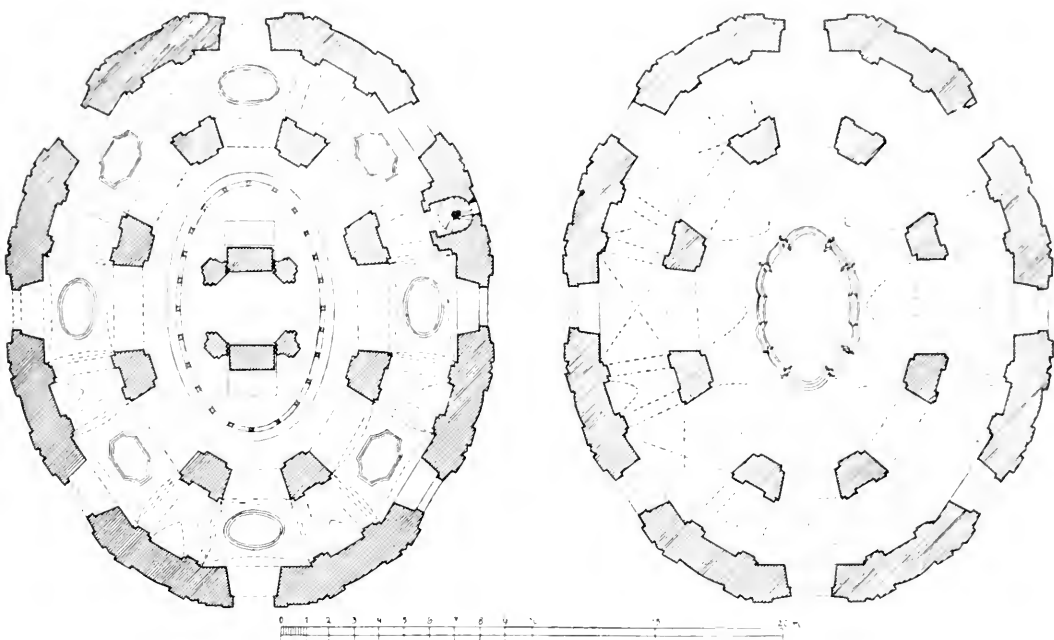

Obr. 10.—11. Dobruška. Kostel sv. Víta. Půdorys přízemí a ve výšší empor.

a koše s ovocem) a řezbou akanthových listů na vlysu z 1. pol. XVIII. století. Hodiny v dřevěné skříni s intarsii a obrázkem Jana Nep. na plechu, signov. na ciferníku: Hartig 174(.) in Prag. Obrazy: (v chodbě) sv. Anna, P. Maria, Křištof, Hroznata, Vojslava, Norbert a Poslední večeře, prostřední práce XVIII. století; (v jídelně) Sv. Rodina v černém rokokovém rámcí, Ecce homo, Mater dolorosa, Smrt sv. Josefa, Sv. Rodina v dílně, P. Maria ve voze, taženém anděly, vše z XVIII. století.

KOSTEL SV. VÍTA (viz literaturu u farního kostela uvedenou a. E. N. Landschau, Die Kirche zu Sct. Veit in Dobruška [Pilsen 1868]) (filiální) stál již také kolem r. 1260, kdy tu měly klášter Bílé sestry sv. Marii Magdaleny řádu augustiniánského, jenž byl obdařen podacím k oběma

*) R. 1689 dána nová vízka a hodiny odsraněny.

kostelům Dobranským a jinými milostmi. Pro neshody, jež vznikly mezi Jitkou, převorkou, a Miroslavem, proboštem Chotěšovským, tehdy již vrchností nade vsí Dobřany, prodaly magdalenitky r. 1282 klášter*) i svá práva klášteru a odešly do Stříbra. Odtud proboštové Chotěšovští až do

r. 1804 měli tu patronát, po nich předán klášteru v Teplé. Kostel vyhořel také r. 1620 a, nuzně opraven, vyplněn r. 1645 Švédy. V letech 1727 až 1734 vystavěna pak nynější budova. R. 1786 byl kostel zrušen, ale měšťané koupili r. 1789 budovu za 610 zl. v dražbě a vymohli si, že byl r. 1794 zase svému účelu věnován. Poslední oprava provedena r. 1901.



Obr. 12. Dobřany. Kostel sv. Vít. Pohled od východu.

Centrální stavba barokní, šestnáctiboká do oválu (boky střídavě konkavní a konvexní), omítnutá, stojí na bývalém hřbitově,**) těsně zastavěna kolem domy, masnými krámy a zahradami. Úzký vstup vede od východu. (Obr. 10.—12.)

Stěny zdobeny plochými pilastry (na bocích s portály přidány pseudojonské hlavice s páskovou dekorací), nad nimiž obíhá kolem kládí. V přízemí mají protáhlé boky jednak portály, orámované pískovcem s pro-

hlutým nadpražím, jež se vyvinuje v římsový nástavec s ellipsovitém oknem, jednak oválná okna orámovaná. V patře prolomena střídavě v lících bocích okna široká, nahoře trojlaločná a široce olemovaná. Nad

*) Zanikl beze stopy snad již ve válkách husitských.

** Zrušen r. 1786 a náhrobky zničeny.

plechovou střechou pultovou vystupuje tambour též šestnáctiboký, s hladkou stěnou a oválnými okny v osmi bocích. Kryt tvoří plochá kupole s lucernou a plechovou cibulovitou bání s křížem. (Obr. 13.)



Obr. 13. Dobřany. Kostel sv. Víta. Pohled od západu.

V n i t ř e k obsahuje prostor nad oválným pudorysem, o 2 patrech, pokrytý plochou oválnou kupolí s lunetami nad osmi okny; cípy lunet sbíhají na pás oblomeného kládí, kolem se vinoucí a nesený pilastry s pseudo-korintuskými hlavicemi a soklem. Mezi pilastry prolomeno zdivo osmi segmentovými oblouky s ořímsováním náběhem a profilovanou archivoltoou do ochozu v přízemí a oratoří v patře; ochoz i oratoře jsou průchody kolem dokola spojeny; v ochozu jsou klenby plackové, dělené pásy na sdružených pilastrech; v oratořích valená klenba lunetová a plná po-

prsnice s profilovanou římsou a plachými výplněmi. Naproti sobě prostupují klenby ochozu a oratoří vrtulová schodiště zděná s pravoúhlým, pískovcem orámovaným schodem.



Obr. 14. Dobruška. Kostel sv. Víta. Oltář Jana Nepomuckého.

Na kupoli v oblomovém zrcadle štukovém fresko: sv. Vít ve slávě nebeské, oděn hermelínem a rudým šatem, vznáší se na oblaku, u nohou nese andělek na hlavě missál s kolyoutem; v nebi sv. Trojice, Panna

María a hlavy andělů. Pod okny střední části namalovány ve štukových rámech drobné výjevy ze života sv. Víta. Na klenbách ochozu ve štukových rámech osm výjevů ze života Jana Nep. Všechny malby jsou umělecky méně cenné řemeslné práce z 1. polovice XVIII. století.

Oltář jest neobyčejně obratně komponován do centrálního prostoru: ve středu oválného zábradlí balustrového stojí dvojstranná architektura na čtverečném pudorysu o prohnutých bocích. Jsou to dva stejné řešené sloupové oltáře, zadní stranou k sobě obrácené a společným kládím a baldachýnem nahoře a trnožem dole spojené, tvořící takto malou s. křistii uprostřed. Oltáře mají novější tumbu a nad ní slabě prohnutou architekturu; tabernakl s predellou ověšen festony a obklopen volutovými pilastry, po stranách na konsolách stojí sochy; nad predellou otvírá se střed, po jehož stranách sdružené pilastry a vrtulové sloupy, ovité růžemi, nesou oblomené kládí, na koncích ve voluty zavínuté a nad středem polokruhem vypiaté; nejvýše umístěn nástavec se skupinou soch. Užší strany mezi oltáři přepiaty kládím na pilastrech, oblomeným a růžovými festony ověšeným, po stranách u pilastrů stojí sochy na konsolách a dole nad vchody do sakristie vásy. Nad celou architekturou na podnožích volutových spočívá oválný baldachýn s andílky a obláčky. Na oltáři k západu obráceném ve středu Jan Nep., nesoucí anděly do nebe na oblacích; po stranách sochy sv. Vojtěcha a Norberta, na kládí anděl a věnec palmový s pěti hvězdami, v nástavci jazyk v paprscích. Na oltáři k východu směřujícím ve středu nesou andělé sv. Víta do nebe; po bocích sochy sv. Václava a Ludmily, na kládí znak kláštera Chotěšovského v kartuši a v nástavci sousoší sv. Trojice v paprscích. Na užších stranách architektury, nad vchody do sakristie, sochy sv. Josefa, Methoděje, Prokopa a Ivana. (Obr. 14.)

K a z a t e l n a visutá se schodištěm; spodek b. řatý, zdobený mřížkováním, řečniště vyduť, na něm mezi členícími pilastry obrazy sv. evangelistů (zelený ton na žlutém podkladu) v zalomených rámech; schodiště rozděleno pilastry a ořímsováno a zdobeno malovanými ovocnými a květinovými festony ve výplních; na dvířkách letopočet 1736, znak opatský a písmena D. P. P. C. (Dominus Peterka, praepositus Chotěšoviensis).

Na oratoři prostý, řezaný p o s i t i v z poč. XVIII. stol. a praporec cechovní, ševcovský, z r. 1829 (opraven 1868), zdobený kytkou ze stříbrných plechových spirál.

V lucerně z v o n e k nový, přelitý firmou *Juranek & Perner* v Plzni. Původní měl na plášti chronogram (dle záznamu v archivu Musea král. čes. z r. 1834): OB EXPVLSOS HOSTES DEO DIVO IOANNI SANCTIS REGNĪ TVTELARIBVS SIT GRATITVDO (= 1743).

V RADNICI, vystavěné na místě staré (z r. 1652) r. 1900 od stavitele *E. Klotze*, zachovány některé starší památky obecní a cechovní:

Archivalie (starší shořely r. 1620) ze XVII. a XVIII. století; na pergamentu psaná a malovaná privilegia z let 1638, 1641, 1652, německý překlad městských práv z r. 1579 a městská kronika od r. 1836.

Rychtářské p r á v o, potažené černým sametem a na obou koncích okované stříbrem; délka 0.50 *m*, průměr 0.04 *m*. V kování vyryt letopočet 1652, znak kláštera Chotěšovského a nápis: IVDICIVM INSTITVTVM EST AD CONSERVANDAM PVBLICAM IVSTITIAM.

K a m e n y, z původní stavby radnice zbylé, zazděny na schodišti a ve dvoře: 1. Pískovec, 0.76 × 0.40 *m*. Nápis: W Z S
A 8 1 8 5 2 5 8 8 2

a pod ním kříž. 2. Pískovec, 0.72 × 0.29 *m*. Nápis Z · B · P · C · (Zacharias Brandhauer, praepositus Chotěšoviensis), znak kláštera a letopočet 1650. 3. Pískovec, 0.74 × 0.62 *m*, s městským znakem, neobratně tesaným.

P e č e t i d l a: 1. Městské, 0.06 *m* v pr. Kolem znaku městského opis: ·: SIGILLVM : MAIVS CIVITATIS * DOBRZANENSIS ·: * : ☼ : ☼ XVI. století.

2. Kruhové, v pr. 0.035 *m*. Odětec nese štít s emblemem ševcovským, kolem opis: PECZE · RZE · SEWCOWSKEHO · MIESTA · DOBRZAN. Konec XVI. století.

3. Kruhové, v pr. 0.04 *m*. Odětec nese štít s nůžkami, kolem opis: PECZET · MISTRVW · RZEMESLA · KREYCZIRZSKA MIE · DOBRZAN · Poč. XVII. století.

4. Kruhové, v pr. 0.04 *m*. Sv. Václav nese štít se sladovnickým emblemem; opis: PECZET · CZECHV · SLADOWNICZKEHO · MIESTA · DOBRZAN · 1631.

5. Kruhové, v pr. 0.034 *m*. V oválném štítku emblemy kovářů a koláru, kolem opis: SIGIL · DER · SCHMIDT · VND · WAGNER · DER STADT · DOBERZA. XVII. stol.

6. Kruhové, v pr. 0.04 *m*. Lev ve štítě, opis: EIN · ERBAR * HANTW. DER FLECHSLER (Fleischer). ST. DOBRZAN. XVII. stol.

7. Kruhové, v pr. 0.035 *m*. Beránek pod stromem*) (pastýři, postríhačí?), po stranách letopočet 1735, kolem: + STAT : DOBRZAM.

8. Kruhové, 0.04 *m* v pr. Po stranách emblemu 1788, nahoře: Statt Dobr.

9. Kruhové, 0.034 *m* v pr. Kolem emblemů společ. cechu opis: STADT DOBRZANN. Poč. XIX. stol.

10. Kruhové, 0.023 *m* v pr. Beránek pod stromem.*) Poč. XIX. stol.

11. Oválné, osa delší 0.025 *m*. Poč. XIX. stol.**)

*) V knize A. Greusera *Zunft.-Wappen und Handwerker-Insignien* (1889) tento emblem není zastoupen.

**) V archivu Musea král. čes. (materiál topogr. z r. 1834) jsou mimo to otisky dalších pečetidel: 1. Kruhové, v pr. 0.035 *m*. Kolem znaku: (P)VRGMISTR · A · RADDA · MIESTA · DOBRZAN · XVII. stol.

2. Kruhové, v pr. 0.033 *m*. Ve středu Justitia s mečem a vahami, po straně letopočet 1643, na vnitřním okraji pás lilii; opis: SIGILLVM · IUDICIS · CIVITATIS · DOBRZANENSIS ☼

MASNĚ KRÁMY,*) přízemní podélná budova barokní s řadou krámků; na dřevěných sklápěcích stolech, okenicích a dveřích pozdně barokní řezby.

Na HRBITOVĚ, založeném r. 1789 — po zrušení hřbitovů kolem obou kostelů v městě — na jih od města a nedávno zcela nově upraveném, stojí novější kaple s kostnicí a několik hrobovek; z těchto zajímavá jest hrobka Bohuše z Ottoschütz, zřízená nákladem vdovy po c. k. majoru. Uvnitř pod erbem jest pamětní deska s nápisem: *Zu Ehre Gottes und zum Gedächtnisse Ihres hier im Herrn ruhenden unvergesslichen Gemahls und den geliebten Eltern ließ diese Kapelle erbauen Ludmilla Bohusch von Ottoschütz geb. Janka im Jahre 1833.*

Uprostřed hřbitova stojí na kamenném podstavci železný kříž s nápisem: *Mortuis parentibus propinguis Cognatisque suis Civis et parochiani Dobranenses pii posvere (=1846).*

KAPLE: 1. Sv. Martina vedle špitálu, je staršího původu, ale byla pseudogoticky nově postavena r. 1881. Uvnitř starší obrázek sv. Martina bez ceny.

2. Čtrnácti sv. pomocníkův, stojí nad pivovárem na Kamýckém vrchu. Zřídil ji r. 1763 měšťan Josef Rupprecht (Ruppach). Prostá barokní stavba zděná s oltářem.

3. Kaple pastýřská (Hirtenkapelle)**) stojí u silnice v Černo-
blatech. Na zadní straně obrazu je porušený nápis: *dieses Bild hat ...
M... Steinerin 1654.*

4. Sedmibolestné P. Marie u silnice do Vodního Újezda. Vystavěl ji Vojt. Bäuml a postavil do ní sochu, jež dříve stávala naproti a byla kryta plechovou stříškou.

5. Ecce homo, vystavěná v ulici ke hřbitovu kolem r. 1790 prelátem Pav. Jos. Novákem.***) Obraz Ecce homo na plátně.

6.—9. Kapličky: sv. Trojice v ulici Plzeňské, sv. Jana v ulici k nádraží, sv. Rocha u cesty k Vysoké a P. Marie na Chlumčanském předměstí. Všechny jsou zděné, skrovného významu a postaveny v 2. pol. XVIII. —XIX. stol.

3. Kruhové, v pr. 0,028 m. Kolem znaku: * INSIGEL · DER · STADT · DOBRZAN * Poč. XIX. stol.

Dle téhož pramene nalézal se tehdy v radní kanceláři zvon s nápisem u koruny: IESVS · MARIA · IOHANES · IACOB · PEE + a na věnci: FER · IOANES · WINTER · BALTASAR · SCHOLR · 1538.

*) Fr. A n d r e s s, Das Fleischergew. in Dobrzan. (Deutsche Wacht a. d. Mies. 1903, 600. 1904, 610.)

**) Pasáci z vrchnost. dvora, celý den tu pasouce dobytek, vykonávali pobožnost v této kapli.

***) Poslední probošt Chotěšovský (1779—1781), jenž po zrušení kláštera se r. 1782 usadil v Dobřanech a na náměstí si dům vystavěl.

SOCHY, BOŽÍ MUKA a KŘÍŽE: 1. Socha Jana Nep. na náměstí u školy. Pískovec. Ofínovaný stylobat s akanthy a volutovými křídly, socha na patce sloupu. Z puv. nápisu čitelné jen: GANA, letopočet opravy nad tím: 1861. XVIII. stol.

2. Socha Jana Nep. na kamenném mostě, z pískovce, novější.

3. Socha sv. Václava ve výklenku na domě čís. 417 (Lange Gasse), z XVIII. stol.

4. Proti špitálu, u cesty k mostu stojí sloup s attickou patkou a pseudojónskou hlavicí na stylobatu hranolovém, na něm spočívá hranolová kaplička s reliefy křížem, sv. Michala, Václava a Vojtěcha. Z nápisu na stylobatu čitelné již jenom:

AO 1616 IAHR
 IST DIESE SAVL
 GOTT DEM ALME
 CHTIGEN ZV
 EHREN AVFGERI
 CHT VON HEREN
 ADAM RVDOLF
 STREER BVRGER
 AL (LHIE) SIGER
 ZV DOBRZAN.

5. Boží muka sirotčí (Waisenmarter) stojí u cesty k Černému lomu. Zděná, omítnutá, 5 m vys. se stříškou a železným křížem. Po stranách výklenky se sochami (1-10 m vys.) pískovcovými: sv. Rocha, nad ním relief modlícího se Krista vedle kříže; sv. Jana Ev., nad ním v reliefu Kalvarie; sv. arch. Michala (?), nad ním relief Piety; sv. Šebastiána, nad ním relief sv. Křištofa. XVII. století. *) Opraveno r. 1896.

6.—9. Boží muka 3—5 m vys., s krychlovým podvalem, toskánským sloupem a železným křížem na vrcholu, stojí před kostelem sv. Víta, v ulici ke hřbitovu, u aleje hřbitovní (z roku 1836) a za ústavem choromyslných. Nejsou starší než z XVIII. stol.

10. U rozcestí k Nové Vsi boží muka s náním na soklu: DISE MARTER HAT DER H. SEBASTIANVS MELLI BÜRGER IN DOBERZAN ZV EREN DEN H. ROCHVS VND SEBASTIANVS AVFSTELLEN LASEN. ANNO 1657.

11. U cesty do Chlumčan stojí nový kříž (z r. 1899), zasazený v pískovcovém soklu 0-55 m vys., který byl dříve částí na téměř místě postaveného sloupu a má nápis: MERGE : DEN ZV EHREN AVFGERICHT VON MAVR EMANVEL VND DESEN FRAV VRSALA SETZEN LASEN BÜRGER ALLHIE —

*) Letopočet domnělý 1189, v kameni vytesaný pod sv. Rochem, je asi rok opravy 1789.

— S I G E R 1637 DOBRZAN. Druhá část, střední, jest postavena vedle; je 0.55 *m* vys. a má na stranách reliefy sv. Josefa, křucifixu, Ecce homo a sv. Longina. Třetí část, ukončující pyramida, jest ztracena.

12. Vedle předešlého stojí na mezi k á m e n 0.60 *m* vys., s reliefem muže se zatatou zdviženou pěstí.

13. Nedaleko u trati železniční b o ž í m u k a asi 1.10 *m* vys., s reliefem dvou skřížených širočin dole a Krista na kříži a kříž vlekoucího a muže s vytaseným mečem nahoře.

15. B o ž í m u k a naproti Podhorskému mlýnu z pískovce, s reliefem Ježíše, dobrého pastýře a letop. F. A. 1684 (Ficklocher Andreas?).

16. V lese Vysoká o b r a z sv. Petra a červený k ř í ž s letop. 1740.

17. R u s k ý p o m n í k (na pamět tažení Rusu r. 1799 a 1814) stával ještě před 20 lety na konci Plzeňské třídy; byl 0.90 *m* vys. a 0.70 *m* šir. a skládal se ze dvou desek soklových, hranolu se čtyřmi prolomy a pyramidovitým vrcholem; nyní zbývá jen nejspodnější deska.

Dolany n. Mží. (Dollana.)

S o m m e r VI., 360; Pam. arch. VI., 302, IX., 534; S e d l á č e k l. c. XIII., 163.

TVRZ tu stávavší zanikla beze stopy.

SOCHA Jana Nepomuckého z pískovce, ve skut. velikosti, na nízkém podstavci trojbokém, ořímsovaném a mnohonásobně na nárožích zalomeném. r. pol. XVIII. stol.

Dolní Sekeřany. (Untersekeřan.)

Viz literaturu u hesla Horní Sekeřany.

KAPLE P. Marie, zděná, valeně sklenutá, s malým štítkem v předu; uvnitř soška P. Marie ze dřeva řezaná. XVIII. stol.

Erpužice. (Welperschitz.)

S c h a l l e r IX., 149; S o m m e r VI., 243; D u n d e r l. c. 221; Čechy IX., 94; G. S c h m i d t, Grabplatten l. c. 1904, č. 635, 640—1. Rkp. sbírka topograf. v archivu Musea král. čes. (Heslo: Trpisty.) (Pam. knihy od r. 1703 a 1830. Mú iky od r. 1677.)

KOSTEL SV. MARKĚTY (farní) připomíná se již r. 1378 jako farní. Byl r. 1701 nákladem hrab. Prospera ze Sinzendorfu přestavěn.

Jednoduchá, orientovaná stavba barokní s věží, u kněžiště přistavěnou. Zdivo dole z kvádrů, nahore lomové, vše omítnuto. Valbová střecha s prejzou, na věži cibule břídlíci krytá s plechovou lucernou a bání s křížem; nad triumfálním obloukem dělicí trojúhelný štít. (Obr. 15.)

Na stěnách kněžiště pilastry s oblou hlavicí korintšskou a úseky kládí pod okapní římsou, při lodi ploché polopilíře sdružené, kolem nichž se okap oblomuje. Na západním průčelí na zakulacených nárožích podobné polopilíře a ještě dva plošší ku středu posunuté, s pseudojonskou hlavicí; ve středu okno barokně vykrojené, jinak bez štítu a portálu.

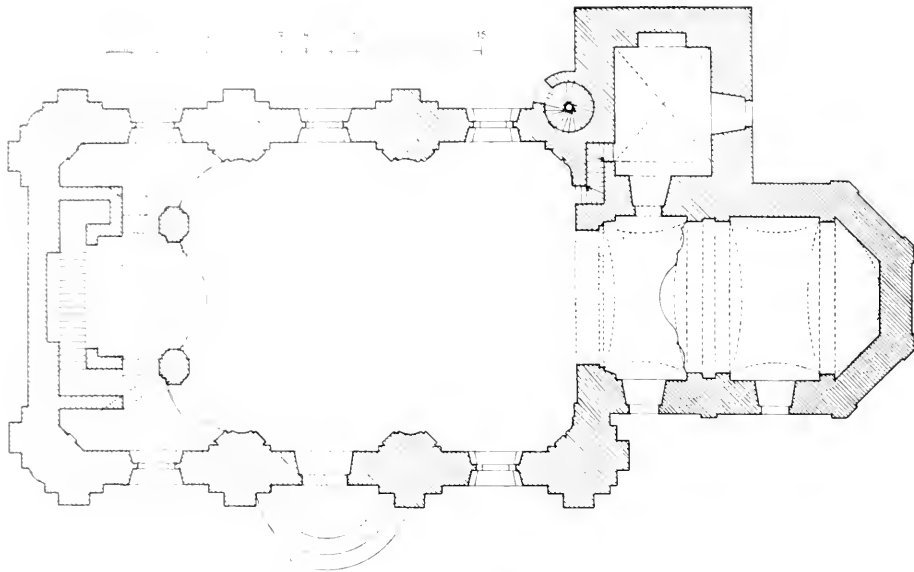

Obr. 15. Erpužice. Kostel sv. Markéty. Púdorys.

Do kněžiště čtyři barokně vykrojená okna (východní zazděno), vchod, orámovaný pískovcem, z jihu. Do lodi tři páry podobných oken a stejný portál, nad schůdky povýšený, z jihu.

Věž hranolová přiléhá ke kněžišti na severu. Stěny lisenovány, v zazděných okenních výklencích dole kruhové otvory, nahore polokruhová okna. V posledním patře na nárožích stojí v prav oúhlých ústupcích válcové dříky. Na západě kruhové schodiště. V přízemí sklenuté hladce křížem s a k r i s t i e, přístupná z kněžiště.

Vnitřek kněžiště (obr. 16.) ukončen třemi boky a sklenut dvěma plackami, jež dělí sdružené pásy a vyplňují štukové zvlněné rámce; pod cípy klenby stojí pseudokorintšské pilastry na společném soklu a se sdruženým římsovím; na dřících pásková výzdoba. Loď obdélná kryta ploše, s vůtout, k níž vystupují po stěnách mezi okny a v koutech sdružené pilastry se společným římsovím, níže položeným, nad nímž se přepínají přes okna polokruhové oblouky a nižší nástavce pilířovité až k vůtě.

K r u c h t a zděná spočívá na dvou pilířích a třech segmentových obloucích, střed vypjat segmentem; na pilířích pilastry s římsovou hlavicí, zděná poprsnice členěna pilířky; podkruchtí sklenuto plackami, na středním poli štukové zrcadlo.

Hlavní oltář má rakvovitou mensu, zprohýbaný tabernakl s křížem ve výklenku, zdobený rocailly, soškami andělů a vásami; na vrcholu velký kříž. V rocaillovém, barokně zprohýbaném a anděly neseném rámci



Obr. 16. Epružice. Kostel sv. Markéty. Pohled do vnitru.

obraz sv. Markety, stojící na zeměkouli v krajině, v pozadí zástup divochů; v nástavci bílá a zlatěná skupina sv. Trojice, po stranách andělé, dole dvojitý znak. Po bocích oltáře branky, v půdoryse konkávní, se sochami andělů, vásami a velkými sochami Jana Nep. a sv. Vojtěcha. Po obou stranách stojí u stěny řezané, volutové pilastry se sochami svatých.

P o s t r a n n í o l t á ř e pendanty, barokní architektury sloupové. Na levém obraz sv. rodiny v rámci zlatých rozvilin, korunovaném křížem v mušlovém výklenku, po stranách sošky svatých, nahoře kartuše s nápisem AVE MARIA a boží oko. Tabernakl z jiného oltáře, sloupkový. Na pravém velmi slabý obraz Jana Nepom.; nad ním v kartuši: BENEDICTA SILENTIO a jazyk ve věnci hvězd. V tumbách výklenky se sochami Jana Nep. a mučednice, ležícími.

K a z a t e l n a s okrouhlým řečništěm, spodek hruškovitý končí rocaillovým zvonkem, k otvoru ve zdi vede visutá gallerie polokruhová.

Strážka čtyřboká s prohnutými stěnami zdobena emblemy sv. evangelistů, na vrcholu na volutách desky zákona.

V arhany barokní, ořímsovane, z poč. XVIII. století.

Na nové z povědnicí barokní nástavec akantový.

Křtitelnice pískovcová; na kruhovém spodku dřík vrtulovitě



Obr. 17. Třpuzice. Kostel sv. Markéty.
Křtitelnice.

kotel polygonovitý o osmi stranách, víko dřevěné se sousoším křtu Ježíšova. Na spodní desce nápis: 1558 | Ad houně dei omnipotentis et sc̄to — rum Bartholomei et Margar.; na římse dříku: CASPAR MAGR (magister) MATHEŮ TVCT PLŮ (plebanus) Giržik z Hrad^o dorota z wegrcz^a; na kotli v reliefu tři rosetty a znaky (po stranách AM): beránek s ptákem, vodorovný pás a dva pásy. (Obr. 17.)

Z á b r a d l í v kněžišti, v půdorysu dvakrát segmentem prohnuté, řezané z dubového dřeva, členěné volutovými pilastry s řezbou mušlí a pásků ve výplních.

O b r a z y: 1. Kopie Madonny Zbraslavské, z konce 18. stol., v černém a zlaceném rocaillovém rámci, silně přemalovaná. 2. Reliquiář zasklený, v řezaném, akantovém, zlacenými stuhami propleteném rámci, z 18. stol. 3. Krucifix na plátně, sign. C. Sauersik 1868.

Spasitel s korouhví, stojící na zeměkouli, barokní dřevěná s ošk a na polygonálním soklu.

Na hlav. oltáři mosazné, lité a kroužené s v í c n y dvojího článkování, ze XVII. st. Na pra ém oltáři dva rokokové a čtyři empírové svícny.

K a l i c h 0·235 m vys. Noha šestidílná s tepanými ozdobami z akantů a kartuší, nodus s kartušemi, na pláštiku mušle a prolamované páskoví. 1. pol. 18. stol.

Na nové žluté k a s u l i našit Sinzendorffský znak, reliefně vyšíty zlatem a stříbrem, s monogramem A. E. (2. pol. 18. stol.).

Z v o n y: 1. Vys. 0·79 m, v pr. 0·77 m. Na uchách provazec spletený, u koruny: lela z sma z bojeho z hszczeho z rzyrzsteho z osmdesateho z osmeho z ke rzi z paue z marigi z l s. bartolomiegy z s. | marketu.

2. Vys. 0·68 m, v pr. 0·65 m. Na uchách dva pletence po okrajích a lístkový pás ve středu, u koruny enigmatická legenda minuskulí:

BAROKNÍ PÍSKOVCE

Plášť hladký. XV. století.

3. Vys. 0·43 *m*, v pr. 0·41 *m*. Ucha hladká, na pláští relief Jana Nep. XVIII. stol.

N á h r o b k y v dlažbě lodí: 1. Pískovec, 1·25 × 0·89 *m*. Znak v kartuši s korunou, pod ním:

María Anna freite Gräfin
zu Sinzendorf welche gestorben
Amo 1708 den 17. Jenner ihres
alters 13 Jahr dere: Gott
gnadig sein wolle.

2. Pískovec, 1·77 × 0·83 *m*. Nahoře kalich a znak (ruka s mečem) v kartuši, dole vyšlapaná nápisová deska. XVIII. stol.

KAPLE: 1. U kostela při silnici. Zděná, omítnutá, s trojúhelným štítem. Na zděné mense oltářík s rámem z akantových rozvilin s vloženými anděličmi postavami a korunou, v něm obraz sv. Anny silně poškozený. Poč. XVIII. století.

2. U cesty do Svinomaz. Barokní, zděná, s pískovcovou socha Jana Nep. a dřevěnou skupinou Kalvarie.

Hlinná. (Líny. Lihn.)

F. A n d r e s l. c. 39.

Na severozáp. konci vesnice hranolová BOŽÍ MUKA, omítnutá, z pískovce 2·10 *m* vys.; stříška z poslední opravy. XVIII. století.

KAPLE sv. Anny z XVIII. století, zděná, šestiboká, s taškovou střechou a cibulovitou vížkou šindelem krytou, klenutá. Štítek vykrojený se soškou sv. Anny. Oltář s obrazem sv. Anny na plátně. Zvoněk 0·39; *m* v pr. a 0·12 *m* vys., s reliefem kr cifixu, ornam. pásem kolem koruny, letop. 1767 a nápisem: IOS · WIENER NO · MICH ·.

Hněvnice. (Hněmice. Hniemitz.)

Schaller IX., 131; Sommer VI., 150; Pam. arch. II., 170; G. Schmidt, Grabplatten l. c. 1906, čís. 755—6.

KOSTEL VŠECH SVATÝCH (filiální do Dol. Sekeřan) byl vystavěn r. 1737 nákladem kláštera Kladrubského za opata Josefa Siebera.

Orientovaná, barokní stavba jednoduší, s věží, omítnutá a krytá valbou taškovou; na věži lucerna se stanem. Na zdech liseny, kolem oken

chambrany a kolem portálu kamenné rámy; v záp. průčelí dva pilastry po bocích obdélného portálu s římsovitým nástavcem.

K n ě ž í š t ě čtvercové, s třemi okny úzkými, barokně vykrojenými, pokryté dřevěnou plochou kupolí a otevřené do lodi pulkruhovým oblou-

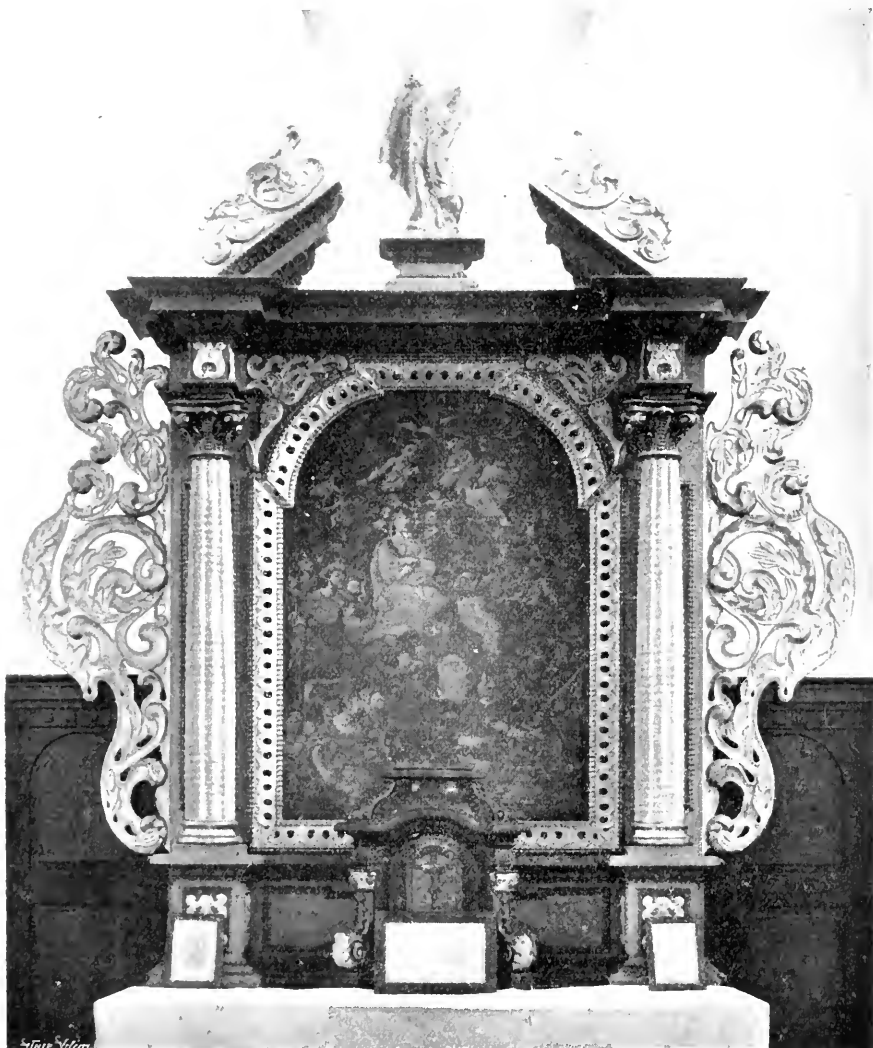

Obr. 18. Hněvnice, Kostel Vsech Svatých. Hlavní oltář.

kem. *) L o d rovněž čtvercová se skosenými rohy, širší, s přílehlou obdélnou prostorou kruchty, osvětlená dvěma širšími okny po stranách a jedním na západě na kruchtě. V lodi plochá kupole plackovitá, rovněž z

*) Nad obloukem býval kdysi vymalován znak opatský s písmeny I S A C (Jos. Sieber, abbas Cladrubensis) a letop. 1737.

dřeva, nad kruhčitou valená klenba s lmettami. Pásky plackovitých kupolí tvoří při zdech výklenky, na jejichž nárožích a v koutech se oblomuje kládí, nesené sdruženými pilastry s nízkým soklem. Kručta na trámech s rovným stropem a novějším ballustrovým zábradlím; po obou stranách schodiště.

Hranolová věž vystupuje ze stavby až nad okapní římsou; má na zaoblených nárožích pilastry a nad okny segmentovou římsu s klenákem.

Hlavní oltář z konce XVII. stol., s novou mensou a pozdějším tabernaklem. Sloupová architektura s vroubkovanými sloupky na stylobatech a s oblomeným kládím; ve středu v prohlutém rámu řezaném obraz na plátně, z XVIII. stol., bez velké ceny; nad římsou úseky kládí a socha sv. Víta; po stranách oltáře křídla z prolamovaných rozvilin a boltcovitého ornamentu. (Obr. 18.)

Postřanní oltář má kolem polokruhového výklenku se soškou sv. Benedikta opata řezaný rámeček z rozvilin akantových a v nástavci monogram IHS v paprscích. Poč. XVIII. stol.

Kazatelna z konce XVII. století, prostá, se sloupky na nárožích; noha a stříška nové.

Zvoný: 1. Vys. 0.76 m, v pr. 0.74 m. Ucha hladká, u koruny opakují se plaquetty pěti nezřetelných výjevu ze života ztraceného syna, pod tím řada visutých akantů. Na plášti relief Kalvarie nad lebkou, naproti nápis v profilovaném rámečku nad hlavou andělů:

Wdkażugett zażyŃte Buh laŃky Ńwe k nam
Debo kdyz gŃme my GieŃŃie ĆrzyŃŃni byh
Tehday ĆryŃŃus umrzet za nas z Ćnohem
Tehday wicze myni gŃz Ńprawedhwi wczynieni
ĆŃauze Ćwmi geho - Wylubozeni budeme
Wd ăniemu Ńkrze nieho Ńameho z ❖

Pod tím na věnci čtyři evangelisté s odznaky a naproti medaille: (revers) ve znaku lev se zvoncem, v klenotu zvonek (avers) portrét Brykčího, mezi tím:

SLOWVTNY BRYKCY ZWONARZ Z CYNPERG-
KV, V NOWEM MIESTIE PRAZSKEM, TENTO
ZWON VDIELAL. LETA PANIE ❖ 1595 ❖

2. Přelit věrně dle starého (z XV.—XVI. stol.) i s legendou: ure ✚ glorie ✚ dona ✚ nobis ✚ pacem. Plášť hladký.

3. Slil *Rob. Perner* v Plzni.

Na cestě do Vlkyše zděná KAPLIČKA z XVIII. století a barokní SLOUP s válcovým dříkem a hranolovou kapličkou; na něm IHS.

Holišov. (Holleischen.)

Schaller IX., 109; Sommer VI., 115; Dunder l. c. 113; Čechy IX. 495; G. Schmidt, Grabplatten l. c. 1906, č. 728. Topogr. sbírka 1kp. v archivu Musea král. čes-kého. (Heslo: Chotěšov.) Material z r. 1834. Archivalia při hesle: Chotěšov.

KOSTEL SV. PETRA A PAVLA (farní) byl již farním r. 1384, ale po válkách husitských asi ztratil faráře a byl (od r. 1650) filiální do Touškova; od r. 1745 je zase farní. Tehdy byl přestavěn na nynější stav, jak svědčil nápis, ještě r. 1834 čitelný na pojízdnici kruchty: Filia eram | Tuřchkowa | Auguſta, vetuſta et egeſta | Ampliavit innovavit | Altaribus, Choro et organo locupletavit | ac | Proprio Adminiſtratori copulavit | Reverendiſſimus ac Ampliſſimus Dmus | Chriſtophorus Schmidl | Parthenonis Chotieſchoviensis | Abbas Anno 1743. R. 1685 koupen kalich a ciborium sem dáno z Touškova.

Jednolodní budova barokní s věží, na sev. straně ke kněžišti přilehlou, orientovaná, omítnutá a valbou krytá; na věži na komolém jehlanu neobyčejně vysoký a štíhlý stan. Stěny zcela hladké, okapní římsa profilovaná; na západním průčelí trojúhelný, hladký štít a novější před-sínka s velikými okny, plochým stropem a vchodem.

Kněžiště, s trojbokým závěrem a dvěma okny polokruhovými, sklenuto valeně s lunettami a otevřeno do lodi hrotitým obloukem s původním profilem žlábků na skosených branách až do náběhu, bez soklu.

Lod obdélná, na rozích skosená, s plochým stropem a dvěma páry oken: kruchta nová, na dvou dřevěných sloupech. Věž hranolová, zcela hladká s polokruhovými okny, profilovaným okapem a přistavěným schodištěm na záp. straně; v přízemí sakristie valeně klenutá, s pravouhlým vchodem, nad ní stejně klenutá oratoř, otevřená do kněžiště polokruhovým obloukem s plnou, hladkou poprsnicí. V přední schodiště na kruchtě.

Na hlav. oltáři původní jen části, zejména rámeček a obraz P. Marie Zbraslavské v nástavci, z 2. pol. XVIII. stol.

Postranní oltáře, kazatelna a varhany nové.

Křtitelnice částečně původní, polygonovitá s vikem, volutami zdobeným. XVII. stol.

Zvonů: 1. Vys. 0.63 m, v pr. 0.66 m. Na uchách vruby, u koruny: matheus * lucas * marcus * iohannes *. Plášť hladký.

2. Vys. 0.56 m, v pr. 0.58 m. Na uchách masky, u koruny: SIT NOMEN DOMINI BENEDICTVM 1743, pod tím rostlinný výs. Na plášti relief sv. Václava, P. Marie v oválném rámečku perlovcovém a kartušový stítek s nápisem: IOSEPH PERNER | GOS MICH IN | PILSEN.

3. Nový, bez letopočtu; byl koupen kolem roku 1825 v Praze u K. Bellmanna.

4. U sakristie. Vys. 0.10 m, v pr. 0.13 m. Bez uchl, s nápisem: S MARIA ORA PRO NOBIS. Na dřevěné hlavě: W S
1674

Ve sbírce rukop. v archivu Musea král. Čes. otisk PEČETIDLA farního, oválného (osa 0,035 m dl.), s postavou sv. Petra a Pavla a opisem: *Sigillum ecclesie Holleifchowiensis* * a písmeny P H D. Poč. XIX. stol.

Holostřevy. (Hollezrieb.)

Schaller IX., 132; Sommer VI., 151; Dunder l. c., 118; Pam. arch. II., 174; G. Schmidt, Grabplatten l. c. 1904, čís. 643—4. Kkp. sbírka topogr. v archivu Musea král. Čes. (Materiál z r. 1834.) Heslo: Kladruby. Na faře: Pamětní kniha od r. 1679. Matriky od r. 1624.

KOSTEL SV. MIKULÁŠE BISKUPA (farní) byl již r. 1367 farním.

Jednolodní, gotická stavba, orientovaná, s věží barokní na západě, omítnutá a krytá šindelovou valbou; na věži na prohnutém komolém jehlanu lucerna se stanem a křížem. (Obr. 19. a 20.) Stěny hladké, okapní římsa vyžlabená.

Kněžiště ukončeno pěti stranami pravidelného osmiúhelníka; na rozích opěráky s profilovaným soklem, ústupkem, opatřeným podbrádkou, a trojúhelným štítkem na kosině; čtyři okna hrotitá, dělená

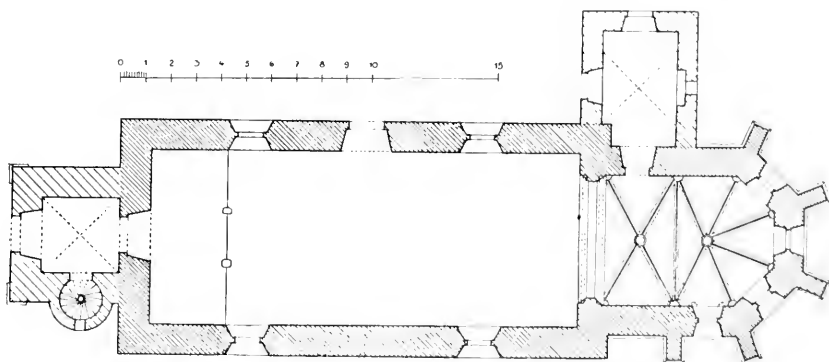

Obr. 19. Holostřevy. Kostel sv. Mikuláše. Půdorys.

prutem, s kružbou (obr. 21) tří plamének v kruhu nad dvěma nosy, trojlistu nad dvěma dvojnásobnými nosy a tří trojlistů v kruhu nad dvěma nosy; špalety hladké. Na severu přiléhá sakristie barokní, hladce křížem sklenutá a krytá šindelovou valbou.

Loď obdélná, širší, s dvěma páry sgotisovaných širokých oken a pravoúhlým portálem barokním na severu, s pískovcovým rámem.

Věž hranolová, užší než loď, s okrouhlým schodištěm přistavěným na jihu do kouta. Stěny lisenovány. V přízemí dvě sgotisovaná okna a portál pravoúhlý, barokní; v patře nad římsou okno kruhové v architektonickém orámování, římsa okapní nad středy stran polokruhem vypjata.

Vnitřek k ně ž i š t ě (obr. 22.) sklenut závěrem a křížovým polem, odděleným žebrem. Žebra (obr. 23.) hrušková, svorníky kruhové, hladké, pod žebry oblé přípory (obr. 23.) s profilovaným soklem a blavičí; u oblouku triumfálního v koutech prosté konsoly polygonovité. V jižní stěně sedile s polokruhovým obloukem, na němž obíhá až k zemi rámeček zevně skosený a profilovaný žlábkem a obloukem; v sev. stěně pravoúhlý vchod do schodiště.



Obr. 20. Holostřevy. Kostel sv. Mikuláše. Pohled od jihu.

Triu m f á l n í o b l o u k hrotitý, hladký, s profilovaným soklem, na obě strany skosený a hluboce vyžlabený; v náběhu římsky.

Lod kryta plochým stropem se štukovým plochým zrcadlem. Kruha spočívá na dvou dřevěných sloupech; má plochý strop a slabě prohnutou ballustrovou poprsnici.

Hlavní oltář má pravoúhlou mensu s pozlaceným rámem, tabernakl pětiboký s bílými pseudokorintskými sloupky a řezaným boltecovitým ornamentem (beránek a kříž nové). Mezi vroubkovanými sloupy obraz sv. Mikuláše, nad bohatě řezaným římským architektonický, sloupový nástavec s obrazem sv. Šebestiána, po stranách novější sošky, andělé a svrchu oko boží. Na bocích oltáře současné branky, ornamentem

boltecovým zdobené, na nich pozdější, barokní sošky sv. Benedikta a sv. Scholastiky.

Posranní oltáře: 1. Zděná tumba s řezaným rámem akanthovým, jednoduchý tabernakl, obraz světce se modlícího v bohatém řezaném rámeči z akanthů, růží a guirland; po stranách sošky P. Marie a sv. Jana Ev., nad tím obraz z mrtvých vstání Kristova a nejvýše v oválné kartuši obraz sv. Jana Nep. 1. pol. XVIII. stol.

2. Tumba, tabernakl a po stranách stojící sochy sv. Josefa a Prokopa z 1. pol. XVIII. st., architektura z 3. čtvrti XVII. stol. Sloupky po stranách obrazu sv. Anny s prolamovaným rámem, vrubované, římsový zalomené, na něm nástavec s řezbou boltecovitou, na vrcholu kruhová deska s monogramem MARIA v paprscích, pod ní obrázek sv. Josefa. Na tabernaklu na dřevě malovaná Madona Pietá s korunou na hlavě, dobrá práce barokní, lepší než ostatní malby.

3. Na stěně malovaná architektura s kládkým polokruhem vypjatým, pod nímž otvírá se průhled do otevřeného nebe na planoucí oko boží. Po obou stranách sedí andělé, nahoře na konsolce v svatozáří beránek. Na mense stojí nová soška P. Marie, na stěně pod architekturou bezcenný obraz sv. Barbory.

Kazatelna z poč. XVIII. st., má řečniště na šestibokém sloupku, na hranách točenými sloupky a dole akanthy ozdobené. Mezi sloupky výklenky se soškami čtyř sv. evangelistův. Stříška šestiboká, ořimsováná, na ní sošky církve, otcu (jeden chybí), nejvýše socha Ježíše.



Obr. 21. Holostřevy, Kostel sv. Mikuláše. Kružby okenní v kněžišti.

Křtitelnice dřevěná, čtyřboká a profilovaná, se skupinou křtu Ježíšova na víku.

Pacifikál barokní, s šestidílnou nohou, dekorovanou páskovím; na paprscích rámeček páskový a nasazené reliefs: boží oko, sv. Barbora a její emblemy (věž a kalich).



Obr. 22. Holostěvy. Kostel sv. Mikuláše. Pohled do vnitřku.

Lampa na věčné světlo ómová, rocaillová.

Nad postr. vchodem bezcenný obraz Krista na hoře Olivetské, v. předš. kopie Madonny Stříbrské.

Zvony: 1. Vys. i v pr. 0.87 m. Na uchách torus, u koruny dva řádky: ꝛ Anno ꝛ domini ꝛ millesimo ꝛ cccc ꝛ xxi ꝛ en ꝛ ego ꝛ campana ꝛ nunquam ꝛ pronuncio ꝛ vana ꝛ ignem ꝛ perfectum ꝛ bellum ꝛ ꝛ ꝛ auf ꝛ fons ꝛ honestum ꝛ Qui ꝛ me ꝛ fecit ꝛ magister ꝛ bartholomeus ꝛ nomen ꝛ habet ꝛ in ꝛ Civitate ꝛ prage ꝛ ril ꝛ laus ꝛ deo ꝛ pat ꝛ Na plášti relief sv. Václava.

2. Vys. 0·64 *m*, v pr. 0·66 *m*. Ucha hladká, u koruny: ✠ bud x geho x gmeno x pohybano z bud bohu z thwala x cyst. Plášť i věnec hladké.

3.—4. Cymbály v lucerně, hladké.

FARA, barokní stavení jednopatrové, mansardou kryté, z 1. pol. XVIII. století, vystavěné za opata kladrubského Jos. Siebera (1729—56). Okna a portál pravoúhlé, pískovcem orámované. V přízemí valené klenby, v patře štukový strop. V rkp. sbírce v archivu Musea král. česk. otisk pečeti dla z r. 1834; okrouhlé, v prům. 0·035 *m*, s postavou sv. Mikuláše a opisem: SIGILLUM · ECCLESIE PAROCHIALIS HOLLOSTRO || VIENSIS,

KAPLE na návsi, v půdorysu polokruhová, z 2. polovice XVIII. stol., byla zbavena klenby a střechy; zbývá jen zděná mensa a na stěně malovaná korunovace P. Marie, sv. Josef s Floriánem a jesličky.

U kostela žulový SLOUP s profilovanou patkou a pseudo-korintšskou hlavicí; na dřívku nápis:

A P M
VOFF
H
1800.

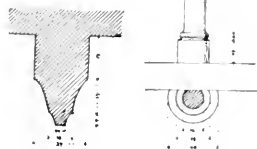

Na sloupu novější skříň se soškou Jana Nep.

Obr. 23. Hollostrey. Kostel sv. Mikuláše. Přípora a profil žebra.

Honosice. (Honositz.)

KAPLE SV. BARBORY, šestiboká, hrázděná, s profilovanou římsou, krytá komolým stanem s lucernou a šindelovou cibulovitou bání (obr. 24). Vchod s trojbokým nadblavím, nad tím vyřezáno: EHRET S. BARBARA | ANNO 1715. Strop plochý z trámů, skládaný do hvězdice.

Na oltáříku o b r a z sv. Barbory na dřevě v rámci nahoře polokruhovém. Dobrá práce XVIII. stol.

Na stěně o b r a z na dřevě P. Marie a apoštolů v pravoúhlém rámci, s nápisem: Zu gräßerer Ehre Gottes und seiner Hochwürdigem Mutter, wie auch zu ehren = | deren h. zwelff apostlen hatt diese capellen pauen lafen der ehregeachtte Jaübüh = | Leſer = wirth allhier ihn Jahr christlij 1749.

V lucerně z v o n e k, 0·36 *m* vys. a 0·0375 *m* v prům. Na uchách vruby, u koruny: ✠ HONORIS · MARTINI EPISCOPI ET MARTIRIS AC
✠ LAVRENTY LEVITÆ FVSA ✠ ANNO ✠ 1·7·22 ✠ Pod tím pás akanthů a lilí. Na plášti štítek se zvonkem a opisem: ✠ IOANNES PRICQVEY, hlava andělů, relief sv. Vavřince a Martina.



Obr. 24. Honosice. Kaple sv. Barbory.

Horní Sekeřany. (Obersekerschan.)

Schaller IX., 107; Sommer VI., 116; Dunder l. c. 114; G. Schmidt, Grabplatten l. c. 1904, čís. 650—52; O. Mannl v Progr. des deutsch. Gymn. in Pilsen 1903, 9. Rkp. sbírka v archivu Mus. král. čes. (Materiál z r. 1834.) Heslo: Chotěšov. Na fare: Pamětní kniha od r. 1732. Matriky od r. 1617.

KOSTEL SV. MARTINA (farní) byl jako farní poprvé připomenut r. 1384, ale již k r. 1272 mluví se o zdejší kapli sv. Haštala mučedníka. Roku 1678 sklenuto znovu kněžiště, dán nový hlavní oltář, kazatelna, křtitelnice a předsínka vystavěna. R. 1685 dány sem varhany

ze Stoda, r. 1686 koupená nová monstrance (za 142.43 zl.), kalich s patenou (38.51), ciborium cestovní (10.85) a 3 ornáty, r. 1690 stavěna zed hřbitovní. R. 1704 byl péčí Chotěšovského probošta Ondřeje Fabricia znovuzřízen a věž přistavěna.*)

Jednolodní, orientovaná, v základě gotická budova (obr. 25.) stojí uprostřed bývalého hřbitova těsně na rozcestí dvou silnic, povýšená



br. 25. Horní Seketany, Kostel sv. Martina. Pohled od jihu.

na mírném pahrbku; hřbitov ohrazen k silnicím novější zdí a k blavnímu vchodu ze silnic zřízeno schodiště. Stěny hladké, kryt valbový.

K něžiště uzavřeno pěti stranami pravidelného osmiúhelníka a opřeno šesti opěráky s novými podbrádkami a kosinami; sokl obíhá kolem celého obvodu. Pět oken dvojdílných, hrotitých, se žlábkem ve špaletě a kružbou (obr. 26) několika druhu: tři trojlísty v kruhu, dva trojlísty a dva plaménky, šest nosu v kruhu, kolem středového trojlístu tři trojlísty a nad trojlístem dva trojlísty.

*) Původně stála vedle kostela nízká dřevěná zvonice.

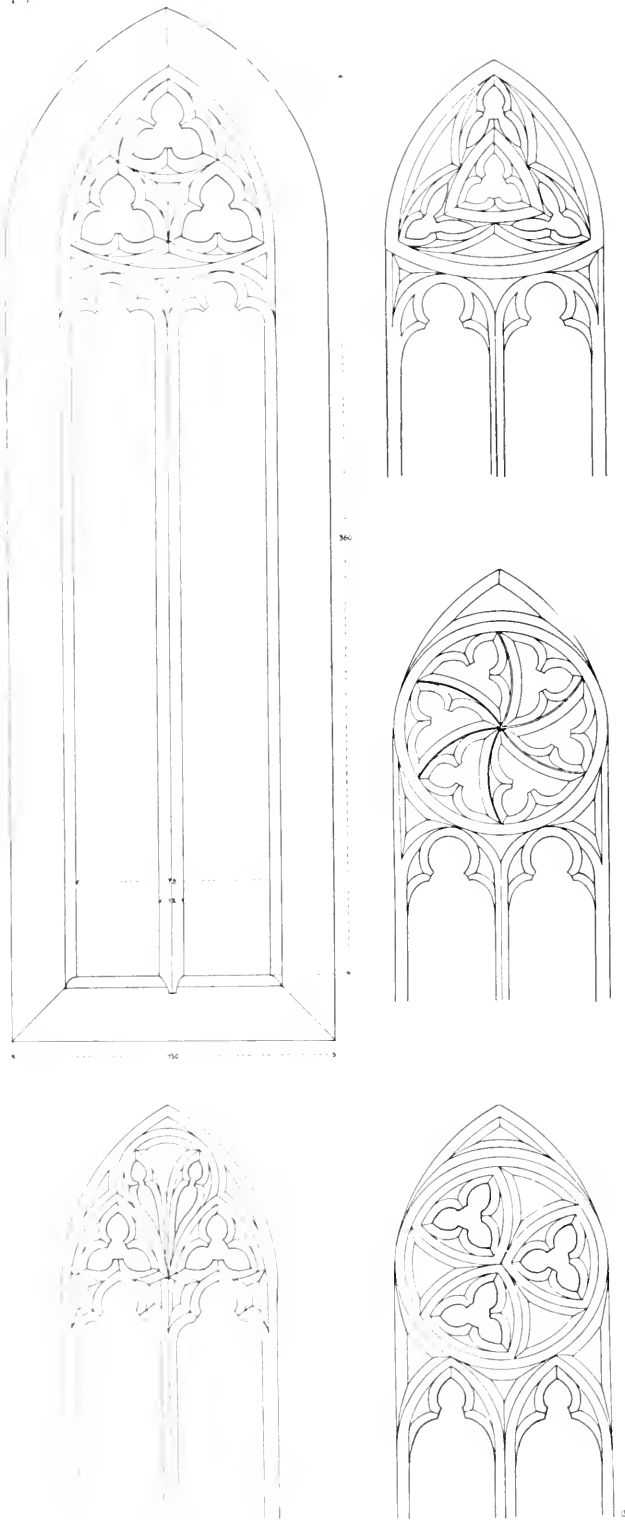

L o d ě obdélhá, s třemi páry oken (na jihu jedno zakryto přístavěnou věží); na jihu proti triumfálnímu oblouku nový opěrák; kolem oken chambrany, pod nimi plochá kordonová římsa. Západní průčelí barokní má v přízemí pseudogotický portál; zeď členěna do okapu lisenami a prázdnými výklenky po stranách polokruhového okna. Nad oblomenou římsou okapní štít na nízké attice, ukončený trojúhelným nástavcem a po stranách volutovými křídly rozšířený; ve středním výklenku socha Madonny, po bocích pilastry.

Na jihu přiléhá k lodi hranolová v ě ž, krytá cibulovitou bání s lucernou a členěná na nárožích skupenými pilastry s římsovitou hlavicí; okna v patře polokruhová, široká, okapní římsa vyložená. V přízemí na jihu valeně sklenutá předsíň, k níž vede portál pravoúhlý, pískovcem orámovaný, nad nímž mezi úseky římsy znak kláštera Chotěšovského v kartuši a písmena:*)

*) Andreas Fabritius, praepositus Chotěšoviensis.

A · F ·
P · C ·
1 · 7 · 0 · 4 ·

V předsíni původní gotický portál do lodi, hrotitý, profilovaný (obr. 27.) na celém ostění nizoučkým soklem, hruškovitým prutem, třemi oblouny a čtyřmi žlábký; tympanon hladký.

K něž i ště zaklenuto valeně s lunetami; pod cípy klenby stojí pilastry na zachované podokenní římsě vyžlabené. Na severu vchod do sakristie pravoúhlý s rámem; tato sklenuta valeně s lunetami.

O b l o u k triumfální hrotitý, s výžlaby po obou stranách, sokl bez profilu.

L o d ě s plochým stropem. Kruclita dřevěná, na dvou válcových sloupech s římsovitou blavicí, ballustráda nová.

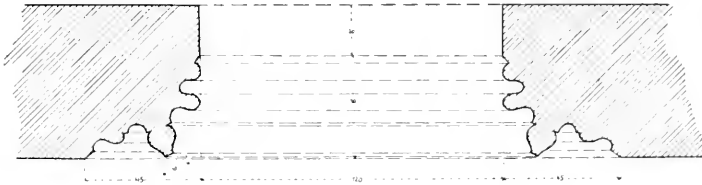

Obr. 27. Horní Sekerany. Kostel sv. Martina. Profil jižního portálu.

O l t á ř hlavní z poč. XVIII. stol., řezby a postranní branky ze středu XIX. stol. Zbytky původní architektury tvoří rám nového obrazu (sv. Martin dává plášť žebráku), mimo to zbyly z původ. predella, sošky po stranách a nástavec se soškou sv. Norberta. (?)

O l t á ř e postranní, z poč. XVIII. stol., nástěnné architektury, s novými nástavci, rámy a obrazy: na ev. straně Madonna na půlměsíci, na epištolní Jan Nepom.

K a z a t e l n a a v a r h a n y nové.

M o n s t r a n c e z 1. pol. XIX. stol. Lunula, obklopená mečovitými paprsky, z XVIII. stol.

K a l i c h s trojdílnou nohou a šestibokým, ballustrovým nodem; na plášti profilující žebra a polodrahokamy a oválné destičky porculánové ve stříbrných rámečích s obrázkem utrpení Kristova z XVIII. stol.

R e l i q u i á ř z konce XVII. století. Na oválné noze tepané mušle, nodus kulovitý, svršek s dvojitou září; v předu schránka, v zadu tlačný rámeček z obláček a hlav andělíčků.

K ř t i t e l n i c e na kanelovaném tambouru, mísa podoby vásy, z poč. XIX. stol.

Z v o n y: 1. Vys. 1·06 m, v pr. 1·11 m. Na uchách pletenec, u koruny dva řádky, pásky dělené: x lefa panie x m^o x d^o x xxxxx^ouIII^o x slil sem žwon tento x ke cři a k dhwale x gedženemu panu x buolju uallemu x



1. Звонница в с. Мартин, К. (187), Мартин, Звон. ГИ. 1 (1548)

|| z ja yan z konwar z w stęzybrze nebozere z łomy saukenika syn z pan buoh ma wšřeka nadziege y ochrance. Pod tím pás ornamentu ze spirálových karyatid a postav lvích (obr. 28.). Na plášti nápis, orámovaný pásy z lilí:

Tento erb dan bil
panu mikolaffowi
z hobsofftu k libo
lli na budawzi rziafi
kazdemu bez škodi.

Naproti krásně stylisovaný znak (kolo z pštrosích per, v klenotu péra). Na srdci: 1871.

2. Slit r. 1900 od *A. R. Pernera* v Plzni, přelit r. 1905 od *Petra Hilzera* ve Vid. Novém Městě.*)

V lucerně: 3. Z r. 1858. 4.—5. Nové cymbály k hodinám, bez nápisu.

FARA nová. V staré (původně z r. 1670) budově, při níž se připomíná r. 1817 krásná zahrada, byl na stropním trámě chronogram: SVB REGIMINE PRÆSVLIS CHRISTOPHORI CELLA HÆC EXORNATA FVIT A CVRATO NICOLAO (= 1737).

V rkp. sbírce topogr. otisk farního pečeti dle ze XVII. stol., oválného (delší osa 0.027 m), s postavou sv. Benedikta a opisem: SIGILL : ECCL : PAROCH : SEKRZANENSIS.

Hradec. (Hradzen.)

Schaller IX., 105; Sommer VI., 116; Dunder l. c. 113; Sedláček l. c. XIII., 234; Čechy IX., 495; G. Schmidt, Grabplatten l. c. 1906, č. 726. Rkp. sbírka topogr. v archivu Musea král. čes. (Materiál z r. 1834.) Heslo: Chotěšov. Archivalie při hesle Chotěšov, klášter.

V lese „Hoříně“ 40—50 kamenných mohyl a zbytky valů, zahajujících několik jiter půdy, kde vyskytují se kosti zvířecí, střepy, spálené zrní atd. (Památky XI., 368, M. W. A. Gesch. 1880, 280; Šnajdr, Počátkové místopisu 76.)

TVRZ připomíná se zde od XIV. stol. Zanikla beze stopy.

KOSTEL SV. JIŘÍ (farní) byl již r. 1384 farním. R. 1773 vyhořel s celou vsí a byl znovu zřízen (jižní věž přistavěna); přestavba pseudogotická patří asi pol. XIX. století.

Jednolodní, orientovaná, gotická stavba (obr. 29.) s dvěma věžemi po bocích kněžiště. Zdivo lomové, omítnuté, kryt valbový, s dvěma štíty nad lodí; na věžích stany s kříži. Kostel stojí na pahrbku na bývalém hřbitově; kolem vysoká zeď s třemi vchody; dva mají pískovcové rámy a nástavec s prohnutou římsou, před nimi schodiště.

*) Dle zápisů kláštera Chotěšovského byl vysvěcen původně roku 1568 na jméno Martin Burian.

Kněžiště ukončeno pěti stranami pravidelného osmiúhelníka a opřeno opěráky bez ústupku, s neprofilovaným soklem a nahoře skosenými. Kolem zvětšených oken, hrotitých, bez kružeb, chambrany. Okapní římsa s novějším profilem.

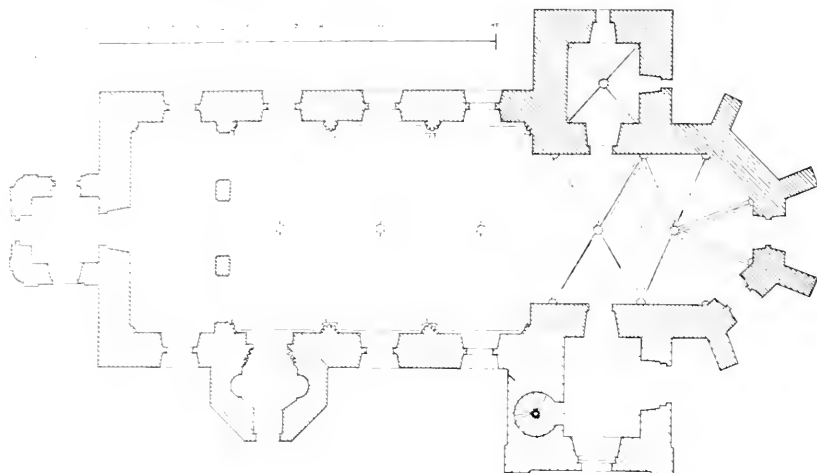

Obr. 29. Hradec. Kostel sv. Jitky. Pudorys.

Věže hranolové vstaveny do koutů mezi kněžiště a loď; sokl pískovcový, na nárožích liseny; v přízemí pravoúhlý vchod a čtyřboká okna s kamennými rámy, v prvním patře široká pseudogotická okna, nad tím užší druhé patro se stejnými okny.

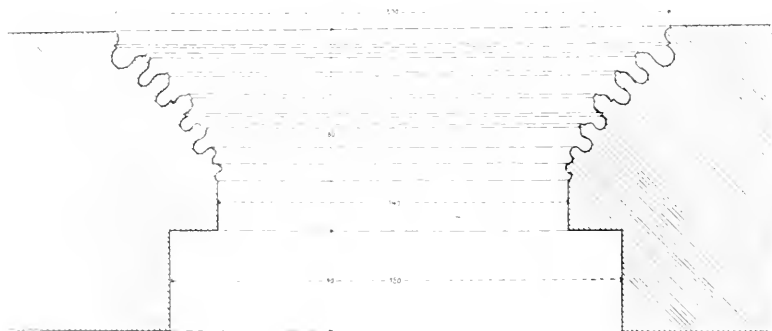

Obr. 30. Hradec. Kostel sv. Jitky. Profil portálu jižního v loďi.

Loď obdélná, bez opěráků a hladkých stěn, se čtyřmi páry vysokých pseudogotických oken. Západní průčelí zcela hladké, ukončené trojúhelníkým štítem, před ním předsínka barokní, čtyřboká, s výzdobou pilastrů a s prolínanou římsou a štítkem. Před jižním portálem, hrotitým a profilovaným (obr. 30.) sedí pruty a sedmi žlábků o nízkých patkách, nahoře hladký tympanon nesen čtvrtkruhovými konsolami po stranách

stojí pětiboká předsínka s širokým vchodem, s plochým stropem a taškami krytá; uvnitř ve zdi výklenky.

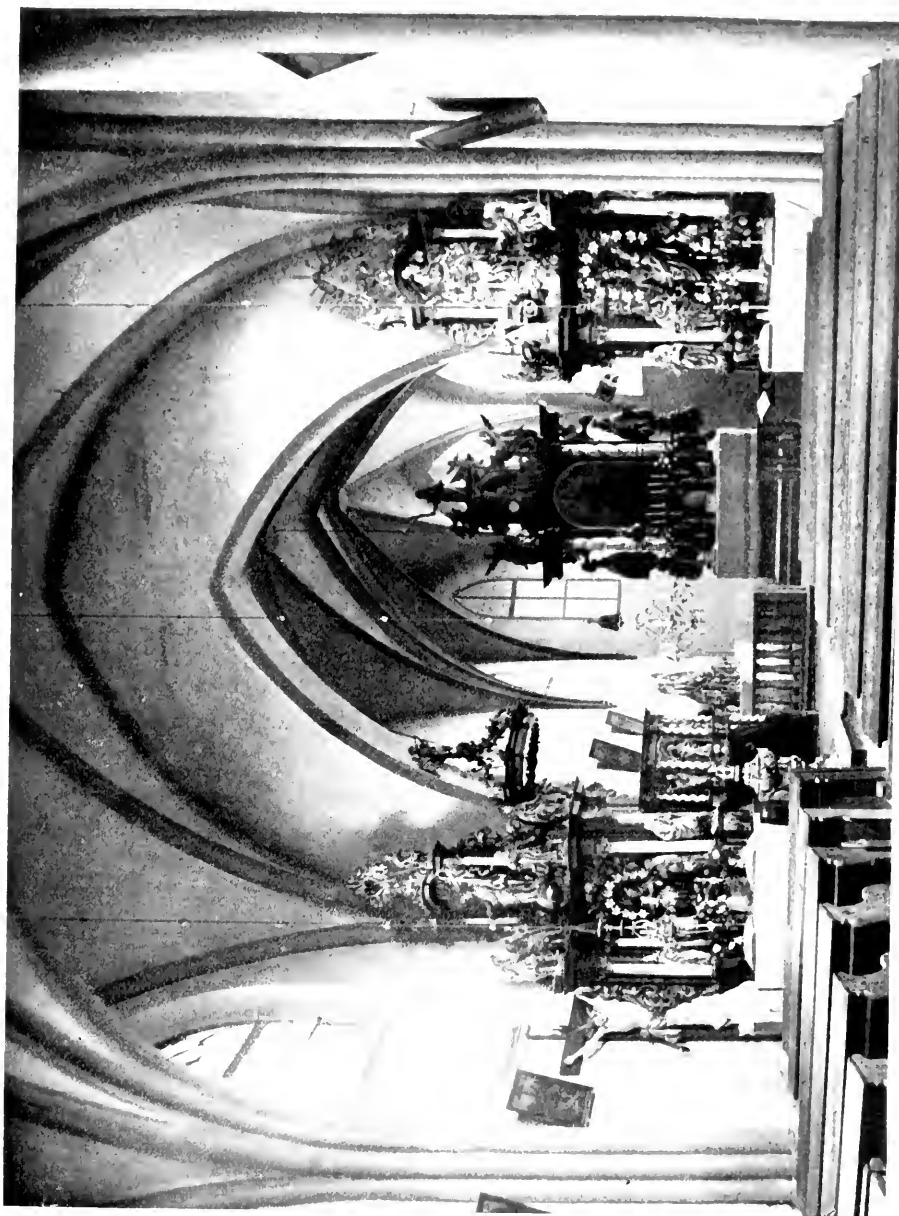

Obr. 31. Hradec. Kostel sv. Jiri. Pohled do vnitřku.

Kněžiště (obr. 31.) sklenuto původní klenbou závěru a křížového pole, odděleného příčným žebrem. Svorníky okrouhlé, hladké, žebra (obr. 32.) vyžlabená po obou stranách, nesena konsolami čtyř druhů: polygon s maskou, profilovaný kužel, se stylisovanými lupeny a s třemi

maskami (obr. 33.). V sev. zdi sanktuarium hrotité, bez profilu, s kovanou mížkou, složenou ze skřížených prutů, lžebry spojených (obr. 34.). Po obou stranách vedou vchody do věži: v severní, která je původní a byla jen povystavěna v barokní době, portálek hrotitý a vyžlabený vede do staré sakristie, křížově sklenuté s okrouhlým, hladkým svorníkem a žebry vyžlabenými a tuje na stěně zahrocenými; v jižní, zcela barokní, vede vchod pravoúhlý s římem do křížově hladce klenuté nové sakristie. Nad touto místností v patře věže klenutá oratoř, otevřená do kněžiště plochým obloukem, k níž vede v síle zdiva kamenné schodiště šnekové.

Triumfální oblouk s neprofilovaným soklem, hrotitý; obě hrany skoseny a vyžlabeny.

Lod sklenuta pseudogoticky: na valené klenbě s lunetami čtyři kříže s dekorativními žebry půlkruhového profilu, sbíhajícími až k zemi spolu s přízdnými archivoltami nad okny na talířové patky a sdružené polygonální sokly; svorníky okrouhlé, hladké. Kruchta na třech hrotitých obloucích a dvou párech hranolových pilířů a polopilířů, s plnou zděnou poprsnicí a plochým stropem v koutě schodiště.

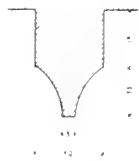

Obr. 32. Hradec.
Kostel sv. Jiří.
Profil žebra.

Hlavní oltář je raně barokní architektura s točenými sloupy a vodorovným kládím, nad nímž stojí nástavec s plochou nikou, v níž je socha Boha otce; nejvýše soška anděla s palmovou ratolestí, na římsovní andělé a světci. Otářní obraz sv. Jiří nový, po bocích jeho na vysokých konsolách sochy sv. Václava a Víta. K celku, z konce XVII. st. pocházejícímu, k němuž patří i zděná mensa s pískovcovou římsou, přidány v XVIII. století vrtulové sloupy a tabernakl s pěkně řezaným krucifixem.

Postranní oltáře jsou pendanty, nástěnné architektury do koutu po stranách oblouku triumfálního vložené a dvakrát pravoúhle zlomené. Deštění opatřeno v předu sloupy s hladkými dírkami a oblomeným kládím, nad nímž se zdvihají sloupovité nástavce; po bocích křídla, řezaná z akantových rozvilin. Mezi sloupy na prolamovaných konsolách ve středu plochy a na kládí sochy: (na pravém otáři) uprostřed soška P. Marie, po stranách sv. Vít a 4 evangelisté, v nástaveci ve středu vystupuje po žebříku do otevřeného nebe anděl, v nebi Bůh se zeměkouli, kolem obláčky a hlavičky andělů; na kládí sošky (sv. Adriána?), sv. Kryštofa a apoštolů, nejvýše na nástaveci oko Boží a sochy sv. Barbory a Kateřiny; (na levém) ve středu socha sv. Barbory, po stranách sv. Diviš, Vavřinec, Vojtěch a Benedikt, v nástaveci Spasitel na zeměkouli, na kládí sv. Hubert, Jiří, Ivan, Markéta a Augustin (?), nad nástavcem srdce probodené a sošky sv. Tomáše Aq. a Augustina.

Oltář P. Marie na levé stěně v lodi, bohatá nástěnná architektura se sdruženými pilastry a dvěma páry vrtulových sloupů, obepjatých votýčkami révy a růží a zalomeným kládím. Ve středu výklenek s mušlo-

vitou konchou, v něm soška Piety, po stranách křídla z akanthových rozvilin a visuté konsoly, nyní bez sošek. Nástavec tvoří plochý výklenek

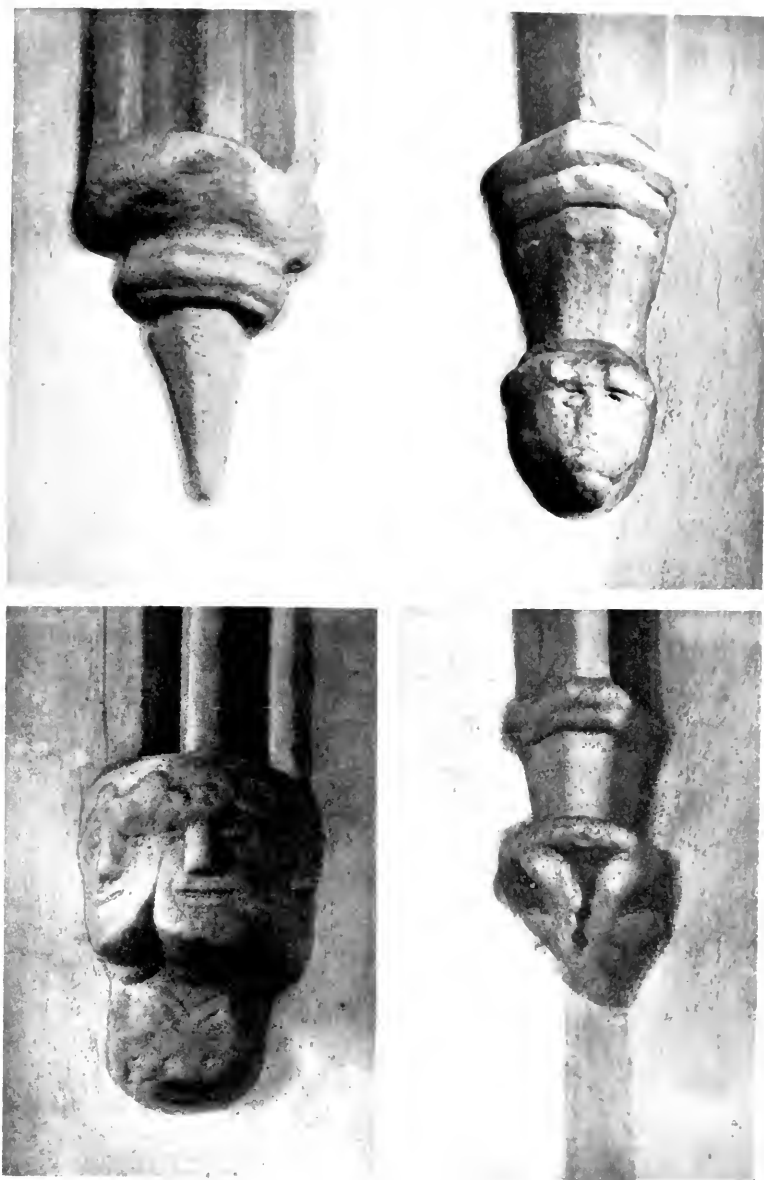

Obr. 33. Hradec. Kostel sv. Jiří. Konsoly klenby v kněžišti.

s křížem, po stranách prohýbají se pilastry v akanthové voluty a stojí sochy andělů, P. Marie, sv. Jana a andělku, nejvýše Spasitel.

K a z a t e l n a stojí na soše anděla; řečiště je šestiboké, s vrtulovými sloupky na nárožích, mezi nimiž výplně s nikami pro sošky sv. otců;

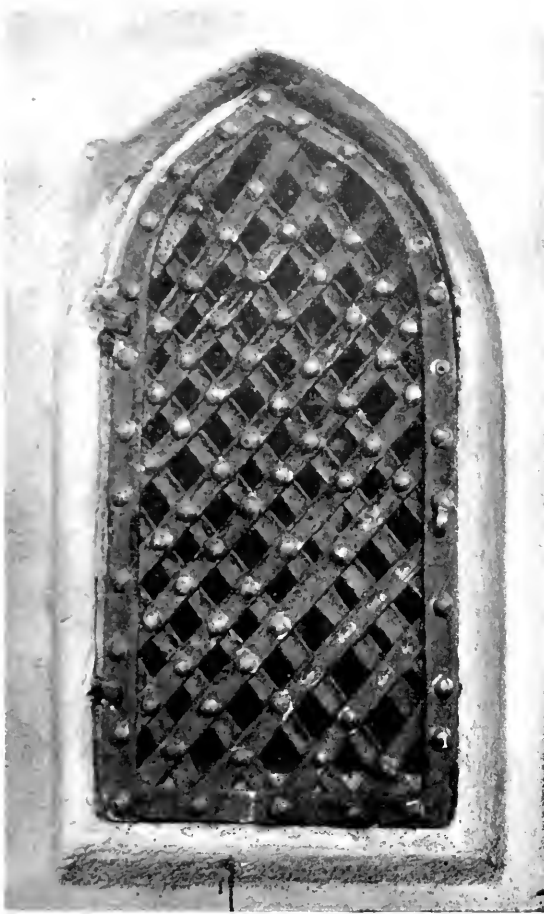

Obr. 34. Hradec. Kostel sv. Jiří. Sanktuarium.

na konsolách a na kládí hlavičky andělů, na těžkém schodišti velká hlava anděla. Stříška šestiboká, ořímsovovaná, na vyvýšeném stropě hlavy andělů a holubice, nejvýše na podnoží z akantových listů soška sv. Jiří.

V a r h a n y a z p o v ě d n i c e novější, pseudo-gotické.

V staré sakristii zbytky barokního oltáře, dvě andělů karyatidy, nesoucí hlavice pseudokorintských sloupů.

V nové sakristii hladké barokní kredence a relief sv. Jiří ze XVII. st., roku 1900 opravený, lidová práce.

K ř i t e l n i c e: 1. Původní, pískovcová, s neprofilovaným okrouhlým kotlem a kruhovým otvorem. Leží v staré sakristii.

2. (obr. 35.). Vásovitá, bohatě řezaná, zdobená guirlandami, hlavičkami andělů, čabakami a vejcovci. Svrchu sousoší křtu Ježíšova.

Uvnitř cínový kotel s letop. 1727 a značkami: dva klíče a monogram GS.

Z v o n y: 1. Slit r. 1833 od *Václava Pernera* v Plzni.

2. Vys. 0.51 m, v pr. 0.54 m. Na uších masky, u koruny: IACOB WILHELM SEITZ HAT MICH GEGOSSEN IN PILSEN AO: 1788. Pod tím pás slunečnic a guirland. Na plášti relief sv. Vavřince, anděly neseného, a Floriána.

3. Vys. 0.385 m, v pr. 0.435 m. Ucha hladká, u koruny: in omni + domini + genu Kristi + amen + mar +. Na plášti krucifix. XV.—XVI. stol.

4. Vys. 0.21 m, v pr. 0.23 m. Bez uch; u koruny pás slunečnic a guirlandy, na plášti relief sv. Floriána a Jana Nep. 2. pol. XVIII. stol. (*Jak. Wilhelm Seitz?*)

FARA jest prostá budova barokní, s mansardovou střechou, v přízemí klenutá. Portál segmentový, orámovaný, stěna členěná lisenami, kolem oken štuková dekorace a rámy.

U kostela SOCHA sv. Jiří z pískovce, na hranolovém stylobatu s římsou a letopočtem: 1728.

Na cestě do Stoda barokní KAPLIČKA P. Marie, valeně sklenutá, s trojúhelným štítkem; uvnitř dřevěná soška Madonny.

Nedaleko vesnice stával na návrší KOSTEL SV. VAVŘINCE, připomínaný již ve XIII. století (1298).*) Za opata Michala Kastla (v kronice kláštera Chotěšovského nazývá se chudým, prastarým, úzkým a tmavým) nákl. 200 zl. a z darů r. 1669 o polovici zvětšen, vydlážděn, sklenut, okna zvětšena a věžička postavena, celé zařízení obnovoeno a oltář sv. Vojtěcha kouspen za 100 zl., načež r. 1670 vysvěcen. R. 1685 dán sem nový oltář v Plzni za 80-15 zl. zhotovený a r. 1688 pozlacen nákl. 120 zl. R. 1686 kouspen sem černý ornát (za 14-6 zlatých). Také r. 1768 byl kostelík zvětšen a opraven. Po zrušení kláštera Chotěšovského vydražen a zbořen.



Obr. 35. Hrad c. Kosteí sv. Jiří. Křtitelnice.

Hradišfany. (Radelstein.)

Schaller XII., 119; Sommer VII., 181.

Schallerovu domněnku o dvou TVRZÍCH Ostrovci a Hradišti a zbořenině kostela Sedláček pomíjí mlčením.

KAPLE P. Marie (k faře do Bukovce) šestiboká, barokní, zděná, s plechovou střechou s lucernou a s plochým stropem. Vchod pravoúhlý,

*) R. 1498 stul capella interfossata supra villam Hradecz sita.

okna kruhová. Na oltáři soška Madomny ze dřeva. Zvonek těžce přístupný, z 2. pol. XVIII. století. (*Jak. Wilh. Scitz?*)

Hracholusky. (Rakolus.)

Schaller IX., 114; Sommer VI., 360; Dunder l. c. 328; G. Schmidt, Grabplatten l. c. 1905, čís. 659. Rkp. sbírka topogr. v archivu Musea král. čes. Heslo: Luhov.

KAPLE SV. DIVIŠE (farou do Ježné) vystavěna r. 1687 nákladem pana Viléma Leopolda z Říčan na Ulicích a vymalována r. 1735 za některého ze Schirndingu.



Obr. 36. Hracholusky, Kaple sv. Diviše. Pohled od jihu.

Šestiboká centrální stupa v bíděka s přilehlou věží na jihu a kryptou na západě, omítnutá a krytá vlašskou čepicí se zděnou šestibokou lucernou a stanem (obr. 36). Stěny hladké, nad soklem na nárožích liseny, okap profilován. Na průčelí portál pravoúhlý s římsovitým nástavcem. Čtyři okna polokruhová, hladká. Hranolová věž je lisenována a kryta komolým stanem s plechovou osmibokou lucernou a ježkem.

Vnitřek pokryt prkennou kupolí šestibokou, otevřenou do lucerny; pod ní obíhá profilovaná římsa a vouta. Kručta visutá, na plochem stropě,

se schodištěm zděným v koutě; poprsnice vypjatá segmentem; na podstropí štukový rámeček. V přízemí věže sklenuta sakristie.

Poprsnice kručty a kupole pokryty freskovou malbou, signovanou *Václavem Schmidtem*. Na poprsnici ve středu andělé hrajejí na různé nástroje, po stranách David s harfou a sv. Cecilie s varhanami, vše v kartušovém orámování a s ornamentovanými cvikly. Kupole rozdělena na 6 polí nahoru se súzujících. Nejniže obíhá kolem malovaná ballustráda sloupková, s oválnými otvory; na sloupcích stojí vásy, od nichž vycházejí pásy, členící pole kupole a dekorované páskovým, pod ballustrádou ve středu polí vkomponování andělci, znaky nesoucí. Jednotlivá pole jsou orámována rocaillovými kartušemi a ověšena festony; (orámování jest dvojího druhu); nad velkými malbami výjevy ze života P. Marie a Krista jsou v oválných, hlavičkami andělu zdobených kartuších menší malby v tónech žlutolnědém a bílém. Fresky jsou živé v barevném podání a působivé v dekorativním účínu, ale v technice dosti primitivní. V jednotlivých polích postupují za sebou:

1. Zvěstování P. Marie. Maria klečí skloněna nad hebrejským závitkem, archanděl Gabriel přichází s větví v ruce a pravíci zdviženou, mezi ním a Marií vznáší se Jesulátko, obklopené aureolou, nad ním holubice a bůh otec. V kartuši dva andělé, po stranách vásy. Nad obrazem nápis: VAS SPIRITVALE, dole dvojnáček a nápis: SVB IPSIS EXORNATVM.

2. Zasnoubení Mariino. Nahoře v kartuši Maria, obklopená mučednicemi, s nápisem: REGINA VIRGINVM; dole znak s iniciálami: A. I. W. N. — H. D. S. C., pod ním: SVB IPSA RENOVATVM EST.

3. Nad kručtou. Narození Kristovo. Kolem jeslí a rodiny, nad níž andělé drží pásku s nápisem: GLORIA IN EXCELSIS DEO, realisticky pojatá skupina pastýřů, pod tím dvojitý znak s nápisem: FVNDAVIT ET EREXIT. Obrázek v hoření kartuši již nezřetelný. (Tab. III.)

4. Očišřování P. Marie. Marie klečí, s hořící svíčkou v ruce, v chrámě, pravíci má na prsou. Velekněz drží Jesule na loktech, v předu klečí sluha chrámový v dobovém kroji a drží kaditelnici, za Marií sv. Anna s holuby v koši, v levo od velekněze jiný kněz ořívající meščí knihu; v pozadí Josef a skupina osob. V kartuši Abraham oběřující Isáka s nápisem: QVIA FECISTI HANC REM BENEDICAM TIBI. Deut. 2. V. Dole sdružený znak s iniciálami I. E., V. P. a M. I., V. SCH., nad znakem Schimdingu na pásce: CHARA OMNIVM BONA MEMORIA, pod ním: SVCCESIONE CONIVNCTORVM. V levo na stupni pod klečícím sluhou nápis:

Wenceslaus S : T : Schmid

Ciuis Planer. S. s. pinxit

(Tab. III.)

Anno 1735.

5. Ježíš v chrámě. Ježíšek stojí s pravíci k nebi pozdviženou ve sloupové síni na stupňovité estrádě, kolem učenci, v levo sv. Josef a P. Maria. Učenci mají vysloveně typus východní a také v kroji hleděl malír

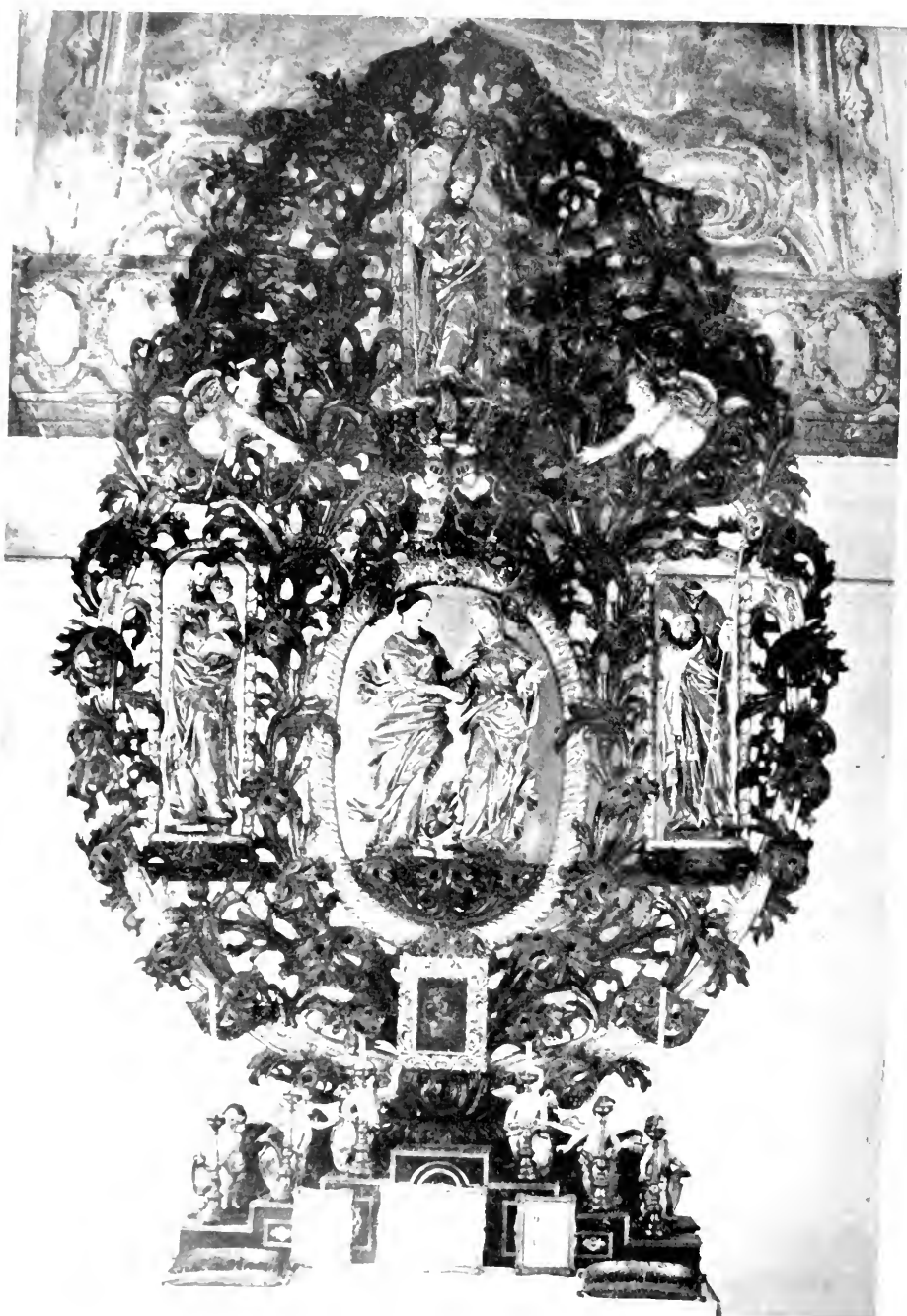

Obč. 17. Hraňovský, Kaple sv. Divise. Hlavní oltář.



Hracholusky. Kaple sv. Dionýsia. Fresky v kupoli.

aspoň částečně lokální a dobový charakter vystihnutí (jeden má na klobouku splývající pruhovanou látku, jiný plochý klobouk, jeden brejle atd.). Nahoře v kartuši sv. rodina, s nápisem: FILI QVOD FECISTI NOBIS SIC? L 2.V. Dole znak s nápisem: I. A. E. D. W. D. I. R., pod ním na pásece: SVB IPSO RENOVATVM EST. (Tab. III.)

6. Nad oltářem. Obětování Ježíška. V chrámě sedící Madonna zdvihá v loktech Jesulátko, Josef klečí na stupních oltáře, s lilii v ruce, v pravo od něho mává velekněz kaditelnicí; před Ježíškem klečí sv. Jan Křtitel jako jinoch, sv. Alžběta, Anna a Joachym. Na stupních klečí beránek s křížem. Nahoře v kartuši vycházející slunce s nápisem: AV-RORA CONSVRGENS. Z lucerny kupole padá na Marii paprsek s nápisem: DILECTVS MIHI BENE COMPLACVI IPSVM AVDITE . M. 17. V. 5. Pod tím znak.

V lucerně sv. Trojice a pod ní obíhá nápis, jen z části čitelný: QVEM VISITANDO ELISABETH PORTASTI Q... PRO PECCATORIBVS. QVEM VIRGO CONCEPISTI..... IN TEMPLO.

Oltář z poč. XVIII. století má zděnou mensu, úzkou stupňovitou predellu a nad ní řezaný oválný rámec z akantových rozvilin, ve středu v oválném otvoru sochy P. Marie a sv. Anny, po stranách a nahoře v polokruhových výklencích sošky sv. Diviše, Josefa a Mikuláše. Z rozvilin vystupují řezané postavy andělů, mimo to upevněn na rámcí dvojznak a obrázek Stříbrské Madonny v řezaném rámečku. Na predelle šest andělů. (Obr. 37.)

Kazatelna z poč. XVIII. století, s vrtulovými sloupky na poprsnici a zlacenými řezbami, stojí na šestibokém sloupku.

Varhany s rocaillovou výzdobou.

V sakristii dvě barokní sochy P. Marie a sv. Anny, porušené.

Dva barokní obrazy, lidové malby: *Unbekandes Leiden Christi* a *Die Schmerzliche Beurlaubung Jesu mit Maria*.

Za oltářem nad vchodem do sakristie zapsán do zdi kámen pískovcový, v jehož středu je znak pánu z Říčan a nápis:

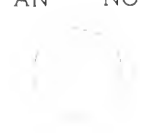
VRO : AST : RIT : F . D	P : CZ : DZC .	L : E : C : R : ZRZ :
	AN NO	
		
	16 87	
	FVNDATOR : ANAR : K : I :	

Dva zvony ve věži, nepřístupné.

Hrobčice. (Hrobschitz.)

Fr. Andress l. c. 34, 43, 45.

SOCHA Jana Nepom. z pískovce, z XVIII. století.

BOŽÍ MUKA 1. Na cestě do Litic, s letopočtem 1639.

2. Sloup na cestě do Šlovic, 186 m vys., postavený r. 1714 a později křížem opatřený.

3. U školy byl 6-60 m vys. kámen, asi z poč. XIX. stol., ale bylo ho užito nedávno při stavbě mostu.

Hunčice (Hundschtitz).

Schaller IX, 201; Sommer VI, 360; Pam. arch. X., 250; Sedláček l. c. XIII., 226; Bernau, Studien und Materialien 1—11.

Nedaleko vsi u dvorce Strumphof hradiště HRADU Frumšteina (Fromenstein), lidově Rabštejn zvaného. Kolem r. 1520 slove již hrad pustý a dnes jsou jen nepatrné zbytky příkopu a valu.

SOCHA Jana Nepom. z XVIII. století, na hranolovém soklu s volutami. V předu: S: IOHANN VON NEPOMVCK, vzadu: (DIE)SE (STATVE?) HAT DIE GANZE GEMEINDE ZV EREN GOTTES V. | DESSEN H: AVF RICHTEN LASSEN | VNTER DAMAHL | (IGEN).....

Chotěšov. (Chotěschau.)

Schaller IX, 73; Sommer VI, 103; Dunder l. c. 79; Pam. arch. II., 160; Čechy IX, 206; Sedláček, Slovník místopisný 326; Podlaha, Pam. místa, II., 278; P. O. Mannl v Jahresb. des deutsch. Gymn. in Pilsen 1903, 7. Na f. 60: Pamětní kniha od r. 1738, Matriky (křestní) od r. 1599—1680 české, pak německé, (oddávací) od r. 1614.

OSADA, již ode dávna dominuje klášter a farní kostel, je rozložena podle široké cesty vedoucí do Dobrušky a ke Štodu a po návrší ke kostelu; dispozíční částí obce, na samém návrší položené, určuje silnice Plzeňská. Typ odhnané osady, vyrostlé při klášteře a během doby rozšiřované dle vlnodnosti terénu.

KOSTEL NAROZENÍ P. MARIE (farní) byl již r. 1366 farním; tehdy tu sloužil Kostelík nebo v Chotěšovci. (A. Sedláček v Methodu V, 51.) Právo podací měli proboštové zdejšího kláštera; po zrušení jeho (1782) připadlo klášteru Tepelskému. R. 1672 přistavěna nová věž místo nízké, staré, jez stála vedle, Šeb. Meylem z Pobrňan, ale r. 1674 spadla, strhla část kořetní klenby, poškodila sakristii a oltář sv. Kateriny a 3 zvony se rozbily. Oprava vykonána a nedávno také celý kostel opraven. Varhany

zřídil *Val. Marcksteiner* z Teplé. R. 1686 koupeny z Augsburgu monstrance (za 149 zl.), cibor (61.39) a kalich s patnou (42.40), lampy (136.75) a cestovní cibor (10.23), 3 ornáty a antependium (58.10). R. 1689 obnovena zeď u fary kolem zahrady. R. 1690 shořel kryt věže a poškozeny varhany. V 1. pol. XVIII. st. přestavěn kostel barokně a opraven naposled r. 1900.

Jednolodní, orientovaná stavba barokní s křížovou lodí a věží na západním průčelí (obr. 38.). Stěny omítnuty, kryt valbový se sanktusem; na věži plechová cibule s lucernou a bání s křížem a kohoutem; na kupoli plechová helmice a osmiboká zděná lucerna s bání, na níž železná hvězda a monogram MARIA.

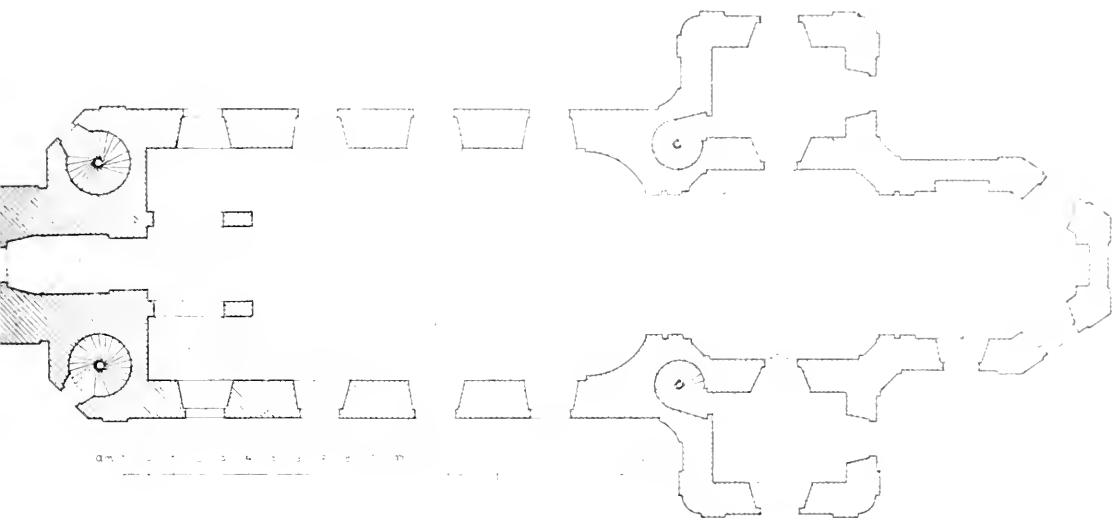

Obr. 38. Chotěšov. Kostel P. Marie. Půdorys.

Kněžiště uzavřeno třemi boky a osvětleno třemi okny, segmentem sklenutými. K němu přiléhá křížová loď se skosenými a zaoblenými rohy; v koutech vyplněných vstavěna schodiště na oratoře a na půdu. Loď obdélná, se čtyřmi páry oken a dvěma orámovanými portály, shora vykrojených barokně. Kouty mezi ní a příční lodí zaobleny. Na stěnách kněžiště a křížové lodí ploché pilastry, loď hladká; na lucerně kupole pseudojonské pilastry; okna polokruhová s chambranami. Věž hranolová, na čtvercovém základě; na nárožích pilastry, okapní římsa lodní oblomuje se kolem. Na styku s lodí kouty vyplněny polygonovitými schodišti. V průčelí portál orámovaný, s novým nástavcem prolnutým a třemi vasami; okna obdélná, nejvýše sdružená, polokruhová.

Kněžiště (obr. 39.) sklenuto valeně s lunetami nad okny; nad středem křížové lodí kupole kruhová na pendantivech, otevřená do nečleněné lucerny s pravoúhlými okny a kupolovitou klenbou; ramena lodí vyplněna sakristií a kaplí, hladce křížem sklenutými, do nichž vedou portály

s pravoúhlými rámy a nad nimiž otvírají se stejně klenuté oratoře polokruhovými oblouky, opatřené segmentem vypjatými poprsnicemi s dřevěným, ballustrovým zábradlím. Pod klenbou v kněžišti římsky, v příčné lodi kládí, oblomené na pseudojonských, podvojných pilastrech.

Loď pokryta ze dřeva napodobenou klenbou valenou s lunetami, nesenou vypjatými římsami; zdi hladké, jen u triumfálního oblouku kouty zaobleny a dekorovány v náběhu římsou. Kruchta podklenuta třemi kříži bez žeber a nesena třemi polokruhovými oblouky na dvou hranolových pilířích; poprsnice po stranách prohnuta a ve středu vypjata segmentem; zábradlí dřevěné z ostrohranných ballustrů a pilířků dělicích.

Klenba pokryta freskami z části (v kněžišti a kupoli) z 1. pol. XVIII. stol., z části novějšího původu (v lodi), nebo zcela přemalovanými. V kněžišti ve středu v oblomeném štukovém rámu andělé nesoucí archu úmluvy, v lunetách andělkové s kaditelníci, v malém cviklu za hlavním oltářem na oblacích hlavy andělů; v kupoli nanebevzetí P. Marie (jednotlivé údy, část kříže, křídlo anděla atd., jsou do obrazu plasty modelovány), kolem andělů se symboly invokací Mariánské litanie; v pendantivech allegorie mocné ochrany P. Marie, orámované malovanými pásy z rocailu a mušlí: loď na moři, s nápisem: IN TEMPORE OPORTUNO — loďička blíží se skále, kotva s monogr. Mariánským na ní, nadpis: UNA SALUS — věž s prapory, nad ní monogram a nápis: A FACIE INIMICI — a pohled na bývalý klášterní kostel sv. Václava v Chotěšově s podpisem: HOC MIHI PRÆSIDIUM (obr. 40).

Na stropě lodním, také v oblomených štukových rámech: v poli u kupole: výjev narození Páně; v úzkém poli středním jásající andělé na oblacích, z nichž jeden nese pásku s nápisem: GLORIA IN EXCELSIS DEO; v poli u hlav. velodu klanění se tří sv. králů, s exotickým rázem, nahoře v oblacích hvězda, z níž padají paprsky na anděly dole (obr. 41).

Hlavní oltář (obr. 39.) barokní má rakvovitou mensu s tabernaklem (dvířka nová), nad ní na dvojnásobných konsolách trojí sloupová, tvořící v segmentu prohnutou architekturu, nahoře korunovanou nástavcem se skupinou Boha otce a holubice. Pod architekturou stojí na vysokém soklu soška Madonny,* po stranách mezi sloupy sošky sv. Zachariáše, Jachyma, Anny a Alžběty; na římsové a nástavci skupiny hlav andělů.

Postranní oltáře sv. Kateřiny a Apollonie, barokní, stejné, s plochou architekturou sloupovou, ukončenou nástavcem s andělky a božím okem a dosti dobrými obrazy na plátně; na bočních nového tabernaku oltáře sv. Kateřiny sošky sv. Barbory a Kristiny, na oltáři sv. Apollonie

*; Birkhartova rytinka (in 8^o s obrazem Madonny, znakem klášterním a nápisem: BEATA DEI genITrix MARIA CHOTIECHOVENA lbIDEM VT CAPITVLI praeses poenItentes soLATVR. F. Lukas del. Birkhart Sermae March. Bad. sculp. Aul. Feicit (- 1720.)



Obr. 39. Chotěšov. Kostel P. Marie. Hlavní oltář.



Obr. 49. Chotěšov, Kostel P. Marie, Pohled do kupole.

po stranách zasklené skříně s novou soškou sv. Anny sochy sv. Petra a Pavla. Nad obrazem sv. Kateřiny malý obrázek sv. Augustina.

V lodi na boční stěně severní oltář sv. Justina:*) na zděné ploché menze konsola nese skřín zasklenou, s prohnutým římsovým, nad

* Stával původně v klášterním kostele se 3 jinými a byl přenesen sem po roce 1752. Rytinka Birkhartova s nápisem: IVSTINVS MARTYR CHOTIEŠOVII SIBI DEVOTOS PROTEGAT. Birkhart sc. 1723.



Obr. 41. Chotěšov. Kostel P. Marie. Fresko na stropě lodi.

nímž nesou andělé korunu a růžovce a slunečnicové festony; ve skříni lnáty šatem obalené, s voskovou hlavou a nohama, šat pokryt mletými květinami a vyšit zlatem. Na skříni nahoře vyřezaný znak opatský a písmena: D. P. P. C. (Dominicus Peterka, praepositus Chotěšoviensis), dole chronogram: SANCTVS IVSTINVS MARTYR DEI | QVI SVB NOMINE PROPRIO | HIC VENERATVR | FVIT DE VRBE ACCEPTVS (- 1729).

V triumfálním oblouku proti sobě pendanty rokokové, ze dřeva řezané bohatěa zlacené: křtitelnice a kazatelna. Dole mísy s rocail-



Obr. 4. Chotěšov, Kostel P. Marie, Křtitelnice.

lovým dekorem, svršek volutový, v něm dvířka s reliefem sv. Dominika; (na kazatelně) a Ježíše s Janem Křt. (na křtitelnici). Hořeni část se liší: u kazatelny čtyřboké řečniště zdobené pilastry a reliefy (výjevy z legendy sv. Norberta), nad ním nástavec prohnutý s reliefem kazatele a holubici; u křtitelnice proláklé plochy s reliefem narození Kristova ve výklenku ovální kartuše, nástavec se skupinou křtu Kristova, nejvýše hlava Jana Křtitele, státá. (Obr. 42.)

Varhany, z povědnice, lavice a křížová cesta jsou nové. Jen křeslo pontifikální, čtyři lavice patronátní a mřížka v kněžišti jsou barokní, řezbou zdobené.

Kalich 0.305 m vys., rokokový, mosazný a zlacený. Noha šestidílná, s rocailly a révou, nodus oblý, rocaillový, na pláštiku též réva v kartuších.

Kaditelnice stříbřená, z poč. 18. st., prolamovaná z akantových lupenů

Kříž k pohřbu, z konce XVI. nebo poč. XVII. století, dřevěný, s pozdější polychromií; dole lebka s hnáty, kříž s liliovitými konci ramen, na něm na jedné straně Kristus, na druhé Madonna v paprscích. (Obr. 43.)

Rokokový svícen dřevěný, pro paškální svíci, trojnohý, s akantovou řezbou na stvolu.

Zvony*): 1. Vys. 1.16 m, v prům. 1.14 m. Na uchách ženské masky, u koruny: ECCE CRUCEM DOMINI + FUGITI + PARTES ADVERSÆ + ANNO DOMINI (hlava andělčí) 1674 (hlava andělčí). Nápis sevřen pásem stojících akantových listů a vás a vlysem ze spirálových rozvilin s vloženými andělky a ptáčky, pod

*) Staré (18, 6.96 a 4.11 centů) se rozlily při pádu věže r. 1674. Místo čís. 3. byl zde dříve též zvon Pricqueyův se znakem kláštera a reliefy sv. Michala, Norberta a Kateřiny.

nímž se střídají visuté akanthy, ovocné guirlandy a kartuše s andělí hlavou. Na plášti v kartuši znak kláštera a písmena M. K. (Michael Kastl, P. C. (Michael Kastl, praep. Chot.); naproti Kalvarie, pod ní kartušová výplň a vlys jako u koruny; na třetí straně pod arkádou s korinthskými sloupky a vásami a trojúhelným štítkem Madonna a hlavy andělí; pod tím v laurovém věnci nápis: STEPHANVS | PRICQVEY, CIVIS CLATTOVIENSIS | ME FVDIT a níže kartuš se zvonkem; na čtvrté straně v téže architektuře sv. Jan Křtitel.

2. Vys. 0.89 m, v prům. 0.875 m. Na uchách ženské masky, u koruny ornament z lilí a pod tím: IESVS + NAZARENVS + REX IVDÆORVM + ANNO DOMINI (hlava andělí) 1674 (hlava andělí). Pod tím vlys ze spirál akanthových, pás masek

s ornamentem akanthovým a visuté akanthy. Na plášti pod sloupovou architekturou s polokruhovým obloukem a vásami sv. Václav; na druhé straně pod toutéž architekturou sv. Jakub Větší, po stranách karyatidy nohů, níže nápis v laurovém věnci (jako na čís. 1.), ale bez zvonku; na třetí straně v téže architektuře sv. Jan Qualbert; na čtvrté stejný znak kláštera (jako na čís. 1.).

3. Vys. 0.75 m, v prům. 0.815 m. Na uchách pletenec, u koruny: ꝛ fecit ꝛ campana ꝛ ke cty ꝛ a rwale ꝛ panu bohu ꝛ matce ꝛ boszu ꝛ



Obr. 43. Chotěšov, Kostel P. Marie, Kriz k průvodum pohrebním,

a mysem z swa z nohanes z de costens z jr. Na plášti relief sv. Petra. Konec XV. nebo poč. XVI. století.

4. Vys. a v pr. 0·27 m. Na uších vruby, u koruny mezi páskem laurovým, propleteným pentlí. nápis: + AVE MARIA GRATIA PLENA DOMINVS TECVM · A^o · 1671. Na plášti střídají se visuté listy akanthové a hlavy andělů s reliefy: Zvěstování P. Marie, znak kláštera (jako na čís. 1.); na věnci oválný štítek kartušový se zvonkem a písmeny SP (Stephanus Pricquey).

N á b r o b k y byly původně



Obr. 44. Chotěšov. Kostel P. Marie. Náhrobek čís. 1



Obr. 45. Chotěšov. Kostel P. Marie. Náhrobek čís. 2.

v klášterním kostele sv. Václava, ale po jeho zboření r. 1830 přenešeny sem. Jsou zazděny v čelných zdech oblouku pod kupolí:

1. 2·34 / 1·15 m. Pískovec. Kopie původního gotického náhrobku ze XVII. nebo XVIII. století (obr. 44). V reliefu celá postava řeholnice, v ruce knihu, vedle stojí na štítku se znakem klášterním věž, nahoře arkáda na konsolách a neumělá kružba z prostupujících se volut, pod ní letopočet

1 · 1 · 96

OB · 1227.

Z opisu čitelné jen: hic sepulta e d. d. woylla = | wa illulle . d. d. hroz-
nate zc sepl. ē dhot | fūdatoris . . . soror man gga . . .

2. 2.08 × 1.17 m. Červený mramor. Poprsí probošta s berlou; na šatě
vyšivané rozviliny, bohatá agraffa a mitra; vedle znak klášterní, dole
deska s akanthovým rámcem a nápisem:

REVERENDISSIMVS PERILLVSTRIS
AC AMPLISSIMVS DNVS DNVS
ANDREAS FABRITIVS SACRI CA
NONICI ET EXEMPTI ORDIN· PRÆ
MONST, PRÆLATVS INFLA
TVS CELEBERRIMI PARTHENONIS
COTIESCHOVIENSIS PRÆPOSITVS
SACRÆ CÆSAR : REGIÆQVE MAIES.,
TATIS CONSILIARIVS REXIT VIII ANIS
ET VIII DIEBVS OBYT PIE IN DOMINO ANNO
1706 DIE XIII APRILIS, ÆTATIS. LXI —.

Opis: OB PLVRIMA MERITA | ELECTVS IN HVIVS LOCI PRÆPO-
SITVM | REQVIESCAT IN PACE | ANTECEDENTER 27. ANNIS HVIVS
CÆNOBY QVÆSTOR, TANDEM. (Obr. 45.)

V rkp. sbírce topograf. otisk farního pečeťdla z XVIII. stol.,
oválného, (větší osa 0.023 dl.) s postavou P. Marie a opisem: SIGILL :
ECCL : PAROCH : CHOTIESCHOVIENSIS.

KLÁŠTER SALESIÁNEK, kdysi ŽENSKÝ KLÁŠTER PRAEMONSTRÁTSKÝ.

Archivalia (v univ. knihovně v Praze): Urbář z r. 1367 (Truhlář, Ca-
talogus codicum, č. 2689—90; J. Emler, Deset urbářů českých, 23—52). — Nekrolog
z XV. (—XVII.) století [1489, posl. zápis 1640] (Truhlář, čís. 2387). — Pamětní knihy:
a) 1641—55 od Zach. Brandhauera (Truhlář, čís. 2702); b) 1660—82 od N. Kastla
(Truhlář, čís. 1071. Obsah v. Šimák J. V. ve Věst. kr. Spol. nauk 1900, čís. X.);
c) 1683—91 (Truhlář, čís. 2009). — Diarium Zach. Brandhauera 1645—57 (Truhlář,
čís. 2022). — Annály H. Zicklera a C. Weisse [sv. I.—IV.] (Truhlář, čís. 2682—8). —
Zpráva o svěcení nového konventu a převedení jeptíšek do něho r. 1750 (Truhlář,
čís. 2545 a 2553).

Literatura: Fontes rerum bohém. I., 374; Archiv Český IV., 31—63;
Dr. A. Schubert, Urkunden-Regesten der aufgehob. Klöster Böhmens (1900),
216—230 a 249; R. Köpl, Das ehem. Prämonstratenser-Chorfrauen-Stift Cho-
tieschau. Prag 1840; Grueber, Die Kunst des Mittelalters I., 30; Bienenberg,
Versuch I., 5; Neuwirth, Gesch. der bild. Kunst, 448; Týž, Gesch. der christl.
Kunst, 55; Lehner, Dějiny I., 104; Method XX., 57.

I. Dějiny kláštera.

Kláster ke cti sv. Václava pro řeholnice řádu praemonstrátského založil Hroznata*) kolem r. 1200, hlavně k žádosti sestry své Vojslavy, choti krakovského kastelána Oty, která ovdověvši vrátila se do Čech a vstoupila do kláštera. Zde zemřela r. 1227 a byla pochována uprostřed chrámu sv. Václava, tehdy již dostavěného. I druhá sestra Jitka stala se řeholnicí a postoupila klášteru svůj majetek. První jeptišky přivedeny sem z Doksan, probošty byli kněží z kláštera Tepelského. Klášteru již v 1. polovici 13. století patřily tři městečka a asi 30 vesnic a tento majetek byl později ještě zvětšen zejména získáním Dobřan. Ke konci století, r. 1278 vybit byl klášter i kostel vojskem a pak znovu r. 1282 vysvěcen. Za opata Oldřicha (— 1380) mluví se o novostavbě konventu, nemocnice prostornější a vodárny. Před válkami husitskými byl klášter na vrcholu moci, jsa v držení asi 56 vesnic a maje velký vliv v celém kraji. R. 1421 osadil klášter Žižka (jeptišky uchýlily se v čas do Plzně) a král Zikmund jej později značně ochudil, zastaviv valnou část jeho statků. Budovy opravil a konvent zase zřídil teprve probošt Václav († 1453) a kostel sv. Václava probošt Tristram (vysvěcení r. 1490). Také za probošta Matěje (1521—49) byly podniknuty opravy na konventu a kostele, ale potom během 16. století klášter zastavením a prodejem statků a nepořádky ve správě poklesl v každém ohledu. Asi r. 1590 zvýšena zeď kolem kláštera. Teprve za probošta Adama Rudrische vystavěna na místě starého probošství nová prelatura v letech 1614—1616 nákladem 11.000 zl. Roku 1618 celý konvent (14 jeptišek a 8 jiných členek) zachránil se do Plzně, ale po dobytí této Mansfeldem byl donucen k složení výkupného 25.000 zl. a vydání celého pokladu chrámového. Válka třicetiletá doléhala i na Chotěšov často, takže k nezbytné novostavbě konventu vedle nové prelatury došlo až za probošta Pavla Herolta r. 1638. Stavba byla po úplném zboření staré budovy nákladem 15000 zl. (dvorní architekt byl z Prahy a dostal 5000 zl.) ještě za jeho života († 1639) přivedena pod střechem, ale úplné dokončení oddálily následující vpády Švédů (probošt s celým konventem třikráte opustil klášter a skryl se v Horšově Týně, Plzni a Windbergu v Bavořích) až do roku 1642 za probošta Zach. Mauritia Brandhauera; 23. října byla nová budova slavnostně obsazena 30 jeptiškami. Na to vystavěl tentýž probošt r. 1643 novou zeď ohradní na jižní straně, která r. 1630 se zbořila a zatím byla dřevěná, a na ostatních stranách ji zvýšil o sáh. Při návštěvě císaře Ferdinanda III. r. 1653 vyprosil probošt prostředky na stavbu choru pro jeptišky (500 zl.), ale hned díl tenoh neprovedl, jen o něco choru zvětšil. R. 1656 se sloupy

*) Viz literaturu u Z i b r t a, Bibliografie čes. historie II., 1002, čís. 10619 — 10633 a zvláště Festschrift zum 700-jähr. Jubiläum der Gründung des Stiftes Tepl (1893) a Dr. F. K r á s l, Blahoslavený Hroznata v Časopise kat. duch. 1898, 138.

hud. chóru lámaly, i podchyceny trámy, jež odstraněny až r. 1688. *) Následující probošt Vojtěch Pelletius (1657—66) zřídil u severozápadní zdi stodolu, bránu klášterní s věží (r. 1825 snesenou) a přilehlou kancelářskou budovou. V tu dobu byl klášter zase již v plném blahobytu, takže probošt Michael Norbert Kásl mohl prováděti rozsáhlé opravy chrámu a kláštera, jež našel v hrozném stavu; zejména cely a oba refektáře byly na spadnutí. Nejprve v letech 1666—68 vystavěl nový kur pro jeptišky, zřídil dva nové vchody do chrámu, sklenul přízemí obou věží chrámových, zvětšil kapli andělského pozdravení na severní straně chrámu a založil pod ní hrobku pro jeptišky; na to celý chrám dal znovu obílití a vymalovatí a okna opatřil novým sklem. R. 1669 opravil věž při choru jeptišek (byla s dřevěným podsebitím), dal na ni štít a plechový kryt; při snímání staré bání nalezeny zápisy o prvním pokrytí plechem za prob. Rudrische r. 1613; na průčelí chrámové dán pozlacený kříž a socha sv. Václava, obě velké věže pokryty též plechem a ostatní střechy pokryli taškami pokrývači z Prahy. R. 1671 opravena důkladně sakristie, zřízena v konventě hovorna a položen nový vodovod (první s ozdobnou kašnou a dřevěnými rourami dal klášti prob. Rudrisch) prací *Daniele Šrámka*, mlynáře z Plzně a *Fr. Mich. Schönfelda* z Prahy (boty k pumpě). R. 1672 opraveno probošství, dána nová okna a stropy v pokojích ozdobeny štukem a vymalovány; podobně kaple P. Marie celá štukem vyzdobena. R. 1674 zřízen nově refektář v konventě; v tom čase také opraveny budovy hospodářské a upraveny zahrady, zejména zvětšena vinice na svalu pod klášterem. R. 1676 kameník z Plzně *Jan Mejlík* zhotovil fontánu se soškami a postavou sv. Michala nákl. skoro 500 zl. pro dvůr a postavil do zahrady studnu „o dvou mísách, z nichž voda přetéká a nádherné divadlo poskytuje.“**) R. 1678 byly obě věže kostelní zbořeny a povystaveny zedníkem *Maylem* z Plzně (430 zl. dostal), pokryty plechovými báními a dány na ně kříže, koupené z Norimberka (zlatil je malíř z Plzně, dostal 66·15 zl., klempír *Hans* z Plzně dostal 6 zl., tesař z Prahy za krov na obou věžích a na sanktusu 300 zl.); postavena nová stolice na nový velký zvon a dána nová střecha na kapli sv. Víta a nová věžička nad stodolou; všechny střechy opraveny a průčelí kláštera nad zevnější branou a stranou ke stodole opraveno; kostel klášterní vymalován. R. 1680 vystaveny nové stáje a obydlí služebnictva, kaple sv. Uršuly (u věže ke konventu hledící přilehlá) opravena; byla sešlá, bez oltáře a sloužila za skládku. R. 1681 opraven konvent, cely přestaveny a několik nových místností zřízeno a před vchod chrámový dána předsínka až pod okna ženského choru.

*) Na zdi nad chorem byly obrazy sv. Augustina a Norberta a orel císařský a nápis: AVGVSTISSIMI IMPERATORIS FERDINANDI III. LIBERALITAS CHORVM SACRARVM VIRGINVM AMPLIFICATVM FECIT ANNO CHRISTI 1653 QVI RATISBONAM AD COMITIA IMPERIALIA CVM IMPERATRICE ET REGE BOHEMIÆ PROPERABAT FERDINANDO IV.

**) J. V. Š i m á k v Pam. arch. XXII., 591.

R. 1684 spadla zeď u zahrady, prádelna u řeky a část konventu s ložnicemi. R. 1686 dána nová okna do choru ženského, vystavěna nová brána do konventu a kolna vedle stájí. R. 1687 zřízena do kostela z klauzury oratoř pro jeptišky; téhož roku celý dvůr klášterní urovnán a vydlážděn. R. 1689 opravena puklá věž u kanceláří a dána na ni nová střecha s bání. R. 1690 a 1691—2 dány nové střechy na konvent, chrám i probošství a zřízeny měděné okapní žlaby. Za probošta Ondřeje Norb. Fabritia (1698—1706) ochoz klášterní vydlážděn mramorem a z fontány na dvoře položen kanál do rybníčka u brány. Probošt Dominik Kristián Peterka r. 1734 začal stavbu nového konventu položením základního kamene. Stará budova konventní, jež stála k západu v zahradě, zatím ponechána a novostavba založena v křídlech východním a jižním a postupovala pak k západnímu. Peterka zemřel r. 1737, když bylo dokončeno první patro a dostavění převzal jeho nástupce Křištof Fr. Schmidl; ten převedl 22. září r. 1750 jeptišky do nové části a po stržení staré budovy dokončil do r. 1756 i stavbu celého čtverhranu klášterního. Roku 1782 dne 22. března zrušen klášter — tehdy zde bylo 5 kněží a 44 jeptišky — (Bílek, Statky 279—84.), jmění předáno náboženskému fondu (3 městečka, 39 vsí, 8 dvorů, 5 mlýnů, velké lesy a 14 rybníků), načež r. 1822 prodáno knížeti Karlu Alexandrovi z Thurn-Taxisů. Klášterní chrám sv. Václava byl také r. 1782 zavřen a bez opravy ponechán zkáze. Ještě r. 1826 stály obě věže a zdi kostela beze střechy. R. 1837 požárem i obě věže zničeny, takže nyní není po kostele ani stopy. Probošství i s kaplí užito za obydlí a konvent se zahradou byl r. 1878 pronajat Salesiankám z kláštera v Moselweissu na Rýně, jež r. 1901 přistavěly ke konventu kostel Srdce Páně dle plánů stav. *Haberzettla*.

Vnitřní zařízení kláštera a chrámu bylo v různých dobách dle prostředků opravováno a rozmnožováno; podrobnější zprávy o něm máme však jen z let 1641 až 1691: R. 1616 dal probošt Rudrisch 4 nové oltáře do kostela a oltář sv. Víta do žensk. choru a opraviti varhany (nákl. 431 zl.). R. 1618 zastavil klášter zlatníku *Šeb. Bössrovi* v Praze (mezi svědky též zlatník z Plzně *Václav Stoss*) poklad: 14 kalichů a 14 paten zlacených, 4 stříbrné kalichy a pateny, 3 monstrance, stříbrná kaditelnice, 11 pacifikálů (některé s drahokamy), 6 stříbrných ampulí (zlacené 4), stříbrná kapsula, 3 kříže, 5 pohárů (3 zlacené) a 12 lžic, oltářník a dva obrazy (svatý Václav a Z mrtvých vstání). R. 1642 koupeno z Norimberka za 404.94 zl. mnoho příprav k šití bohoslužebných rouch (zlacené třepení, perly, atlas, hedvábí, porty, štrápce), dále kalich s granáty z Norimberka (105.25 zl.), jiný kalich zlacený (27 zl.), zlatý pontifikální kříž z Prahy (za 114.20 zl.), stříbrný pohár (129 zl.), dva velké svíce k oltáři ze Slavkova u Chebu (129 zl.), stříbrný příbor (27 zl.), hyacinthový červený kříž (48 zl.) a paramenta (ornát z červ. atlasu 186.11 zl., kasule za 137 zl., kasule z květov. atlasu a dvě antipendia za 525 zl., stříbrný ornát a tři stříbrné kasule za 700 zl.). R. 1643 opraven v Norimberce kalich z čistého zlata (praskl na číši) za 51 zl. (za vyrytí klášter. znaku na číši dáno 130 zl.). R. 1645 vyšila *Barb. Joh. Rosnerová* novou mítru s drahokamy v ceně 500 zl. a jinou s perlami a monogramy IHS a M R A pro prelata v Teplé. R. 1651 posvěcen oltář P. Marie v chrámě. R. 1657 na hlav. oltáři sv. Václava se vyklonil obraz nanebevstoupení Páně. Také za prob. *Pelletia* (1657—66) dány do chrámu obrazy a nová paramenta. Při velké opravě chrámu v letech 1666—68 přenesen oltář P. Marie ze středů chrámu do kaple

P. Marie, do sakristie dány nové skříně, varhany opravil *V. al. Markstetner* z Teplé (30 zl.), pak koupeno 15 kasulí, 4 antipendia, jeptišky vyšily pokrov na hrob Vojslavin, vela a bursy, infuli (perlamy vyšita od *Zuzany Šlikové* za 2 léta), koupeno pedum a kříž, stříbrné, zlacené a drahokamy vykládané, 6 kalichů zlacených, od *Marka Hebecka*, zlatníka z M. Strany v Praze koupena malá monstrance k pruvodům (velká byla příliš těžká) a do kostela dány obrazy a sochy a nový nábytek. R. 1660 zhotovil *Jiří Gerstenecker* ze Stoda (přišel tam r. 1663 z Moravy) malou monstranci měděnou, zlacenou, se stříbrnými ozdobami (za 33 zl.), stříbrnou vásu očistil a ozlatil, opravil berlu a lampy. Z Norimberka koupeno 5 svíců za 114 33 zl. Poněvadž přenesen oltář P. Marie do ženského choru, dal probošt nový oltář do nové kaple P. Marie; v choru postaveny nové lavice. R. 1671 dána do chrámu socha sv. Augustína a 4 obrazy na dřevě, místo starých: sv. Norbert, Augustin, Josef a Anna, nový oltář do kapitolní síně, opatřeno 7 červených křesel, 2 tiary (vyšily *Z. Šliková* a *Lud. Rosenthalerová*), velum (šila tři léta *Vojsl. Kleonová*), koberec na schody před hlav. oltář, paramenta (10 kasulí, antipendia, vela atd., šily jeptišky pod dozorem priorky) a nový nábytek do sakristie, dva obrazy (P. Marie Svatohorská a ad sacram Crucem) do choru ženského. R. 1674 pro nepokojnou dobu schoval probošt na Strahově z majetku klášterního: velký kříž, celý zlatý, s kameny, zlacenou berlu z mědi, kalich zlatý s patenou, zlatý náprsní křížek se stříbrným řetězem, kříž z ametystu, ve zlatě zasazený, velkou monstranci stříbrná a zlacená, 21 menších a 7 větších prstenů zlatých s drahokamy, 2 stříbrné zlacené svícny, stříbrný kalich s drahokamy a patenou, celý stříbrný oltářík zlacený se zlaceným pouzdrém na relikvie, stříbrný kropáč, 2 stříbrné pohárky, zlacený pohár s víčkem, pedum stříbrné, zlacené a s drahokamy, 5 zlacených terčů plechových, různé gemmy, perly a ozdoby plastické, celkem v ceně 17.000 zl. (Vráceno zase r. 1685.) Téhož roku opatřeno koupí šest nových kalichů. R. 1676 koupeno 6 stříbrných svíců, monstrance, nové pedum, lampa stříbrná, stříbrný a zlacený kalich se šesti kartušemi a drahokamy, 15 alb, vše v Augšburce. R. 1677 posvěcen nový oltář v kapli P. Marie. R. 1678 slil Klatovský *Št. Pricquey* (za 7 54zl.) nový zvon,*) koupena z Augšburka monstrance, 3 stříbrné svícny a kříž s perlami (za 150 zl.), socha stříbrná sv. Václava (494 24 zl.), dva příkrovy na rakev sv. Vojslavy a pět zelených židlí pontifikálních a obraz umučení sv. Jakuba a Hadriána (za 36 zl.); infuli, tři kasule a 5 vel vyšily jeptišky. R. 1679 koupen obraz hostiny Páně (za 50 zl.), nový obraz na oltář Jana Evang. od téhož malíře (20 zl.), obraz umučení sv. Vojtěcha a Šebastiána (za 24 zl.). R. 1684 obnoven sloup se sochou P. Marie na cestě ke Stodu. R. 1685 postavil nové varhany do ženského choru *Wolff. Rabenstein* z Plané (za 360 zl.): v předu měly píšťaly a v zadu tvořily oltář, jež zhotovil domácí truhlář *Markus Hieret*; stará kamenná kazatelna odstraněna a nahrazena malovanou a zlacenou ze dřeva, již též zhotovil. R. 1685 byla dvě pastorely z Prahy v Augšburce opravena, koupeno umývadlo (za 100 zl.), láhve (za 104 zl.), koruna na ciborium, kaditelnice s lodkou (za 140 zl.), paramenta (tři kasule, 7 antipendií atd., mitry, celkem za 700 zl.). R. 1686 koupena monstrance (za 143 815 zl.), stříbrné řetězy k lampě (20 zl.), ciboř (61 30 zl.), pět kasulí a antependium (za 122 315 zl.). R. 1688 koupeno 6 páru stříbrných svíců pro postranní oltáře (za 1342 zl.) a krucifix z čistého stříbra, vše z Augšburka, dále paramenta a 7 antependií, 2 menší svícny, 24 držadla (za 345 zl.). R. 1689 vyšily jeptišky červený parament, infuli a stříbrnou kasuli. Za probošta O. N. Fabritia (1698—1706) několik nových oltářů opatřeno do chrámu. Probošt D. K. Peterka opatřil pro kostel ostatky sv. Justina (1729), Theodora, Voršily a Benedikta a zřídil pro ně zasklené skříně.

*) Měl nápis jako zvon čís. 1. ve farním kostele a reliéfy sv. Václava, Michaela, Nanebevzetí P. Marie, Kalvarie a znaku klášterního.

Po zrušení kláštera byly přeneseny r. 1793 skříň s ostatky sv. Justina do farního kostela, ostatky sv. Voršily a Theodora a kostí Vojslavy do kláštera Tepelského a sv. Benedikty do Štoda; r. 1830 odneseny náhrobky Vojslavy a prob. Kastla do farního kostela. O osudech jiných předmětů víme málo. Monstrance odtud prodána do děk. kostela v Rokycanech. Je stříbrná a zlacená, perlami a drahokamy posázená, v původním pouzdře z hnědé kuže a s tlačným ornamentem; oboje z pol. XVIII. stol. (Viz Soupis IX., str. 101, ill. 152 a 153.) Do univ. knihovny v Praze odevzdány jednak archivalia a rukopisy [Truhlár, *Catalogus codicum*, čís. 1342 (z r. 1353); 2151, 2310 a 2464 (XIV. stol.); 1377 (XV. stol.); 1054 a 2084 (Graduale o 98 listech, psané s červenými a bledězelenými iniciálkami, se superexlibris opata Zach. Bandhauera a letop. 1646 na veprové, slepě tlačené vazbě)], jednak knihy, opatřené klášterním *ex libris* (Hanslik, *Gesch. der kk. Univ.-Bibl.* 83).

II. Popis kláštera.

a) DISPOSICE.

Klášter tvoří celý komplex budov ze XVII.—XIX. stol., rozložený na klesajícím terénu kolem dvora lichoběžného, nyní v park proměněného, a velké zahrady, položené na jižním svahu pod konventem (obr. 46.). Celek je obehnan vysokou zdí, kolem níž vedou komunikace: silnice z Plzně do Štoda a do Dobřan a stupňovitě peší cesty po obou stranách do osady; mimo to protíná dvůr cesta vedoucí od farního kostela kolem konventu k bráně na straně západní. Ve zdi je několik bran: u stáji na severu novější vrata; na východě pravoúhlý vchod k farnímu kostelu s římsovitým nástavcem zprohýbaným, na němž stojí koule a pinie, v ploše nástavce plastická kartuš se znakem kláštera, písmeny F. S. A. C. (Fr. Schmidl, abbas Chot.) a letopočtem 1750 po stranách; na západě vede kancelářskou budovou klenutý průjezd (cca 1660), nad nímž do r. 1825 stávala věž, a vedle něho postranní východ ze zahrady z konce XVII. století, s polokruhovým obloukem a štítkovým nástavcem s piníí.

Na jihu, kde spadá návrší příkře dolů, vyzděna před konventem terasa tvořící opěrná zeď neobyčejné mohutnosti a výšky. V půdorysu tvoří trojúhelník o zvlněných stranách do tupých úhlů a segmentů, na hrot k jihu obrácený, po jehož bocích stojí věže; odtud postupuje zeď v segmentu k nárožním risalitům a dále vypjatou křivkou se připojuje k zahradním pavillonum.*) Vyzděna je z cihel a omítnuta; nároží a sokl z pískovcových kvádrů, větší plochy členěny zvýšenými výplněmi; nejvýše pískovcová, vyzlabená římsa a na ní plná ballustráda s římsou, oblomenou na dělicích pilířcích, vypjatá nad středy jednotlivých zalomenin opěrné zdi do zprohýbaných nástavců.

Boční věže jsou čtyřboké, trojpatrové, kryté plechovou kupolí s čtvercovým středem a zakončením; podnoží jich jsou rozšířena dolů a nárožníky pískovcovými opatřena, v nich pravoúhlé portály s pískovcovým rámcem a dvoje okna nad sebou, kruhová a polokruhová, stejně

*) Východní již zbořen.

orámovaná; hlavní římsa opěrné zdi oblomuje se kolem podnoží tvoříc přechod k užšímu trupu věže; stěny členěny třemi kordony pískovcovými a okapní římsou, polokruhem nad stranami vypjatou, na zaoblených nárožích bossáz; okna v 1. a 2. patře jsou polokruhová a mají prolnuté

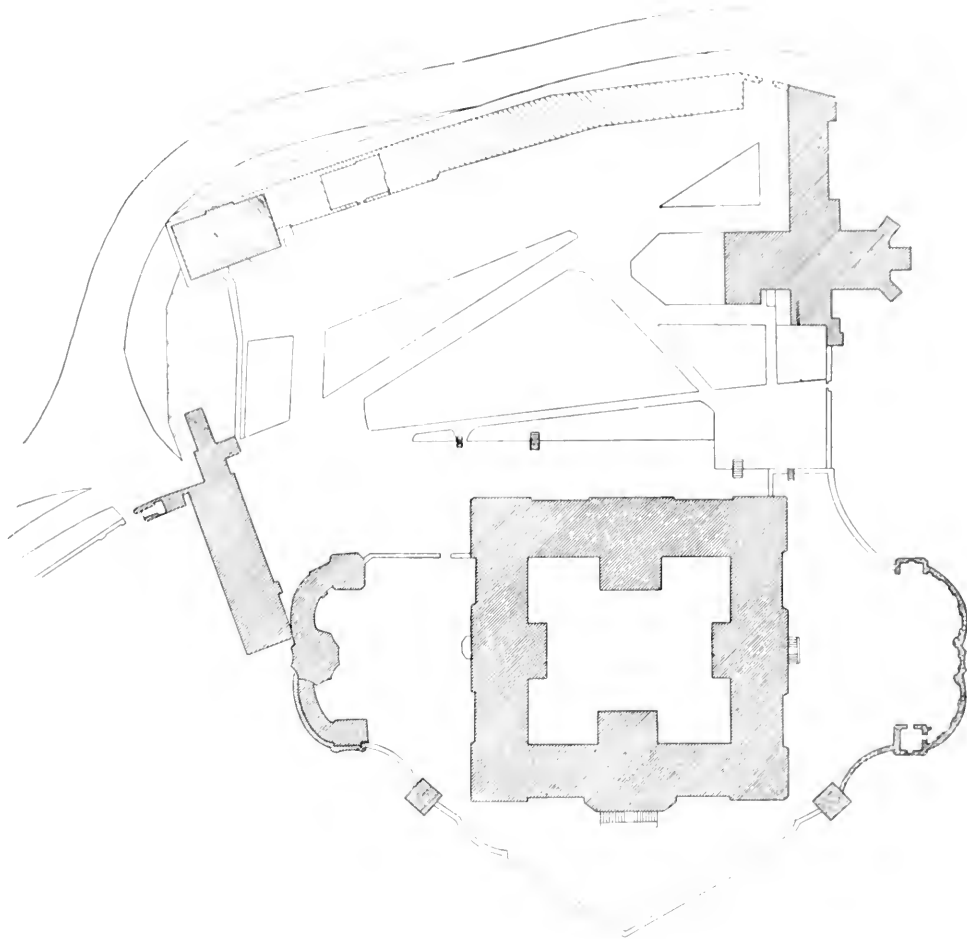

Obr. 46. Chotěšov, Klášter. Celková dispozice.

římsy dvojího druhu a pískovcové rámy, v 3. patře prostě orámovaná okna kruhová.

Na koncích opěrné zdi, jež dle stoupajícího terrainu ztrácejí na výši, připojovaly se pavillyony zahradní, jako *salla terrena* upravené. Nyní je pavillon na východě zcela zbořen a od západního ubourána nárožní část; ostatek slouží za sýpku a částečně za obydlí. Skládaly se z oválného středu desetibokého, s plochou kupolí, do zahrady otevřeného pěti segmentovými oblouky; k němu přiléhala segmentem zahnutá křídla

s risalovitě vystupujícími čtverečnými trakty na koncích; v nich bylo klenutí hladce křížové s lunetami nad okny, později prostor rozdělen na patra s plochými stropy. Na stěnách pseudojonské pilastry, kolem oken rámy a nad nimi římsy zprohýbané, kryt mansardový.

b) KONVENT.

Vlastní bučova k o n v e n t u (tab. IV.) jest složena ze čtyř traktů, taškovou valbou krytých, dle terrainu jedno- až čtyřpatrových, rozložených kolem obdélného dvora, do něhož risalitty na straně sev. a jižní značně vystupují.

H l a v n í p r ů č e l í, obrácené na jih, vystupuje nad mohutnou opěrnou zdí, shora popsanou, při pohledu z dole až svým přízemím; ve skutečnosti však vystupuje budova ze zahrady, na terase zřízené, třikráte odstupňovaným mohutným zdívkem z pískovcových kvádrů a nad tímto zdívkem teprve založen sokl přízemí. Plocha průčelí jest rozčleněna velkým, pětiosým risalitem středním a dvěma ploššími, o třech osách, po stranách bočních křídel. Přízemí a první patro, společně celé budově do prvního profilovaného kordonu, jest obloženo pískovcem; na risalitech bossážované pilastry, okna s pískovcovými rámy; ve středním risalitu prostý portál s pravoúhlým rámem, před ním dvojramenné schodiště. Ve vyšších patrech nastupuje různé členění. Střed jest o patro vyšší, po stranách skosen a kryt mansardou s vikýřem kruhovým, prohnutou římsou zdobeným, a vásami na vrcholu; mezi okny sdružené pilastry pseudojonské, vystupující od kordonu prvního patra až k hlavní okapní římsě, jež nasazuje výše než okap ostatního průčelí a jest ozdobena nad středním oknem úseky segmentového římsoví. Okna ve 2. patře jsou segmentová a mají architektonicky řešený plochý nástavec se zprohýbanou římsou, okna ve 3. a 4. patře jsou pravoúhle orámována. Patro nad okapní římsou rozčleněno lisenami a ukončeno oblomenou římsou. Postranní risalitty mají na bocích sdružené, jinde jednoduché pilastry s vysokým kládím; nad středy vikýře, okna stejná, jen římsy jednodušší. Křídla mezi risalitty jsou bez členění a okna mají pravoúhlé prosté rámy. (Obr. 47. a 48.)

Z á p a d n í i v ý c h o d n í p r ů č e l í stejná, podobně rozdělená málo vystouplými a stejně vysokými risalitty ve středu i v bocích. Na risalitech prosté pilastry pseudojonské na soklech, mezi risalitty stěny nečleněny. Okna na risalitech v přízemí s římsami střídavě vypjatými trojúhelně nebo polokruhem, v patře jen orámovaná, mezi risalitty prosté rámy a štukové nástavce.

I s e v e r n í p r ů č e l í bylo původně řešeno souhlasně a stejně na stěnách a oknech vyzdobeno. R. 1900 však původní vchod ze středu přeložen do bývalého okna a na střední risalit přistavěno pro kapli krátké křídlo pravoúhlé s trojbokým závěrem a dvěma postranními okrouhlými vížkami. Nad středem nová vížka s plechovou lucernou a bání.

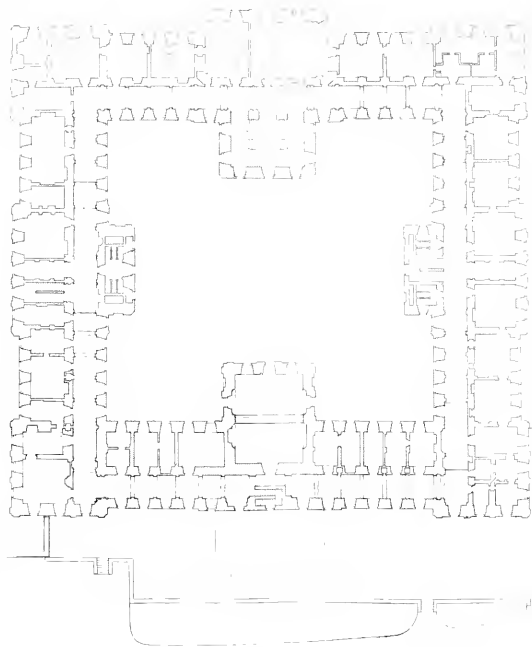

Tab. IV Chotěšov. Klášter. Piodorys konventu s terasami.

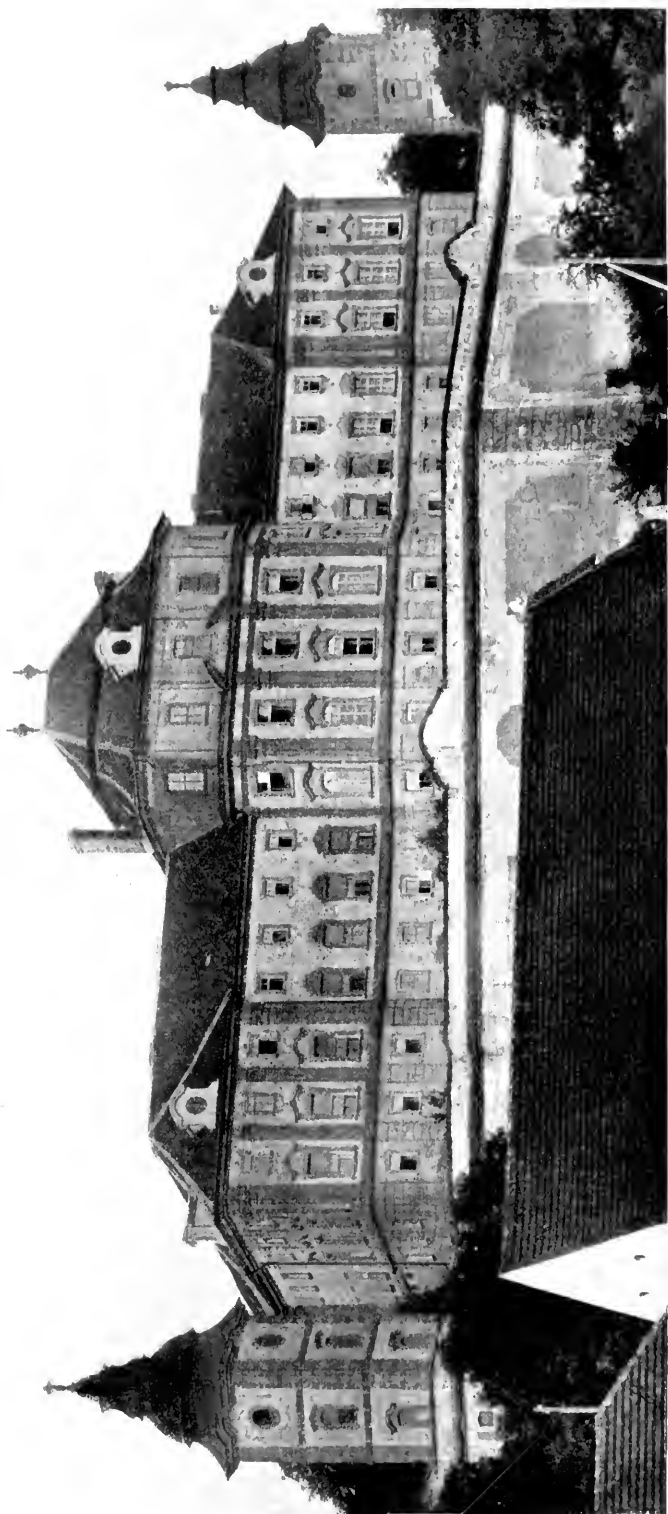

l. Obr. 47. Chotěšov. Klášter. Průčelí s terrassou.

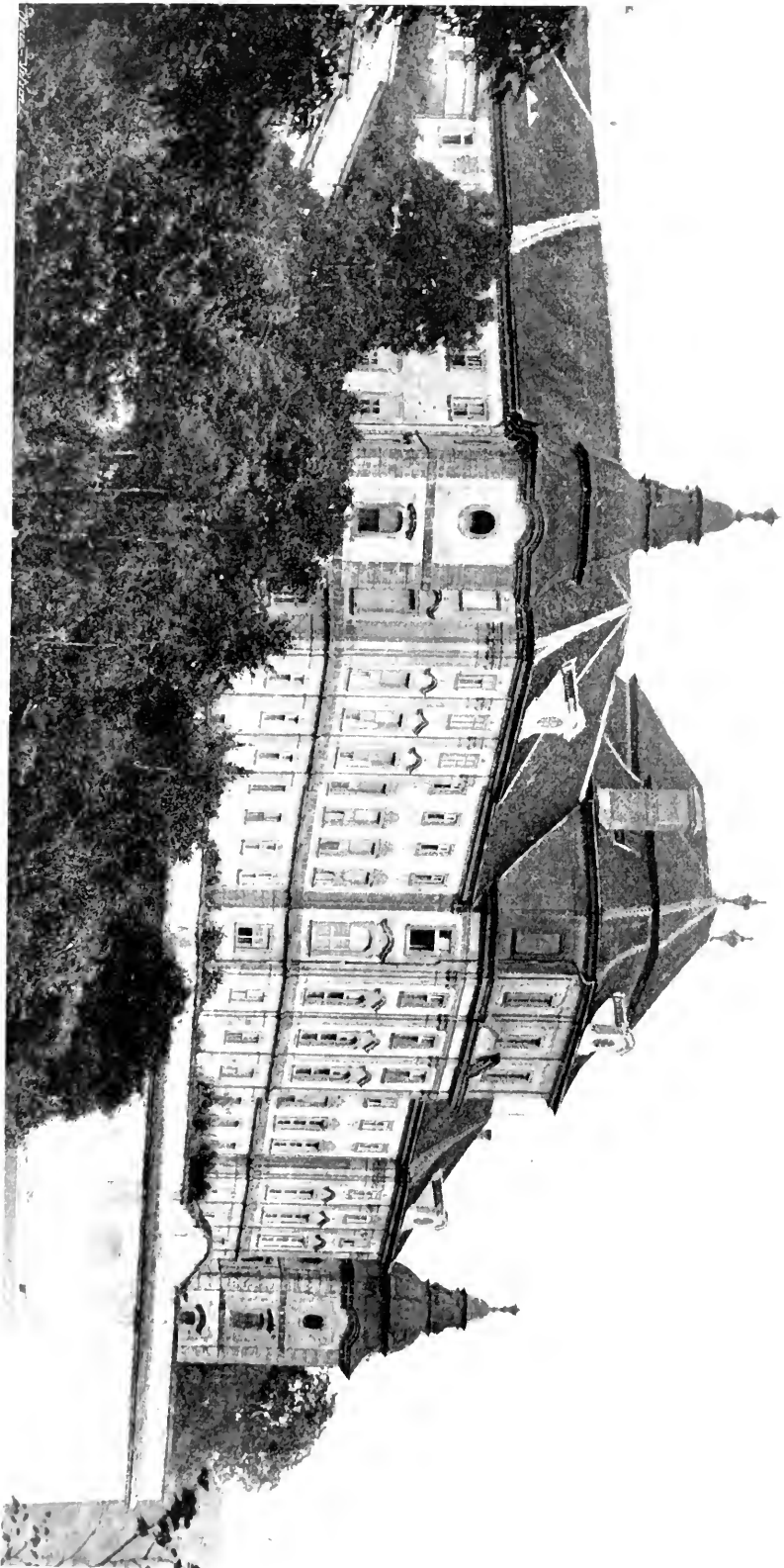

010. 48. Chotkovský Klášter. Fotováno na přímé a západě.

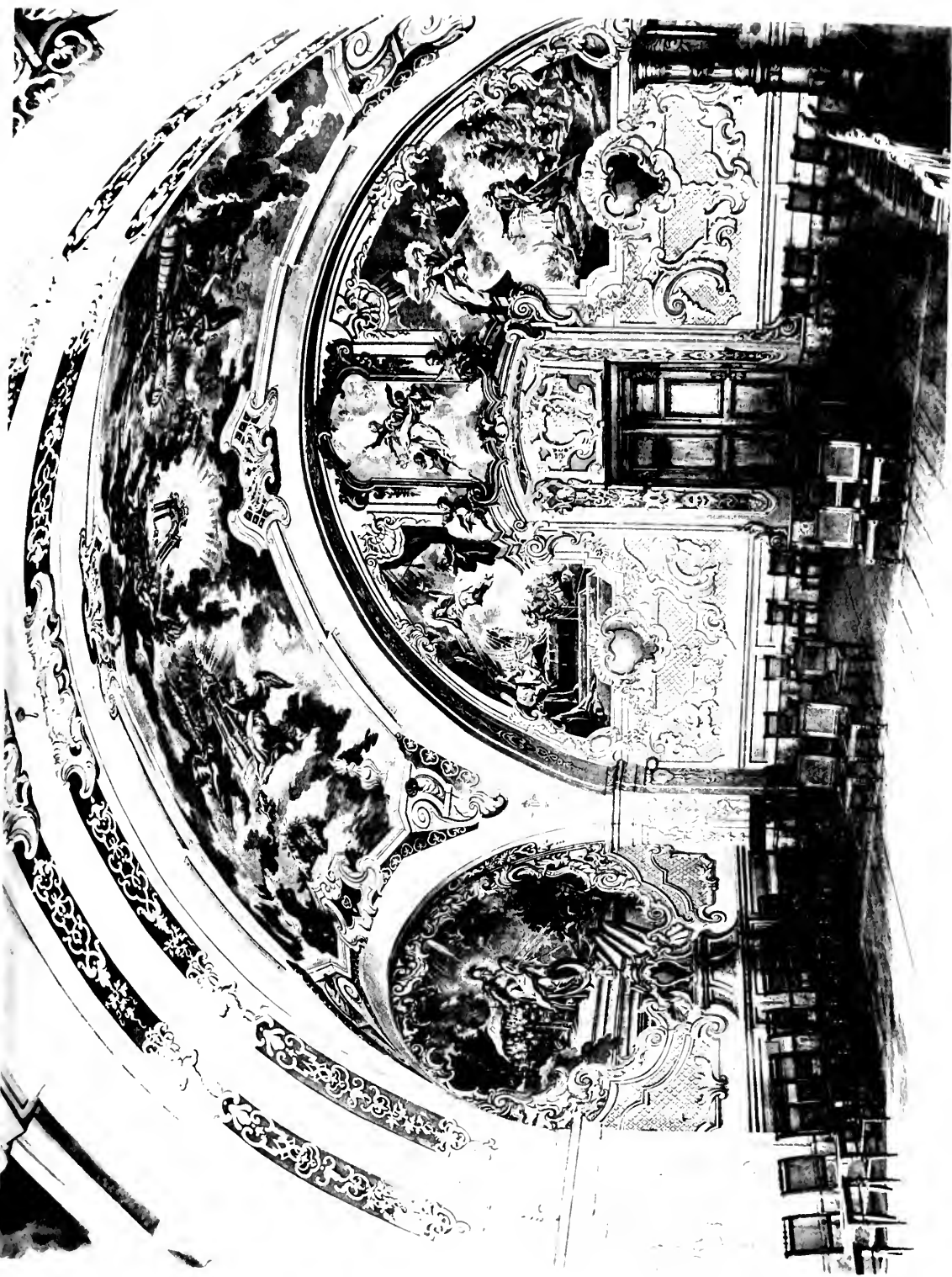

Chotěšov. Klášter. Pohled do kapitulního sálu.

Nádvorní strany kláštera jsou zcela hladké, bez pilastrů; kolem oken rámy pískovcové, v 1. patře polokruhem vypjaté, v 2. patře pravoúhlé; portály s podobnými rámy a velikými klenáky; vysoký sokl pískovcový.

Vnitřek kláštera rozdělen pravidelně a veskrze sklenut. Kolem dvora obíhá ve všech úrovních ochoz o různých šířkách a výškách, sklenutý hladce křížem; v přízemí sdružené pilastry ploché, v 1. patře dělicí pásy mezi kříži, ostré lunetty a štuková zrcadla v plochách klenby. Schodiště dvojrámenné v jižním křídle, široké, s dřevěnými stupni; v posledním patře končí ve čtyři mohutné pilíře s římsou a volutovými nástavci; na stěnách sdružené pilastry římsovité a voútová římsa, několik výklenku mezi nimi. Ploché strop s efektní malbou: sen pouťníka, jež vidí otevřené nebe, do něhož stoupají po schodech jeptišky, vedeny anděly; na vstupu schodiště, spočívajícího na polokruhových obloucích a nahoře v ploché plateau přecházejícího, stojí anděl, rozdmýchující kadětelnice, jiní hrají na loutnu; nahoře Bůh Otec přijímá jeptišky, nejniže novicky, jež jsou dosud nebe vzdáleny. Jednotlivé pokoje v parteru sklenuty hladce křížem, v patrech také valeně s lunettami. Velikostí nebo výzdobou vynikají:

Chor pro sestry při kapli, dvěma plackami sklenutý, s dekorativními výplněmi; otevřen okny do nové kaple.

Kapitولní síň, sklenutá dvěma plackami, podvojnými pásy dělenými, jež sbíhají na nástěnné pilastry na koutních a meziokenních pilířích. (Tab. V. a obr. 49.) Všechny plochy síně zdobeny jsou freskovými malbami z pol. XVIII. století, zobrazujícími život P. Marie a sourozenců Hroznatý a Vojslavy; malby jsou těžkopádného obsahu mysticko-symbolistického, ale dobře komponovány a svižně provedeny:

a) klenba. Na dělicích pásech i pilastrech pásková a rocaille dvojího druhu. V ploše placek obrazy v dekorativních rámcích oblomených, přeřazených ve středech kartušovými nástavci a mušlovými konsolami; v cviklech konsoly s vásami. Obrazy znázorňují rozličné invokace lorentánské litanie: anděl s věží Davidovou, dva andělé s archou úmluvy, jiný s věží ze slonové kosti, anděl se zrcadlem moudrosti, se žezlem a korunou na polštáři, andělíček se zlatým domem, andělé s květinami, palmami atd.

b) stěny. Podélné strany děleny na dvě pole a vyplněny v polích zadních velkými obrazy, orámovanými rocailly a dekorativními konsolami, kolem nichž zbývající plochy vyplněny kartušemi, mřížkami a architektonickým soklem s vásou. Strany kratší nestejně: jedna s třemi okny, rozčleněná malovanou architekturou s římsovým a konsolami kolem oken, druhá plná, se vchodem, vroubeným malovaným římsovým a pilastry a s obrazem v supraportě; po stranách dveří dva velké rámy rocaillové kolem obrazů, pod nimi velké kartuše s růžovými festony a výplně mřížkové s těžkým rámem kartušovým. Jednotlivé obrazy představují:

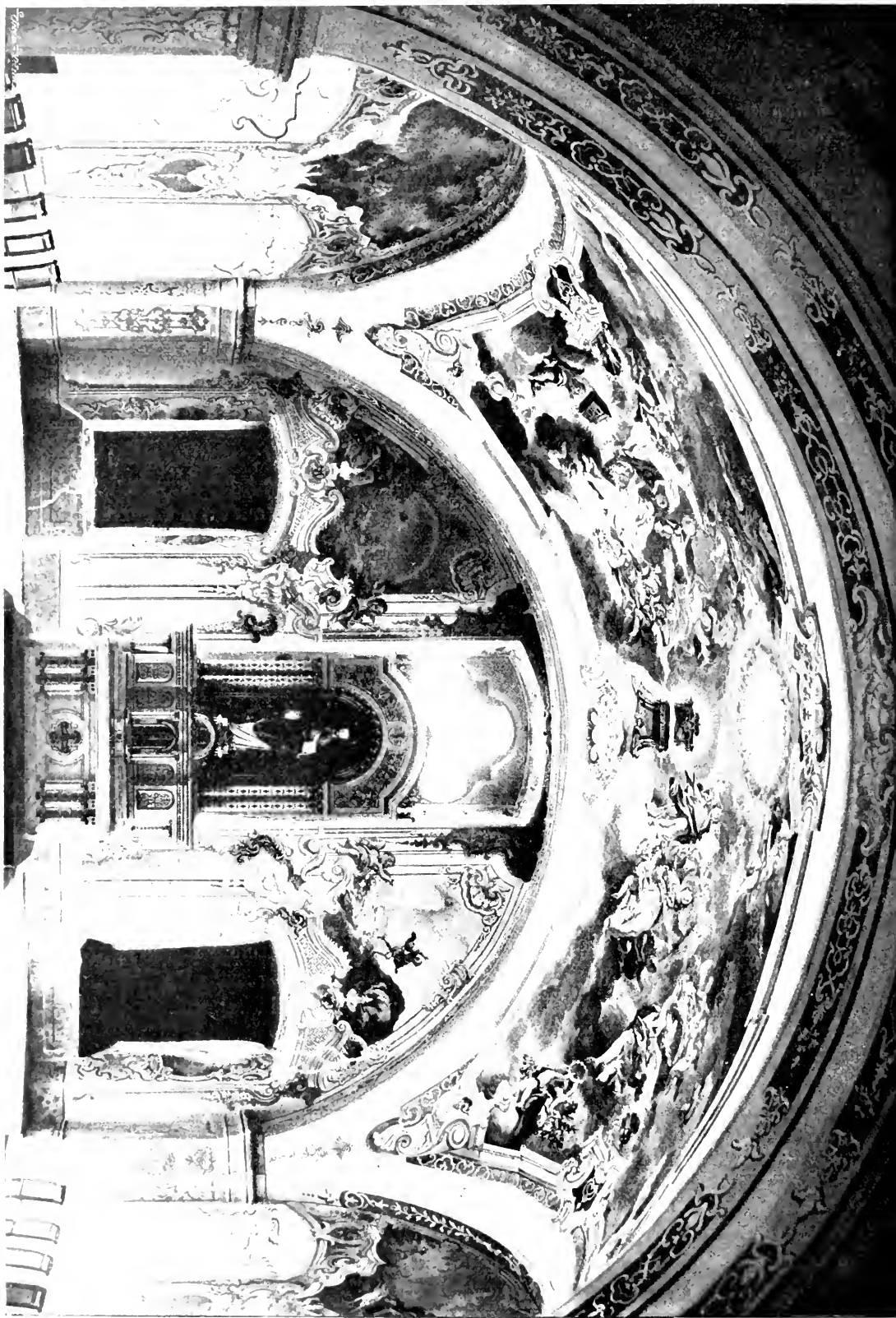

0101_497 - Church of the Holy Spirit, Padua, Italy

1. Nad dveřmi nanebevzetí P. Marie. P. Maria nesená anděly, dole sedící andělek a blahosl. Hroznata, na cestě do Jerusalema. V pravo: zástup zajatých křesťanů v okovech, strážných Turkem na koni, v pravo kaple, v levo loď s křížem na plachtě, nahore v oblacích P. Maria. V levo: dole



Obr. 50. Chotěšov, Klášter, Fresky v kapit. sálce: Madona jako pastýřka křesťanského stáda.

blahoslav. Vojslava na loži smrtelném, o niž pečují tři jeptišky, v oblacích P. Maria, z jejichž prsů vyzářují paprsky na umírající.

2. Na podélné stěně v levo: P. Maria stojí na půlměsíci, obrněná helmou a štítem s monogramem IHS a chrání lilii symbolisovanou neviností, nahore hlavy andělů, kolem přechají symboly nepřátel cnoti a nevinosti

draci a kanci; v pravo: P. Maria jako rokoková pastýřka s kloboukem, zdobeným květinami, holí v ruce a přehozenou brašnou. Kolem stádo ovcí, v zadu stáj, v levo studně s vodotrysky, nahoře andílci. (Obr. 50.)

4. Podobenství P. Marie: Gedeon klečí před stanovým táborem a hledí k nebi; před ním bílá kůže, v trávniku helma. — Ěláš natažen leží na zemi, obláček na hoře Karmeli — Archa Noemova tkví na hoře, na nebi duha a mariánský monogram. — Hořící keř, ve středu tetragramaton, Mojžíš klečí v lesnaté krajině.

c) výklenky okenní a dveřní. V oknech rocaillové rámce s emblemy, mušlové nástavce a páskové festony, někde prázdné rámce s páskovým, ve dveřích rocaillová kartuš s mřížkovím a páskové a rocaillové výplně. Emblemy: (na podélných stěnách). 1. Loď na moři, s mariánským monogramem na plachtě, dole páska s nápisem: *Properè & Prosperè*. — Zeď parku s vásami a stromy kvetoucími, na zdi monogram mariánský s podpisem: *Germinans, Germinabit*. 2. Výhled na moře, nahoře holubice s ratoletí, nápis: *DIVINA NVNTIA PACIS*. — P. Maria jako ohniváček v plamenech, na prsou nápis: *Ardore Secunda*. 3. Nad domem v oblacích ruka se lžící zednickou, v oblacích oko boží, podpis: *Non Commovebitur*. — Studně, nad ní monogram mariánský a nápis: *Quas excipit abdit, sed nulli obnuit*. 4. Orel s monogramem MARIA na prsou, letí k slunci, podpis: *Hæc Requies Mea. Psalm 131*. — Labuť a nápis: *Candor Illæsus*; (na kratší straně). 1. Slunce s nápisem: *Illustrat universa*. — Zatmění slunce s nápisem: *Speravi in tenebris. Lucas*. 2. Zeměkoule a slunce v temnotě, s nápisem *EAM non comprehenderè Tenebrae*, nahoře monogram MARIA. — Krajina s vycházejícím sluncem, nahoře v paprscích nápis: *Pavia SOLIS*.

Dva sály oválné nad sebou. V 1. patře ložnice s valenou lunetovou klenbou, na níž v profilovaném rámci fresko allegorické: pozhnání ranní hodiny (východ slunce). Podobný sál v přízemí, s plochým stropem dřevěným a skosenými kouty; ve stěnách výklenky, na stropě umělé lunety a v oblomených rámcích allegorické obrazy nebe, země a ročních počasí.

Nábytek a vnitřní zařízení většinou nové; ze starého majetku klášterního zachováno jen několik kusů: dobře tepané barokní dveře s rosetami ve výplních; obraz blahosl. Hroznaty, z pol. 18. století, na plátně, se znakem kláštera. Z přinesených předmětů uvádíme: barokní socha P. Marie v životní velikosti, zlacená, na zeměkouli stojící (koupěna z Berlína); Pietà ze XVI. stol., s novou polychromií (ze soukromého majetku); obrazy: Nanebevstoupení Páně, na dřevě malované, barokní, ze XVII. století (v spol. pokoji), Nanebevzetí P. Marie na plátně, z XVIII. stol. (v studovně), Madonna s Ježíškem a sv. Josefem, Annou, Jáchymem a božskou Trojicí, signovaná: *Io Hartmann invenit et pinxit*. Dobrá malba z 2. pol. 18. století.

Zvonek nad kaplí z r. 1878.

c) PRELATURA

v severových. rohu klášterního komplexu položená, skládá se ze dvou křídel, v pravém úhlu k sobě postavených, o jednom poschodí, valbou krytých. Zevně na obou křídlech hladké stěny, kolem portálu profilované rámy, nad okny profilované římsy. Jižní křídlo vybílá na východ uprostřed v hranolovou věž bývalé kaple, s hladkými stěnami a pravoúhlými okny v přízemí a hrotitými (bez profilu a kružeb) v patře, krytá plechovou cibulí s lucernou; na nárožích křídla diagonálně postaveny též hranolové věže beze střechy, s pravoúhlými okny

V jižním křídle na hranolové pilíři bez žeber sklenutý prujezd. Kaple sklenuta hladce křížem na cípate konsoly štukové. Ve schodišti mříž ze železa kovaná, a tvořená ze spirál akantových kolem znaku kláštera Chotěšovského pod korunou a s písmeny B H 1739. Na chodbě křesťanský stůl barokní, bíle natřený, ořímsováný bohatě a volutovými pilasty s festony zdobený.*)

Dole pod klášterem SÝPKA obdélná, s valbou a dvěma trojúhelnými štíty; na průčelním po stranách volutová křídla a pyramidky, plocha rozčleněna pilasty, ve vrcholu liché okno kruhové ze štuky a letopočet 1699 po jeho stranách, nejvýše šiška.

SOCHY: 1. V parku před konventem pískovcové barokní sochy P. Marie a sv. Jana, postavené na oblých hlavících a kusech římsové barokního.

2. Před hospodářským dvorem pískovcový sloup se sochou Jana Nep., na dvou stupních; stylobat s vyžlabeným soklem a profilovanou římsou, sloup s pseudokorinthskou hlavici a attickou patkou; nad soškou pozdější plechová stříška s hvězdami. Na stylobatu kartuš se zvonkem kláštera a odznaky opatskými, na druhé straně nápis v oválném věnci laurovém:

HONORI
B : IOANNIS
NEPOMVCENI
ERECTA
RMŌ ET AMLMŌ
D · D · A · F · P · C (Andreas Fabritius)
 praep. Chot.
ANN · 1700.

3. U silnice do Plzně sloup pískovcový na hranolovém stylobatu, s širokou římsou, dík bez patky, hlavice římsová s vaje níkem, na dvou stranách akantovy zdobené závity. Na sloupu čtyřboká kaplička s prázdnými výklenky a dvojí kříž, jehož ramena ukončena trojlistem. XVII. stol. počátek.

*) U Schallera jest zmínka o galerii portrítů všech proboštů, po níž dnes není stopy.

4. Na návsí socha Jana Nepom. na vysokém podstavci, z r. 1853. Tesal *J. Wildt* z Plzně.

KAPLE Smrtebných úzkostí Kristových, vystavená r. 1773 péčí jeptišky Kateřiny Merklínovy, za Sommra (r. 1838) již byla zbořena.

Chotěšovičky. (Chotěšovec. Klein-chotieschau.)

Sommer VI., 129; Sedláček XIII., 164.

TVRZ, připomínaná od počátku XIV. století, byla již r. 1520 pustá.

Chotíkov. (Kottiken.)

Schaller IX., 113; Sommer VI., 372; Dunder l. c. 330; Sedláček XIII., 249; Věst. král. Spol. nauk 1883, 18 (nekrolog fary); Podlaha, Posv. místa II., 302.

KOSTEL POZDVIŽENÍ SV. KŘÍŽE (filiální do Malesic) byl ve XIV.—XV. století (1370) farním, potom asi fara zašla v bouřích husitských. Stará budova sešla tak, že musila býti r. 1828 uzavřena a na místo ní vystavěn nový kostel r. 1834 a 20. září 1835 vysvěcen.

Jednoduchá, orientovaná budova, s věží na západě, omítnutá a pokrytá valbou; na věži komolý jehlan s menším stanem. Kněžiště s trojbokým závěrem, loď obdélná, širší, hranolová věž nevystupuje do okapní římsy z budovy. Okna segmentová, ve věži polokruhová, v západním průčelí pravouhlý vchod. Stěny lisenovány. Pod průčelním oknem z plechu letopočet: MDCCCXXXIV.

Kněžiště sklenuto jednou, loď třemi plackami, dělenými sdruženými pásy, jež nesou sdružené pilastry římsové. Triumfální oblouk segmentový, v náběhu ořímsovaný. Hudební kruchta ve věži jest otevřena třemi polokruhovými oblouky; ve středním korpus varhan. Podkruchtí sklenuto třemi plackami. Sakristie, přilehlá ke kněžišti na severu, je též sklenuta plackou.

Na hlavním oltáři v novém rámci z r. 1873 (dle návrhu *Bed. Wachsmanna*), obraz Krista na kříži, na plátně, šir. 1.90 m a vys. asi 4 m, po jehož stranách stojí Marie a Jan, připisovaný *K. Škrétovi* a darovaný sem pryč z některého zrušeného kláštera pražského. Byl r. 1873 silně přemalován, ale ukazuje aspoň v kompozici a výrazu na dobrou malbu. (Obr. 51.)

Postranní oltáře, proti sobě postavené v lodi, pendanty: sv. Josefa, s novým obrazem, jenž zakrývá lepší starší malbu, a novým

obrázkem P. Marie v nástavci; P. Marie, se soškou její ve výklenku, pod řezanou korunou a obrázkem sv. Trojice v nástavci. Tímby rakvovité, architektura sloupová, svrchu nástavce se zástupem andílku a soškami svatých. XVIII. století.



Obr. 51. Chotikov. Kostel sv. Kříže. Obraz na hlavním oltáři.

Na stěně o b r a z na plátně (z bývalého hlavního oltáře): andělé nesou kříž; neumělý, z XVIII. století.

Nad vchodem do sakristie visí ze dřeva řezaný r e l i e f: sv. Jiří potírá draka; na skále v pravo sedí princezna, v levo z okna hradu nad mlýnem hledí rodiče. Původně byl prý tento reliéf v kostele Malesickém a je asi středem bývalé archy. Rozměry 1,55 × 1 m. XVI. stol. (Obr. 52.)

V triumfálním oblouku proti sobě stojí na konsolách s o š k y sv. Václava a Jana Křtitele, 1,07 m vys., z poč. XVII. století. (Obr. 53.—4.)



Obr. 52. Chotkov, Kostel sv. Kříže, Střed archy: sv. Jiří potírá draka,

Dva cínové svícny z poč. XVII. stol. a šest, akantů zdobených, z poč. XVIII. stol.

Zvonů: 1. Vys. 0,70 m v pr. 0,71 m. Ucha hladká, u koruny pod vavřínovým věncem nápis: + ECCE CRUCEM DOMINI FUGITE PARTES ADVERSÆ VICIT LEO DE TRIBU IUDA · ANNO CHRISTI M · DC · LXII. Pod tím se střídá visutý list akantový a hlava andělčí. Na plášti Kalvarie, na druhé straně v rámci z pletence:

AD DEI CRVCIFIXI GLORIAM
ET DOLOROSÆ MATRIS EIVS
HONORE COLLATOR ECCLE
SIÆ HVIVS WENCESLAVS



Obr. 53. — 54. Chotkov. Kostel sv. Kříže. Socha sv. Václava a Jana Křt.

RVDOLFI DE TREWFELS CI-
VIS CONSVLARIS PILSNÆ CVM
DOROTHEA CONIVGE IMPËSIS
SVIS REFVNDI FECERVNT.

Na třetí straně relief Madonny, na čtvrté hlava andělů, zvonek,
skřížená dvě děla a nápis: M · M · MICHELIN | ME FVDIT.
2. Z r. 1851.

Chrančovice. (Chräntschowitz.)

Schaller IX., 201; Sommer VI., 362; Dunder l. c. 311; Sedláček XIII., 228; Podlaha, Posv. místa II., 294.

ZÁMEK vystavěl v letech 1794—5 na místě bývalé tvrze rytíř Jan Václav Widersperger z Widerspergu. Jest to prosté, obdélné stavení s mansardou, v přízemí klenuté. Na střeše nová, plechová vížka s novým cymbálem.

Nedaleko zámku zřídil r. 1776 týž šlechtic KAPLIČKU Jana Nepom., obdélnou, s trojbokým štítem v průčelí a vížkou s cibulovitou bání a zvonkem; strop plochý, okna pseudogotická, pozdější. Oltář sloupkový s obrazem Jana Nep., bez ceny umělecké. Zvonek nepřístupný.

Ježná. (Jezdná. Gesna.)

Schaller IX., 115; Sommer VI., 129; Dunder l. c. 124; G. Schmidt, Grabplatten l. c. 1904, čís. 646—8, 1907, čís. 800. Rkp. sbírka topograf. v archivu Musea král. é s. Hesl): Úlice. Na faře: Pamětní kniha od r. 1825. Matriky od r. 1694.

KOSTEL SV. TROJICE (farní) byl farním již ve XIV. století (1352). Dle nápisu na zvoneč vyhořel kolem r. 1600. Přestavěn byl r. 1767,

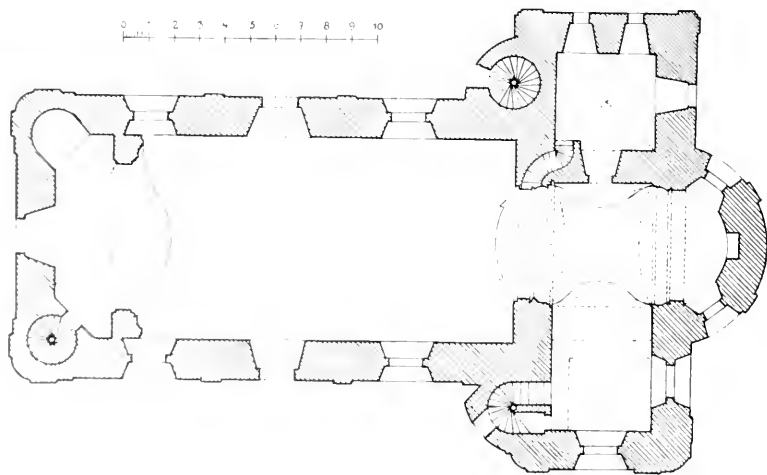

Obr. 55. Jezná. Kostel sv. Trojice, Pudorys.

při čemž věž ponechána ze starší stavby. R. 1907 opraven ve stavbě i zařízení.

Jednoduchá, orientovaná barokní budova, s věží a kaplí po stranách kněžiště (obr. 55.). Stěny lisenovány, okna barokně vykrojená

s chambranami, římsa oblomena na skulacených nárožích. Valba tašková, nad kaplí mansarda, na věži plechová cibule s lucernou a bání.

Kněžiště uzavřeno půlkruhem, osvětleno dvěma okny a sklenuto dvěma plackami, jichž cípy nesou sdružené pilastry. Po stranách vedou: na jihu oblouk segmentový do čtvercové kaple, plackou se štukovým zrcadlem sklenuté, na severu pravouhlý portálek do sakristie, sklenuté hladce křížem v přízemí věže; nad oběma otvírají se oblouky do oratoří, s vypjatými poprsnicemi a přístupné šnekovými schodišti.

Triumfální oblouk polokruhový, s dekorací pilastru skupených.

Loď obdélná, pokrytá plochým stropem, má tři páry oken a tři portály s pískovcovými rámy. Západní průčelí rozčleněno lisenami, nad portálem okno, v trojúhelném štítě s volutovými křídly po stranách trojúhelné okno a na vrcholu kříž. Uvnitř na stěnách liseny a kolem oken chambrany. Kruchta zděná, na segmentovém oblouku a dvou pilířích se zvlněnou zděnou poprsnicí, podklenutá valeně s výsečí. Na stropě malby (v kněžišti Nanebevstoupení P. Ježíše, v lodi evangelisté a narození P. Ježíše) *Jana Herzoga z Plzně z r. 1854.*

Věž hranolová, s kruhovým schodištěm, lisenovaná; v přízemí sakristie s obdélnými okny, v patře široká okna polokruhová, okapní římsa vypíná se nad středy stran polokruhem. Ve zdi k východu zasazeny z pískovce tesané znaky (dva se střelou pošikem na pravo položenou, jeden Ulických z Plešnic), nad nimiž nečitelný nápis: *Хро · Роуена ꙗ ꙗ... роуены леѣа 1606*; celek, $2\cdot89 \times 1\cdot32$ m, orámován kanelovanými pilastry s úzkou hlavicí a římsou; nad tím obdélná deska s nečitelným obširným nápisem, asi stavby kostela se týkajícím.

Hlavní oltář je sloupová architektura z 1. pol. XIX. stol., s novějším obrazem Korunování P. Marie; po stranách na branách sochy sv. Josefa a Jana Nep.

Postranní oltáře, stejné nástěnné architektury se sloupy, pokryté řezbou akanthů, růžových festonů a listů. Na predelle kartuše s reliefy: (pravý) cesta do Jerusalema, (levý) sv. Josef a příbuzní; v nástavcích: (pravý) srdce s písmeny CHARITAS, (levý) skřížené ruce na aureole; obrazy: oblékání řádového roucha sv. Františka z Alkantary a Sv. František de Paula kráčí s dvěma bratřími po moři; silně zašlé, dobré práce z pol. XVIII. stol.

V kapli oltářík Jana Nep., dobře řezaná skupina andělů, nesoucích Jana do nebe, obklopená řezanými akanthovými rozvilinami s vloženými tílky andělů; nahore socha Ježíše. 1. pol. XVIII. stol. (Obr. 56.)

Kazatelna a zábradlí v kněžišti jsou jako hlavní oltář z 19. stol.

Varhany s ozdobou rocaillovou.

Křtitelnice pískovcová, čtyřboká se skosenými roly a pilířky ve voluty zatočenými; kotel oblý s římsou, sokl profilovaný. Víko cínové,

kupolovité, o osmi bočích, na hranách akanthy, v ploše reliefní znak^{ka} písmena S · N · Z · D · s letop. 1701.

Stříbrná monstrance rocaillová, silně zlacená, s reliefy Boha otce, sv. Ducha, Jana Nepom. (s nápisem. *Beatus silentio*) a Ant. z Paduy



Obr. 59. Ježná. Kostel sv. Trojice. Oltář Jana Nepom. v kapli.

(s náp. *Beatus eloquia*). Na noze relief sv. Josefa a sdržený znak s nápisem: *Concordia conjugalis*. Na spodu nohy vyryto: *Antoniuš Caroluš Liber Baro WanZura de Rzechnitz Maria Anna Conjux ejuš Baroniija de Wanzura nata è Liberis Baronibus de Ottenhaujen 1764.*

Kalich s týmž nápisem, rocaillový.

Monstrance s oválnou nohou, rocaillovou, s dvěma znaky pod korunou. Nodus vásovitý, koruna s dvěma kartušemi, pod ní P. Maria pod baldachýnem, nahoře sv. Duch. 2. pol. XVIII. stol.

Ciborium s okrouhlou nohou rocaillovou, kupa se stříbrným pláštíkem s tlačnými rocailly a římsovým, nodus vásovitý, na víčku rocaille.

Obraz votivní, nákl. Jos. Pertina z r. 1719, bez ceny umělecké.



Obr. 57. — 58. Jezná. Kostel sv. Trojice. Náhrobek čís. 1. a 2.

Soška sv. Václava, barokní, ze XVII. století.

Svícný: Dva mosazné a tři bronzové, kroužené, dva čínové, trojboké — vše ze XVII. století.

Zvon y: 1. Vys. 1 m v pr. 0.97 m. Ucha hladká, u koruny pás akanthů a nápis: (medaillon s poprsím) DVRCH ♦ DAS ♦ FEVER BIN ♦ ICH ♦ GEFLOSEN ♦ CHRISTOF ♦ SCHERB ♦ IN ♦ DER ALTEN ♦ ST ♦ PRAG ♦ HAT ♦ MICH ♦ GOSEN ♦ 1604 ♦ Na plášti ve vavřínovém věnci relief sv. Trojice, po stranách allegorické figury; nahoře i dole znaky s nápisy: (v levo) VROZENY ♦ PAN ♦ IOZEFF ♦ VLICZKY | Z PLESSNYZ ♦ A NA ♦ VLICZYCH (v pravo) VROZENA ♦ PANY ♦ DOROTA ♦ | VLICZKA Z DRA-

HOBVZY; (v levo) VROZENY ♦ PAN ♦ APOLLON ♦ VLICZKY | Z PLESS-
NYCZ ♦ A ♦ NA VLICZYCH (v pravo) VROZENA PANY ♦ ANNA | VLICZKA
Z MERZETYCZ. Na druhé straně reliefy sv. Václava a dvě allegorické
figury a nápis:

LETHA 1604 ♦ V WIGILGI SWATEHO ♦ WACZLA
WA ♦ TENTO ♦ ZWON ♦ GEST ♦ SLYTEY ♦ KECTI ♦ A
K CHWALE ♦ BOZY ♦ K ZADVSSY
FFARY ♦ GEZENSKY.

Na věnci relief Kalvarie a allegorické postavy. Na srdci vyryto: PETER : :
PFRONGNER : : 1839 : : 13 · AP : :

2. Vys. a v pr. 0·85 *m*. Na uchách masky, pod korunou ornamenty
z listoví, na plášti znak konvářský s písmenami VP (*Václav Perner*) a letop.
1836, naproti relief sv. Trojice. Na srdci vyryto: 1864.

3. Vys. i v pr. 0·60 *m*. Ucha hladká, u koruny: * I·H·E·S·U·S·
M·A·R·I·E * I·H·E·S·U·S·M·A·R·I·E·S. Majuskule XV. století. Plášť zcela hladký.
Na srdci vyryto: P : P : 1839 (*Peter Pfrogner*).

4. Původní zvon z r. 1738, slitý *V. Pernerem* v Plzni, pukl r. 1840
a byl přelit r. 1840 *Karlem Bellmanem* v Praze.

N á h r o b k y pískovcové, 1·78 × 0·95 *m*, v lodi zařušťeny do zdi
proti sobě: 1. V celé ploše znak (ve štítě kolo), na okraji opis: ✕ Ieřa
1·5·66· Dmzela gell | Dvořena pani Markyta Dlyczky z zihoverz W jo-
bolu Po na nebe | wjeti Panny Marie a tufo | pochowana Weřyto Duffy
Pan Buh Raz milostiw byti. (Obr. 57.)

2. V ploše znak pánů Ulických z Plešnic, opis: Vetha ·1·5·52·
Dmzel Dvo | zeny Wladyka Pan Sebestyan Dlyczky z Plessnycz Wstřez |
du po Swatym W (aczsl)wu | Weřyto Duffy Pan Buh raz milostiw byti.
(Obr. 58.)

H r o b k a pod sakristií (otevřena 13. září 1907) pokryta žulovou
deskou 1·64 × 0·95 *m*; uvnitř prostor 3·18 *m* dl., 2·95 *m* šir. a 2·10 *m* vys.,
bez schodiště; klenba a podlaha z cihel, stěny z lomového kamene; dřev-
ěné rakve bez nápisu. XVIII. století.

Pečetidlo farní z r. 1804, zhotovené v Praze. Okrouhlé, 0·027 *m*
v pr. Sv. Trojice, kolem: SIGILLUM ECCLESIAE PAROCHIALIS GES-
NENSIS.

Jivjany. (Jivňany. Gibian.)

Sommer VI, 150; Pam. arch. II., 169; Sedláček I. c. XIII., 112.

TVRZ zde bývala od XIV. století; dosud nepatrné stopy tvrziště.

Juratín. (Guratin.)

KAPLE SV. VAVŘINCE, čtyřboká, s polokruhovým závěrem, krytá plechem a opatřená plechovou vížkou. Strop plochý. Okna čtveřecná, vstup segmentem překlenutý. Uvnitř o b r a z svěťce na plátně. Z v o n e k nový. I. pol. XIX. století.

Kladruby. (Kladrau. Cladrona. Cladruba.)

Schaller IX., 118; Sommer VI., 139; Dunder l. c. 145; Pam. arch. II., 1857, 167; IX., 724; Mitt. Ver. Gesch. der D. in Böhmen XXXII., 57; Světozor 1874, 526; 1878, 228; Čechy IX., 481; W. Schöft, Die Stadt Kladrau (Mies 1891). Viz i literaturu uvedenou dále při klášteře a při hesle: Stříbro.

Archiv městský (viz obsah u Schöfta, str. 5.). Na faře: Pamětní kniha od r. 1838. Matriky od r. 1625.

V poloze „na Mlýnovce“ kamenná mohyla se zajímavým obsahem (2 kola vozu, ozdobné puklice, latěneská záponka pasu, železné součásti udidel, železný nůž a pěkně ornamentovaná nádoba). Mohyla pochází z pozdní doby „bylanské“. Prokopal Dr. Píč. (Pam. arch. XXII., 473.)

První historická zmínka o Kladrubech jest v zakládací listině kláštera r. 1115 a také dějiny tržní vsi, později městečka, jsou spjaty úzce s osudy kláštera. Výnosné trhy a opaty podporovaná německá kolonizace zvětšily ves tolik, že již někdy koncem XIII. nebo počátkem XIV. stol. (určitě před r. 1334) povýšena na městečko. Zdá se, že původní osídlení, okolí nynějšího hřbitova (Staré Kladruby), jež mělo farní kostel sv. Petra, bylo opuštěno a nová osada založena blíže klášteru. R. 1334 mluví se o starých Kladrubech, r. 1352 o novém městečku. Při něm vznikl brzo kostel sv. Jakuba. R. 1380 dovolil král Václav IV. klášteru, aby městečko hradbami opevnil, ale pro odpor Stříbrských milost tu odvolal r. 1382. R. 1421 dobyt klášter Žižkou a městečko také utrpělo. Z pozdějších událostí významné jsou útrapy za války třicetileté a požáry r. 1657 (shořelo 56 domů), r. 1711 (zničil celé město s radnicí, kostelem, farou a pivovarem) a 1843 (shořelo 136 domů ze 178, radnice s registraturou, fara a střecha kostela se sanktusníkem). Po posledním požáru odstraněny z náměstí budovy tu stávající: radnice, chlebový krám, vojenská strážnice a kolna hasičská a celé městečko přestavěno. R. 1844 dostavěna silnice městem a 1853 začata regulace ulic, 1864—5 vydlážděno náměstí, 1878 vystavěna nová radnice a 1882 opět postaven hřbitovní kostel.

Typ DISPOSICE MĚSTSKÉ jest určitě vyjádřen: při cestě*) vzniklá osada s ulicemi souběžnými s hlavní cestou a několika pojkami příčnými. Asi uprostřed rozšiřuje se po boku cesty nyní zcela volné obdélné náměstí, na němž stojí kostel. Plocha náměstí svažuje se ze dvou třetin šířky k jihu. Ráz budov na zevnějšku patří vesměs až polovici 19. stol. (po požáru 1843) nebo době nové. Číslování domu datuje se od r. 1771.

KOSTEL SV. JAKUBA VĚTŠÍHO (farní) jest připomenut poprvé jako filiálka k staršímu kostelu sv. Petra roku 1396, když při něm

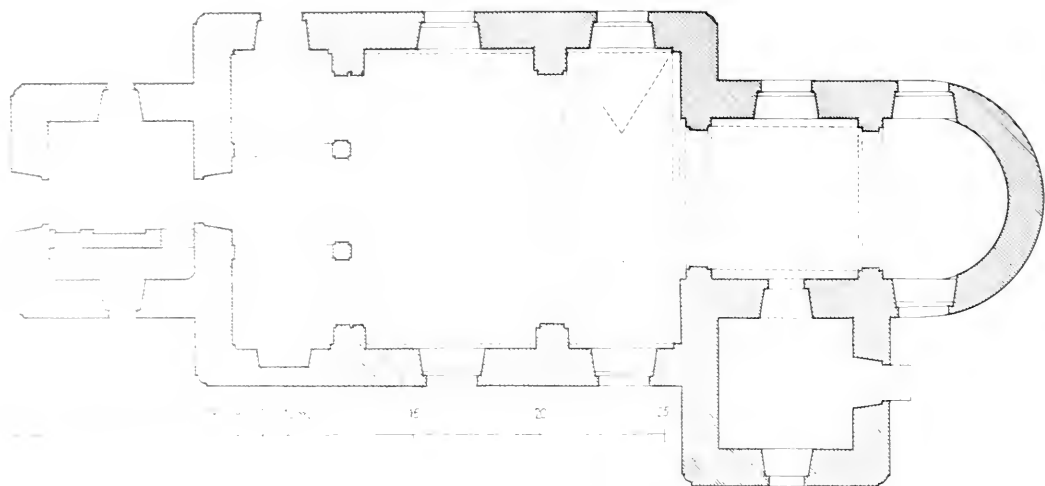

Obr. 59. Kladruby, Kostel sv. Jakuba, Pučorys.

založeno kaplanství. Tyto dotace na kaplany i později obnovovány (1404, cca 1450, 1484). Ve válkách husitských kostel byl poškozen. Z dalších osudu jest známo, že po velikém ohni r. 1711 byl kostel jen nuzně přikryt, ale když se r. 1772 strop probořil, přistoupeno k nové stavbě, jež pečí opata Amanda Streera, částečně ze sbírek a klášterního jmění, r. 1779 ukončena. Současně povýšen kostel na farní a kostel sv. Petra zůstal hřbitovním. Zvony, až na jeden po požáru r. 1711 přelité, byly pověšeny na dřevěnou zvonici, r. 1715 nedaleko kostela vystavěnou. To trvalo do r. 1780, kdy vytaženy zvony na věž kostelní. R. 1784 zrušen hřbitov kolem kostela. Nový požár r. 1843 zničil střechy; na věži od té doby zůstala nízká střecha z nouze, jež teprve r. 1908 byla nahrazena.**)

Jednolodní, barokní, orientovaná budova s mohutnou, nízkou věží v západním průčelí (obr. 59. a 60.). Kryt valbový, na věži nízký stan. Zevnějšek zcela prostý, stěny členěny na kněžišti lisenami, na lodi dvojicemi pilastru pseudojónských. Nároží skulacena. Kolem oken chambrany, nad

*) Vedla tudý ode dávna velice živá silnice z Tachova do Prahy.

** Mit. der Zentral-Kommission. 3. Folge. VI., 107.

středními v lodi mimo to polokruhlem vypjaté římsy. Na severu portál do lodi s pravoúhlým rámem a dvakrát zlomenou římsou, pod níž palmetta a rozviliny ze štuku; dvéře zvenčí pobity plechem a přepásány pruty



Obr. 60. Kladruby, Kostel sv. Jakuba, Pohled od severozápadu.

s rosettami a kosočtverečnými štítky, zevnitř olištňovány a profilovanými výplněmi ozdobeny. Stěny věže lisenovány a okna obdélná a kruhová ovroubena chambranami. Okapní římsa vystupuje polokruhlem nad ciferníky hodin. V západním průčelí nad pískovcovým rámem portálu zlomená a prohnutá římsa, nad tím okno barokně vykrojené s římsou a štukovou

Older view of the interior of the Basilica of San Jacinto, Toledo, Spain.

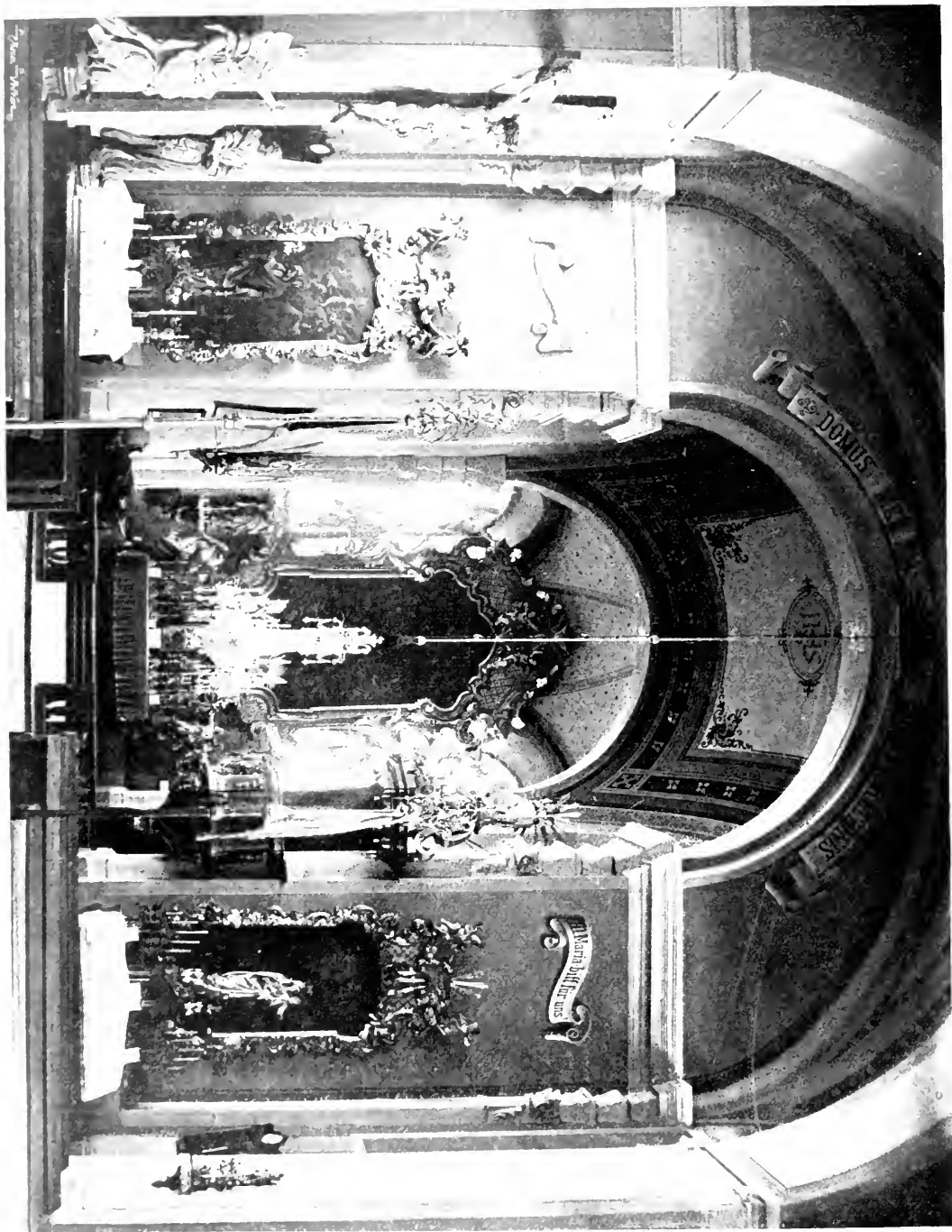



Obr. 62. Kladruhy. Kostel sv. Jakuba. Postr. oltar sv. Jakuba.

dekorací palmettovou a volutovou, v němž stojí pískovcová socha sv. Jakuba.*) Nad oknem v patře znak kláštera Kladrubského v kartuši.

Kněžiště ukončeno segmentovým závěrem a sklenuto konchou a plackou. Širší loď má tři pole klenbová, z nichž střední plackové širší, postranní valená s výsečí užší. Okna všude barokně vykrojená, na chambraně v kněžišti štuková dekorace z rocaillů a poutnických emblemů sv. Jakuba: na tyči mošna a láhev nebo mušle a kápě, v lodi velké rocaille. Klenba nesená v kněžišti a v koutech lodi u triumfálního oblouku sdrúženými pilastry s hlavicemi suše modelovanými a vysokým soklem, na nichž úseky vysokého kládí, v lodi stojí jednoduché, hmotnější pilastry s hlavicemi antikisujícími, nad nimiž plochou římsu nesou drobné konsoly. Pole klenební dělena širokými, neprofilovanými pásy. (Obr. 61.).

Ke kněžišti přiléhá na severu čtvercová sakristie, plackou klenutá, s pravoúhlým portálem, pískovcem orámovaným, v jehož klenáku vytesána lilie kláštera Kladrubského, nad ním nástavec s prohnutou římsou a štukovou dekorací. V lodi na západě sklenuta krucht segmentovým obloukem a dvěma menšími na dva hranolové pilíře, jež jsou dekorovány pilastry s pseudojonskou hlavicí. Střed vydutý, ballustráda řezaná z volutových článků. Podkruchtí sklenuto třemi plackami na plochých pilastrech přízedních; odtud portál pravoúhlý s tepanou přítuhou a klíčovými štítky na dveřích vede do podvěžní předsíně, sklenuté plackou; zde výklenek v okně a schodiště na kručtu.

Hlavní oltář má skříňovitou tumbu, za ní postaven tabernakl s predellou, hojně oblomované a rocailly pokryté, kolem něho sošky andělů a řezané kartušové reliquiáře, svrchu baldachýn. Na stěně upevněn čtyřmi anděly nesený velký obraz na plátně s vykrajovaným rámem, na němž vyřezána dole velká kartuš a nahoře mřížkovaný a ořímsováný nástavec. Obraz, přenesený sem ze zrušeného kostela sv. Kříže u Stoda (viz Vrabina) r. 1802, je dobrá práce barokní z pol. XVIII. století; dole nesou dva andělé kartuš s klášterním znakem Chotěšovským, nad tím v zástupu andělů skupina tří Janů: Evangelisty, Křtitele a Nepomuckého, ani hledí do otevřeného nebe, kde na oblacích spočívají andělé a holubice.

Dva postranní oltáře stejné, s širokými mensami, na nichž rocaillové kartuše, novými tabernakly a sochami; na stěně široké rocaillové rámy s mřížkovým nástavcem a soškami andělů. Obrazy současné, z 2. pol. XVIII. století, stejně pojaté: sv. Antonín a sv. František hledí do nebe, odkud se snáší zástup andělů k nim; u nohou andělkové nesou odznaky.

Oltář sv. Jakuba sloupový, z 2. pol. XVII. stol. (obr. 62.). Vrtulové sloupky, ovité na dřících révou, s korinthskou hlavicí a na stylobatech s listovou řezbou, nesou po stranách novějšího obrazu oválného (původní byl nahoře barokně vykrojen a měl rámeček pokrytý řezbou vavřínových listů) kládí s řezanými akanthy, na němž stojí nástavec s vroubkovanými

* Stála do r. 1843 na římsce proti faře, od r. 1853 umístěna v okně.

sloupky a ornamentovaným kládkám; v nástavci vykrojovaný rámeček s původním obrazem sv. Václava s dvěma anděly; na kládě úseky římsové a podstavec s paprskovou monstrancí. Po stranách velkého obrazu sochy sv. Šebestiána a Rocha na konsolách, po bocích nástavce sošky andělů.

Oltář sv. Anny z pol. XVIII. století. Stával do r. 1833 v kapli špitálské. Na stěně nad mramorovou tumbou deska s architektonickým orámováním z umělého mramoru, dole ve voluty, nahoře v římsu zakončená; na volutách sedí andělci, na římsce hlavičky andělčí. V ploše stojí barokní zasklená skříň, nahoře zprohýbaná, v ní krucifix posázený polodrahokamy různého druhu a korály; stěna vzadu pokryta mřížkováním. Nad skříní obdélný obraz zasklený, darovaný kolem roku 1700 Matyášem Strakou,**) úředníkem nejv. soudn. dvora ve Vídni; rámeček má skleněné lištny, rocailly lemované a nad tím nástavec mušlový, sklem vyložený, s monogramem ANNA; obraz je asi volná kopie vlašského*) originálu XV.—XVI. století a představuje Madonnu s Ježíškem v loktech, za níž prohlubuje se krajina.

Kazatelna dubová, s visutým, silně vydutým řečništěm, jež dole končí hruškovitě; mimo několik později přidaných zlacených ozdob celá plocha vykládána páskovým, květinovými guirlandami a kartuší s heslem: PRO MEMORIA. Stejně intar-



Obr. 63. Kladruby. Kostel sv. Jakuba. Kazatelna.

*) Současně daroval kříž k oltáři sv. Benedikta a reliquiář.

***) Zprávy v literatuře topogr., že na zadní straně obrazu jest značka *Dürrrova*, jsou bezpodstatné.

sována strážka, ořímsována a zprohýbaná, s nástavcem, řadou andlíků a sochou Kristovou. (Obr. 63.)

V a r h a n y byly sem přeneseny r. 1802 ze zrušeného kostela sv. Kříže u Stoda (viz heslo Vrabina); v předu v ballustrádě malý korpus s řezbou rocaillu a empírovým guirlandem na spodku, v pozadí pětídílná

skříň ořímsována, s řezbou rocaillu, andlíky a vásou.

Z p o v ě d n i c e novější, s hrubou řezbou ovoce na přední straně.

Z l a v i c dvě barokní, dubové, řezané a vykládané.

K ř i t i t e l n i c e barokní, řezaná ze dřeva; ucha složena ze dvou volut rocaillových, svršek šestiboký a sošky nové.

K a l v a r i e ze dřeva řezaná, ve skutečné velikosti, barokní, z polovice XVIII. století. Původně stávala v konventu klášterním, odtud po zrušení roku 1786 přenesena do kaple starého špitálu a po jeho zboření roku 1833 sem.

Po stranách hlavního oltáře stojí barokní s o c h y sv. Theresie a Kateřiny, Elišky a Ludmily, v životní velikosti.

V předsíni pod věží velká s o c h a Kristova,

n sloupu ukovaného, z pískovce, barokní, bez umělecké ceny.

K ř í ž o v á c e s t a asi z let 1860tých. V sakristii o b r a z sv. Anny a P. Marie, barokní, v řezaném rámečku z růží a akanthů. Ve věži o b r a z na plátně, z 2. pol. XVIII. století, asi původní oltářní: sv. Jakub pase dobytěk, shora snáší se anděl s odznaky biskupskými, v pozadí dává sv. Martin plášť žebrákovi.

K a l i c h z poč. XIX. stol. Noha šestidílná, zvlněná, pokrytá tepným ovocem a římsovým, na pláštiku rocaille a ovoce.

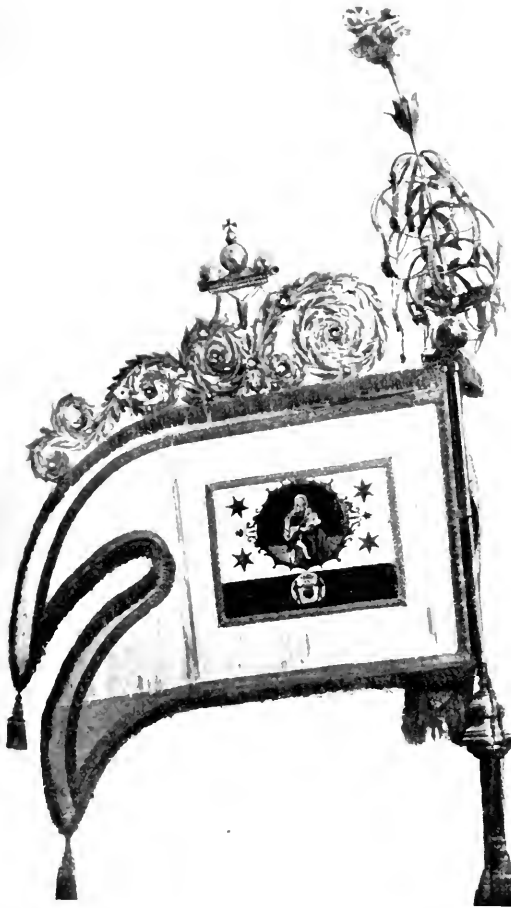

Obr. 64. Kladruby, Kostel sv. Jakuba, Prapor cechu mlynářů a ševců z 1. pol. 19. stol.

Reliquiář: 1. Barokní, z pol. XVIII. století. Oválná skříňka na noze v půdorysu oválné, rámeček kartušový.

2. Z poč. XIX. století, srdčitý.

Věčná lampa plechová, z poč. 19. stol., ověšená vavřínovými guirlandami s rosettami. Lustr skleněný v lodi, koupěný r. 1850 ze Smržovky (starý při požáru 1843 spadl).

Dvě raménka na svíčky, barokní, ze železa kutá, 0·225 m dl., s volutovou kostrou a listovou dekorací, se stopami původního zlacení. Nyní uložena v Měst. prum. museu v Plzni.

V lodi zavěšeny čtyři ceclovní korouhve z 1. pol. XIX. stol., vykrojované v předu a nesené na žerdi železným raménkem s ozdobou ze spirál a lístků plechových, stříbrných a kyticí, pod korunou. Obrazy patronů cechu a výjevu legendárních, olejem malované, zcela obnovené, pod nimi obšírné nápisy. Korouhev cechu krejčovského a kovářského (obnovena 1907), z r. 1832, mlynářů a ševců (opravena 1882) bez letopočtu. (Obr. 64.)

Zvon y: 1. Vys. 1·16 m, v pr. 1·36 m. Ucha hladká (zdá se, že nová), u koruny: + A FVLGVRE ET TEMPESTATE LIBERA NOS DOMINE IESV CHRISTE | + IOHANNES PERNER GOS MICH IN PILSEN ·1·7·15· Pod tím opakuje se široký ornament z rozvilin a ovoce. Na plášti ve vavřínovém oválu relief sv. Jakuba, pod ním hlava andělčí a nápis:

HERR IACOB GOLDSCHMITD
PVRGER DER STAT KLADRAV
HAT MICH ZV EHREN DES H:
IACOBI RENOVIREN LASEN.

Naproti relief krucifixu, po stranách sv. Václava a Floriána, pod tím kruhový medaillon se znakem městským a opisem: SIGILLVM ·CIVI·TATIS ⌘ CLADRVBENSIS ·1714. Věvec hladký.

2. Původní přelit r. 1715 nákladem téhož Jak. Goldschmidta a přelit znovu r. 1872 (kopie dle starého) nákladem obce od *Anny, dcery Karla Bellmanna*.

3. Slit nákladem obce r. 1881.

4. Vys. 0·43 m, v pr. 0·45 m. Ucha hladká, u koruny: + IOHANN GEORG IORDANN GOSS MICH IN EGER 1746. Nad nápisem řada stojatých akanthů, pod ním opakuje se rostlinný ornament s hlavou andělčí. Na plášti reliefy Jana Nepom. a druhý nezřetelný. Na věnci nápis: IOANNES NAGEBIRT SVSANA NAGERIRTIN PVRGER VND PFLASTERER.

5.—6. Cymbály novější, bez nápisu.

KOSTEL SV. PETRA (hřbitovní) býval ve „Starých Kladrubech“ farním a zůstal jím i pro nově založenou osadu až do r. 1779. Poprvé jest připomenut jako farní k r. 1344, ale stával již asi ve XIII. století. Byl

gotický, s věží, na níž měl obydlí hlásný, a stával na západním konci nynějšího hřbitova. Když r. 1779 fara přenesena k novému kostelu sv. Jakuba, zavřen zcela r. 1783 a r. 1796 zbořen. Z jeho zdiva vystaven r. 1808 pivovar v městě. Nynější k o s t e l pseudogotický postaven v letech 1882—1884. O b r a z na oltáři maloval *Ant. Ebert* z Vídně, dva z v o n y z r. 1883 a 1887 lil *Petr Hilzer* ve Víd. Novém Městě.

RADNICE puvodní, ranně barokní stavba s šindelovou střechou a vížkou se zvonkem, stála na náměstí, jen asi 8 m vzdálena od hlav. vchodu do kostela. V přízemí byla školní světnice a dřevník, v patře předsíň, depositář, kancelář a zasedací síň; byt učitelův a druhá učebna byly v přístavku. Radnice shořela r. 1843 a nová vystavěna až r. 1878 na místě domu čís. 85 a (také r. 1843 spálených) masných krámů. Stavěl *Jos. Erler* z Tachova.

V archivu městském*) řada listin (25 originálu pergamenových i papírových) s p e ě t m i opatů kláštera Kladrubského (od r. 1334, 1389, 1449, 1484, 1584, 1628), konventu (z r. 1334, 1441, 1494, 1628), obecní (z r. 1462), krále Vladislava (z r. 1490) atd. Na v a z b ě register špitálních z let 1565—1615 vytlačeny v reliéfu podoby Husova, Lutherova, Melanchtonova a Erasma Rotterdamského. (Viz Mitt. Ver. f. Gesch. d. D. in Böhmen XXXI, 53; XXXIII, 172; XXXIV, 248).

Na radnici byl uložen p r a p o r bývalé městské gardy z r. 1742, na němž mimo znak městský byl namalován výjev bitevní, patron, sv. Jakub, a nápis: CIVITAS CLADRVB HOC IVSSV REGINÆ ET FIDELITATIS POSVIT SVE PROTECTIONE SANCTI IACOBI. Shořel r. 1843.

P e ě t i d l o stříbrné, 0.035 m v průměru, s křížem ve štítě, u něho stojí postava zbrjnuše a opisem: SIGIL · IVDIC · CLADRVB. XVII. stol.

ŠPITÁL byl v městě ode dávna; r. 1833 zbořena stará budova a do r. 1835 postavena nynější od stavitele *Michala Mrazíka* (Mrasick) z Kladrub. Z bývalé kaple přenesen oltář sv. Anny a sousoší Kalvarie (do zrušení kláštera v konventu) do farního kostela. Nad vchodem nápis na mramorové desce: CIVIBUS CLADROVIENSIBUS ANNIS ET FORTUNA MISERE FRACTIS PIUM HOC AC PLACIDUM REFUGIUM PARAVIT SUMMI TRIBUNALIS IUDEX CANDIDISSIMUS IOANNES NEPOMUCENUS SCHEPPEL.

PIVOVAR byl vystavěn r. 1808 z materiálu zbořeného kostela sv. Petra a r. 1843 po požáru zcela přestavěn.

Na náměstí u kašny stojí STATUE P. MARIE. Původně byla u vchodu kostelního, po požáru r. 1843 přenesena blíže k pivovaru a posta-

*) V historickém museu města Plzně jest uložena cechovní f e r u l e Kladrubská z XVIII. století.

vena na nový sokl, r. 1853 znovu opravena a dána na nyníjší místo. Na dvou schodech stojí dvojitý stylobat, spodní původní, s širokou římsou, vrchní novější a užší; dřík čtyřboký s reliéfy nástrojů umučení po celé ploše: kalich, meč, žebřík, kleště s kladivem, konvice, veraikon, halapartna a ježek, provaz a kostky, kohout na sloupu, metla a dutky, pochodeň, košile, houba a kopí, trnová koruna a kříž. Vyřelhu stojí socha P. Marie s mečem v prsou, rukama sepjatýma a hvězdami kol hlavy. Na spodním stylobatu monogram IHS, tři hřeby, kladivo a lžice zednická a písmena: M Z A Z. Na druhé straně prázdný výklenek a rytý nápis:

Ao 1701.
 Mit Allen Trost Hier
 Ewig Segne,
 Zur Einigkeit: Iesu
 Treu, Lieb, Ehr,
 Regne. (Obr. 65.)

U cesty do Stříbra vedoucí KAPLE P. MARIE, barokní, z 1. pol. XVIII. století. V pudorysu čtyřboká, se segmentovým závěrem a vyhloubenými nárožími, krytá taškovou valbou. Stěny hladké, s několika lisenami a těžkým okapem. Průčelí s polokruhovým portálem, nad ním prázdný výklenek a trojúhelný štítek v římsoví; nad okapem atika s pískovcovou pyramidou a kulí. Po stranách oválná okénka. Uvnitř kupole s bezcennou malbou zobrazující korunování P. Marie a malovaný baldachýn nad oltářním výklenkem se soškou Kladrubské Madonny. Po stranách ve výklencích sošky sv. Václava a Víta. Nade dveřmi tepaný železný světlík z plastického listoví ve voluty zatočeného.

Na cestě do Brodu vedoucí KAPLIČKA P. MARIE zděná, valeně sklenutá, s polokruhovým závěrem a předsíňkou, na dvou hranolových pilířích polokruhy otevřenou a plackou sklenutou. V předu prolhnutý štítek s nikou. 2. pol. XVIII. nebo poč. XIX. století.

Na konci ulice k mlýnu (Mühlhöffener Gasse) pískovcový KŘÍŽ, postavený prý na památku požáru r. 1711.



Obr. 65. Kladruby. Statue P. Marie na náměstí.

KLÁŠTER BENEDIKTINSKÝ S KOSTELEM NANEBEVZETÍ P. MARIE.

Archivalia: Listiny klášterní z let 1404—1719 v e. k. univ. bibl. v Praze. (Jungmann, Historie VI., č. 431 a Dr. A. Schubert, Urkunden-Regesten der aufgeh. Klöster Böhmens (1901) 74—7, 248.) V archivu Broumovského kláštera rukopis Chronologia seu ortus et progressus monasterii Cladrubensis.*) Na faře v Damnově nekrolog klášterní ze XVI. století a rukopis s tit. Sex saeculorum Ilias seu Memorabilia coenobii Benedictino-Cladrubiensis (až do r. 1761 dovedeno opatem Mik. Sexstetterem).

Literatura: C. Rob. Köpl, Abtei Kladrau. (Pilsen 1863); W. Mayer, Die Marienkirche des ehem. Benediktinerstiftes Kladrau (Mies 1894); Mitt. des Ver. G. D. in Böhmen XXXVI., 428, XXXIX., 356; Mitt. Zentral-Komm. I., 245 XVII., Neue Folge IV. a V.; Pam. Arch. XXIII., 121; Method 1881, 39, 1895, 85; Grueber, Die Kunst des Mittelalters I., 26; Atlas kirchl. Denkmäler des Mittelalters im österr. Kaiserstaate (Wien 1872) tab. 91. č. 10.; Braniš, Dějiny umění I., 57; Neuwirth, Gesch. der christl. Kunst 71; Lehner, Dějiny I., 72, II., 293; Scherber, Beitr. zur Gesch. der Familie Dienzenhofer 39, 48; G. Schmidt, Grabplatten l. c. 1905, č. 660—662 a 1906, č. 716—720; W. Mayer v Neuer Prager Kalender 1891; A. Sedláček, Histor. slovník 410.

Na tit. listě VI. dílu Sommerovy Topografie rytina Rybičkova dle C. Würbse. U Köpla rytina M. Körnera dle předlohy z roku 1774., neobratné. Západní průčelí chrámu v Světem čes. letem č. 491.

I. Dějiny kláštera.

Založení kláštera Svatoplukem spadá do r. 1108 (dle pověsti byl Svatopluk již r. 1109 v kostele klášterním pohřben), ale listina zakládací dána a klášter vysazen teprve Vladislavem r. 1115. Založen kostel P. Marie a Vladislav tu pochován r. 1125. Není známo, z kterého kláštera událo se osazení, ale později pokoušeli se po třikráte o získání Kladrub mniši z kláštera Zwiefalten a to dvakráte marně. Tehdy nebyl vystavěn klášter s kostelem úplně, a teprve svěcení r. 1233 za opata Reinhera**) v přítomnosti Václava I. vykonané (dle Lehnera druhé svěcení, po přestavbě) je datem dokončení staveb klášterních. Klášter vzrůstal až do války husitských neustále, takže mu ve XIV. století patřilo město Kladruby, dva městyse, 3 proboštství a 128 vesnic,***) Za opata Martina Bubna Žizka r. 1421 přitáhl do Plzeňska; mniši utekli se do Bavor do Řezna a klášter po krátké obraně dobyt a odevzdán Petru Zmrzlikovi ze Svojšína. Ale klášter byl brzo z moci husitské vybaven a za čas, za opata Jana (1486—1504), přikročeno k opravě kostela. Z té doby víme, že měl kostel

*) Kronikář Zbraslavský (Fontes rerum bohém. VIII., 107 a zvl. otisk) měl ještě před sebou rukopis starší kroniky kladrubské.

**) Z téhož roku jest zachována nejstarší pečeť opata a konventu na listině z dvorním e. k. archivu ve Vídni (Mitt. Ver. Gesch. D. in B. XII., 72.).

***). Jak rychle však se klášter ke konci XIV. stol. zadlužil, vidíme ze zprávy, že opat Werner prosí r. 1399 krále Václava, aby směl prodati stříbrnou monstranci a pouklý zvon na úhradu dluhů.

vedle hlavního sedm oltářů: P. Marie, sv. Apolináře, 14 pomocníku, sv. apoštolu, Petra a Pavla, Anny, Šebestiána a sv. Kříže a kapli Všech svatých [od r. 1238 zmín.] s 3 oltáři: P. Marie, sv. Uršuly a Benedikta; snad jest tato bývalá kaple nyní hrobka knížecí na jižní straně kostela. V ten čas také daroval kostelu Jindřich ze Švamberka a na Zvíkově ornát (Č. Mus., roč. 81, 225). Vysvěcení kostela vykonal r. 1504 biskup svätící Peter von Krafft z Řezna. R. 1526 odkázal Vilém soukeník v Plzni 30 kop na tabulový oltář do kaple Všech Svatých (Strnad, Listář II., 755.) Klášterní budovy byly opraveny až za opata Jana IV. r. 1547, ale brzo na to utrpěly nových škod r. 1557 od franckých vojáků a r. 1590 vyhořely do základu. Tehdejší opat Vít Hiffel*) záhy dovedl klášter znovuzřídití a také kostel opatřil novým zvonem, kalichy a drahými paramenty. R. 1620 vyplněn klášter německým vojskem a 1645 a 1648 též poškozen značně. Po těchto nehodách se klášter přízní panovníku zase vzmohl, ale majetku a slávy ze XIV. stol. nedosáhl již nikdy. R. 1653 byl otevřen hrob Vladislavův a ostatky přeneseny do nového hrobu u oltáře sv. Kříže; provedl to opat Matěj Romanus Platzner, jenž do r. 1680 zřídil novou sakristii s hrobkou**) a již r. 1664 přistoupil k přestavbě starého konventu (nynějšího opatství), jenž od požáru r. 1590 částečně byl v zřícenině, a zdvihl na rozích hranaté věže; dokončení stavby provedl až nástupce jeho Celestin Mendl do r. 1670.***) Za opata Tobiáše Hohmanna (1689 až 1707) vážil kostelní poklad 148 liber stříbra.

Úplnou přestavbu klášterního chrámu provedl opat Maurus Finzgut, (1701—1729), neobyčejně energický a pilný. Stavba padá do let 1712—1726 a byla provedena dle návrhů architekta *Giov. Santiniho* z Prahy. Malby nástěnné provedl do roku 1726 *Kosmas Damian Assam* z Mnichova. †) Kámen se lámal v Chotíkovských lomech (ročně za 60 zl.). Náklad celkový asi 150.000 zl., za některé práce, na něž účty vystavené zbyly v archivu, dáno: architekt 13.000, kameníci 17.000, sochař 1150, štafir 4000, varhanář v Lokti 4150, zlacení koruny a měď 1800 zl. Základní kámen položen dne 3. června r. 1712 v severozápadním rohu průčelí lodního; chór uzavřen zatímní zdí. Ačkoliv pracovali z počátku jen 4 zedníci, bylo západní průčelí již r. 1716 hotovo a nad portálem dne 14. srpna postavena do výklenku socha P. Marie. Pak sneseny věže, které stály na koncích (nebo spíše v koutech mezi chorem a lodí) příčné lodí a měly zděné jehlanové střechy, a vztýčena kupole. Pak přenesen pod kupoli dne 14. ledna r. 1718 hlavní oltář a počalo bourání absid. Do r. 1726 bylo nové kněžiště

*) Za jeho mládí byl nalezen v zazděné skrýši zlatý oltář s drahokamy, monstrance, opatská hůl a infule s pokladnicí, schované asi před válkou.

**) První v ní pochován dne 4./2. 1680 P. Martin Damiani z Prahy. Také laikové, klášteru blízcí, tu byli pochováváni, ku př. medicus Dr. Joh. Zeidler († 1775); chronogram na jeho rakvi viz u G. Schmidta, Eine Mieser Kronik, 66.

***) Při pokrývání a natírání střechy na jihozápad. věži spadli a zabili se klempíř z Plzně a malíř (laik) *Prokop Wersch* z Tachova.

†) Po skončení prací přijal jej opat i s chotí do bratrstva klášterního, začež se odvděčil malíř věnováním zlaceného kalichu pro kostel.

dokonceno a 15. září postavena socha P. Marie na nový hlavní oltář, načež dne 15. prosince kostel slavnostně vysvěcen. Po čas stavby byly ponechány ostatky Vladislavovy v hrobce, načež r. 1728, dne 12. dubna, přeneseny pod mramorový náhrobek na evangelní stranu do kněžiště. Opat Maurus zamýšlel ještě za svého života novostavbu konventu,*) zejména když r. 1728 oheň strávil střechy opatství i starého konventu, ale vystavěna jen část. Za opata Josefa Siebra, jenž obdržel nádherný pontifikální ornát darem od hraběnky z Sinzendorfu v Plané, přivezeny r. 1731 z Prahy ostatky sv. Victoriana a Aurelie.***) Do kostela mimo to za něho pořízeno mnoho stříbrného náradí, mezi jiným 18 svícnu a zlatý kalich (3 lib. 12 lotů). Na novostavbě konventu, jejíž návrh se připisuje *Kiliánu Dienzenhoferovi* (Santini zemřel r. 1723 a proto asi Maurus vyhledal nového architekta), změnil Sieber půdorysné založení ve čtvercové; r. 1739 byla severní a jižní křídla hotova a 13. července sem uvedeni mniši. Za opata Amanda Streera (1756—1783) koupeno r. 1775 ze zrušené koleje Klementinské za 1800 zl. 100 obrazů, většinou Raabem malovanýh, 4 lokte do čtverce, a pověšeny v ambitech zatím zcela dohotoveného konventu; 33 kusů bylo ze života Kristova, 44 z příběhů apoštolských a 30 kusů ze života církevních otců. Do kostela postavil opat oltáře sv. Magdaleny a Scholastiky za 5200 zl. a sv. Viktoriana, Aurelia a Jucunda za 7000 zl. prací sochaře pražského *F. Eignera* v letech 1776—78. R. 1782 koupil opat ze zrušeného kláštera Chotěšovského nové lavice kapitulní za 50 zl. a postavil je do nového sálu kapitulního.

R. 1785 byl klášter zrušen a mniši, jichž tehdy bylo 50 kněží a 2 klerikové, jej opustili 7. dubna 1786; klášter měl panství Kladruby s 22 osadami, 7 dvory, 6 mlýny a hojnými lesy, panství Čeminy se 13 osadami, 5 dvory a 2 mlýny a panství Přeštice s 3 osadami, 3 dvory a mlýnem, dále 81.048 zl. na hotovosti, 177.334 zl. na kapitále a 8.902 zl. na dlužích; 26 křížů náprsních s drahokamy, řetízky a prsteny a stolní stříbro odhadnuto na 25.000 zl., kostelní stříbro (kalichy, monstrance, kříže, berly opatské, vše s drahokamy, emaily a perlami) a paramenta (136 ornátů, 10 infulí) oceněno na 44.500 zl.***) Kostel byl zavřen a jmění dáno náboženskému fondu. Nábytek a všecko zařízení jednak prodáno, jednak přeneseno jinam. Tak dány varhany menší do Skapců, dva oltáře a kazatelna z r. 1724 do Ošelína, oltář sv. Anny a sousoší Kalvarie do špitální kaple v Kladrubech (str. 97 a 100), velký zvon z konce XVI. století prodán r. 1795, neznámo kam, za 1020 zl., Raabovy obrazy za 300 zl. do kláštera ve Valdšasích r. 1795 (odkud se po jeho zrušení r. 1803 dostaly do Amberku),

*) Měl býti založen do trojúhelníku, ale zatím začata jen strana průčelní a dovedena do 1. patra. Zdá se, i že novostavba prelatury začata v této době, ale že pro nějakou neznámou příčinu zastavena.

***) Byly nesený ve veliké slávě v processí z města čtyřmi slavnostními branami do kostela a dány do oltářů v lodi.

****) B i l e k, Statky klášterů, 180.

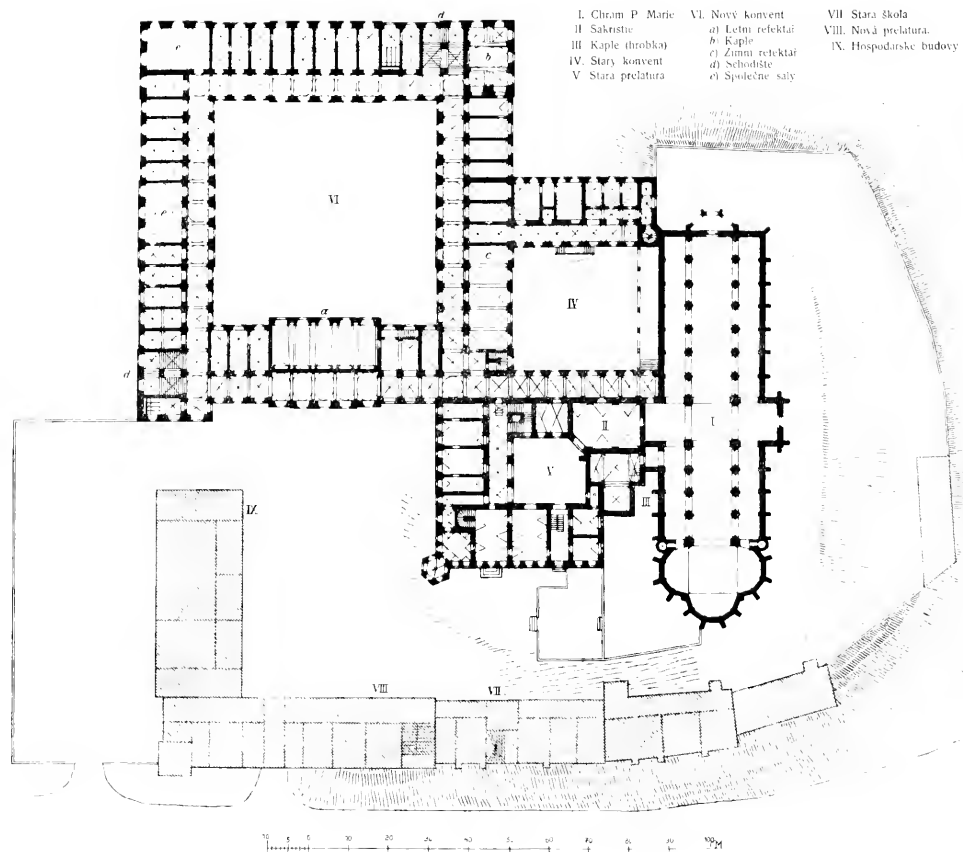

Tab. VI Kladruby. Púdorys kláštiera s kostelom a dvorom

lavice ze sálu kapituluního do synagogy v Nov. Sedlištích u Tachova. Archiv odevzdán do stát. archivu ve Vídni, knihovna*) z části do dvorní knihovny vídeňské a do univ. knihovny pražské, ale mnoho též ztraceno.

R. 1798 zřízena z konventu vojenská nemocnice a na čas přebývali tu také mniši trapisté, z Francie vyhnaní, v letech 1802—1818 byly tu kasárny. R. 1807 uhodilo do kupole, při čemž kříž na koruně byl rozpoltěn a blesk poškodil oltáře sv. Benedikta a Maura. R. 1815 zřízena při kostele expositura. R. 1818 proměněny kasárny v invalidovnu, ale již r. 1825 prodáno celé panství s klášteřem knížeti Alfredu Windischgrätzovi z Aremberka za 275.500 zl. R. 1843 při větru spadlo mnoho fiál na kostele a zničena krásná alej topolu od kláštera k městu. R. 1864 změněn klášter v pivovar, v letech 1874—86 přestavěna hrobka klášterní u kostela v knížecí. R. 1874 zřízena při kostele fara. R. 1876 shořely střechy na konventu a nahrazeny lepenkovými, r. 1908 vyhořela střecha od blesku nad sladovnou, ale kostel uchráněn.

II. Popis kláštera (zámku) s kostelem.

a) DISPOSICE BUDOV A JICH SLOHOVÝ RÁZ.

Klášteř jest situován na jih od města, na návrší nad říčkou Úhlavou, jež spadá k východu a severu dosti příkře do údolí, kdežto na jihu a západě přechází v plochý terrain (obr. 66.). Patří k části osady, mající jméno *G i b a c h t*; silnice Horšovotýnská a Plzeňská vede z města podél svahu východního ke klášteři a odtud dále k jihu a východu. Na nejvyšším bodě leží a silhouetou určuje chrám, jehož podélná strana severní je obrácena k městu a již dominuje kupole nad středem. K dojmu přispívá nejen mohutnost stavby, ale i krásná barva pískovcových kvádrů, z něhož je chrám zbudován a hojnost zeleně v pozadí i po stranách.

Kolem nynějšího nádvoří, k severu a východu stoupajícího, rozloženy jsou budovy různého stáří (tab. VI). Nejstarší část, kam asi také původní založení klášterní lze klásti, je *k o s t e l P a n n y M a r i e* a starý *k o n v e n t s p r e l a t u r o u*, na nichž dosud se v půdorysu jeví středověké založení. Časově jeví se nynější stav tak, že k pozdně románskému kostelu z počátku

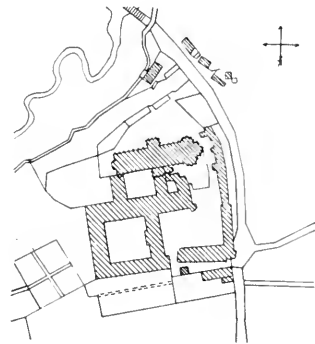

Obr. 66. Kladrubsý. Klášter. Celková dispozice.

*) Z rukopisů jsou tu dva latinské (Truhlář, Catal. codicum, čís. 2525 a 2801) a česká bible z XV. stol., pergam. a krásně iluminovaná, již daroval r. 1706 cis. rada J. Kr. Bořek klášteři. (Truhlář, Katal. čes. rkp. č. 29. Pam. arch. XIII., 362.) Na knihách je dvojí super-exlibris: v oválním kartušovém terči lilie, nad ním andělčí hlava, mitra a opatské berly, nahoře *A S A C* (Amandus Streer, abbas Cladr.), dole 1766 (J. E m l e r, Několik ex libris pražské univ. knihovny v Čas. Společ. přátel starož. čes. v Praze XV., 85, ill. 17, Ha: slik, Gesch. der Univ.-Bibl. 81).

XIII. st., na poč. XVIII. st. barokně v pseudogotických formách přestavěnému, přiléhá na jihu gotická, v XVII. a XIX. století přestavěná hrobka, sakristie, prelatura a starý konvent (z části odbouraný) z 3. čtvrti XVII. století. Tento komplex budov jest dokonale uzavřený a objímá dva dvory, rajský v konventu, jenž byl kdysi zahradou a nepravidelné nádvoří v prelaturě. K tomuto komplexu přiléhá na jihu ohromná kvadratura nového konventu z 1. pol. XVIII. století, obrácená průčelím k východu a na klesajícím terrainu položená; nedokončený risalit boční na fačádě východní a střední na fačádě severní nasvědčují, že starý konvent a prelatura měly být odbourány a s kostelem že měla konvent spojovati chodba, také z 1. pol. XVIII. st., tvořící pokračování ambitu ve východním křídle konventním. Nádvoří hlavní je konečně na východě ohraničeno novou, nedokončenou prelaturou z poč. XVIII. století, s hlavní branou klášterní, dvěma budovami podélnými ze XVII. století, v nichž bývala klášterní škola a budovou mladší (nyní schodiště); v pravém úhlu přiléhá k tomuto komplexu ještě budova stájí. Ostatní přístavby a úpravy, zejména na dvoře staré prelatury a nového konventu, pocházejí z adaptace na pivovar.

Kolem nového konventu na jihu a západě býval příkop, který je nyní částečně proměněn v zahradu; okolí kostela je upraveno v terassu a v novějším čase osázeno stromy. Budova školy podchlýcena na svahu mohutnými opěráky.

b) KOSTEL P. MARIE (farní).

1. Budova s přístavky (sakristií a hrobkou).

Románská, třílodní basilika s křížovou lodí a původně s dvěma věžemi na bočních této lodí, sgotisovaná v barokní době, zbavená věží, rozšířená o trojdílné kněžiště polygonální a opatřená kupolí nad křížením lodí. (Tab. VII.)

Z románských staveb mimo půdorys zbylo zdivo ve všech lodích i choru; pokud lze stopovati na nezakrytých částech, svědčí o románském původu zdiva jeho složení na sev. lodí z drobných, dobře vrstvených pískovcových kvádrů, nepravidelné vázání v barokní době přístavěných opěráků a rozšířených oken, zbytky původních kleneb křížových (bez žebér) nad postranními lodmi a konečně zachovaná část obloučkového podlímání se zubozemem na styku jižní bokové lodí s křížovou. Tato románská stavba měla asi tam, kde nyní končí chor, tři absidy jako zakončení lodí a na západním průčelí podle pravidelného systému byla asi o jedno klenbové pole delší.* Úprava pilířů lodních svědčí, že asi celý prostor byl překlenut křížově, což neodporuje době dokončení chrámu v 1. pol. XIII. stol. Jaké vlivy měla na kostel pozdější století, nelze stopovati, protože vše setřela přestavba Santiniova.

* Ne půdře bočních lodí dobře lze stopovati, jak se váže barokněgotické západní průčelí se starým zdivem.

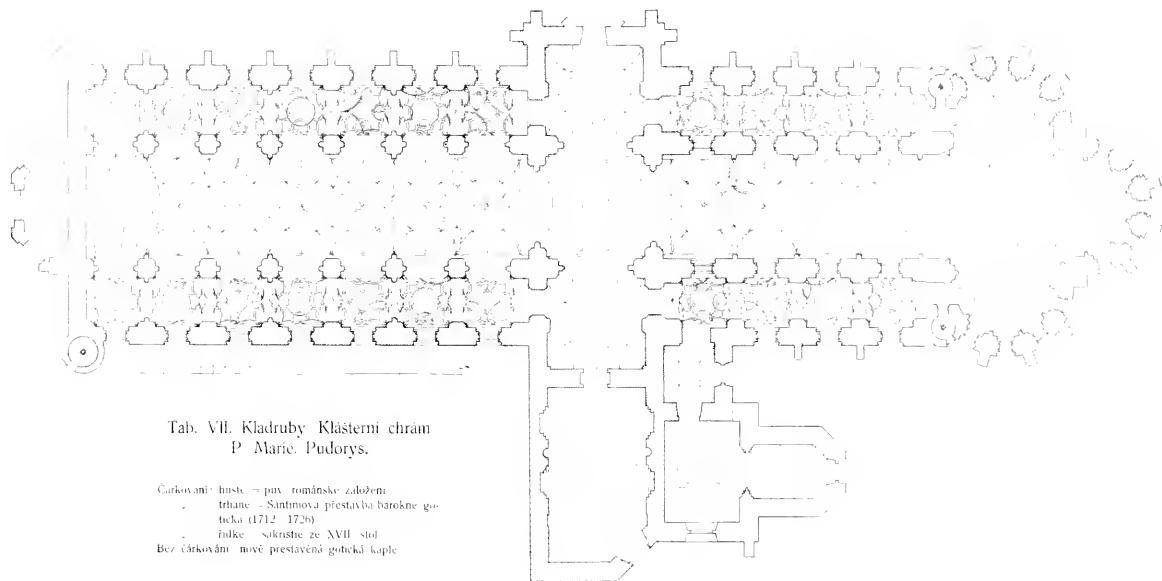



Obr. 67. Kladruby. Klasterní chrám P. Marie. Portál v příční lodi.

Barokní sgotisování chrámu změnilo zejména na zevnější charakter chrámu jako stavby románské, takže činí z dálky — mimo kupoli — dojem gotického díla. Přikomponování trojúhelného kněžiště, provedení opěrného systému všude — až na, zrakům ukrytou, část jižní lodi — a rozšíření oken v hrotitá je obratná fikce barokního dekorateura, provedení kupole pak a úprava vnitřku dílo pravého architekta, umělce.

n. jšek (ab. VIII.)

Stěny chrámu zvenčí jsou hladce přitesány; dole obíhá kolem celé budovy sokl bez profilu, v meziokní a na nárožích opěráky*) o jednom až třech ústupcích s vyžlabenými římsami a trojúhelnými štítky na kosině. Pod 90 hrotitými okny bez kružeb vyžlabené římsy; ostění buď jen skosená, nebo vyžlabena, někde ještě na hraně profilovaná. Hlavní římsa na postranních lodích prostě vyžlabena, na hlavní a kněžišti bohatěji profilována. Valby taškové. Na koncích bočních lodí na východě vyžděna schodiště vřetenová, s oválnými okénky; jich pokračování nad střechou bočních lodí vestaveno do koutů kněžiště a chru a prolomeno jediným hrotitým oknem zaskleným, s ochrannou sítí.

Západní průčelí má v přízemí v hlavní ose portál převýšený, hrotitý, profilovaný oblými články; před ním předsíní trojboká (z šestiúhelníka), valeně sklenutá a otevřená třemi hrotitými oblouky na hranolových pilířích, na nichž jsou lípány pilířky s fiálami; v bocích po stranách portálu vyklenky; svršek předsíně sešikmen, s plnou zděnou poprsnicí (v ní nový letopočet 1726), pod níž trčí dva lví chrličí. Do bočních lodí vedou po stranách portálu hrotitá okna; nad nimi vyžděny trojúhelné štíty s trojlístými otvory, přes ně od diagonálních, nárožních opěráků pnou se k hlavní lodi opěrné, ploché oblouky s visutými akanthy a fiálami. Nad předsínkou velké okno hrotité do hlavní lodi, po jeho stranách velké fiály s opěrnými oblouky a monogramy ze železa (MÆ a MR) ve vrcholu. Hlavní římsu prostupují od dola po stranách hlavní lodi postavené opěráky s fiálami; nad římsou hmotný nástavec s výklenkem hrotitým, na němž profilující pruty se prostupují a v němž stojí velká socha P. Marie se svatozáří; po stranách nástavce pilířky na koso postavené, spojené svrchu segmentovým obloukem s dekorací visutých akanthů; na oblouku na konsole stojí železný benediktinský kříž s počátečnými písmeny deví y; po stranách prolamovaná attika, na ní pilíře s fiálami, spojené plochými oblouky s dekorací akanthů.

Průčelí křížové lodi na sever jest opřeno na bocích opěráky, jež končí nad střechou ve fiály. V přízemí v ose portál (obr. 67.) s hrotitým, převýšeným obloukem, po jeho stranách diagonálně postavené pilíře s fiálami, spojené trojúhelným štítkem s dekorací visutých akanthů a

*) Pokud jsou zakryty střechami bočních lodí, jsou vyžděny z cihel.



Tab. VIII Kladruhy Klášterní chrám P. Marie. Pohled od severu



Obr. 68. Kladruhy. Klášterní chrám P. Marie. Kúpole

rytým nápisem: VT SVNT DETRVSII MAGNATES ARCE PRAGENSII ET SVPERA MATRIS DERVIT ARTE CAPVT (dvojnásobný chronogram dává 1618). Nad tím hrotitý výklenek se soškou P. Marie, protínající římsu pod širokým oknem, do lodi vedoucím, nad oknem štítek trojúhelný s čabrákou na dvou konsolách, na něm socha sv. Benedikta, k jehož podstavci se sbíhají ploché opěrné oblouky s visutými akanthy a fiálami.

Protější průčelí na jihu zakryto částečně přistavěnou sakristií, ale vyvrcholeno obdobně se severním.

K u p o l e osmiboká, do vrcholu 75 m, vystupuje nad křížením lodi ze slemene střešního,*) sужuje se ve štíhlu, osmibokou lucernu a končí měděnou a zlacenou knížecí korunou s křížem. Proti volným oknům tambouru (čtyři zkrácena střechami) stojí opěráky s fiálami, na něž příkře sbíhají od obou ostění okenních ploché oblouky s visutými akanthy; také v meziokní postaveny větší pilířky s fiálami. Okna hrotitá jsou profilována a orámována rámy s dekorací akanthu, jež vybíhají ve vimperky s liliovitou kytkou na vrcholu. Nad tambourem vystupuje plechem krytá hruškovitá kupole, přecházející v lucernu s úzkými okénky hrotitými, mezi nimiž na hranách stojí opěráky v drobné fiály končící a nad nimiž třetí úzké trojboké štítky s kytkou. Stříška prohnutých ploch ukončena je římsou profilovanou, na níž leží koruna. (Obr. 68.)

S a n k t u s o v á v í ž k a nad kněžištěm, plechem pobitá, má širší hranolový spodek, otevřenou lucernu s otvory barokně vykrojenými, opřenou volutovými opěráky na pilířích, a prohnutý stan, ukončený kulí a hvězdou na volutovém podnoží.

S a k r i s t i e zvenčí jeví se jen jedinou stěnou (sešikmeným nárožím jihovýchodním), obrácenou do dvora staré prelatury a prolomenou širokým, polokruhovým oknem; střecha na ní valbová, v přízemí z nádvoří několik otvorů do knížecího mausolea, pod sakristií sklenutého.

H r o b k a také ukazuje na nádvoří staré prelatury jedinou stěnu, jižní, opřenou původním gotickým opěrákem s trojnásobným soklem a římsou pod skoseným vrcholem. Okna nová, polekruhová. Polygonové kněžiště, pseudogotické, jest přístupno z menšího dvorku za prelaturou.

Vnitřek. (Tab. IX. a X.)

Celková délka ve světlosti 82 m, šířka 21 m, v křížové lodi 27 m. Výška 17 m, v bočních lodích 8 m, v kupoli 68 m.

K n ě ž í š t ě 15 m dl., s přílehlými dvěma kaplemi, má v půdorysu tvar trojlistu. Závěry polygonální, z pěti stran osmiúhelníka. Okna hrotitá,

*) Na pudě chrámové lze pozorovati její ohromné rozměry a opěrné zdivo nad čtyřmi pilíři základními, jímž prolomeny průchody z pudy nad hlavní lodi na jednu křížové lodi a kněžiště.



Tab. IX Kladruhy. Klášterní chrám P. Marie. Pohled k hlav. oltáři



Tab. X Kladruby. Klášterní chrám P. Marie. Pohled do hlavní lodi.

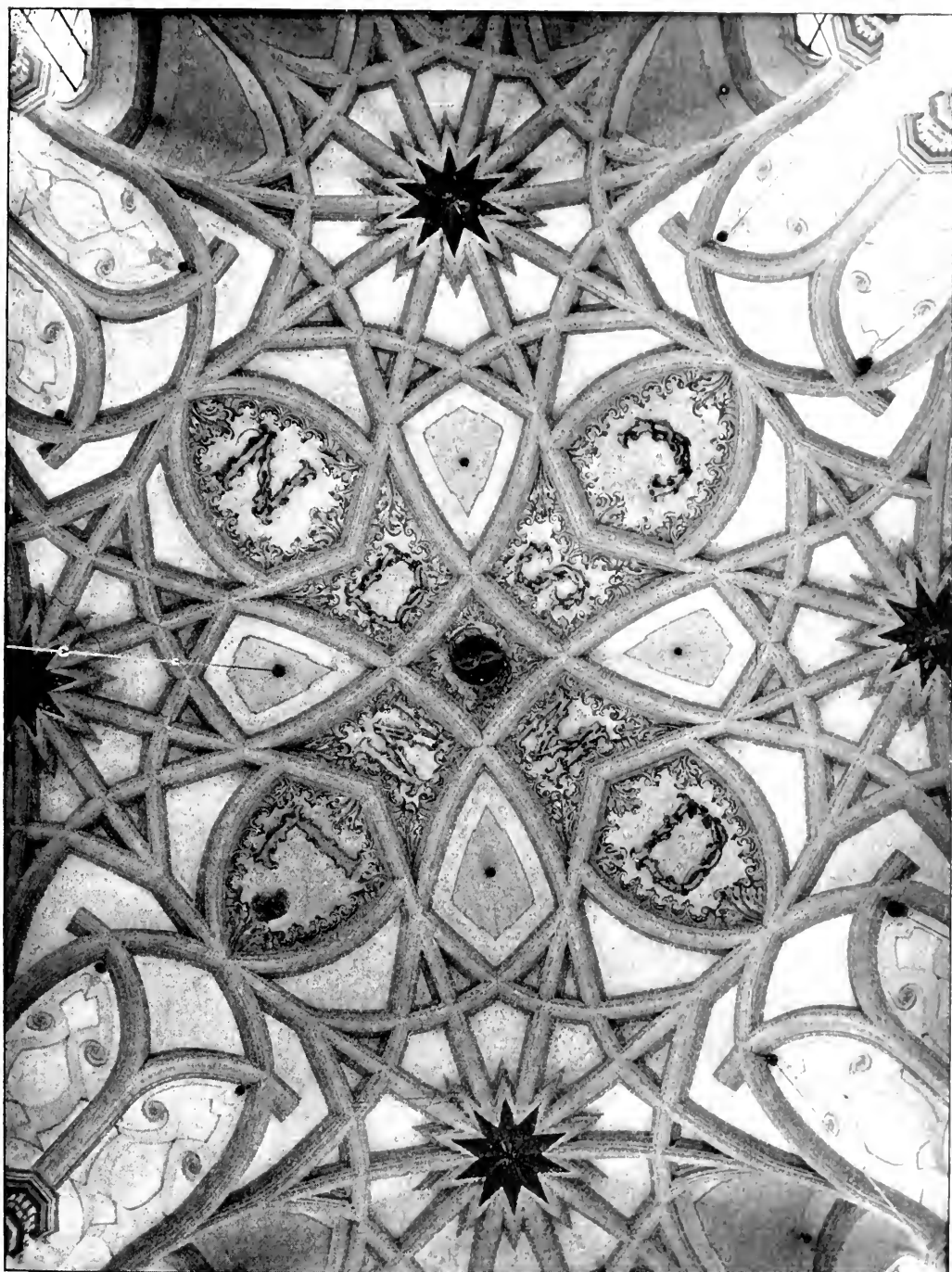

Obr. 69. Kladruby, Klášterní chrám P. Marie. Pohled na klenbu v křížisti.

ve dvou úrovních nad sebou*) (v kněžišti dvě zazděná), s hlubokým výžlabem na ostění a drobným profilem na zevnější hraně, lavice sešíkmeny; pod okny v dolní úrovni probíhá profilovaný kordon, v hořejší úrovni jsou jen úseky vyžlabené římsy.

Do obou kaplí vstaveny visuté *empory*, v půdorysu segmentem prohnuté a zalomené, valeně s výseči podklenuté; na klenbě dekorativní žebrovní drobného profilu, hvězdotivě se protínající, ve výplních mezi žebry palmetty s lilí. V meziokní sbíhají žebra až k zemi ve formě přípor s polygonálním soklem. Ballustráda dřevěná, pilířky dělená, výplně geometrické.

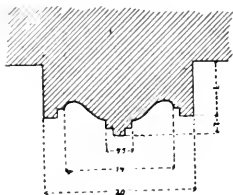
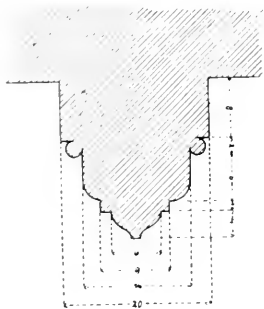

Obr. 70. Kladruby. Klášterní chrám P. Marie. Profily štukových žebor klenebních.

Klenba (obr. 69.) nad celou prostorou kněžiště a kaplí je valená s dekorativní žebrovní sítí, velice složitou, vyvinutou ze čtyř středů, označených hvězdotivými svorníky (v nich zlaté středy) a přecházející důmyslnou kresbou do klenební sítě choru; žebra se protínají ve tvarech hvězdotivých a mají bohatý profil (obr. 70.). V náběhu hlavních žebor na stěnu umístěny hlavice polygonální s výžlabem a píšťalami a od nich sbíhají k zemi profilované přípory s polygonálním soklem. Mezi žebory v cviklech ze štuky geometrické obrazce plošné a ve tvaru kříže umístěny kolem středu pásy akantových listů a lilí podél žebor a písmena devisy benediktinské, z listových motivů složená a řezaná ze dřeva(?):

D
M
CSSML
D
N

Chor, do něhož kněžiště přechází, je 22 m dl., o čtyřech polích klenebních, osvětlen s obou stran čtyřmi páry hrotitých oken, hluboce na ostění vyžlabených a otevřen do bočních lodí čtyřmi páry úzkých oblouků, na obou stranách vyžlabených; oblouky jsou částečně zazděny do výše chorových lavic. Z kněžiště pokračuje po celé délce choru kordon, pod okny úseky vyžlabené římsy. Klenba valená s žebrovní sítí, tvořící osmiúhelníky, kruhové a jiné geometrické tvary, bez svorníků; v meziokní a na koncích choru sdružené hlavice, podobné oněm v kněžišti, ale plošší a širší, pod nimi sbíhají neprofilované přípory do výše chorových lavic a jsou zachyceny konsolou.

Příčná loď, 27 m dl., skládá se ze čtvercového středu s kupolí a čtvercových dvou ramen. Střed, 9-6 m do čtverce, tvoří čtyři pilíře, sdružené čtyřboké hranoly 4 m široké, se společným soklem neprofilovaným

*) Barokní citění proti vysokým oknům gotickým.

a společnou hlavici z páskovitých říms a profilujících článků. Pilíře nesou široké pásy klenební, hladké, na nichž vystupují skosená, padná žebra, nesená příporami polygonálními, se společným soklem a hlavici jako v kně-

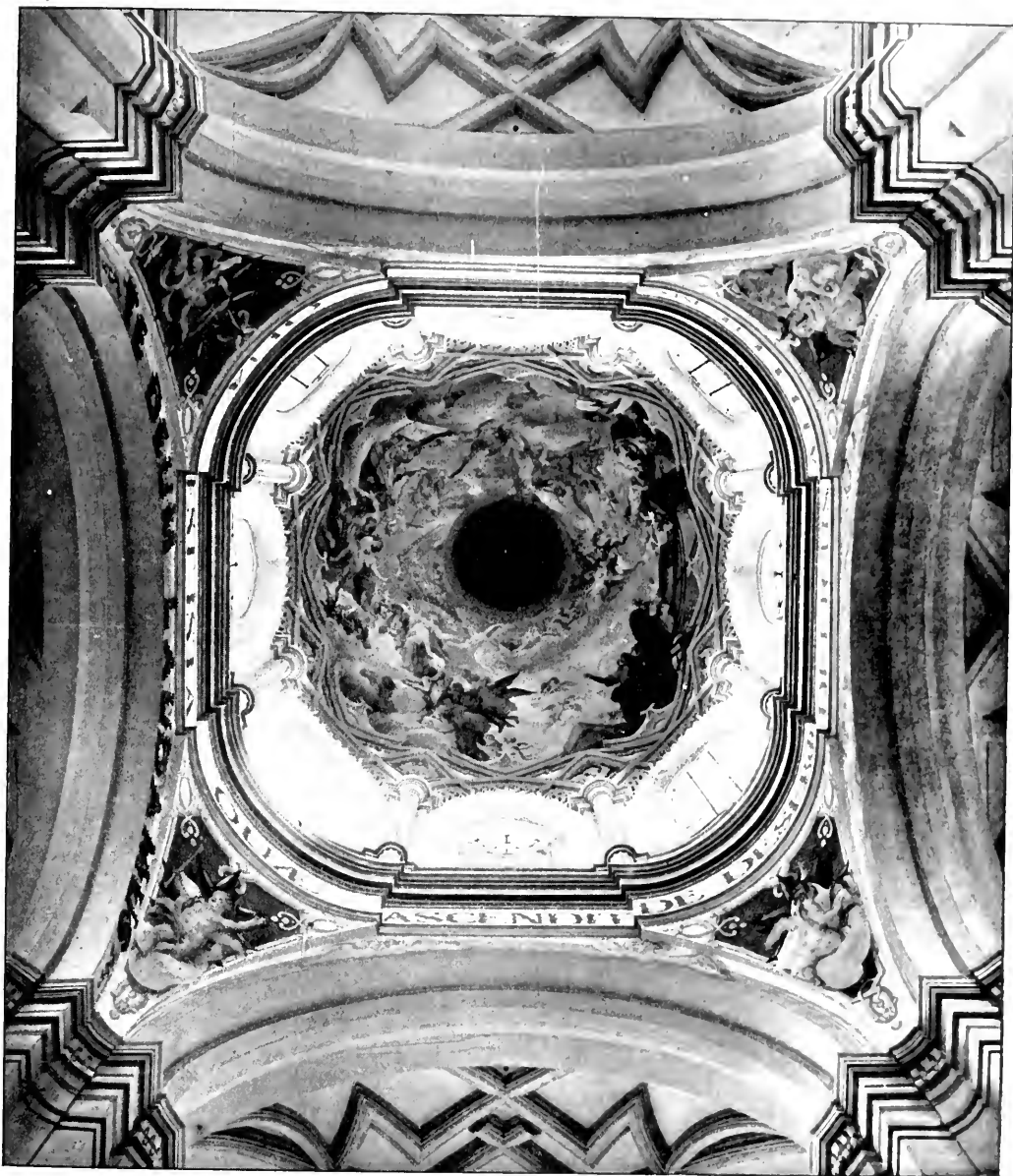

obr. 71. Klášterní chrám P. Marie, Pohled do kupole nad křesťanskou kryptou.

žišti. Na pendantivech a těchto pásech vyvinuje se kupole (obr. 71.) v nejnižší partii čtyřboká se skulacenými rohy a římsou, do osmihranu zalomenou, ukončená; nad římsou klene se vlastní kupole, osmi okny hrotitými proložená, mezi nimiž stojí polosloupky s pilastry sdružené, kanelované.

s římsovitou hlavicí; nad tím přechod k lucerně tvoří žebroví profilované, řadou akanthlu na hranách ověšené, tvořící kosočtverečné a jiné geometrické tvary; lucerna kruhová, krytá kupolí a osvětlena osmi hrotitými okny a členěna na spodním otvoru římsovým a vlysem. V pendantivech obnovené malby andílku s emblemy v rukou, ve vlysu kupole nápis: QUÆ EST ISTA QUÆ ASCENDIT DE DESERTO DELICUS AFFLUENS cant 8. V. 5. Ve výplních sítě žebrové hlavy andílčí ze štuku. Na klenbě kupole fresko.

Obě ramena příčné lodi mají po třech vysokých oknech hrotitých s výžlabem a sešikmenou lavicí; pod okny obíhá kordon a v rozích stojí přípory, stejně jako v kněžišti a nesoucí žebrovou síť na valené klenbě, podobné kresby jako v hlavní lodi. Z ramene jižního vedou dva portálky. Do sakristie pravoúhlý, s vyplněnými kouty, pískovcem orámovaný, z 2. pol. XVII. století; na dubových dveřích nahoře kartuše s lilí, ve výplních relief sv. Benedikta a Scholastiky, dole hlavy andílčí a ovocný dekor. Do spojovací chodby k novému konventu podobný prostší, s lištovanými dveřmi, z 1. pol. XVIII. stol.

Hlavní loď 10 m šir. a 35·4 m dl., o sedmi klenebních polích, má sedm párů hrotitých oken, pod nimiž úseky vyžlabené římsy, a jedno široké a vyšší v západní stěně. Sedm párů polokruhových oblouků, sklenutých na hranolové pilíře, na hraně skosené, s neprofilovaným soklem a římsovitou hlavicí, otvírá se do bočních lodí; na vnitřní straně oblouku vystupují hranolová žebra pásová a podpírána jsou k pilířům přistavenými polosloupky s polygonovitou hlavicí a soklem. Klenba obdobná klenbě v choru, přípory střídavě*) sbíhají až k zemi po pilířích nebo jsou zachyceny v náběhu lodních oblouků konsolami. Hudební kůr podklenut plackovou klenbou s dekorací žebrové sítě, poprsnice nesena plochým segmentovým obloukem, ballustráda dřevěná, složená z hvězdotvých tvaru a zlacenými festony z růží zdobená.

Boční lodi, o poloviční výšce a šířce jako hlavní loď, přiléhají na hlavní loď i chor a vyústují do příčné lodi i kněžiště segmentovým obloukem, v náběhu ořímsovaným, na jehož vnitřní straně nesou baňaté konsoly hmotný pás žebrový. Lodi jsou osvětleny stejnými okny hrotitými, s výžlabem na ostění a sešikmenou lavicí, a otevřeny oblouky do hlavní lodi volnými, do choru v dolní partii do výše chorových lavic zazděnými; v čelných zdech na západě po hrotitém okně. Klenba placková, s dekorativní sítí žebrovou, střídavě do kruhu a kosočtverce komponovanou. Pole klenební dělena širokými pásy příčnými, jež spočívají u choru na konsolách polygonálních, s vydutým spodkem, u hlavní lodi na plných příporách oblých s polygonovitou hlavicí a soklem. Žebra klenební sbíhají na nástěnné pilastry dvojího druhu, s římsovitou hlavicí (obr. 72.).

*) Motiv románský.



Obr. 72. Kladruhy, Klášterní chrám P. Marie. Pohled do levé boční lodi.

V dlažbě kostelní z desek pískovcových zapuštěny na středech tři polygonů kněžiště a v křížové lodi pod kupolí h v ě z d í c e z červeného a tmavošedého mramoru a vyloženy mosazí.

V kněžišti před hlavním oltářem v dlažbě k á m e n na otvoru do hrobky, z červeného mramoru, s mosaznými kotouči v rozích.

Sakristie jest v půdorysu obdélná, se skoseným rohem jiho-východním, v němž prolomeno veliké polokruhové okno. Vchody sem z křížové lodi a ze spojovací chodby k novému konventu (nyní zazděný). Klenba barokní, valená s výseči ve dvou polích; pod cípy lunett římsovitě pilastry a v nich výklenky s mušlovitými konchami. Výklenky u dveří a pro skříně profilovány a opatřeny klenáky. V dlažbě kruhový otvor se silnou skleněnou deskou, vedoucí do hrobky.

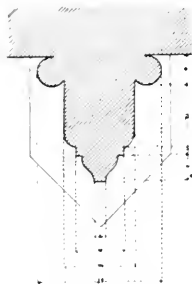

Obr. 73. Kladruby. Kláštr chrám. Profil triumf. oblouku v hrobce.

Hrobka byla původně asi kaple, v gotické době při kostele založená. Na plánu z doby před r. 1864 (viz tab. VII.) zachován stav před úpravou v letech 1874 až 1886: závěr kněžiště byl pravoúhlý, v čtvercové lodi vedly těsně u nynějšího vchodu schody do hrobky, tehdy klášterní a při kněžišti na jihu byla oratoř.

Z nynějšího stavu nelze již seznati, jsou-li profilování hrotitého oblouku triumfálního (obr. 73.) dvěma výžlabky a hruškou a válcovité přípory v koutech u tohoto oblouku, prostupující barokní klenbu, původní zbytky gotické nebo je-li nutno i tyto přičísti na vrub barokně gotické úpravě. Nesporně nový jest pětiboký závěr kněžiště s polokruhovým oknem, podobná okna v lodi, schodiště do hrobky se zábradlím, nyní do středu lodi posunuté, oltář a ostatní zařízení. Z doby barokní pochází klenba valená s lunettami v kněžišti, valená dvě pole v lodi a sklenutí hrobky pod zemí.

Mezi hrobkou a jižní boční lodí zřízena obdélná p ř e d s í ň, obdobná s posledním polem klenebním v lodi, osvětlená z východu hrotitým oknem a sklenutá plackou s žebrovou dekorací do ellipsy komponovanou. Oblouk sem vedoucí shodný s oblouky v boční lodi. Portál do hrobky hrotitý, převýšený, s pískovcovým rámem, nad ním oslím obloukem vypjatá římsa s visutými akanthy. Dvěře zdobeny páskovou intarsií (dub a ořech), světlík tvořen z intarsovaných a po způsobu kružby proplétaných lišten.

2. Výzdoba a vnitřní zařízení.

V kupoli a zo nástěnných plochách pod okny v chóru a hlavní lodi po obou stranách v prostých, profilovaných a zlacených, štukových rámech cykls freskových obrazů, jehož základní myšlenku tvoří oslava Boha v rozličných fasích a v různých formách výrazu a život P. Marie; obrazy připisují se bratřím Assamum, Cosmu Damiánovi a Petrovi,*) jsou dosud nepřemalované, ale velice vybledly a místy ovětraly.

*) M. Hahn, Künstlerfamilie Assam. (München 1896.)

Postup jich je následující: (na levé stěně) 1. Klanění apoštolu. Kolem kříže z hrubých trámů sbitého a dvěma palmami zdobeného stojí volně skupení apoštolové, nesouce každý nástroj svého umučení a ve středu majíce Petra a Pavla. Nad výjevem září v plápolu světla monogram IHS.

2. Adam v ráji, obklopen stvořeními starého světa, stojí v bujně krajině, nad níž se klene modrá, hvězduatá obloha. Buh Otec vznáší se na obláčku v kruhu andělů a rozmlouvá s Adamem.

3. Klanění andělů. Nahoře uprostřed ve světelném kotouči, jehož střed tvoří věnec hlav andělů, pláne monogram, po stranách vznášejí se andělé prozpěvující chválu Hospodinu; v popředí uprostřed anděl s kaditelníci a knihou (v ní na otevřeném listě zlatě napsáno třikrát SANCTVS), v pravo archanděl se zrcadlem, v němž se obráží zářící oko Boží.

4. Starý a Nový zákon. Nahoře v oblacích anděly nesený Hospodin, kolem něhož planou hvězdy; v levo v předu oltář, před nímž stoupá dým oběti, vzadu za ním bělovousý stařec v oděvu kněžském a s obětní mísou v pravici, vedle něho klečí muž držící levicí beránka a pravicí nůž; v předu v pravo tři postavy: kněz zdvihá hostii, jiný mává kaditelníci a vedle v modlitbu pohřížený král, vedle něhož leží na zemi žezlo, koruna, plášť a zlaté rouno.

(Na pravé stěně:) 5. Klanění všech rodů. Mojžíš na hoře Sinajské s deskami úmluvy; nahoře Hospodin obklopený anděly s žezlem v levici a s pravicí pozdvíženou. Na zemi leží desky úmluvy, Mojžíš se modlí se sepjatýma rukama a kleče, vedle něho proroci (Eliáš), patriarchové (Melchisedech) a králové (David).

6. Klanění všech stavů. V krajině na vrcholu hory symbol církve, beránek s červeným praporkem a bílým křížem, krvácející z boků; krev kane po hoře, kolem níž mraky táhnou, a barví dole na zemi rozprostřenou korouhev víry, již rozhrnul obrněný bojovník Kristův. Alejí palem přicházejí v levo různí mučedníci se svatým Vavřincem v čele (také svatý Václav je mezi nimi), mávajíce palmovými ratolestmi a vzrušení. V pozadí blahoslavení.

7. Klanění všech národů. Mramorová síň sloupová s balustrádou obíhající ve výši prvního patra; tři otevřené brány vedou dovnitř. V pravo v předu, ve výklenku sloupy obstaveném, sedí na bílém trůně bílá postava s holubičí na pravém koleně; před trůnem na polštáři papežská tiara. Zde klečí královna, kolem níž se skupili: Turek s turbanem, černoš s bílým pštosím perem ve vlasech a pestrobarevným pásem z peří, jiný Orientálec a konečně mladý muž v oděvu pážete s dvojhlavým orlem na plášti. V pravo ve předu dvě mladistvé klečící postavy, z nichž jedna drží hudební nástroj a druhá otevřenou knihu a taktovku. (Pravou polovicí obrazu jde silná trhlina.)

8. Poslední soud. Na duze stoupá, anděly obklopen, Bůh Ježíši vstříc, aby mu předal žezlo. Spasitel, oblečený v bílý, zlatými věnečky vyšitý šat, shlíží k zemi, za ním stoupají postavy nesoucí kříž opletený palmami a věnci myrtoými. V předu troubí dva andělci, v levém rohu přechá poražený ďábel.

V lodi korresponduje v obdobných polích podokenních 12 obrazů cyklu ze života P. Marie, ježz dovršuje apotheosa Mariina v kupoli.

(Na levé stěně:) 1. Archanděl vyhlání s plamenným mečem prarodiče z ráje, ale současně již objevuje se v nebi P. Maria přímluvkyně; v pravo klečící patriarcha, v levo modlící se žena, v pozadí stádo ovcí.

2. Madonna s Jesulátkem na rukou stojí na zeměkouli, u nohou drak.

3. V chrámě odhrnuje velekněz oponu, za níž se tlačí v před andělci, ve výklenku klečící děti se svícemi v rukou, v levo za balustrádou andělci. Před výklenkem Maria jako dítě, s věnečkem hvězd kolem hlavy, za ní dva andělé se svícny. V pravo v popředí na stupních stařec a stařena, nejbliže diváku žena s knihou a košem.

4. Narození P. Marie. Sv. Anna sedí na křesle pod baldachýnem a drží v natažených rukou dítě, s jehož hlavičky mladá žena zdvihá pleny. V levo sedí jiná žena, dále sedí o hůl se opírající stařec, shlížející k dítěti; ve středu anděl s lilí v ruce, v předu kovová mísa, nahoře v pozadí v světlém kruhu mariánský monogram, nad ním holubice.

5. Zasnoubení P. Marie s Josefem. V chrámě vyměňují u oltáře Josef, držící hul lilí zdobenou, a Marie před veleknězem prsteny. Velekněz žehná, nad párem poletuje holubice. Nahoře v levém rohu tři andělé. V pravo i v levo od bohaté architektury slavnostně osvětleného oltáře skupiny mužů a žen, z nichž jeden nese v klíně květiny.

6. Zvěstování P. Marie. Archanděl Gabriel přichází s lilí v ruce a nesen na obláčku andílky do síně, kde Maria, s otevřenou knihou v levici, přijímá poselství. Nahoře vznášejí se andělci.

(Na pravé stěně:) 7. Navštívení P. Marie. Marie přichází, slezší s osla, ježz drží služka, k tetě Alžbětě; stojí s holí v ruce na schodech domu, kde ji vítá u dveří Zachariáš a Alžběta se kloní k Marii, chtějíc jí ruku políbiti. V pozadí ideální stavba.

8. Narození Páně. Sv. Josef rozkládá slámu v jeslích, Marie zdvihá Jesulátko, nahoře Bůh Otec s větví v levici a křížem v pravici, kolem andělé. V pravo v pozadí vzbuzení pastevci, jimž anděl zvěstuje narození, u jeslí vul.

9. Obětování. Starý velekněz drží Ježíška a vzhlíží k nebi, na stupních oltáře klečí Marie se svící v rukou, v pravo klečí Josef a obětuje holubici a minci, již vkládá do pokladny. Za ním dvě ženy s košíkem, za Marií stojí starší žena s brašnou, v předu v pravém rohu vybírá žena holubice z košíku, v pozadí pod stavbou chrámovou jiná matka s dítětem. Z urny ve tvaru svícnu stoupá dým, nahoře se vznášejí andělé.

10. Útěk do Egypta. Pod palmami sedí na stupních mezi trosky sloupců Marie s dítětem, v levo hraje anděl na loutnu, svrchu vedle Marie klečící anděl, na obláčku v pravo dvě hlavičky. Josef, stojí v popředí, opřen o meška, v pozadí krajina tropická.

11. Maria pod křížem s mečem v srdci, s něhož vlají krvavé plátěné pruhy, objímá děcko pravicí a levicí drží tělo synovo, položené na desce náhrobní. V levo v pozadí Jerusalems. V pravo nahore krvavé slunce, kolem létají andělci nesoucí veraikon a nástroje umučení, malý andělek pláče hoře.

12. Smrt Mariina. Pod zeleným baldachýnem leží na loži Maria s očima k nebi obrácenými a se svíci v pravici. Apoštolové truchlíci, z nichž jeden drží kaditelnici, obklopují umírající a loučí se s ní.

Ukončení cyklu a zároveň apotheosu života tvoří obraz nanebevzetí P. Marie v kupoli. Anděly provázená přichází P. Maria s věncem hvězd na skrání do nebe. Ježíš kráčí jí v ústrety, aby jí předal žezla vlády. Skupina andělů nese vítězný kříž (částečně malovaný, částečně plasticky nánášený a trčící do prostoru kupole) za ním. V lucerně umístěna Trojice Boží, ponořená pro žluté sklo v oknech do zlatového tonu.

V obou ramenech křížové lodi jsou na čelních stěnách namalovány výjevy, k řádovým světcům se vztalující, mnohem slabší malby z pol. XVIII. století. Nad severním vchodem znázorněno pokušení sv. Benedikta: Dole v levo personifikovaná cnost v postavě panny s lilí v ruce a se sklopenými zraky, jdoucí mezi keři růží po stezce. Nahore na návrší sv. Benedikt, nahý v trní ležící, maje zrak obrácen na kříž v pravo stojící. V pravo od toho sv. Benedikt v jeskyni před sloupcovou stavbou sedící a v knize čtoucí. Na skalisku sedí anděl s palmou v pravici, drže levicí na bochníku chleba. Za ním stojí džbán. Shora spouští se skaliska laik řádový v košíku na provaze sv. Benediktu potravu do jeskyně. V pozadí ďábel u stromu, symbol pokušení.

Na čelní zdi v pravém rameni: Nebeský Jerusalems. Na výšině v předu mezi palmami břeh jezera, na jezeře ve člunu námořníci; v levo vedou od sloupcové stavby tři kamenné schody k vodě, kde stojí prázdný člun s vesly. Od budovy přichází na obláčku anděl strážce veda mladíka (sv. Maura) a ukazuje mu rukou k návrší; za těmito postavami před ideální budovou na posteli koruny a jiné odznaky moci královské; v předu v levo leží na zemi loutna, nádoba hliněná a otevřená kniha; v pravo kvádrová stavba s květináčem na římsě a dolů splývajícím révořím. Sv. Benedikt vyhlédá z okna, drží v levici knihu a pravicí kyne sv. Mauru, jenž zachraňuje do vody spadlého sv. Placidia a kráčí pevně vře po vodě k němu.

Z doby před Santionovou přestavbou kostela zbylo jen několik kusů nábytku v sakristii a také po přestavbě až do zrušení kláštera pořízena již malá část vnitřního zařízení, takže celkový ráz (mimo fresky) i ve vnitřním zařízení udávají barokně gotické kusy. Jsou právě jako archi-

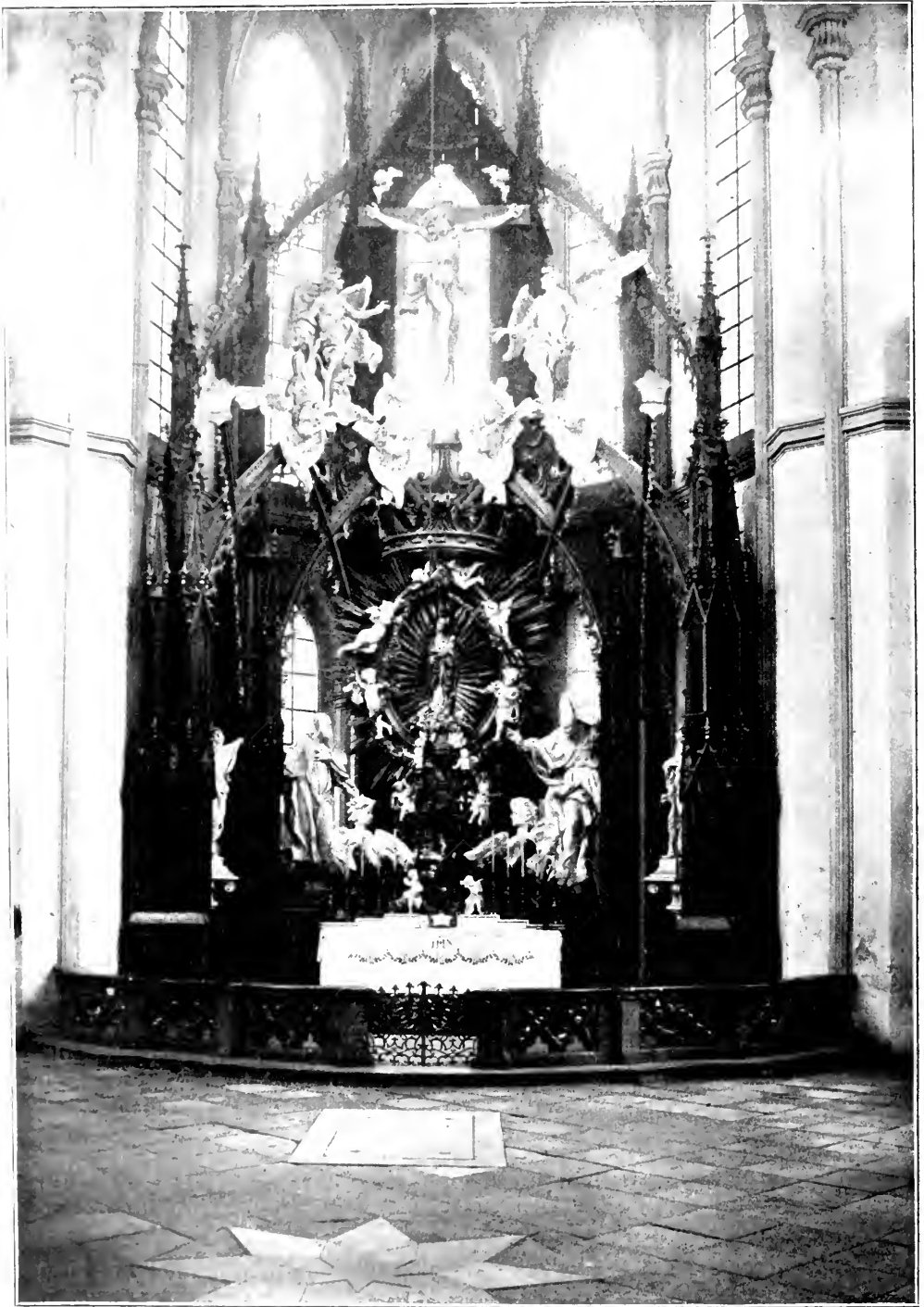

Ob. 74. Klášter. Klášterní kostel P. Marie. Hlavní oltář.



Obč. 75. Kladruby, Klášterní chrám P. Marie, Postranní oltář s křížové řeh. ;

tektura (až na dva postranní oltáře v křížové lodi, zajisté později mramorované) málo barevné, spokojující se se zlacením a bílými sochami, jen kazatelna intarsována.

Hlavní oltář tvoří otevřená pseudogotická architektura, kolem mensy do polygonu kněžiště vstavěná; skládá se ze šesti pilířů, ke středu postupně se zvyšujících, vybíhajících ve fiály a stoupajících visutými opěrnými oblouky spojených; na pilířích lípané ploché fiály s dekorací zrn hořčičných a lilí, na obloucích visutá obloučková kružba. Mensa obdélná, zděná, na ní tabernakl ořímsováný a rocailly pokrytý, s výklenkem, v němž stojí kříž, a nad ním pod baldachýnem, anděly neseným, obrázek P. Marie. Nad mensou povýšena ve středu v ellipsovitém rámu s velkou korunou a anděly nesoucími růžové guirlandy, po bocích pozdně gotická socha P. Marie, s barokní korunou a svatozáří — vše zlacené, jen postavy andělů bílé. Nad tím ohromné emblemy evangelistů a dva okřídlení andělé, nesoucí po stranách křížifixu kartuše s nápisy: TU | PATRIS SEM, | PITER-TERN | IS FILIUS a: TU | REX GLORIÆ | CHRISTE. Za mensou mezi pilíři architektury stojí na konsolách sochy sv. Wolfganga,* Benedikta a dvou jiných světců, bíle natřené. Před oltářem mramorové zábradlí, v pudorysu zvlhčené, s hranolovými pilířky a prolamovanou výplní geometrickou; dvířka litá, z mosazi, podobně geometrického ornamentu a s lilemi. (Obr. 74)

Postranní oltáře: V kněžišti: 1.—2. Pendanty v postranních kaplích. Na mramorovém spodku rámeček z ploše lípané barokně gotické architektury: na postranních pilířích s fiálami trojúhelný štítek s lilí; v nástavci rozviliny, mušle a feston, anděly nesený. Obrazy na plátně, dosti dobré práce z 1. pol. XVIII. století. (v pravo) Nad církví, jež symbolisována nevěstou Kristovou, sedící na trůně, vznáší se holubice; církev drží odznaky moci a důstojnosti, kříž patriarchů, nad trůnem tiara a klíče Petrovy, nad čtyřmi knihami evangelií planou plameny, v pravo blesk kacířství do nich vráží, v pozadí chrám sv. Petra v Římě; (v levo) Bůh Otec se vznáší, anděly obklopen, v prázdném prostoru, symbol stvoření světa.

3.—4. V křížové lodi, pendanty, dřevěné, na mramorovém spodku (obr. 75.). Predella s reliefy: (v pravo) anděl stojí na býku; sv. Lukáš maluje P. Marii; smrt sv. Maura; orel s kalichem; evangelista Jan píše na Patmu pod palmou; (v levo) anděl, sv. Marek se modlí; sv. Benedikt přijímá; schody do nebe; sv. Matouš čte v knize; lev. Nad predellou malé obrázky. Architektura skládá se z hranolových sloupů s kládim, nad nimiž se pne boblatý nástavec s baldachýnem v předu, pod nímž v levo sošky andělů a beránek a v pravo gotisující socha Madonny s pěkně tepanou barokní korunou. Na vrcholu koruna zdobená akantily, révou a křížem. Po

* Sv. Wolfgang souvisí legendárně také se založením kláštera. (J. B. Mehlcr, Der heilige Wolfgang. Regensburg 1864.)

stranách nástavce gotisující baldachýnky z révových větví, na nich vysoké sloupky a pilířky s fiálami. Na pravém oltáři obraz sv. Mauira, k němuž přicházejí prosebníci a nemocní. Dobrá práce, účinná v barvě, místy poškozená a přemalovaná. Pod tím obrázek Madonny v barokním rámečku, na zlatotkané látce napjatý, s podpisem: EFFIGIES THAVMATVRGÆ PRZESTICENSIS. Na levém oltáři obraz sv. Benedikta, an mší sv. slouží; nad ním sv. Trojice na zeměkouli a anděl, portieru pozdvihující a na stupních v předu dva jiní sedí. Po stranách sošky sv. Kateřiny Janovské, světice se slunečnicí, s korunou a láhví na knize. Dřevěné části nápadně mramorovány a zlaceny.

V hlavní lodi opřené o mezilodní pilíře: 5.—6. Pendanty, mramorové, barokní. Mensy architektonicky řešené jako tumbky, na nich zasklené skříňe se soškami, nepravými drahokamy na šatě zdobenými, a nápisy:

ARA	ARA
DIVO AVRELIO	DIVO VICTORIANO
MARTYRI	MARTYRI
SACRA	SACRA

Po stranách skřínek na hranolových spodcích sloupky se zlacenými hlavicemi a pilastry s kládím, nahoře spojující oblouk segmentový a plochý nástavec. Sošky andílků a světců bílé.

7.—8. Dřevěné architektury gotisující, pendanty. Nástěnné architektury s vysokou predellou a postranními pilířky s volutami, nesoucími nástavec bohatě zvlhňný, s vyloženými volutami a pyramidami s liliemi, kolem nichž řezby rocaillové, oblaky a sošky andílků. V obou rámech původně byly obrazy: sv. Josef a Marie, ale místo tohoto dána nová socha; obraz sv. Josefa s Ježíškem v náručí, u jehož nohou sedí andílek s páskou nápisovou: ITE AD IOSEPHVM, jest signován vzadu na rámu (přepsáno z dnes již nečitelného záznamu na plátně): Wenzel Samuel Theodor Smitt Maler in Plan Anno 1743. Za obrazem v oltáři skříňka s reliquiemi. Po stranách oltářů na konsolách bílé sochy sv. Prokopa, Vojtěcha, Václava a Jana Nep., nad nimi pilířky s ozdobou révy a lilií.

9.—10. Mramorové architektury barokní, pendanty. Tumbky rakvovité, střed plochý, se zaoblenými hranami a pilastry rámovaný, po stranách kanelované sloupky korintské s bohatým kládím a nízkým nástavcem. Části zlacené. Po stranách obrazů [sv. Scholastika v rádivém obleku s křížem v ruce, nad ní holubice; sv. Maří Magd. kajjenice ve spánku, již přináší anděl korunu mučednickou, v levo krajina v pozadí] bíle natřené sochy sv. Terezie à Gesu, světice s rohem hojnosti a sv. Marty.

Mimo oltáře stojí v postranních kaplích kněžiště dva mramorované pendanty, gotisující: 1. Oltář sv. Jukunda. Mensa ve formě sarkofagu, před nímž podium s šachovnicovou intarsí a kamenným orámováním. Architektura s vysokou predellou, s vydutým středem, po jehož stranách stojí pilířky, lilií ukončené a v jehož ploše prolomen výklenek

pro ostatky. Nad středem zdvihá se trojboký sloup s kulí a svatozáří, obklopený postavami andílků. Po bočích na diagonálně postavených soklech bíle natřené sochy sv. Floriána a Šebastiána. Pod ostatky nápis na černé desce: ARA | DIVO IUCUNDO | MARTYRI | SACRA.

2. N á h r o b e k krále Vladislava. Zřízen před nebo brzo po přenesení ostatků opatem Finzgutem (12./4. 1728) z křížové lodi. (M. Millauer, Die Grabstätten der Landesfürsten Böhmens. Prag. 1830. Abh. der Kgl. Böhm. Gesell. der Wissensch. 4. Folge. II. Bd., 24—26.) Ze dřeva a tří druhů mramoru: červenohnědého, s bílými žilami, černého a šedého. Špodek podélný, s přední stěnou vydutou, opatřený soklem a stoupající římsou; na něm stojí hranolové jádro s trojbokou pyramidou a dvojitou lilií, výše na konsole dva líbající se andělé. V podstavci ve výklenku žezlo a meč s korunou, po stranách bílé sochy víry a naděje. Na podstavci na šedé desce nápis (s dvojnásobným chronogramem):

GRATA POSTERITAS
STATVIT HANC STRVCTVRAM
FVNDA TORI SVO
WLADISLAO
ET EIVS OSSA DEVOTE HVC
DEPONIT (3456 = 2 × 1728).

Po stranách:

SANCTI	SPE ENIM
PER FI	SALVI FA-
DEM VI	CTI SV
CERUNT	MVS
AD . HEB.	AD . ROM.
CAP · XI · V · 33.	CAP · VIII · V · 24.

Pod konsolou:

CHARI
TAS OPE
RIT MUL
TITUDINEM
PECCATORUM.
I · PE · C · IV · V · 8. (Obr. 76.)

K a z a t e l n a barokně gotická, v hlavní lodi. Řečniště pětiboké, hruškovité podoby, intarsované pásy ebenovými v hruškové dyze a s deskami přikázání, stojí na mramorové zeměkouli a profilovaném soklu; na hranách tři velké andělí hlavy okřídlené, dolů obrácené. Stříška též pětiboká, s intarsií, na ní koruna z oblouků, ověšených akantthy a svrchu zlacená koule. Schodiště vyduté, zdobené intarsií, brána k němu s hrotilým obloukem a intarsovanými dveřmi. (Obr. 77.)

Lavice chorové, po obou stranách choru umístěné, o střední skříni a 25 sedadlech, z nichž nárožní širší, diagonálně postavené. Dubové,

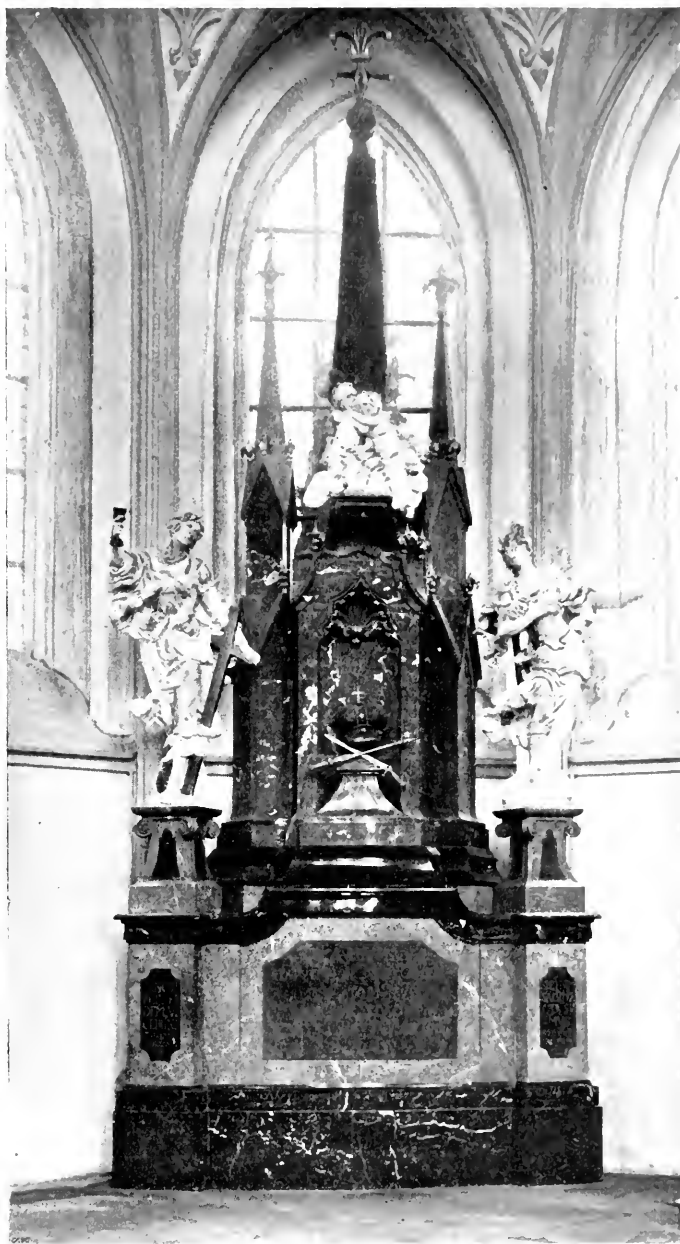

Obr. 76. Kladruby, Klášterní chrám P. Marie. Náhrobek krále Vladislava.

bez nátěru. V předu na čelech lavic výplně s geometrickou řezbou; nadhlaví rozčleněno výplněmi hrotitými, s plochou řezbou páskoví, akanthů



Obr. 77. Kladruby, [Klásterní chrám P. Marie, Kazatelna.

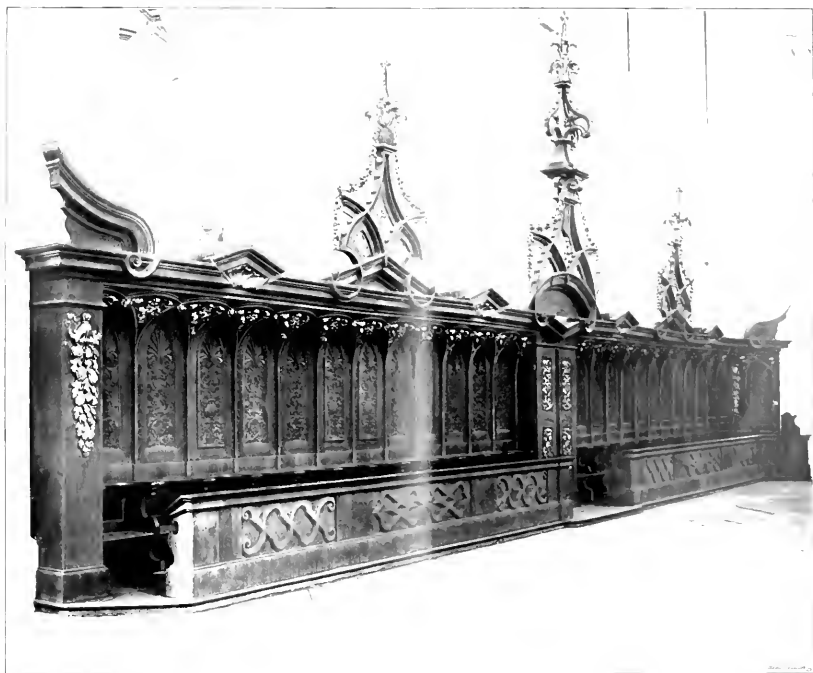

Tab. XI. Kladruhy. Klášterní chrám P. Marie. Chorové lavice

a mušlí; mezi výplněmi tvoří profilované zebrované cykly s plastickými rosettami akanthovými; dvěře středních skříní mají výplně se zlacenou řezbou akanthu. Nad profilovanou římsou na koncích nástavce z úseku volutové římsy, prostupující se vzájemně s hlavní římsou; ve třetinách délky stojí vimperky hrodité, končící v křížovou kytku a zdobené hořčičnými zrnky a festony; mezi nimi stojí sochy bíle natřené: sv. Benedikt, Řehoř, Ambrož, Johanna z Valois, Scholastika, Dorota, a dva jiní světci. (Tab. XV.)

Šest z povědnic trojdílných, s hroditými výklenky, ořímsováných; svrchu na velkých volutách lilie a koule s klíči.

Veliké varhany*) pětídílné, na společném základě; uprostřed malý korpus s řezbou visutých akanthů a velikou lilí nad střední kružbou, postranice vyhloubeny ve výklenky a ořímsovány; nad tím zdvihá se velký korpus, ukončený arkaturou oslích oblouků a nosů, s dekorací zrn hořčičných, lilí a akanthů; nad středem mitra a skřížené berly. (Tab. X.)

Dvě kroupky mramorové, trojboké, na pilířovité noze, s ostře profilovanou mísou.

V sakristii:

Skříň paramentní a kredenční z konce XVII. století s dvanácti menšími a čtyřmi většími dvířky; na spodní skříni lištnové ozdoby, mezi dvířky dělicí pilastry, ve výplních řezby rozvilin, na kládě akanthy, nástavce boltcovité.

*) Malé varhany, jež stávaly na empoře v kněžišti, dány po zrušení kláštera do kostela ve Skapcích.



Obr. 78. Kladruby, Klášterní chrám P. Marie, Skřín v sakristii.

Skříň na paramenta, vysoká, dvojkřídlá, ze XVII. století. Dvěře listnovány, kládí bohatě ornamentováno, v nástavci řezaná monstrance z rozvilin, s monogramem MRA. Druhá podobná, jednodušší, s lilii v nástavci. (Obr. 78.)

Kredence barokní, z r. 1748, intarsovaná. Spodek v půdorysu vyduť: svršek plochý, trojdílný, s vysokým, zvlhěným kládím, tvoří



Obr. 79. Kladruby. Klášterní chrám P. Marie. Skříň v sakristii.

tabernakl se schránkami po straně a výklenkem, v němž stojí dobře řezaný krucifix, ve vrcholu. Vše pokryto intarsií s připalovanými stíny: postavy P. Marie a sv. Jana, sv. Scholastiky, Benedikta, výjevy ze života sv. Josefa, Mariin útěk do Egypta, rostliny, koše ovoce, mušle. Na tabernaklu lilie, církevní emblemy, letop. 1748 a dva lvi. (Obr. 79.)

U Božího hrobu (novějšího) řezaný t a b e r n a k l, rocaillový; na dvířkách hořící srdce, trním opletené a baldachýn.

Sousoší K a l v a r i e v životní velikosti, dobrá práce z počátku XVIII. století.

Barokní k r u c i f i x ze XVII. století.

O b r a z y na plátně: Judita a Salome, z XVIII. století, dobré.

K a l i c h y: 1. Z poč. XIX. století, meandry a laurovými guirlandami zdo-

bený. 2. Z polovice XIX. století, zdobený révou.

P a c i f i k á l z 1. pol. 19. století.

V e h r o b e c e:

Tři prapory 14. pluku Windischgrätzských dragounů, ze XVII. až XVIII. století, montované v kovových rámcích za sklem. Látka hedvábná — rudá, žlutá a zelená, — na ní ornament renaissanční, vyšitý zlatem, znaky, dvojhlavý orel, kartuše s výjevy bitevními a kříž s emblemy bitevními. Nápisy jen z částí čitelné: IN HOC SIGNO VINCES a EN

VAIN ILS LE PROTEGENT. . . . Na špičce žerdi vyryty iniciály. JS CLE
a orli. N4

Zvon(y*) v sanktusové vížce: 1. Vys. 0.63 m, v pr. 0.56 m. Na
uchách torus a dva drobnější provazce, u koruny nápis: leta x božjho x
tisicjeho x cccclxxxiiii x sliv x gest x tento x pmon x panu x bohu.
Plášť hladký. Na srdci vyryto: $\frac{FI}{1811}$.

2. Slit od *Roberta Pernera* v Plzni r. 1899.

3. S nápisem: GEGOSSEN ANNO 1769.

4. S nápisem: IESVS CHRISTVS IN ÆTERNUM . S . VICTORIANE ORA
PRO NOBIS . IAKOB SEITZ HAT MICH GOSSEN IN PILSEN ANNO 1762.

Náhróbky zazděny v předsíni k hrobce po obou stranách:

1. Torso epitafla,**) dané sem r. 1893 ze Štýrska. Mramorové,
bílé tři desky, nad sebou zazděné: a) Kartuš renaissanění s okrají zohýba-
nými, kolem pásek perlovce a akanthu, nahoře okřídlená lví maska; v ploše
vytesána průpověď z 1. listu Thessalonským 4. b) po stranách kříže klečí
rytír v brnění, za ním 4 synové (se jmény na foliích: WILHELM —
HANS — VICTOR — ADAM) naproti dcera (na folii: FELICITAS) a matka,
vedle ní nápis:

DIE WÖLGEBORNE
FRAW FRAW ANNA
MARIA VAN WIND-
ISCHGRATZ — AIN
GEBÖRNE WELZER
IN . WELCHE DES
IARS IN CHRIS-
TO SELIGENTS.,
CHLAFEN IST
VND LIGT . ZV
GRAZ.

Všechny postavy značně otlučeny. c) Deska s uraženým okrajem:

HIE LIGT VND RVHET IN GOTT DER WO
IACOB VON WINDISCHGRATZ FREYHERR ZV
ERBLANDSTALLMAISTER IN STEYR, FÜR : DVR : H(ER)
ZOGEN ZV ÖSTERREICH RATH . ZC . WELCH
LXXVII . IARS SELIG ENTSCHLAFEN IST .
GELIEBTER SOHN HERR VICTOR VON WI
EI : ERS : LANDTS : IN STEYR VBER AIN FAHNE
TENANT . ZC . DER AVCH DEN XVI . SEPT : DES V
GLICH VERSCHIDEN IST . GOTT VERLEIC EN VI .
DVRCH CHRISTVM EIN FRÖLICHE AVFFERSTEHVN(G) .

*) Zvony čís. 3. a 4. jsou těžko přístupné, proto nebylo možno blíže zjistiti
jich rozměry a plastické ozdoby.

***) V sakristii pověšena kresba epitaflu ve stavu před rozebráním: po stranách
desek byly karyatidy, svrchu nástavec — běžný typ epitaflů z 2. pol. XVI. století.

2. Naproti upevněny na zdi kopie (lité z mosazi a mědi) *d e s e k* ze sarkofagů rodiny Windischgrätzů z kostela Trauttmandorfů v Dol. Rakousích, z r. 1896. Na jedné z nich (1681) signatura: *Joseph Graff* ^{Ff}:

3. *N á h r o b e k* Vladislavův viz str. 124.

c) STARÝ KONVENT (fara).

Z původní kvadratury, přilehlé na celou šíři lodi kostelní na jižní straně a svými rozměry na středověké založení ukazující, nezbylo ničeho. Dvě přestavby, v XVII. a na poč. XVIII. století, daly konventu barokní ráz a z celé kvadratury zbyla po nich jen dvě křídla, východní a západní.

První přestavba, po r. 1664 vykonaná, týkala se všech křídel; jaká byla, ukazuje křídlo západní, bývalá nemocnice: úzký ambit byl sklenut hladce křížem na pilastry, bez dělicích pásů, místnosti za ambitem položené sklenuty v přízemí i v patře valeně s výsečí. Střechy byly prosté, valbové, šindelové a čelní štíty (zachován štít na severní straně u západního průčelí kostela) trojúhelné, s volutami po stranách a pískovcovými piniemi ve vrchole. V koutě západního křídla bylo v téže době zřízeno na postranní loď a kruchtu točité schodiště dřevěné ve zděné kruhové věži, s oválnými okénky a vlašskou čepicí s bání.

Z druhé přestavby kolem r. 1739, při níž ustoupilo novému konventu celé křídlo jižní*) s věží, pochází místo křídla východního založená spojovací chodba, k portálku v křížové lodi kostela vedoucí, jež po odstranění starého konventu i prelatury měla býti jediným pojítkem konventu s kostelem. Je vyšší, bez patra, (ačkoliv stopy klenby jsou) sklenuta hladce křížem na přízední pilastry římsovité, s příčnými dělicími pásy. Okna široká, polokruhová, střecha valbová. Ve východní zdi výklenek s mušlovitou konchou a v něm na lvu stojící Madonna z konce XVII. století; dva portálky, nyní zazděné, vedly do sakristie a prelatury.

Původně nižší dvůr se zahrádkou v nové době zvýšen a vycementován.

d) PRELATURA (STARÁ) [kanceláře]. (Obr. 80.)

Dvojkřídlá budova jednopatrová z 2. pol. XVII. stol., s věží na pravoúhlém styku obou křídel.*) Stěny hladké, kryt valbový s netopýřími vikýři. Věž pětiboká, krytá stanem. Kolem oken hladké, pískovcové rámy, na přízemních ze železa kuté mříže. K východu pravoúhlý portál, nad ním kartuš s letopočtem 1664 a nápis ve vlysu: *ROMANVS HVIVS LOCI ABBAS | STRVCTVRAM HANC INCHOAVIT*. Nad nápisem římsa s úseky segmentovými, mezi nimi kartuš se znakem klášterním, svrchu hlava andělů a opatské odznaky. Uvnitř v přízemí chodba, valeně klenutá a výklenky ozdobená, v zadu užší chodba na dvůr s křížovou klenbou bez žeber, s perlovci na hranách. Místnosti vesměs klenuté.

*) Že mělo ustoupiti i křídlo západní, právě popsané, ukazuje na novém konventu založený risalit a připravené výklenky okenní v celé partii ke křídlu přilehlé.

**) Druhá na severozápadním nároží křídla jižního, jež bylo společné s konventem, musila ustoupiti novému konventu.

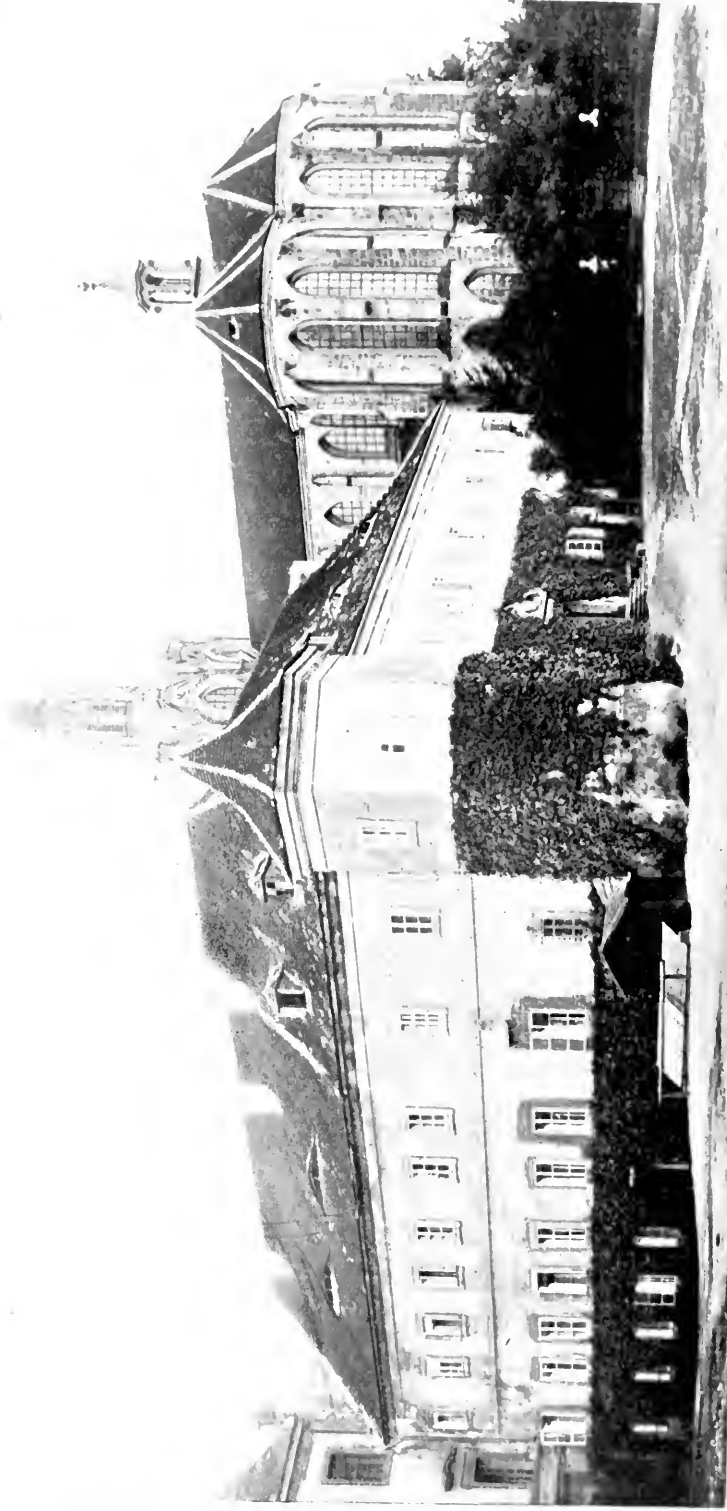

Obr. 80. Kladruby. Kláštr r. Pohled na starou prelaturu a kostel.

Původně se stavba prelatury nedotýkala hrobky, což ukazuje zakrytý nyní štít nad stěnou dělicí poslední místnost k severu od ostatní budovy.



Obr. 81. Kladruby. Klášter. Průčelí nádvoří.

c) NOVÝ KONVENT (pivovar).

Rozsáhlá budova dvojpatrová, o čtyřech křídlech pravidelně kolem čtvercového dvora rozložených, průčelím obrácená k východu a pokrytá (po posledním požáru) plochými valbami z lepenky; jen nad risalitem průčelím zachovala se původní, vyšší střecha barokní. Vyvinutí bohatší má jen průčelí, ostatní strany zevnější a všechny stěny nádvoří jsou prostě řešené. Zdivo lomové, omítnuté. Budova utrpěla od roku 1864, kdy tu byl zřízen strojní pivovar, neobyčejně, zejména ovšem ve vnitřku.

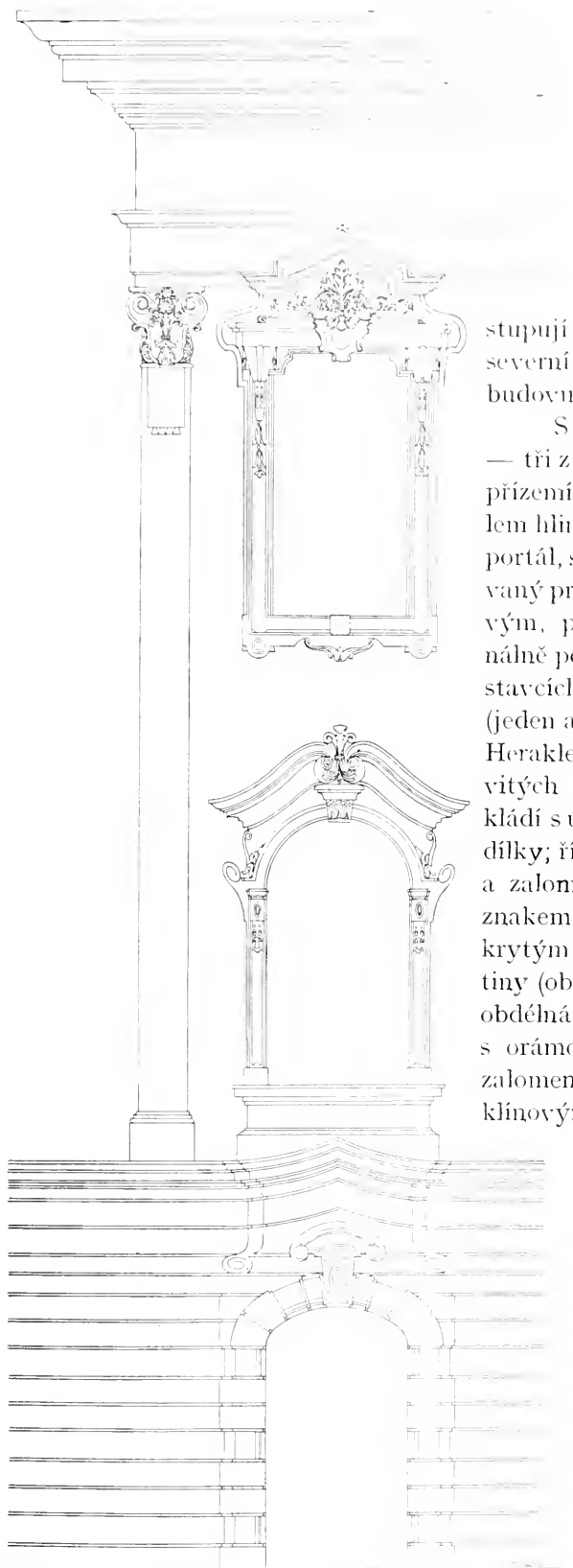

Východní průčelí (obr. 81. a 82.) rozčleněno středním risalitem a dvěma nižšími křídly, na jichž bocích vystupují úzké risality nárožní (nároží severní neprovedeno pro přiléhající budovu staré prelatury).

Střed o pěti osách okenních — tři z nich o něco vystouplé — má přízemí nyní poněkud narostlou kolem hlinou utopené. Uprostřed něho portál, segmentem sklenutý, orámovaný profilovaným rámem pískovcovým, po obou stranách na diagonálně postavených hranolových podstavcích sochy v životní velikosti (jeden asi Mucius Scaevola, druhý asi Herakles), nesoucí krátké dřívky válcovitých sloupu s deskovou hlavicí a kládí s úseky segmentové římsy s andílky; římsa prohýbá se nad středem a zalomuje nad plastikou kartuší se znakem kdysi klášterním, nyní zakrytým znakem Windischgrätzu z litiny (obr. 83.). Po stranách portálu obdélná okna, segmentem sklenutá, s orámováním vyvinutým do ostře zalomené římsy a opatřeným velkým klínovým klenákem s volutovým nástavcem; ostatní okna v přízemí risalitu obdélná, s pískovcovou bossází. Patra oddělena od přízemí těžkým kordonem a rozčleněna na hladké stěně vystupujícími pilastry s nízkým soklem a bohatou hlavicí volutovou s vloženou lilí (z klášterního znaku). Okna v patrech se různí římsami a klenáky: V

1. patře polokruhové za-

Obr. 82. Kladruby. Klášter. Schema
fačády průčelní.

končení, orámované profilovaným pásem; v klenáku u středních oken tři rostlinné tvary a římsa, u bočních kartuš; v náběhu oblouku u středních deska s oválným terčem a jazykovité ukončení dole, u bočních podobná ozdoba s lilii; římsy nadpražní u středních ze dvou vlnovek ve voluty do středu zatočených a trojlístem ukončených, u bočních segmentové ve voluty končící. V 2. patře obdélná okna s vyplněnými kouty



Obr. 83. Kladruby, Klášter, Portál v hlav. průčelí.

a profilovaným rámem, vystupujícím na plochem, širším orámování; římsy u středních oken na volutových konsolách a s kartuší ve středu, u bočních ploché, na deskových konsolách s oválnými terči a festonem; nad těmito ještě jiné římsy, u středních oken zalomené do ostrého štítku, u bočních vlnitě zprohýbané a mušlí zdobené. Nad oknem v hlavní ose ve vlysu letopočet: MDCC—XXXIII. Hlavní vlys hladký, okapní římsa drobné a bohatě profilovaná, nad povystouplou střední partii ještě úseky zvlněné římsy. V plně šíři risalitu vyzděna nad okapem plná attika, členěná sdruženými pilířky, na nichž stojí na bocích vásy s anděly a ke středu sochy sv. Benedikta a Scholastiky. V hlavní ose nástavec s hodinami, ukončený zvlněným římsovým, jenž nese sochu P. Marie a dvou andělků

s lilií a žezlem v ruce po stranách. Z attiky trčí v bocích risalitu z plechu tepané chrliče, spočívající na kovaných, ze spirál utvořených ramenech (obr. 84.).

Křídla průčelní i s nárožními risality (jen levý proveden) mají hladké stěny; okna v přízemí s prostými kamennými rámy a trojdílnými klenáky, v prvním patře různé orámovaná, s římsami buď v trojúhelný štítek vyvinutými nebo nad středem polokruhem vypjatými, v druhém patře s prostými chambranami.

Ostatní fačády zevnější hladké, s plochými risality ve středu;*) přízemí až do kordonové římsy poněkud vystouplé, s obdélnými okny rámovanými, v lichých výklencích, obě patra lisenovaná, obdélná okna s chambranami, okapní římsa vysoká a drobně profilovaná.

Z fačád nádvorních jest vypravena bohatěji jen fačáda na východním křídle vyznačená ve středu pětiosým risalitem, obsahujícím letní refektář a nad ním knihovnu; je členěna v obou patrech pilastry s čabrákovitou hlavicí a má okna v prvním patře polokruhová, v druhém barokně vykrojovaná a různé rámovaná; okna v přízemí jsou zničena přístavky. Kouty nádvoří jsou skulaceny, okapní římsa jakož i všechny fačády ostatní jsou shodny s fačádami zevnějšími.

Vnitřek kláštera byl rozdělen pravidelně; zařízení pivovaru a hojně příček vestavěných stěžuje však nyní přehled.

V přízemí byl ve východním křídle široký klenutý průjezd, odpovídající třem osám fačády, a jemu naproti v západním křídle menší vchod do zahrady. V severozápadním koutě byla kdysi otevřená zahradní síň a v křídle severním na straně východní velká kuchyně. Ostatní místnosti byly jednak mnišské cely, jednak sklepní prostory.

V obou patrech obíhá ve všech traktech ambita a to všude na straně nádvorní a jen ve východním křídle na straně zevnější; z té příčiny jsou asi také nárožní risality východní fačády o tolik vystouplé a z toho důvodu také posunuta spojovací chodba s kostelem ústící pro nerovnost terrainu do prvního patra do stejné osy.

*) Fačáda na sever obrácená zakryta v risalitu z části přilehlým křídlem starého konventu.

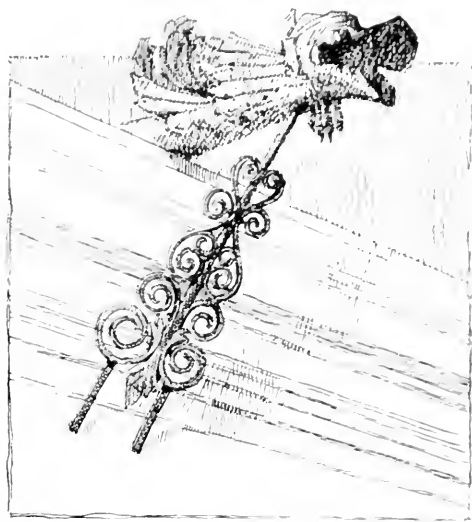

Obr. 84. Kladruby. Klášter. Tepaný chrlič na novém konventě.

Mimo ambit obsahuje první patro řadu cel, vedlejší schodiště a veliký letní refektář,*) rozměry shodný s šířkou risalitu průčelního, v traktu východním, dále dvě široká schodiště a dva sály, jichž bývalé určení není známo,**) v traktech jižním a západním a kapli s oratoří, oběma patry jdoucí, zimní refektář a kuchyňské schody v traktu severním.

Druhé patro mělo totéž rozdělení jako první až na to, že nad letním refektářem byla tu umístěna bohatě vypravená knihovna a nad zimním několik cel; kaple vystupovala až do druhého patra.

Všechny místnosti v klášteře, ve všech úrovních, byly sklenuty. Ambit a schodiště většinou jsou sklenuty kříží bez žeber, rozdělenými širokými pásy, neseny pilastry sdruženými a baňatou konsolou (v 2. patře jednodušší): jen v polích, odpovídajících ve všech traktech risalitům průčelním, sklenut ambit plackami. Schodiště má dubové stupně a ballustrové zábradlí. Kaple, nyní po výšce stropy přepažená a na malé pokojíky rozdělená, zachovala klenbu plackovou ve středu a křížová čtyři pole po stranách, dělená širokými sdruženými pásy na pilířích a polopilířích. Oba refektáře byly sklenuty valeně s výsečí a klenby byly přepásány pásy na pilastrech (v letním refektáři sdružených). Knihovna měla valenou klenbu nepřepásanou, zdobenou štukovými rámci, rozmanitě zprohýbanými kolem freskových maleb, z nichž zachovaly se jen nepatrné zbytky nesrozumitelných výjevů a postava lva. Ostatní místnosti měly klenbu buď valenou s výsečí, buď křížovou bez žeber, klášterní i plackovou.

Z vnitřního zařízení není zachováno ničeho (viz str. 104.).

f) NOVÁ PRELATURA A ŠKOLA.

Na východní a jižní straně obkličují dvůr budovy dvojího stáří, ze XVII. a XVIII. století. Starší část, škola, táhnoucí se ke kostelu, má zcela hladké stěny a okna; nad portálkem římsa s renaissančním profilem, znakem klášteře a opatskými odznaky, pod tím na folii letopočet 1641. Mladší část, nová prelatura, s hlavní bránou do dvora, měla asi dle původního plánu býti rozlehlejší; nasvědčuje tomu založení věžovité stavby nárožní a členění stěn této části. Mezi okny a u nároží stojí pilastry. Portál orámován pískovcem; oblouk polokruhový profilován, po stranách postavené pilastry nesou římsu s úseky segmentového kládí; v klenáku hlava andělů na konsole, o níž se podpírala kartuš s klášterním znakem, nyní za knížecí erb Windischgrätzu zaměněná; v cviklech slunečnice, páskoví, ovoce a akanthy.

Klenovice. (Klenowitz.)

S o m m e r VI., 350; Pam. arch. II., 170, X., 251; Sedláček I. c. XIII., 127.

TVRZ, která tu byla připomínána již od XIII. století, zašla v XVI. století beze stopy.

*) Nyní jest, po odstranění klenby nad průjezdem, spojen s tímto v jedinou vysokou věž.

***) Jeden z nich byl asi síň kapitulní.

Kopec. (Kopetzen.)

Schaller XII., 80; Sommer VII., 162; Čechy IX., 480; Sedláček IX., 183.

ZÁMEK, bývalý hrad Prostibořský, založený asi na poč. XIV. století, stojí na skalnatém návrší, zvaném Valuška. Z puvodní stavby gotické, v XVII. století na zámek přestavěné, zbyla spodní partie čtyřboké věže při bráně v jihovýchodním rohu. Kulatá věž nad západním pru-



Obr. 85. Kopec. Zámek. Pohled do nádvoří.

čelím,*) jež neměla vchodu do r. 1738, kdy byl do ní nový proražen, zbořena r. 1799 od Jindřicha sv. p. z Grafenreutu.

Renaissanční stavba částečně na gotických základech z XV. nebo ze XVI. století, v živé skále, jež až do dvora vyrůstá, založených; svah spadá příkře na třech stranách, proto opřeny spodní části zdí mohutnými opěráky. Od západu vede přes příkop most, zděný na třech polokruhových obloucích, s plnou ballustrádou, na jejímž počátku stojí na pilířích pískovcové sochy sv. Petra a Jana Nep. a koule na hranolech.

Budova (obr. 85.) se skládá ze čtyř křídel, kolem lichoběžného obdélného dvora rozestavených; severozáp. nároží skoseno a na severu jen spojo-

*) U Sedláčka l. c. obraz z doby kolem 1700.

vací chodba. Stěny jsou hladké; v průčelí jednoosý risalit s ořímsováním, trojúhelným štítkem nad portálem, segmentem sklenutým a pískovcem orámovaným a s pilastry po stranách; ve štítě okénko kruhové. Kryt šindelový, sedlový, v nádvoří přečnávající a nesený dřevěnými kráčemi, někde s puvodní profilací renaissanční.

V gotickém sklepním podzemí (Sedláček pokládá je za kapli) k východu a západu zdívo 1-90 m silné, lomové; portálek hrotitý, několik okének hrotitých s pískovcovým ostěním, 0-16 m šir., některá s nosy. V přízemí místnosti sklenuté valenou klenbou s výsečí, a průjezd s křížovou klenbou bez žeber na přízední hranolové pilíře. V nádvoří přistavěna v polovici XVIII. století volná pavlač zděná, na segmentových obloucích (některé již zazděny) a hranolových pilířích s profilovaným soklem; poprsnice plná, klenby pod pavlačí plackové; vstup na západě dvěma schodišti. Úprava 1. patra z pol. XVIII. století: stropy ploché, dvěře bíle natřené, schodiště k průjezdu jednoramenné.

V jednom pokoji bílá k a m n a s modře malovanými rocailly a figurami, plastickými kartušemi, maskami a vásou. 1. pol. XVIII. stol.

V domácí kapli v západním křídle, plackou sklenuté, nepolychromovaný o l t á ř í k barokní s krucifixem, nízký k r e d e n c, vykládaný, z poč. XVIII. stol. a o b r a z y: 1.) na dřevě, Útěk do Egypta na pramici, dobrá práce barokní, 2.) na dřevě, poškozené, Pietà, z XVIII. stol., 3.) na plátně, Křest Kristův, sign. na zadní straně: *Andrea Tordesco 1731*.

SÝPKA zcela podobná sýpce v Prostiboři, se dvěma štíty; v nástavci nápis: Añō | M | DCCCXVI | GEB, dole znak v oválném štítu a monogram: *J A L S*.

Dvě KAPLIČKY Jana Nepom., zděné, valeně sklenuté, z 2. pol. XVIII. stol. V horní kapličce obraz na dřevě (obnovený r. 1836), v dolní soška.

Kostelec. (Kostelzen.)

Schaller IX., 131; Sommer VI., 150; Dunder, Kraj 147; G. Schmidt, Grabplatten I. c. 1904, čís. 653—4. Na faře: Matriky od r. 1645. Pam. kniha od pol. XIX. stol.

KOSTEL SV. JANA KŘTITELE NAROZENÍ (farní), vystavěn r. 1356 za plebána Theodoricha. V XVIII. století sbarokisována loď, v XIX. století zazděn lodní portál, zvětšena okna a vystavěno vrchní patro věže.

Jednolodní, gotická, orientovaná s t a v b a (obr. 86.), s věží na severní straně u kněžiště, krytá taškovou valbou; na věži plechový stan. Stěny hladké, sokl profilovaný obíhá kolem, okapní římsa nová.

K n ě ž í š t ě s pětibokým závěrem, opřeno pěti opěráky se soklem, jedním ústupkem s novou římsou a trojúhelným štítkem na kosině. Čtyři

okna hrotitá, bez kružeb. Věž hranolová, s dvěma novými diagonálními opěráky na rozích a kulatým šnekem v rohu. V přízemí vchod pravoúhlý do sakristie na východě a okno hrotité na severu, v patře na všechny strany široká, pseudogotická okna. L o d' obdélná, s dvěma páry polokruhových oken, pod nimiž nové bankálové římsy. Na jihu zazděný, silně rozvěvený portál, profilovaný na celém ostění čtyřmi hruškami, třemi oblouky a sedmi žlábkami, na nízkých soklových patkách; podél vnitřní archivoly plastické rozviliny a pod hladkým tympanem římsa (obr. 87.). Západní průčelí barokní, hladké, se štítem, pilastry členěným, po stranách volutovými

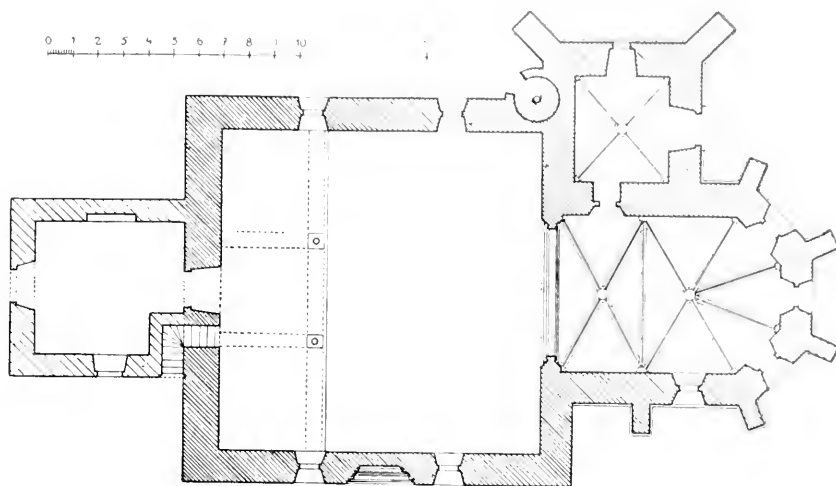

Obr. 86. Kostelec. Kostel sv. Jana Křtitele. Půdorys.

křídly omezeným a svrchu trojúhelným nástavcem s křížem zakončeným; před přízemním vchodem velká předsíň v průčelí se stejným štítkem s dvěma polokruhovými portálky, plochým stropem a schodištěm na kur.

Kněžiště (obr. 88.) sklenuto závěrem a jedním křížovým polem, odděleným příčným žebrem; profil žeber (obr. 89.) hruškový, oba svorníky okrouhlé, hladké, pod žebry hrotité konsoly s třemi oblouky. Triumfální oblo k hrotitý, s nízkým soklem, po obou stranách profilovaný žlábkem a skosený. V severní zdi s a n k t u a r i u m (obr. 90.) s obdélným výklenkem, profilovaným vlnovkou, s římsou nadpražní i podvojevou; nad výklenkem deska s neprofilovaným rámem (0·70 × 0·32) s nápisem reliefním:]

π · D + H + GGG + L + VI
 · FVRDπC' · E' · GhOR'
 · P · Ch(ODORIGVM · PL

Do sakristie vede hrotitý vchod, na hranách skosený; klenba křížová, s výžlaby po obou stranách, svorník hladký, okrouhlý, konsoly polygonovité s třemi pásky (obr. 89.).

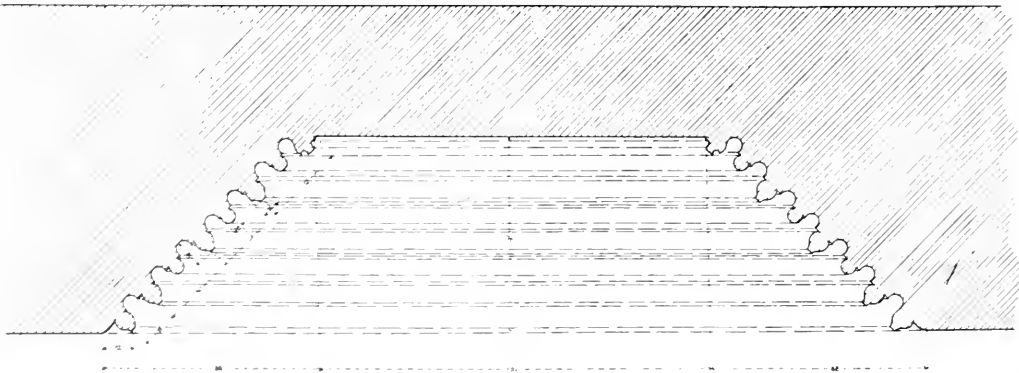

Obr. 87 Kostelec. Kostel sv. Jana Křt. Zazděný portál do lodi a řez jeho ostění.

Lod s plochým stropem, nově malovaná. Kručta na dvou železných sloupech s plochým stropem a dřevěnou, plochou ballustrádou. Hlavní oltář, z konce XVIII. stol., se starší predellou a tabernaklem, z 1. pol. XVIII. stol., zdobenými intarsii (pásky a akanthy).

Sloupová architektura se sloupy vřetenovitými, revou ovitými, na nich římsové s hlavičkami andílku; oltární obraz krtu Páne je slabá práce



Obr. 88. Kostelec. Kostel sv. Jana Křtitele. Pohled do vnitruku.

z konce XVIII. stol.; nad ním ve středu nástavec mezi segmentovými úseky, tvořený oválným rámcem s řezbou boltcovitou, v němž obraz sv. Kateřiny; ve vrcholu soška sv. Barbory, po stranách pozdější sošky světců z řádu benediktinského. Po bocích oltáře dvě brány s dveřmi,

zdobnými liliemi ve výplních a postranními pilastry s ozdobou peníz-
kovou, spojenými volutami a korunou z boltcovitého ornamentu, na
nich stojí na volutových konsolách sochy sv. Václava a Zikmunda.

Posranní oltáře, pendanty, tvoří výklenek, obstavený
sloupky s dvířky vrubovanými, nesoucími římsový s řezbou boltcovitou
a pozdější soškou (na levém P. Maria, na pravém sv. Josef) jako ná-
stavcem. Na pravém po straně výklenku dole sošky sv. Barbory a Ka-

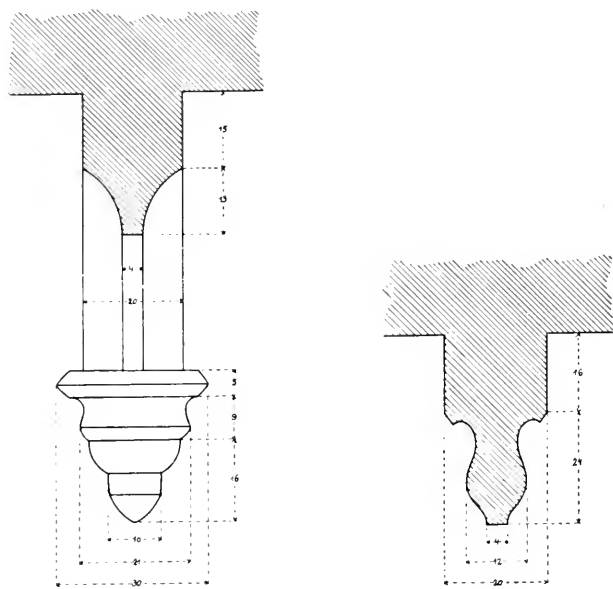

Obr. 89. Kostelec, Kostel sv. Jana Křtitele. Profil žebra a konsola v sakristii
a profil žebra v kněžišti.

teřiny, nahoře Jana Nep. a sv. Jiří, na levém v řezaných kartuších
malé dobré obrazy sv. Martina a Jana Křtitele.

Kazatelna spočívá na šestibokém sloupku; řečniště zdobeno
na rozích kanellovanými sloupky s ovocem na soklech, ve výplních
jeho rámce lištnové a boltcový ornament kolem obrazů sv. evangelistů
na dřevě. Stříška šestiboká, ořímsovaná, s visutými růžemi, nad ní na
volutovém podnoží baldachýn se stejnou ozdobou; nejvýše koule
s plameny.

Křtitelnice dřevěná, osmiboká; na rozích řezané ornamenty
z prken. Víko se stejnou řezbou, nahoře soška sv. Jana Křtitele. Uvnitř
cínová mísa.

Zvony: 1. Přelit r. 1905 od *Rob. Perner* v Plzni; původní byl
0.80 m vys. a měl 0.77 m v průměru a měl nápis: Δ lefa \dagger bozeho Δ fi-
lyreho \otimes pieřiltehu Δ prune \otimes tento Δ zvoun Δ vdielan Δ weqimeno \dagger boz || v
yan Δ komvarz.

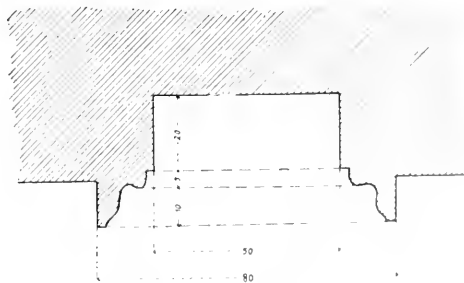

Obr. 90. Kostelec. Kostel sv. Jana Křtitele, Sanktuarium. Pohled a řez vyklenkem.



Obr. 91. Kostelec. Kostel sv. Jana Křtitele. Náhrobek.

2. Vys. i v prům. 0.62 m. Ucha hladká. u koruny nápis: z tento z pvon z fluj (poprsí P. Marie) mymeno z buohzie z a matki t buohzie. Na plášti relief krucifixu. Dle štíhlého tvaru z XV. století.

3. Přelil též r. 1905 *Rob. Perner* v Plzni.

N á h r o b e k v předsíni vzděný. pískovec, 2.10 × 1.24 m, s pěkně stylisovaným znakem (Svatbu z Červ. Ostradovic?); z opisu čitelné: Tufo z leži z vrozeni | mladjha ... z m. | ... | aby vžidil w ma sedla | rad znakem: skv mccccxi (obr. 91.).

Kozolupy. (Kozolup.)

Schaller IX., 113; Sommer VI., 372; Dunder, Kraj 330; Pam. arch. IV., 170; Sedláček l. c. XIII., 249; Podlaha, Posv. místa II., 284.

KOSTEL SV. ŠTĚPÁNA MUČEDNÍKA (farní) byl již ve XIV. století (1366) farním. Asi ve válce třicetileté fara zanikla a osada připojena do r. 1655 k Malesicům a odtud k Touškovu. R. 1718 zřízena tu administratura a po přestávce v letech 1804 až 1811 zřízena fara. Starý kostel [r. 1490 připomíná se při něm zvonice (Strnad, Listář II., 276)] pro sešlost zbořen a nový vystavěn v letech 1777—82 nákladem přes 10.000 zl. a pomocí dobrodincův do r. 1788 zařízen. V letech 1904 a 1905—6 celá stavba opravena.

Jednolodní, orientovaná budova barokní, s věží na západním průčelí, krytá valbou taškovou; na věži cibule plechová s lucernou a bání. Stěny členěny lisenami s čabrakovou dekorací, okna kasulovitá, s chambranami a klenáky; na bocích lodi sdružené pilastry římsovité, s čabrakou a soklem. Mezi portálem pravoúhlým polokruhově vypjatá římsa.

Kněžiště, osvětlené čtyřmi okny, ukončeno polokruhem a sklenuto konchou s výsečí a plackou, obdélná loď s třemi páry oken, sklenutá třemi plackami, pásy rozčleněnými. Na plochách kleneb zrcadla olištňovaná, na pásích výplně, pod cípy kleneb kládí sdružené a oblomené, s pseudojonskými pilastry na soklech. Kolem oken lištňové rámce. Po

SYNAGOGA z poč. XIX. století. Obdélné stavení s valbou (původně byla vyšší) a pilastry na stěnách; uvnitř valená klenba, na pilastrech. Osm oken polokruhových. *Retabulum* jest v předu zdobeno architekturou s pseudojonskými sloupy a nástavcem. *Zařízení* nové; ze staršího jen dva svícny ze železa kované (konec XVIII. stol.) a opona s vysokým vyšíváním (lvi nesou korunu s napodobenými drahokamy, po stranách amfory s kyticemi).

U silnice do Plzně SOCHA Jana Nepom. z pískovce; na podstavci v předu dva znaky v kartuši pod korunou, v zadu letopočet 1729.

Krukanice. (Krukanitz.)

Sommer VI., 292; Dunder l. c. 252; Pam. arch. II., 175; Čechy IX., 112; Podlaha, Posv. místa II., 310.

ZÁMEČEK z konce XVIII. století, obdélný, valbou krytý, lisenovaných stěn. Brána do dvora segmentová, průjezd sklenut valeně s výsečí.

V průčelí přistavěny dva věžovité výstupky, nové. Přízemí klenuté, většina místností upravena nově. V přízemí u vchodu upravena kaple domácí Jana Nep., s novým obrazem bl. Hroznaty od *J. Ruinarta de Brimont* z roku 1893, na pseudorománském oltáříku. Kalich z poč. XVIII. st., s okrouhlou nohou, s tlačnými akanthy, kulovitým nodem a kupou, na níž tlačené spirály akanthové a symboly ukřížování. Rocaillový a dva empirové reliquiáře. Obraz Jana Nep. z roku 1840 od *A. Grussa*.

Po stranách cesty k zámečku na zdi sochy sv. Barbory a Antonína s letopočtem 1801, písmeny RNHAT (RNH abbas Teplensis) a znaky Teplským a rodovým.

Na cestě do Pernarce SLOUP pískovcový, 3,50 m vysoký, na podstavci s vydutým soklem a římsou, s atickou patkou a volutovou hlavicí, na níž spočívá hranolová kaplička s prolnutou stříškou; ve stranách kapličky nový obraz P. Marie a reliefs: Vera icon,



Obr. 92. Krukanice. Boží muka.

Kalvarie a Ježíš s nápisem: ECCE HOMO: na spodku kapličky: 1613 | S. E. P. E (obr. 92.).

Nedaleko druhý SLOUP čtyřboký, se skosenými hranami, na hranolovém dvojitém podstavci a s kapličkou, v níž výklenek. XVIII. století.

Za zámkem SOCHA Jana Nepom. na sdruženém soklu s hojným římsovým, z 1. polovice XVIII. století.

U cesty do Rozlovic pískovecový SLOUP ze XVII. století, na hranolovém stylobatu s římsou; na volutové hlavici kaplička s dvojitým křížem, reliefem křucifixu a novými obrázky svatých.

Kšice. (Kscheutz.)

Sommer VI., 243; Čechy IX., 94; G. Schmidt v Mitt. Ver. f. Gesch. D. in Böhmen XLII., 486; Týž, Grabplatten I. c. 1904, č. 627.

KOSTEL NANEBEVZETÍ P. MARIE (filiální do Erpužic) byl již r. 1384 farním. Nynější stavba byla provedena r. 1716 a opravena (střecha) naposledy r. 1904.

Jednolodní, barokní budova z cihel, omítnutá, krytá taškou valbou. Na zdích sokl a sdružené pilastry s římsovitou hlavici a kládím, okna segmentová, nad portálem do lodi pozdější, polokruhem vypjatá římsa; západní průčelí má v přízemí polokruhový portál s prolínutou římsou na pilastrech, nad ním liché okno, nad okapem štít s attikou, nikou ve středu prolomený, po stranách s volutovými vyzdívkami a oválným otvorem v trojúhelném vrcholu.

Věž u kněžiště na severu, hranolová se skulacenými rohy, trojpatrová, krytá stanem s křížem; okna původně větší, nyní na oválná zmenšená, stěny lisenovány; na západě zděné schodiště.

Kněžiště ukončeno třemi boky a sklenuto závěrem a křížovým polem bez žeber. Po stranách vchod pravoúhlý do sakristie, sklenuté hladce křížem v přízemí věže. Obloek triumfální segmentový, s římsou v náběhu. Lodi obdélná, širší, s třemi páry oken a plochým stropem, na němž štukové zrcadlo; na stěnách pilastry. Kručka zděná, na třech obloucích, podklenutá hladce křížem, s poprsnicí hladkou, ve středu vypjatou.

Hlavní oltář sloupový, na vysoké predelle, s úseky kládí a nástavcem. Obraz maloval r. 1869 C. Sauerstick, po stranách sochy sv. Petra a Pavla, nahoře sv. Kateřina, Markéta, Kilián a Ondřej. Ve středu nástavce kartuše s nápisem: ALTARE PRIVILEGIATVM AB ANNO 1760. Na bocích oltáře brány, zdobené řezanými výplněmi a sochami sv. Martina a Jiří.

Postranní oltáře, pendanty, barokní, dřevěné rámy akanthové, nepolychromované a propletené zlacenými stuhami a rohy hojnosti, ve

vrcholu kříž, obrazy sv. Anny a Šebastiána (z r. 1869 od *C. Sauersicka*) ve zlatených, nahoře polokruhových rámech; mensy zděné. Na predelle levého chronogramm (desetná písmena červená):

HAEC ARA EX COLLECTA ELEEMOSINA POPVLI
PAROCHIANI SANCTAE ANNAE POSITA EST. (= 1710.)

Na pravém:

HANC ARAM SANCTO SEBASTIANO PESTIS PATRONO PRO SE ET
GREGE FVNDAVIT RVD : SCHVKNECHT CVRAT : WELPERSCHITZ : ET
KSCHEVTZ. (= 1713.)

Oltář sv. Martina v lodi má dřevěnou mensu a nízkou predellu, nad ní rám zprohýbaný barokně, zdobený akanthy a stuhami, nahoře bílá hlava andělů a zalomené římsy, se soškou sv. Wolfganga; po stranách pod mušlovými baldachýny sošky sv. Jakuba a Vavřínce. Obraz: sv. Martin dělí se s žebrákem o plášť, v pravo kněz vypuzuje zlého ducha ze stáda krav, v pozadí krajina, shora andělé nesou odznaky biskupské. V dolním levém rohu: *Wenzel S:T:Schmidt fecit A:1726.*

Kazatelna s osmibokým řečništěm ofínsovaným; na spodku bílé emblemy evangelistů, ve výplních v oválných rámech reliefy poprsí evangelistů, v rozích slunečnice; na stříšce řezby a socha anděla.

Varhany nové.

Zábradlí před oltářem z XVIII. století, ve středu prohnuté, ballustrové.

Na věži zbytky řezaných oltářů barokních z počátku XVIII. st. a barokní socha sv. Anny. Dvě sochy andělů ze dřeva, barokní, nesou k ropanky.

Na hlav. oltáři čtyři renaissanční svícny, bronzové a kroužené.

V triumfálním oblouku obraz Madonny ze XVII. stol., v sakristii sv. Martina v prohnutém rámci, rozvilinami zdobeném, z poč. XVIII. st.

Zvony: 1. Lil roku 1876 *A. Pistorius* v Chebu. 2. Lil roku 1869 *W. Sedlmayer* v Plané.

Náhrobek pískovcový, 1'62 / 0'76 m. Žena v celé postavě, u nohou znak, opis: LETHA : 1. 56. . PAN | BVOH WSSEMOHV CZY POWO-
LATI GEST S TOHOTO | SWIETA RACZIL VROZENE | PANNY MARKYTY
POMIENICZKI Z POMIENICZ PAN | nad hlavou do oblouku: BVOH
PACZ | DVSSY GEGI MILOSTIW BYTI.

Kuňovice. (Kunějovice. Kuniowitz.)

Schaller IX., 202; Sommer VI., 351; Dunder l. c. 324; Podlaha,
Posv. místa II., 349.

ZÁMEČEK zcela přestavěn.

KAPLE SV. ANNY A SV. MIKULÁŠE byla r. 1738 vy-
stavěna nákladem Jos. Schindla, ryt. z Hirschfeldu a r. 1842 zbořena.

Kyjov.

Sedláček I. c. XIII., 248; Heber, Burgen IV., 217; Kosnar, Poutnická místa, 103; Podlaha, Posv. místa II., 304.

Z TVRZE, již koncem století XV. pusté, zbývají sporé zbytky příkopu a název „na pustém zámku.“

KAPLE P. Marie vystavěna v lese v letech 1892—94. Zvon slit r. 1894 od J. Pernera v Plzni.

Leštany. (Liechtenstein.)

Schaller IX., 201; Sommer VI., 359; Dunder I. c. 328; Pam. arch. X., 252; Sedláček XIII., 164; Čechy IX., 113; Podlaha, Posv. místa II., 201. Rkp. sb. topograf. v archivu Musca kál. čes. Heslo: Leštany. Na fůre; Pamětní kniha o l. r. 1836. Matřiky o l. r. 1674.

KOSTEL SV. PETRA A PAVLA (farní) byl ve XIV. století (1369) farním; ještě r. 1612 byl tu farář, ale později fara zanikla a osada

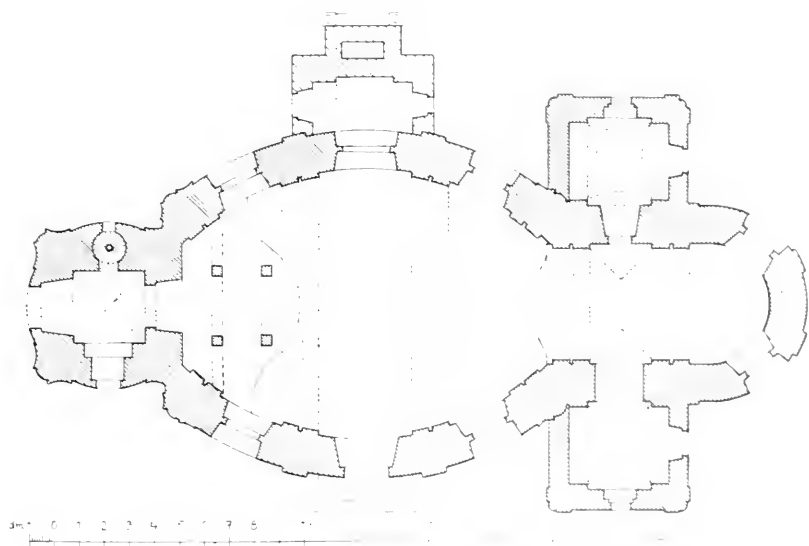

Obr. 93. Leštany. Kostel sv. Petra a Pavla. Půdorys.

až do r. 1654 příslušela do Pernarce; řada farářů počíná pak opět r. 1666. R. 1768 byl starý kostel stržen a 20./5. položen základní kámen k novému, jenž vystavěn částečně z odkazu Julia Nav. hraběte Hamiltona (4671 zl.) od Eugena Candella z Plzně. Ještě téže zimy dokončena věž a celá stavba vysvěcena 25. II. 1769; vnitřní úprava byla dohotovena až za Jos. Maxm.

Kinského r. 1774. R. 1791 dány sem varhany z děk. kostela ve Stříbře. Poč. XIX. stol. daroval sem A. Pergler z Pergleru († 1821) na plátně malovaný krucifix. Poslední opravy z let 1896 a 1901—5.

Jednolodní, barokní stavba (obr. 93. a 94.) orientovaná, s věží na západě, krytá taškovou valbou s dřevěným sanktusem; na věži taškami krytá cibule s plechovou bání a křížem, bez lucerny. Na



Obr. 94. Lešany. Kostel sv. Petra a Pavla. Pohled od jihovýchodu.

pískovcovém soklu, obíhajícím kolem celé stavby, stojí čabrakovité pilastry a nesou profilovanou okapní římsu. Okna polokruhová s rámy, portál (na jihu v lodi) pískovcem orámovaný s klenákem, nad ním prohnutá římsa na volutových konsolách štukových a znak Kinských v kartuši pod korunou.

K něž i ště ukončeno polokruhem, osvětleno čtyřmi okny a sklenuto valeně s lunettami. Po stranách přistavěna sakristie na severu a oratoř na jihu, s šindelovými střechami a pilastry na stěnách; do sakristie vede pravoúhlý vchod, oratoř otevřena polokruhovým obloukem; obě místnosti sklenuty plackami.

L o d ě obdélná s vydutými boky, připojuje se bez triumfálního oblouku; valenou klenbu, v zakulacených rozích lunettami prolomenou, nesou sdružené kládí a ploché pilastry pseudojonské na soklu a s šestiúhelníky hvězdou v hlavici. Kruchta v pudorysu segmentem vypjatá, stojí na dvou kanel-



Obr. 95. Lešany. Kostel sv. Petra a Pavla. Postranní oltář Jana Nep.

lovaných pseudojonských sloupech a dvou pilířích (zábradlí ballustrové, dřevěné). Na severu přistavěna k loďi r. 1821 h r o b k a (pro rodina Steinbachovskou) přízemní, obdélná, s průčelím, ozdobeným dvěma kanelovanými sloupy dorskými a trojúhelným štítkem; vchod původní nyní zazděn, nový vchod pravoúhlý na západě.

V ě ž na čtvercovém půdorysu s prolnutými stranami, trojpatrová, spojená s loďí pomocí volutových nástavků po obou stranách; kolem ní

oblomuje se okapní římsa budovy, na skulacených nárožích pilastry. V západním průčelí portál pravoúhlý, orámovaný, nad ním: ANNO 1774, výše okno polokruhové a po stranách pravoúhlá a kruhová okénka. Ve 2. a 3. patře stejná, obdélná okna s chambranami. V přízemí sklenuta hladce křížem přesně.

Hlavní oltář pseudobarokní, z r. 1905.

Posranní oltáře: 1. Božího hrobu, nový. 2. Jana Nepom. (obr. 95.), raně barokní sloupcová architektura; tumba, tabernakl a dolní část predelly, obraz a sošky z pol. XVIII. stol., nástavce (monogram IHS) novější. 3. P. Marie, rokokový, s rocaillovou kartuší a dvojnáskem na tumbě a soškami svatých po stranách.

Kazatelna novější,

Varhany s novým strojem z r. 1903, ale původní skříní, zdobenou dobře řezanými rozvilinami, trojdílnou, se soškou sv. Cecilie.

Křtitelnice (obr. 96.) cínová, bez víka 0.67 m vys.; zvonyvitý kotel, s dvěma kruhy ve způsobě masek a třemi znaky v reliefu, na třech nohách, jež vybíhají dole v kopyta a nahoře končí mužskými poprsími; původní víko má svršek ulomený a nahrazený barokní skupinou křtu Ježíšova ze dřeva. Na kotli ryté nápisy:

KAREL A JAN ON-
DRZEG WLASTNI
BRATRZI CZERNI-
NOWE Z CHVDIENICZ,
NA LYSSTIANECH
A BRZEZY WLACHO-
(květ) WIE (květ)

KRYSTOFF BRAVM-
RZETICZ (květ) A NA
(pták) LYPPNIE ^(hlava)_(krále) (pták)

KATERZINA CZERNI-
NOWA Z PODMOKL
A PROSTIBORZE (hlava)

WOLDRZICH CHLVM-
CZANSKEY Z CHLŮ-
CZAN A Z PRZESTA-
WLK, NA CZEMINECH (květ)

BAPTISTERIVM HOC AD LAVDEM SANCTISSIMÆ TRINITATIS (hlava)
ET SANCTORVM

APOSTOLORVM, PETRI ET PAVLI ☼ PRAGÆ FECIT BARTHOLOMEVS A
CYMPERGK (žalud) PROPRIÏS ĪMPENSÏS (hlava) GENEROSÏ ET MAG-
NIFICÏ DO-

MINI DĪ · CAROLĪ CZERNĪN, DE CHVDĪENĪCZ ET ĪN BRZEZY, WL (květ)
AD ECCLESIAM LYSSTIANEN^S STVDĪO REVERENDĪ SADERDOTÏS (hlava)
MATTHEĪ CRĪSPĪ PRAMENĪ EĪVSDEM ECCLESĪÆ PAROCHĪ (květ)
(^{znak}_{prazský}) (sova) ANNO DOMĪNĪ 1596, (pták)

(Znak B. z Cynperku :
písmena BZC, zvonek a lev
s praporem ve spáru.)

Na víku: EVNTES IN MVNDVM VNIVERSVM ☼ PRÆDICATE EVANGELIVM OMNI CREATVRE ☼ QVI CREDIDERIT ET BAPTIZATVS FIERIT SALVVS ERIT (květ) QVI VERO NON CREDIDERIT CONDEMNATVR (květ) MARCI (pták) 16.

V kněžišti mřížka v půdorysu prohnutá, ballustrová.

V kněžišti nad oratoří obraz na plátně z 2. pol. XVIII. stol.:

Madonna klečí na skále, nahoře v oblacích sv. Trojice, obklopená anděly, dole ubohé duše v pekelném ohni. Na folii nápis: Erbarmet euch meiner zum Henigsten ihr Freunde.

Monstrance: 1. 0.64 m vys. Noha oválná, čtyřlaločná, s tepanými hlavami andílků a růžemi, nodus oválný, kolem korony paprsky a rámeček z listoví, v nástavci Madonna. Na noze letop. 1671.

2. Dle nápisu na zadní straně zakoupena roku 1832 v Praze za 100 zl.; s hrubým ornamentem.

Kalichy: 1. Noha z poč. 19. stol., s tepaným listovým ornamentem, na ní se staré přenesený znak s písmeny: E · S · B · V · M ·

Nodus nový. Kupa barokní, pláštík z prolamovaných pásku, hlav andílčích, révy, klasu a růží kolem novějších porcelánových destiček s obrázky Kristova utrpení.

2. Z poč. 19. stol., hladký.

Pacificál rocaillový, s dvojitým rámečkem kolem kříže.

V okně předsně pod věží barokní Pietà ze dřeva, v lodi na konsolách barokní sošky sv. Anny a sv. Barbory.

Zvon y: 1. Vys. 0.98 m, v pr. 1.04 m. Na uclách torus, u koruny: O SANCTE S PETRE S ORA S PRO NOBIS S DEVM S O MARIA MARCVS S LVCAS S IOHANNES S MATEVS || S WILIM S S PRZICHOW MATER S GRACIE MATER S MISERICORDIE S FECIT S EGIDIVS S S PLZNIE S 1 S 5 S 7 S 9 S. Pod tím opakuje se spirálovitý ornament; na plášti relief sv. Petra.



Obr. 96. Leštany. Kostel sv. Petra a Pavla, Křtitelnice.

2. Vys. 0·62 *m*, v pr. 0·64 *m*. Na uchách torus, u koruny: Ieta Δ bojnho z tisicjeho † et ystjeho Δ osumdesateho z uuo ke chy † a k dhwalle z bojn † tento || z yvon Δ lit z

3. Vys. a v pr. 0·48 *m*. Na uchách masky, u koruny řídce rocaille a pod tím nápis: S : S : IOANES PAVLE ET DONATE INTERCEDITE PRO NOBIS. Pod tím slunečnicové guirlandy. Na plášti akanthový list, relief sv. Donáta, Pavla a Jana a kartuš se zvonkem, kružidlem a děly, s opisem: IACOB WILHELM SEITZ IN PILSEN. po stranách 1776. Na věnci: REFVSA EST HÆC CAMPANA EX COLLECTIS A PAROCHIANIS NOSTRIS PECVLIIS.

4. V sanktusu. Vys. 0·32 *m*, v pr. 0·33 *m*. Na uchách vruby, u koruny: † GELOBT SEI DAS ALLERHEILIGSTE SACRAMENT || IO. PERNER GOS MICH IN PILSEN · 1 · 7 · 1 · 4 · Pod tím hlavy andělčič; na plášti krucifix a Madonna pod vavřínovým loubím.

N á h r o b e k, z červeného mramoru, zakrývá vstup do hrobky v lodi; v rozích mosazná držadla, v ploše relief lebky s hnáty a znak. Z opisu čitelně jen: HÆC PRO FAMILIA PER | ILLVSTRIS . . . STEIN | BACHIANORVM AR . . .

V archivu Musea král. čes. otisk pečeti dla farního, oválného (delší osa 0·03 *m*). s opisem: SIGIL. ECCLESIAE PAR: LICHTENSTEIN-ENSIS a postavami sv. Petra a Pavla. Z r. 1808.

ZÁMEČEK jest obdélná prostá budova ze začátku XVIII. století, s opěráky na nárožích a dvojitou mansardou. V průčelí portál s prohnutou římsou. Na zad rozšiřuje se budova, přechod tvoří v půdorysu vyhloubené přístavky. Na zahradním průčelí nadokenní římsy a prostý balkonek. V přízemí všude klenby křížové bez žeber, v průjezdě výklenek s mušlovitou konchou. V oknech původní mříže s prostouplými tyčemi.

KAPLIČKA sv. Antonína Pad. trojboká, zdobená pilastry, výklenky a prohnutými římsami, na vrcholu vásovitý nástavec. Dříve tu stávala na pahrbku větší kaple, k níž vedlo 30 schodů; v ní se sloužila mše při stavbě nového kostela. Ke konci XVIII. stol. kaple zbořena a z jejího zdiva vystavěna hřbitovní zeď. Nynější, menší kaplička, vystavěna r. 1824.

Lhota. (Elhotten.)

Fr. A n d r e s s, Denkmäler und Sagen 20, 29.

KAPLIČKA P. Marie Pomocné nedaleko mlýna „Varty“, se soškou Pražského Jesulátka. V pravém ostění dveří letopočet 1773 a písmena J . C . E .

Na louce před mlýnem zlomek mlýnského KAMENE s letopočtem 1. April 1821 D. F. (Fr. Doner, mlynář).

Lipno. (Lippen.)

Schaller IX., 202; Sommer VI., 359; Dunder l. c. 328; Pam. arch. X., 253; Sedláček l. c. XIII., 165; Čechy IX., 114; Archive d. fürstl. Hauses Schwarzenberg (1873), 84; Posv. místa II., 294.

Nad mlýnem „Hobelmühle“ hradistište s valy spečenými; ve vrchních vstřech střepy středověké, ale hloub zlomky misek s tuhovanými ornamenty a z nádob červených vně tuhou pomalovaných. Museum Plzeňské má odtud bronzovou pochvu dýky. (Šnaajdr. Počátkové mistopisu, 73; Památky, X., 253.)

ZÁMEK, bývalá tvrz, již r. 1316 připomínaná, jest zcela jednoduchá stavba XVIII. století. Jen na hospodářských budovách zachovány barokní štíty ze XVII. století. Zámecká kaple sv. Amy, založená r. 1715, bez cennějších předmětů.

SOCHA Jana Nepom. před zámkem, na vysokém orámsovaném podstavci, s dvěma znaky v kartuších pod korunou a oválným štítkem s nápisem:

o heLLiger
Patron Der pöhm=
en Vor aLLen gefah=
ren hiLff Vnß be=
Wahren.

Na zadní straně:

Ich Anna Eli=
sabeth Bromir
gebohrene Steinbach
in Don Kronichst=
ein habe zu Ehren
desß Heiligen Johan=
niß von Nepomuk
die Statue Machen
lassen den 15 Majj
Anno 1723.

Vedle Jana Nepom. anděl s křížem v ruce.

SOCHA sv. Anny samé třetí na dvojdílném podstavci. Na něm dva znaky v kartuších a nápis: DEM · S · OCTOBER · 1781 ·, pod tím pozdější: ERICHTET V. F. u. B. HEIFIS.

Líšina. (Lischin.)

Sommer VI., 114; Sedláček l. c. XIII., 234.

V obecním lese skupina 50 kamenných mohyl ze staršího období, z nichž několik prokopali Dr. Lad. Píč. Nalezené předměty bronzové (dýka, jehlice, náramky žebírkovitě zdobené) a keramika uloženy jsou v Museu král. čes. (Píč. Starožitnosti, I. sv. 2.)

TVRZ, jež tu stála již v XIII. století, zanikla koncem století XIV.

KAPLE na návsi z 1. pol. 19. stol., osmiboká, s plochým stropem a komolým stanem s plechovou lucernou a bání. Na stěnách nárožní pilasty, okna kruhová, vchod polokruhový.

Lochousice. (Lochutzen.)

Sommer VI., 150; G. Schmidt, Grabplatten l. c. 1906, čís. 755.

KAPLE SV. FLORIÁNA (farou k Touškovu vsi) vystavěna r. 1847. Skládá se z obdélné lodi, polokruhového kněžiště a hranolové lodi v západním průčelí. Kryt valbový, na věži stan na komolém jehlanu. Stěny hladké, okap profilovaný, kolem věže oblomený, v kněžišti okno polokruhové, v lodi vykrojené, ve věži hrotitá okna a pravoúhlý portál. Strop v lodi plochý, v kněžišti koncha. Kruchta na plochém spodku, s prolamovaným zábradlím.

Oltář sloupkový, s obrazem P. Marie na dřevě a sv. Floriána na plátně, vzadu výklenek s baldachýnem.

Dva zvony lil r. 1847 W. Perner v Plzni.

Luhov. (Lohowa.)

Schaller IX., 114; Sommer VI., 359; Dunder l. c. 326; Pam. arch. II., 170; Sedláček XIII., 164; Podlaha, Posv. místa II., 294.

ZÁMEK z konce XVIII. století, vystavěný (kolem 1780) za hrab. Marie Bořka Dohalského z Dohalic; kaple Bolestné P. Marie vysvěcena tu r. 1784. Na novější bráně zámeckého dvora zasazeny dva znaky Widerspergarů z pískovce tesané, ve vavřínových věncích, ze XVII. stol. Budova zámecká prostě obdélná, mansardou krytá, členěná na stěnách lisenami, portál segmentový; okna obdélná. V přízemí klenby valené a plackové, v patře ploché stropy. V kapli nástropní malby.

Proti zámku na pilířích plotu zahradního stojí SOCHY sv. Floriána a Václava, barokní, z pískovce tesané. Nedaleko v záhybu cesty do Lípna socha sv. Anny na hranolovém podstavci s volutami po stranách, letopočtem 1760 a znaky sv. pána Steinbacha z Kranigsteinu pod korunou na soklu.

Ve dvoře ve vsi stopy TVRZIŠTĚ, příkopem vodním obehnané.



Obr. 97. Malesice. Zámek. Hlavní průčelí.

Malesice. (Malesitz.)

Schaller IX., 113; Sommer VI., 372; Dunder l. c. 330; Pam. arch. II., 135; Sedláček XIII., 248; Čechy IX., 116; Podlaha, Posv. místa II., 298; Rkp. sbírka topogr. v archivu Musea král. čes. Na faře: Pamětní knihy od r. 1734 a 1838. Matriky od r. 1671. Registra zádušní z let 1584—1660.

Na lesnatém návrší „Kyjově“ množství kamenných mohyl. Vytěženy byly uzavřené bronzové kruhy, br. jehlice, br. nůžik, br. hrůtky šípové, železný kroužek, koštěná pilka, pak nádoby (z nich některé na kruhu robené) a 2 mince císaře Konstantína. (Památky VI., 36, 116, XI., 180, XII., 56; M. Z. K. 1884, 36; Šnajdr, Počátkové místopisu, 72; Franc, Polit. okres Plzeňský.)

ZÁMEK, na jehož místě stávala tvrz, vystavěn r. 1730 nákladem hraběte Jana Petra Barbo z Wachsensteina.

Obdélná budova, k západu průčelím obrácená, stojí na počátku svahu k vesnici skloněného a v park upraveného. V půdorysu zvlněna zadní strana vystouplým oktogonem sálů a risality na všech stranách. Kryt valbový s netopýřími vikýři.

Hlavní průčelí (obr. 97.) skládá se z trojosého risality o dvou patrech ve středu a dvou čtyřosých, jednopatrových křídel s ploššími risa-

litky na koncích. Na stěnách liseny, na risalitu v obou patrech ještě pilastry s čabrakovitými hlavicemi dvojího druhu. Kolem oken v přízemí a 2. patře chambrany, v 1. patře střídají se nad nimi římsy různě zvlněné. Okapní římsa prohýbá se na risalitu segmentem. V přízemí ve středu portál nad třemi stupni povýšený, s profilovaným rámem a volutovým klenákem v polokruhovém oblouku; konsola na klenáku a po stranách diagonálně postavené pilíře s volutovou hlavicí a kládím nesou balkon v půdorysu zprohýbaný, na rozích otupený, s ballustrovou poprsnicí. V 1. patře vede na balkon portál s oblomeným rámem a římsovými úseky po stranách, mezi nimiž plastický znak v kartuši z volut pod korunou. Nad 2. patrem na plné nízké attice štít s dvěma okny, pilastry z volut po stranách a zprohýbaným nástavcem s vásou. Nad bočními křídly vikýře s vykrojenými otvory, diagonálně postavenými pilastry z volut na nízké attice a se zprohýbanými římsami s vásou.

P o s t r a n n í f a ç á d y šestiosé, s risalitem, členěným bossážovanými lisenami, nad nůž podobný vikýř jako v průčelí, a dvojího druhu římsami nad okny.

P r ů č e l í do z a h r a d y obrácené zvlněno v půdorysu: ve středu vystupuje polovice oktogonu sálového se zprohýbanými stranami a boky tvoří poměrně široké, mírně vystupující risality. Na risalitech jest členění stěn, římsy okenní a vikýře stejné s hlav. průčelím, kdežto 2. patro nad středem jest prostší. V přízemí vedou do oktogonu tři pravoúhlé vchody, nad prostředním na volutových konsolách balkon s prohmoutou ballustrádou. Nad okny 1. patra římsy bohatě zvlněné, dvojího druhu.

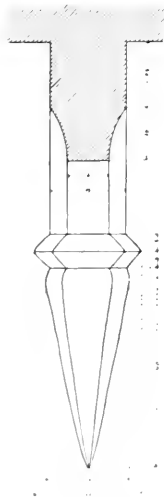

Obr. 98. Malesice.
Kostel sv. Jiří. Profil
žebra a konsola
v kněžišti.

Celý přízemek sklenut hladce křížem, schodiště plackami, v patře ploché stropy. V oktogonu přízemní sál sklenut valeně s osmi lunettami a oválným zrcadlem; vede sem pět vchodů. Nad tím v patře podobný sál osmi-boký se štukovým zrcadlem. V pokoji barokní k a m n a hnědě polévaná, z pol. XVIII. století; v zahradním sále o l e j o m a l b a, přenesená sem z kostela, s nápisem: S. Elze-ariūs Comes Aria ni | S P. Francisci Tertiari Maritus et Virgo.

K O S T E L S V. J I Ř Í (farní) byl již ve XIV. stol. farní (1384). R. 1499 zaznamenán jest odkaz na opravu kostela (Strnad, Listář II. 399). Původní budova byla r. 1815 v lodi zvětšena.

Jednolodní, orientovaná s t a v b a s gotickým kněžištěm a barokní lodí, na niž přiléhá na jihu starší barokní věž. Kryt valbový, na věži vlašská čepice s plechovou bání a křížem, zdobeným kovanými spirálami. Stěny zcela hladké, jen věž přepásána dvěma římsami.

Kněžiště čtverečné, bez opěráku, s trojúhelným štítem hladkým nad závěrovou zdí; okna po straně polokruhová, v závěru původní, hrotité, bez

kružby. Klenba křížová, žebra klínová s výžlabem, na svorníku rosetta, konsoly hrotité, polygonální (obr. 98.). Do sakristie plackon sklenuté vede na severu portálek s profilovaným rámem a vyplněnými kouty; v nadpraží prázdný erbovní štítek (obr. 99.). Vedle vchodu sanktuární výklenek



Obr. 99. Malesice, Kostel sv. Jiří. Portálek do sakristie.

obdélný s železnými dvířky z překřížených pásů a roset. (XVI. stol.). Oblouk triumfální hrotitý, na hranách skosený, bez soklu.

Loď širší, obdélná, s okny vykrojenými a pravoúhlým portálem na západě, s jednoduchou římsou. Strop plochý s vouťovou římsou. Kruchta na devíti plackových klenbách a čtyřech hranolových pilířích, ballustráda

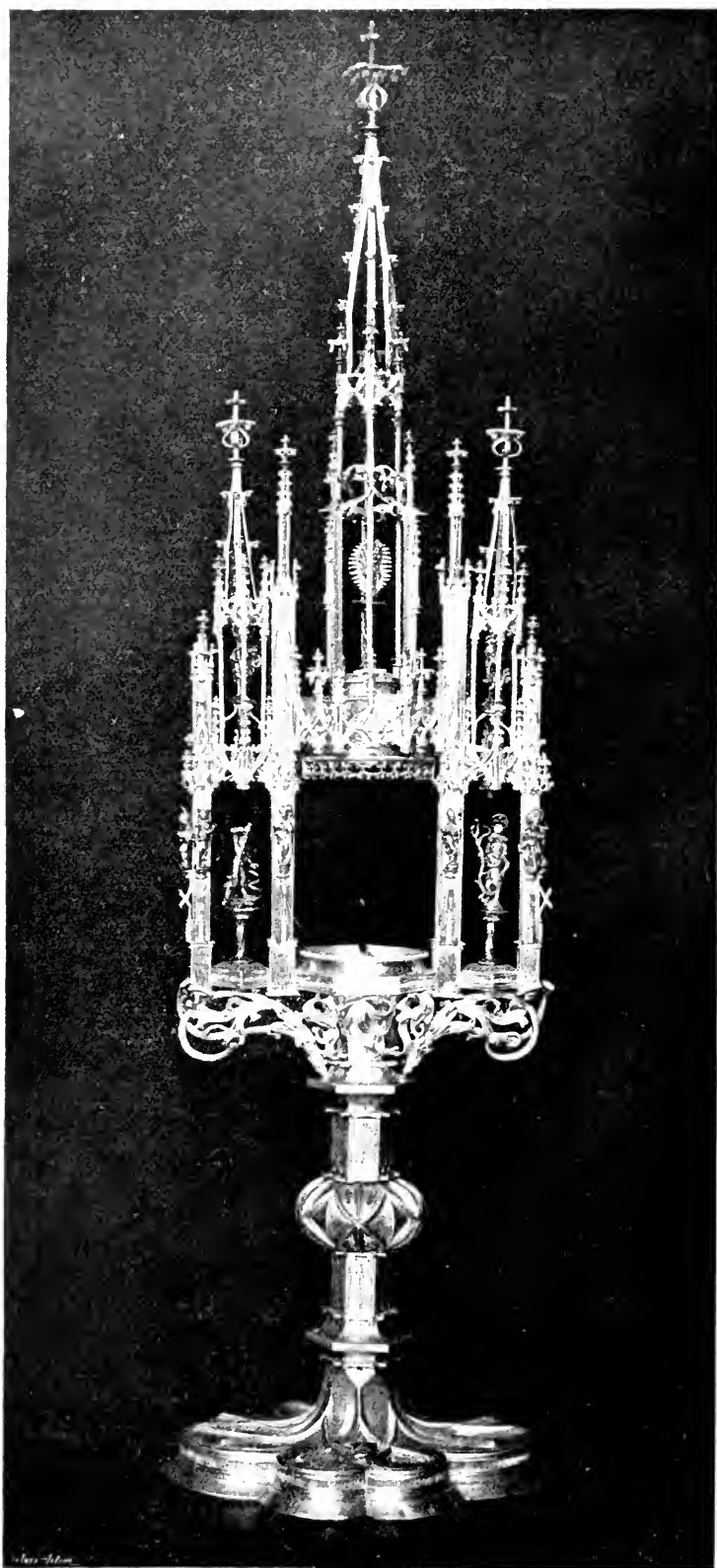

Obr. 100. Malesice, Kostel sv. Jiri. Monstrance.

dřevěná. Na jihu přilehlá v č. ž. má v přízemí vchod polokruhový s pískovcovým rámem a v 2. patře čtyři široká, hrotitá okna; v přízemí placková klenba, nad ní oratoř s křížovou klenbou bez žeber, otevřená segmentovým obloukem do lodi; poprsnice na visuté konsolce.

N á b y t e k pseudogotický z r. 1877, dle návrhu *B. Wachsmanna*; obraz sv. Jiří na hlav. oltáři od *A. Lhoty*; sochy barokní, ze starých oltářů.

M o n s t r a n c e (obr. 100.) pozdně gotická, 0·735 *m* vys., v současném koženém pouzdře, byla pořízena nákladem paní Anny Šafránkové z Poutnova, plzeňské měšťanky a tehdejší majitelky Malesic, jež v závěti své (*Strnad*, Listář král. města Plzně II., 449) r. 1503 na ni poručila zlatou záponu z perlového pásku a velký pás o 5 hřivnách. (Viz Výběr umělecko-prům. předmětů z retrosp. výstavy v Praze 1891, tab. 35. a 36.) Noha šestilaločná, s vroubkovaným podvalem, na ní kružba a znak Malesických z Poutnova (muří noha) v drobném štítku; stvol šestiboký s rytou kružbou, přepásaný dvěma římskami, ořech sploštělý, rovněž kružbou zdobený. Svršek trojdílný, dělený pilírky s fiálami, nesenými konsolou z akanthových listů; ve středu skleněný válec, objatý nahoře prstenem z lilí, nad ním prolamovaná kružba a vížka z fiál, s křížovou kytkou; podobné, nižší stříšky nad postranicemi. Na pilířcích stojí sošky sv. Petra, Pavla, Barbory, Kateřiny, Vojtěcha a Prokopa, pod arkádami sv. Krištofa a Jiří, nejvýše P. Marie. Na noze značka **N** a punc FR . Pouzdro tvaru monstrance, dřevěné a potažené černou koží, s osmibokým podvalem, od něhož vystupuje osmiboký střed s bočními hranoly, nahoře v trojúhelný hrot vyběhající, plocha cele pokryta ornamentem akanthovým, tepaným a řezaným.

S v í c e n bronzový, kroužený, ze XVII. století.

O b r a z y P. Marie a Ježíše v empirových rámcích z poč. XIX. stol.; Ecce Homo a Nanebevzetí P. Marie z XVIII. stol.

Z v o n y: 1. Vys. 0·98 *m*, v pr. 1·01 *m*. Na uchách masky, u koruny pás liliovitého ornamentu a rozvilin listových, pod nímž střídají se visuté akanthy s rostlinným ornamentem, mezi oběma pásy nápis: ✠ AD MAIOREM DEI GLORIAM ET HONOREM DEI PARÆ VIRGINIS MARIÆ NEC NON S: GEORGII MARTYRIS PATRONI ECCLESIAE MALES: Na plášti relief Kalvarie na ornamentálním vlysu, pod tím: ANNO DOMINI 1654, naproti ve vavřínovém rámci relief sv. Jiří, an potírá draka, a nápis: Thobias Zimmerman Pilñnenjs parochus Malejicienjs; pod tím nezřetelný relief v šestibokém rámci; na třetí straně Madonna ve svatozáři a pod tím v laurovém rámečku:

Melchior Mathaeus
 Michelin campana-
 rum Fusor Pilñnae —
 me fudit Ano jalutis
 ❀ M · D · C · LIV ❀

Na 4. straně v laurovém obdélném rámečku:

Vrozený a statežný
Rytiřz Pan Adam ia-
roslav Laubický z Lub
na Malejiczých Řzen-
czich collator.

Vrozena pani Lidmilla
Laubíka Rozena z sua
rova na Malej: Řzen:
a sečza (nezřetelný znak s opisem) † ⊗
⊗ Ian Kraichwský aurednich ⊗

2. Vys. i v pr. 0.65 *m.* Ucha hladká, u koruny jen částečně čitelný nápis: ✞ ჳდრავს ✞ მარია ✞ მილოსი ✞ პლან ✞ პან ლუ ✞ ჰაბიარეტი ✞ ჰქ
[H]roplstvrjet ✞ Plášť hladký. XV.—XVI. století. Na dřevěné hlavě letop. 1884.

3. Vys. 0.48 *m.*, v pr. 0.50 *m.* Na uchách masky, u koruny hlavy andělčí a rocaille, pod tím: IACOB WILHELM SEITZ HAT MICH GE-
GOSEN IN PILSEN 1782. Pod tím vlýs ze slunečnic s festony. Na plášti relief sv. Václava, andělíček nesoucí velký feston a emblem v rocaillové kartuši, s opisem: LEOPOLD L: BARON DE SCHIRNDING. Na věnci ada vrubů.

4. Nový, z r. 1863.

Na hřbitově stávala pyramida nad hrobem Jana Ant. hrab. z Schirndingů († 1805).

FARA byla vystavěna r. 1750 nákl. faráře P. Lud. Dart. Raf-
fiusa. V archivu Musea král. čes. otisk farního pečtidla, oválného,
0.032 *m* v delší ose, s opisem: Sigillum Ecclesiae Malejsicensis.

Před zankem na návsi stojí SOUSOŠÍ J a n a N e p o m u c k é h o
z pískovce. Půstavec trojboký, s prohloubenými stranami a otupenými
rohy, povýšený na třech stupních; na nárožích volutové pilastry, na koncích
římsy sedí na volutových konsolách andělci. Uprostřed zdvihá se hranol
obklopený obláčky a lilavami andělků, mezi nimiž zasazeny dva znaky
pod korunou, a nese na zeměkouli sochu Jana Nep., s rukama sepjatýma,
vedle níž andělek nese kříž. Na soklu nápisy:

1725.

ERRICHTET V.

FRANZ PETER GRAF V.

BARBOU. S. GEMAHLIN

SYLVIA MARG. GEB.

FREIIN V. KVSPERSTEIN

HERRIN V. WRŽESOWITZ

K TOBIE
 SWATY IENE
 ZASTVPCĚ NAS
 SRDECNIE
 SE VTIKAME
 PROSIŽ ZA NAS.

EX
 VOTO
 ATQVE
 CORDE TOTO
 TE SANCTE PATRONE
 HONOREMVS.

Maškravy. (Marschgrafen.)

R. 1670 postaven tu po požáru nový DVŮR s ozdobnou branou od probošta *Mik. Kastla*. Od té doby již přestavěn.

Milikov. (Milikau.)

KAPLE barokní, s půlkruhovým závěrem, s prohnutým štítkem a věžičkou, vyběhající v šestibokou lucernu s bání. *Z v o n e k* nepřístupný.

Naklov. (Naglos.)

S o m m e r VI., 359; *P o d l a h a*, *Posv. místa II.*, 294.

KAPLE s v. r o d i n y (farou do Leštan), prostá stavba barokní.

Nedražice. (Nedraschitz.)

Schaller IX., 118; *Sommer VI.*, 122; *Dunder l. c.* 120; *Sedláček XIII.*, 112.

ZÁMEK z 2. polovice XVIII. století, obdélná budova s mansardou, na nárožích s opěráky. Na stěnách liseny a risalitové výstupky, okna obdélná s rámy, vchod polokruhový, orámovaný. Nad branou do dvora dvě urny, nad druhou dvě sošky z pískovce.

KAPLE *J a n a N e p o m u c k é h o* (farou do Kostece) vystavěna kolem r. 1750 nákl. paní Merklínské z Merklína, rozené hrab. Příchovské. Je zděná, šestiboká, krytá plechovou kupolí s lucernou plochou. Stěny lisenovány, tři okna polokruhová a jedno oválné za oltářem. V průčelí portál polokruhový, orámovaný pískovcem, s nadpražní římsou, mezi jejímiž úseky jest plastická kartuše se znakem pod korunou; na dveřích původní mřížková řezba, přítuha a klika. Uvnitř klenba kupolová s výsečí, pod jichž cípy sbíhají liseny s malovanými hlavicemi a kládím. Stěny

i klenby vyzdobeny malbou. Kupole rozčleněna pruhy s ornamentem páskovým, v jednotlivých polích orámovaná poprsí sv. Víta, Norberta, Prokopa, Zikmunda, Ludmily a Ivana s podpisy; ve vrcholu Boží oko v oblacích a zástup andílků. Na bočních zdech: (v levo) v sloupové síni, nahoře otevřené a ballustrádou s vásami zdobené, zpovídá Jan Nepom. královnu Johannu, vzadu výhled do krajiny, v předu andílek s prstem na ústech a zámek a klíčem v ruce, shora snáší se anděl s lilí a věncem; (v pravo) shození Jana Nep. do Vltavy, nahoře na oblacích andělé, nesoucí palmu, věnec, pět hvězd a korunu, v rohu andílek lije vodu z rohu hojnosti na českého lva. Kolem oken a ve špaletách dveřních malované orámování a rocaillové ornamenty. Kruchoha původně visutá a v půdorysu zvlněná, podepřená nyní dvěma železnými sloupky.

Oltář má na novější predelle oválný rám z obláčků a hlav andílčích, v otvoru jeho socha Jana Nep. a nad ní malovaný baldachýn.

Varahan y z pol. XIX. století.

Barokní k r u c i f i x a s o š k y: Pietà, sv. Antonín, sv. Anna, sv. Jeroným a Ivan, na konsolách u stěn.

O b r a z P. Marie v dobře řezaném rámečku barokním z akanthů a mušlí.

Z v o n e k nepřístupný.

N á h r o b k y odtud v obci Zálezly (viz toto heslo!).

Nová Ves. (Neudorf.)

Fr. Andress, Denkmäler und Sagen, 34 a 40.

SOCHA J a n a N e p o m. z pískovce, barokní, z XVIII. stol.

KŘÍŽ kamenný, 0.40 m vysoký, 0.47 m šir. a 0.22 m silný, dle tradice asi sto let starý.

Nýřany. (Nürschan.)

S o m m e r VI., 117; P o d l a h a, Posv. místa II., 395.

KOSTEL SV. PROKOPA (farní) byl vystavěn v letech 1903—4 dle návrhu R. Vomáčky v pseudogotickém slohu. Oltáře z dílny J. Krejčíka v Praze, tři zvony lil r. 1904 Rich. Herold v Chomutově.

Na návsí KAPLIČKA P. Marie zděná, barokní, krytá prejzovou valbou se zděnou vížkou a sklenutá kupolí. Uvnitř výklenek se soškou černé P. Marie. Z v o n e k bez nápisu, novější.

Ostrov. (Ostrau.)

Schaller IX., 131; Sommer VI., 150; G. Schmidt, Grabplatten I. c. 1906, č. 755; Podlaha a Šittler, Album Svatovojtěšské (1897), 35.

KAPLE SV. VÁCLAVA A VOJTĚCHA (farou do Kostece), vystavěná za opata kladrubského Jos. Siebera (1729 – 1756) s přistavěnou věží v průčelí asi z poč. XIX. stol. Centrální (obr. 101.) budova šestiboká, krytá prejzy přímo na klenbu. Na nárožích přepásané pilastry sdružené, jež nesou profilmovanou okapní římsu; nad delšími stranami risality s trojúhelnými štítky; ve věži stopy původního štítku nad portálem. Uvnitř sklenutý prostor kupolí se zazděnou lucernou,*) pod ní obíhá kolem oblomená římsa na římsovitých pilastrech. Okna obdélná. Ve třech bocích otvírají se polokruhové niky, sklenuté konchou; ve východním hlavní oltář, v postranních pod okny ještě nižší výklenky. Přistavěná věž má podobnou pilastrovou dekoraci, v přízemí pravoúhlý vchod a okna obdélná, v patře polokruhová; kryt tvoří plechová cibule se stanem, bez lucerny. Přízemí sklenuto plackou a otevřeno do kaple pravoúhlým otvorem, v patře otvírá se kruchta obdélným oknem s dřevěnou ballustrádou. Na klenbě naivní malba z XVIII. stol.: tři obrazy v oblomovaných rámech: Adam a Eva v ráji, obklopení zvířaty; Spasitel na oblaku stojící, kolem nesou andělé odznaky utrpení; allegorie víry a naděje, nad nimi holubice. Mezi obrazy věnec z oblak a záře, s andílčími hlavami, v něm na terčích nápisy: SAPIENTIA — SCIENTIA — INTELLECTVS — FORTITUDO — CONSILIUM — TIMOR DNI — PIETAS.

Hlavní oltář v půdorysu do polokruhu zahnutý, s ořímsovanou predellou a karyatidami andělů po stranách bezcenného obrazu (sv. Vojtěch a Václav, držící v ruce obraz Piety), nesoucími nakupené kládí, nad nímž

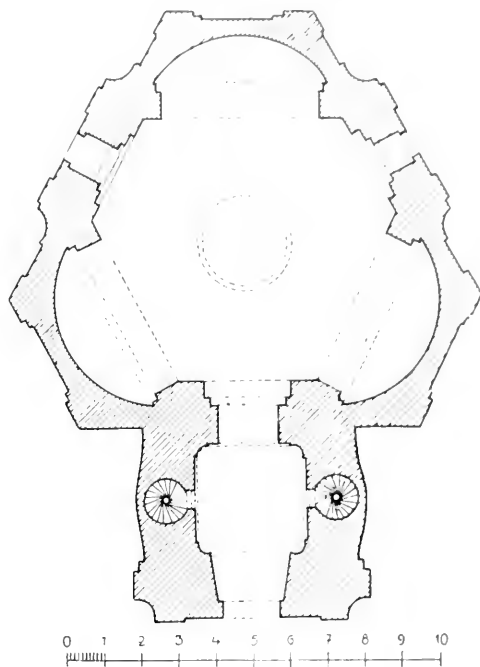

Obr. 101. Ostrov. Kostel sv. Václava. Půdorys.

*) V lucerně asi původně byly zvonky, jež pak přeneseny do přistavěné věže, když lucerna snesena.

se otvírá pohled kruhovým baldachýnem na řezaný nástavec reliefní: sv. Benedikt umírá, kolem něho bratří, do nebe hledící. Na architektuře vásy, kolem štukové draperie.

Na levém postranním oltáři přemalovaný (r. 1904) obraz Jana Nep. bez velké ceny.

K a z a t e l n a ze XVII. století, na sloupku s vyřezávanými křídly volutovými, řečniště osmiboké s profilovanými sloupky a kládím, ve výplních boltcovité řezby.

P o s i t i v z 1. pol. XVIII. stol., s vyřezávaným listovím.

Z v o n y: 1. Slit r. 1872 v dílně Anny dcery Karla *Bellmanna* v Praze.

2. Vys. 0.35 m, v pr. 0.36 m. Ucha hladká, u koruny: + SIT NOMEN DOMINI BENEDICTVM IN SÆCVLA ANNO ☉ 1692 ☉ Nad tím pás vavřínový, pod tím rozviliny a řídce položené listy akanthové. Na plášti v reliefu Bůh otec, Madonna a hlava andělů. (*Michelin?*).

3. Vys. i v pr. 0.22 m. Ucha sloučena, u koruny prolamovaná stuha a nápis: + SIT NOMEN DNĪ BENEDICTVM. EX HOC NVNC ET VSQVE IN SECVLV. Pod tím řídce rozložené květy. Na plášti hlava andělů, monogramy IHS a MRĀ a kartuš se zvonkem, letop. 1660 a písmeny: M^M M (*Melchior Mathcus Michelin*).

Ošelín. (Oschelin.)

Schaller IX., 151; Sommer VI., 235; Dunder l. c. 218; Sedláček l. c. XIII., 136; G. Schmidt, Grabplatten l. c. 1904, č. 641—3. Rkp. sbírka topogr. v archivu Musea král. čes. Heslo: Svojsín. Na faře: Pamětní kniha od r. 1788.

KOSTEL SV. BARTOLOMĚJE (farní) byl již v XVI. století farní, později fara zašla, r. 1787 zřízena lokalie a r. 1856 opět fara. Původní stavba byla r. 1722 opravena, sakristie přistavěna a kněžiště znovu sklenuto nákl. Rudolfa sv. p. ze Schirndingů. R. 1903 povystavěna věž o patro a celý vnitřek opraven.

Jednolodní, orientovaná b u d o v a s věží na západě, krytá plechovým sedlem, s vysokým štítem nad obloukem triumfálním; na věži stanplechový. Stěny hladké, věž lisenována. Velká okna polokruhová s chambranami, vchod věží na západě, pravoúhlý. K n ě ž i š t ě ukončeno třemi boky, bez opěráků a sklenuto valeně s pěti výseči (v cípech tři listky, ve středu rosetta). L o d' obdélná, širší, s pravoúhlým vchodem na jihu a plochým stropem. Kruhta na dvou kamenných sloupech, s vypjatou poprsnicí zděnou, na trámovém stropě. Sakristie na severu při kněžišti.

H l a v n í o l t á ř empirisující, s rakvovitou mensou a stěnou s kannelovanými pilastry a římsovým; svrchu velká mušle a slunce. Po obou stranách baldachýnovitého, sloupky, římsovým a andělky s rohy hojnosti

zdobeného tabernaklu, na jehož dvířcích vyrezana réva, klasy a křížifix, visí ke stěně zlacené festony. Obraz sv. Bartoloměje, silně přemalovaný, v rokokovém rámu. Po bocích branky se sochami sv. Floriána a Isidora na konsolách.

Posranní oltáře dány sem po zrušení z kláštera Kladrubského. Pendanty s rakvovitou mensou a nízkou predellou, nad níž bohatě řezané, akanthové rozviliny tvoří rámec kolem výklenku s novými sochami (Kristus a Madonna), původně kolem obrazu. V dolní části rámce na dřevě malované obrázky oválné nad sebou: (na straně ev.) sv. František z Assisi a Klára (?), (na ep. straně) sv. Ondřej a světec, vedle něhož nese andílek šít s devisou: CHARITAS. V rozvilinách umístěny jsou po stranách nad sebou sošky: (ep. str.) sv. Josef a Jan Křt., světice, Jan Nepom., (ev. str.) sv. Dominik a Marketa, Antonín Pad. a Barbora, sv. Anna. I. polovice XVIII. stol.

Kazatelna z r. 1724 pochází také z kláštera Kladrubského. Šestiboká, dole hruškovitá a řezaným hroznem ukončená; na nárožích pilastry volutovité, ve výplních konsoly a páskoví. Schodiště zdobeno rocailly. Na stříšce holubice a na konsolách kládí letopočet: 1724, na vrcholu rocaillový nástavec.

V sakristii barokní soška Madonny na nízkém soklu.

Varhany, zdobené rostlinnou řezbou, z I. pol. XVIII. století.

Křtitelnice barokní, kamenná, na profilované desce čtvercové oblý sloup s profilovaným kotlem, víko dřevěné, vyduté, zdobené akanthy; na vrcholu skupina křtu Ježíšova.

Kalich z I. pol. XIX. stol.

Ciborium z 2. pol. XVII. stol. Noha šestikrhová, nodus polygonální, kupa hladká, na víčku šest výdutků.

Deset empirových svícnu.

Zvon y: I. Vys. 0.70 m, v pr. 0.685 m. Na uších masky, u koruny prázdný pásek a řada rocaillů s postavami andílčími, na plášti relief světece a letopočet 1847 a znak rodu Bigatto.

2. Vys. 0.40 m, v pr. 0.45 m. *) Ucha hladká, u koruny květinové rozviliny a spirály, pod tím: DEO ET BEATÆ MARIÆ | LAVRETANÆ GILOVII | SACRA. Naproti relief Madonny, na věnci: ANNO 1714, pod tím nápis v kartuši:

ME FECIT
ANTONIVS SCH
ÖNFELDT CAM
PANARVM FUSOR
PRAGENSIS.

3. Lila dílna *Julius Herold Söhne* v Chomutově r. 1878.

*) Dán sem r. 1788.

N á h r o b k y zazděné v předsíni pod věží: 1. Bílý mramor, 2 × 1·05 *m.* XVII. stol. Celá postava rytíře, u nohy znak a helma; z opisu čitelné jen: AN... | | ...SIRN | TINGER·VON SIRNTING·ROM : KAI : MAI : WOLBESTELTER · KÖRNET · SEINES · | ALTERS · 46 IAHR · DEN G(OT)T G....

2. Žula, 1·72 × 0·91 *m.* Nahoře prázdná, oválná kartuše s lístky ve cviklech, pod tím dva znaky a dole úzká plocha s vyšlapaným nápisem, z něhož čitelné jen: DR... | DR | N... *m.* Opis: (AN)NO 16(23) DEN · 30 : MA₁ · | IST IN GOTT SANFT VND S(EL)IG VERSCHIDEN... | GESTRENG..... (W)OLEHRN | VESTE HANS · (BA)RTHOLOMEVS..... (též člen rodu Schirndingů).

3. Bílý mramor, 1·97 × 0·92 *m.* Celá postava ženy s knihou v ruce, u hlavy dva znaky; opis: ANNO · 1633 · DEN · 24 · A/GVST · FRIH | ZWI · SCHEN · 3 VND 4 · V HR · IST · IN GOTT · SELIGRLICH VORSCHIDEN DIE · WOHL · | EDLE · VNDT · VIELEHRN TVGEND | REICHE : FRAV A(NN)A KEZCHIN IHRES ALTERS · 49 IĀ | DER · GOTT... (Z rodu Kečů z Kečova).

4. Žula, 0·98 × 0·455 *m.* Uprostřed znak, z opisu čitelné: MAXI · MILIANA · SCHI | RNDING... VERSCHID IN GOTT DEN · XII | MARTII : IHRES · AL | TERS · 1 · IAHR · DER GOTT GENADE AMEN.

V archivu Musea král. česk. otisk pečetidla farního, oválného (osa delší 0·629 *m.*) s odznakem umučení a sv. Bartolomějem, nad nímž kalich; opis: SIGILLUM * ECCLESIAE * OSCHELINENSIS *.

ZÁMEČEK vystavěn na místě tvrze r. 1786 nákladem Frant. Joachyma z Schirndingů. Prostá, barokní budova.

Nedaleko vsi k západu TVRZIŠTĚ neznámého jména, zvané „beim Schlöszel“.

Otročin. (Otrotschin.)

Sommer VI., 139; Pam. arch. II., 219; Sedláček XIII., 250.

Zbytky bývalé TVRZE pod Šibeničným vrchem.

Pernarce. (Bernardice. – Bernhards. Pernharz.)

Sommer VI., 292; Dunder l. c. 253; Čechy IX., 112; Podlaha, Posv. místa II., 306. Rkp. sbírka topogr. v archivu Musea král. česk. Na faře: Matriky od r. 1648. Pamětní kniha od r. 1833 (stará ztracena již v 18. stol.).

KOSTEL SV. MIKULÁŠE (farní) byl farním již ve XIV. století (1360). Stará budova byla v letech 1820—22 v lodi rozšířena a věž přistavěna v západním průčelí. Oprava r. 1901.

Jednolodní, orientovaná, pozdně gotická stavba, s novější lodí a věží v záp. průčelí, krytá taškovou valbou. Stěny hladké, hlavní římsa všude novější, okna bez orámování.

K něž i ště zakončeno pěti stranami osmiúhelníka a opřeno šesti opěráky (jeden ukryt sakristií); kolem celého obíhá sokl, na operácích v předu podbrádka a trojboký štítek pod kosinou. Čtyři okna hrotitá, bez kružeb a profilů. Klenba skládá se ze závěru a křížového pole, příčným žebrem rozdělených; profil žebor (ol r. 102.) klínovitý, se dvěma žlábký po stranách; svorník jen v závěru, s akantovou rosettou; pod žebry konsoly polygonální, kuželovité, v závěru zabíhají žebra ostře do stěny. Oblouk triumfální hrotitý, na obě strany skosený. Do sakristie na severu vede novější vchod pravoúhlý; sakristie sklenuta křížem s žebry (obr. 102.) tupě klínovitými, dole zahrocenými, bez svorníku.

Lod širší, obdélná, s třemi páry oken pseudogotických, plochým stropem a zaoblenými kouty; pod stropem voûtová římsa. Kručta pseudogotická na dvou pilířích, s plochým podstropím; pod ní vede segmentový oblouk do podvěží, valeně sklenutého.

Věž hranolová, plechovým stanem krytá, se čtyřmi obdélnými okny a štítky trojbokými nad okapem. Po stranách přístavky pro schodiště.

Hlavní oltář s obrazem na stěně pověšeným: sv. Mikuláš klečí na oblaku, andělé nesou berlu a infuli, nahoře Ježíš, kolem andělci, dole nese andílek roh hojnosti a nejniže výjevy ze života světcova. I. polovice XIX. století. Architektura pozdně barokní.

Postranní oltáře sv. Anny a Martina mají prostřední malby na plátně z 1. pol. XIX. století, malované prý od *Maura Křištofa Fuchse* z kláštera Tepelského (za opata Reittenbergera). Architektury stejné s hlavním.

Kazatelna visutá, z 1. pol. XIX. století.

Varhany pseudogotické.

Křtitelnice z poč. XIX. stol., 1,37 m vys., kamenná. Spodek vásovitý, na válcovém tambouru s píšťalami a řadou vavřínových listů; mísa s pásem kulí a píšťal na spodku. Víko dřevěné, s řezbou akantových listů a vásou na vrcholu.

Monstrance empirová, zlacená. Na kruhové noze vlnovka a guirlandy vavřínové, kolem korony paprsky a rámeček z podobných guirland.

Ciborium z téže doby, s výzdobou vavřínovou.

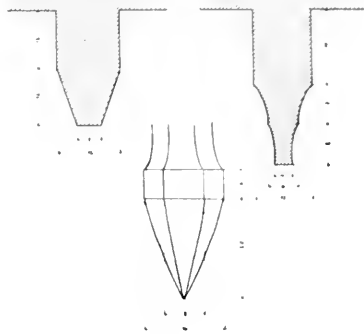

Obr. 102. Pernarec, Kostel sv. Mikuláše.
Profil žebra klenby v sakristii a kněžišti
a konsola.

Kalich z poč. XVIII. století. Noha šestilaločná, pokrytá tepanými mušlemi v rámečcích a štítky v kartuších, nodus kulovitý, sploštělý, pláštík na kupě prolamovaný z akanthů kolem tří rytých medaillonů oválných s monogramy MRA IHS a IOS.

Obrázky v loďi: sv. Norbert, Barbora, Narození Páně, Poslední večeře, signované: *Joh. Hertzog* in Pilsen 1860. V triumfálním oblouku Stříbrská Madona, v kněžišti čtrnáct sv. pomocníků a sv. Josef, vše bez ceny umělecké z XIX. stol.

Zvonů: 1. Slil *Rud. Perner* v Plzni r. 1900.

2. Vys. 0.80 m, v pr. 0.78 m. Na uchách torus, u koruny: + nicolaus + lucas + marcus + iohannes + matheus + iano + domini + m + rrrr + u + sanctus + Plášť a věnec hladký. Na dřevěné hlavě vyryto: 1776.

3. Slil r. 1879 *C. Schamal* v Plzni.

4. V pr. 0.44 m, vys. 0.42 m. Ucha hladká, u koruny: (štítek s W) x ave x maria x gracia x plena x dominus x fecum x. Plášť i věnec hladký. Poč. XVI. století.

V archivu Musea král. čes. dvě pečetidla farní z počátku a z třicátých let XIX. stol.

U kostela stojí pískovcový SLOUP na hranolovém stylobatu s širokou římsou, má hlaviči volutovou a na ní kapličku nahoře zaoblenou s novějším křížem. Na stylobatu monogramy: IHS, MĀR, MĀR (s probodeným srdcem) a nápis: IOHANN | FIRILON | 1664.

U cesty do Šerlovic pískovcový SLOUP s oblým dříkem, hranolovým stylobatem, hlaviči a patkou římsovou a hranolovou kapličkou s výklenky a dvojítm křížem, jehož ramena končí trojlisty. XVII. stol.

Piňovany. (Pněvany. Piwana.)

Schaller IX., 116; Sommer VI., 360; Dunderl. c. 328; Pam. arch. IX., 735; G. Schmidt, Grabplatten 1906. čís. 756.

Odtud nachází se několik předmětů z mohyl v Měst. museu Plzeňském. (Památky arch. XI., 51; Šnajdr, Počátkové místopisu, 73.)

KOSTEL SV. ANNY (filiální do Ježné) jest stavba ze XVII. stol., jednoduší, orientovaná, krytá šindelovou valbou se sanktusem dřevěným, opatřeným lucernou a cibulovitou stříškou. Stěny zcela hladké, okna polokruhová, pravoúhlý portál na severu; západní průčelí bez otvorů. Kněžiště s trojbokým závěrem, pokryté dřevěnou nepravidelnou kupolí, loď obdélná, valené (prkny) překlenutá, oblouk triumfální ploše segmentový, v náběhu orímsováný, se štukovou dekorací zrcadel a geometrických ornamentu. Kruchta na dvou sloupech, s bedněnou poprnicí.

Oltář sloupový, z konce XVII. stol., s vrtulovitými sloupky na nízké predelle, s akanthovou řezbou; po stranách vyřezávaná křídla akanthová a sošky sv. Kateřiny a Voršily. Ve středu ve výklenku socha sv. Anny. Nástavec obdobně řešený, se sochami sv. Barbory a dvou jiných světic. Tabernakl mladší, z XVIII. stol., s křížem.

K a z a t e l n a ze XVII. století, s římskou na konsolách a členěnými výplněmi na polygonálním řečišti.

Dvě barokní s o š k y (sv. František z Assisi) a o b r á z k y sv. Aloisa a Madonny z XVIII. stol.

V a r h a n y současné, zdobené řezbou akanthovou.

Z á b r a d l í v kněžišti z konce XVII. stol., z kroužených válcovitých dřívů.

Z v o n y: 1. Vys. 0.42 m, v pr. 0.43 m. Na uchlách torus, u koruny pásy akanthů visutých a stojatých, mezi tím nápis: DEI GENITRICI GENITRICI BEATISSIMÆ IESV AVIÆ SIT SONVS HONOR (= 1728). Na plášti relief Madonny, naproti v kartuši:

VBERGOSSEN ZVRZEIT
IOANNES FREANCISCI WENC
ESLAI VON PERGLAS HERRN AVFF
PINOWAN VORMVNDTS CAFFTSPINER
FRAV MVTTTER FRAVEN ANTONÆ LV
DMILÆ VON PERGLAS GEBOHENEN
VON SCHENNA(V).

Na věnci: MATHIAS DIVAL GOS MICH I EGER 1765.

2. Vys. 0.35 m, v pr. 0.37 m. Ucha hladká, u koruny: S N S OS S BARBARA S S S KATARINA S S MARGARETA S. Na věnci pás akanthu. XVI. stol. konec.

3. Z puvodního (z r. 1717) přelil r. 1895 *Rob. Perner* v Plzni.

N á h r o b k y: 1. V lodi před zábradlím. Pískovec, 1.40 × 0.92 m. Pod znakem nápis:

+ SISTE	
HIC IACENT	
PERIL: D: FRAN ·	ET
WENC: EQUES	CONTHORALIS
DE PERGLAS	EIUS
DNUS: IN PINOVAN	MARIA ANNA
REG: CAPIT DIST:	NATA
PRACHINENSIS	DE SCHENAU
OB: 25 OCTO	OB: 19 SEPT
A: 1770	A: 1758

REQUIE (lebka) IN PACE.

2. V lodi u pravého oltáře. Pískovec, 1·16 × 0·65 m. V kartuši kalich, pod tím:

HIC IACET RDUS PATER
IOSEPHVS HALLER SCHÖN-
FELDENSIS GEZNÆ CAPEL-
LANVS ZELOSI SSIMVS OBIIT
IN DOMINO 27. OCTOB(RIS)
A. O. 1729 ÆTATIS SVÆ 29
REQVIESCAT IN SANCTA PACE.

3. V kněžišti při stěně. Pískovec, 1·40 × 0·74 m. Ve středu dvojnák rodu Schönau a Deym a nápis:

ANNA IOHANNA
DE SCHÖNAV NATA DEY
MIANA DE TRZITETZ DOMINA IN AVGEZD OBIIT ÆTA-
TIS SVÆ 43. DIE 6. IVNY
AO 1740 REQVIESCAT IN SANCTA PACE.

ZÁMEČEK barokní, z pol. XVIII. století, o dvou poschodích. V průčelí risalit se skulacenými rohy a nad okny římsy střídavě segmentové, polokruhem a trojúhelně vypjaté. Na střeše vížka. V přízemí klenby, v 1. patře na stropě štukové zrcadlo.

Na obydlí úřednickém zazděny dva z n a k y z pískovce, z 1. pol. XVII. stol., rodu z Říčan a Martiniců (?).

Plešnice. (Pleschnitz.)

Schaller IX., 132; Sommer VI., 368; Dunder l. c. 312; Čechy IX., 115; Bernau, Studien 1—11 (s ill.); Heber, Burgen VI., 281; Sedláček XIII., 162.

Na návsi KAPLE zděná, z 1. pol. XVIII. století, čtyřboká, s vyhloubenými rohy, krytá prejzy a plackou sklenutá; pod klenbou pilastry v koutech, s římsovitou hlavicí. Na ploše klenby obraz: andělé nesou kříž do nebe, shora otvírá se pohled do malované kupole. V pendantivech čtyři otcové církevní, na stěně sv. Trojice, sv. Vojtěch a Václav. Nad vchodem vypjatá římsa. Na střeše zděná lucerna se z v o n k e m, přelitym r. 1872 od *Rob. Perneru* v Plzni.

Na cestě do Hracholusk SOCHA sv. Josefa s Ježíškem, z pískovce. XVIII. stol.

Na cestě k hradu Bubnu litý KŘÍŽ na pískovcovém sloupu, na němž:

H. H.
1856.

Nedaleko vsi nad řekou Mží HRAD BUBEN, založený asi ve XIV. stol., od r. 1567 již ve zřícenině. Stojí na skalnatém ostrohu a vedle stop po příkopu zachoval si zbytky lomového zdiva do výše 1. patra; v podzemí části kleneb valených a polokruhem sklenutá okna (obr. 103).



Obr. 103. Plešnice. Zříceniny hradu Buben.

Podmokly. (Podmokl.)

S o m m e r VI., 293; Pam. arch. II., 170, X., 252; S e d l á č e k XIII., 126; Čechy IX., 121.

TVRZ zde stávavší spustla kolem 1650 a na jejím místě postaven při dvoře kláštera Tepelského r. 1678 za opata chebských Jesuitů Bedřicha Uhla z á m e č e k, jehož později od r. 1826 užito k účelům hospodářským.

Přehejšov. (Přeheischen.)

Sommer VI., 117; G. Schmidt, Grabplatten I. c. 1904, čís. 652.

KAPLE Navštívení P. Marie (filiální do Hor. Sekyřan), byla znovu vystavěna nákladem obce r. 1893 v pseudogotickém slohu.

Ze starého kostelíka zachovány dva postranní oltáře se sochou Piety a Marie (nová), z konce XVIII. století, bez ceny umělecké.

Zvonůy: 1. Lil *Peter Hilzer* ve Víd. Novém Městě r. 1893.

2. Přelit asi kolem r. 1870, bez nápisu.

3. Vys. 0.46 m, v pr. 0.50 m, Na uchách hrubé masky, u koruny: ⌘ HAT MICH GEGOSSEN IACOB WILHELM SEITZ IN PILSEN A:O: 1779. Nad nápisem pás rocaillu, pod ním slunečnicové guirlandy, na plášti relief Kalvarie, sv. Vavřince, Floriána, Petra a Pavla.

Přestavky. (Přestavlk.)

Schaller IX., 109; Sommer VI., 115; Dunder I. c. 113; Pam. arch. II. 112; Sedláček XIII., 234; Andress, Denkmäler 49. Archivalia kláštera Chotěšovského. (Viz seznam u hesla: Chotěšov.)

KOSTEL SV. PETRA A PAVLA (filiální do Dněšic) byl již ve XIV. stol. (1384) farní. R. 1677 koupil podací chotěšovský klášter a držel je až do zrušení. Puvodní stavba, asi z XV. století, v letech 1680--82 zbarokisována a do r. 1685 nově zařízena. R. 1686 kouspen nový kalich z Augšburku (za 41.19 zl.) a dána sem ciborž z Litic.

Jednolodní, orientovaná budova, krytá valbou, z níž vystupuje nad západním průčelím čtyřboká vížka plechová se stanem. Stěny zcela hladké.

Kněžiště uzavřeno třemi boky, zaklenuto valeně s výsečí, pod jichž cípy stojí ploché římsovité pilastry a osvětleno jediným oknem vykrojaným do trojlistu, barokním. Na jihu pravoúhlý vchod do valeně sklenuté sakristie, se schodištěm ve zdivu na kazatelnu. Oblouk triumfální hrotitý, hladký, bez soklu, o dvou archivoltách v pravém úhlu ustupujících a o málo ve výšce rozdíl-
ných. Lód obdélná, na východě se skosenými rohy, plochým stropem krytá, s dvěma páry oken jako v kněžišti. V západním průčelí s barokním štítem, po stranách volutovými křídly obstateným, gotický portálek (obr. 104.) hrotitý se soklem, profilovaný hruškou, dvěma žlábkami a oblounem, před nímž postavena barokní předsín, hladce křížem klenutá, s polokruhovým vchodem a výklenky v bočních stěnách. Kruchta dřevěná, na podélných trámech a dvou dřevěných sloupech.

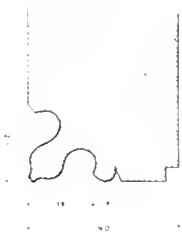

Obr. 104. Přestavky.
Kostel sv. Petra a Pavla.
1. Profil záp. portálu.

Hlavní oltář z 1. pol. XVIII. století, sloupový, s obrazem sv. Petra a Pavla, z 1. pol. XIX. stol., po jehož stranách stojí vrtulové sloupky s prohnutým římsovým a sošky sv. Vavřínce a sv. Jakuba ml. 4 svícny z poč. XVIII. stol., s rostlinným dekorem, 2 empírové, čínové.

Postranní oltáře, stejné sloupové architektury z konce XVII. stol. s vrtulovými sloupky po stranách novějších obrazů sv. Alžběty (levý) a Jana Nep. (pravý); na sloupech větévky révy, po stranách křídla boltcovitých ornamentů a festonu. Na kládě sloupovité nástavce s římsou a v nich obraz Zvěstování Panny Marie (levý) a relief Korunovace P. Marie (pravý), po stranách sošky andělů a ve vrcholu paprskové monstrance s monogramem IHS a MARIA. Čtyři kroužené svícny z bronzy, ze XVII. století.

V a r h a n y barokní, s řezbou akanthu.

Z v o n y: 1. Z r. 1838.

2. Vys. 0·50 m, v pr. 0·54 m. Na uchách torus, u koruny řádek minuskulního nápisu, těžko čitelného, z XV. století. Na plášti lilie.

ZÁMEČEK byla původně tvrz, již r. 1243 připomenutá, jež později zašla; na jejím místě povstal dvůr. Po ohni ke konci XVII. století byl dvůr opraven od probošta Mich. Kastla a r. 1740 postavena residence nákl. probošta Křišt. Fr. Schmidla. Od r. 1822 patří dvůr kn. Thurn-Taxisovi. Prostá budova barokní; má nad vchodem do dvora krásně tesaný znak kláštera Chotěšovského a letopočet ANNO 1740 s písmeny: $\begin{matrix} C F S \\ A C. \end{matrix}$ (Chr. Fr. Schmidl, abbas Chot.). Místnosti klenuté, ve zdích dekorativní výklenky, na schodišti ze železa kutá, barokní mříž.

BOŽÍ MUKA za dvorem u cesty do Černotína, zděná z pískovce a cihel, 3 m vys., s třemi výklenky, prejzovou střechou a železným křížem. Dle pamětníků byl na nich letopočet 1722.

Prostiboř. (Prostibor.)

Schaller XII., 90; Sommer VII., 162; J. Trajer, Diocese Budweis (1861) 775—6. Čechy IX., 480. Na faie: Pam. kniha od r. 1740. Matriky od r. 1072.

O bývalém HRADĚ Prostibořském viz při hesle: Kopeč.

KOSTEL SV. MIKULÁŠE (farní) byl farním již ve XIV. století. Původní budova byla v letech 1753—6 zbarokisována a věž k ní přistavěna.

Jednoduchá, orientovaná, gotická (obr. 105. a 106.) stavba, krytá sedlem taškovým nad lodí a valbou nad kněžištěm, dělenými vysokým štítem nad triumfálním obloukem; při kněžišti věž s brídicovým, nízkým stanem. Stěny hladké, jen západní průčelí rozčleněno do okapu sáhajícím i pilastry s římsovitými hlavicemi, z nichž střední postupují dále po nástavci a nesou polokruhem vypjatou římsu a štít s křížem; v přízemí

žulou orámovaný pravoúhlý portál s prohnutým nástavcem, nad ním polokruhové okno a výše výklenek se sochou sv. Mikuláše, po jeho bocích oválná okna a volutová křídla po stranách štítu.

Věž čtyřboká, barokní, má na vyhloubených nárožích pilastry, kolem oken chambrany, nad římsou okapní nižší a užší patro s oválnými a polokruhovými okny a hlavní římsu prohnutou. Vchod od západu, pravoúhlý a orámovaný.

Kněžiště ukončeno pěti stranami osmiúhelníka, bez opěráků s barokně profilovanou římsou okapní. Okna (obr. 107.) čtyři, původní, hrotitá, páté na jihu rozšířeno; v závěrovém, dvojdielném, kružba: nad

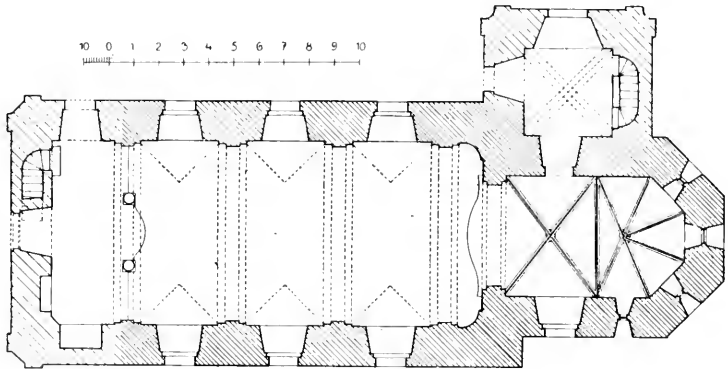

Obr. 105. Prostiboř. Kostel sv. Mikuláše. Púdorys.

dvěma nosy kruh s trojlístem (obr. 108.). Klenba tvořena závěrem a křížovým polem; žebra klínovitá nesou konsoly kuželovité, polygonální a jsou v koutech u pravého oblouku zakryty římsou; svorníky scházejí, jen v křížovém poli vytesán na styku žebek kříž (obr. 109.). Sanktuarium gotické, se skoseným rámcem kolem polokruhového výklenku, vybíhající nahoře ve štítek s panelem trojlístu; při barokní přestavbě orámován celek štukovými lisenami s velkým klenákem ve vrcholu. Vchod do sakristie, sklenuté v přízemí věže valeně s výsečí, pravoúhlý, nad ním otvírá se zasklený oblouk segmentový do oratoře, s dřevěným stropem, upravené v I. patře věže.

Oblouk triumfální segmentový, v náběhu ořimsováný, s profilovanou archivoltou po obou stranách.

Loď obdélná, širší, s třemi páry širokých, polokruhem sklenutých oken v bocích a dvěma menšími nad kruchtou, sklenuta pěti poli valené klenby, pásy dělenými, s výsečí ve 4 polích; na hranách výsečí páskoví, v ploše klenby oblomená zrcadla štuková, pod pásy sdužené pilastry, jež se v zaoblených koutech u triumfálního oblouku ještě hojněji kupí; pilastry v prvním poli klenbovém nesbíhají až k zemi, ale končí v cípatou konsolu. Kručta na dvou žulových sloupech s hranolovými sokly proláklých boků,

římsovitou hlavicí, valeně podklenutá, s profilovaným obloukem čelním; balustráda v předu segmentem vyložena a ořímsována, balustry dřevěné.

Hlavní oltář z konce XVII. stol., s mladší tumbou, vydutou, a postranními branami s rocaillovými vásami a sochami sv. Václava a Josefa, z pol. XVIII. stol. Na predelle stylobaty s ovocnými festony ve výplních, tabernakl zdobený řezbou akanthův a lištami; baldachýn, sošky



Obr. 106. Prostiboř. Kostel sv. Mikuláše. Pohled do vnitřku.

andílků a kalich ve dvířkách jsou novější. Po stranách obrazu (sv. Mikuláš, signov. M; Schmiedel pinx. 1872), v prolamovaném rámu akanthovém, pseudokorinthské vřetenové sloupky s plochým reliefem révy. Na římsově řezané akanthy, nad ním mezi úseky segmentové římsy nástavec z akanthových spirál kolem obrazu Zbraslavské Madonny, nahoře na čtyřbokém soklu v paprscích monogram IHS.

Postranní oltáře, pendanty, jsou ploché, nástenné architektury s reminiscencemi na rokoko, s empírovým dekorem. Ve výklenku levého stojí soška (obr. 110.) Madonny, na pulmesíci, s knižkou a křížem v rukou, (polychromie, agrafta a koruna jsou nové) z XVI. století.

po stranách sošky sv. Anny a Joachyma. Na pravém moderní socha P. Ježíše (dříve obraz sv. Jana Křt.) a po stranách sošky sv. Alžběty a Zachariáše.

Kazatelna z konce XVII. století. Řečniště je šestiboké, na nárožích se sloupky, spodní část je vydutá a zdobená řezaným hroznovým; ve výplních ve vrubovaných rámech obrázky sv. evangelistu na dřevě. Stříška je šestiboká, ořímsováná, ve vrcholu na volutovém podnoží z prké-

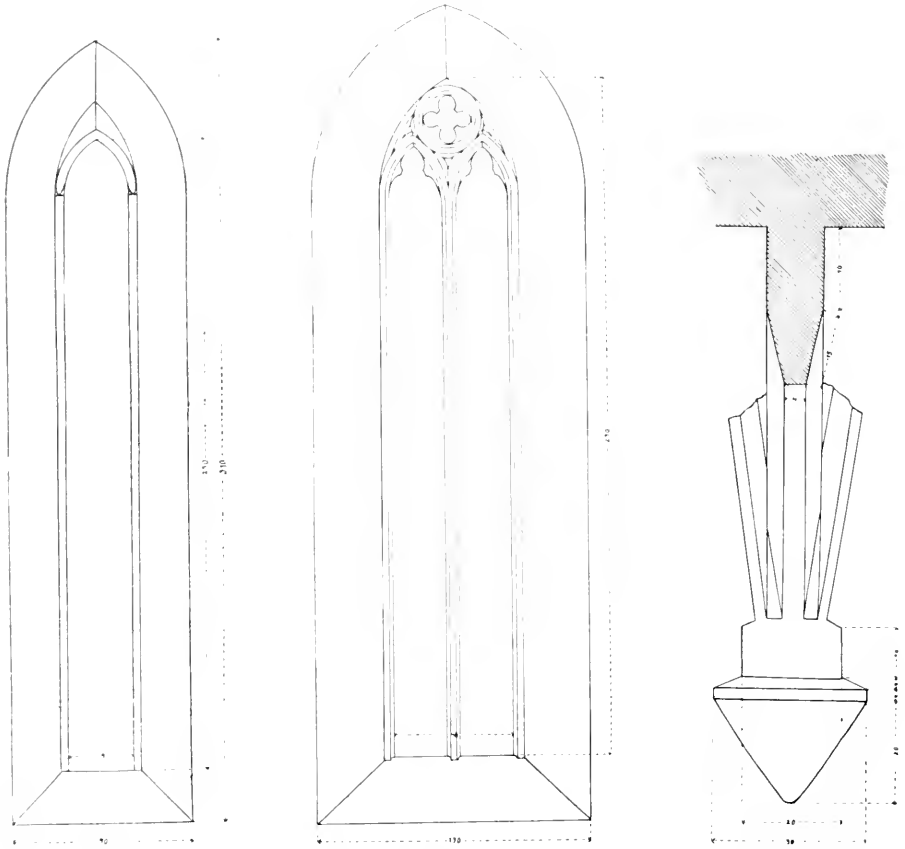

Obr. 107.—109. Prostibor. Kostel sv. Mikuláše. Okna a profil žebra a konsola klemby v kněžišti.

nek novější soška Spasitele. Schodiště je z poč. XIX. stol. Původně byla kazatelna na rohu oblouku triumfálního.

V a r h a n y z pol. XVIII. stol., s prohnutým římsovým a rocailovou řezbou.

L a v i c e v kněžišti, patronátní, mají na poprsnici černé lištny a vyřezávané hvězdičky, nadhlaví s řezaným okrajem a vykládanými dvěma znaky v oválném terčí, s písmeny: G · L · V · P ↵ M · A · A · I · V · P · G · V · Z · ; v lodi zcela prosté, barokní.

Křtitelnice nová; stará, nyní v polovici přeříznutá, byla šestiboká, s cínovou mísou a dřevěnou nohou, sloupky a římsovým vlysem z prkének opatřenou.

Monstrance 0.54 m vys., zlacená. Noha oválná, oblomená, s tepaným dekorem mušlí, révy a rocaillů, nodus nový, na paprscích kolem korony rámeček rocaillový a římsovitý s mřížkovím, po stranách andělé, klasy a réva v rozích hojnosti, nahoře Bůh otec a kříž. Značky: malostranská s neúplným letopočtem 174, $\begin{matrix} F \\ S \end{matrix}$ a dva úřední puncy.

Kalich stříbrný a zlacený, 0.235 m vys. Noha šestisegmentová, na podvalu vrubovaná, na ní tepaná réva a páskoví, klasy a růže, nodus dvojitý, dolní stlačený, s píšťalami, horní oválný s akanthy kolem prázdných terčů, na kuppě 0.097 m v průměru měřící pláštík z prolamovaných akanthových rozvilin, na obou okrajích perlovec a anthemion obloučkové. 1. pol. XVIII. stol. Puncy úřední (?) (obr. III.).



Obr. 110. Prostibor. Kostel sv. Mikuláše.
Socha P. Marie.

Rocaillový reliquiář s oválnou nohou a kartušemi kolem středu.

Řetízek stříbrný, s českými granáty, z 2. pol. XVIII. stol. Původně visel na soše P. Marie. Na konci přivěšena medaille Marie Terezie z r. 1777.

Křížová cesta nová. V oratoři obraz sv. Jana Křt. bez rámce a Neposkvrněného početí, obě slabé práce. U levého posranního oltáře bezcenný obraz Jana Nep.

Lucerny k nošení, zdobené stříbrnými guirlandami z plechu, s nápisem: *TPetN. N. B. K. M. 1859.*

Kropenka pískovcová, oválná mísa na profilované noze. XVIII. století.

Zvony: 1. Vys. i v pr. 0.82 m. Na uchách torus, u kornay dva řádky: LETAŠBOŽIHOŠNSKIS ŠŠŠSISTENTOSZWONS

DAL S SLITI S VROZENI S PAN S WACZLAW S TOCZNIK S S WO-
SADNIMI S | KE CZTI S CHWALE S PANV S BOHV S A S S S MIKV-
LASSI S. Pod tím pás opakujících se ornamentů: dračí postavy na obě
strany vyvinuté z masky lidské. Na věnci pásek listoví, kol tyče^ovinutého.



Obr. 111. Prostiboř. Kostel sv. Mikuláše. Kalich.

2. Vys. 0·74 *m*, v pr. 0·71 *m*. Ucha hladká, u koruny čtyři oblouny a mezi nimi odlitky medaillí, zcela nezřetelné. Plášť i věnec hladké. XVII. století.

N á h r o b k y: 1. V dlažbě kněžiště, pískovec, 1·67 × 0·90 *m*. Pod znakem nápis:

HIC QUIESCIT ILL : D : RE
NATA COMES DE OPPERSDORF†
BAR : DE LÜCHET TRIDSTEIN NATA
BAR : DE SCHÜRNDING ILLUSTR :

CRUCIGERARUM ORDINIS AD-
SCRIPTA, DOM : IN KOP : DOLL :
ET DARM*) . OBIT 19 JUNI 1770 }
ÆTATIS 45 (lebaka) ANNORUM

2. V dlažbě lodní, žula, $0,85 \times 0,60$ m, s vyšlapaným písmem, z něhož čitelně jen: ÆTAT . . . XVII. stol.

Na návsí KAPLE Jana Nepom., čtyřboká, nízkým stanem krytá a hladce křížem sklenutá, s pilastry na stěnách a barokní dřevěnou sochou na oltáříku. Pol. XVIII. stol.

SÝPKA u cesty do Kopce, obdélná budova s dvěma prohlutými štíty a úzkými okénky. Nápis ve štuku: G. C. B.
1818.

Radlovice. (Radlowitz.)

G. Schmidt, Grabplatten l. c. 1906, č. 755.

KAPLE SV. TROJICE vystavěná r. 1897 od stavitele *Jana Alex. Hackera* na místě staré, z r. 1787. V kapli zachován původní obraz (obnovený r. 1832) s nápisem:

Zu greserer ehre gottes
und Maria hat diese
glöckel Capellen bauen lassen
die gemeinte Radlawitz unter
den Rithder vitus Diener
Anton Frauda geschworne
Lorentz Willinger Anton groll
Anton Seemann Mathias Werfan 1787.

Zvonek, v prům. $0,33$ m, má na plášti relief sv. Trojice a nápis: SIT NOMEN DOMINI BENEDICTVM ✠ | IO : PERNER GOS MICH IN PILSEN 1 · 7 · 40.

Řebří. (Leiter.)

KAPLIČKA P. MARIE u silnice ve vsi, čtyřboká, v předu s otevřeným portikem na dvou pilířích a štítkem ve středu vypjatým a po stranách kulemi ozdobeným; na taškové valbě dřevěná vízka s lucernou a šindelovou cibulí s křížem. Klenba valená. Barokní soška P. Marie na oltáříku. Zvonek nový. 2. pol. XVIII. století.

*) Domina in Kopetzen, Döllitschen et Darm-schlag.

U cesty do Svojšína barokní KAPLIČKA sv. Josefa, zděná, s trojúhelným štítkem a novým obrazem.

Rochlov. (Rochlowa.)

Schaller IX., 116; Sommer VI., 124; Dunderl. c. 123.

ZÁMEČEK jednopatrový, prostá barokní stavba z XVIII. století.

Na cestě do Blatnice zděný HRANOL, ořímsováný a výklenky proložený, nahoře otevřená lucerna se zprohýbanými otvory a klenutou kupolí, v ní čtyři sošky Ecce homo!

Rozvadov viz Úněšov.

Schönthal.

Sommer VI., 242; Hebel, Burgen V., 197; Pam. arch. II., 109; Sedláček XIII., 135; Čechy IX., 86.

HRADIŠTĚ s nepatrnými zbytky zdí a příkopu.

Skapce. (Kapsch.)

Schaller IX., 132; Sommer VI., 150; Dunderl. c. 147; Pam. arch. II., 169; Čechy IX., 483; G. Schmidt, Grabplatten l. c. 1904. čís. 654—5. Viz i literaturu uvedenou u hesla: Kladruby (klášter). Rkp. sbírka topogr. v archivu Mus. král. českého. (Heslo: Kladruby.) Na faře: Pamětní knihy. 1. Memoriale Scapense z posl. čtvrti XVIII. stol. Z r. 1835. Matriky o l r. 1629.

KOSTEL SV. TROJICE (farní) uvádí se již r. 1352 jako farní. Původní budova byla za opata kladrubského Amalda Streera (1756—83) zbořena a přestavěna, vymalována a zařízena do r. 1788 za faráře Václ. Rittera Gfässera.

Jednolodní, orientovaná barokní budova (obr. 112. a 113.) s věží na západě, obrácená průčelím do srázně klesajícího návsí; strana jižní, k faře obrácená, jest viditelná v celé délce z podhledu. Budova je kryta taškovou valbou, věž barokní plechovou helmou s křížem.

Věž na čtverci zbudovaná vystupuje ze tří čtvrtin z líce průčelí. V přízemí stěna bossážována podélně až do kordonové římsy, nad ní až do okapu sáhlající pilastry s kládím, v jehož vlysu metopy s kruhy a triglyfy



Tab. XII. Skapce. Kostel sv. Trojice. Pohled do vnitřku

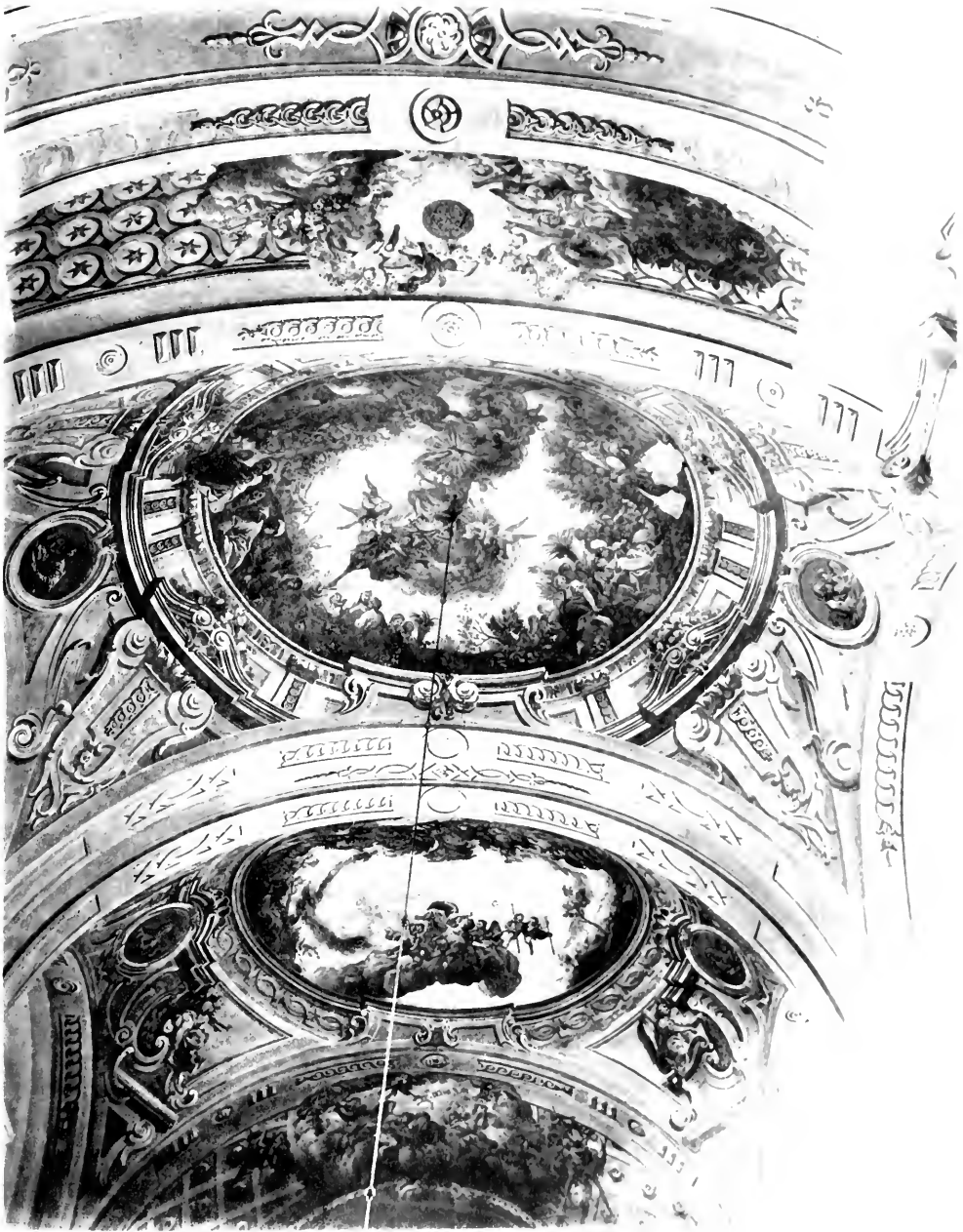

Skapce. Kostel sv. Trojice. Fresky v lodi.

s kapkami a římsa na konsolkách; stěna mezi pilastry s hladkým výplněm; portál v přízemí pravoúhlý s římsou na konsolách a segmentovým nástavcem, výše okno obdélné s podvojevou i návojevou římsou na konsolách. Nad okapem, jenž se oblomuje kolem věže v pokračování ze stavby kostelní, hladké polopatro s obdélným oknem. Poslední patro s vysokými okny a římsou; ve vlysu z plechu stříhané číslice letopočtu 1788.

Ostatní fačády prostě lisenovány, jen části průčelní stěny západní po stranách věže opatřeny stejnou bossází jako věž a na kněžišti kordonová římsa člení stěny. Okna polokruhová, s ústupkem, hladká.

K ně ž i š t ě zakončeno segmentem, loď obdélná se skulacenými kouty; v kněžišti jeden, v lodi dva páry oken. Prostory (tab. XII.) skle-

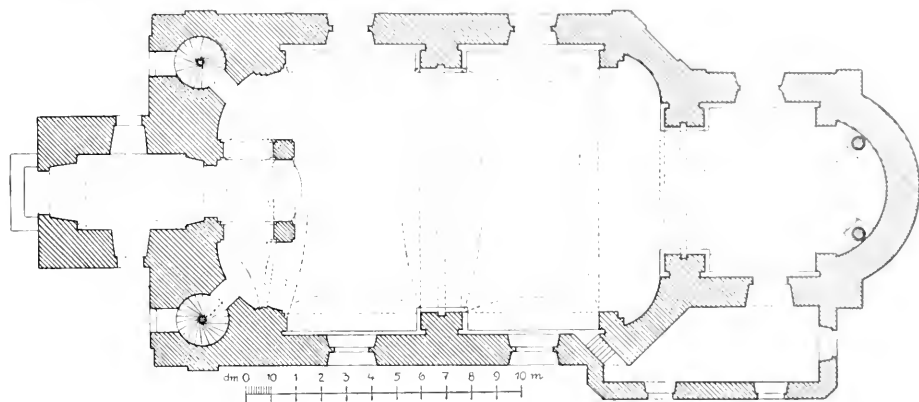

Obr. 112. Skapce, Kostel sv. Trojice, Pídrorys.

nuta v kněžišti konchou a plackou, v lodi dvěma plackami s dvěma ukončujícími konchami; klenby členěny širokými pásy, příčnými a podélnými, při zdi nad okny vyklenutými, jež jsou nesený pilastry pseudojonskými s profilovaným soklem a úseky vysokého kládí. Na klenbě malby (tab. XIII.) freskové: Dělicí pásy a plochy nadokenní ozdobeny rosettami a vavřínovými věnci, plochy klenební vyplněny obrazy s orámováním architektonickým, tvořeným z volutových říms, konsol a nástavců; na jednotlivých konsolách sedí andělé s květinovými festony v rukou, v druhém poli po stranách evangelistu Lukáše a Marka sedící anděl. Od hlavního oltáře postupují malby takto: 1. V kněžišti v cviklech nad oltářem andělé s květinami; v klenebním poli klanění andělu; na středu ve věnci paprsků hebrejsky napsané jméno Boží, kolem anděl, jednotliví i ve skupinách; dva nesou stuhu s nápisem: SANCTUS SANCTUS SANCTUS; nad triumfálním obloukem monogram MARIA v paprscích, kolem anděl s květinami. 2. V lodi: křest Kristův v Jordáně v oválném rámeči; Kristus v zahradě Getsemanské; nad kruhovou jásající a hrající anděl, někteří nesou stuhu s nápisem: TE DEUM LAUDAMUS. Autorem fresek jest asi J. Kramolín.

V kněžišti dva portálky s pravoúhlými rámy a trojúhelnými nástavci; levý zazděn, pravý vede do sakristie čtveréčné, s plochým stropem. Kruchoť v lodi sklenuta na dvou hranolových pilířích třemi segmentovými oblouky a podklenuta třemi plackami se štukovými kruhovými rosettami; balustráda v půdoryse zvlhčená, dřevěná, řezaná z volut. Podvěží sklenuto plackou jako předsín.



Obr. 113. Skapce. Kostel sv. Trojice. Pohled od západu.

Hlavní oltář, komponovaný do segmentového závěru, částečně zděný a malovaný. Po stranách obrazového rámu, bílého se zlatým rocaillovým dekorem, stojí na čokovitých konsolách dvojitě pseudojonské sloupy a pilastry, nad nimi těžké kládí s trojbokým nástavcem; v plochách mezi sloupy a pilastry druhý pár sloupů malovaných se sochami sv. Václava a Benedikta (?). Na architektuře v nástavci oko Boží a ze dřeva řezané hlavičky andělů. V předu na třech stupních tumba s vavřínovou guirlandou, na ní novější tabernakl s andělkem a soškou sv. Josefa

a Barbory. Po stranách reliquiáře rocaillové, s vavřímovými rámci. Obraz oltářní (3,40 × 2 m) představující sv. Trojici v nebi, je dobrá malba, poněkud poškozená, dole v pravém rohu signovaná: *I. Křamolin*.

Posranní oltáře pendanty, s obrazy ve zlačených rocaillových a hřebenovitých rámech: (na pravém) Uzdravení nemocného působením sv. Valentina, (na levém) P. Maria s atributy neposkvrněného početí zjevuje se mnichovi, silně přemalovaný; v nástavech monogram IHS (na pravém) a MARIA (na levém).

Kazatelna s visutým řečištěm, zprohýbaným a oblomovaným, opřeným o zeměkouli a desky zákona a intarsovaným černými pásky; nad ním baldachýn se soškami andělů a na volutovém podnoží socha Kristova.

Křtitelnice zvláštního tvaru: na spodní desce stojí obrácený jehlan s vydutými stěnami a na něm na volutách skupina křtu Ježíšova a holubice v paprscích.

Varhany (z Kladrubského kláštera sem dané) trojdílné, barokně gotické, zdobené baldachýny, fiálami, křížovou kytkou a řezbou visutých akanthů.

Dvě dubové zpovědnice, s vyšším proláklým středem a posranními klekátky, zdobené v předu pilastry a římsovým a na konsole ve vrcholu soškami sv. Petra a Pavla.

Lavice v lodi hladké, na poprsnicích zdobené páskovou intarsií;

patronátní lavice: větší s intarsovaným čelem, řezaným nadhlavím z rocaillů, růží a hřebenů a oválným rámcem v jeho středu s monogramem MARIA; menší se stejně intarsovaným čelem (monogram IHS) a nadhlavím, omezeným volutovou římsou s mušlí a též intarsií zdobeným.

Skříň v sakristii barokní, ořímsováná, se středem vypjatým, s intarsií ve výplních dveří.

Zábradlí před hlav. oltářem shodné s balustrádou kruchtý, v půdoryse segmentové.

Obrazy: (v kněžišti) slabá malba Poslední večeře, signovaná *J. Römann* 1854; (v sakristii) na dřevě, Kamenování sv. Štěpána, pohnutá



Obr. 114. Skapce, Kostel sv. Trojice. Kalich.

scéna s velkým počtem osob; silně poškozeno, z poč. XVIII. stol.; v rámcich prolamovaných z akanthů Ecce homo a Mater dolorosa, z počátku XVIII. stol.

M o n s t r a n c e měděná, zlacená a stříbřená, 0.605 *m* vys. Noha v oválu osmilaločná, s vytepanými růžemi a listovím, nodus kulový, nahoře záře kolem oválné korony, rytba větvoví s nepravými drahokamy a reliefy andělích hlav. Boha Otce, P. Marie a holubice. V zadu na záři vyryty dva znaky s podpisy:



Obr. 115. Skapce, Kostel sv. Trojice.
 2. Poprsí sv. Valentina,

APOLONA LIEMILLA
 ZAKAWCOWA
 (Z) WIDRS
 BERKV
 1695.

WACSLAW ZIBRZID
 ZAKAWEC Z
 ZAKAWI
 A NA GIWI
 GANECN
 1694.

K a l i c h stříbrný, zlacený, 0.26 *m* vys., asi z polovice XVI. století. Noha šestilaločná, na podvalu řada kosočtverců, plochy laloků nyní bez ozdoby, na hranách stočené provazce, pod i nad nodem pásek visutých lilí a plošky s architektonickými panely; nodus sploštělý, se šesti kosočtverčnými výpustky a litým ovocným ornamentem v čelních ploškách; na plášti ryté ozdoby spirálové, nasazené čtyři drobné medaillonky s reliefy sv. evangelistů a u horního okraje torus a pás stojatých lilí (obr. 114.).

Osm s v í c n ů (z Kladrub) cínových, dvojí velikosti, s mušlovým dekorem a točenými stonky, znakem kláštera a letop. 1752.

R e l i q u i á ř barokní, ve formě busty sv. Valentina, ze dřeva řezaný, se skleněnou a mosaznou agrafou a falešnými drahokamy, z poč. XVIII. století (obr. 115.).

Z v o n y: 1. Vys. i v pr. 0.69 *m*. Na uchách torus, u koruny: \times anno \times domini \times millesimo \times cccclxxx \times pomoz \times pane \times boze \times s panu \times mariyu \times amen | bartholomeus. Pod tím na plášti krucifix. Věnc hladký.

2. Vys. 0.63 *m*, v pr. 0.60 *m*. Na uchách torus, u koruny: leta \times panie \times ftsiceho \times pietisteho \times ssessteho \times yan \times konwarz \times diela \times | I. Pod tím relief sv. Petra v rámečku. Plášť a věnc hladké.



Tab. XIV. Stodo. Plán města z r. 1839. (1. Farní kostel. 2. Kaple sv. Jana Nepomuckého s chudobincem. 3. Radnice. 4. Stará pošta.)

3. Vys. 0:335 *m.*, v pr. 0:35 *m.* Ucha i plášť hladké, u koruny: $\text{udielan} \neq \text{zvon} = \text{amro} \neq \text{domini} \text{ m } \& \text{cccc} \otimes \text{xxii}$.

FARA vystavěna kolem r. 1720 za kladrubského opata Maura II. (1701—1720) a byla letním sídlem opatu až do zrušení kláštera. Barokní stavba obdélného půdorysu, s vyhloubenými rohy, pilastry na stěnách a hladce orámovanými okny, krytá šindelovou mansardou; v průčelí risalít s pravoúhlým portálem. Přízemí veskrze sklenuto valeně, v patře široká chodba a řada pokojů s plochými stropy. Střední sál (letní refektář) obdélný, o pěti oknech, má zachovanou nástropní malbu v oblomeném rámci štukovém: ženská postava s žezlem ukazuje na boží oko, kolem ženy s květinami, plody, suopy, nahofe anděl nese ružové festony; zima znázorněna ženskou postavou s černou maskou na obličejí.

Barokní k a m n a s hnědým a zeleným polevem; na soklu kartuše s korunami, dole hlavy andělčí; římsový zprohýbáno, ve vrcholu hlava Turkova. Barokní k r e d e n e e s výplněmi olištovanými. Oválný o b r a z Korunovace P. Marie, v rámu akanthovém, stuhami propleteném a o b r a z sv. Augustina, oba z XVIII. stol. P o r t r a i t Václava Gfesera, O. S. B., faráře ve Skapcích 1801, „cuius ope ecclesia aedificata atque pictura reor-nata est.“

V archivu Musea král. čes. otisk p e ě t i d l a farního s obrazem Madonny na ležícím lvu a písmeny: SCM, oválné, osa 0:02 *m.*, z konce XVIII. st.

Ve vesnici SLOUP žulový na hranolovém, ořímsovaném stylobatu, s dřikem hranolovým, na hranách skoseným, na něm kaplička s křížem tesaným. V předu nápis, z něhož čitelné jen: $\frac{\text{IHS}}{\text{M}} \text{ IS} \mid \text{A} \cdot 1694$.

Podobný SLOUP u cesty do Zhoře, s oblým dřikem a porušenou kapličkou, jejíž kříž nahrazen novějším, železným. V předu na stylobatu málo čitelný nápis: 1694 | AVE G(RA)TIA | P... TIC | ... EM |.

Stodo. (Stody. Staab.)

Schaller IX., 98. 103; Sommer VI., 113; Dunder I. c. 110; Čechy IX., 496; C. R. Köpl, Chotieschau, 40; G. Schmidt, Grabplatten I. c. 1004. č. 649 až 650; Festschrift z. 700-jähr. Jubiläum des Stiftes Tepl (1803), 212. Archiválii Chotěšovská. (Viz jich seznam u hesla: Chotěšov.) Rkp. sbírka topogr. v archivu Musea král. čes. (Heslo: Stodo.) Na fare: Pamětní kniha od r. 1836. Matriky od r. 1661.

M ě s t o (povýšeno r. 1315), puvodně ves, kterou Václav I. daroval r. 1235 klášteru Chotěšovskému; v držení kláštera zustalo i město do r. 1453. Leží na řece Radbuze a má v půdorysu (tab. XIV.) tvar podélného sídliště při silnici, v němž během doby povstalo čtvercové náměstí. Ohraženo asi nikdy nebylo. Část za řekou k jihu položená povstala asi kolem kostela, založeného až na počátku XVI. stol. Město má — přes novou úpravu fačád — ráz barokní.

KOSTEL SV. MAŘÍ MAGDALENY (farní) vystavěn na místě staršího r. 1567 nákl. kláštera Chotěšovského za probošta Adama Hastera a opatřen 4 oltáři: P. Marie, sv. Trojice, Maří Magd. a sv. Michala. Do r. 1690 byl filiální do Chotěšova, od té doby je farní. Věž dřevěná se zvony byla vedle kostela. R. 1639 zřízen oltář sv. Michala a hlavní (Maří Magd.) opraven. R. 1652 založen kolem kostela hřbitov a zdi obehnán. R. 1680 dány staré varhany do Sekeřan a pořízeny nové za 150 zl. R. 1686 koupen černý parament. R. 1688—91 vystavěna věž u kostela a nová farní budova a kostel opraven. Na počátku XIX. stol. vystavěn znovu.

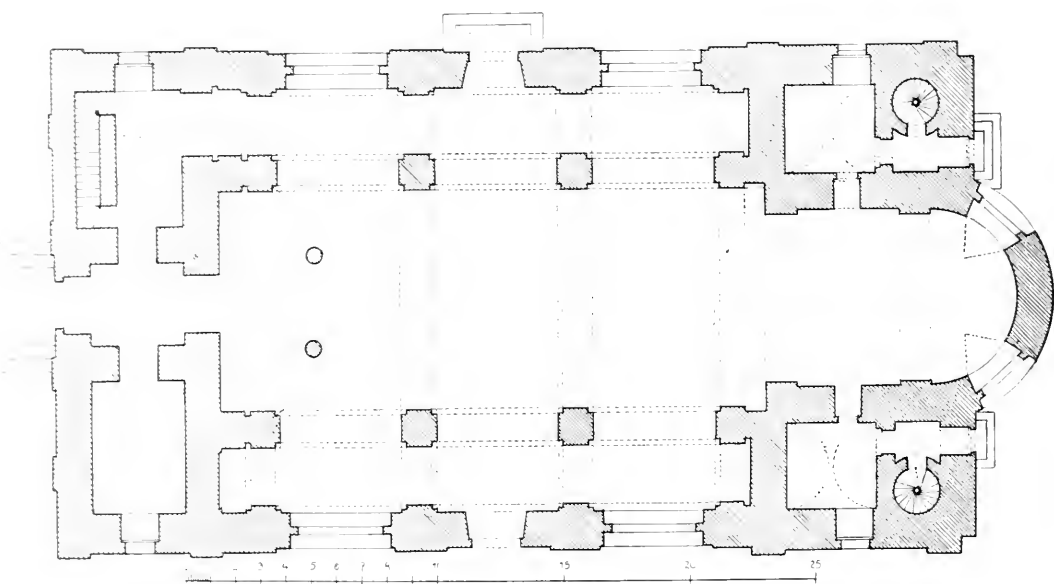

Obr. 116. Stodo. Kostel sv. Maří Magd. Püders. y.

Orientovaná budova (obr. 116.) trojlodní, krytá taškovou valbou bez sanktusu, s nízkou věží nad západním průčelím, pokrytou plechovým stánem. Zevně tvoří kostel jedinou obdélnou stavbu s nepatrně vystupujícím kněžištěm a věží. Některé části členěny jako risality (sakristie a schodiště), na delších stranách prosté liseny, pod okny kordonová římsa. Okna segmentová, nízká, s chambranami. Okapní římsa silně vyložená, sokl kolem celé budovy z kvádrů. Portály pravoúhlé s rámy pískovcovými a rovnou římsou. Západní průčelí rozděleno čtyřmi pilastry s římsovitými hlavicemi, na stěnách bossáž; ve středu portál, nad ním segmentové okno; nad okapní římsou trojúhelný štítek. Věž nad středem hranolová, se skosenými rohy a sdruženými okny a ciferníky, nověji do původních, širokých prolomu upravenými.

Vnitřek (obr. 117.) kostela působí, při příznivém osvětlení, dojmem sálovitým a hladké, bílené stěny s nepatrným zlacením v kněžišti podporují

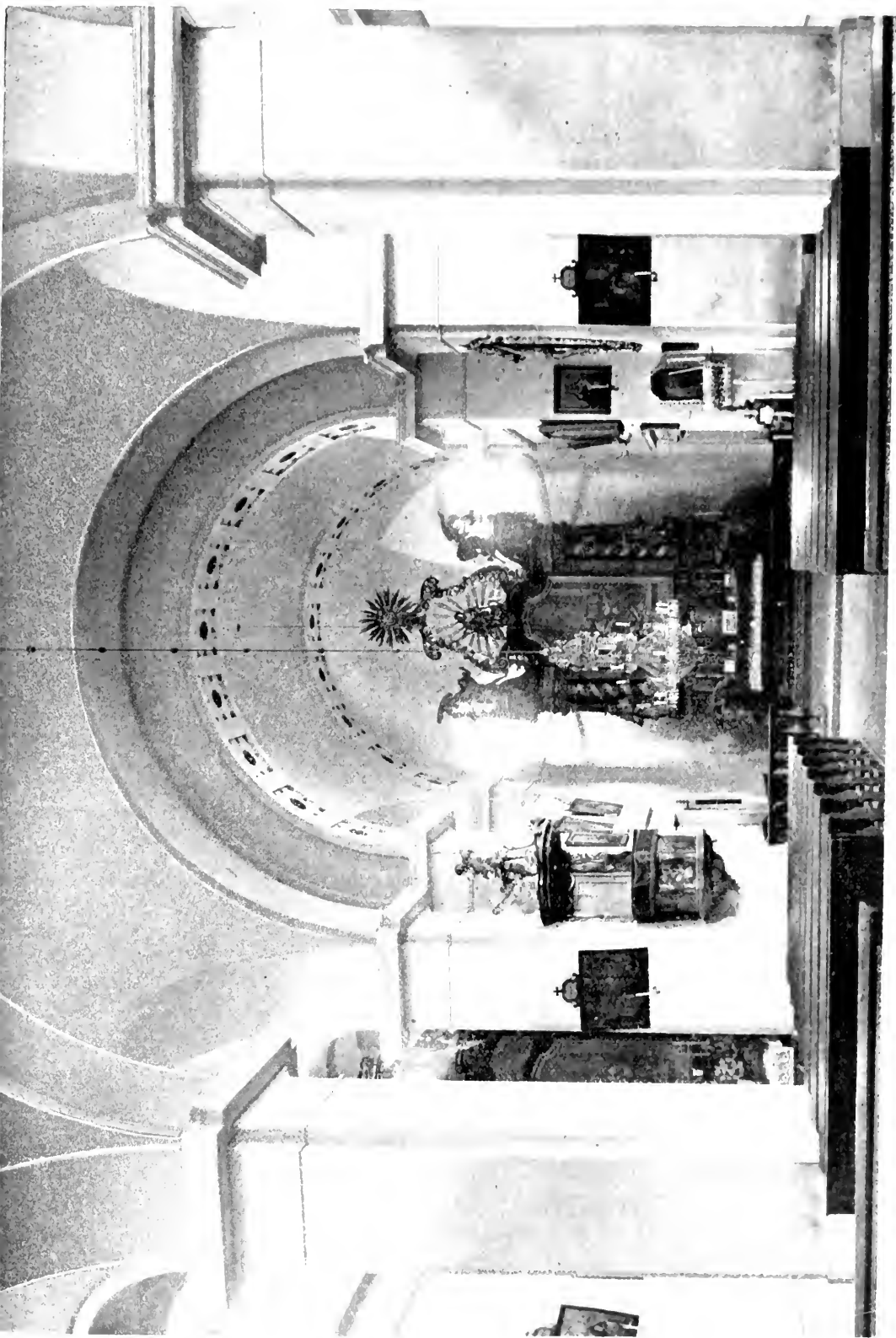

Обл. 117. Ст. 4. К. Голос. Музей. Г. Голос. Вулиця.

ještě tento dojem. Kněžiště zakončeno segmentovou apsidou, konchou s výsečí nad dvěma okny sklenutou a zabírá obdélné pole, plackou pokryté, po jehož stranách přiléhají valeně sklenuté, obdobné místnosti sakristií s pravoúhlými vchody a nad nimi stejně klenuté oratoře, otevřené do kněžiště polokruhovými oblouky, s plnými zděnými poprsnicemi. Pod cípy plackové klenby stojí ořímsování pilíře, klenební příčné pásy jsou kasetovány a rosettami zdobený.

Hlavní loď o málo širší, o třech polích plackové klenby a jednom užším, sklenutém valeně nad kruchtou. Dva páry hranolových pilířů a stejný počet nástěnných polopilířů hranolových, na všech stranách ořímsování pilastry pokrytých, s neprofilovaným společným soklem, nesou hladké, příčné klenební pásy a polokruhové oblouky do postranních lodí. Na západě sklenuta valeně kruchta dvěma širokými pásy; v půdorysu tvoří segment do lodí vypjatý a spočívá trámovým podstropím na dvou válcovitých sloupech s deskovitou hlavici, bez patky; balustráda dřevěná. Za kruchtou v podvěží, přístupném polokruhovým obloukem, valeně sklenutá předsň.

Postranní lodi otevřeny do hlavní třemi oblouky a osvětleny každá třemi okny. Klenba placková s dělicími hladkými pásy spočívá na pilířích hlavní lodi a nástěnných pilastrech, na nichž se oblomuje profilovaná, podokenní kordonová římsa. Čelní zdi východní prolomeny do oratoří polokruhovými oblouky, západní otvírají se nahoře do postranních částí kruchty, sklenutých valeně, a dole do bočních prostor, k podvěží přiléhajících, stejně sklenutých a volně polokruhovými oblouky spojených. Schodiště na kruchtu vede ze severní místnosti.

Hlavní oltář, s rakvovitou tumbou, sloupová architektura se sruženými pilastry a sloupy pseudokorintšskými dvojího druhu (s hladkými a vřetenovitými dríky), ovitými růžemi; kládí prohnuté, s vázami a andílčími hlavami, nástavec tvoří voluty, obláčky a hlavy andílčí kolem sochy sv. Jana Ev., nejvýše monogram IHS v paprscích. Ve středu predelly otáčivý tabernakl s točenými sloupky a baldachýnem. Po stranách oltáře na vyložených konsolách sošky, na zemi stojí andělé s rohy hojnosti jako svícny. Obraz sv. Marii Magd. novější, signovaný: *Maurus Ch. Fuchs* 1842. Šest velkých hladkých cínových svícnu, nepěkných poměrů.

Postranní oltáře jsou chudé nástěnné architektury se slabými obrazy (na pravém P. Maria na zemčkouli, na levém Madonna s rodičí, tento signov.: *M. C. Fuchs* 1843) a nástavci (na pravém kříž v paprscích, na levém lilie, plameny obklopená).

Oltář reliquiální tvoří zasklená skříň zprohýbaná v předu točenými sloupky a římsovým ozdobená se soškou ve vyšíváném oděvu a voskovou hlavou, držící v ruce srdce. Nejvýše stojí soška Spasitele. Skříň stojí na volutovém soklu, zdobeném akanthy.

Kazatelna má osmiboké řečniště, členené hladkými pilastrý, mezi nimiž obrazy na dřevě: dobrý pastýř a čtyři církevní otcové; nad řečništěm ze dřeva řezané draperie a akantiové voluty; stříška z osmi segmentů tvořená nese sošku anděla s křížem.

Křtitelnice empirová, tvaru vásy, s hlavami andělů a draperiemi na míse a skupinou křtu Ježíšova na víku. Kolem puvodní mízy železná.



Obr. 118. Stodo, Kostel sv. Mari Magd. Cechovní lucerny.

Dvě trojdílné z p o v ě d n í c e, členěné pilastrý a římsovým; ve vlysu meandr, ve vrcholu kříž.

Mřížka v kněžišti, z dřevěných balustru čtyřbokých na koso.

Kalich stříbrný a zlacený. Noha a nodus nové, kupa s tepaným pláštěm, na němž pásková kolem ruží, perlovec a anthemion z lilí. Pol. XVIII. stol.

Dost dobrá křížová cesta a dále poprsí sv. Mari Magd., z poč. XIX. stol.

Tyče k cechovním lucernám (31 kus) a svícím pohřebním, z počátku XIX. století, řezané, na stvolech opatřených polygonálními nebo

figurálními hlavicemi a štítky s cechovními emblemy, pestře pomalované (obr. 118.).

Z v o n y: 1. Vys. 1·15 *m.*, v pr. 1·14 *m.* Na uchách ženské masky, na vrch koruny čtyři andílčí hlavy, u koruny řada střídajících se vás s kyticí a liliového květu, pod tím: + ECCE CRUCEM DOMINI + FVGITE + PARTES ADVSÆ + ANNO (hlava andílčí) MDCLXXVIII (hlava). Pod tím vlys tvořený draky ve spirály zatočenými, ptáky a postavami andílků, níže střídá se ovocný guirland s plochým ornamentem s andílkem. Na plášti relief Kalvarie, znaku kláštera Chotěšovského v laurovém věnci



Obr. 119. Stodo, Kostl sv. Maří Magd, Zvončs. 1. Značka Štěp. Pricqueye.

a písmeny po stranách: $\begin{matrix} M & K \\ P & C \end{matrix}$ (Michael Kastl. praepositus. Chotieschoviensis), arch. Michaela v boji s ďábly, pod arkádou s vásami a karyatidami po stranách, sv. Václava a P. Marie pod podobnou arkádou (u P. Marie přidány kolem andílčí hlavy) a kartušový štítek (obr. 119.) se zvonkem a nápisem: STEPHANVS PRICQVEY; pod tím v oválném věnci laurovém:

STEPHANVS	Na dřevěné hlavě vyry to:
PRICQVEY CIVIS	I 7
CLATTOVIENSIS	F · P ·
ME FVDIT.	94.

2. Vys. 1·04 *m.*, v pr. 1·06 *m.* Na uchách torus, u koruny dva řádky: anno x domini x millesimo x quingentesimo x quinto x hec x campana x est x confusa x feria x quarta x post x festa x sanctorum x || x ad laudem x deo x omnipotentí x et x sancti x ioannis x baptiste x x petri x et x pauli x apostolorum x per x ioannem x cantaristam. x Na plášti relief sv. Jana Křt., věnec hladký. Na dřevěné hlavě vyryto: A : R : P : C : 1614. (Ad. Rudrisch, praep. Chotieschoviensis); hlava stažena původními pásy s liliovitým zakončením (obr. 120.).

3. Vys. i v pr. 0·85 *m.* Ucha hladká, u koruny se opakuje řada reliefu *Flötnerových*: Musy v postavách dětských,*) na plášti vysoko plastický znak kláštera Chotěšovského s písmeny: AD. HO. PR. CH. (Ad. Haster, praep. Chot.) a pravoúhlý rámeček s maskami po stranách, v něm nápis:

DVSTOGNY A CTIHODNY KNIEZ ADAM
HOZLAR PROBOSST KLASSTERA CHOTIE-
SSOWSKEHO YAKOZTO KOLATOR OSADY

*) Viz Čas. Spol. přátel star. čes. v Praze XV., 16. (Zd. Wirth, Brykci a P. Flötner).

S: MARYE MAGDALENY W MIESTECKV
STODV A MIŁOWNIK NABOZIENSTWI KRZE
STIANSKEHO DAL VDIELATI ZWON TENTO
NAKLADEM WSSECH OSADNICH TEHOZ KO:
STELA PRO POCTIWOST A POTRZEBV GICH
STALO SE W PRAZE SKRZE BRYKCYHO ZWONA
RZE LETA 1570.

Na věnci reliefy (některé vubec neztetelné): andělé nesoucí rohy
hojnosti, tři symbolické postavy atd.

4. Shl r. 1834 Václav Sedlmayer v Plané.

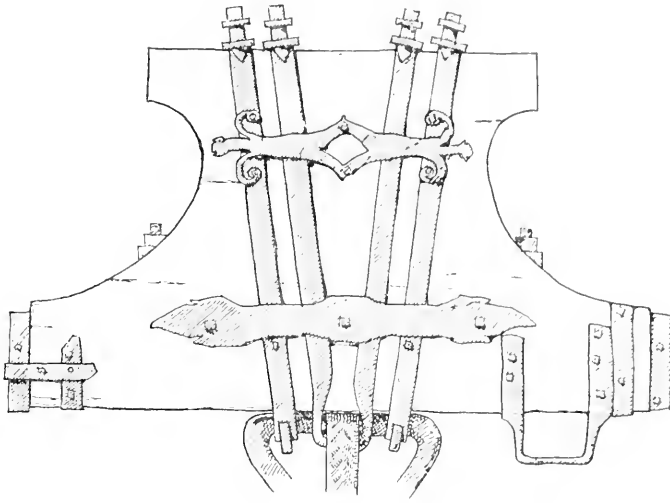

Obr. 120. Stodo. Kostel sv. Maří Magd. Zvon čís. 2. Kování na hlavě.

V archivu Musea král. čes. otisk farního pečeti dla z r. 1817
s obrazem sv. Maří Magd., opisem: ECCLESIE STODENSIS a mono-
gramem H : S : (Hugo Schöft, farář).

KAPLE Jana Nepomuckého vystavěna asi na počátku XVIII.
století při špitále, r. 1617 proboštem A. Rudris hem založeném. Přiléhá
k nízké, prosté budově špitálu jednou stranou, v níž upraven k chodbě
polokruhový široký oblouk. Zvenčí na stěnách silné pilastry, kolem oken
chambrany, kryt tvaru komolého jehlanu s šestibokou lucernou se sta-
novitou stříškou a bání. Uvnitř šestiboký prostor se čtyřmi polokruhovými
okny, sklenutý kupolí s ostrými výseči, pod jichž cípy stojí prosté pilastry.

Oltář sloupový z poč. XVIII. stol., r. 1902 obnoveny, s vrtulovými
sloupky, ovitými růžovými větévkami, a zprohýbaným kládím, obraz Jana
Nep. na plátně, bez ceny umělecké. V prolomeném nástaveci holubice v pa-
prscích, nad tím baldachýn na volutovém podnoží a po stranách sosky

andělu. Na konsolách po bocích obrazu sochy sv. Jana Křt. a Floriána. Celek obklopen rámcem akanthových rozvilin, v němž sedí andělé nesoucí

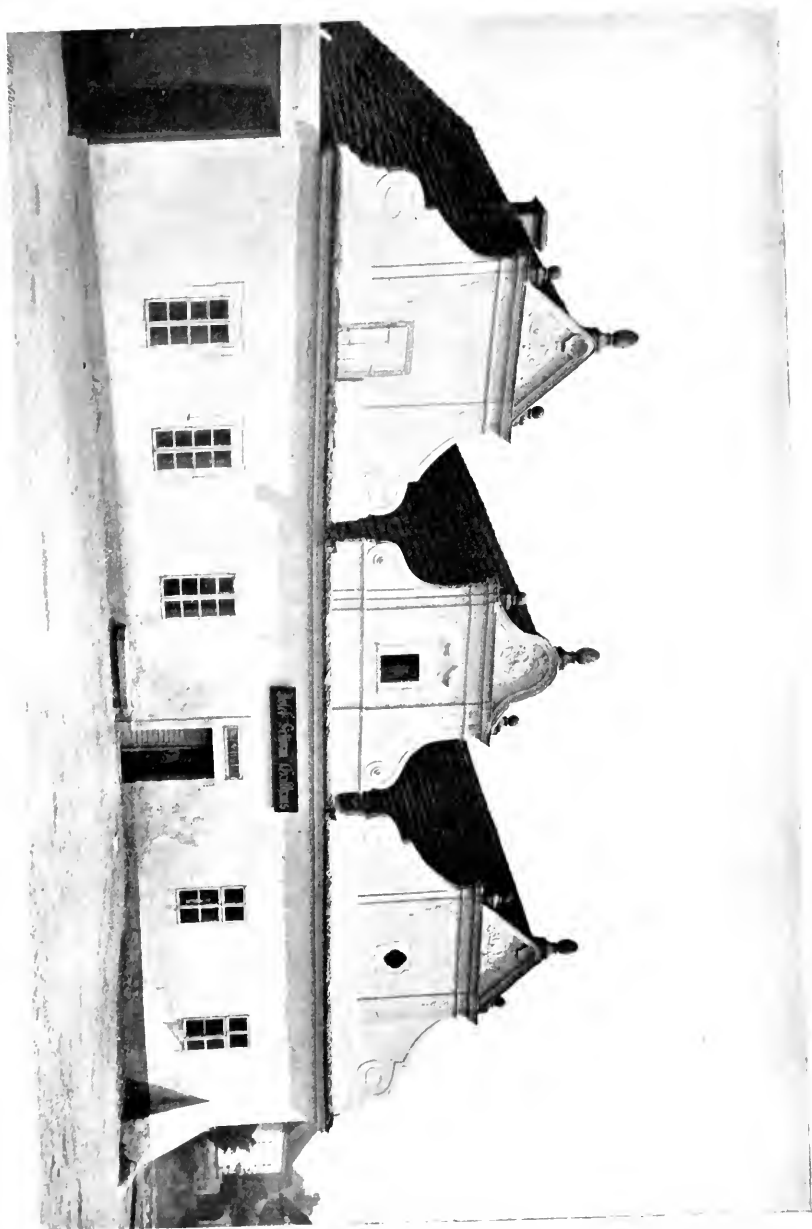

Obr. 121. Socha Bývalá pošta.

draperie, mimo to kolem římsové řezaný dekor ovocný a laurový věnec, nesené anděly. Po stranách na zdi andělé s rohy hojnosti jako svícný.

Parokní sošky Ecce Homo, Madonny a Marie sedmiboletné, na konsolách. Dva obrazy Jana Nepom., větší z XVIII. stol., menší novější, bez ceny.

R a m é n k o na kropenku, ze železa tepané, spirálovité s listovím.
Z v o n e k ve výšce hladký, bez nápisu. XVIII. stol.

Zvenčí v průčelí na vysokém soklu u zdi stojí barokní pískovcová s o c h a Jana Nepomuckého.

RADNICE vystavěna r. 1665 nákl. Jana Jiřího Müllera z Mühlenthalu. Façáda již změněná má nad portálem jednoduchý štítek trojboký a na valbové střeše vížku plechovou s korouhví a drakem. Portál polokruhový, původní, má ve cviklech plastické listy lopuchové, pod náběhem římsy a na pilastrech ovoce a čabraky. Původní kované klepátko, barokní, a klika s prořezávanými písmeny: IPSIP | IK MS | IS | mladší. Přízemí sklenuto hladce křížem.

Na radnici obecní p e č e t i d l o železné, v pr. 0·03 m, z poč. XIX. stol., s opisem kolem znaku: *Sigillum Judicis Stodensis* *)

Cechovní p e č e t i d l o (v majetku p. Schwana), bronzové, s pevným držadlem vykrojovaným; ve středu podkova a kolo, po stranách letop. 1654, nad tím: MARCK * STAAB.

Bývalá POŠTA, nyní dům čís. 12., hostinec „U labutě“, byla vystavěna r. 1747 nákladem Jana Jiřího Ant. Pundingava v jihovýchodním koutě náměstí (Dr. J. P o h l, Poštovská trať Praha-Plzeň-Klenc, 72). Přízemní budova se třemi sedlovými střechami a třemi štíty, zdobenými pilastry s čabrakami a volutovými křídly po stranách; nahoře trojúhelné nástavce se štukovým dekorem rostlinným a mušlí, na vrcholu pinie a po stranách koule z pískovce. Okénka barokně vykrojovaná. Střední štít o něco bohatší, s větším oknem obdélným a prohnutým štítkem, v němž ve věnci relief orla pod korunou, po stranách letop. 1747 (obr. 121.).

Rodný DŮM Jana Floriána Hammerschmieda, nyní čp. 161., z pol. XVIII. stol., mansardou krytý, s pilastrovou výzdobou a profilmovaným portálem; vedle současná brána do dvora.

U silnice k Holišovu pískovcový KŘÍŽ s necelým letopočtem 16 . . .

Střelice. (Strellitz.)

Ve vsi nová KAPLIČKA s měděnou střechou, na cestě k Hradci menší, zděná, z XVIII. století.

Na cestě k Holišovu pískovcová SOŠKA sv. Mikuláše na hranolovém sloupu se skosenými hranami a nárožníky. 1. pol. XVIII. století.

*) V archivu Musea král. čes. otisky pečetidel: 1. Obraz Justice a znaku; opis: SIGILVM : IVDICIS : STODENSIS : • 1·6·0·1 : Průměr 0·035 m. 2. Anděl drží veraikon, dole znak města; opis: + SIGILLVM * OPPIDI · STODENSIS + ☉. Průměr 0·035 m. XVII. stol. 3. Podobné čís. 2., ale oválné (delší osa 0·03 m), s opisem SIGIL : OPPID : STODEN : XVIII. stol. 4. Kruhové, v prům. 0·03 m, se znakem v kartuši, pod nímž leží lev; opis: *Sigillum Judicis Stodensis*, kolem perlovec, Asi 1840.

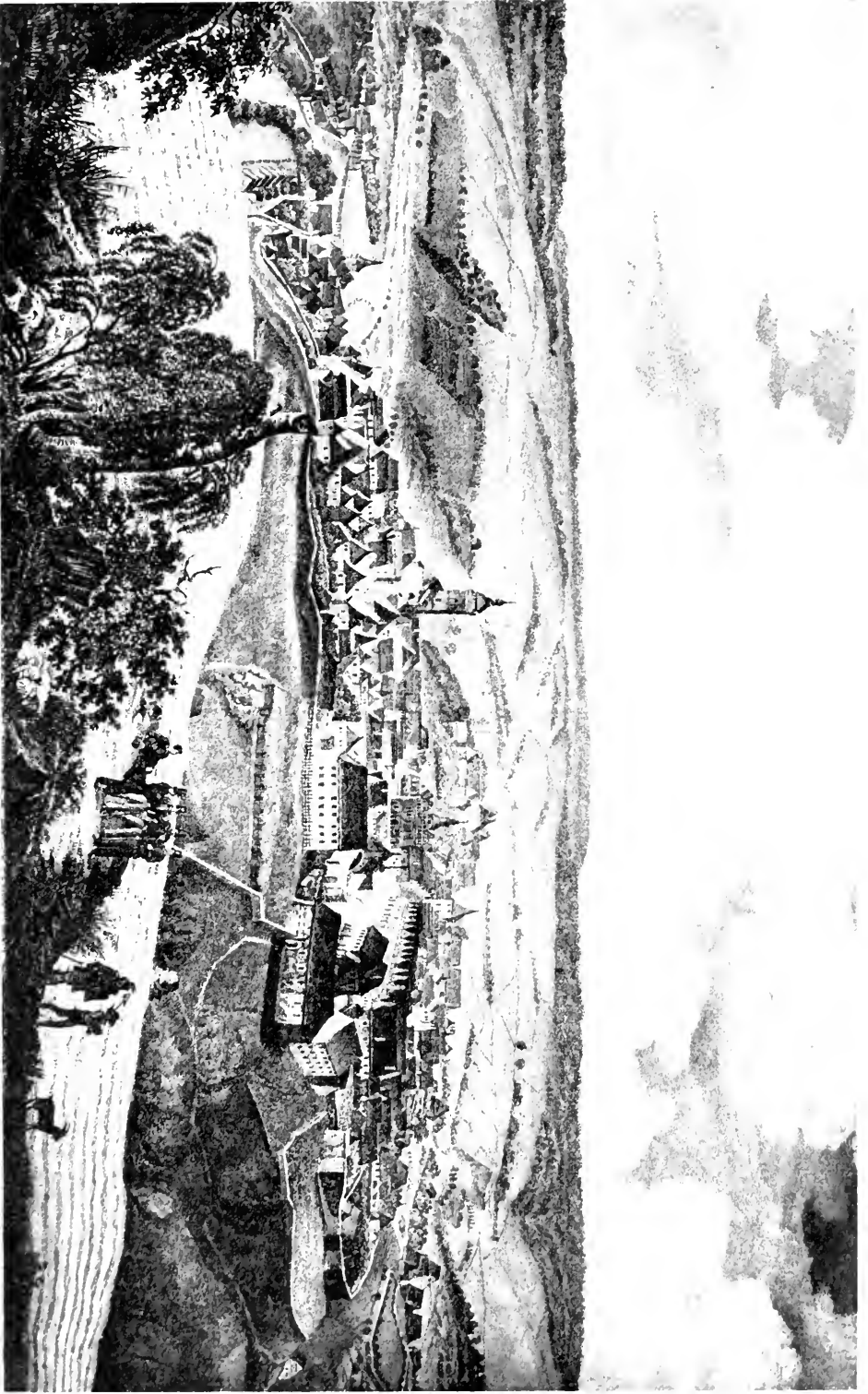

Obst. 127. St. Moritz. Bildet na motto od V. Schindler. 7. pos. M. A. Schindler.

Stříbro. (Mies. Misa. Argentina.)

P r a m e n y: Archiv městský. (Jar. Čelakovský, Privilegia II., 32 sl.) Knihy počtů: 1. 1544—1550, 2. 1610—1613, 3. 1615—1721. Manuale radní z let 1752 až 1756. Konfirmace privilegií od Leopolda I. z r. 1668, s pečeti. Rukopis K. L. Watzkūv: Übersicht der denkwürd. Ereignisse aus der Gesch. der k. Stadt Mies vom Jahre 1831 bis in die neueste Zeit (jde až do r. 1878). O ostat. rukopisech viz G. Schmidt, Eine Mieser Chronik des XVIII. Jahrhts., st. III-IV. [pozn.]

V archivu Městského histor. musea v Plzni: řada (33) knih městských od XIV. do XVIII. století. (3. zpráva Měst. musea v Plzni 1882—86, str. X a 4.)

Listiny týkající se kláštera sv. Maří Magdaleny od 1363 do 1751 (Dt. A. Schubert Urkunden Regesten der aufgehob. Klöster Böhmens (1901), 20. Jungmann, Historie V., č. 444.) a ruk. lat. (Truhlár, Catalogus codic. m. c. 725. v c. k. uni. knihovně v Praze. Listiny klášterní v místodržitel. archivu. Rkp. Birka tṛp gr. v archivu Musea král. čes. Archiv děkanský. (Matriky o l r. 1615; Pamětní knihy: 1. od r. 1761, 2. d r. 1835.)

L i t e r a t u r a: K. L. W a t z k a, Stadt Mies. Prag 1830 (podruhé neúplný otisk, Mies 1883; G. J u r i t s c h, Geschichtliches von der kgl. Stadt Mies (Progr. d. Gymn. in Mies 1895); Mitt. des V. f. G. D. in Böhmen XIV., 283, XLII., 458; Deutsche Wacht a. d. Misa 1901 č. 496, 1904, č. 638; G. S c h m i d t, Eine Mieser Chronik des 18. Jahrhts. (Mies 1908); Týž, Grabplatten l. c. 1904, č. 628—632; Ign. F i s c h e r, Histor. Memoire (Mies 1883); S t e r n b e r g, Umriss einer Gesch. der böhm. Bergwerke (1837) I., 68; F. P o š e p n ý, Der Bergbaudistrikt von Mies (Wien 1874). S c h a l l e r IX., 133; S o m m e r VI., 130; D u n d e r l. c. 120; S e d l á č e k, Slov. histor., 840; Čechy IX., 88; Pam. arch. II., 172, VII., 286, IX., 644, 926, X., 456; Sbor. histor. 1884, 110; Bohemia 1821, 126; Plzeňské listy 1879, č. 7; 1885, č. 43; Šumavan 1880, 642; Mitt. der Zentralkom. IV., 212.

P o h l e d y n a m ě s t o: Kresba bez podpisu, s textem: Oestliche Ansicht der k. Stadt Mies in Böhmen nach der Vogel-Perspective dargestellt 1800, provedená dle nesignované litografie (0.49×0.42 m) z poč. 19. stol., s textem: Ansicht der königlichen Stadt Mies von Morgen (obr. 122.). — Pohled na město od Červeného mlýna; v majetku p. Rich. Hauze a v Maffersdorfu u Liberce. — Pohled celkový od jihu. (Světlem českým letem č. 404.) — Pohled celkový od západu (obr. 123.).

P l á n y. Jediný půdorys města ze starší doby je katastrální mapa z doby kolem r. 1840, uložená na obecním úřadě (obr. 124.).

I. Historický přehled.

Stříbro má své jméno od dolu stříbrných, jež tu od XII. století byly v činnosti. Latinský název Misa a z toho německé Mies jest odvozeno od řeky Mže, pod městem tekoucí. Zprávy o dědině při dolech a kostelu (1183) v ní jsou dosti pochybné a nelze jich vztahovati přímo na Stříbro. Teprve někdy před r. 1252 povstalo město a výslovně se tak jmenuje poprvé k r. 1275. Byl tu úřad krajský, křižovníci s červenou hvězdou založili tu špitál s kostelem, což jim r. 1253 potvrzeno, a páni ze Švamberka zřídili tu klášter řádu sv. Františka menších bratří před r. 1274. Město bylo jistě



Ohv. 123. Sittiro. Pohled na město z od západu, z r. 1907.

od počátku opevněno. Faru drželi křižovníci a jejich klášter zejména ve XIV. století četnými nadáními zmohutněl; proti nim zůstávaly klášter minoritský a druhé dva farní kostely (nynější děkanský Všeck Svätých a P. Marie za hradbami) až do válek husitských bez významu. Mimo to byl tu klášter dominikánský, o němž však není známo, kde stával a kdy zašel. Město obdrželo první svobody od krále Jana, Karel IV. udělil mu r. 1372 další (Pražské právo a právo odúmrti), Václav pak r. 1382 výsadu celní pro vozky z celého kraje Tachovského. Až v blízkosti nemohutného jiné město, zakázal král Jan Kladrubským r. 1399, aby se hradili a dovolil Stříbrským, aby se sousedy začaté již hradby rozmetali. Tehdy bylo městské okolí české.

Války husitské dotkly se města značně. R. 1421 Žižka Stříbro obléhal bez výsledku, později král Zikmund posílil jeho odpor, ale r. 1426 Příbík z Klenového přece město pro bratrstvo Táborské opanoval. Následujícího roku křižáci marně město obléhali, ale za to (a podruhé r. 1431) okolí hrozně poplenili. Stříbrští později byli vykoupeni a za Jiříka krále věrně k němu přilnuli; r. 1469 obdrželi polepšení erbů a červený vosk. Odpor panský r. 1547, jemuž Stříbro pomáhalo, připravil je o velké statky, z nichž r. 1549 jen čtyři vesnice mu vráceny. Šestnácté století je dobou četných staveb v městě; po požáru r. 1528 vystavěn v letech 1560tých děkanský kostel, r. 1555 založen most přes Mži s věží, r. 1573—4 vystavěn kostel hřbitovní, a 1543 nová radnice (po požáru r. 1588 opravena). Město tehdy dobře hospodařilo, r. 1561 obdrželo některé statky zpět, r. 1575 přikoupilo panství Sulislavské. Z té doby je první dláždění, z r. 1574, Koubkova branka, mnohé ozdobné domy měšťanské atd.

Úpadek nastal r. 1623, když pro účastenství na odboji byly městu všechny statky skonfiskovány a samo zastaveno Kristiánu z Hlova, v jehož držení zůstalo do jeho násilné smrti v Chebu r. 1634 a jenž přivedl město na mizinu. Město sice zase přijato do stavu a statky mu vráceny, ale za následující na to vojny sešlo neobyčejně. Zpráva c. k. revisní komise z r. 1668 mluví o tom, že jsou hradby v nepořádku, že přes 100 domů leží popelem a dalších 43 že je na spadnutí a z mnohých stavebních míst že již udělány zahrady; kostel, škola a špitál byly tehdy bez prostředků. Obyvatelstvo ušlé z města doplňovali pak Němci a tak během 17. století město poněmčeno, od r. 1686 je již úřední řeč na radnici a později i v cechu německá, ačkoliv čeština i v městských knihách se drží dlouho do polovice XVIII. století.

Osmnácté století není tak pohnuté. Nově vystavěny tehdy budovy děkanského a klášterního kostela, kaple Jana Nep., některé domy měšťanské a také na radnici opravováno; na náměstí postaven sloup se sochou P. Marie a u mostu socha Jana Nep. Ke konci století zrušen (1785) klášter a připadl koupí obci, jež z konventu zřídila školu a děkanství. Od počátku 19. století počíná stavba silnic, uvolňování a boření hradeb, později i bran, z nichž zbyla jen mostní a Koubkova, emfiteutisování obecního hospodářství

a prodávání nepotřebných budov. R. 1862 postaveno nynější gymnasium, 1872/3 na místě strženého kostela klášterního nová škola obecná. Další vývin města týká se spíše prostor za bývalými hradbami, kde vznikly



Obr. 124. Stribro, Schematický plán města z pol. XIX. stol.

v poslední době nové partie villové, učitelský ústav a kasárna. Stav města na počátku XIX. stol. viz na obr. čís. 122., stav jeho na konci obr. čís. 123.

II. Vývoj půdorysu městského.

Město bylo pravidelně založeno na návrší (395 m) a záhy opevněno. Ode dávna tudy šla říšská a vojenská cesta a poštovská silnice z Vídně k hranicím, do Chebu, chráněná od r. 1382 mýtem. Na vývoj půdorysný



obč. č. 8. Stribos, Pohľad na námestí.

měl vliv zvlhčený terrain a klikatý tok Mže pod městem. K původnímu Starému městu s vlastními hradbami, pravidelným, obdélným náměstím (obr. 125.) a 14 ulicemi, přirostlo nepravidelné Nové město na svahu k řece, což vynutilo vnější ohrazení a později opevnění mostu; za hradbami záhy vzniklo Horní a Dolní předměstí.

Město v hradbách se pudorysně mnoho neměnilo, domu dlouho zůstávalo asi stejně; od první zprávy z r. 1668, kdy po válce asi 100 domů leželo v popelu a 43 byly na spadnutí, k prvnímu číslování r. 1771 nepřibylo mnoho, odtud jeví se počet domů: r. 1788 282, r. 1835 410 (Staré město 209, v Nov. městě 55 nepravidelně rozložených), 1836 411 atd. Obraz města poněkud utrpěl stavbou císařské silnice od dolní brány k horní r. 1814 (při čemž dláždění z r. 1574 obnoveno), poněvadž ustoupilo několik domků a zahrad široké silnici a povstaly zářezy v terrainu; později zboření obou bran (1839 a 1877) a klášterního kostela (1801 a 1872) a vystavění škol dalo městu novou silhouettu, která zejména novostavbami v poslední době kvapně se mění.

Na novější obraz města měly vliv také požáry: r. 1479 (celé město), 1508 (60 domů), 1528 (třetina domů), 1622, 1764 (11 domů ve Spálené ulici), 1792 (klášter) atd.

III. Hradby, brány a mosty.

Historické zprávy jsou nečetné. Hradby trpěly požárem i nedbalou správou (r. 1622 po požáru užil tehdejší držitel Stríbra na správu Podhorního mlýna zdíva s bašt a hradeb a se zřícené lázně městské), pak vojenskými vpády (1639, 1645 a 1647). Zpráva z r. 1668 mluví o jich úplném spuštění. V XIX. stol. počalo boření hradeb, poslední souvislá část u Horní brány zbořena r. 1813.

Hradby od počátku již obklopovaly Staré, vnitřní město ve velkém kruhu; k nim přibyly, když Nové město se vyvinulo po svahu k řece, vnější hradby, dle terrainu v různých úrovních vedené a u Koubkovy branky až k řece sestupující. Hradby byly z lomového kamene, ztužené četnými baštami polokruhovými; na parkánech byly zahrady. Ve vnitřních hradbách vedla za děk. kostelem t. zv. Židovská branka (Judentörl), ve vnějších byly brány horní a dolní a Koubkova branka u řeky.

Zbytky h r a d e b jsou dosud na straně severní (v městském parku) a jižní, značně ovšem nízké; z bašt zachovala se jediná, přestavěná na dum čís. 333. Je to v půdorysu polokruhová stavba, jednopatrová, cele omítnutá, se štítkem v průčelní stěně, kde dříve bašta přiléhala k hradbě. V průčelí dole portálek s letopočtem MDCCCV (zazděný), nad ním kartuše s monogramem IHS a No. 333; ve štítě okno, na vrcholu urna a dva andělé. Uvnitř empírová výzdoba štuková: pod stropem předsíně meandr. pod schody vása s anděly a folií, v oknech pásky a hudební emblemy, nad dveřmi štukové rámy; v patře (bývalá tančárna) stopy dvou arkýřů s de-

korací festonů, na stropě věnec z třetí a s rosetton. Na sloupu schodiště řezaná réva a monogram TH v páskoví.

Brána horní (říšská, nová, Chebská) byla asi ze XIV.—XV. stol. a stála na konci Chebské ulice. R. 1748 byla opravena; r. 1813 zbořeno předbrání s částí hradeb, praclárnou a střední dvojitou brankou, protože překážely nové silnici; r. 1836 spravena zase střecha brány, 1837 sotva zachráněna brána před zbořením; r. 1847 prodána strážnice u brány a r. 1877 zbořil stavitel *Ondřej Deimling* celou bránu. Dle fotografie (obr. čís. 126.) byla hranolová, stanem krytá, s obdélnými okénky.

Brána dolní (Pražská) stála mezi domy čís. 35 a 37 na konci Spálené ulice, jež se k ní na klesajícím terrainu zlehka zatáčela a odtud pokračovala po svahu k řece a mostní bráně. Roku 1748 byla brána opravena; při stavbě silnice r. 1814 zbořeny při ní tři domky; r. 1847 prodána strážnice (r. 1854 vyhořela a roku 1865 proměněna ve výčep, nyní čp. 445); brána zbořena r. 1839. Jak brána vypadala, nevíme, protože na pohledu na město z r. 1800 je domy zakryta.

Na dolním Novém městě, kde dodnes „am Přikopen“ slove, stojí třetí brána, zvaná **Koubova** (Kaupkatörl) (obr. 127. a

128.). Je v půdorysu obdélná, celá zděná, o jednom patře a krytá šindelovým sedlem s prostým komínem. V jedné polovici v přízemí byt, v druhé brána, s povalovým stropem, otevřená na obě strany polokruhovými oblouky z pískovcových kvádrů; na vnější straně skosený sokl. V patře na vnitřní straně do obydlí branného malá okénka, na vnější visutá dřevěná pavlač na krákorcích. Hradební zeď zvenčí přiléhá těsně u vchodu, zevnitř na opáčném rohu.

Židovská branka (Judentörl) je prostý oblouk z cihel, polokruhový a bez profilu, přepínající uličku, vedoucí vnitřní zdí městskou vedle židovského domu (Judenhaus).

Most přes řeku Mži k první (Pražské) bráně vedl zajisté již od opevnění Nového města. R. 1555 uzavřena dne 9. ledna smlouva se sta-



Obr. 126. Stř.bro. Bývalá brána Chebská.

*) Dle Watzky l. c. byl v bráně namalován kalich a rčení: VERBUM DOMINI MANET IN AETERNUM 1541.



Obr. 127. Stříbro. Koubkova branka. Pohled vnitřní.



Obr. 128. Stříbro. Koubkova branka. Pohled zevnější.



Obr. 129. Strážov. Věž na mostě. Pohled zevnější.

vitelem *Benediktem Volchem* z Ferrolu ve Španělich o vystavění věže na mostě. 7. července položen základní kámen a r. 1560 věž dokonána. Stavitel dostal 550 tolaru a 10 čtvrtí bílého piva. Později provedena asi k ochraně říšské silnice balustráda po celé délce inundačního obvodu a na věž do zevního průčelí přidán v XVIII. stol. císařský orel. Jinak zachovala věž celkem puvodní vzhled.

M o s t z pískovcových kvádrů, 5·80 m široký, sklenutý na hranolové pilíře bez římsy, s polygonálními návodními čely, polokruhovými oblouky z lomového kamene a cihel (celkem pět oblouků, tři před věží, dva za věží k městu). Balustráda plná, zděná, místy cihlami vyspravená, pokrytá svrchu pískovcovými deskami; nad samotnou řekou balustráda vyšší a klenba plošší. Od mostu podél silnice ochranná zeď, ztužená pilířky.

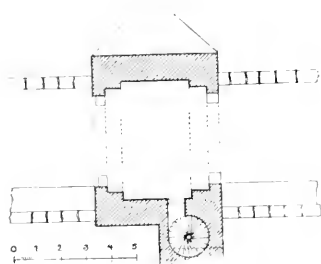

Obr. 130. Stříbro. Věž na mostě. Půdorys.

Věž (tab. XV. a obr. 129. a 130.) celá z kvádrů pískovcových, dvojpatrová, na čtvercovém půdorysu, krytá prejzovým stanem; po straně vyzděno z cihel vřetenové schodiště. V přízemí na obě strany otevřený polokruhový oblouk, hladký, nesko-

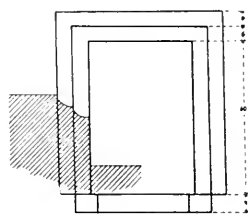

Obr. 131. Stříbro. Věž na mostě. Okénko (narys a řez ostěním).

sený; na straně zevnější pravoúhlý ústupek ve zdivu v podobě rámce kolem oblouku. V přízemí hladké kvádry, patra omítnuta a rustikována. Kordonová římsa plochá, okapní s renaissančním profilem. V průčelí zevnějším nad branou znak (obr. 132.) se sloupky po stranách, nad ním deska s nápisem:

Letzta · Panie s M & D & LV s zalozien gest
Gruntly k teto wiezy a gest dokonana.
Iafa wiezie y take Mull Letzta & LX O.

Po stranách obdélná okénka (obr. 131.) s vyžlabeným ostěním a s trnožní lavičkou, nad tím orel tesaný, černě barvený; v 2. patře podobné okénko ve středu. Průčelí k městu obrácené má větší dvě okénka nad sebou, s lavičkou. Boční strany hladké, ve schodišti, na jižní straně přistavěném, okénka čtvercová nad sebou. Přízemí, odkud vede do schodiště pravoúhlý portál s vyplněnými kouty a letop. 1560 v nadpraží, sklenuto valeně a omítnuto; v patře povalové stropy. Na oblouku k městu obráceném přesně tesaná kamenická značka:



Na druhé straně města, od úpatí pivovarského vrchu k šachtám na Ronsperku, vedla přese Mži l á v k a pro pěší, t. zv. červená (Der rote Steg). Byla zbudována nákl. hor r. 1806 od stříbrského tesaře *Jana Hahnla* za 2624·47 zl. a odstraněna r. 1898. Byla celá dřevěná, bez koz, nesená trámy na věšadlech; strany byly bedněny, kryt sedlový, šindelový, s ne-



Tab. XV. Stribro. Mostní brana a děkanský chrám. Pohled od jihozápadu.

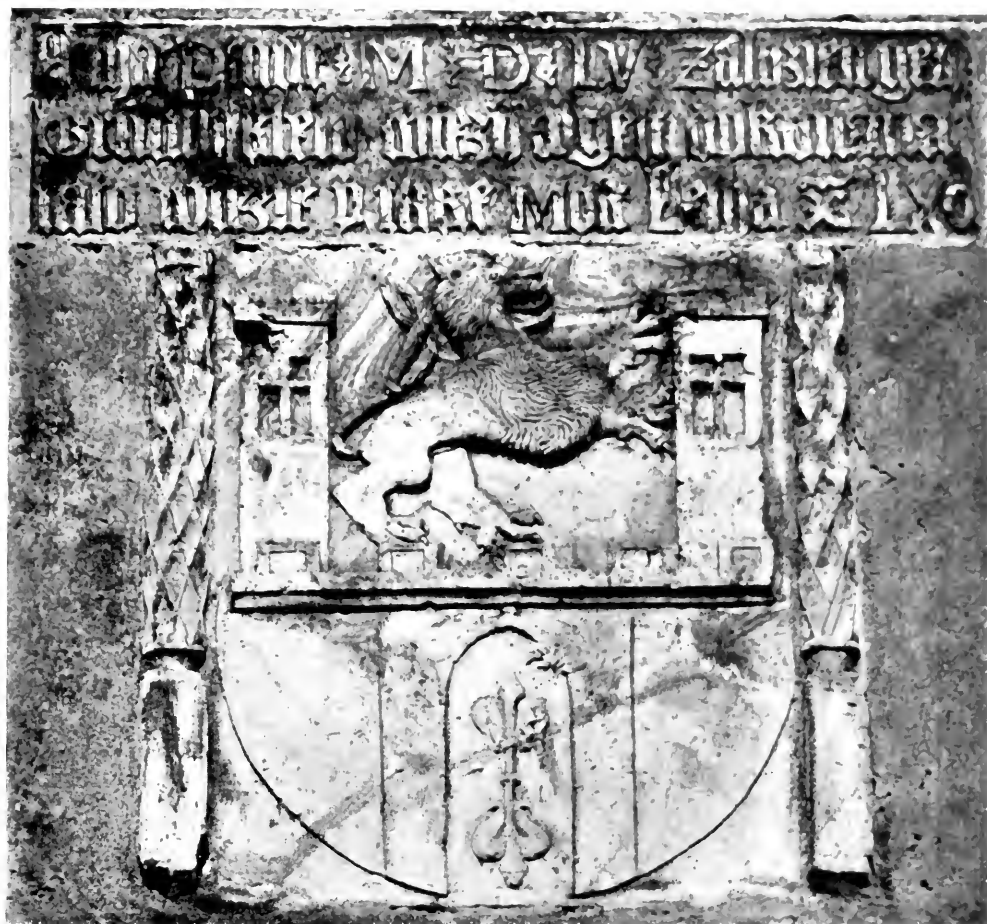

Obr. 132. Sfibro. Věz na mostě. Nápis a znak městský nad branou.

topýřmi vikýři. Po obou stranách ústila lávka do čtvercových, zděných předsíní, krytých sedly šindelovými se štíty (obr. 133.).

IV. Jednotlivé budovy v městě.

1. DĚKANSKÝ KOSTEL VSECH SVATÝCH.

B. Grueber, *Kunst II.*, 7; Dr. J. Neuwirth, *Gesch. der christl. Kunst*, 120 sl.; Lehner, *Dějiny I.*, 101; Jos. Hofmann, *Die Barocke in Nordwestböhmen*, 6; G. Schmidt v Mitt. Ver. *Gesch. D. in Böhmen XLII*, 458 sl.; Tůž, *Eme Mieser Chronik des 18. Jahrh.*, 80.

O kostele první zmínka jest až z konce XIV. století; byl farní a byly v něm postupně zřízeny a obmyšleny tři oltáře r. 1383 a 1396. Stavba sama pochází z r. 1565, kdy po požáru r. 1528 znovu zbudována i s věží. Z dalších osudů kostela jest známo málo. R. 1750 snata bahn s křížem s veze

kostelní, bání pozlacená od *Fr. Bernáška* z Prahy a *V. Rössla* z Děčína a dána zase i s pamětní listinou na věž; současně dán na věž malý zvonek, ale již r. 1752 praskl. (Cymbál hodinový tu byl od r. 1588. v XVII. stol. nahrazen novým). Poněvadž byl kostel malý, zbořeno r. 1754 kněžiště a prodlouženo; stavba byla hotova do r. 1757 a kostel při ní cele zbarokisován až na věž. Také vnitřní výzdoba fresková (1760—1766) a nábytek jsou barokní. Rozšířené kněžiště skoro uzavřelo průchod kolem domu čp. 104 na straně jižní; proto dal děkan Ferd. Soyer r. 1760 roh domu skotsiti. R. 1790 ustanoven klášterní kostel farním a tento zavřen; sloužil od té doby za skladiště. varhany z něho r. 1791 prodány do nového kostela v Leštanech. Ale již r. 1792 — po požáru kláštera — kostel opět otevřen a obraz P. Marie Stříbrské a varhany z kláštera r. 1794 přeneseny. R. 1810

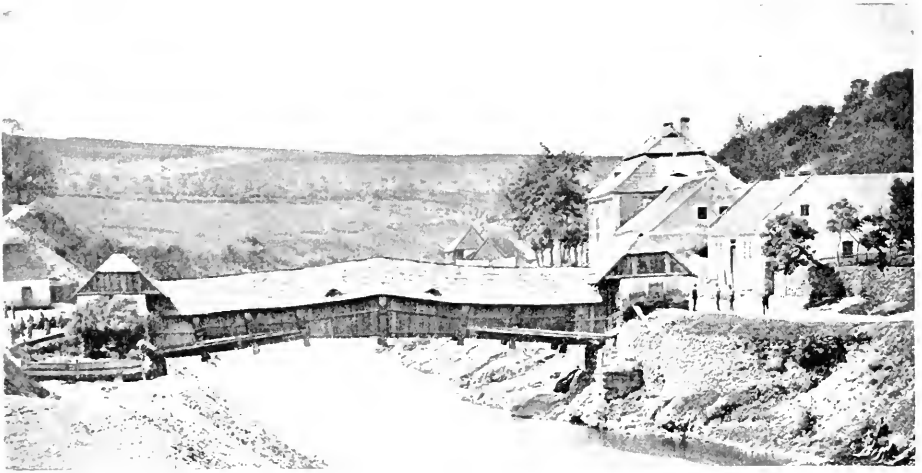

Obr. 133. Stříbro. Bývalá lávka (Roter Steg) na Ronsperk.

odvedeny do mincovny stříbrné předměty: stříbrný rám s korunou a srdcem, s obrazu P. Marie (z r. 1774), monstrance, ciborium, 3 kalichy, lampa, pacifikál, kaditelnice s lodkou a lžičkou, 2 misky s konvičkami, 4 přezky k pluviálu a několik noh kalichu. R. 1826 kostel opraven*) nákladem 22436 zl. (již r. 1788 dle *Schallera* jevil trhliny, prý následkem poddolování). Naposled opraven vnitřek v letech 1904—6.

A. STAVBA.

Trojlovní, orientovaná s t a v b a. původně gotická, v XVIII. století zbarokisovaná, s gotickou věží, přilehlou na severu ke kněžišti. (Obr. 134.—136) Stojí v jihozápadním koutě Starého města, blízko hradeb, na terrainu dosti příkře k jihu se svažujícím, což vynucuje na jižní boční

*) K opravě vztahoval se chronogram, umístěný někde v kostele, nyní již zmizelý: DEO PATRIÆ ET PIETATI SENATVS AC CIVES MISENSES RESTAVRARI FECERVNT.

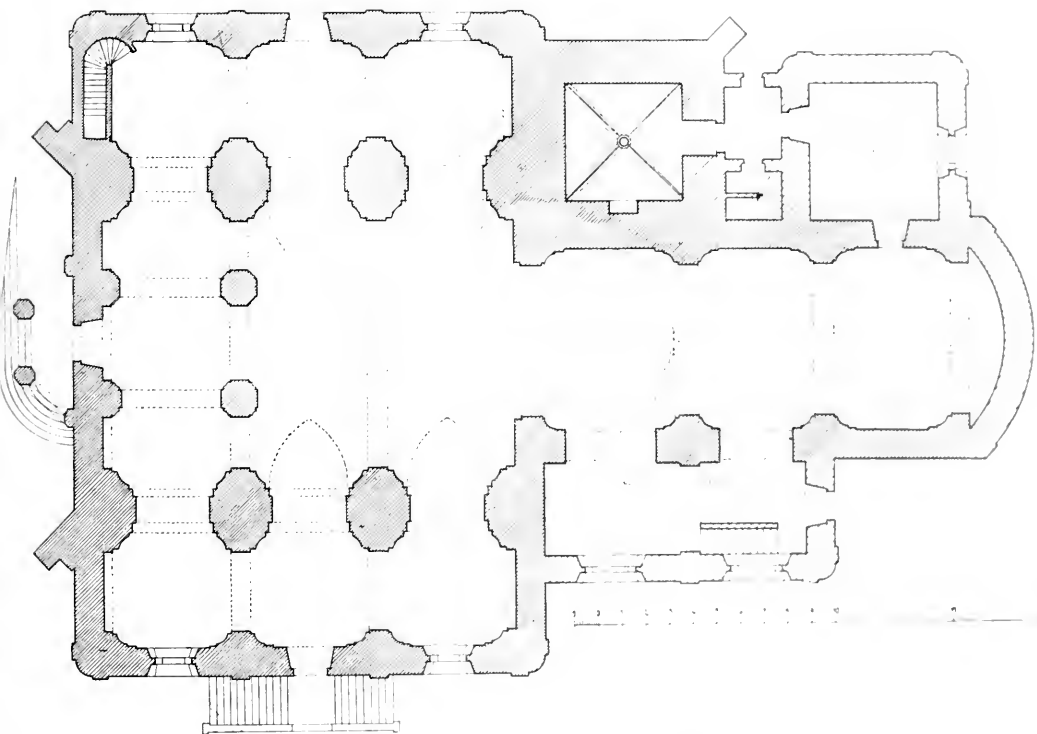
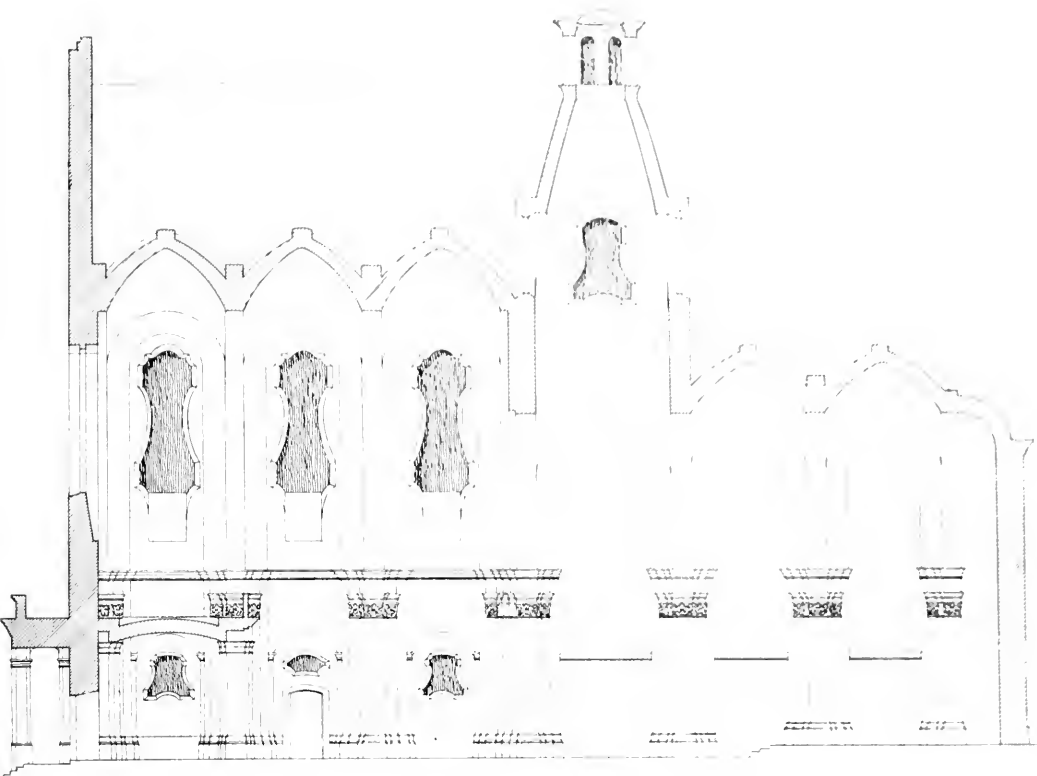

Obr. 134.—135. Stříbro. Kostel Vše^{ch} Svatých. Řez podélný a pudorys.



Obr. 136. Střílro, Kostel Všech Svatých, Pohled od severozápadu.

lodi vyšší sokl a u západního i jižního portálu schodiště. Kostel obstupují se všech stran po středověkém způsobu těsně řady domku, takže zejména západní průčelí nelze viděti z předu; původní kostel s kratším kněžištěm ovšem měl jiné proporce, ale za to hřbitov kolem kostela asi stávavší

ve středověku (do zřízení hřbitova za hradbami) sůzoval prostoru kolem ještě více.

Původní zdivo lomové, nárožníky pískovcové. Operáky (původně dva na kněžišti*), dva diagonální u záp. průčelí a dva „opracované“ nad lodí severní i jižní) o jednom ústupku, s trojúhelným štítkem na kosine. Původní kněžiště kratší, asi polygonem ukončené; věž přiléhala na poslední travée klenební v kněžišti. Zbarokisovaná stavba má dlouhé kněžiště plochým segmentem ukončené a široké krátké trojlodí; boční lodi o polovic vyšší a nižší než hlavní; kryt břidlicový; nad kněžištěm a hlavní lodí

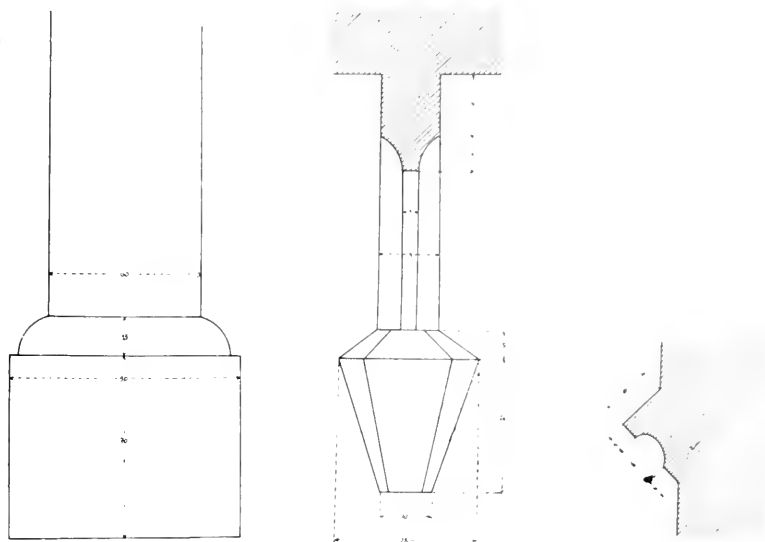

Obr. 137.—138. Stříbro. Kostel Všeoh Svatý h. Operák kněžiště. Profil zebra s konsolou v přízemi a profil římsy v 1. patře věže.

valby s vikýři, nad bočními pulty. Mimo věž přiléhá ke kněžišti na severu sakristie, na jihu patrová oratoř a na západě portálová předsín.

Věž hranolová, o 4 patrech a ochozu, krytá plechovou kupolí s cibulovitou lucernou a křížkem. Zeď hladká, pískovcové nárožníky. Dole skosený sokl, na rozích diagonální opěráky bez ústupku a svrchu skosené čtyři římsy (obr. 138.) dělicí, podbrádkové (první se oblomuje kolem opěráků). Na věž přiléhá cihlové barokní schodiště, s prostou před síní, kryjící zbarokisovaný portál do věže na východě, s kamenným ostěním. Okna: v 2. patře jedno malé, s pískovcovým ostěním, v 3. patře polokruhové s podobným ostěním, ve 4. patře čtyři velká polokruhová s kružbou částečně již porušenou, všude jinon. (Obr. 130.)

*) Jich spodky z pískovcových kvádrů, hladkých a se zaobleným soklením, zjevny v krytě pod velkou oratoří. (Obr. 137.)

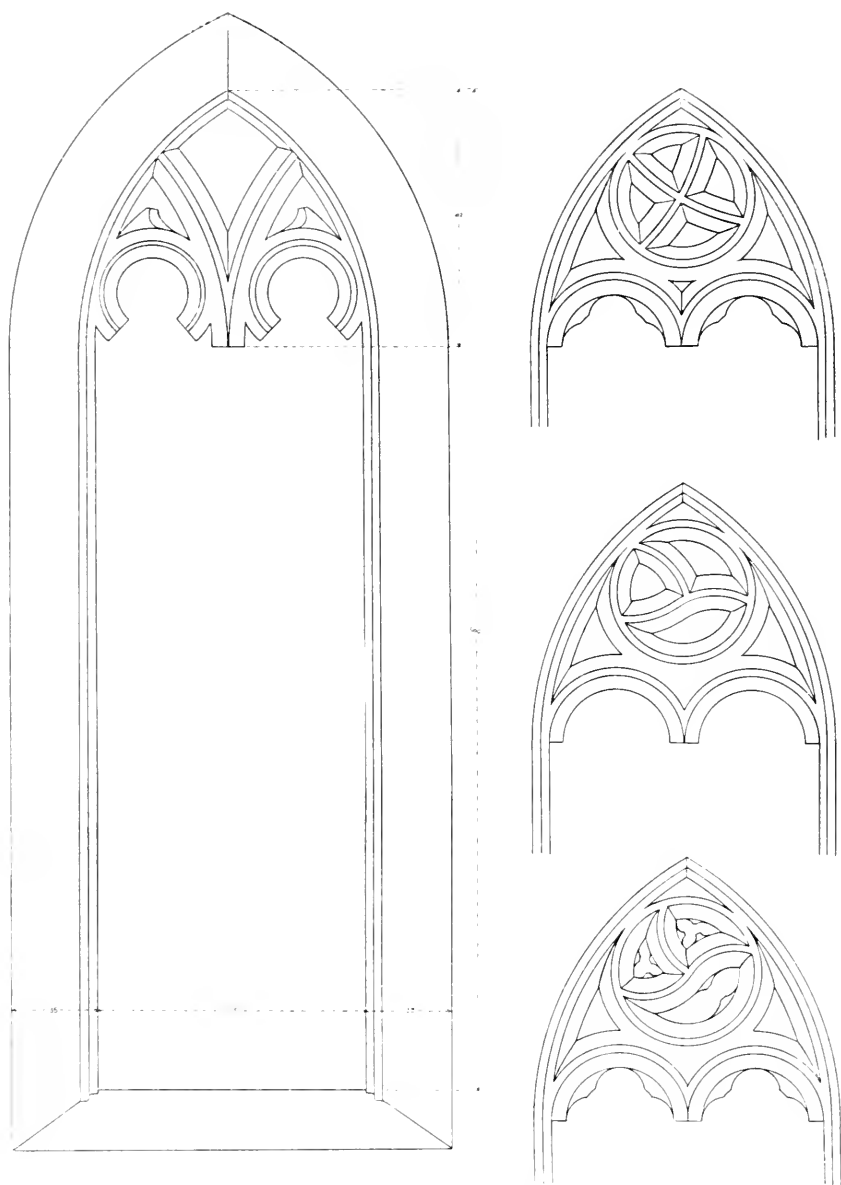

Obr. 139. Stříbro, Kostel Věch Svatých. Kruzby okenní ve věži.

Vnitřek sklenut v přízemí křížem; žebra vyžlabená, svorník okrouhlý, hladký, se čtyřmi bobulemi v křížení žebí, konsoly polygonální, zatupené; (obr. 138.) v západní stěně výklenek s polokruhový obloukem (vchod do severní boční lodi?), u jižní vysoký oblouk lomený, celý z kvádrů, jehož pokračování ve zdivu kněžiště je nesporné (podvěží bylo asi celé do kněžiště otevřeno); vedle barokní vchod na kazatelnu se zbytkem vřetenového schodiště, zazděný. Jinak vnitřek až pod ochoz nečleněn stropu. V 1. patře

vede z včže gotický portálek, 1,85 m vys. a 0,90 m šir., z pískovcových kvádrů, ploše lomený a jiný otvor nad levou loď. Ochoz s plnou, zděnou poprsnicí na řadě krákorcu, plochými obloučky spojených, na nároží s výstupky; z něho zdvihá se užší, zděné barokní patro s bytem hlásného.

Západní průčelí (br. 136) má po stranách diagonálně postavené opěráky, stěnu hladkou, rohy skulacené, vysoký sokl. Ve středu barokní portál, s pískovcovým, zalomeným a profilovaným rámem. Před ním otevřená předsíň, postavená na schodišti, v půdorysu zprohýbaná, sklenutá valeně s výsečí na dva volné, hranolové pilíře a dva diagonálně při zdi postavené polopilíře; na pilířích sružené pilastry se zprohýbaným římsovým a plnou balustrádou z pískovce. Nad předsíní vedou na kruchtu dvě okna barokně vykrojovaná, s chambranami a zvlněnou římsou, ve středu ve voluty zatočenou a mušlí zdobenou. Nad profilovanou okapní římsou plochý štít s volutovými křídly, členěný pilastry a ukončený prohnutou římsou; nástavec vykrojený s křížem. Ve štítovém výklenku pískovcová socha Panny Marie s hvězdnou gloriolou a Ježíšek potírající saň na zeměkouli; v klenáku písmena: O: P: N: . Nad čelními stěnami obou bočních lodí plné vzdívky, zprohýbané a k delším bokům hlavní lodi vyduťtě připojené.

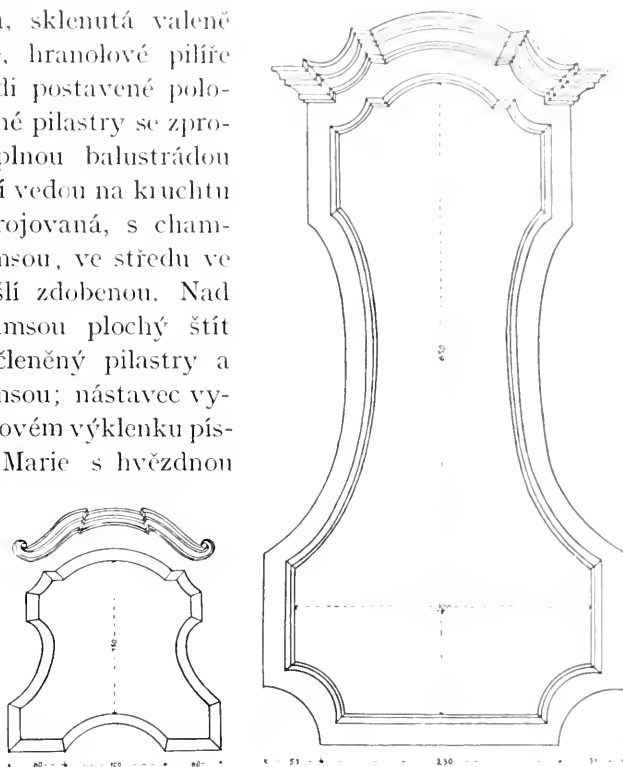

Obr. 140 Stříbro. Kostel Věch Svátých. Schema oken v boční a hlavní lodi.

Hlavní loď

má po třech párech vykrojovaných oken (obr. 140.) se zprohýbanou římsou a širokou chambranou. Stěna nad bočními loděmi členěna lisenami.

Boční lodí hladké, s oblomeným okapem kolem skulacených nároží a dekorací lisen; portály menší, ale podobné západnímu (u jižního dvojramenné schodiště), okna menší, bez chambrany, s římsami dvojího druhu (obr. 140.).

Kněžisť obdélné, se segmentovým závěrem bez okna. Stěny hladké, na nároží liseny. Okno na jih bez chambrany, s plochou, zvlněnou římsou. Nad střechu vystupuje část kupole s římsou a šestibokou lucernou s polokruhovými okny a plechovou cibulovou vízkou, na níž vztýčen kříž



Obr. 141. Stříbro. Kostel Všech Svatých. Pohled do vnitřku k hlav. oltáři.

nad železnou korunou s větvkou a palmou. Přistavěná oratoř na jihu o 1 patře, hladká, se skulacenými rohy, dekorací pilastrů, okny bez chambran a se zvládnými římsami. Od východu vede vchod pravoúhlý, s pískovcovou chambranou. Sakristie s menší oratoří, na severu přistavěná, má na východě v přízemí vykrojené okno bez chambrany, nad tím podobné z oratoře (zazděné), s jinou římsou. Mezi věží a sakristií schodiště s pravoúhlým vchodem.



Obr. 142. Strěbro, Kostel Vsech Svätých, Pohled do hlavní lodi.

Vnitřek kněžiště proti lodi povýšen o tři stupně (obr. 141.). Po levé straně pravoúhlý portál do sakristie; v bočních stěnách pár oken (pravé z menší oratoře nad sakristií) a dva velké oblouky z oratoře. V hlavní lodi (obr. 142.) okna barokně vykrojená, s mírně otevřenou špaletou. Do postranních lodí otvírá se hlavní dvěma páry segmentových oblouků s římsou v náběhu, sklenutých na hranolové pilíře. Okna v bočních lodích prostší formy, bez ovruby. Kruchtla zabírá celou šíři hlavní lodi; jest sklenuta na dva hranolové pilíře segmentovými oblouky a podklenuta třemi plackami; na pilířích v předu sdružené pilastry s hlavicemi barokně jonskými, pod plackami prostší pilastry s úzkou římsou; balustráda v pudorysu zvlhčená, dřevěná, s výplněmi z volutových článků a páskoví. V boční levé lodi v koutě pískovcové schodiště na kruchtě, s kovaným železným zábradlím z páskoví.

Prostor cele sklenut barokními klenebami. V kněžišti dvě placky a kupole převýšená, bez pendentivů, s třemi okny proti sobě, s kruhovým otvorem do lucerny a s kupolkou o šesti oknech; v hlavní lodi tři obdélná pole valené klenby s výsečí, pásy dělená; v bočních lodích po třech plackách, pásy dělených. Cípy kleneb spočívají v kněžišti na pilastrech, po třech sdružených, s hlavicemi barokně jonskými a kládím i soklem, v půdorysu zprohýbaným; v lodi hlavní obíhá kolem veskrze kládí, nesené podobnými pilastry; v bočních lodích jen prosté, na stěně sdružené pilastry, s římsovitou hlavicí a soklem.

Všechny plochy klenební i kupole ozdobeny freskami, posílými ze dvou rukou: kněžiště maloval (spolu s oltářním obrazem) r. 1766 *Eliáš Dollhopf* ze Slavkova za 400 zl., kupoli a lodi r. 1760 *Julius Lux* z Plzně. Obnoveny r. 1888, při čemž zejména kněžiště silně poškozeno, a 1904 (od *C. Buchwalda*).

V kněžišti: a) Klenební pole:

Nanebevzetí P. Marie: dole andělci kolem rakve, nahoře Madonna v kruhu andělu; v cípech konsoly s vásami, kolem kvítí a andělci. — Symboly z Mariánské litanie: andělé, skupení kolem tabernaklu s monogramem Mariiným, nesou emblemy: věž, stolec, růže, hořící urny, loď, prapor, rakev, kotvu, hvězdu, loutnu atd.

b) Kupole (obr. 143.):

Kolem spodního otvoru obíhá malované schodiště se skupinami postav; okna kupole orámována architektonicky, v nadhlaví jich rámečky s andělími hlavami, kolem oblaky a krajinné pozadí. Pod oknem v průčelí splývá roucho držené andělky a v něm leží květiny; po stranách fontány, stromoví a výhled na moře. Druhé okno liché, z něho vylétají andělé, parapet architektonicky vyvinut, pod ním sedí svtec s knihou. Na třetí straně výjev: Sv. Rodina, Marie, Josef, Anna, Zachariáš, nad ním andělé nesou v oblacích červené roucho. Nejvýše okno na půdu, po jeho stranách malovaná architektura sloupová s výklenky, v nichž stojí světci. V horní kupolce Buh Otec v oblacích a pilastry mezi okny.

V hlavní lodi: a) Stěny:

Nad oblouky do bočních lodí rocaillové rámce, v nich vpravo (vpravo) turecký sultán sedí na truně, kolem emblemy obchodu; černosský vládce



Obr. 143. Stříbro, Kostel Všech Svatých. Pohled do kupy.

sedí na slonu, vedle něho lev, v pozadí kaktusy, palmy s opicemi atd., (v levo) papež na kathedře, v ruce kalich, klíče a kříž, vedle něho andělé nesou model kaple a stojí kně; indický vládce (Indián) sedí na pytlích

zboží, v ruce má hořící urnu a luk, za ním zbrojnoš s kopím v ruce, kolem draci a pardál; v pozadí výhled na moře.



Obr. 144. Sthbro. Kostel Vsech Svätých. Znak mestský a nápis nad triumfálnym obloukom.

b) Na triumfálnym oblouku (obr. 144.):

Kartuše se znakem mestským na rúde draperii pod baldachýnem, anděly nesené. Kolem na folii: ANNVENTE CONSULE DE VOTO SE-

NATV, Â POPVLO REGIÆ HVIVS VRBIS MISÆ PIÆ VENERATIONI RENOVATA. Později připojeno pod tím: ITERVM RENOVATA 1888 ET 1904. EXSTRVCTA A · D · 1565. V ploše oblouku hvězda s rocaillovou dekorací.

c) V lunettách okenních:

· Rocaillové kartuše a římsové obklopuje emblemy: (nad kruchtou) andělé nesou emblemy hudby, hrají na lesní rohy, trumpety, dudy a bubnují; (nad lodí) emblemy cností: andělé nesou do nebe na podluzce ružence a kříž; jiní mají v ruce palmu, kaditelnici, loďku atd.; dobrý pastýř pase ovce, v pozadí okrouhlý chrámek, v pravo zahání anděl paprsky, zrcadlem vrhanými, psa (kacíř?); andělé ve skupině kolem ohně čistoty, v ruce mají emblemy: korunu, palmu, lilii, roh hojnosti; anděl napájí ovečky, v pozadí chrámek.

d) V polích klenebních:

Štukové rámy cípaté a zvlhčené kolem obdélných obrazu, v cípech rocaillové kartuše. Střední pole: Úprostřed Boží oko zlacené, kolem do kruhu rozloženy emblemy a postavy svatých s nápisovými páskami: skupina mučedníků s nástroji umučení — tři králové, jeden s Kristem v náruči, druzí dva klečí, v pozadí velký trůn, na jehož schodech klec s hrdličkami — kamenování sv. Štěpána — skupina žebráku — k tomu nápisy: B · MISERICORDES — BEATI QVI PERSECVTIONEM PATIVNTR PROPTER IVSTITIAM. V rozích kartuše s nápisy: BEATI MITES — BEATI QVI LVGENT — BEATI MVNDO CORDE — BEATI PACIFICI a výjevy: Zvěstování P. Marie — Maří Magdalena líbá nohy P. Ježíši (nad tím velká architektura sloupová) — ženy prosí o něco vojevudce — sv. Josef přijímá P. Marii. Pole východní: Skupina sv. otců v dramatickém postoji; sv. Jeroným, Ambrož, Augustin a Řehoř, s odznaky svými, kolem skupiny troubících andělků před otevřeným nebem. Pole západní: Skupina sv. evangelistů; sv. Lukáš maluje P. Marii, ostatní píší v knize, kolem nich jejich emblemy a zástupy andělů, nahoře otevřené nebe a v něm beránek na knize; pod skupinou evangelistů nápisy na pásech: FVIT IN DIEBVS HERODIS REGIS (Lukáš) — INITIVM EVANGELII IESV CHRISTI — LIBER ENARATIONIS -- (neči elné).

V b o č n í c h l o d í c h: a) jižní:

V prvním a třetím poli štukové rámy, zprohýbané a profilované, s rocailly v cípech, ve středním architektonické výplně cviklu s páskovou dekorací, po nichž stéká voda z mušlových bassinů. V 1. poli Narození Kristovo: v pravo i v levo pastýři a pastýřky, s dary v rukou a psy při vážení, ve středu P. Marie s dítětem, nad ní anděl; výjev ve zřícené sloupové budově, v pozadí pozorují pastýři hvězdu. Ve středním poli Křest sv. Jana: uprostřed výjev křtu, u vody v popředí anděl s beránkem Janovým, v pozadí pocestní, v oblacích nesou andělé v rouchu trs ružový. Ve východním poli útěk P. Marie do Egypta: v pozadí hornatá krajina s mostem.



Obr. 145. Strib'o, Kostel Vsech Svätých, Fresko na klombě jžní l-di.

v popředí P. Marie na koni, andělem a sv. Josefem vedeném, stranou město; kolem mnoho palm a andělé (obr. 145.).

b) severní:

V prvním a třetím poli štukové, zprohýbané rámce, ve středním v eviklech těžké konsoly rocaillové. V západním poli Vraždní nevi-



Obr. 146. Stříbro. Kostel Všech Svatých. Fresko na klenbě severní lodi.

ňátek: V barokní sloupové síni se schodištěm v popředí a hlubokým výhledem do zadu pod sloupovým baldachýnem na trůně Herodes kyne rukou, před ním vraždí zbrojnoši, oblečení v dobových krojích, v zadu v síni zuří boj. V rohu červená draperie a letící anděl. V rohu signatura: RENOVATVM 1704 C: BVCHWALD (obr. 146.). Ve středním poli, vlnkem

sešlém, sv. Jeroným u jeskyně, čtoucí, kolem něho les a postavy andělů, v zadu pohled do krajiny. Ve východním poli Tři králové: Bohatý pruvod krále v pravo, v zadu velbloudi a palmový les, v pravo v chlévě sv. Rodina, P. Marie odkrývá králum Jesulátko. V otevřených nebesích hlavy andělů, po stranách vásy a skupiny andělů (jeden s globem v ruce, druhý se dívá dalekohledem na hvězdu).

Pod k r u c h t o u:

Orámování architektonické, v cviklech kartuše s korunou, ve středním poli výplně s páskovým ornamentem a rocailly. V postranních polích klenebních adorace monogramu IHS a MRA, andělé v různých postojích, klečící a modlící se, v oblacích andělů hlavy; ve středním poli kolem třikrát napsaného SANCTVS a hebrejského Jehova věnec tančících andělů, na koutových architekturách sedí andělé s kaditelnicemi a loďkou, mezi nimi hořící urny a vásy s květinami, od nichž visí růžové guirlandy, nesené andělky.

V e l k á o r a t o ŕ, na jihu přistavěná, otevřena do kněžiště dvěma polokruhovými oblouky zcela hladkými, osvětlena dvěma okny vykrojovanými a sklenuta dvěma poli plackovitými, dělenými pásem. Na zděném parapetu dřevěná balustráda, vypjatá v půdorysu, s řezanými listy v páskoví a rosettami, pod ní řezaná rocaillová konsola. V přízemí pod oratoří, odkud vedou nahoru prosté schody, valeně klenutá krypta, se zalděným vchodem do kostela.

Na severu obdélná s a k r i s t i e, plackou sklenutá, nad ní stejně klenutá m e n š í o r a t o ŕ, otevřená do kněžiště oknem.

B. VNITŘNÍ ZAŘÍZENÍ.

Hlavní oltář, zhotovený od *Ignáce Platzera* r. 1762 za 200 zl., je otevřená, v půdorysu zvlněná barokní architektura s vrtulovými a hladkými sloupy, na nich vypjaté kládí oblomené s rocaillovou ozdobou, římsovitými úseky a soškami andělů; svrchu nástavec, socha Boha Otce v paprscích, kolem oblaky, nejvýše holubice. Mezi sloupy obraz, od *Eliáše Dollhopfa* r. 1766 malovaný, ve zprohýbaném rámu, představující orodování všech svatých u Boha, nad ním kartuš s deskami přikázání, po stranách sochy sv. Víta, Václava, Vojtěcha a Prokopa. Před architekturou stojí na rakvovitě, zděné mense dvojitý tabernakl na nízké predelle, v půdorysu zohýbané, na něm baldachýn a nástavec na volutových nožkách s obrazem Piety*) pod sklem, po bocích rocaillová a pásková křídla řezaná se soškami andělů (obr. 141.)

*) Je to kopie obrazu Přeštického, asi z poč. XVIII. století; r. 1737 bylo zpozorováno, že vlně a proto vystaven obraz jako „krev potící, záračná Stříbrská milostná P. Marie“ nejprve v domě čís. 141 k obecnému uctívání, od r. 1738 na oltáři v děk. kostele; ve slavném průvodě tehdy byli 4 opati a 36 kněží. Roku 1739 věnoval rada Schwantner zlacenou stříbrnou korunu a sošky andělů k obrazu a četní prosebníci dary z vosku, stříbra i malované, v ceně 1000 zl. K obrazu byla

Oltář sv. Antonína s rakvovitou tumbou a rezavým rámem z akantových rozvilin kolem obrazu bez velké ceny; v rámci oválné obrázky sv. Anny, Josefa a dvou jiných světců, po stranách sošky sv. Jiří a Mikuláše. 1. pol. XVIII. stol.

Oltář sv. Jana s rakvovitou tumbou a zprohýbaným tabernaklem, na němž jsou sošky andílku ne-oučelých svícen, klasy a kaditelnici; obraz bez velké ceny v rocaillovém rámu, nad ním druhý menší.

Dva postranní oltáře, pendanty, nové, po stranách triumfálního oblouku.

Kazatelna s prolnutým řečništěm čtyřbokým, rocailly zdobeným, desky zákona v kartuši na něm; na stříšce baldachýn, sochy andílku a Ježíše.

Varhany rokokové, s nižším středem a vyššími postranicemi, na zprohýbaném římsoví rocaillová řezba.

Zpovědnice a křtitelnice**) nové.

Lavice patronátní hladké, barokní, z 2. pol. XVIII. stol.; lavice v lodi, osm páru, s řezbou akantů na postranicích, z 1. pol. XVIII. st. Porůznu v lodi několik lavic barokních i novějších, z XIX. stol.

Mřížka před hlavním oltářem, ve středu v pudorysu vyhlutá, řezaná z rocaillových tvarů a vroubkovaných stuh. 2. pol. XVIII. stol.

Obrázky: 1. Na dřevě, temperou, 1·02 × 0·85 m, dobrá malba, s letopočtem v pravém rohu dole 1·5·81: Tři králové klaní se Ježíši. (Obr. 147.)

2. Na plátně, z 1. pol. XVIII. stol., přemalováno: Sv. Václav; s podpisem: S: WENCESLAE ORA PRO NOBIS.

3. Na plátně, z 1. pol. XIX. stol.: Sv. Maří Magdalena.

Socha P. Marie ve výklenku v lodi, barokní.

Monstrance: 1. Z 1. pol. XIX. stol., 0·69 m vys. Noha oválná, na ní destičky s červenými emaillovými obrázky světic, v kartuších; nodus kulový, rytý, záře s rámečkem kartušovým a vavřínovým, na nich reliefs Jana Nep. a jiného světce, andělu a Boha Otce.

2. Dřevěná, zhotovená r. 1810 sochařem *Ad. Platz rem* a zlacená *Janem Schmidem* ze Stříbra, se starší, barokní lunulou.

Kalichy: 1. Noha nová, s pestrými malbami utrpení Kristových na oválných porcelánových destičkách; nodus původní, s rytými kartušemi.

pořádána processí, ku př. r. 1739 z Chotěšova přišlo 2000 lidí. Asi z té doby pochází rytinka (0·085 × 0·143 m) s obrazem Madonny a podpisem: QVÆ VIGESIMA IVNII STILLAS | CRVORIS SVD AVERAT | VRBI MISÆ CVLTVI DATA EXVLTAVERAT. (= 1738.) Roku 1774 darovala císařovna Marie Terezie k obrazu velký stříbrný rám s korunou a srdcem. Když r. 1700 byl klášterní kostel vysazen za farní, přenesen obraz tam; po požáru r. 1792 schován, až r. 1794 přenesen zase do bývalého děk kostela. R. 1810 odveden stříbrný rám z r. 1774 do mincovny.

**) Původní křtitelnice, kterou r. 1885 prodal děkan Fr. Miesner za 1000 Mk do Mnichova, byla cínová a měla otlučené reliefs apoštolů a nápis: letta panie *Mecce usmetju*. Na víku byl chronogram: A PANECIO DECANO MISENO (1702).

1. je pláštík s podobnými destičkami jako na noze a původní barokní liny z konce XVII. století, v nichž vplétají se lrozny, klasy a růže.
 2. Z r. 1815, se značkou W a puncem. Na noze nápis: HIC · CA · EST · IOANNIS · BAUMGARTEN · DECANI · LEWINENSIS · MDCCCXV.



Obr. 147. S ílbo. Kostel Všeoh Svatých. Tabulový olraz z r. 1851: Sv. tři králvé.

3. Pseudobarokní, z r. 1858, se značkou: orlem a HG.
 4. Pseudorokokový, beze značky.

Cíborium 0,30 m vys., v průměru 0,13 m, z pol. XVIII. stol.,
 Noha nová, původní nodus vásovitý, na kupě pláštík stříbrný z rozvilin

akanthových, do nichž vpleteny vásy s ružemi, a pásku kolem kruhových reliefů: bičování, Ecce homo! a korunování trnů. Na víčku kartuše z pásků, v nich ovoce a květiny, svrchu křížek. Značky: IAF a Chebská (M. Rosenberg, Der Goldschmiede Merkzeichen, c. 2267).

Pacificál rocaillový.

Věčná lampa z 1. pol. XIX. století, ozdobená reliefy andělů, nesoucích vera ikon a p.

Svícný: jeden vysoký, bronzový, kroužený, šest menších, z poč. XVII. století.

U dvou portálu v lodi kroupenky z červeného mramoru, barokní, ve výklencích se štukovou konchou.

V sakristii:*)

Výklenek ve zdi se skříní z pol. XVIII. století; na dveřích řezané výplně s reliefy: Jan Nep. zpovědník, almužník, jeho smrt ve Vltavě, umučení; kolem rýhované páskovi; po stranách řezané sloupky s révou, hlavice končí v sochy andělků; v nástavci na paprscích jazyk. (Obr. 148.)

Skříně kredenční, barokní, současná s předešlou, s vyšším středem, v půdorysu zvlněná, s římsami ve voluty zatočenými. Spodní část se zásuvkami prostá, svrchní po způsobu tabernaklu, s točitými dvířky, na nichž baldachýny se štráci a rocaillový ornament; na středu relief ukřižování Páně a větší baldachýn; nástavce rocaillové. (Obr. 149.)

Měděné lavo s kulovým kotlíkem a šestibokou mísou, s rytými rozvilinami a páskami; výlevka vychází ze lví masky. Z pol. XVIII. stol.

Na kruchtě dva lesní rohy z poč. XIX. století.



Obr. 148. Stříbro. Kostel Všech Svatých, Dveře výchlepek v sakristii.

*) V literatuře připomíná se, že byl v majetku kostela pergamenový kancionál, s českými písněmi, datovaný r. 1588; vedle znaku městského byl podpis. HABART GINACZ KORD MALIRZ PRAZSKY.

Na oratořích:

Gotický zámek s liliovým vlysem, z poč. XVI. stol.

Dva mosazné svícny kroužené, ze XVII. století.

Barokní, dobrý kříž, ze dřeva řezaný.

Kropenka z pískovce, barokní.

Obrázek sv. Cecílie, z 2. pol. XVIII. stol., bez umělecké ceny.

Na dveřích všech portálů původní barokní závěsy a kování.



Obr. 149. S íbro. Kostel Všech Svatých. Svrchní část kredoce v sakristii.

Zvony: 1. Původní pukl a byl v únoru r. 1738 dán k přelití (stálo 324 zl.), v květnu v Chotěšově vysvěcen a 22. zavěšen. Vys. 1.40 m, v pr. 1.45 m. Na uchách masky lidské, u koruny dvojřádkový nápis: A FVLGVRE ET TEMPESTATE LIBERA NOS DOMINE IESV CHRISTE + | + IN HONOREM OMNIVM SANCTORVM HÆC CAMPANA ANNO 1738 RE-FVSA EST. Pod nápisem pás pěkně stylisovaných akanthů s vloženými postavami andílku. Na plášti relief Piety v poprsí, sv. Václava, sv. Antonína poustevníka a oválná kartuš s městským znakem ve vavřínovém věnci a nadpisem: SIGILLVM REGIÆ CIVITATIS M: Pod tím kartuš s nápisem: DVRCH | GROSSE HIZ | DES FEIERS BIN ICH | GEFLOSSEN

IOHNNES | PERNER IN PILSEN | HAT MICH GOSSEN. Na věnci řada oblounu.

2. Vys. 1·08 *m*, v pr. 1·20 *m*. Na uchách torus, u koruny: MARCVS S LVCAS S OHANNES S MATEVS S ORAMVS S DOMINE S IHESV S HRISTE | **SE GIDIVS S ME S FECIT S** PLZ S NES I S S SZZ S; zbytek druhé řádky vyplněn řadou gotických obloučku a křížových kytek, dolů obrácených. Na plášti relief Madonny v celé postavě, věnec hladký.

3. „Sedlák“. Přelit r. 1714 od *Jana Pricqueye**) v Klatovech (vážil asi 6 centů a stál 87 kop 18 gr.), podruhé r. 1864 od *Václava Sedlmeyera* v Plané a po třetí r. 1874 od *Ign. Hilzera* ve Vid. Novém Městě.

4. „Petr“. Vys. 0·645 *m*, v pr. 0·67 *m*. Na uchách droboučkový torus, u koruny nápis: ☩ lefa ☩ buziho ☩ tisicih ☩ rccc^o ☩ lxxxx ☩ uu^o ☩ ke rzfi ☩ panu ☩ bohu ☩ a ☩ s ☩ petru ☩ (obr. 150.) Plášt a věnec hladké. Na dřevěné hlavě: ^{175Z}
G H.

5. „Hornický zvonek“. Zakoupen r. 1795 za 87 zl., ale užíván až do roku 1838. Vys. 0·50 *m*, v pr. 0·52 *m*. Na uchách masky, u koruny řada vysoko reliefních, okřídlených hlav andílčích, na plášti relief Jana Nep., dvou světců v antic. kroji a: I · G · K · 1777 (*Joh. Georg Kühner*), na věnci pás drobných rocaillu.

6. Umíráček. Vys. 0·40 *m*, v pr. 0·44 *m*. Na uchách masky, u koruny: + AVE MARIA GRATIA PLENA DOMINVS TECVM | IO. PERNER GOS MICH IN PILSEN 1738. Pod tím řada okřídlených hlaviček. Na plášti plaquette: Zvěstování P. Marie a krucifix.

7. „Sv. Anna“, mešní zvonek. Vys. 0·62 *m*, v pr. 0·65 *m*. Na koruně pás z květin a nápis: ☩ SANCTÆ ANNÆ SACRA · ANNO DOMINI 1690. Na plášti střídají se andílčí hlavy s květinami, relief sv. Anny a štítek se zvonkem a písmeny I P (*Johannes Pricquey*).

8. V lucerně věže. Cymbál ze XVII. stol., vys. 0·63 *m*, v pr. 1·02 *m*. Na uchách dva pásy, u koruny pás rozvilin, ovitý na žerdi.

N á h r o b k y v kostele nejsou, jenom k vyzdění mensy oltářní použito v barokní době několika pískovcových desek; jsou značně ošlapány, otlučeny a s nápisy těžko čitelnými:

1. 1·66 × 0·90 *m*. Nahoře polokruhově ohraničen, z nápisu čitelné:

*) Nápis zněl: HONORI SANCTORVM ADALBERTI EPISCOPI MARTYRIS AC PATRONI BOEMIE ET ISIDORI CONFESSORIS REFVSA CLAT-TAE ☩ ANNO DOMINI ☩ 1·7·14 ☩ IOANNES PRICQVEY.



.....
 (všle)ditelných tezi Panen Doroty
 kteráž in Wesseln vi Indmily XI.

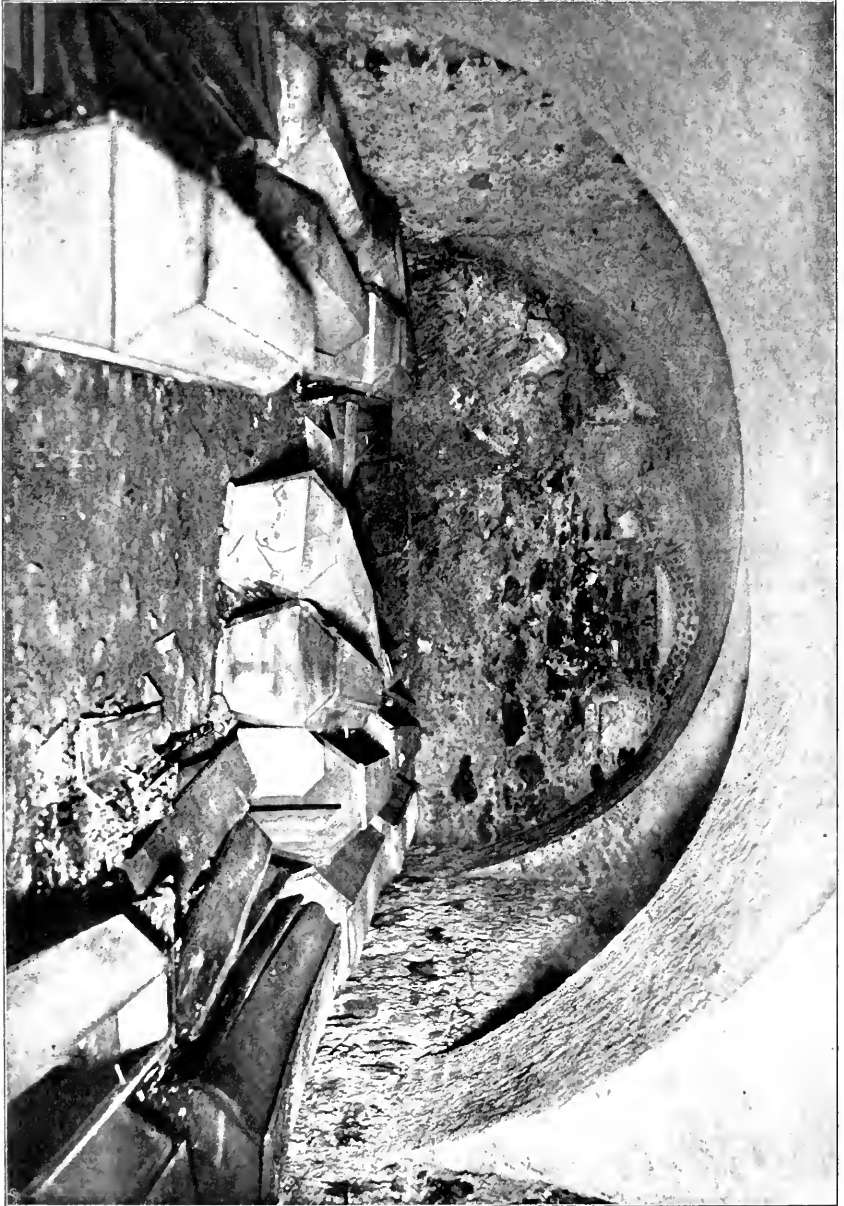

Obr. 151. Stříbro. Kostel Všech Svátých. Velká hrozdka (obvzeta r. 1909).

dne letka m
 devu z Šwi est(a) wykrocizly
 y ginych milych ditek Deer a sy(muu)

Ků pamateze wrecme Wffe
 . . . now w tem; miſtie do dne
 Šaudneho odpocziwaſi
 cych danyel Hauška
 Miellienin Miella Strzi
 bra s Markeſaũ Hauſielka(ũ)
 ſwaũ zialolliwie poloziťi dały
 lethã Panie 1610 8 dne
 Januãrij.

2. 1·61 × 0·77 *m*, s českým, skoro nečitelným nápisem.

3. 1·62 × 0·78 *m*. Z nápisu čitelné jen: (leth) a p(a)nie 160. . . .

V kostele jsou dvě barokní hrobky (G. Schmidt v *Die Wacht an der Miesa* 1904, čís. 636—7, s pudorysy a opisy nápisu na rakvích). Byly otevřeny r. 1904 a řádně prozkoumány. Menší hrobka, pod kněžištěm, 3 *m* dl., 2 *m* šir., 2·20 *m* vys., z cihel, chová dvě rakve duchovních. Větší, pod jižní lodí, též z cihel, sklenutá čtyřmi plackami, 17·2 *m* dl., 3·85 *m* šir., a 2·20 *m* vys. V ní 34 rakve velké a dvě malé. (Obr. 151.) Na některých malby, průpovědky a emblemy smrti. Na pěti cínové tabulky (Jud. Stuehlik † 1762, Fr. Streer † 1766, Mar. Czeschikín † 1771 atd.), na jedné dřevěná (W. Praxa † 1760), mimo to známa rakev Fr. Petržilký († 1764).

2. KLÁŠTER MINORITSKÝ (DĚKANSTVÍ) S KOSTELEM SV. MAŘÍ MAGDALENY.

G. Schmidt, *Eine Mieser Chronik des 18. Jahrhunderts.* (1908) 101—105; Karl Kreisl, *Die ehemalige Minoritenkirche in Mies.* (*D. Wacht a. d. Miesa* 1904, č. 638—9.)

Klášter byl založen pány ze Švamberka asi r. 1253 s kostelem zprvu sv. Augustina, později sv. Maří Magdaleny. Po celé XIV. století přicházejí pak o klášteru zmínky, ale o stavbách kostela a konventu z té doby nevíme ničeho. O pivovaru za klášterem mluví se r. 1451. Při požárech r. 1479, 1508 a 1528 utrpěl klášter škody spolu s celým městem, bleskem byla zapálena střecha r. 1600. R. 1702 byl přestavován v konventu ochoz a r. 1714 zřízen refektář. V té době byl kostel velice chatrný, takže musil býti r. 1741 zavřen a mše odbývány v chóru za oltářem a v kapli sv. Barbory (viz Zaniklé budovy). R. 1750 bylo v klášteře vedle kvardiána a 3 laiku jen 10 bratří. Na stavbu sbíráno dlouho, až r. 1753 počala přestavba kostela, jež dokončena 1754 (13. 6. první mše); dle Watzky stavěno v letech 1759—1762. R. 1785 klášter zrušen, poslední mše řeholníku odbývána 22./I. 1786. R. 1787 odbyta dražba na oltáře a zařízení a budovy i s pivovarem zakoupila r. 1788 obec; rukopisy, knihy a diplomy z klášterního archivu (16 kusů) dány r. 1789 do c. k. univ. knihovny v Praze a akta r. 1801 do guber. registratury. *) R. 1790 stal se kostel farním, opatřen

*) Viz Truhlář, *Catalogus codicum* čís. 1083 a 2724 a Hanslick, *K. k. Univ.-Bibliothek* 83.

nábytkem, varhany, zakoupené před zrušením za 900 zl. od *Tomáše Kroupy* z Kladrub, byly nákl. 90 zl. opraveny a zázračný obraz *Stříbrské Madonny* sem přenesen. R. 1791 zřízeno v konventu děkanství a nová škola. R. 1792 (dne 12. 7.) uhořelo vedle věže kostelní a celá střecha i s klášterní shořela. Od té doby byl kostel ponechán svému osudu a zkáza jeho urychlena ještě,

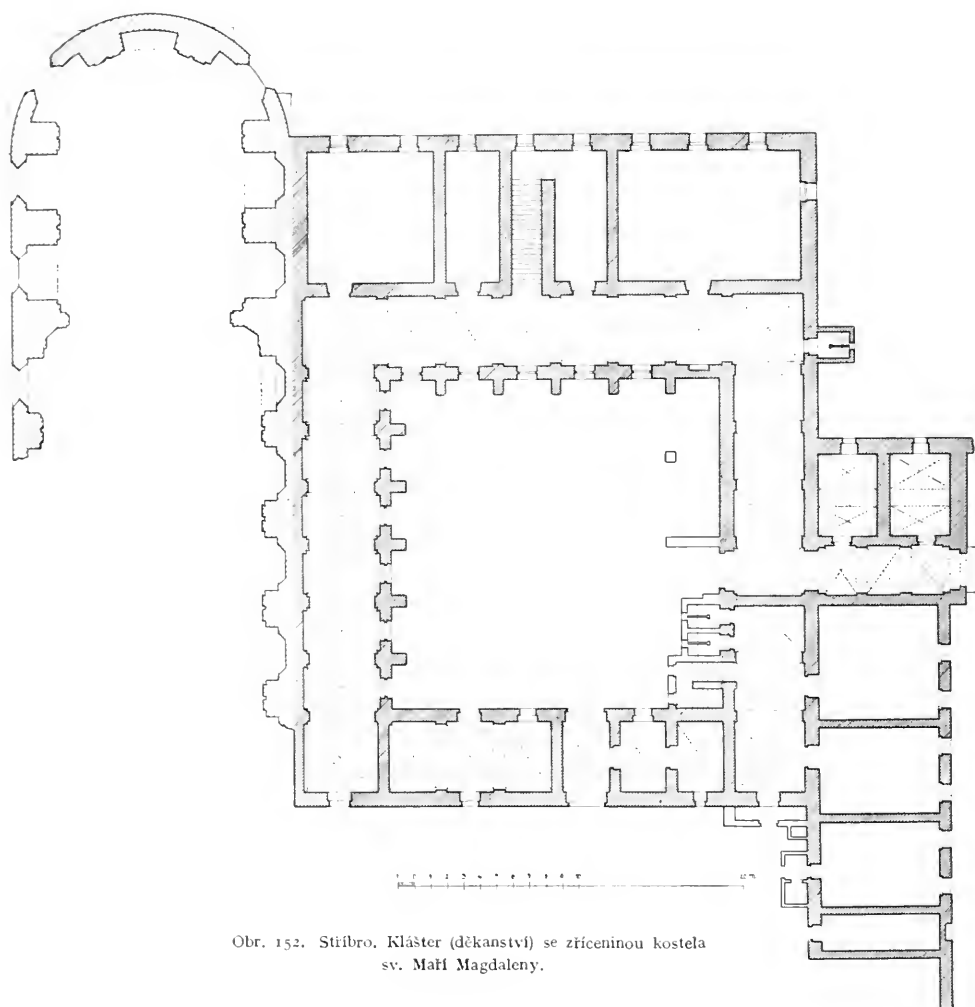

Obr. 152. Stříbro, Klášter (děkanství) se zříceninou kostela sv. Maří Magdaleny.

když byly strženy r. 1801—3 klenby a část zdí na získání materiálu ke stavbě nového pivovaru. Konečně r. 1871—2 demolováno do té doby neporušené západní průčelí s věží a částí lodi, aby učinilo místo novostavbě školy.

Pokud lze souditi ze zachovaných zbytků*) zdiva, byl kostel barokní,

*) Zachovalo se zdivo celého kněžiště, se čtyřmi okny, pilíře triumfálního oblouku do náběhu a z lodi na jihu čtyři pilíře, na severu jeden a půl pilíře; z plastiky zbyly sochy sv. Maří Magdaleny a Františka se záp. průčelí, ze zařízení oltářní obraz, uložený na děkanství.

orientovaná stavba jednolodní, s řadou plochých výklenků po bocích lodi a s věží po straně západního průčelí (obr. 152.). Zdivo jest lomový kámen (místy v něm přitesané pískovcové kvádry) a cihly a bylo zcela omítnuto; kryt byl asi valbový nebo mansardový.



Obr. 153. Stribro. Klášter s kostelem sv. Marii Magdaleny. Průčelí před zhořením r. 1871.

K n ě ž i š t ě ukončeno segmentem; po stranách jeho klenuté oratoře, jižní přístupna i z kláštera; na stěnách mezi čtyřmi, segmentem sklenutými okny sdužené pilastry s římsovitými sokly a kládím, nesoucí valenou klenbu s hlubokými výseči. T r i u m f á l n í o b l o u k asi polokruhový nebo segmentový, se silnými pilíři (v jednom otvor a schody na kazatelnu). L o d obdélná, asi o osmi polích klenebních, s okny a portálem na volné straně severní a západní, s hudební kruchtou v celé šíři na západě; klenba valená, nesená sedmi páry hmotných nástěnných pilířů. V ě ž na severní straně v západním průčelí, hranolová, snad třípatrová.

O zevnějšku lze souditi jen ze zachovaného pohledu na z á p a d n í p r ů č e l í (obr. 153). Průčelí bylo trojdílné, omítnuté, s risalitovým středem; po jeho stranách i na nároží vystupovaly až do okapní římsy sdružené pilastry s barokně korinthskou hlavicí. Nad okapní římsou stál štít se stejným risalitem, členěný sdruženými pilastry na nízké attice, s římsou polokruhem vypjatou a volutovými křídly po stranách; nad ním stál prohnutý nástavec. V přízemí v ose portál se segmentovým obloukem a profilovaným rámem pískovcovým, po stranách pilastry, diagonálně postavené a s polosloupem sdružené, na nich kládí s úseky volutových říms, na nichž seděly postavy andílků, ve středu těžký nástavec s kartuší. Nad portálem široké okno segmentové na kruchtě s profilovaným rámem a zvlhčenou římsou. V bočních částech průčelí vysoké niky s římsou zvlhčenou, profilovaným rámem a čabrakovitou ozdobou dole, v nich sochy sv. Františka a P. Marie. Ve štítě výklenek se zalomenou římsou a klečící sochou sv. Maří Magdaleny. V nástavci dvě kartuše(?) a ve vrcholu socha Ježíšova. Na severu torso věže do okapní římsy, bez omítky, se (zazděným) portálem v přízemí a širokým oknem nad ním; stěny členěny pilastry a římsou. Na jihu zbytky stěny, o jejímž účelu nevíme.

Ve zdivu kněžiště v závěru lze pozorovati zbytky staršího z d i v a lomového, se soklem, pískovcem vyloženým a dolní partií oken vyšpaletovaných, s pískovcovou lavicí a částí ostění; asi zbytky gotického choru.

Z kostela vyňatá d e s k a privilegov. oltáře zazděna ve zdi pivovaru. Je z bílého mramoru, 1·06 × 0·72 m, s nápisem, částečně již dcrceným:

* * *

MISSÆ OMNES AD ALTARIA
 (H)VIVS ECCLESIAE PRO SVMMS PON
 (TIF)ICIBVS CARDINALIBVS PROTECTORIBU(S)
 (O)RDINIS AC FRATRIBUS DEFUNCTIS AB EIUS
 (D)EM ORDINIS DUNTAXAT SACERDOTIB(US)
 (QVA)NDOCUNQUE CELEBRATÆ INDULTO
 (ALT)ARIS PRIVILEGIATI PERPETUO GAU:
 (DEN)T VIGORE BREVIS BENEDICTI PAPÆ
 (XIII · DI)E XXXI · IANU : MDCCXXV · INSUPER
 (MISSÆ) OMNES IN OBITUS VEL ALIO
 (DIE PRO) IISDEM ENUNCIATIS PERSONIS AC
 (P)RO VICE PROTECTORIBUS ORDINA
 (TIS) BENEFAC : IPSISQUE FRATR'BUS
 (ET MON)IALIBVS ORDINI SUBIECTIS HO :
 (RVM) TANTUM GENITORIBUS A QUOVIS
 (SACERDOT)E CELEBRATÆ EODEM P(E)RPETUO
 (P)RIVILEGIO GAUDENT EX INDUL(TO)
 (BENEDICTI) P · P : XIV DIE IV SEPT. MDCCLI.

Druhá deska, náhrobní, z XVIII. století, leží v dlažbě ve várně pivovaru. Pískovec, s nápisem jen z části čitelným:

RVH....NA....EN..M..SEN
 ...G...I...LE AVSERWEHL
 TEN EIN FROLIGHE VSTANT
 ...E...N...V...VND SELIGKE
 IT.....LEIHEN
 A.....AMEN.

Konvent (nyní děkanství) přiléhá na straně jižní přímo k lodi kostelní. Jeho rozměry a uspořádání ukazují na středověké založení a opěrné pilíře na vnější straně ochozu, svrchu skosené, šířka ochozu a vyžlabená pískovcová římsa kolem ochozu obilající, ukazují — nejsou-li původní, gotické — aspoň na reminiscenci. Konvent je jednopatrový, hladkých stěn, čtyřkřídlý kolem čtverečného dvora, krytý šindelovou valbou. Vchody dva, v průčelním křídle na koncích; severní s ostěním pískovcovým, oblomeným, jižní též pravoúhlý, s vyžlabenou římsou, nad níž volutové nástavce s akanthy a ve středu kříž s rukama křížem; na dveřích geometrické řezby s rosettou. Ochoz v přízemí sklenut křížem bez žeber, do dělicích pásů a na nástěnné pilastry, v patře chodba s povalovým stropem.

Z vnitřního zařízení uvádíme:

Kamna barokní, z pol. XVIII. stol., zeleně polévaná, s dekorací páskovou, maskami, rocailly, reliefem krajiny a p.

Kredenc barokní, na volutových nohách, z dubového dřeva, zasklená a řezaná; svrchní skříň stojí na řezaných hlavách dračích, je v půdorysu zprohýbána a ozdobena na hranách a postranicích slunečnicemi a rocailly; na spodku ve výplních dveří flétnista a šašek se šlechticem v reliefu, na postranicích ruže a pásková. Jiná barokní skříň, bíle natřená, v půdoryse zprohýbaná, s pěknou římsou.

Hliněný džbán, polévaný, s tlačným vzorem z koleček; na cínovém víku: 1781
 F.A.V.

Obrázky: 1. Bývalý oltářní obraz z klášterního chrámu, z 1. pol. XVIII. stol., velmi slušná malba: Sv. Mari Magdalena.

2. Madonna pod křížem, barokní, dobrá práce.

3. Pietà, Daniel, Ivo, Jan Sarkander, Urseus, Jan Nep., Felix, Valentin, dvě skupiny Všech svatých (menší je dobrá práce, větší méně cenný) — vše z XVIII. stol.

4. Portraity děkanů: Vit Pienivoda (1608) — Ferd. Jos. Soyér, s nápisem: F : I : soyer De B : & E : R : C : M : D | ÆTA · SVÆ ANNO XXXXI · ANNO MDCCXXVII a znakem (obr. 154.). — Amant Streera, posl. opata kladrubského, s nápisem vzadu: Pro Basille pinx. 1770 (obr. 155.). — Felix Duchet (1761 až 1806); na dopise, jejž drží děkan v ruce, je adresa: A Monsieur | Monsieur le Venerable Seur | Duchet Doyen de ville | Royal de et à Mies.



Obr. 154. Stříbrn. Dekanství. Portrait děkana F. Soyera.

3. HRBITOVNÍ KOSTEL NANEBEVZETÍ P. MARIE.

Kostelík připomíná se r. 1402 jako farní na předměstí, ale byl asi v husitských bouřích zbořen. Nynější budova byla ze základu nově vystavěna v letech 1573—74 od mistra *Honzíka*. R. 1622 zakoupeny nákl. Barbory Streerovy varhany od *Frant. Schmieda* z Lokte za 72·20 zl.; r. 1657 postaveno sousoší Kalvarie na příčný trám do triumfálního oblouku*) nákl.

*) Sousoší r. 1874 odstraněno a kříž pověšen do lodi.



Obr. 155. Stříbro, Děkanství. Portrait opata kladrubského A. Streera.

purkmistra Václ. Zikmunda Štahlavského s chotí; r. 1686 zřízen nový oltář nákladem Petra Čapka*). R. 1791 zastaveny tu bohoslužby, ale již r. 1794 kostel znovu otevřen a r. 1827 opraven nákladem 225·58 zl. R. 1834 opravena zeď hřbitovní nákl. 446·12 zl. a r. 1869 hřbitov rozšířen. R. 1874 opraven oltář a kazatelna, vnitřek vymalován a dva postranní oltáře odstraněny. R. 1893 přestalo se na hřbitově pochovávatí.

*) Český nápis o věnování, jenž byl na zadní části oltáře, zničen, snad při opravě r. 1874.

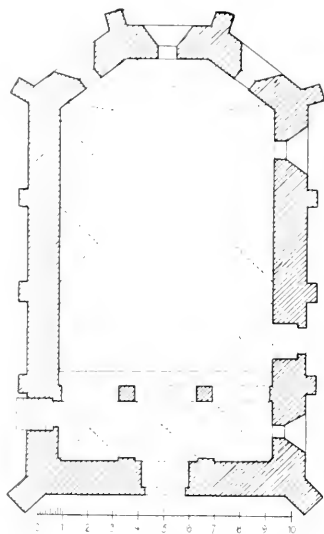

Obr. 156. Stříbro. Kostel P. Marie.
Půdorys.

Prostá, jednodlná budova, orientovaná, bez věže; v půdorysu a výstavbě gotická, v detailech již renaissanční (obr. 156. a 157.). Kryt valbový, na něm plechový sanktus s cibulovou stříškou. Stěny hladké, bez soklu. Kněžiště s pětibokým, nepravidelným závěrem, opřeným čtyřmi opěráky, loď obdélná, stejně široká, se čtyřmi páry opěráků, z nichž nárožní postaveny diagonálně; všechny opěráky bez ústupku, nahore skoseny. Okna polokruhová, široce vyšpaletovaná. Na jihu barokní vchod pravoúhlý, s plochým profilem. Na západním průčelí v přízemí renaissanční portálek pravoúhlý, s rosettou ve vlysu a nadpražní římsou, nad níž upevněna deska pískovcová, 1.05×0.40 m, s nápisem:

Letja 8 M 8 D 2 LXXIII zalo
zen gest grunth tohoto Ko
steliku a gest dokonan Leta
LXXIIII Skrze mltra Honsika. (Obr. 158.)



Obr. 157. Stříbro. Kostel P. Marie. Pohled od severovýchodu.



Obr. 158. Stříbro. Kostel P. Marie. Nápis o vystavění nad západním portálem.



Obr. 159. Stříbro. Kostel P. Marie. Oltář.

Nad okapní římsou hladký štít, barokně vykrojený. Na severní straně v síle zdívka schodiště na kruchtu a otvor na půdu.

Uvnitř jediný prostor nečleněný pokrývá valená klenba s výseči, pod jejich cípy profilované římsy. Kruclita na dvou žulových sloupech s dvojitým soklem a římsovitou hlavicí, s oblouky polokruhovými, na stěnách na římsy opřenými, podklenutá hladce křížem. Balustráda novější.



Obr. 160. Stříbro, Kostel P. Marie. Kazatelna.

Oltář barokní, z roku 1686, s novějším tabernaklem. Architektura s vřetenovými sloupy a kládím, zdobeným vejcovcem a řadami lilí, po stranách nového obrazu sochy sv. Petra a Pavla. V nástavci též nový obraz, po bocích sošky sv. Antonína a Františka (?), nejvýše paprsková monstrance. (Obr. 159.)

Kazatelna pískovcová, o něco mladší, barokní. Podstavec tvoří sochy klečícího Turka a kněze s baretem na hlavě. Spodek čtyřbokého řečniště oblý, s akanthy a kartušemi, poprsnice vyduťatá, s nárožními pilířky (u nich sochy andálků), kartušemi a rocaillemi ve výplních dekorovaná; římsa zvlněná. Schodiště dřevěné. (Obr. 160.)

Varhany nové, z r. 1867.

Lavice s řezbou akanthů na postranicích, z pol. XVIII. stol.

Obrazy: 1. Votivní obraz na lipovém dřevě malovaný, s pozdějším nápisem: **P: Adam | Štříška | 69 Štari**, znakem řeznickým a letopočtem (asi nesprávně obnoveným, místo 1585): 1485. Naproti sobě klečí z levé strany otec s plnovousem, dva dospělí synové s modlitbami v ruce a tři malí chlapi a z pravé strany tři ženy a čtyři děvčátka. Muži v černém šatě, v pláštích a okružích, ženy v bílých sukničích, černých kabátech, s tuhou, bílou náprsenkou a v pláštích, hlavu celou v bílém šátku. Děvčátka (jako chlapi) mají okruží, šedé živůtky a sukne a pláštíky jen přes ramena, dvě nejmladší celé šedé šatečky s rukávy na ramenou nabíranými. (Obr. 161.)

2. Votivní obraz na plátně malovaný, s nápisem: P: Peter Štrijška | Radni | 75 Annorum, znakem řeznickým a letopisem 1635. Na jedné straně klečí otec, tři dospělí a tři malí synové, naproti matka a dvě dcery, všichni s rukama sepjatýma. Muži v černých satech, malí hoši v bílých (jeden v kněžském úboru, druhý v skořicovém kabátě s červeným límcem, šedých spodcích a trojrohým kloboukem), otec s límcem a tulou náprsenkou. Ženy mají černé šaty, široké bílé límce, bílou zástěru a manšety na rukou; matka má čepec skořicový s nabíranými křídly, podvázaný modrou stuhou, dcery bílé čepec s červenou stuhou.



Obr. 161. Stříbro, Kostel P. Marie, Epitaf Adama Štrízky.

3.—4. Dva pendanty, z 1. pol. XVIII. stol., s dvojnaky pod korunou na rámech: Korunovace P. Marie a P. Marie v kostele sv. Antonína ve Vel. Schüttau.

5. Kopie Madonny Zbraslavské, bez ceny umělecké.

S o c h y barokní, nevynikající: sv. Kateřina, sv. Anna a Ukřižování.

S k ř í ň na paramenta ze XVI. století, hrubá, s gotickou dirkou klíčovou a římsou na konsolkách. (Obr. 162.)

E p i t a f i u *) bronzové, 0·77 m vys. a 0·50 m šir., zazděné v jižní zdi kněžiště. Oblomený rámeček s perlovcem a rosettami v rozích; dole i nahoře vystupují kartušové, stříhané okraje. V ploše rámeče nahoře znak

*) Druhý, podobný epitaf, byl odtud získán kdysi pro soukromou sbírku c. k. plukovníka v. Streruwitze.

ve vavřínovém věnci, stuhou přepásaném, v dolní části podélná kartuš s nápisem:

Letka Panie 1589. w Aulerij po Wediely Polnuij slowe
 Smrteclna . 21 . dne Michelye Brzeza . Slawutnyj
 P fronty Pffuer z Swotzu Ceho Milosti Cysarzské
 toho ezialie Richtarz w Miellie Strzibrze narzuzenyj
 w Krystlu Panu Ziwot swog dokonat a tuto gsaure
 pochowan . w nadziegij budauczyjho wshrz slenij odporzima: (Obr. 163.)



Obr. 162. Stříbro, Kostel P. Marie. Skříň na paramenta.

Na jižní stěně loďní byl pětiřádkový nápis, nyní z části zabílený a těžko čitelný, z XVI. století, černou barvou:

Ezech : xxxvij.

Stala se nade mnau Ruka Panie a w duchu Božym. Y postawila mne
 wpostrzed pole kterez bylo plne kosti a obwedla mne |
 okolo ných wukol. A byli mnohe welmi na poli a suche naramnie. Y rzekl ke mnie:
 Sýnw Czlowieczý czott se zda budauli ziwý kosti tyto? |



Obr. 163. Stříbro. Kostel P. Marie. Náhrobek de-ka Fr. Ostrova ze Schwatzu.

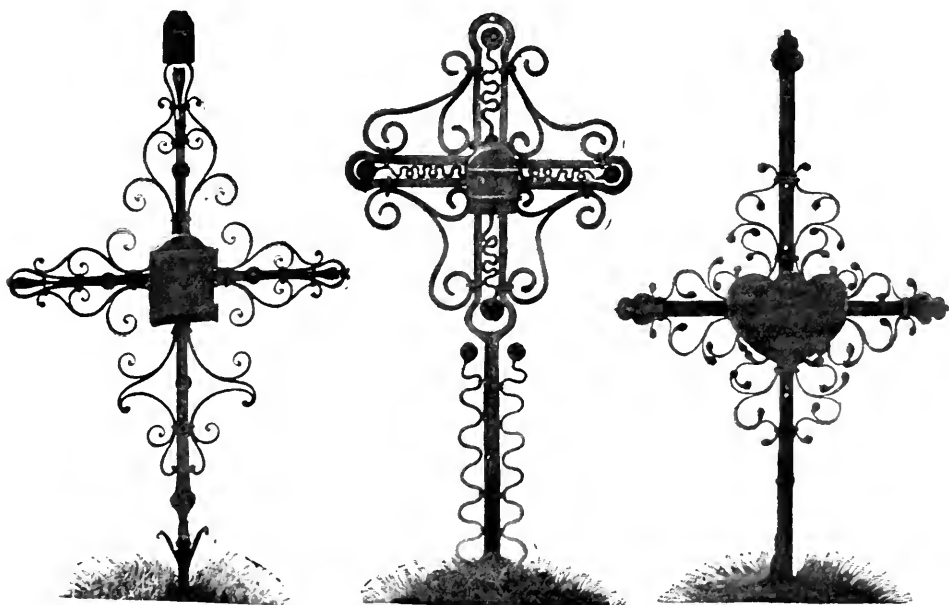
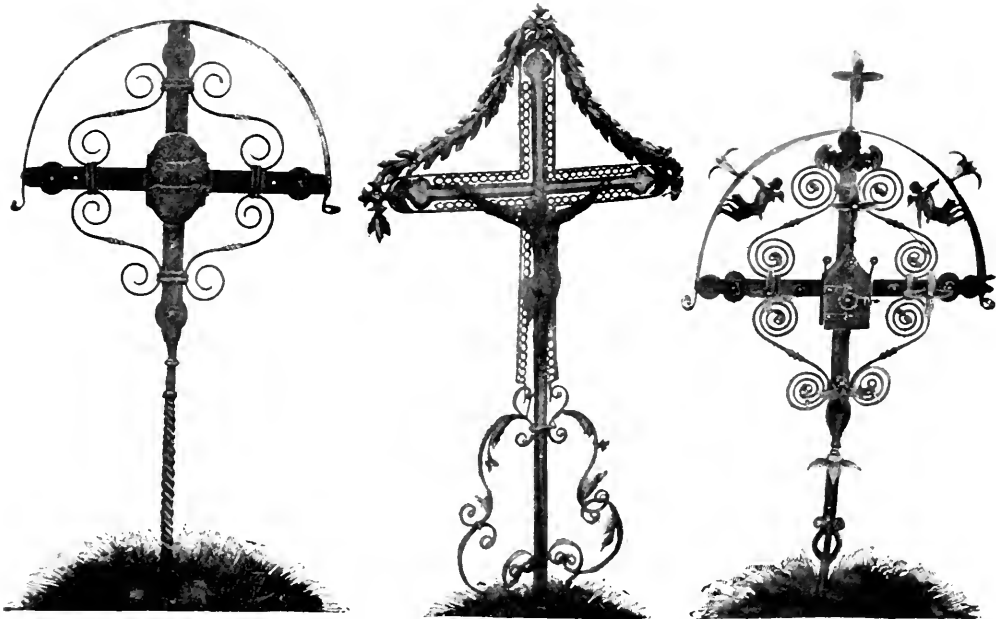

Y rzekl sem: Pane Bozie ty znass. Y rzekl ke mnie: Prorokug o kostech tiechto
 a powiez gim: Kosti suche slyste slovo Boží. A totott
 prawý pan Buh kostem tiechto. Aý ya wpustim w was ducha a žiti budete a dam
 take na was žily a wzrusti rozkaži na nas Masem
 a swrchu roztahnu na was kuži a dam wam ducha y budete živi widieti budete
 zie ya sem Pan.

Soupis památek hist. a uměl. Pol. okres Stříbro.



Obr. 164.—169. Stříbro, Hřbitov u P. Marie, Náhrobní železné kříže
z 2. pol. XVIII. — poč. XIX. stol.

Z v o n k y: 1. Vys. i v pr. 0·50 m. Ucha hladká, u koruny folie s ohnutými rohy a nápisem: BEATÆ DEI | CENITRICI | MARIÆ SAC | RA ANNO | DOMINI | 1774. Pod tím relief P. Marie na půlměsíci, krucifixu a sv. Jozeffa a nápis: MATHIAS | DIVALL | FVDIT | EGRÆ. Na věnci rocaille.

2. Vys. 0·35 m, v pr. 0·39 m. Ucha vrubovaná, u koruny: † ANNO 1657 (1627?)  Ioannes · ſenior · Wodnianjky de Wildfeld Conciuis antiquæ Urbis Pragenſis |  P. t. Cæſ. Regiæq̄ Mai^o: Iudex urbis Myſjenſis Procuravit hoc opus fieri. Na plášti pod nápisem řada lilaviček andílčích poroznu a ovocných festonů a nápis: Sancta Trinitas Vnus Deus | Miſerere Nobis, potom znak a monogramy \widehat{M} a IHS. Snad dílo *J. Pricqueye* z Klatov.*)

Na h ř b ě t o v ě, obehnaném zdí s novější branou, několik ze železa tepaných k ř í ž ů (obr. 164—169.) z 2. polovice XVIII. stol. až z 1. pol. XIX. stol., zdobených kovanými spirálami a větveny.

N á h r o b k y: 1. Z konce XVIII. století. Pyramida, na ní anděl modlící se a krucifix. Nápis: HIR RVTE | ADAM | HARLAS . . .

2. Z poč. XIX. stol. Pyramida, na ní vedle urny plačící žena; v předu dole znak, nahore ve věnci dva květy křížem.

3. Náhrobek Fr. Zeidlerové († 1812). Pyramida, na ní soška truchlící ženy u pomníku; na soklu emblemy smrti.

4. Náhrobek Elišky Praschové († 1841). Nad hranolem sarkofág svrchu rouškou zahalený. Dole signováno: Ludw. Wildt Pilsen.

4. RADNICE.

B. Bernau v Ruchu IX., 151 sl. A. Balšánek. Štíty a attiky, 72, ill. 135. Fotografie před restaurací v rukopisné kronice Watzkové, v majetku K. Seiferta.

Původní budova, o níž nemáme zpráv, byla nahrazena nynější stavbou v r. 1543 (letopočet býval nade dveřmi). Brzo na to vyhořela věž s 2 zvony a 2 cymbály a radní síň (archiv zachráněn) r. 1588 a hned následujícího roku opravena (letopočet 1589 byl nad dveřmi radního sálu). Z barokní doby**) pocházejí obě vížky (větší z r. 1748) a většina vnitřních místností (ku př. r. 1790 nové dvě kanceláře stavěl *V. Hausmann* z Teplé). R. 1798 uhodilo do věže, ale beze škody. V XIX. stol. byla zřízena v radnici zvl. síň pro archiv a na čas i divadlo ochotníků. Úplná přeměna fačády a výzdoby sgrafittové (ze staré bylo lze r. 1835 rozeznati knížete a bitvu) provedena dle návrhu prof. *V. Schwerdtnera* z Plzně v letech 1883—8.

Radnice stojí ve středu západní strany náměstí a pro šťastné poměry vedlejších budov dominuje úplně této straně. Na fačádě je málo puvodního, jen zdívo, štíty a portál; v nové výzdobě zejména překází obsah jednotlivých výjevů, starší době zcela cizí, ale formou touto vyjadřovaný.

*) Dříve visel na kapli sv. Trojice u kláštera minoritského a po jejím zrušení dán sen.

**) Hodiny, které tu dříve do opravy r. 1883 byly, proměněny r. 1724 z t. zv. českých na 12hodinné.



Obr. 170. Stříbro, Radnice. Průčelí do náměstí.

Hmotná budova renaissanční, v půdorysu skoro čtvercová, vzadu na rozích barokní škarpou opřená a třemi sedly taškovými krytá. Průčelí (obr. 170.) rozčleněno třemi římsami, z nichž jedna probíhá nad okny a je u nich podporována volutovými konsolami, výžlaby profilovanými. Nad okapní římsou tři štítky, rozdělené po výšce i po šířce římsami a pilastry. Pět os průčelních zaujímají v přízemí*) dva páry oken pravoúhlých a polo-

*) Před opravou (viz: Čechy IX., 189) byla tu jen 3 okna a opěrák vedle portálu.

kruhem sklenutý portál, rámovaný tesanou bossázi z pískovce a prepásaný v náběhu drobně profilovanou římsou; svrchu hladký široký pás, ve středu znak města v kartuši; světlík vyplněn kovanou železnou mříží z rozvilin listových a spirál, barokní. V prvním patře pět oken. Na střední sedlové střeše velký, plechem pobitý tambour věžní s vydutou, šestnáctibokou kupolovitou střechou, nad níž na menším tambouru s osmi okny polokruhovitými spočívá cibulovitá stříška s lucernou na válcových sloupech, obloženou římsou a kupolí s plechovým orlem nad bání. Na pravém sedle menší vížka s lucernou cibulí krytou, plechovou, s lilí ve vrcholu. Od Chebské silnice vede do dvora za radnicí branka s pískovcovým nadpražím a letopočtem 1688, nad nímž zazděn současný štítek s lilí a štítek se lvem; dveře mají původní mřížku v klekátku. Ulička mezi průčelím radnice a domem na severu stojícím (bývalé krámy pekařské z r. 1690 a 1830) zahrazena mřížkou s nástavcem ze spirál, ze XVII. století.

Přízemí sklenuto valeně s výsečí, prujezd značně sůžen vestavěnou strážnicí. Také schodiště a částečně i patro sklenuto valeně. V soudním sále v patře na meziokení špaletě allegorie spravedlnosti, na stěně malovaná, s nadpisem: IVSTITIA 1654. Nad vchodem do městské kanceláře ze dřeva řezaný městský znak se štítonoši — horníky, z poč. XIX. století.

V kanceláři uložena *pečetidla**) 1. Městské, železné, oválné, osy 0·03 × 0·033 *m*. Opis: SIGILLUM EXPEDITI : REGIÆ CIVITATIS MISÆ * * * Poč. XVIII. stol.

2. Kruhové, železné, 0·03 *m* v průměru, se stejným opisem jako předešlé. 1. pol. XVIII. stol.

3. Mosazné, 0·035 *m* v pr., s nápisem: *Magistrat der K. Stadt | Mies*. Poč. XIX. stol.

4. Cechovní, bronzové, kruhové, 0·04 *m* v pr. Ve středu srdce šípy a hráběmi protknutá, opis: DAS · ERWARE · HANDWERCK · DER · SEYLER · IN · D · K · S · M · 1691. (in der kgl. Stadt Mies).

*) V archivu Musea král. čes. uloženy otisky ještě jiných *pečetidel*: 1. Prům. 0·045 *m*. Krásně upravený znak ve štítě, nápis na folii: *Sigillum ꞥ civium : civitatis* (lístek) *miensia*. Konec XV. stol.

2. Prům. 0·08 *m*. Znak v renaiss. kartuši, opis: SIGILLVM REGIÆ CIVITATIS MISÆ. Fol. XVII. stol.

3. Prům. 0·024 *m*. V kartuši lilie, opis: SIGILLVM * IVDICIS * PVBLICI · MISÆ · XVII. stol.

4. Oválné, delší osa 0·04 *m* dl. Znak v perlovcovém rámečku, opis: SIGILLVM · REGIÆ · CIVITATIS · MISÆ · Konec XVIII. stol.

5. Prům. 0·03 *m*. Znak v kartuši, opis: ꞥ SIGILLVM · EXPEDITI · REGIÆ · CIVITATIS · MISÆ (ratolest). Konec XVIII. stol.

6. Prům. 0·028 *m*. Podobné čís. 5.

7.—8. podobná čís. 5., z XVIII. až poč. XIX. stol.

9. Farní, mandorlovité (osa 0·035 *m* dl.), s pěkně stylisovanou lilí a opisem: SIGILLUM MIESENSIS · SACERDOTIS A 1619 R 1809 *.

Museum*) a městský archiv,*) pro něž se v přízemí připravují místnosti, jsou teprve v počátku (viz str. 255—6).

Cymbály ve velké věži: 1. Vys. 0·34 *m*, v pr. 0·595 *m*. Ucha i plášť hladké, na horní ploše: GOS · 1615 & HANS ROSENN KLEINNEN STAD PRAG.



Obz. 171. Stříbro. Portál na domě čís. 8.

2. Vys. 0·40 *m*, v pr. 1 *m*. Bez uch. plášť hladký, na věnci nápis: SLYT GEST CZYMBAL W MIESTIE ROKYCZAN | NECH SKRZE IANA MAKALA LETA PANIE 1588 ∞

Zvoněk na menší věži. Vys. i v pr. 0·27 *m*. Na uchách torus, u koruny řádek enigmatické legendy. plášť hladký. XV. století. (Tak zv. Bürgerlöckel.)

5. SOUKROMÉ DOMY.

Většina soukromých domů přestavěna během XIX. století. Středověký ráz nezachoval žádný z nich a ani z XVI.—XVIII. století není mnoho do-

*) G. Schmidt, Berichte über das städtische Museum und Archiv in Mies (D. Wacht a. d. Miesu. 1907—8. I.—XIII.) Viz též Mitt. Z.-Kommission 1907, 1908.

kladů. Podsíně na náměstí, které jistě byly ve středověku, byly odstraněny asi již v XVI. století, jak svědčí průčelí několika domů z té doby. Z domů*) zvláště dlužno jmenovati:

Čís. 8. Façáda pozdně barokní, hladká, svrchu štít trojboký. Portál renaissanční s polokruhovým obloukem, profilovaný na pískovcovém



Obr. 172. Stříbro. Portál na domě čís. 9.

ostění pleteným torem; v klenáku: Nro. 8. nad tím ve vavřínovém věnci: 1796. (Obr. 171.)

Čís. 9. Barokní façade se dvěma obnovenými štíty volutovými, členěnými po stranách obdélného okna sdruženými pilastry s římsovím; v nástavci štuková kartuš, nahoře busty s vavřínovými věnci na hlavách. Okna s chambranami, v I. patře s původní římsou renaissanční, sdružená.

*) Pro domek čís. 257/259 (čís. 259 přestavěno 1702—3) máme v zachovaných zápiscích majitele Ant. Matyáše Reissera (1717—1804), cechmistra hrnciřského ve Stříbře, který je zapisoval do kalendářů v letech 1740—1804 (zachováno 35 kusů), důležitý dokument pro studium maloměstského života a stavebního vývoje. Jsou tu vedle rodinných zápisků i záznamy o řemesle, o stavbě domu, ceně materiálů, o vzdělávání zahrady při domu, o nájemnicích atd. Zápisky vydal G. Schmidt v knize: Eine Mieser Chronik des 18. Jahrhdts. (1908.)

V přízemí portál polokruhový, s kvádrovou bossází a v náběhu s plochou římsou. Ve vlysu nápis: CHRISTVS · NOBISCVM · STATE · IMZI · VT · CO · TVIT · PVGNAX · PLENSIA · VENIA · CE · SAR · ISTA · EXTRVCTA · NOVO · TECTA · ABORE NITENT · A · O · 1600 · Nad tím v nástavci znak v obdélné kartuši, po stranách volutová křídla a stylisovaný květ (obr. 172.).



Obr. 173. Stříbro. Portál a balkon na domě čís. 10.

V přízemí portál polokruhový, s kvádrovou bossází a v náběhu s plochou římsou. Ve vlysu nápis: CHRISTVS · NOBISCVM · STATE · IMZI · VT · CO · TVIT · PVGNAX · PLENSIA · VENIA · CE · SAR · ISTA · EXTRVCTA · NOVO · TECTA · ABORE NITENT · A · O · 1600 · Nad tím v nástavci znak v obdélné kartuši, po stranách volutová křídla a stylisovaný květ (obr. 172.).

V přízemí domu barokní klenba.

Čís. 10. Façáda empírová z r. 1832—3 od *Matyáše Bruna* z Černošína, se zachovaným renaissančním portálem, zcela podobným portálu v čís. 13., ale bez nápisu a ve štítku s monogramem SW a znakem městským. V přízemí dva portály krámu s empírovými dveřmi, nad středem v patře na těžkých konsolách balkon s železným zábradlím, z ellips kovaným, v němž monogram *A S*. Nad okny profilované římsy s empírovými konsolkami (obr. 173.). Přízemí sklenuto plackami, dvůr s obojstrannými pavlačemi na velkých konsolách empírových poskytuje průhled do zahrady. Současně se stavbou r. 1833 vymaloval lékárnu uvnitř malíř *Fuchs* z Mnichova pro lékárníka *A. Svobodu*.

Čís. 14. Pošta. Façáda z poč. XIX. stol., s vykrojeným štítem a zachovaným renaissančním portálem; tento sklenut polokruhem, na ostění z pískovce profilován pleteným torem, plo-

chým zubořezem a mělkými články, v klenáku štítek s letopočtem 1588 (obr. 174.). V přízemí barokní klenby.

Čís. 15. Z façadey puvodní jen spodní část nárožního arkýře a portál. Arkýř (obr. 175.) spočívá na sloupu s oblým dříkem, attickou patkou a profilovaným krkem, stojícím na desce a krychlovém soklu s římsou; polygonální spodek arkýře třikrát ustupuje oblými a vyduťtými články; okna a cibulovitá vížka nové, v traditionálních formách. Portál (obr. 176.) polokruhový, s kvádrovou bossází a římsou v náběhu oblouku, má v klenáku štítek s domovní značkou SW (*Václav Stuchlík*)

v pěkné kartuši, nad tím v plochem vlysu pod římsou s novým nastavcem nápis: PAX - INTRANTIBVS - SALVS - EXEVNTIBVS - VENCESLAVS - STVCHLIK | F - F - ANNO - SALVTIS - M - D - L - X - X - X - V ✓

Čís. 16. Na novější fačádě zbytky renaissanční: volutové konsoly pod římsami, profilované, s oblým vlysem, v klenáku polokruhového portálu kartuš se znakem (štít na koso dělený, v levé polovici dva pruhy, v pravé ruka se svazkem šípů). V přízemí křížové klenby bez žebel ze XVII. století.

Čís. 22. Hladký, barokní štít, v klenáku portálku rosetta a letopočet 1798.

Čís. 25. Nad portálkem na vyložené a polokruhem vypiaté římsě barokní pískovcové sošky sv. Floriána, Jiří a P. Marie.

Čís. 57. Prostá empírová fačáda s kanelovanými polosloupky toskánskými v patře; z doby kolem 1810.

Čís. 61. Z fačády zachován jen portál z poč. XVII. století, polokruhový, s rosettami na ostění, krychlovým článkem v náběhu a prázdným štítkem zdobeným klenákem;

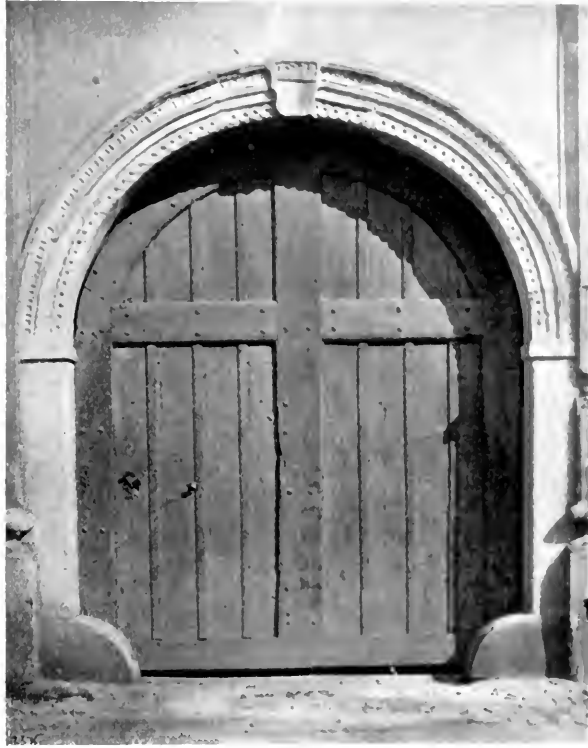

Obr. 174. Stříbro. Portál na domě čis. 14.

v cviklech oblouku postavy nohů, vlys oblý se spirálovými rozvilinami v reliefu, profilovaná římsa na volutových konsolách. (Obr. 177.)

Čís. 63. Portál, jediný zbytek staré fačády, vyňat a zazděn v sadech městských; scházející části doplněny cihlami. Zcela podobný portálu z čís. 61., ale s polosloupky toskánskými po stranách; ve výplních stylobatu rosetta, v cviklech oblouku stylisovaný list, v klenáku kartuš a letopočet 1612 po stranách, vlys pod profilovanou římsou se stejnou dekorací rozvilinovou. (Obr. 178.)

Čís. 96. Nárožní dům, t. zv. křížovnický, s barokní výzdobou pilastrovou na stěně a třemi štítky. Na nároží nesou čtyři sdružené pilastry

sochu sv. Floriána. Na konci ohradní zdi socha Piety Stříbrské. Polovice XVIII. století.

Obr. 175. Stříbro. Arkýž na domě čis. 15.

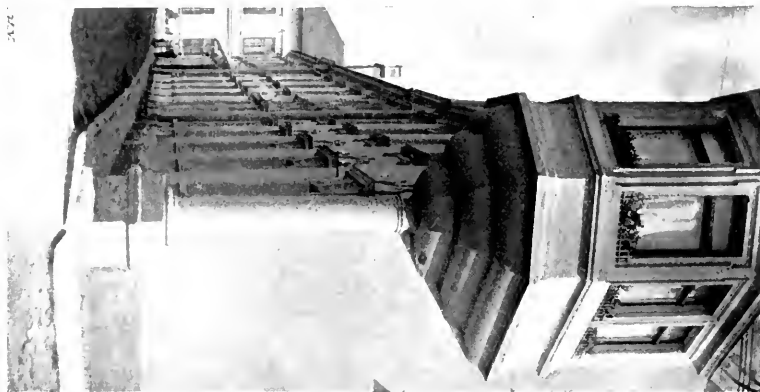

Čís. 97. Portálek barokní z 2. pol. XVIII. stol., s rocaillovými pilastry na ostění, jež vyběhává nahoře v mělkou kapličku s prohnutou římsou.

Obr. 176. Stříbro. Portál na domě čis. 15.



Čís. 98. Na dveřích barokní klika formy ptačího zobanu a dvě přítuly, ve světlíku mřížka kutá z volut. 1. pol. XVIII. stol.

Čís. 109. Barokní štít jednoduchý, z XVIII. století.



Obr. 178. Stříbro, Pevný portál na domě čb. 93.

Čís. 177. Na pilíři zahrady zazděna pískovcová deska s letopočtem

1·5·5·4

Čís. 178. Portálek z poč. XIX. stol., s holubicí na čele středního klenáku a na spodu s rosettou.

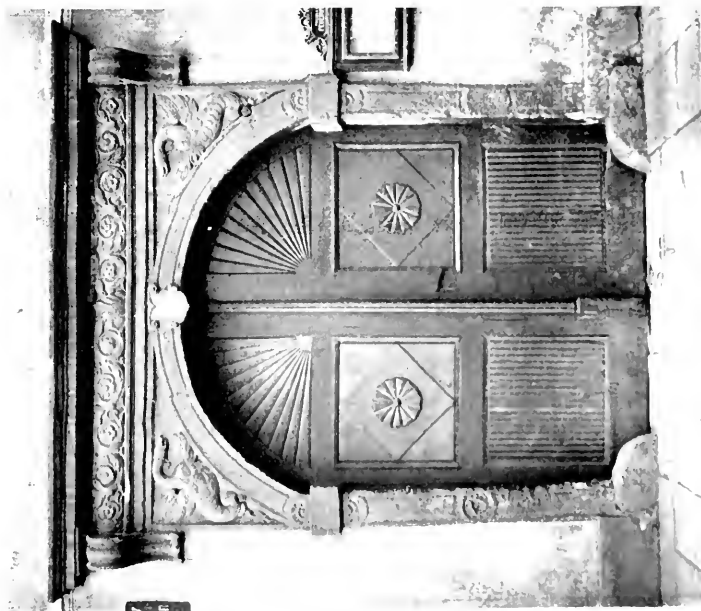

Obr. 177. Stříbro, Portál na domě čís. 61.

Čís. 208. Vedle středního klenáku portálu letopočet 1792.

Čís. 221. Renaissanční budova předměstská, spíše dvůr malého šlechtice. Brána z pískovce, se skosenou hranou a prostouplými články v rozích, vedle vyryt letopočet: 1554. Štít pozdně renaissanční, dělený pilastry a římsami; pod dolní římsou volutové konsoly.



Obr. 179. Stříbro. Besídka vedle radnice.

Vedle radnice v zahradě postavena besídka, průčelní stranou do náměstí obrácená, osmiboká, jednopatrová, krytá převislou mansardou s plechovým hrotem. V přízemí portálek s letopočtem 1811 a placková klenba, kolem užšího patra, s osmi okny a malovaným plochým stropem, obíhá pavlač s dřevěnou balustrádou (obr. 179.)

S ý p k a na konci Chebské silnice, s obdélnými okny a trojúhelným štítkem nad portálkem. Vystavěna r. 1792 nákl. 1954 039 zl.

6. ZANIKLÉ BUDOVY V MĚSTĚ.

U klášterního kostela sv. Maří Magdaleny stály tři k a p l e: sv. Barbory, sv. Kateřiny a sv. Trojice. K a p l e sv. Trojice byla zřízena

zнову r. 1647 nákladem p. Jana Vodňanského; měla oltář a dva zvonky. *) Kaple sv. Kateřiny byla již r. 1741 zbořena. Kaple sv. Barbory vznikla před r. 1695 z daru německých horníků, od toho roku bylo při ní bratrstvo sv. Barbory; ještě r. 1741 odbývaly se tu mše a kázání, r. 1784 bratrstvo a s ním asi i kaple zrušeny.

Staré děkanství stávalo na Novém městě (čp. 250); r. 1700 bylo nově vystavěno, **) r. 1769 přistavěna věž se zvonkem, r. 1792 prodáno a r. 1867 zcela přestavěno. V zahradě stával kostel, dle tradice t. zv. Elisabethkirche, z něhož ještě r. 1761 stálo kněžiště. Ze zřízení dal děkan Felix Duchet vystavěti kapli Jana Nepom., jež byla 16./6. 1769 vysvěcena. Když byla zahrada r. 1792 prodána, kaple sešla a r. 1816 zbořena.

Panský dům, ***) snad sídlo Kristiána sv. p. z Ilova (1623—1634 držitel Stříbra), stál na náměstí, kde nyní stojí gymnasium.

Městský dvůr stál v severovýchodním rohu náměstí a byl r. 1783 prodán soukromníku.

Řeznické krámy masné zřízeny r. 1660 na náměstí vedle kláštera nákl. 50 zl. R. 1792 přeloženy ke dvoru; r. 1829 jich bylo deset a zabíraly 54 □ sáhů. R. 1869 koupilo je právovárečné měšťanstvo na zvětšení pivovaru.

Chlebové krámy byly postaveny na sever od radnice r. 1690 nákladem cechu. R. 1830 byly nákladem 1731 29 zl. znovu postaveny, ale již r. 1865 koupil je hodinář Fr. Forkl a upravil na byt a krám.

Stará škola (do r. 1791, kdy přenesena do kláštera), nyní čp. 109, byla znovu postavena r. 1698; letopočet byl na ní ještě r. 1839. R. 1894 budova přestavěna.

V. Předměty v soukromém majetku, cechovní památky atd.

Spolek ostrostřelců.

Prapory, signované na kovové špičce žerdi:

I.	F KRVOE M DCCCXXIV	2.	M T KOENIGL : FREYSTADT MIESER BVRGERGAR- DE, G : SCHOEDL.
----	--------------------------	----	--

Na nové střelnici 18 starších terčů: 1. Kruhový, 0.644 m v pr. Obraz allegorie míru (žena s emblemy míru a války) a nápisy:

*) Jeden nyní na hřbitovním kostele (str. 243).

**) Na budově byl chronogramm:

SENATVS POPVLVSQVE REGIÆ VRBIS
MISENSIS DE PROPRIO ÆRARIO EXSTRVI
ET FIERI FECIT.

***) R. 1422 mluví se o králově zámku ve Stribě. (Čas. Č. Musa 1908, 222.)



Das Bild zeigt eine Frau in traditioneller Kleidung, die ein großes, dunkles, rundes Objekt (vielleicht ein Tambourin oder eine Trommel) hält. Sie steht in einer Landschaft, die im Hintergrund einen Berg zeigt. Die Szene ist in einem Kreis dargestellt.



Erreicht die Freunde Brüder! Es leben doch die wahren Helden
 Das Ziel des wägrer Vereins Mit treuen Herzen unerschützt
 Bald auch die Bräut' hand' erhebt Für die Herr' aus Bergensgrund
 Der Herzen Keimgegen zu Luz Für Freiheit und Aufbruch genützt
Gewidmet
 der neuerrichteten Freisöld' Nicker-Güterngarde
 im Jahre 1815, von Offizier derselben

Obr. 180.—181. Stříbro. Terče střelecké městské gardy. (1806 a 1815.)

Wo bist dū hingeloh'n? geliebter Frieden!
 Gen Himmel in dein mütterliches Land!
 Und sandst dū keinen Ort hinieden
 der Deutschlands Ruh und deine Fliegel band?

Erbarme dich des langen Jammers! rette
 Von deinem Volk den armen Piberrest
 Bind an der Höhle Thor mit siebensacher Kette
 Ruff ewig die Verderber fell.

Dole věnování a datum 806 (obr. 180.)

2. Čestný terč, kruhový, 0.595 *m* v pr. Před branou městskou, nad níž se vznáší znak, stojí garda s hudbou. Nápisý veršované ve dvou odděleních a s letopočtem 1815 (obr. 181.)

3. Kruhový, 0.606 *m* v pr., bez letopočtu. Šest planet a slunce a věnování: GEWIEDMET VON IOHANN FISHER (lékárník ve Stříbře v letech 1792—1820).

4.—7. Z let 1834, 1838 (věnoval Jos. Svoboda, lékárník [1823—57]; obraz lékárny a hospody „u černého orla“), 1839, 1850. Ostatní z r. 1885 a dále.

Spolek zpěv á ck ý.

Pokladnice spolková s nápisem:

*Zum Andenken gewidmet von
 Anton Depauli und Christoph Peterželka
 Mitgliedern der musika-
 lischen Confederation zu
 Mies.
 Anno 1809.*

Člensk á kniha, vázaná v zeleném maroquinu se zlatenými tlačnými ozdobami a nápisem: CONFOEDERATIONS | Haupt Buch der k. k. Stadt Mieser Musikfreunde. Titulní list s malovanými hudebními emblemy a postavou sv. Cecílie, s podpisem: S. Cæcilia Virgo M. Dole signatura: Gemahlt und zum Andenken Gewidmet von Joseph Mayer Ao. 1813.

V gymnasiu uloženy mimo archivní materiál (viz str. 246):

Pečetidlo cechu hrnčářského, bronzové, kruhové, 0.037 *m* v průměru, s železným držadlem; ve středu Adam a Eva pod stromem, opis: TEPFER SIGIL IN DER KÄENIGL : STADT MIES. XVII. stol. (Obr. 182.)

Missál z r. pol. XVI. století, papírový (vodní tisk: kotva), vázaný v bílé kůži, s tlačnými kruhovými medailloný s lilí, orlem, lvem a rosettou; na rozích kování s tlačným stylisovaným listem a řadou lilí, ve středu kosočtverečná puklice s tlačnými slovy gotickou minuskulí:



Obr. 182. Stříbro. Gymnasium.
 Pečetidlo cechu hrnčářského.

hlfā — uf — mari — nr. Uvnitř text latinský, psaný černě, po okrajích několik roz-
vilinear a ovocných dekorací, iníciály až na dvě vyřezány: A na pozadí s
dekorem rostlinným a J s obrazem orla, nesoucího na pásku nápis: s. Iohannes ~
evan — ta.

U p. řed. J. Schmiedta: cínový džbán, signovaný: G · S · (Seifert) 1743, se
značkami: dva klíče a pták nese v zobáku klíč; kopie Stříbrské Piety, z XVIII.
stol.; sošky sv. Barbory a Jana a P. Marie (z bývalého domu Chvátalova na
náměstí čís. 15., kam se dostaly asi po zrušení z býv. kláštera minoritského).

V čís. 221. barokní k r u c i f i x, lidová práce ze XVII. stol., nad ním
kartuš s andílkem; v čís. 25 Stříbrská Pietà z pol. XVIII. století a dva
barokní obrazy: Úmrtí sv. Josefa a Kojící Madonna. (Zakoupeno pro
museum.)

Soukromá sbírka Jana Karla ryt. von Streeruwitz († 1903) je nyní v
ruku ředitele J. Ernsta v Josefodole u Kosmonos.

VI. Sochy, kašna, pranýř.

Sousoší P. Marie ve středu náměstí postaveno v 1. pol. XVIII. století. R. 1710
po velkém moru již se pomýšlelo na zřízení, 1715 přivezen kámen na sochu
P. Marie, 1725 postaven sloup, 1740 *Lazar Widmann* dokončil statui se 17
sochami, vysvěcena až 1762.

Z pískovce, asi 14 m vysoké. Kolem stojí nové pilíře s visutými řetězy.
Uprostřed na čtyřech stupních čtyřboký spodek, rozšířený na nárožích
vystouplými hranoly jako podstavci pro sochy, ve středech stran konkávní,
s prázdným výklenkem; oblomený sokl a římsa rámuji celý spodek. Na
tomto užší podstavec čtvercový, s podobnými hranoly na nárožích, z něhož
zdvihá se korintský sloup s attickou patkou, na hranolovém stylobatu s
širokou římsou; na sloupu socha Madonny se sepjatýma rukama a se svatozáří,
vedle ní půlměsíc a had. Dole na nárožích stojí sochy sv. Floriána,
Václava, Šebastiána a Rocha, nově vytesané při poslední opravě r. 1868;
uprostřed stran spodku stojí sochy sv. Antonína, Prokopa, Jana Nepom.
a Františka, na menším spodku sv. Barbory, Voršily, Rosalie a neznámé
světičky, také obnovené při opravě (obr. 183.).

Na rohu Chebské ulice socha Jana Nepom. z pískovce, prostřední barokní
práce z 1. pol. XVIII. stol., na podstavci s volutovým spodkem a se skupinou
hlav andělčích.

Naproti jízdeckým kasárnám u rozcestí říšské silnice Planské a cesty k
Otročinu socha sv. Isidora z pískovce, na hranolovém podstavci s
relieфом dvojhlavého orla pod korunou v předu a nezřetelnými reliefy
figurálními a setřeným nápisem na ostatních stranách; na soklu sochy:
SANCTE | ISIDOR | ORA PRO | NOBIS. 1. pol. XVIII. stol.

Na pískovcovém zábradlí mostu u bývalé Pražské brány stojí socha
Jana Nepom. z pískovce. Byla postavena nákladem Med. Dr. Jana

Frant. Curtia ze Stříbra a tesána od *Lazara Widmanna* z Plzně r. 1721. *)
 Socha postavena na pilíři hranolovém, vystupujícím z návodního ohlaví
 mostního pilíře, a po stranách na nižších hranolových podstavcích stojí
 sochy andělků s kartušemi v rukou. Vzadu na soklu sochy otřelý nápis
 (doplněný dle *G. Schmidt*, *Eine Mieser Chronik des 18. Jahrh.*, 110.):



Obr. 183. Stříbro. Statue P. Marie na náměstí.

A · M · D · G · ET
 S : IOANNIS NEPO
 MVCENI PROTECTOR
 IS SVI IOAN : FRANC :
 CVRTIVS MEDICINÆ
 DOCTOR PATRICI

*) Letopočet je nejistý, protože je nápis již značně otřelý.

VS MISENSIS FIERI
ET PONI CVRAVIT
AO : DNI :
1721.

Na kartuších část žalmu 90, verš 11:

(v levo)	AN	(v pravo)	VT TE
	GELIS		CVSTODIANT
	SVIS		IN OMNI
	MANDA		BVS VŮS
	VIT DE TE		TVIS.

Nedaleko hřbitova byl r. 1757 zřízen Boží hrob s Kalvarií nákl. Fr. Mosera, s nápisem: ECCE SEPVLTO DOMINI (= 1757); nyní na tomtéž místě nový.

Kašna na náměstí před radnicí, z poč. XIX. století, v půdorysu čtyřboká, s pískovcovým rámem a vyzděným bassinem, v jehož středu hranolový podstavec s mísou. Zábradlí mřížové z tvarů mandorlovitých, stužené na rozích a ve středu stran pískovcovými hranoly s profilovaným soklem a římsou.

Pranýř, jenž od r. 1515 stával před radnicí, byl r. 1788 odstraněn.

VII. Filiální kostel sv. Petra.

Čechy IX., 94; Sedláček l. c. XIII., 250; G. Schmidt v Mitt. V. f. G. D. in Böhmen XLII., 477 (s ill.); Týž, Grabplatten l. c. 1904, č. 625—7. Mitt. Z.-Kom. 1903, 26 a 115 1904, 382; D. Wacht a. d. Miesa 1903, č. 593, 594, 598.

Byl farním v bývalé osadě Doubravě (Dobraken), zaniklé v XV století a r. 1542 již zcela pusté. Jako farní připomíná se poprvé r. 1367. Byl opraven r. 1614 a zeď kolem hřbitova r. 1661; v tu dobu dána též nová střecha a koupeny sem varhany od *Michaela* z Plané za 30 zl. R. 1750 spravena vížka. Po dlouhém zanedbávání byl kostel opět r. 1810 otevřen a vysvěcen a 1813 důkladně opraven. Nové opravy podniknuty r. 1867, kdy opraven vnitřek a nově pozlácena věžní bání s křížem a r. 1903 (oprava střechy a celé vížky).*)

Kostel stojí 20 minut na severovýchod od města, těsně při nové silnici do Erpužic. Orientovaná, jednolodní gotická stavbicka, v základě z počátku XIV. stol., bez věže (obr. 184—186.). Jednotlivé části z různých dob: XV. století náleží západní portál, klenba v kněžišti a rozšíření oken, z r. 1614 je strop lodi a kruchta, zařízení většinou pochází z XVIII. století. Stěny hladce omítnuté, zdivo lomové, hrubě vrstvené, na lici straně opěráku z kvádrů pískovcových, podobně nárožníky lodí, oba portálky a klenba z pískovce. Kryto společným sedlem prejzovým, nad lodí o kus

*) V bání nalezena listina z r. 1750 s doplňky z r. 1867.

širším, nad kněžištěm i záp. průčelím příkře skloněným; nad lodí ze sleme zdvihá se dřevěná, osmiboká vízka šindelem pobitá, s plechovou cibulí, nad níž kříž železný s lilií a ježky po stranách.

Kněžiště, 6.42 m dl. a 4.54 m šir., s pravoúhlým závěrem, jest opřeno na rozích diagonálními opěráky, 1.20 m širokými, nahore skosenými; sokl s pravoúhlým ústupkem, na kosině desková římsa. Původně bylo kněžiště nižší, ale v XV. století dostavěno do stejné výšky s lodí, čemuž nasvědčuje ústupek ve zdivu, a nad východním cílem zřízena ještě vyšší hrazdění stěna. Na jihu okno hrotité, v XV. století rozšířené, 0.58 m šir. a 1.78 m vys., vyšpaletované; prut dělicí vyražen, ale kružba zachována: nad dvěma nosy trojlíst v kruhu (obr. 188.). Na severní straně původní uzoučké okno vyšpaletované, 1.44 m vys. a 0.17 m šir., bez kružby. Klenba křížová, žebra klínovitá spočívají ve výši 1.95 m od země na polygonálních konsolách kuželovitých, svorník kruhový, hladký (obr. 187.). V severní zdi sanktuarium, 0.94 m vys., 0.65 m šir., s pískovcovým pravoúhlým rámem kolem výklenku, profilovaným výžlabem a zevnitř sešikmeným; nad výklenkem v reliefu kapr, na výklenku kovaná železná mříž z prutů rosettou spojených, se zámkem.

Triumfální oblouk z kvádrů, hrotitý, 1.14 m široký, 4.63 m vysoký a 3.50 m v rozpětí měřící; hrany skoseny na obě strany, dole šikma.

Lod obdélná, 8.27 m dl. a 7.13 m široká, bez opěráků. V západním, zcela hladkém průčelí v přízemí portálek (obr. 189.) z XV. stol., hrotitý, 1.20 m široký a 2.52 m vys., profilovaný hruškou a dvěma žlábků a dvěma šikmami; nad portálem segmentové okno na kruchtu z XVIII. století. Na severní straně původní okénko, 1.45 m vys. a 0.170 m šir., s pískovcovým úzkým rámem. Na jihu dvě rozšířená okna, polokruhové a pravoúhlé a původní portálek (obr. 190.) hrotitý, 1.80 m vys. a 0.86 m široký, na hranách skosený; nad ním dřevěná stříška s křížem. Strop tabulový, renaissanční, nesený čtyřmi příčnými trámy (jeden nový), profilovanými výžlaby (obr. 187.), přes něž položen podélný trám bedněný v prknech; výplně odděleny úzkými pásy, profilovanými; vše barveno (novější přemalování); v osmiúhelných výplních rosetty, v ostatních menšího druhu; na prvním trámě napsáno: A * D, na středním 16—14. Kruхта současná, na třech podobně profilovaných příčných trámech; balustráda s konsolkami, balustry ploché, z prken řezané a římsované; schodiště barokní.

Hlavní oltář sloupový, z poč. XVIII. století, zcela obdobný s oltářem ve hřbitovním kostele v městě. Na vrtulových sloupech bohatě kládí, zdobené liliemi a vejcevcem, tabernakl a stupně pro reliquiáře

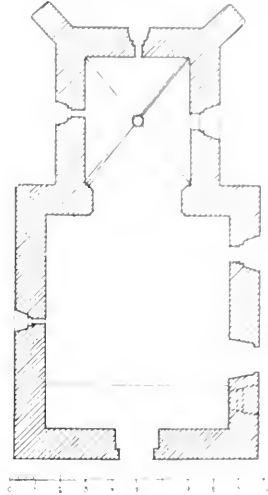

Obr. 184. Stříbro, Kostel sv. Petra. Půdorys.

s vřubkovanými lištnami. Po stranách špatně obnoveného obrazu sochy sv. Jiří a Martina na konsolkách, nahoře nástavec s novým obrazem Korunování P. Marie a sochy sv. Barbory a Kateřiny. Na bocích oltáře brány s novější dekorací, původními dveřmi a pozdějšími sochami andělků.



Obr. 185. Stribro, Kostel sv. Petra. Pohled od východu.

Postranní oltáře ze zač. XVIII. století, s obrazy (sv. Václav a sv. Ludmila), špatně přemalovanými r. 1867 C. *Sauersikem*, v rámech z akanthových rozvilin a páskoví, na jehož vrcholu sedí andělek. Na oltáři sv. Václava mimo to na menší rocaillový nástavec z pol. XVIII. století s dvěma výklenky a nahoře soška Boha Otce a hořící srdce; nad obrazem v rámci Madonna Stříbrská

K a z a t e l n a na vrtulovém sloupku s pseudojonskou hlavicí, osmi-boké řečniště má na rozích sloupky s oblomenými klády a olistňované výplně. Schodiště hladké. Strážka orámsovaná, s řadou konsolk.

V a r h a n y z XVIII. stol., v XIX. století značně pozmeněné.

L a v i c e z konce XVII. století, hladké; na čelech profilované lištny, nadhlaví vykrojované.



Obr. 186. Stříbro. Kostel sv. Petra. Pohled od severozápadu.

O b r a z sv. Václava z poč. XVII. století, v původním profilovaném rámu. V krajině dva andělé drží ochranné páže nad světcem, jeden nese prapor, druhý palmu. Na dřevě temperou. $0,90 \times 0,77$ m.

Z v o n e k ve výšce $0,87$ m, v pr. a $0,52$ m vys., s nápisem: † aue * marie * gracia * plna * dominus * tecum †. XV. století.

N á h r o b e k pískovcový, $1,46 \times 0,76$ m, v dlažbě lodi. Nahoře kříž, pod ním:

LETHA PANNIE 1711
DNE 4 OCTOBRIS
VSNVL W PANNV A
GEST TVTO POHO
WAN GIRZI GELINEK
A 51 X!

Kolem hřbitova táhne se zeď
pozdně barokní, prejzy krytá, s malou
brankou.

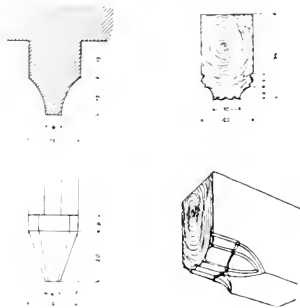

Obr. 187. Stříbro, Kostel sv. Petra.
Profil a konsola klenby v kněžišti
a profil stropního trámu v lodi.

Na hřbitově stojí opuštěná poustevna, zřízená r. 1722, ale od roku 1771 bez obyvatele, nyní skoro již ve zřícenině.

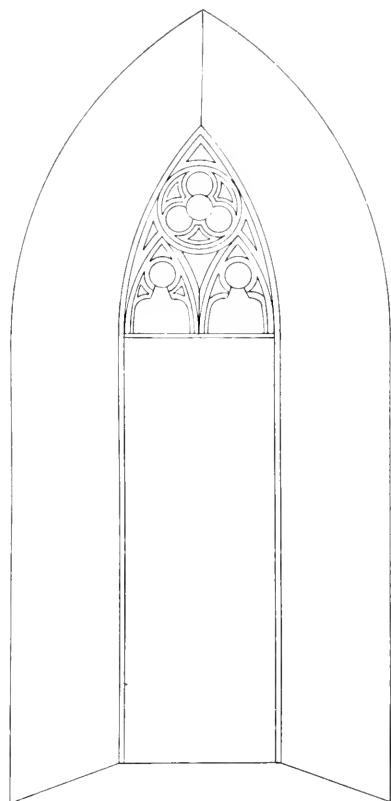

Obr. 188. Stříbro, Kostel sv. Petra. Okno v kněžišti.

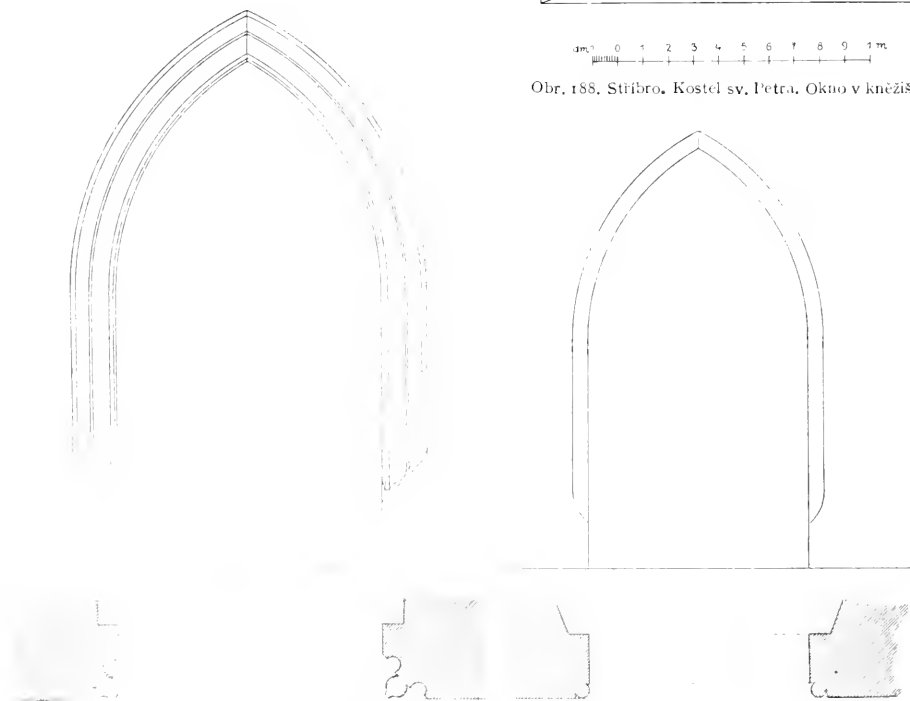

Obr. 189.—190. Stříbro, Kostel sv. Petra. Portálek západní a jižní do lodi a řez jejich ostění.

Sulislav. (Sollislau.)

Schaller IX., 138; Sommer VI., 138; Pam. arch. II., 173. Sedláček I., c. XIII., 249; G. Schmidt, Grabplatten I. c. 1901, čís. 955—8. Viz i literaturu, uvedenou u hesla Stříbro.

Vladyčí sídlo bylo tu od pol. XII. století, později byl to majetek obce stříbrské (1575—1850, s výjimkou let 1621—1634), která ná dosud patronát nad kostelem.

KOSTEL SV. VAVŘINCE (filiální ke Stříbru) byl ve XIV. stol. (1352) farním, po válkách husitských ztratil faraře. Byl opraven r. 1835 nákl. 1134 zl. a r. 1905.

Jednoduchá, orientovaná stavba (obr. 191.) gotická, s malou zděnou vížkou nad západním štítem, krytá taškovou valbou; nad vížkou taškový stan s plechovou bání a z plechu stříhanou postavou sv. Vavřínce. Stěny hladké, nečleněné, okapní římsa s novým profilem.

K něžišťě se sakristií, přistavěnou asi v XVII. století, a loď tvoří v půdorysu pravidelný obdélník. Okna rozšířená a segmentová. Na obou čelech trojúhelné štíty. V západním průčelí polokruhový portálek bez profilace, nad ním okno široké, v jižní stěně lodní hrotitý portálek, profilovaný na ostění hruškou, třemi oblouky a čtyřmi žlábků, s hladkým tympanem na dvou vyžlabených konsolách; dvěře lištované, z poč. XVIII. století (obr. 192.). Vížka hranolová, s okny oválnými a tupě lomenými, po stranách jejich úseky štítu západního.

Čtvercové k něžišťě (obr. 193.) s dvěma okny (stopy bývalého ostění) jest sklenuto dvěma kříži, dělenými příčným žebrem; žebra hrušková, svorníky okrouhlé, hladké, konsoly v rozích polygonální, v meziokní s prstenci (obr. 194.). V severní stěně sanktuarií výklenek s mříží orámován zevně skoseným rámem, nahoře hrotitě vyběhajícím a dole opřeným o hrubé masky (obr. 195.). Vchod do sakristie pravoúhlý, s vyplněnými kouty profilovaný žlábků a oblouky. (Obr. 196.)

Sakristie s jedním oknem, sklenutá polovicí valené klenby s výsečí.

Triumfální oblouk polokruhový, hladký.

Loď obdélná s plochým stropem a dvěma páry oken. Na západě kruchta na dvou zděných pilířích a dřevěných trámech s bedněnou po prsnici.

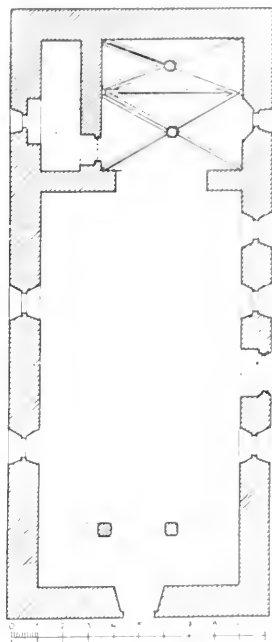

Obr. 191. Sulislav. Kostel sv. Vavřince. Půdorys.

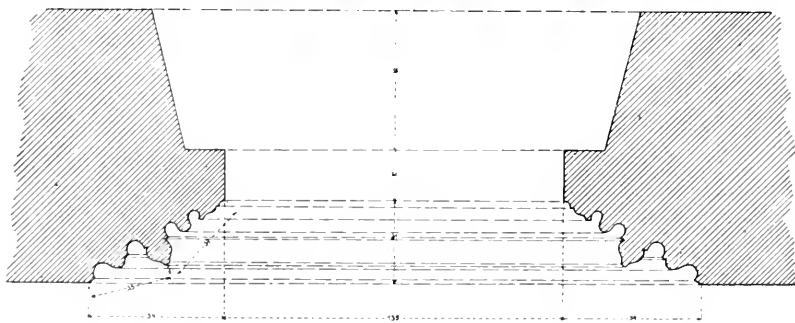

Obr. 172. Sulislav, Kostel sv. Vavřince. Portal do lodi a fez jeho ostění.

Hlavní oltář z poč. XVIII. stol. má původní mensu z kvádrů, rozšířenou nyní dřevěným bedněním, pseudogotický tabernák a nad ním hrubě přemalovaný obraz sv. Vavřince v rámci larovém, s korunou ve vrcholu, kolem něhož ovinut řezaný pás akanthových rozvilin, vyvinutých

v nástavec s oválným obrázkem P. Marie, nejvýše slunečnice. Vše v bíle-
barvě a zlaceno. Po bocích oltáře brány s pilastry, pokrytými listovinou
s lištnovanými dveřmi a nástavci s andělky. (Obr. 193.)



Obr. 193. Sulislav. Kostel sv. Václava. P. hled do knižnice.

Oltář sv. Isidora z poč. XVIII. stol., s novějším obrazem
v plochem rámu z akantů a širokém pásu rozvilin akantových, stuhou
provlečených. V nástavci novější obraz Jana Nepom. v kruhovém rámu,
nad nímž drží andělé korunu.

Oltář P. Marie z poč. XVIII. stol., s novým obrazem (maloval
r. 1888 *Ad. Pergl*) v rozvilinovém rámci se stuhami, po stranách sochy

sv. Václava a Longina, nad obrazem anděly nesená koruna a rozvilinový rámec kolem dřevěného reliéfu sv. Josefa.

K a z a t e l n a na sloupku, s olistňovaným řečništěm, na jehož nárožích hladké sloupky; stříška ořímsováná, nad ní vyřezávané podnoží.

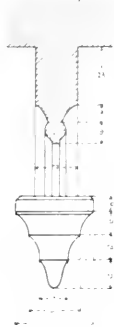

Obr. 194. Sulislav
Kostel sv. Vavřince.
Profil zebra a konsola v kněžišti.

Z v o n y: 1. Vys. 0·73 m; v pr. 0·75 m. Na uchách žlábký, koleni koruny: marcus ☉ lukas ☉ iohannes ✠ matrus (beránek v medailonu) u sancte ✠ lorenti ✠ ora ✠ pro nobis ☉ deum ☉ o ☉ s ☉. Pod tím vlýs lilí. Na plášti relief sv. Vavřince a dokončení legendy: anna.

2. Vys. 0·51 m, v prům. 0·40 m. Ucha

hladká, u koruny: ✠ S : ADALBERTI · ET · S : ISIDORI · ORADE · PRO NOBIS · IOS : PERNER GOS MICH IN PILSEN AO : 1 · 7 · 57. Pod tím široký rostlinný ornament. Na plášti relief sv. Vojtěcha a Isidora. Na hlavě vyřezán letopočet 1835.



Obr. 195. Sulislav. Kostel sv. Vavřince, Sanktuarium.

Sviňomazy. (Zwinomas.)

Sommer VI., 243; Sedláček XIII., 134.

Z bývalého HRÁDKU zbylo již jen jméno „U starého zámku“ a stopy hradiště.

Svojšín. (Schweissing.)

Schaller IX., 151; Sommer VI., 234; Dunder l. c. 217; Sedláček l. c. XIII., 136; Pam. arch. II., 123, IX., 943; Čechy IX., 87; G. Schmidt, Grabplatten l. c. 1904, čís. 632—5. Na děkanství: Kniha pamětní od r. 1840 a knihy účtů z let 1641—78. Matriky od r. 1633.

ZÁMEK stojí na místě tvrze, jež se připomíná již v XII století. Byl vystavěn s farou a mostem za hraběnky Judity Příchovské r. 1723. Nyní náleží Karlu Junekovi svob. pánu z Bigatto.

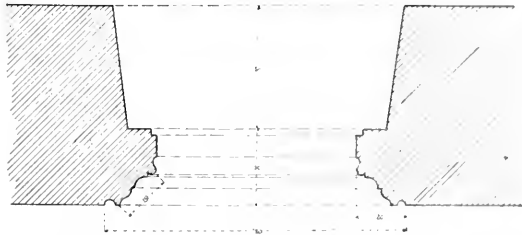

Obr. 196. Sulislav, Kostel sv. Vavřince, Portálek do sakristie a řez jeho ostěním.

Obdélná b u d o v a barokní z 1. polovice XVIII. století, o jednom patře, krytá mansardou, spojená visutou zděnou chodbou na segmentovém oblouku s oratoří v kostele. Obě podélné strany mají ve středu risalit dvojpatrový, o čtyřech osách, z nichž střední dvě sdružené; stěny členěny pilastry s římsovitými hlavicemi. Pručelní strana má mimo to portál s pískovcovým rámcem, nad okny v risalitu trojúhelně lomené římsy a balkón z konce XVIII. stol. v 1. patře. Prujezd sklenut valeně s výsečí a v podélných stranách polokruhem prohnut; v polokruzích vchody ke schodišti, po stranách oválná okénka a niky.

Vnitřek většinou nově zařízen. Ze starších předmětu: dva mramorové, barokní k r b y, několik k a m e n z polovice XVIII. století, dvoje barokní

h o d i n y, intarsované skříně barokní, tapety kožené, s mytologickými výjevy (ku př. Upoutaný Prometheus) a papírové čínské, z XVIII. stol.

Galerie portrítu, počtem 70 maleb ze XVII. a XVIII. století, a několik jiných obrazů: dvě barokní krajiny s ideálními architekturami, genrový obraz ze života vojenského, Mladý Achilles a Telemach atd.

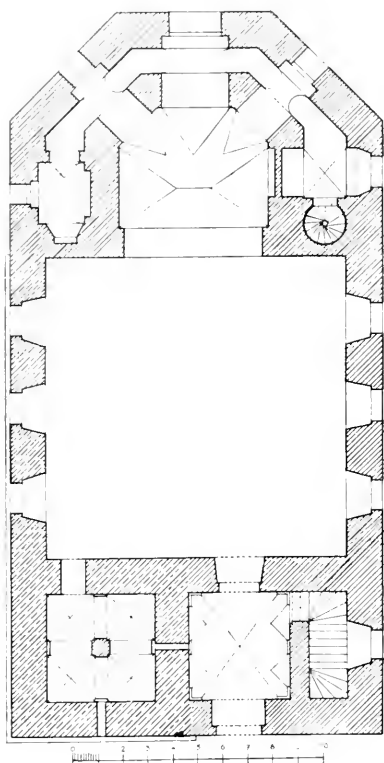

Obr. 197. Svojsín. Kostel sv. Petra a Pavla. Púdorys (bez hrobky).

na všech stranách prolomena řada čtyř polokruhových okének*), 1,70 m vys. a 0,30 m šir., se skosenými náběžníky, původně krychlovými hlavicemi zaoblených rohů a s dřívky sůženými na krychlové šora zaoblené patce a s oblounem na krčku (obr. 199.). Nad okny ještě část původního zdíva, okapní římsa barokní.

Zdivo uvnitř věže 1,38 m silné. Na východě vede z lodi polokruhem sklenutý vchod, 2,27 m vys. a 0,80 m šir., do přízemní čtvercové místnosti o straně 4,10 m dlouhé, sklenuté do polokruhových pásů 0,40 m širokých, čtyřmi křížovými klenbami bez žeber (nyní s omítkou); pod pásy na

KOSTEL SV. PETRA A PAVLA

(děkanský) byl již ve XIV. století (1355) farním. Vedle něho byla tu kaple sv. Mikuláše. Původní románská budova, z níž zbyla věž, přestavěna v XVII. století úplně; snad jen severní zeď lodi ponechána. Z novějších přístavků jest chodba z oratoře do zámku, z pol. XVIII. stol., a hrobka rodiny Juncker-Bigatto z 2. pol. XIX. století. Původní hřbitov, kolem se rozkládající, zrušen a zbořena též branka s částí zdi ohradní, s pseudogot. nástavcem (viz ill. v Čechách IX., 87).

Barokní, orientovaná jednolodní budova, krytá taškovou valbou, s románskou věží v západním průčelí a hrobkou vedle ní (obr. 197.). Na stěnách liseny, kolem polokruhových oken chambrany.

Západní průčelí (obr. 198.) zabírá z velké části věž hranolová, na čtverci o straně 6,95 m dl. založená, zděná hladce z pískovcových kvádrů, bez římsy, o 4 patrech a krytá šindelovou cibulí s lucernou a bání s křížem. Sokl skosený; v nižších patrech střílny polokruhem sklenuté, 0,16 m šir. a 0,40 m vys., ve 3. a 4. patře

*) Pro nebezpečný stav zdíva zazděna některá okénka nebo vyzděn dělicí pilířek z cihel a sloupek románský postaven na lici stranu.



Obr. 198. Svojsín. Kostel sv. Petra a Pavla. Pohled na západní průčelí.

stěnách úzké hranolové konsoly, spodkem zaoblené, ve středu sbíhají pásy na sloup, 1,76 m vysoký, s attickou patkou a nárožníky, váleovým dřikem a krychlovou hlavicí, na rozích zaoblenou a oblounem opatřenou, svrchu

deska (obr. 200.). V I. patře stejný prostor, oratoř, překlenutý již barokně hladce křížem a otevřený segmentovým obloukem do lodi. Odtud vede v síle zdi původní schodiště, 0·55 *m* šir., o 15 schodech, dvakrátě pravoúhle lomené a valeně sklenuté, do vyššího patra; zdivo neomítnuto, okénka 0·40 *m* vys. a 0·16 *m* šir. Ve vyšších patrech jsou povalové stropy a zdivo ustupuje, takže nejvýše má 0·86 *m* síly.

K věži přiléhá loď skoro o polovici širší;*) rozdíl v šířce vyrovnán přistavěnou přesíní čtvercovou, valeně sklenutou, nad níž vyzděn poloviční štít k věži stoupající, s oválným

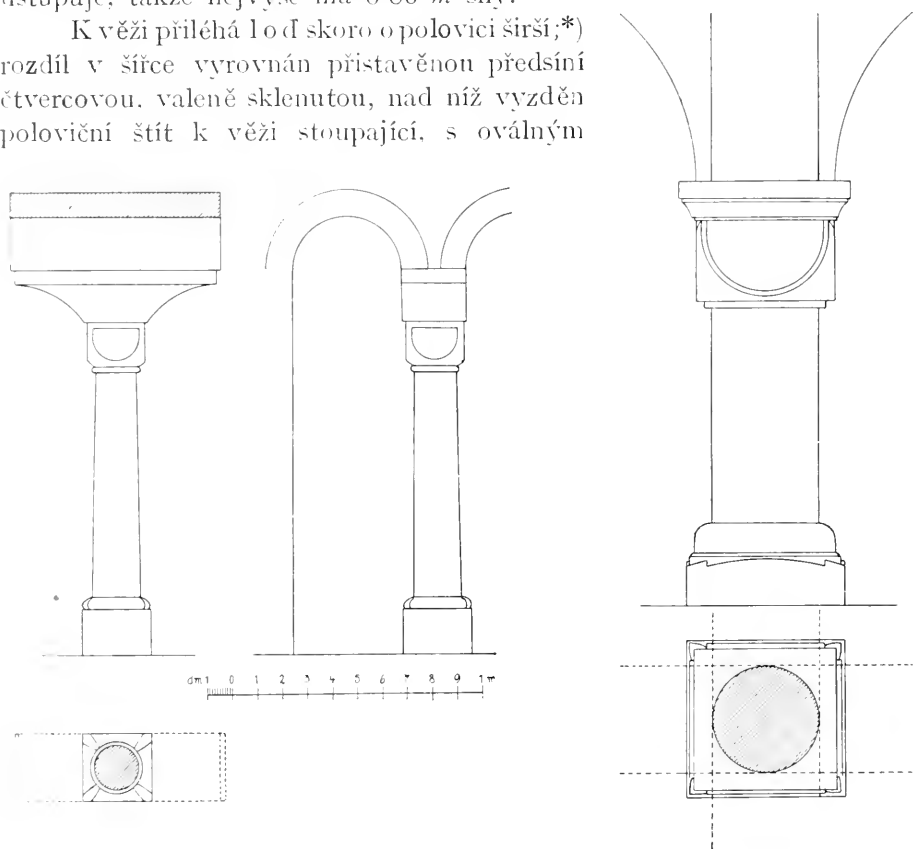

Obr. 199.—200. Svojsín, Kostel sv. Petra a Pavla. Okenní sloupky v 2. patře věže a klenební sloup v přízemí.

okénkem ve středu; čelo přesíně otevřeno velkým obloukem, do lodi vede odtud pravoúhlý portál s pískovcovým rámem. K něž i ště, ukončené třemi boky, má na jihu pravoúhlý portál s pískovcovým rámem.

Loď má hladké stěny a plochý strop; na západě vedle oratoře ve věži otvírá se polokruhový obloukem nad přesíní kručta, krytá ploše a opatřená krouženým balustrovým zábradlím ze XVII. století. Triumfální oblouk segmentový, v náběhu ořímsováný. K něž i ště sklenuto valeně s lunetami; v síle zdiva vyzděn kolem závěru trojstranný

*) Původní loď byla též nižší a stejně s věží široká; nasvědčují tomu stopy po staré střeše na východní zdi věže na půdě.

ochoz o dvou úrovních, otevřený nahore i dole polokruhovou oblouky, jež nahore zapadají do lunet klenebních; na jeho koncích sakristie a šnečkové schodiště; oratoř v patě ohrazena balustrovým zabradlím.

Hlavní oltář se zděnou mensou, barokním tabernaklem a nástěnou plochou s baldachýnem a volutami, v ní obraz sv. Petra a Pavla v rocaillovém rámci; nad tabernaklem v napodobeném rámci stříbrném (originál v zámku) kopie středověkého obrazu Mariánského, s řadou menších obrázků kolem, ze XVI. stol., r. 1769 darovaný arcib. A. P. Příchovským.

Postranní oltáře sloupové, ze XVII. století. Sloupky (jen na jednom původní) do třetiny hladké, výše vroubkované, po stranách řezaná křídla z akanthových rozvilin a růží, nad římsovým srdčítým nástavcem s hlavíčkami a pásy kolem obrazu. Antependia pestře na dřevě malovaná. Na pravém obraz sv. Josefa s Ježíškem, dobrá práce XVIII. stol., a po stranách sošky sv. Terezie a sv. Anny, na levém bývala soška Madonny ze XVII. st. (nyní jinde), nahore v srdčitém otvoru Madonna předávající Ježíška sv. Anně.

Kazatelna z pol. XVIII. stol., s visutým řečništěm, čtyřbokým a vyduťtým, rocailly obloženým; na stěně nad řečništěm řezané IHS, stříška s baldachýnem a okem Božím na volutovém podnoží.

Varhany nové.

Lavice na poprsnicích členěny pilastry, kolem výplní listny, ve vlysu pod římsou se zuborezem řezané rozviliny, postrannice hladké; vzadu letop. ∞ 1685 ∞. Několik jiných z XVIII. století. Tri zídle empírové v oratoři.



Obr. 201. Svojšín, Kostel sv. Petra a Pavla, Mnusrance.

Monstrance o 61 *m* vys., zlatená. Noha oválná, prohnutá (na ní značka malo-str., necelý letop. 175 a МК) s tepanými rocailly a kartušemi. nohous visovitý. pol korozion archa. na paprscích kolem



Obr. 202. Svojsin. Kostel sv. Petra a Pavla. Kalich č. 3.

otvoru velká kartuše a oválný rámeček, nahoře baldachýn a holubice s křížem; na lnule dvě hlavy andělů. (Obr. 201.)

Kalichy: 1. Vys. o 245 *m*. Noha šestiboká, zvlřená i plášť s rocailly, nodus vásovitý. Značky: $\frac{F}{L}$ a nezřetelné městské znamení s písmenem H.

2. Vys. 0,23 m. Noha vroubkovaná, vrtulové točena, nodus hráskovitý, kupa hladká. Na noze státní punc, znak mladostř. s letop. 175(1) a MK.

3. Vys. 0,275 m. Noha šestidílná, zvlhěná, s vysoko plastickými kartuše, v nich reliefs: křížifix, Pietà, Jan Nep., mezi tím mušlové kartuše s révou. Nodus vásovitý, na kůžě tepaný plášť s reliefs v kartuších: sv. Antonín, Mikuláš (?) a sv. Voršila, kolem rocaillová a ovocná dekorace (obr. 202.). Na spodu nohy vyryto:

W
S L B D P Značky: 13 a 1 R
 1751

Svícný různé výšky a formy, v mosazi a bronzu kroužené, ze XVII. st.



Obr. 203. Svojsín, Kostel sv. Petra a Pavla.
Soška sv. Šebestiána.



Obr. 204. Svojsín, Kostel sv. Petra a Pavla.
Náhrobek č. 3.

V triumfálním oblouku visí soška (obr. 203.) sv. Šebestiána ze XVII. stol.; nad zpodobnění Madonny pod křížem v život. velikosti, z XVIII. stol.

Křtitelnice: 1. Dřevěná, s trojbokou, vydutou nohou a baňatým víkem se skupinou křtu, vše s rocaillovou dekorací; v kartuši znak Příchovských a písmena A · F · H · V · B · a letop. 1761.

2. V předsíni pískovcová, osmiboká, 0·50 *m* vys., skosená, 0·65 *m* v průměru. XIV.—XV. století.

O b r a z y: V lodi na stěnách šest velikých olejomalb na plátně (1·75 × 3 *m*) v zlacených, nahoře polokruhových a vrubovanými listnami zdobených rámech. Dobré, bohužel silně poškozené a neuměle přemalované práce XVIII. stol., koupené r. 1804 za 44 zl. z kláštera ve Waldsassen.*) V pravo visí: 1. Maří Magdalena (?) přijímá večeri Páně z rukou andělových; nahoře v oblacích andělé se modlí. 2. Ve výklenku pod malovaným, červeným baldachýnem obraz Spasitele, anděly obklopeného, an drží veraikon, dole bičování Krista. 3. Sv. Benedikt přijímá; před oltářem mniši i laikové, v oblacích hlavičky a andělé, nesoucí odznaky biskupské hodnosti. Na levé stěně: 4. Sv. Kateřina klečí před Madonnou s Ježíškem, jenž jí podává prsten, v oblacích andělé, vedle nese žena koš chlebových. 5. Jun Nepomucký se modlí, nad hlavou v záři hvězd plane jazyk, dole dvě hlavy andělů, nahoře sv. Trojice, pod ní andělé. Znak Příchovských a písmena: A · F · H · V · B. 6. Poslední večere, silně přemalovaná.

Na oratoři mnoho obrázů svatých a světic, vesměs ze XVII. a XVIII. století: Jun Nepomucký; Jun Křtitel; Pietà; Jan Nep. a Madonna; svatý Lukáš; P. Maria s Josefem návštěvou u sv. Anny; sv. Antonín Paduánský s Ježíškem; tři králové u jesliček (signováno: GEORG ADAM EBERHARD A. 1668); Kristus zbičovaný, v rozdí arkády a krajina, nahoře nápis: DILECTO SPONSO SANQVINVM IESV | PATIENTI INIQVITATES NOSTRAS BENIGNE FERENTI PRO ECCLESIA | S · S · PETRI ET PAVLI | Schweissingae | DD:CC DEVOTISSIMVS | CLIENS | P · Carolus Pržichovsky | è Sõete IESV.

Z v o n y: 1. Slit r. 1866 W. Sedlmayrem v Plané.

2. Vys. 0·60 *m*, v pr. 0·57 *m*. Na uchách vruby, u koruny: + maria + lucas + marcus + iohannes + matrus. Na plášti medaillon s poprsím muže, nad tím anděl, kolem kruh a koruna, pod reliefem: toma a na věnci pp. 3.—4. Hladké novější cymbály.

N á h r o b k y: 1. Nad hrobkou v lodi hladký kámen se čtyřmi kruhy.

2. Za levým oltářem v lodi. Bílý mramor, 1·06 × 0·50 *m*. Znak i nápis již vyšlapány. XVII. století.

3. U triumfálního oblouku. Náhrobek Karla Antonína Junkera z Bigatto († 1821). Celek 3·04 *m* vys. Na desce hranolový stylobat s římsou, na něm stojí na kulích pyramida s válečnými emblemy, svrchu helma. (Obr. 204.) Na stylobatu obširný německý nápis.

4. V triumfálním oblouku visí deska empirová z lithografického vápence, 0·75 × 0·54 *m*, s červeným nápisem. Na dřevěném rámcí nahoře urna, po straně vavřínové guirlandy.

*) V právě vyšlém soupisu tohoto kláštera (Die Kunstdenkmäler des Königreiches Bayern. 2. XIV.) na str. 106 a 125 není o tom zmínka.

FARA, prostá budova s mansardou, z pol. XVIII. století. V archivu a na zádušních účtech obal tvoří pergamenový list z lat. kancionálu XVI. století.

V archivu Musea král. čes. otisk farního pečeti dla, 0,028 m v pr., s reliefem sv. Petra a Pavla a opisem: SIGILLUM · ECCLESIAE SCHWASSOVIENSIS ∞ . XVIII. stol.

Na cestě k Ošelínu MOST ze dřeva roubený, na kvádrovém pilíři pískovcovém uprostřed; bedněná chodba se sedlovou, šindelovou střechou. Vystavěn r. 1723, potom častěji ve dřevě vyměňován.

Na návsi v obdélné pískovcové KAŠNĚ stojí socha Jana Nepom. na hranolovém podstavci, s volutovými křídly na bocích. Slušná barokní práce, s dvěma znaky u nohou sochy. Z předu na kartuši: 1722.

Šlovice. (Schlowitz.)

F. A n d r e s s, Denkmäler und Sagen 43.

U školy KÁMEN pamětní, 0,80 m vysoký, s poprsím v reliefu. XVII. stol. (?)

Šestlice. (Březí. Újezd. Seslas.)

S o m m e r VI., 292; D u n d e r I. c. 253; Čechy IX., 112; P o d l a h a, Posv. místa II., 308.

KOSTEL NANEBEVZETÍ P. MARIE (filiální do Pernarce) byl již r. 1359 farním. Dřívější kostel byl r. 1668 opraven, ale již r. 1718 zbořen a nová budova postavena za opata Raymunda Wilferta II. v letech 1719 a 1720. R. 1901 celý kostel opraven.

Jednolodní, orientovaná barokní s t a v b a s věží na jihu u kněžiště, krytá valbou taškovou; na věži plechová cibule s lucernou. Kněžiště ukončeno třemi boky, loď obdélná, se skosenými rohy, věž hranolová, též s rohy skosenými. Stěny hladké, jen na západním průčelí na stranách dvojice římsovitých pilastrů s kládím, nad ním štít s pilastry, prázdnou nikou a polokruhem vypjatou římsou a trojúhelnými křídly po stranách. Okna polokruhová, na západě portál pravoúhlý, orámovaný a ořímsovaný. Věž má dole okna pravoúhlá, v patrech polokruhová a kruhová.

K n ě ž i š t ě sklenuto valeně s výsečí. Na ploše klenby zrcadla s profilovanými rámy, v nich rosetty, trojúhelníky a j. Ve stěnách ploché výklenky. Pravoúhlý vchod vede do sakristie, valeně v přízemí věže sklenuté; v patře nad tím oratoř, valeně klenutá a do kněžiště obloukem otevřená.

O b l o u k t r i u m f á l n í segmentový, ořímsovaný.

Lod sklenuta valeně s výsečí nad okny ve skosených rozích. Ve zdi niky a výklenky pro zpodobnění, pod cípy klenby římsová a široké pilastry. Kruchta sklenuta dvěma poli valené klenby a nesena segmentovým obloukem na přízedních pilířích; zábradlí dřevěné.

Hlavní oltář je nástěnná architektura z r. 1719. Ve středu ve výklenku soška P. Marie, kolem baldachýn a holubice; zprohýbané klády spočívá na pilastrech a točených sloupech, na něm v kartuši znak kláštera Tepelského s písmeny $\begin{matrix} \text{RW} \\ \text{AT} \end{matrix}$ (Raymundus Wilfert, abbas Teplensis) a letopočtem 1719, mimo to na paměť obnovení monogram opata Hehnera a letop. 1901. Nástavec s vásami a křížem, v něm Bůh Otec ve vysokém reliéfu. Na postranních branách sochy sv. Jana Křt. a Evangelisty.

Postranní oltáře stejné, s novými sochami Jana Nep. a P. Marie, nízké architektury sloupové na volutových konsolách, zdobené ornamentem boltcovým; v paprskových nástavcích monogramy IHS a MARIA. Pol. XVII. stol.

Kazatelna visutá, s osmibokým řečništěm, sloupy a řezbou akanthů, růží, slunečnic a ovoce zdobeným, z 1. pol. XVIII. stol.

Dvě lucerny s novými vršky, s řezanými žerděmi barokními. Šest cínových svícňů z poč. XVIII. stol., s bohatým dekorem, dva trojboké bronzové, z 1. pol. XVII. stol.

V triumfálním oblouku visí olejové malby v oblomených rámech: svatí Augustín a Norbert, signované L. W. a datované 1744, přemalované r. 1901 od *Rud. Herolda*.

Varhany z pol. XVIII. stol., s řezbou rocaillů.

Ve věži šest barokních soch svatých, ze dřeva řezaných.

Zvony: 1. Vys. i v pr. 0,52 m. Na uchách masky, u koruny: BENEDICTA TV IN MVLIERIBVS ET BENEDICTVS FRVCTVS || AO 1758 IOS: PERNER GOS MICH IN PILSEN. Pod tím ornament ze spirál a rostlin. Na plášti relief krucifixu, Jana Nep. a dvou biskupů.

2. Slit od *W. Z. Sedlmayra* v Plané r. 1840.

Těchlovice. (Tiechlowitz.)

Sommer VI., 138; G. Schmidt, Grabplatten I. c. 1906, čís. 758. Viz i literaturu u hesla: Stříbro.

KAPLE P. MARIE SNĚŽNĚ byla původně menší, zděná a zevně dřevem obložená; její podoba zachována na leptu (obr. 205.) prof. *Václava Lindnera* ve Stříbře (Kunstwart 1906, 419). Stará budova odstraněna i se starými stromy u ní a nová, pseudogotická, vystavěna v letech 1899—1900 a zařízena do r. 1902.

Na oltáři o b r a z P. Marie*) s vlajčím šatem, s nasazenými korněnkami z kovu, ze XVII. stol., na dřevě, ale zcela přemalovaný; dole nápis: Renovirt 1728 und 1901.

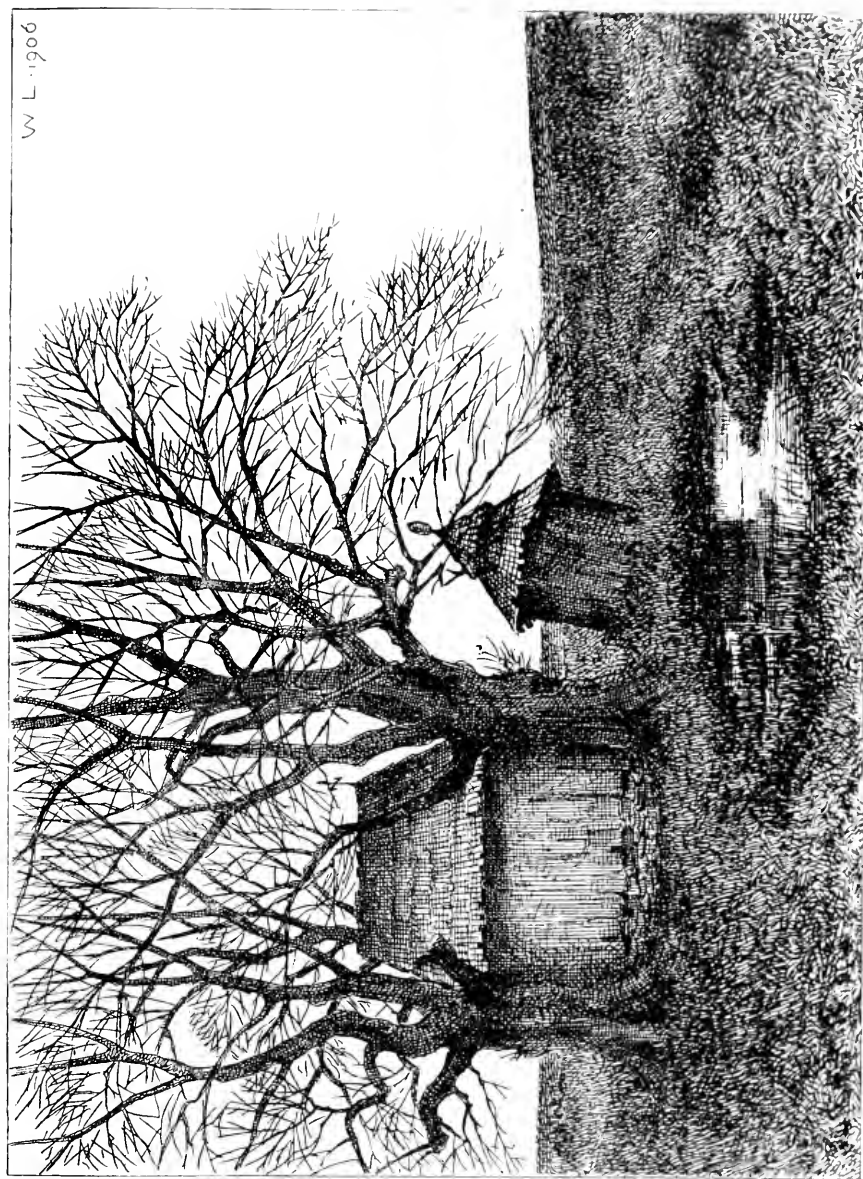

Obr. 205. Třeblovice, Stará kaple P. Marie Sněžné, zbitá r. 1899.

Zvoněk slit r. 1900 od *Jana Pistoria* v Chebu.

*) Od r. 1728 platil jako „zázračný obraz krvi se potící Madonny Sněžné“ a z hojných darů k němu daných (3000 zl.) zřízena při kapli mešní fundace. Byl na něm chronogram: MARIA VIRGO POTENS THESAURVS ABSCONDITVS | IN HOC AGRO QVAERE ET INVENIES (1736).

Ve vsi KAPLIČKA čtyřboká, s šindelovým stanem a lucernou. V ní zvonek 0·46 m vys. a 0·48 m v pr. Na uchách masky, u koruny dva oblouny, pod nimi guirlandy ze slunečnic a draperií a letopočet 1801. Na plášti relief sv. Martina, P. Marie sedmibolestné, Václava a Jana Křt.

Teplice. (Döllitschen.)

Schaller XII., 90; Sommer VII., 163; J. Trajer, Diocese Budweis, 776.

ZÁMEČEK s kaplí vyhořel r. 1757 a za Schallera (1789) byl ještě v rumu; r. 1820 opraven. Prosté stavení hladkých stěn, s mansardou. Nad pravouhlým portálem: M W

18 20.

KAPLE P. MARIE POMOCNĚ vystavěna r. 1720 nákladem paní Anny Františky Wolfingerovy roz. Bárové von Bärnberg.

Osmiboká, centrální s t a v b a, krytá plechovým stanem s dřevěnou lucernou, bání a křížem (obr. 206.). Na stěnách liseny, kolem polokruhových oken chambrany. V průčelí portál s pískovcovým rámem, nad římsou mezi úseky štítové římsy plastický dvojznak na konzole v kartuši, s opisem:

A · F · W · G · Z · V · B · B ·
A · W · V · V · P ·

Uvnitř kupole, členěná pásy na osm dílů a s osmi lunettami, pod jichž cípy stojí římsovité pilastry bez soklu. Dřevěná kruchta visutá na trámech.

H l a v n í o l t á ř má zděnou mensu s dřevěným antependiem, barokní tabernakl s křížem. Nástěnná architektura s řezbou akanthů, stuhami zlacenými propletených, v dolní třetině na konsolách sošky sv. Antonína Pad. a sv. Scholastiky. Obraz v oválném rámcí maloval K. Saueršik ze Stříbra r. 1880: Madonna s Ježíškem; nad obrazem soška sv. Jiří, v oválném nástavci sv. Trojice.

Dva p o s t r a n n í o l t á ř e pendanty. Kolem barokně zprohýbaného rámu akanthové řezby s festony a hlavou andílka v mušli ve vrcholu. Tabernakl (ve formě srdce) novější. Na levém oltáři obraz Jana Nepom., bez ceny umělecké a silně poškozený, s výjevem utopení v pozadí, na pravém sv. Václav a Florián, mezi nimiž stojí mučedník z řádu praemostr., s palmou v ruce.

K a z a t e l n a s řečništěm šestibokým a sloupky na nárožích, nesená postavou anděla.

V a r h a n y barokní bez ozdob.

K r o p e n k a pískovcová, mušlovitá.

Na hlav. oltáři čtyři bronzové s v í c n y ze XVII. stol., s baňatými články a čtyři cínové, rokokové.



Obr. 206. Třplice, Kaple P. Marie.

Dva reliquiáře ve tvaru bust ze dřeva rezaných, sv. Augustin a Monika, z pol. XVIII. stol.

Zvonek v lucerně, 0,36 m vys. a 0,305 m v pr. Na uchách vruby, u koruny: ☼ ✝ IESVS NAZARENVS REX IVDÆORVM ☼ 1725 ☼
Pod tím pásek rostlinného ornamentu. Na plášti v oválném štítku kartušovém: ✱ IOANNES · PRICQVEY a zvonek, relief Madonny, krucifixu a andělčí hlava. Nad korunou pás liliovitého ornamentu, pod nápisem visuté akanthy.

Touškov n. Mží. (Bílý Touškov. Markt-, Weiss-Tuschkau.)

Schaller IX., 132; Sommer VI., 116, 368; Dunder l. c. 114; Čechy IX., 115; Pam. arch. IX., 727; Podlaha, Posv. místa II., 328. Archivalia kláštera Chotěšovského (viz heslo: Chotěšov). Rkp. sbírka topogr. v archivu Musea král. čes. Heslo: Touškov (materiál z r. 1834). Na faře: Pamětní kniha založ. r. 1778, vedena od r. 1890. Matriky od r. 1665.

Město v rovině, při řece Mží položené (tab. XVI.). Náměstí lichoběžné, do něho ústí v rozích ulice, uhlopříčnou protíná je hlavní

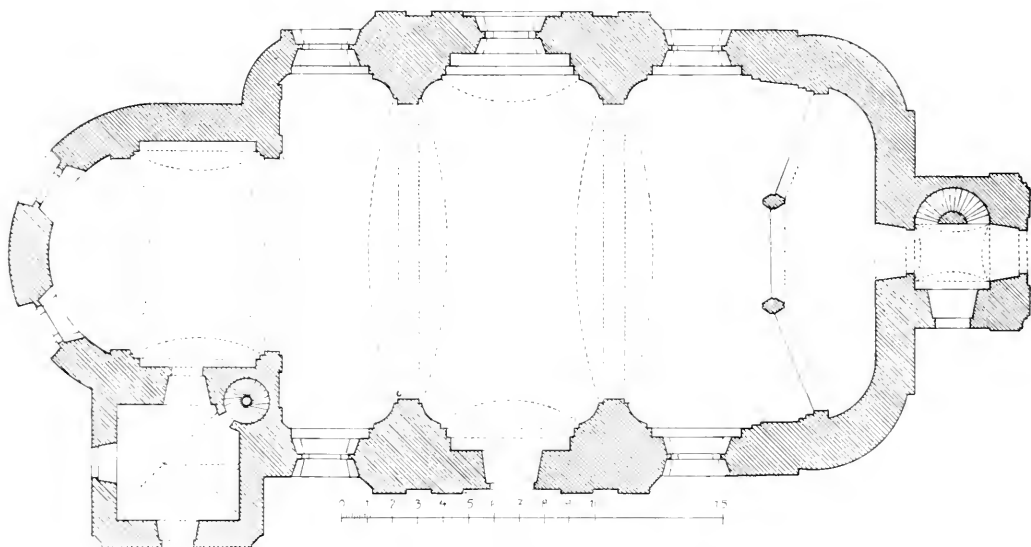

Obr. 207. Touškov n. Mží. Kostel sv. Jana Křt. Pudorys.

silnice. Kostel položen na malém pahrbku k západu; bývalý hřbitov kolem něho zrušen. Byl asi příčinou, že puvodně volná prostora přistavním několika domku se oddělila od hlavního náměstí.

Ve sbírce topogr. v archivu Musea král. čes. otisky městských PEČETIDEL:

1. Průměr 0·033 m. Nad znakem v kartuši letop. 1545. opis: ✱ S ✱ CIVITATIS ✱ TAVSSCOVIENSIS ∞

2. Podobné, 0·03 m v pr., s opisem: ✱ S ✱ CIVITATIS : ✱ : TAVSTONIENSIS : ✱ ∞

3. Průměr 0·033 m. Zdá se dle barokního pojetí, že je to kopie ze XVII. století předešlého pečetidla.

4. Čtvercové, se skosenými rohy, 0·02 m šir., s letop. 1603 a písmeny S T, bez nápisu, se znakem v kartuši.



Tab. XVI. Touškov n. Mží. Plán města z r. 1840.

Na severovýchod od města zříceniny HRADU Komberka (Kornberg, Gumberg), spustlého od poč. XVII. století.

KOSTEL SV. JANA KŘTÍTELE (farní) připomenut již r. 1288. Podací náleželo opatum v Kladrubech, již kolem r. 1370 proměnili faru



Obr. 208. Touškov n. Mzi. Kostel sv. Jana Křt. Pohled od severovýchodu.

v proboštství. Při kostele bylo literátské bratrstvo, o jehož starobylých kancionálech r. 1695 jest zmínka.*) Stará budova, malá a jižněji stojící než nynější, byla na poč. XVII. století ozdobena malbami, jež však byly později zabitány. Socha sv. Jana Křtitele snata s hlavního oltáře kolem r. 1660 a dána do kaple sv. Maří Magdaleny, při vchodu do kostela stávavší. R. 1672 ukraden kalich, ale vrácen později rozbitý. R. 1683 byl

*) Konrád, Dějiny posv. zpěvu II., 343.

hrozně zpustlý kostel v 6 měsících přestavěn (jen klenuté kněžiště ponecháno beze změn) a 18. list. vysvěcen; r. 1684—5 přistavěna nová věž a vnitřek vyzdoben. R. 1686 dána sem malá monstrance z kláštera a ciboeř z farního kostela v Chotěšově. Nynější kostel vystavěn v letech 1777—8 nákl. opata Kladrubskeho Amandu Streera. Věž dostavěna (nižší) r. 1780 (až do té doby stála u kostela nízká dřevěná zvonice) a teprve r. 1856 nákl. Antonína barona Starcka povystavěna na nynější výši. Celý kostel r. 1904 opraven.

Jednolodní, orientovaná, barokní budova (obr. 207. a 208.), s věží na západě, krytá valbou taškovou s plechovým sanktusem; na věži plechová cibule s lucernou a bání. Kněžiště zakončeno polokruhem, loď širší, obdélná se skuľacenými rohy a risalitovitě vystouplými boky, věž hranolová, na nárožích zaoblená. Stěny hladké s lisenami čabrakovitými, na lodním risalitu po čtyřech pilastrech římsovitých, s vysokým kládím; nad okny vypjaté a zprohýbané římsy, portály s pravoúhlým pískovcovým rámem, sokl též pískovcový. Do kněžiště vedou tři okna barokně vykrojená, v lodi jsou tři páry podobných. V koutě mezi kněžištěm a lodí na severu přístavek sakristie a oratoře, s valbovou střechou.

Věž po výšce dělena okapní římsou kostela, jež se kolem ní obloňuje; na stěnách pilastry až k ní sáhající, jednoduché, výše bohatší ozdoba z r. 1856. V přízemí portál s rámem, v jehož klenáku Kladrubská lilie

a nápis: $\begin{matrix} 1 & 7 \\ A & S & A & C \\ 8 & & & 0 \end{matrix}$ (Amandus Streer, abbas Cladrub.), nad ním prohnutá římsa a akantové rozviliny, výše okno barokně vykrojené, se segmentovou římsou; patro se zvony nové, s širokými okny a prohnutou okapní římsou nad hodinami.

Kněžiště sklenuto plackou a konchou, v lodi tři placky, nad kruchtou koncha; předšň pod věží sklenuta též plackou, sakristie valeně a v oratoři plochý strop. Klenby v kněžišti a lodi děleny pásy, jež sbíhají na sdružené pseudokorintlské pilastry s vysokým soklem i kládím; na pásech ze štku rocaillové rosetty a kartuše s ruží a monogramem IHS, nad středem lodi výplň mřížková, rocailly ovroubená, v ní hvězdice ve středu prolomená a na ní kříž s benediktinským heslem.

Do kněžiště otvírá se na sever pravoúhlý portál sakristie a nad ním trojboká loggie oratoře, vysazená na čtyřech volutových konsolách a rocailly zdobená, nahore nástavec s volutovou římsou a oválným kartušovým štítkem se soškou P. Marie.

Triumfální oblouk segmentový.

Kruchta v lodi na západě, v pudorysu segmentem vystouplá ve středu, v bocích proláklá, spočívá na segmentových obloucích a dvou hranolových pilířích, je podklenuta třemi plackami a dekorována na průčelí rozvilinami v oblomených výplních a pilastry; balustráda dřevěná, z volut.



Obr. 209. Touškov n. Mlý. Kostel sv. Jana Křt. Zpovednice.

V přední pod věží portál do lodí, pravoúhlý, s rocaillovou štukovou dekorací.

Hlavní oltář, sloupová architektura se zalomeným kládím a nástavcem a velkým tabernaklem s křížem ve výklenku. Obraz Křtu Ježíšova je dobrá práce barokní. V nástavci obraz Boha otce, nejvýše Boží oko, v bocích oltáře sochy sv. Zachariáše a Alžběty.

Postranní oltáře pendanty, sloupové, bohatě řezané; na pravém kopie Madonny Zbraslavské v tepaném rámcí mosazném a větším rocaillovém s korunou, pod tím slabý obraz Jana Nep. z XVIII. stol., po stranách sošky sv. Anny a Joachyma; na levém obraz sv. Benedikta, dobrý,



Obr. 210. Touškov n. Mzi. Kostel sv. Jana Křt. Křtitelnice.



Obr. 211. Touškov n. Mzi. Kostel sv. Jana Křt. Svícen.

pod tím nový obraz srdce Ježíšova, po bocích sošky sv. Vojtěcha a Prokopa. V nástavcích v pravo zeměkoule, v levo mariánský monogram, rezané.

K a z a t e l n a spočívá na zeměkouli s hadem; řečniště čtyřlaločné, s emblemy sv. evangel. a rocailly, stříška prohnutá a zdobená andílky a sochou Spasitele.

V a r h a n y barokní, trojdílné, gotisující:*) na postraniích rezba rocaillů, ve výplních prolamované akantlové rozviliny, na vrcholu obložené římsy.

Z p o v ě d n í e dvojího druhu: 1. pod kruchtou prostší, zvlhčené v půdorysu, s řezbou na volutových pilastrech a vykládanými rocailly, nahoře hlavy andělů a socha krále Davida a marnotratného syna na volutovém podnoží.

2. Trojdílné, bohatě pokryté řezbou rocaillů, s deskovitým nástavcem, na němž festony, volutové pilastry a římsové, nejvýše sochy sv. Petra a Maří Magdaleny a andělů s kartušemi. (Obr. 209.)

L a v i c e v l o d i jsou členěny na průčelí pilastry a zdobeny rocailly.

V kněžišti z á b r a d l í stejně z volut složené jako na kruchtě.

K ř t i t e l n í c e barokní; balustrová noha z červeného mramoru, s točeným dřikem, mísa dřevěná, vásovitá, s píšťalami, na rocaillovém víku andělů hlavy a na volutovém podnoží výjev křtu Páně. (Obr. 210.)

Nad triumfálním obloukem dřevěná k a r t u š korunovaná, se znakem opatským a písmeny: $\frac{A \cdot S \cdot A \cdot C}{1777}$. Nad kruchtou na balustrádě ve vavřínovém věnci nový znak, Ivy držžený, s devisou: *Bleibt Stark*.

Na hlav. oltáři dvanáct rokokových svícnu cínových a dva empírové mosazné (obr. 211.).

V l o d i visí dobrá kopie o b r a z u K. Skretovi připisovaného, Kristu na kříži, jehož originál je na hlavním oltáři v Chotíkově (str. 82). U oblouku triumfálního moderní o b r a z Křtu Kristova od K. Zieringera. V sakristii o b r a z Madonny z XVIII. stol.

V sakristii dvě s k ř í n ě a k r e d e n c e barokní, prohnutými římsami a rocaillovou intarsii zdobené. L a v a b o s cínovou mísou zasazené v mušlové řezané, s řezaným deštěním. Nad vchodem na kazatelnu n á s t a v e c z rocaillů a monogramem IHS, nad východem k severu monogram MARIA a nad severním i západním portálem v l o d i bohatší n á s t a v e c s podobnými monogramy.

M i s s a l e v červeném sametu vázané (Prag. 1735), se stříbřeným mosazným kováním formy rocaillů; ve středních kartuších odznaky opatské s písmeny: $\frac{A \cdot S \cdot A \cdot C}{767}$ a relief sv. Benedikta. Na sponách značky: dva klíče a T, nezřetelné.

Z v o n y: 1. Vys. 1·34 m, v pr. 1·52 m. Ucha hladká, u koruny pás rozvilin, pod tím řada visutých akanthu. Na plášti tři rosetty a znaky v laurových věncích s podpisy: D·M·B·H a AMZKAZR, naproti nim městský znak ve věnci a pod tím v rámci nápis:

*) Jsou provedeny v duchu *Sant níových* prací v klášterním kostele Kladrubském a zdá se, že byly buď napodobeny nebo sem přímo přeneseny. Také jiné motivy (heslo na stropě v lodi, zábradlí kručky atd.) ukazují na vědomé napodobení motivů z Kladrub.

ANNO · 1601 · CAMPANA · HAEC RESTAVRATA
 EST IN LAVDEM ET GLORIAM DEI. HOMI:
 NVMQVE · EXCITACIONEM · AD · PIETATEM ·
 SVMPTIBVS · POLYTIÆ · TAVSSCOVIENSIS.
 CIS · MIZAM · DEVS · VOCEM · OPERIS · HVIVS
 BENEDICAT · ET · OSTENDAT · NOBIS
 MISERICORDIAM · SVAM

Na věnci:

⊗ MEIN ANFANG VND END ⊗
 ♦ STEHT · IN · GOTTES · HEND ♦
 ♦ BENEDICT ⊗ SIEBENHYNNER
 † VON SCHLACKENWALDE ♦

Naproti Spasitel s beránkem.

2. Puvodní, z r. 1518, puclr. 1846 a přelit od *Karla Bellmanna* v Praze.

3. Vys. 0·79 m, v pr. 0·81 m. Na uchách vruby, u koruny pásek rozvilin a ovocné festony s rostlinným ornamentem, mezi oběma nápisi: A VOCE TONITRVI FVLGVRANTIS FVLMINE ET TEMPESTATE ET OMNI MALO LIBERA NOS DOMINE IESV CHRIST. Na plášti dva znaky, opatský a otisk městského pečetidla, nad nimi: R · D · D · R · A · C · a C · T ·, mezi tím relief Spasitele; naproti relief Kalvarie, Madonny v záři a nápisy: MeLchior Matthæus Michelin | Civis Pilñnenfis me | fudit. Dále v laurovém rámci:

ANNO A PARTV VIRGINEO 1665 ·
 CAMPANA HÆC AD DEI TEROPT.
 IMI MAXIMI GLORIAM DEIPARÆ
 GENITRICI HONOREM REFVSA
 ET PRÆCVRSORI SALVATORIS NOS
 TRI : DIVO IOANNI BAPTISTÆ DICATA
 ET CONSECRATA SVMPTIBVS ECCL ·
 ESIAE TVSSKOVIENSIS EIDEM
 SANCTO SACRÆ RESTITVTA.

Věnce hladký.

4. Vys. 0·48 m, v pr. 0·515 m. Ucha hladká, u koruny mezi cimburím a pásem lilí: * ave † maria † gra & o rex † glorie † veni † cum † pare. Plášť hladký.

5. Vys. 0·32 m, v pr. 0·35 m. Ucha hladká, u koruny pás rocaillů a letop. 1809, na plášti relief sv. Martina a Jana Nepom.

6. V sanktus. Lil r. 1880 R. *Perner* v Plzni.

Ve středu lodí obdélný k á m e n s kruhy nad zděnou hrobkou.

FARA, barokní dum z 1. pol. XVIII. století, vystavěný jako letní residence proboštů kladrubských za opata kladrubského Josefa Siebera (1729—1756), s risalitovými výstupky na bocích průčelí, jinak bez ozdob.

V sále 1. patra portraity kladrubských opatů Maura Finzguta a Amanda Streera a barokní křesťenec; v chodbě sv. Petr, Magdalena a Kristus na kříži, olejomalby z XVIII. stol.

Na hřbitově KAPLE, vystavěná nákladem barona Antonína Stareka r. 1859, pseudogotická. Uvnitř obrazy od *Kandlera*, kříž od *L. Wildta* z Plzně a sochy P. Marie a sv. Jana od *Gabr. Maxe*.

U cesty ke hřbitovu starší KAPLIČKA P. Marie, zděná a valeně sklenutá, s prostým obrázkem.

Na náměstí SOUSOŠÍ Korunování P. Marie z pískovce, opravené r. 1902, při čemž nahrazena socha sv. Jana Křtitele novou od *Ondřeje Lugerla* z Chebu. Na novém zábradlí kovaném na nárožích mimo novou sochu sv. Jana původní sochy sv. Josefa, Vavřince a Františka. Uprostřed zábradlí na ořímsovaném hranolu užší stylobat, na něm sloup dole u paty akanthy ovinutý, kolem dřívku obláčky a hlavy andělů, hlavicí tvoří skupina korunovace P. Marie a nad tím ze železa zářecí. Na dolním hranolu: AN: DO: 1723. , naproti v akanthové kartuši, na níž sedí andělek s hvězdou v ruce: · I · C · F · . Na užším hranolu: Siĝ: Legat Fecit.

U mostu přes Mži pískovcová SOCHA Jana Nepomuckého na hranolovém soklu, s nápisem v předu (jen částečně čitelným):

PRO
VENERATI
ONE S: IOANNIS
NEPOMVCENI
:
DE L
T EX
VOTO STATVAM ERE
XIT.

Na soklu vzadu: W · B · S · F · Slušná práce z 1. pol. XVIII. stol.

Touškov ves. (Hartmanův Touškov. Tuschkau-Dorf.)

Schaller IX., 106; Sommer VI., 116; O. Mannl v Progr. des deutsch. Gymn. in Pilsen 1903; G. Schmidt, Grabplatten I. c. 1904, čís. 650. Archivalia kláštera Chotěšovského (viz heslo: Chotěšov). Rkp. sbírka topograf. v archivu Musea král. čes. Heslo: Chotěšov. Na faře: Pamětní kniha o l. r. 1836, matriky od r. 1650.

KOSTEL SV. MARKĚTY (farní) byl již ve XIV. století (1352) farní. Budova byla r. 1846 v lodí prodloužena a přistavěna k ní nová kruchta; věž a kněžiště ve zdivu zvýšeno. Poslední oprava r. 1904.

Jednoduchá, orientovaná, gotická budova s věží na západním průčelí a sakristií a oratoří na jihu u kněžiště. Kryt valbový, na věži plechový stan na dvanáctiboké báni. Stěny hladké, kolem celé budovy vine se sokl, okapní římsa s novým profilem.

Kněžiště, s pětibokým závěrem a čtyřmi hrotitými zvětšenými okny, opřeno čtyřmi opěráky s římsovaným ústupkem a trojúhelným štítkem na kosině. Strop plochý; nad okny stopy původní gotické klenby (závěr a křížové pole) nižší. Oblouk triumfální jen do náběhu s původním profilem hruškovitým a soklem, odtud zvýšen a do polokruhu sklenut. Sakristie na jihu s pravoúhlým vchodem a plackou sklenutá, nad ní oratoř s plochým stropem, otevřená do kněžiště polokruhovým obloukem.

Lod s plochým stropem a čtyřmi páry regotisovaných oken, pod nimiž se uvnitř táhne nová římsa, nesoucí v meziokní pilastry bez hlavic. Na jihu portál pravoúhlý, s vyplněnými kouty, nový. Kručka spočívá na dvou kanelovaných toskánských sloupech, poprsnice segmentem vyložená a prolamovaná, z pol. XIX. stol.

Věž nová, s pseudogotickým portálem a trojlístými okny, po stranách schodiště.

Hlavní oltář přenesen pryč z děkanského kostela v Plzni. Chronogram udává letopočet 1845. Mensa rakvovitá, tabernakl pilastry a rocailly zdobený; po stranách mensy visuté konsoly s architekturou pilastrovou a zprohýbaným kládím a draperiemi, rocailly a soškami andílků; na volutách kládí sedí andílci. Ve středu nový obraz sv. Markéty v rocaillovém rámci. V nástavci rocaillové oko Boží a andílci a sousoší sv. Trojice na oblacích. Po bocích oltáře brány polokruhové, s pilastry a sochami dvou bojovníků křesťanských; na římsách po bocích bran sochy sv. Jana Ev. a Křtitele a na řezaných konsolách mušlových dobré sochy P. Marie a sv. Jana Ev., dané sem ze zrušeného kostela poutního na Vrábině.

Kazatelna (osmiboká, s hruškovitým spodkem a obrazy sv. evangelistů a Ježíše, s draperií na stříšce) a 3 oltáříky (nástěnné plochy s pilastry, na nich nové obrazy sv. Josefa a Václava a socha P. Marie, výše v malovaných kartuších sv. Barbora a sv. Anna) z pol. XIX. stol.

Varhany třídílné, rocaillové, z poč. XIX. stol., se soškami andílků, vedle nich zástěna papírová, s malbou květin a dvěma vásami.

Pacifikál z r. 1846, zcela hladký.

Obraz sv. Markéty z r. 1816, na plátně.

Křtiteľnice pískovcová, profilovaný balustr baňatých článků; uvnitř na cínové míse značka s korunkou a nezřetelným opisem: IOSEPH 1804.

V kněžišti na konsolách s mušlovým dekorem s ošk y sv. Antonína a sv. Josefa.

Zvony: 1. Vys. 0.93 m, v pr. 0.935 m. Na uchách ženské masky, na horní ploše koruny řada akanthů, na koruně rozvilinový ornament, pod

tím nápis: † AD MAIOREM DEI GLORIAM BEATÆ VIRGINIS MARIÆ SINE LABE CONCEPTÆ AC S: MARGARITÆ PATRONÆ ECCLESIAE REFVSA CLATTÆ SVB REVERENDISSIMO DOMINO DOMINO ANDREA NORBERTO FABRITIO ☼ ANNO ☼ DOMINI ☼ 1705 ☼. Pod tím střídají se ovocné guirlandy a široký ornament rostlinný s hlavou andělí. Na plášti relief P. Marie, pod tím kartuš se zvonkem a opisem: IOANNES PRICQVEY, relief sv. Markéty, sv. Benedikta, Jana Nepom., křížifixu a sv. Scholastiky, pod tím znak kláštera Chotěšovského.

2. Vys. 0·62 m, v pr. 0·66 m. Ucha hladká, u koruny nápis, pod ním vlys z lilí: marcus lucas iohannes mateos o sancta maria ora pro nobis deum mecccc || XXI. Plášť hladký.

3. Puvodní, který měl dle rkp. sbírky topogr. v archivu Musea král. čes. nápis: Břvknky žvonar fenlo žvonek w Praze vdielal leta panie 1575, přelil r. 1895 *Peter Hilzer* ve Vid. Nov. Městě.

Na FÁŘE o le j o malba na plátně: sv. František de Paula, dobrá práce XVIII. stol.

V archivu Musea král. čes. otisk pečeti dla farního z r. 1827, oválného (osa delší 0·032 m), s obrazem sv. Markéty a opisem: DORF TUSCHKAUER : PFARRKIRHE : INSIGILL * * * .

KAPLE na hřbitově nová.

Před hřbitovem pískovcový SLOUP s volutovou hlavicí a sochou P. Marie. XVII. stol.

Třebobuz. (Zebus.)

Schaller IX., 115; Sommer VI., 350; Sedláček XIII., 165.

TVRZ bývalá je snad nynější sýpka.

Trpisty. (Trpist.)

Schaller IX., 148; Sommer VI., 243; Dunderl. c. 221; Čechy IX., 61. Sedláček XIII., 135. Top gr. sbírka rkp. v archivu Mu ea kr l. čes. Hestl : Trpisty.

ZÁMEK byl vystavěn na místě staré tvrze r. 1720 nákl. hraběte Prospera ze Sinzendorfu a jeho choti Filipiny, roz. z Althamu; dle zápisu, nalezených při opravě r. 1825 v bání vížky,*) byli zamětnáni při stavbě tesař *Bart. Scharf* z Bezvěrova (Bernklau), polír *Jiří Wanderl* z Trpist, klempířští tovaryši *Leop. Tötenköstera* z Bezdružic, *Geoffried Hatalis* z Vratislavě a *Jan Krist. Tuschner* z Lipska; o architektu se zmínka ne-

*) Uveřejněny v Pam. Arch. XXIII, 107—8.

činí. Vnitřek byl teprve r. 1744 vyzdoben malbami prací *Václava S. Th. Schmidta* z Plané. R. 1905 byl zámek, který náleží nyní *Bedř. Kubínzkému* († 1908), na zevnějšku opraven.

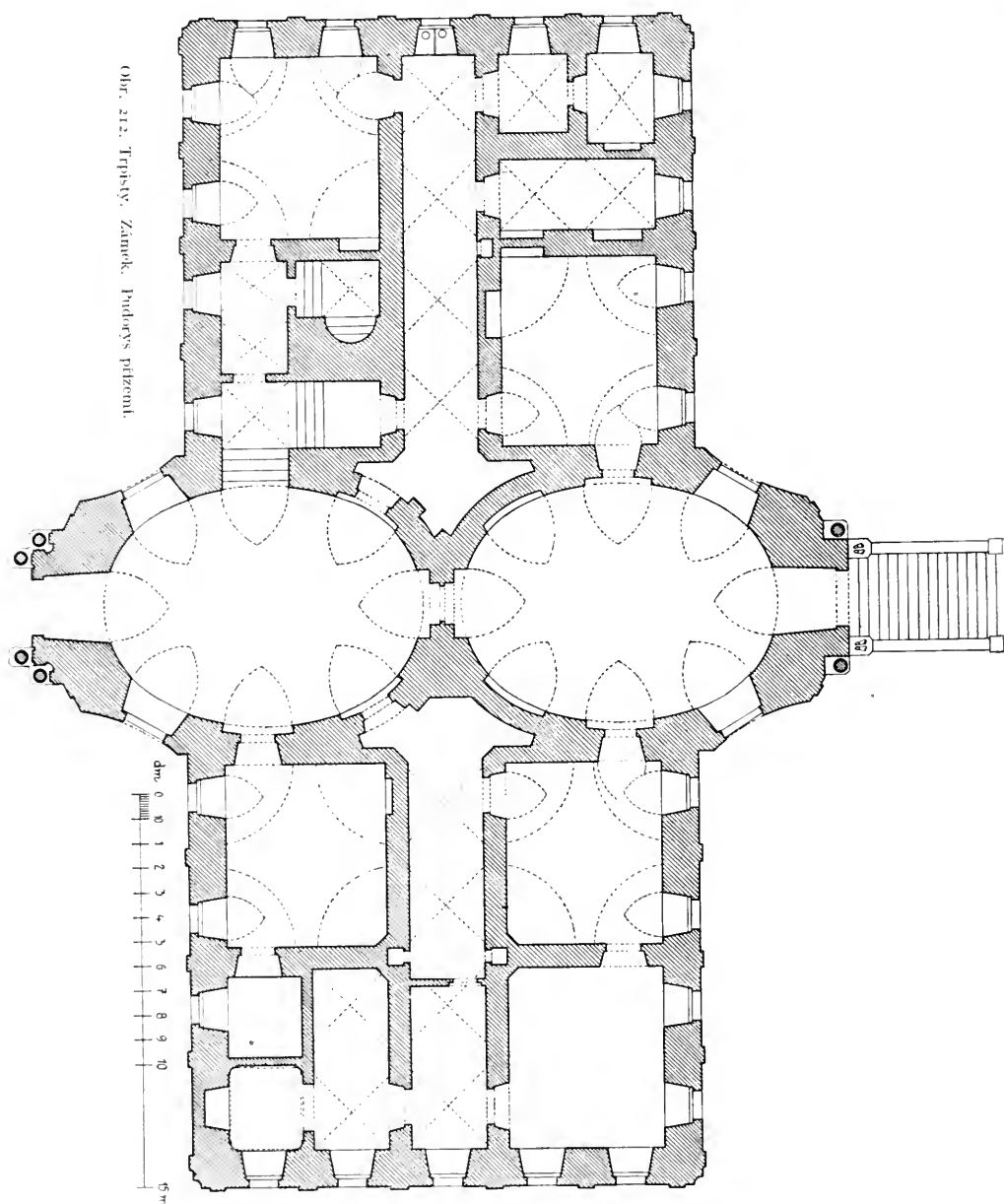

Budova (obr. 212.) stojí na samém kraji svahu, příkře spadajícího do údolí Účeského potoka, na němž rozkládá se zámecký park, terasovitě upravený. Hlavní fačáda se schodištěm a nádherným portálem obrácena do



údolí, fačáda nádvoří a krátké strany jsou prostší. V půdorysu tvoří zámek obdélník, z jehož delších stran vystupují trojboké risality. Křít jest mansardový, vyšší nad vystouplým středem, s plechovou vížkou hodinovou, pokrytou kupolí s bání, na níž bývalo kdysi z plechu Boží oko.

F a č á d a z a h r a d n í (obr. 213) vyvinuje se na vysokém pískovcovém soklu s římsou. Stěna vyššího středu, vystupujícího třemi proláklými boky, ozdobena pseudojonskými pilastry, nad nimiž okapní římsa budovy ji přetíná, a nad ní vystupuje lisenované polopatro s římsou nad středem trojúhelně zdviženou a vásou korunovanou; postranní křídla, čtyřosá, členěna sruženými pilastry pseudojonskými s kládím, plochým kordonem a těžkým okapem. V přízemí středního risalitu otvírá se nad schodištěm s plným, kamenným zábradlím, segmentem sklenutý portál, orámovaný profilovaným rámcem; na středním klenáku konsola s maskou, jež spolu s dvěma pseudojonskými sloupy a dvěma sochami atlantů po stranách podpírá balkon s balustrádou ovály prolamovanou, v půdorysu oblomenou a v silhouetě zprohýbanou, na níž stojí dva putti. Na balkon vchází se z prvního patra; vchod polokruhový, s římsou dvakrát prohnutou na konsolách a s volutovými nástavci po stranách, mezi nimiž spocívá plastický znak Sinzen-dorfu v korunované kartuši. Okna po stranách vchodu mají římsy zvlněné. V 2. patře nad okny segmentové římsy. V postranních křídlech nad okny římsy trojúhelně vypjaté a dvakrát prohnuté, ve střeše nad středy vikýře s okny barokně vykrojenými, zvlněnou římsou a dvěma vásami po stranách.

N á d v o r n í p r u č e l í na stěnách podobně členěna; okna s podobnými římsami; portál prostší, s pilastry a sloupy, postavenými do dvou pravoúhlých ústupků, s jednodušší konsolou na středním klenáku a balustrádou balkonu.

P o s t r a n n í p r u č e l í o pěti osách rozčleněna úplně shodně.

V n í t ě k rozdělen zcela pravidelně tak, že risalit obsahuje v přízemí i v patře dva oválné sály, na dlouhou osu za sebou položené, křídla pak zcela obdobné čtvercové místnosti, nyní někde přepažené příčkami. Schodiště hlavní vede ve střední části při oválných sálech, mimo to však zřízeno i novější schodiště vietenové.

V přízemí ke straně nádvoří obrácen oválný v e s t i b u l, sklenutý valeně s výsečí; za ním leží podobně upravený zahradní s a l o n, odkud vede popsáný portál do zahrady a kde na klenbě ve štukovém zrcadle namalováno fresko: Král (Alexander Veliký?) ve slouřové síni hoduje s 3 druhy, sluha nese jídlo, pod ubrusem sedí chrt; z prava jdou tři harpyje, jež se snaží anděl zahnat; dále Diogenes před sudem, s lucernou a knihou (jedna noha modelovaná) a psacím náčiním; n.d sudem sklání se mladík. Signatura v levo na schodě: Wenzl Sāmuel Theodor Schmidt Mahler in Plann $\widetilde{\text{ano}}$ 1744. Ostatní místnosti v přízemí sklenuty valeně s výsečí a štukovými zrcadly. Domáci k a p l e P. Marie Pomocné (farou k Erpužicům) má původní úpravu z pol. XVIII. století, plackovou klenbu a koutní pilastry. Na klenbě obraz Korunování P. Marie.

V 1. patře dva oválné sály s třemi okny v řisditu a na obou stranách po čtyřech pokojích čtverečných, vše s plochými stropy. Sál k západu položený nemá výzdoby původní, jen volutovou římsu pod stropem



Sál k parku obrácený (obr. 214.) jest zachován v původní výzdobě stukové i freskové, ač poslední opravou valně dotčené. Na stěnách mramorové pseudo-korintšské pilastry (některé nové), v jichž hlavicích jednak vkomponovány heraldické motivy: uherská koruna, orel, labuť, orlí křídlo a sloní

troubky, jedna k akanthy rozestřeny, s čabrakami; nad nimi obíhá římsa vouťová. Ve dvou rozích krby s orámovaným otvorem a mušlí nad středem. nástavec se štukovým rámem, ověšeným listovými festony a guirlandy s maskou, svrchu zatočené orlí krky, uprostřed nich koš s ovocem a kartuš. Nad třemi vchody nové supraporty štukové kolem oválných, též nových obrazů. V oknech štukové páskoví, dle původního obnovené. Na stropě v plné ploše f r e s k o, v němž se živel historický a allegorický účinně spojují k celkovému dojmu. Nad kordonem obíhá kolem malovaná balustráda.



Obr. 215. Trpistý. Zámek. Fresko na stropě hlavního sálu. (Detail.)

jejíž střed (nad vchodem v delší ose sálu) tvoří architektonický, volutami orámovaný nástavec (obr. 215.) se znakem anděly držným, nad nímž nesou hermelínem ověšený baldachýn dva andělé. Na nástavci polo sedě polo leže spočívá anděl, troubící na trumpetu, na níž visí praporek s nápisem: eXVLtet feLIX posterltas | CVIVs est DonVM prosperltas; v pravé ruce drží jinou trumpetu, na jejímž praporku napsáno: hæC LVX gLorIæ seMper | DVX VltVtIs erlt. (= 1744.) Na volutách nástavce sedí dvě allegorické postavy, jedna nalévá vodu z konvice, druhá nese zlomený sloup; vedle nich stojí na stupních nástavce allegorie spravedlnosti a moudrosti. K nim se druží allegorie čtyř ročních počasí, symbolisované lidskými typy: jaro zahradníkem, nesoucím koš, léto rolníkem se snopem pod pažďím a srpem v ruce, podzim lovcem, nesoucím zastřelené zajíce a v síti chycené koroptve a zima sedlákem. hřejícím si ruce nad uhlím v železném koši. Balustráda vypíná se nad vchody do postranních pokojů v balustrové balkony, zdobené visíci

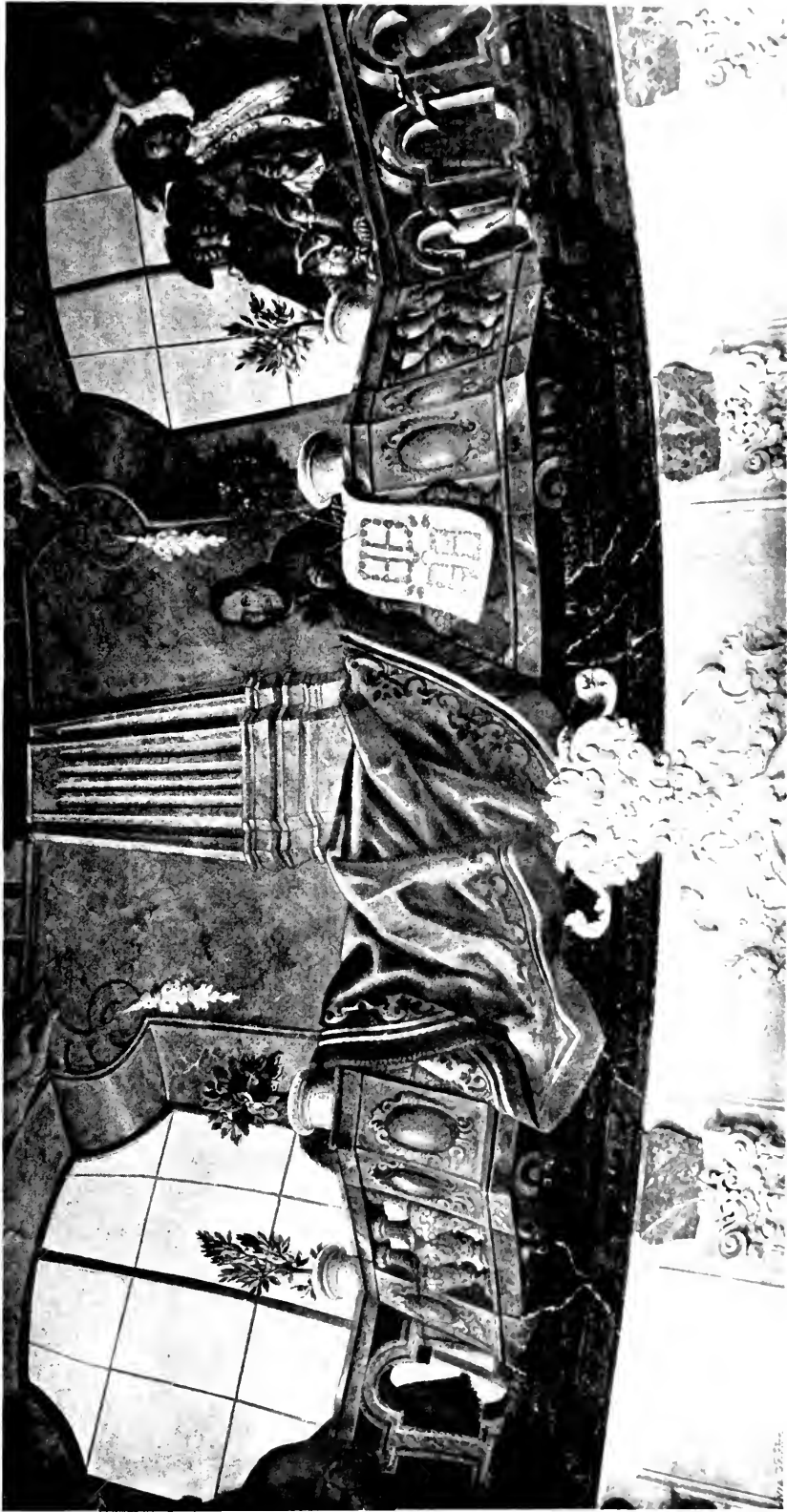

Obz. 41. Epistev Zamek. Fresko na stopu hlavného sálu. (Detail).

koberci a kytkami v květináčích; na levém balkonu sedí architekt s kružítkem v pravici, jímž rozměřuje na plánu zámku (obr. 216.), na pravém vede turecký šlechtic Orientalce v bílém turbanu. Za ballustradou malované stěny oválného prostoru, proražené velikými kasulovitými okny, s dekorativními nástavci a zdobené pilastry a nahoře vásami. Nad hlavním vchodem sedí na nádherném trůně, k němuž vede schodiště, sultán, obklopen četnou družinou; na stupních trůnu leží psací náčiní, zapečetěný dopis a svazek spisu; trunu se blíží skupina mužů v evropských i orientálských krojích, asi vyslanectvo; sultán přijímá mladého šlechtice (hraběte ze Sinzendorfu), jež velkovézír představuje a současně blíží se mladý Turek s vášou. Za sultánem zdvihá se architektura trůnu, sloupová s baldachýnem, ověšná koberci a sedmi ohony koňskými, na římsě vasami zdobená. Nahoře září slunce a na oblaku vznáší se allegorická postava s korunou, štítem a mečem, andílek drží obraz svatby v Káni Galilejské, jiný odráží zrcadlem paprsky slunce na postavu Sinzendorfovu, kolem létají andíleci.

V pokojích pobočných v průčelí zachovaly se v jednom mramorový lambris a ve čtyřech nástropní fresky v oblomovaných štukových zrcadlech: v jídelně ideální krajina se zříceninou a zahradní zdí s nikou v pozadí, na zemi leží pastýřky hrající na syrinx a píšťáci, vedle nich andílek, v popředí na potoce labuť — v pracovně skalnatá krajina s dvěma sedícími postavami pod stromem; jedna hraje na bubínek, druhá drží masku, na straně sova — v toaletním pokoji dvě allegorické postavy v krajíně, jedna s věncem hvězd kolem hlavy a se zeměkoulí v ruce, druhá s otevřenou knihou; v pozadí obelisk, dekorativní vása s reliefy, na druhé straně zřícenina a nejdále zámek na kopci — v ložnici Apollo na trůně, po bocích na stupních trunu dvě allegorické postavy; v levo fantastická architektura, v pravo Olymp s Pegasem a Kastalským pramenem, v popředí opřen o strom stojí mladík s korunou na hlavě a s jinou korunou a žezlem v ruce.

Za řízením zámku, nábytek atd. zcela nové.

V kapli: Na oltáři kopie Madonny Zbraslavské v bohatě řezaném a anděly neseném rámci, s mariánským monogramem v nástavci.

Kanonové tabulky v rámcích tepaných, s dekorem růží a slunečnic.

Empírový křucifix na oválném podstavci.

Obrázky P. Marie a Jana Nep., na hedvábí zlatem vyšívané, v rámcích z pásku.

Na návsí SOUSOŠÍ na podstavcích s vydutými boky a širokými římsami. Uprostřed Jan Nepomucký s andělem, na podstavci v předu relief svržení jeho s mostu, kartuš s pěti hvězdami a palmou a relief výjevu zповědního, vzadu nápis, již nečitelný. Po stranách sochy sv. Vojtěcha (na podstavci veslo a biskupská berla) a neznámého světce. Pol. XVIII. století.

U cesty k zámku zděná KAPLIČKA z 1. pol. XIX. století. Uvnitř obraz P. Marie na dřevě malovaný.

Tuněchody. (Tinchau.)

Na návsi KAPLE P. MARIE z poč. XIX. století, sestiboka, s plochým stropem, krytá šindelovým, komolým stanem s lucernou a bání. Z v o n e k nepřístupný.

U cesty do Kopce žulový SLOUP na hranolovém stylobatu, s římsovitou hlavicí, se skosenými hranami, na něm kaplička s výklenkem a křížem. Nápis:

173Z
GELOBET
SEI IESVS
CHRISTVS
IN EWIGCEIT
AMEN. (Obr. 217.)

Úherce. (Auherzen.)

Schaller IX., 107; Sommer VI., 117; Dunder l. c. 114; Podlaha, Posv. místa II., 332. Topograf. sbírka rkp. v archivu Musea král. čes. Heslo: Chotěšov.

KOSTEL SV. JOSEFA (farní) byl až do r. 1785 filiálkou do Chotěšova; toho roku zřízena tu expositura, jež byla r. 1787 povýšena na faru. Dřívější budova,*) k níž věž byla r. 1827 přistavěna, a jež dle některých byla vystavěna r. 1739—40, byla r. 1899 tak sešlá, že musila býti stržena. Nový kostel vystavěn v letech 1900—1901 dle návrhu arch. *Fr. Jos. Erharta* z Plzně; je to pseudorománská budova s příční lodí a věží. Vnitřní zařízení objednáno z Mnichova a Řezna, zvony lil *Petr Hilzer*, c. a k. dvorní zvonář ve Víd. Nov. Městě, r. 1901.



Obr. 217. Tuněchody. Boží muka z r. 1732.

*) Skládala se z kněžiště s trojbokým závěrem, obdélné lodí a věže v západním průčelí.

V archivu Musea král. Čes. otisk pečetidla z XVIII. stol., oválného, s obrazem sv. Josefa a opisem: * PAROCHIA AUHERZENSIS.

Újezd n. Mží. (Plevný Újezd. Aujezd o. d. Mies.)

Schaller IX., 203; Sommer VI., 361; Dunderl. c. 309; Pam. arch. II., 99, IX., 534; Sedláček XIII., 228.

Dříve tu byla TVRZ, připomínaná již od XIV. století (1360). Nynější ZÁMEČEK vystavěn nově v r. 1817. Dvě mohutné budovy mansardami kryté, jedna s barokně sklenutým přízemím a empírovou fačádou, zejména štítkovými římsami na konsolkách.

Úlice. (Ullitz.)

Schaller IX., 115; Sommer VI., 129; Dunderl. c. 124; Sedláček XIII., 164; G. Schmidt, Grabplatten l. c. 1904, č. 644—6, 1907, č. 800.

ZÁMEK, nyní majetek pana Em. Macenaura, je trojkřídlá budova (jedno křídlo nové) barokní, mansardou krytá; nad okny v trojhran vypjaté římsy, nad střechem osmiboká vížka s dřevěnou cibulí. Mimo klenby úprava moderní. Zámek stojí na místě tvrze, připomínané již r. 1329.

V pokojích na stěnách obrazy a některé předměty, převzaté nynějším majitelem. Z nich uvádíme:

Stříbrný podnos na válcovém dřívku, svršek tvaru polokoule, z drátu pletené; k tomu pásky na ubrusy, tácky atd. Značky: $\overset{A}{w}$, vídeňská berní a ohledací s letopočty 1817 až 1820.

Z bronzu ulitá postava jelena, signovaná PIMENE 1843.

Tři barokní sošky dřevěné, z kaple.

Obrazy: Dva votivní, na dřevě malované, ze XVI. století, jihoněmeckého původu; manžel stojí vedle sv. Františka a pěti synů, choť se sv. Kateřinou a čtyřmi dcerami, všichni v nádherně malovaných úborech; v pozadí znaky na stromě pověšené a výjevy ze života dotyčných světců. (Asi křídla archy.) Bitevní výjev, signovaný: P. MEVLENER 1612. Dvě krajiny s pasoucím se dobyt看em, sign. Jo. Mathias Wuzer(?). Dvě krajinky, sign. Abel Grimer fecit 16... Přehlídka vojska nebo vjezd válečný s městem v pozadí, na dřevě, ve směru *Snyersově*. Milosrdný Samaritán, ze XVII. stol. atd.

Ze sbírky býv. min. hrab. Fr. Stadiony v Koutě, dříve ve Vídni chované, pocházejí některé starší knihy v pěkných kožených vazbách, se zlaceným super-exlibris a ručními předsádkami, z XVIII.—XIX. stol.

Na zámecké vížce z v o n e k 0,32 m vys. a v pr. měřicí. Ucha hladká, u koruny pás ornamentu rostlinného, pod tím: GOS MICH NICOLAVS LÖV IN PRAG 1673. Pod tím řídké cípaté ornamenty. Na plášti relief P. Marie a znak, po jeho stranách:



Obr. 218. Úlice. Kostel sv. Vavřince. Postranní oltář sv. Trojice.

IAROSLAVS	ERNESTVS
L : B : DE	SSTAMPACH
S : C : R : M : C :	A : T : C : E :
C : A : I : R :	B : C H : I :
C : A	E : K : F : F :

KOSTEL SV. VAVŘINCE (farou do Ježné) je jednolodní, orientovaná s t a v b i č k a z konce XVI. nebo počátku XVII. století, bez věže, krytá taškovou valbou s plechovým sanktusníkem. Kněžiště s trojbokým

zavěrem a třemi hrotitými okny, loď obdélná, širší, s dvěma širokými, též hrotitými okny. Stěny zcela hladké. Na západě kruhové okno a trojúhelný štít, na jihu portál do lodi, pravoúhlý, s pískovcovým rámem, na němž perlovec a renaissanční profil; ve výslu na desce (1·72 × 0·22 m) mezi andílčimi hlavami nápis:

Panna Anijllka zoffige Mebijlowa z drahobuzij
Krusloff Bluczkiij z Plellunecz a na Bluczkiij.



Obr. 219. Úlice. Kostel sv. Vavřince. Soška
P. Marie ze XVI. stol.!

Nad tím na volutových konsolách římsa s trojúhelným nástavcem, v němž zasazen plastický znak ve vavřínovém věnci, po stranách koule. Po stranách portálu prázdné výklenky.

V kněžišti valená klenba, v lodi plochý strop, triumfální oblouk lomený, široký, bez profilu, s páskem v náběhu a trámem (pro sousoší Kalvarie?) uprostřed. Kruchta dřevěná spočívá na trámech.

Hlavní oltář renaissanční, s hladkou, zděnou mensou a predellou volutami po stranách ukončenou; nad ní stěna prolomená nikou a po stranách rámovaná sloupy, dole do třetiny ornamentovanými a kládí nesoucími, nad kládím nástavec s bossázovými pilastry. V nice soška sv. Vavřince, nad ní znak v pozlaceném věnci a písmena: A · Z · N · Z · D · s letop. 1619. Na křídlech obrazy: na vnějších stranách sv. Kateřina a Barbora, na vnitřních P. Maria a sv. Apollonie; na zadní straně vnitřních křídel sv. Markéta a Anežka; tabernakl je pouhý výklenek. Po stranách oltáře pozdější branky s rokokovými ozdobami.

Postranní oltář sv. Trojice, pozdně renaissanční (obr. 218.) Na predelle rámeček, zdobený mušlemi a kartušemi a římsou. Nad ní dva sloupy se zlacenou bossáží nesou kládí, po stranách křídla prolomená, s bossážemi, draperiemi a klečícími andílky, nahoře nástavec podobně zdobený, s hlavou andílčí. Obraz deskový v profilovaném, bossážemi a hlavou andílčí zdobeném rámečku, prostřední práce ze XVII. století. Na predelle nápis:

IN HONOREM SACRA-
TISSIMÆ ET ĀNDIVIDVÆ TRI-

NITATIS IOĀNES WODNĀ-
SKI SENIOR A WILDT FeLTe

VNA CŮM DILECTA SVA
CONIVGE MARGARETHA

HOC OPVS FIERI FECE
RVNT ANNO 1637.

S o š k y: 1. Madonna s Ježíškem, na pulmésici stojící, z konce XVI. stol., dobře udržená, s původní (?) polychromií (obr. 219.)

2. Madonna, torso, ze XVI. století, bez polychromie.

3.—4. Dvě sochy Jana Nepom. z 1. a 2. pol. XVIII. stol.

Dva s v í c n y cínové, z poč. XVIII. století, s dekorem rozvilin a hlav andělích.

P o k l a d n í c e obětní, profilovaný sloup dřevěný s plechovou krabicí.

Z v o n y: 1. Vys. 0.55 m, v pr. 0.58 m. Na uchách masky, u koruny: † DER HOCH VND WOHL GEBOHRNE HERR IOSEPH WENZL FREIHER VON SCHIRNDING HERR AVF || † VLLITZ VND KLEIN COTIESCHAV DER ROM · KAY · MAY · VNTER DEM PRINZ FERDINANT DRAGONER || † REGIMENT PESTELTER HAVBTMAN HAT DISE GLOCKE GIESEN LASSEN 1.7.31. Pod tím pás okřídlených hlaviček. Na plášti znak, naproti relief Jana Nep. a nápis: IO: PERNER GOS || MICH IN PILSEN.

2. Vys. 0.41 m, v pr. 0.49 m. Bez uch, u koruny dva pásy, na plášti relief sv. Vavřince, naproti letopočet 1836 a nad tím v kartuši zvon a děla křížem a nápis: WENZEL PERNER || IN PILSEN.

3. Vys. 0.37 m, v pr. 0.39 m. Ucha hladká, u koruny hladký pás, pod tím řídec slunečnice a gurlandy, na plášti sv. Florián a Vavřinec. XVIII. století. (*Wilm Seit* v Plzni. (?)

N á h r o b k y: 1. V dlažbě kněžiště pískovcová deska, *) 1.60 × 0.88 m, na ní dole v kartuši vytřelý nápis, nahoře znak Účických z Plesnice.

*) Pod kamenem 0.92 m hluboká hrobka s dřevěnou rakví, z XVIII. stol. (Otevřena r. 1907.)



Obr. 220. Úlice, Kostel sv. Vavřince. Náhrobek 65.

2. Ve zdi jižní v kněžišti, 2·15 *m* vys., 0·88 *m* šir., pískovec. Orna-
mentovaný sokl s lebkou a kostmi. kolem rámeček, v cviklech hlavy andělů,
na desce nahoře znak. pod tím na rozvinuté folii:

HEINRICH SIGMVNDT FREY-
HERR VON, SCHIRNDING, HER
AVF VLIT₃, KLEINKHOTIE
SHAV, KASALVB, KVNOWIT₃.
OSCHELIN, VNDT LEITER:
IST ALDA DEN: 19 MANAT₃
TAG FEBRVARY ANO 1718
IN GOTT VERSCHIEDEN,
VNDT PEGRABEN SEINES
ALTERS IN 67 IAHR VND
EIN MANATH. (Obr. 220.)

3. Na severní zdi lodí, vys. 2·10 *m*, šir. 0·79 *m*, pískovec. Deska nahoře
barokně vykrojená, dole spočívá na soklu s lebkou; v ploše dvojité znak
s fafnochy, pod tím nápis:

IOSEPH WENTZL FREIHER VON
SCHIRNDING HERR AVF VILITZ
KLEIN KHOTIESCHV · VND GESNA
DANN RITMEISTER DES LÖBLIHEN
K: K: PRINC FERDINAND VON BA
ERN DRAGONER REGIMENT GE
BOHREN DEN 26 DECEMBER
1704 GESTORBEN DEN 7. NOVEM-
BER 1774 IN 70 IAHR SEINES ALTERS.

Zvenčí v kněžišti zazděna pískovcová deska, 1·13 × 0·67 *m*,
s reliefem křicifixu a lebky, letopočtem 1589 a nápisem:

Ranien gest pro ne
pravosti nasse.
Przkovan gest pro
hrzichy nasse.

Na cestě do Plešnice nový železný kříž na starším toskánském
SLOUPU, 2·30 *m* vys., ze žuly. XVIII. stol.

Úněšov. (Anischau.)

S o m m e r VI., 293; D u n d e r l. c. 254; Čechy IX., 121; S e d l á č e k XIII., 126.
Rkp. sb. topogr. v archivu Músea král. čes. (Heslo: Krukanice.)

TVRZ, připomínaná zde od XIV. století, asi v XV. století zanikla.
Nedaleko u rybníka stranou k Hůrce místo bývalého mlýna Rozvadov-
ského stála ves Rozvadov s tvrzí, jež byla již r. 1568 pustá.

KOSTEL SV. PROKOPA (filiální do Číhané) byl již r. 1384 farním. Přestavěn r. 1738, hlavní oltář pořízen r. 1739 a vedlejší r. 1740. Poslední oprava r. 1900.



Obr. 221. Úněšov. Kostel sv. Prokopa. Pohled od severozapadu.

Barokní, jednolodní b u d o v a, orientovaná, s věží na severu, krytá plechovou valbou; na věži plechová cibule s lucernou a bání (obr. 221.). Stojí na rozlehlé návsi, posunuta k východní straně.

K n ě ž i š t ě s trojbokým závěrem má na rozích dva gotisující opěráky z kvádrů, se soklem, vyžlabenou dělicí římskou a kosinou. Čtyři okna polokruhová s plochými rámy. Klenba valená s lunetami, pod cípý římsový a pilastry. Přilehlá věž má rohy skoseny, plochý kordon a mohutnou okapní římsu. V přízemí valeně sklenutá sakristie, se segmentovým oknem.

do níž vede pravoúhlý vchod; v 1. patře oratoř, otevřená dvěma oblouky do kněžiště; v 2. patře široká okna jako v kněžišti. Na jihu přistavěna ke kněžišti přízemní kostnice.

Triumfální oblouk je segmentový, v náběhu ořímsováný a skupenými pilastry pokryt.

Lod obdélná se zaoblenými kouty, širší než kněžiště, v půdorysu v bocích třemi ústupky zvlněná; v nejvíce vystouplých středech umístěny orámované portály s římsou polokruhem vypjatou, v postranních výstupcích okna stejná jako v kněžišti. Na stěnách liseny kolem prohloubených výplní, okapní římsa oblomená. Západní průčelí s oblými rohy členěno do okapu dvojicemi pilastrů s kládím a segmentovou římsou nad středem; v přízemí portál pravoúhlý s oblomeným rámem a trojúhelnou římsou, nad tím okno, nejvýše plastický znak kláštera Chotěšovského

v kartuši a písmena: ^{RC}AST Klenbu lodí tvoří tři placky s dělicími pásy, 1738.

pod cípy vystupují sružené pilastry silně ze stěny tvořící výklenky. Kruchta na třech polokruhových obloucích a čtyřech pilířích, ploše podklenutá, s poprsnicí vyloženou segmentem a dvěma schodišti v bocích.

Hlavní oltář sloupový, s točenými dřívky a sruženými pilastry se zprohýbaným kládím. Obraz sv. Prokopa nový. Po stranách sošky sv. Norberta a Jana Nep., na římsce sv. Václava a Víta a dvě urny. Nástavec s Božím okem, nejvýše monogram IHS v paprscích.

Postranní oltáře pendanty, ploché nástěnné architektury s obrazy sv. Floriána a Anny z konce XVIII. nebo poč. XIX. stol. a soškami sv. Vavřínce a Markéty, Barťory a Kateřiny. Nástavce ze stuh a mřížek, s novými obrazy.

Varhany třídílné, s řezbou akanthovou.

Kazatelna se čtyřbokým řečníštěm vyhloubených stěn, a podobně upravenou stříškou se zástupem andlíků.

Zpovědnice s ozdobou pilastrů, festonu květinových a akanthových rozvilin, nahoře nástavce z rámu akanthových.

Nad křeslem pontifikálním rámeček, tvořený ze stuh, mřížek a akanthových rozvilin, v něm obraz P. Marie na plátně a nad ním baldachýn a mariánský monogram.

Kalich empirový; na kruhové noze vlnovka a festony vavřínové, nodus válcový s podobnou dekorací, na plášti vavřínové guirlandy, píšťaly a pásek z vlnovky a anthemion z vavřínových lístku. Zlacená měď.

V triumfálním oblouku dřevěná barokní soška P. Marie v nové skříni, naproti kříž, též barokní.

V kněžišti obraz na plátně P. Marie na zeměkouli stojící, z 2. pol. XVIII. stol.

Zvony: 1. Vys. i v 1 r. 0-86 m. Ucha s torem, u koruny: lefa x božho x knsicnho x svícisteho x vosmdesaleho x sedmeho x dievano x

gest z tohožtu (?) || welaunah z poudleli swetym pried. Na pláští relief sv. Jana a P. Marie.

2. Puvodní, jenž měl dle rkp. sbírky topogr. v archivu Musea král. čes. nápis: O SANCTA MARIA ORA PRO NOBIS FECIT NICOLAUS PLSNÆ 1549, přelit r. 1893 od *Petra Hilzera* ve Vid. Nov. Městě.

3. V lucerně věže. Vys. 0.32 m, v pr. 0.365 m. Ucha hladká, u koruny MARIA S MATER S GRACIE S MATER S MISERIC S. Pláští hladký. XVI. století.

Před kostelem, na pahrbku, nyní nové založenou cestou odříznutém, stojí na beztvárném podstavci SOCHA P. Marie z pískovce, XVIII. století.

V archivu Musea král. čes. otisk p e č e t i d l a ovádného (osa 0.022 m), z poč. XIX. stol., se znakem kláštera tepelského a sv. Václava a Prokopa a nápisem na folii: ECCLES · CZIHAN & ANISCHOV.

Veňoves. (Venušna. Wenuschen.)

Schaller IX., 113; Sommer VI., 373.

KAPLIČKA SV. FLORIÁNA (farou do Touškova) z XVIII. století. Loď v pudoryse čtvercová se skulacenými rohy, kněžiště polokruhové, věž hranolová se skulacenými rohy; kryt valbový, na věži stan s bání a křížem. Okna kasulovitá. Na nárožích čabrakové pilastry, kolem oken chambrany, vchod ve věži polokruhový. V kněžišti valená klenba, v lodi placka, ve věži plochý strop. Oltářík s bezcenným novějším obrazem, kolem rámeček z akanthů a 10 locí h sošky sv. Prokopa a Zikmunda.

SOCHY: 1. U kaple na návsí sv. Florián z pískovce. Na podstavci: $\frac{r.}{1764.}$

2. Na konci vsi směrem k Plzni čtyřboký sloup na stylobatu se soškou sv. Jiří, dobré práce. Na podstavci: GEORG HANNA | A · 1739. Na sloupu: IAKOP | KLEN | OFCKI | A 1814.

3. Na silnici do Kozolup socha J a n a N e p. z pískovce. Na podstavci relief královské zповědi a nápisy:

GEWIDMET	RENOVIRT
MARTIN WALTER	DEN XV MAI
HAUS No 28.	MDCCCXX.

V kartuších pod společnou korunou:

S :	ORA
IOAN	PRO NO
NES · V ·	BIS.
NEP ·	XVIII. stol.

4. Směrem k Úlicím socha s v. Josefa z pískovce. Na podstavci voluty a porušené nápisy: (v předu) BITT FÜR UNS O · H : | IOSEPH · | KEHR VAꝛ | TER IESU | Pod sochou v korunované kartuši: GEWÜTHꝛ | MET MICHAꝛ | EL THÜRMER | . . . (v zadu): RENOVIRT | DEN XV. IULI | MDCCCXX | HAUS No 34. XVIII. stol.

Vlkýš. (Wilkischen.)

Schaller IX., 117; Sommer VI., 124; Dunder I. c. 121; Sedláček XIII., 164.

Hromadný nález bronzů z r. 1855 (palstavy, kruhy, dláto, zlomek srpů, kotoučky z bronzového drátu). Z toho bronzový kruh ornamentovaný ve sbírkách Musea král. čes. (Památky I., 3:6; Richlý, Bronzezeit 146. t. XXXIX.)

ZÁMEK je prostá, obdélná budova, mansardou krytá, v přízemí klenutá, v patře s rovnými stropy. Úprava stěn i vnitřku z let 1870tých.

KAPLE JANA NEP. (farou do Hor. Sekeřan) postavena r. 1763 Janem Fr. z Widerspergu; r. 1906 zcela opravena. Je obdélná s vyduťými bočními stěnami, skosenými rohy a třemi kaplovitými přístavky; v zadu v portále vyryto: ERRECTA ANNO | 1763. Střecha s vížkou, portály, dekorace stěn, okna i zařízení — nové. Dva starší z v o n k y nepřístupné.

SOCHY: 1. S v. Florián na hranolovém podstavci s volutovými křídly. Na soklu sochy dva znaky pod korunou, v zadu na podstavci: 1730.

Ren. 1900. V předu:

BITT FVR VNS
SVNDER HEILI
GER FLORIAN
DAS VNS KEIN
FEVER SCHA
DEN KAN.

2. Jan Nepom. na hrázi rybníka; na čtyřbokém podstavci jazyk a palma v reliefu. V zadu: IHP, v předu: ANNO 1802 a znak ve vavřínovém věnci s korunou.

Vodní Ujezd. (Wasseraujezd.)

Fr. A n d r e s s, Denkmäler und Sagen 35.

Na rozcestí KŘÍŽ kamenný, 0·56 m vys., s vytesaným křížkem.

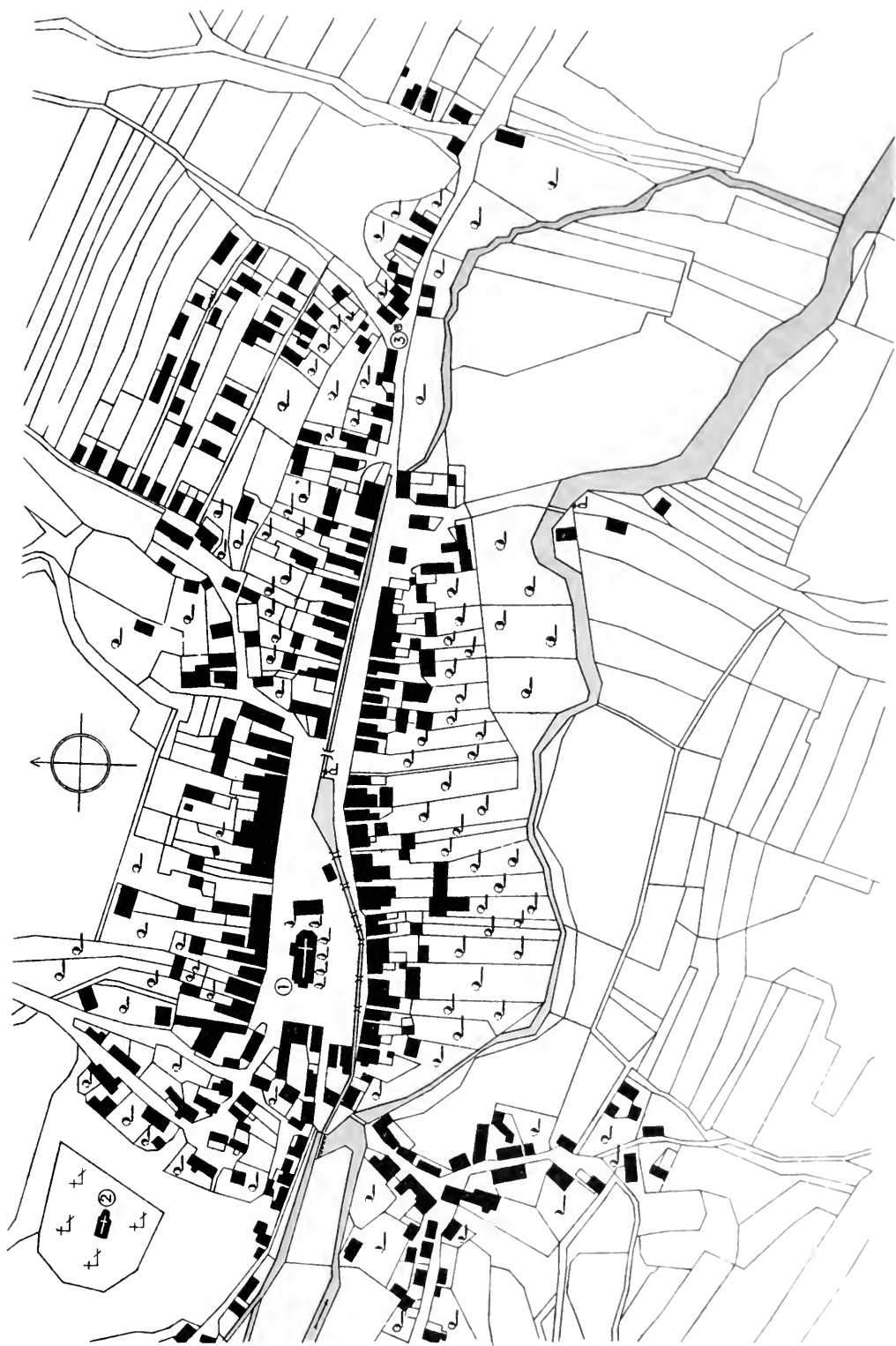

Tab. XVII. Všeruby. Plán města z r. 1840. (1. Farní kostel. 2. Kostel sv. Martina. 3. Kaple sv. Jana Nepomuckého.)

Vrabina. (Kreuzberg.)

F. Koch, Die Kreuzkirche auf dem Wrabinaberge nächst Stadt. Prag 1862.
F. Andress, Denkmäler und Sagen 51. Viz i literaturu uvedenou u hesel: Dobrány a Stodo.

KOSTEL SV. KŘÍŽE (poutní) vystavěl na vrcholu hory dle vzoru kostela na Karlově v Praze v letech 1747—56 probost Chotěšovský Kristof Schmidl a opatřil kaplanem. Již před tím stál tu uctivaný křížik. Při kopání základů ke kostelu objeveno mnoho kostí a stopy hradních zdí. Kostel byl zasvěcen třem Janům: Křtiteli, Evangelistovi a Nepomuckému, měl t. zv. svaté schody mramorové, s 24 anděly, hojně zlatené zařízení a nástropní fresky od *Julia Luxe* z Plzně. R. 1782 zavřen, 1802 prodán v dražbě a stržen. Kříž dán do farního kostela v Dobrušce (viz str. 18 [pozn.]), varhany a oltářní obraz do Kladrub (str. 66), dvě sošky do kostela v Touškově vsi (str. 288) atd. V letech 1860—62 vystavěn zde nový kostel nákl. 6200 K a r. 1902 zřízena sem křížová cesta.

Vraňová. (Wranowa.)

Schaller IX., 138; Sommer VI., 138; Heber III., 230; Pam. arch. II., 170; Sedláček l. c. XIII., 250.

TVRZ zde stávavší a od XIV. stol. připomínaná později zcela zaslá.

Vstíř. (Stich.)

Fr. Andress, Denkmäler und Sagen 34 a 47.

SOCHA Jana Nepom. z pískovce, s letop. 1741.

U cesty do Hrobšic SLOUP pískovcový s letop. 1798 a písmeny: D. H. 40. Před ním leží kámen s letop. 1707, pěticípou korunou a písmeny G · V · S · (Dle domnění Andressova znamenají písmena: Thomas Hala No. 40 a Graf von Schönborn.)

Za dolem Bayerovým (Bayerschacht) hranolový KÁMEN, 0·60 m vys., s vysekanou radlicí a otkou.

Všeruby. (Wscherau.)

Schaller IX., 202; Sommer VI., 351; Dunder l. c. 324; Sedláček l. c. XIII., 222; Lehner, Dějiny I., 350, II., 155, 170; Podlaha, Posv. místa II., 345; Pam. arch. X., 249; Method XX., 123; M. Z.-Kom. XVIII., 18; Čechy IX., 121. Rkp. sb. topograf. v archivu Musea král. čes. Na faře: Matriky od r. 1720. Pamětní kniha od r. 1820.

Disposice města (tab. XVII.) má charakter uzavřeného sídla kolem kostela, jemuž formaci dala jednak stará cesta k hradu, jednak úžlabina a rameno potoka v oblouku odkláněné.

V archivu ¹/₂ Musea král. čes. otisky pečetidel:

1. Štít na ornamentovaném pozadí. opis: PECZIET · MIESTECZKA · WSSIERYB · Prům. 0·038 *m*. Konec XVI. stol.

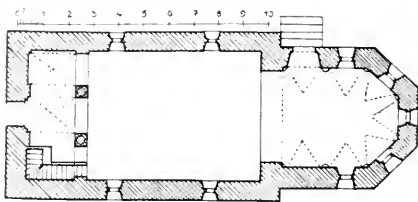

Obr. 222. Všeruby. Kostel sv. Martina. Púdorys.

2. Podobné v prům. 0·02 *m*.

3. Prům. 0·03 *m*; ve štítu bohyně Spravedlnosti, opis: SIGILLVM IVDICIS · CIVITATIS · WSCHERV. XVII. stol.



Obr. 223. Všeruby. Kostel sv. Martina. Pohled od jihovýchodu.

HRAD Všerubský, jenž se uvádí v XIII. století, zpustl kolem r. 1580 a zcela se zřítil v XVII. století. Při hradě asi stával dosud zachovaný

KOSTEL SV. MARTINA biskupa z 2. pol. XII. stol., r. 1684 znovu v kněžišti zaklenutý a r. 1775 opravený. Byl farním až do XIV. st.



Obr. 224. Vseruby. Kostel sv. Martina. Pohled do knižky

Jednolodní, orientovaná budova (obr. 222. a 223.) románská bez věže, krytá valbou taškovou s plechovým sanktusníkem. Zdivo 0·80 m silné z pravidelných kvádrů pískovcových, stejnoměrně vrstvených, římsa cihlová s novým profilem. Stěny hladké; na kněžišti zvenčí dva barokní výklenky a v nich pískovcová hlava Spasitele a Ježíš v celé po-



Ob. 225. Všeruby, Kostel sv. Martina. Empora.

stavě. Štítky nad triumfálním obloukem a nad západním průčelím z cihel, nové.

Kněžiště (obr. 224.) snad ve zdivu starší, ale ve formách zcela barokní, ukončené pěti stranami osmiúhelníka, bez opěráků, má pět úzkých oken s tupým lomeným obloukem, bez profilu. Klenba zabírající závěr a jedno pole je valená s lunetami, jejíž cípy sbíhají na oblé přípory bez soklu a s římsovitou hlavicí; na hranách štukové perlovce, v ploše oblomené zrcadlo, rosetta a páskový ornament.*) Pod okny čtyři výklenky. Na severu pravoúhlý vchod z barokní doby.

*) Dříve tu byl také letopočet 1684.

Triumfální oblouk polokruhový, v nábehu ořímsovany, bez profilu.

Lod, 9.40 m dl. a 5.25 m šir., románská, s plochým stropem, má tři páry původních, vysoko pod stropem umístěných oken, 1.35 m vys. a 0.26 m šir., se špaletou a polokruhovým obloukem, vchod polokruhový bez profilu v západním průčelí a pravoúhlý v jižní stěně, nad nímž původní polokruh zazděn. Empora spočívá na dvou sloupech s čtvercovou deskou (obr. 224.), attickou patkou s nárožníky, válcovitým díkem a krychlovou, dole zaoblenou hlavicí s římsou; polokruhové oblouky spočívají při zdi na římsovitých konsolách (obr. 225.); podkruhlí sklenuto třemi kříži bez žeber, dělenými hladkými pásy; v třetím poli schodiště; plocha poprsnice hladká, s vyžlabenou římsou. V záp. průčelí vedl na kur polokruhový vchod, nyní zazděný.

Oltář z konce XVII. století. Mensa zděná, s profilovanou římsou, nízká predella olištnovaná; mezi sloupky v dolní třetině geometrickým ornamentem zdobenými relief: sv. Martin dává žebráku plášť; po straně řezaná křídla z akantových rozvilin a pozdější sochy sv. Petra a Pavla (z r. 1706); polopatro nad kládím s podobnými sloupky a obrazem Madonny Klatovské a nástavcem s monogramem MRA (novější) a monstrancí s monogramem IHS. Na sloupech sedí andělci, po stranách pozdější řezby akantové.

Kazatelna z konce XVII. století, s olištnovaným řečništěm na nové noze a podobnou stříškou.

V sanktusníku zvonek 0.30 m vys. a 0.35 m v pr. Bez uch, u koruny: + LETA · PANIE · 176Z · DNE · 9 · MAGE · ZA · WELEBNEHO · PANA · FARAR · ZE · IANA · HOLIHO · GEST · PRZELITEG · OD · IOZEFA · PERNERA · W PIZNI. Pod tím pásek rostlinného ornamentu. Na plášti relief P. Marie a sv. Martina.

Ještě do nedávna tu byly zachovány železné obětní dary za oltářem. (Viz Lor. Mühlfried, Ein Opferbrauch im Martinikirchlein zu Wscheran. Zeitschrift f. österr. Volkskunde XIII. 1907] 32—5.)

KOSTEL SV. DUCHA (farní) byl farním již před r. 1365, ale výslovně se jím jmenuje teprve r. 1426. Asi počátkem války třicetileté fara zanikla a osada připojena k faře Bělské; teprve r. 1715 fara zase obnovena. R. 1826 sesula se polovice kruchty a v ní nalezen kalich a pixis z r. 1597. *) R. 1842 shořela střecha a věž, před tím r. 1837 nově povystavená, a také zvony porušeny. R. 1847 upraven nyníšší vchod do sakristie. Poslední opravy v letech 1894 a 1906—7.

Jednolodní, pozdně gotická budova (obr. 227. a 228.), orientovaná, s věží na severní straně ke kněžišti přilehlou, krytá taškovou valbou; na věži



Obr. 226. Vstupy, Kostel sv. Martina. Římsce pod emporem.

*) Na pixis byl nápis: R · HRADE · 1 · 5 · 9 · 7 · S · IOANNES · H · ERITES · WIK · PRAZ. AA.

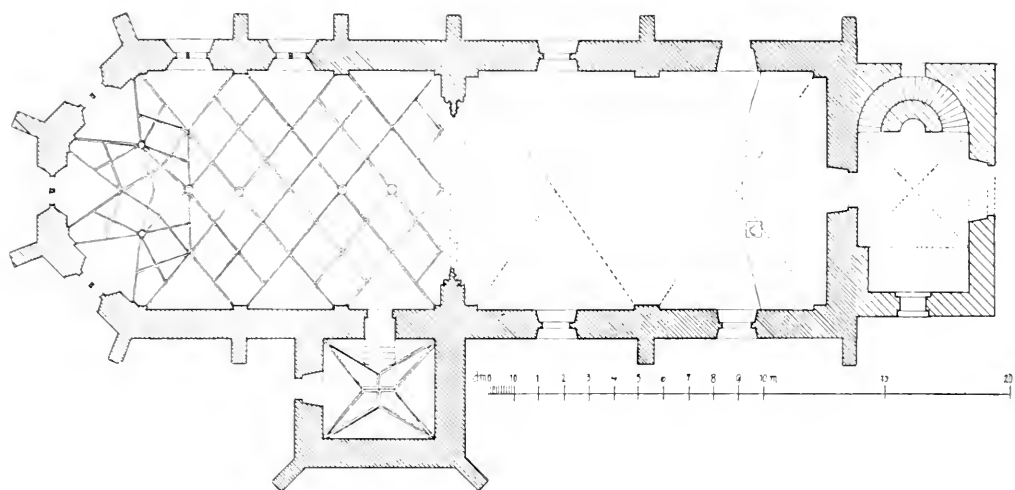

Obr. 227. Všeruby. Kostel sv. Ducha, Pádorys.



Obr. 228. Všeruby. Kostel sv. Ducha. Pohled od jihovýchodu.

plochý stan. Kolem budovy obíhá sokl, dle terasní nestěpe vysoký s otlučným profilem, pod okny vine se římsa, profilovaná vlnovkou a oblomená kolem sedmi opěráku na kněžišti, z nichž jeden postaven proti triumfálnímu oblouku. Opěráky na lodí jsou barokní. Jinak stěny



Obr. 229. Ašerubý. Kostel sv. Ducha. Pohled do vnitřku.

hladké, hlavní římsa s novým profilem. Věž dělena dvěma římsami, přistavěné druhé patro ustupuje ve zdivu*) a má pseudogotická, široká okna a ciferníky hodin.

Kněžiště (obr. 229.) uzavřeno pěti boky osmiúhelníka a osvětleno pěti hrotitými, dvojdílnými okny s vyzlabeným ostěním a kružbou

*) Původní zdivo z velikých kvádrů a polokruhový vchod do věže od západu lze viděti na kostelní půdě.

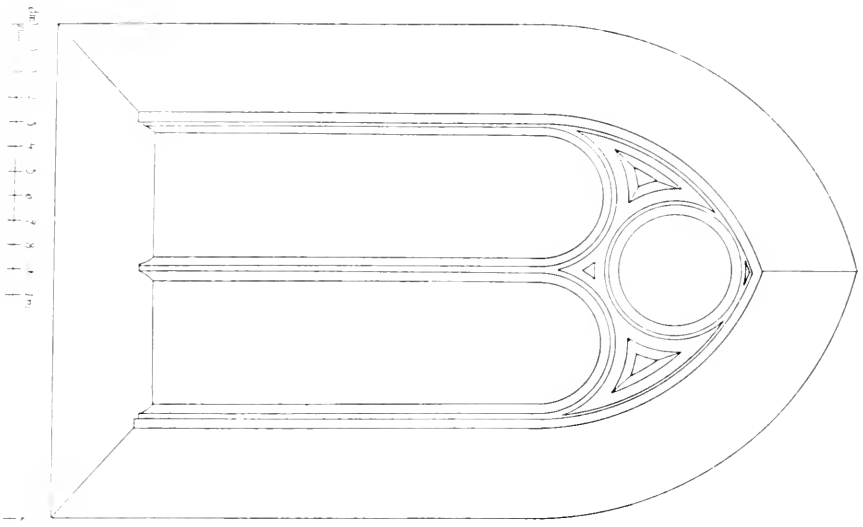

Obr. 30. Avenioy. Kostel sv. Barbary. Okenní kruzový v klenbě.

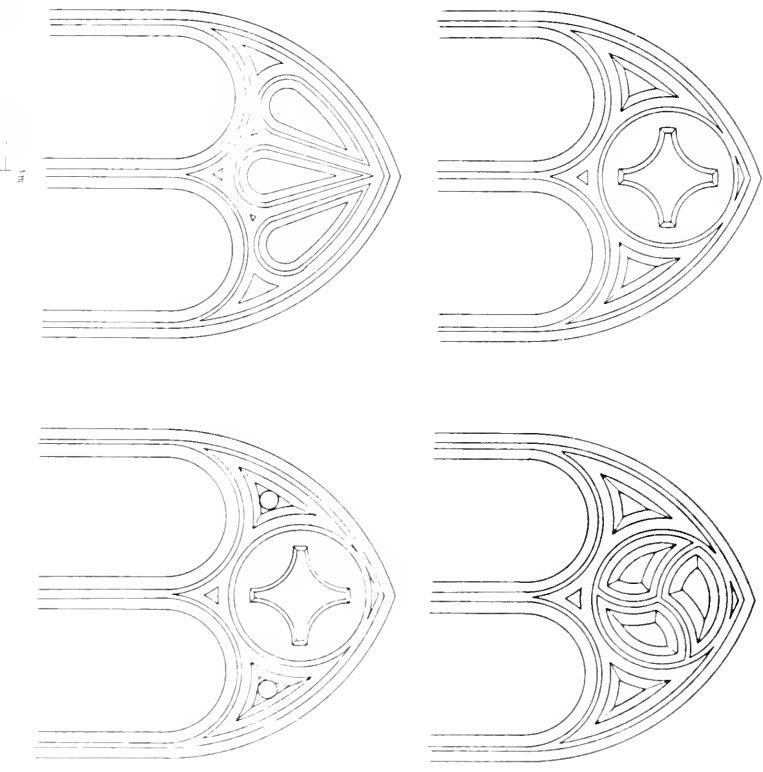

nad polokruhovými obloučky; kříž v kruhu, tři plaménky do kruhu, tři do trojúhelníku a prázdný kruh (obr. 230.). Klenba renaissanční, valená, s hlubokými výseči na úzkých římsách; na ploše klenby dekorativní žebroví se svorníčky, na nich rosetty a ružice. V jižní stěně sedíle s polokruhovým obloukem a soklem, profilované plochémi zlábký a pruty, 2.37 *m* vys., 1.70 *m* šir. a 0.45 *m* vys., v něm proražen novější, pravouhý vchod.

Na severu přiléhá ke kněžišti v přízemí věže s a k r i s t i e, r. 1817 značně zvýšená v podlaže a sedmi schody přístupná; portálek polokruhový, ploše renaissančně profilovaný. Prostor čtvercový sklenut hvězdovou klenbou; hruškovitá žebra (obr. 231.) sbíhají na konsoly s různými maskami (obr. 232.). V severní zdi výklenek sanktuární s rámem, zevně sešikmeným, uvnitř profilovaným, 0.80 × 0.65 *m*; zvýšením podlahy ocitl se výklenek nízko u země. Vchod sem vedoucí od východu nový, nad ním původní, hrotité, dvojdílné okno s polokruhovými obloučky a čtyřlístem.

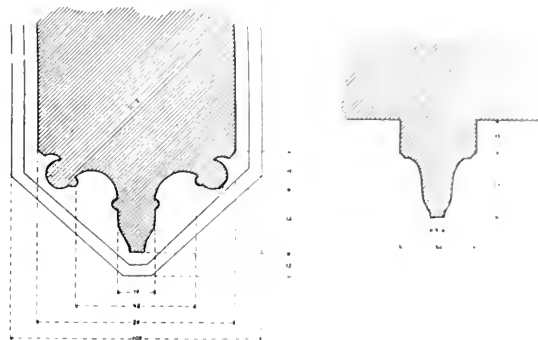

Obr. 231. Všeruby, Kostel sv. Ducha. Profil oblouku triumfálního a žebra v sakristii.

O b l o u k t r i u m f á l n í je hrotitý, má profilovaný sokl a celé ostění s hlubokým výžlabem a hruškovitým článkem. (Obr. 231.)

L o d' obdélná, se dvěma páry sgotisovaných širokých oken, sklenutá dvěma kříži bez žeber na silně vystouplé římsovité pilastry. Na západě portál pravouhý, profilovaný, pseudogotický; před ním k bývalému volnému štítu (stopy jeho na půdě) s pilastrovou dekorací přistavěna v 2. pol. XIX. stol. valeně sklenutá předsíň s pseudogotickou úpravou. Kručta segmentem vypjatá, s plnou poprsnicí, spočívá na dvou dřevěných, kanelovaných sloupech.

H l a v n í o l t á ř, barokní nástěnná architektura z 2. pol. XVIII. stol.; uprostřed v zasklené skříni dřevěná soška P. Marie z XVI. století, nad ní řezaná draperie a koruna, po stranách sošky sv. Kristiny, Tekly a Apollonie, v nástavci dobrý obraz: Seslání Ducha sv., po bocích sošky sv. Floriána a Šebestiána. Na postranních brankách sochy sv. Václava a Zikmunda.

V lodí na jižní straně rokokový o l t á ř sv. Josefa s novějším obrazem a soškami dvou sv. otcu církevních; v nástavci socha Jana Nep. almužníka.

Naproti o l t á ř s krucifixem z r. 1856.

V a r h a n y nové.

Křtitelnice pískovcová, barokní, z 2. pol. XVII. století (obr. 233.). Spodek je asi profilovaný kvádr z triumfálního oblouku nebo okna, na něm deska se 3 maskami zvířecími, mísa polokulovitá, 0·94 *m* v pr., s vysoko plastickou ozdobou ovocných festonu na volutách a an-

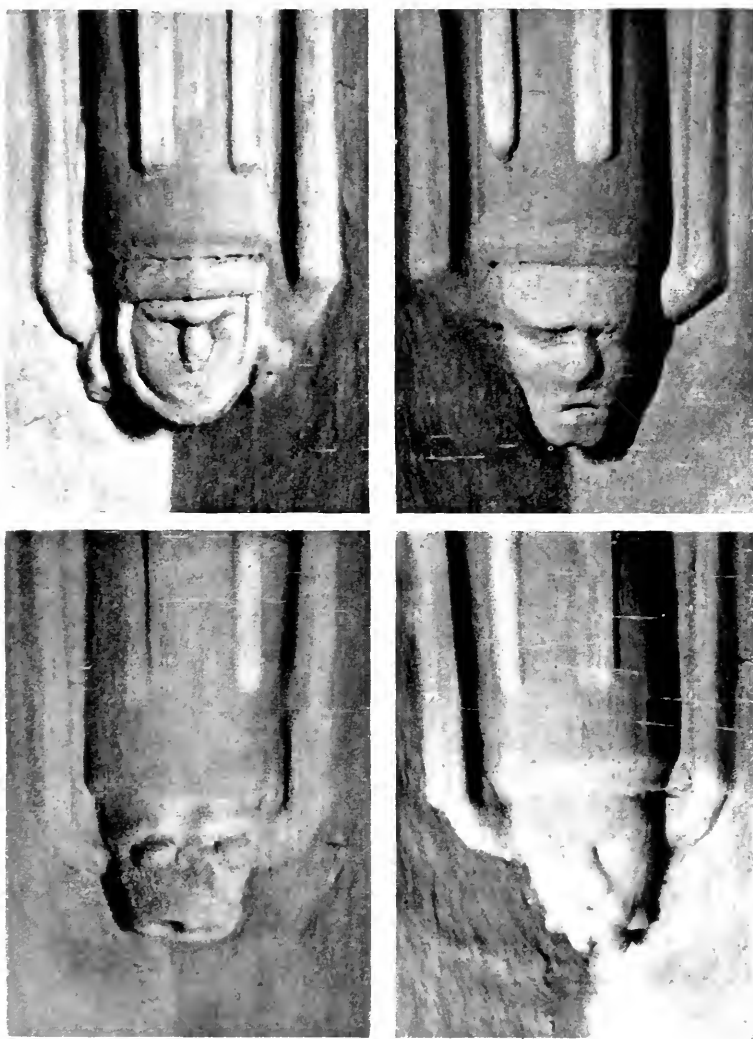

Obr. 232. Všeruby. Kostel sv. Ducha. Konsoly v sakristii.

dílku jako karyatid. Uvnitř cínový kotlík s víkem, na němž vyryto IHS a 1793.

Monstrance z poč. XVIII. stol., 0·55 *m* vys. Zlacená měď. Noha oválná, čtyřlaločná, s nasazenými a stříbřenými rozvilinami z akanthů a dvojnákem s písmeny: M : G · S = G · S · (polovice druhá uražena); nodus kulovitý, na paprscích rámeček z pásků, rozvilin akanthových

a hlav andělích, kolem oválného středu pás z oblaku. Na hmulé hlava anděla. (Obr. 234.)

K a l i c h z pol. XVI. stol., 0.20 m vys., s patenou 0.15 m v průměří. Noha šestikruhová, s prolamovaným podvalem; na horní ploše její relief P. Marie na půlměsíci stojící; stvol šestiboký, zdobený rytíou pozdu-



Pbr. 233. Všerubý. Kostel sv. Ducha - Křtelnice.

gotické kružby; pod ním visuté lilie; nodus prolamovaný z plaménkové kružby a s nasazenými hrozníčky; na kupě anthemion z lilí. Na patence vyryta ruka Boží na kříži. (Obr. 235.)

Bronzové s v í c n y kroužené, dvojího druhu článku, ze XVII. stol.

O b r a z y: Kristus na kříži, dobrá malba z konce XVIII. stol.; Madonna z XVIII. století; P. Maria s Ježíškem a sv. Janem Křt.; mučednice (dole znak: červený buben v černožlutém poli) z XVIII. stol.

Zvony: 1. Vys. 1·20 m, v pr. 1·24 m. Na uchách masky satyrů, u koruny pás stojatých lístků vavřínových, pod tím: (letící andělek) *Gegossen von Heinrich Pietschmann bürgrl. Frey- Stück & Glockengiesser in Kommtau im Jahre Christi 1855*. Pod tím široké ornamenty z růží



Obr. 234. Vseruby. Kostel sv. Ducha. Monstrance.

a révy, mezi nimi festony. Na plášti Kalvarie a sv. Trojice s lat. citátem a Nanebevzetí P. Marie v oválném věnci bobkovém a s orlem ve vrcholu, pak dlouhé věnování (přelit nákl. JUDra Jos. Theumera a choti Ludmily, roz. Kalinové z Jaethensteinu, majitelů panství Kuňovického atd.).

2. Vys. 0·93 m, v pr. 0·97 m. Na uchách mužské masky; u koruny stejný pás a nápis. Na plášti krucifix, sv. Vavřinec, Antonín a lat. devisa ve věnci s orlem.

3. Bez nápisu, z 2. pol. XIX. stol.

Náhrůbký: 1. Za oltářem hlavním. Pískovec, 187 × 0,83 m.

Dole dvojnák pod korunou, nahoře: HIC IACET ANNA KFELLERI-



Obr. 235. Všeruby. Kostel sv. Ducha. Kalich.

ANA | NATA STEINBACHIANA | CVI | LVCEAT LVX ÆTERNA | AMEN
.... MAŤ (= 1731).

2. U vchodu před kostelem v zemi, pískovec, 1,17 × 0,65 m, s otřelým opisem a znakem Zádubských ze Schönthalu. XVII. stol.

Na východním konci obce KAPLE Jana Nepom., vystavěná r. 1705. Čtyřboká, zděná a omítnutá, šindelovým sedlem krytá. Na nárožích pi-

lastry, ve středu pravoúhlý portál s pískovcovým opazením, nad ním kruhové okno s římsou polokruhem vypjatou. Nástavec štítový s pilastry a prolnutým kládím, na vrcholu plechové Boží oko, koule a na bocích vásy. Klenba valená. Oltářík se sochou, kolem ní rámec z páskoví, akanthů a mížek, se vsazenými obrázky Jana Nep. (umučení) a sv. Trojice.

Na náměstí pískovcová SOCHA Jana Nep. na hranolovém soklu, s nápisem: STATUA HONORE | OBLATA DIVI IOAN | NIS NEPO-
MVCENI | A IOANNE PAULO KPO (= 1736).

Záchlumí. (Einsenhüttel.)

Schaller IX., I 1; Sommer VI., 287; Čechy IX., 96; G. Schmidt v Mitt.
Ver. G. D. in Böhmen XLII., 485.

KOSTEL NAROZENÍ P. Marie (filiální do Hor. Kozolup) připomíná se již r. 1377. Býval kdysi poutní, když jej v letech 1699—1701 přestavěla a bohatě nadala hrab. Zuzana Ant. z Vrtby. Věž přistavěna po r. 1838. Oprava provedena r. 1866.

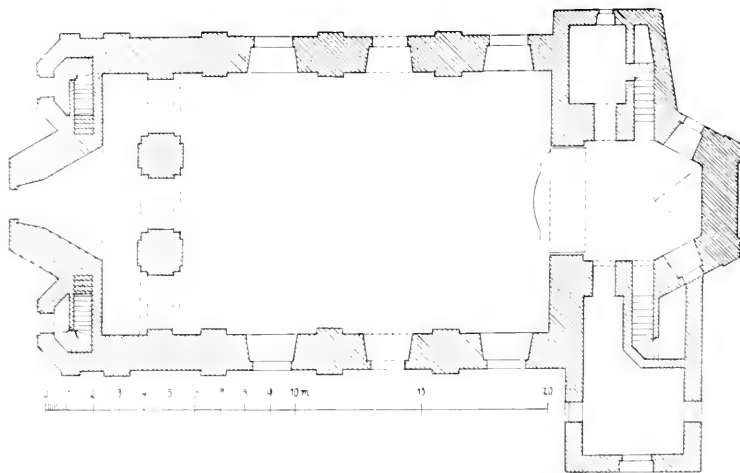

Obr. 235. Záchlumí, Kostel P. Marie, Pudorys.

Jednolodní, orientovaná budova (obr. 236. a 237.) barokní, s věží nad západním průčelím, omítnutá, krytá břidlicovou valbou; na věži cibule s lucernou a bání s křížem. Na stěnách profilovaný sokl a široké liseny, kolem oken chambrany a cviklové bossáže.

K něž i stě zakončeno třemi boky a osvětleno dvěma oválnými okny po stranách; v závěrovém zalděném je štukový relief: anděl zachycující do kalichu krev tekoucí z ran Kristových. Po stranách přiléhají čtyřboké přístavky přízemní s pravoúhlými okny a vchodem, sakristie a Boží hrob. Obdélná loď má čtyři páry oválných oken a dva portály s pravo-

úhlým rámem. Nad ní i nad kněžištěm vyzděny vysoké trojúhelné stíty. K lodi přiléhá věž, kolem níž se oblamuje okapní římsa budovy; přechod k užší věži upraven volutovými vyzdívkami po stranách. V základe šestiboká vystupuje věž třemi stranami ze západního průčelí a po levé straně přistavěno k ní schodiště hranolové, se skosenými rohy, sáhlající až k okapu, s malými oválnými okny a plochou stříškou. V přízemí věže na západě



Obr. 237. Záchlumí. Kostel P. Marie. Pohled od severozápadu.

portál s pravoúhlým pískovcovým rámem a nástavcem římsovitým s úseky; mezi nimiž na konsole pod korunou spočívá znak hrabat z Vrtby a z Haissensteinů v kartuši z listoví; nad tím oválné okno. V druhém patře v průčelních stranách niky, v třetím patře na všech stranách oválná okna.

V kněžišti pětiboká koncha; po stranách pravoúhlé vchody do sakristie a Božího hrobu a schody nad ně do oratoří, vyhloubených ve zdivu. Sakristie kryta ploše, v Božím hrobě valená klenba; na dveřích rezané výplně s monogramy IHS, MRA, IOS, S·ANA a rosettami. Oblouk triumfální polokruhový, hladký, sokl profilovaný.

Lod s plochým stropem; okna v hlubokých výklencích; kruchta spočívá na dvou sdružených pilastrech a třech obloucích a je podklenuta valeně. Předsíň pod věží má též valenou klenbu.

Hlavní oltář, z konce XVII. stol., má rakvovitou tumbu pozdější, novou predellu a původní tabernakl s řezbou geometrickou a bossážemi; nad ním skříň se soškou P. Marie, výše oválná koruna, po stranách andělů. Osm rokokových svícenů.

Postranní oltáře sv. Barbory a P. Marie, pendanty. rámce z akanthových rozvilin, nahoře v laurových věncích menší obrázky a znak, u vrcholu kříž; na levém obrázek Všech svatých a po stranách sošky sv. Frant. z Assisi a Aloise, na pravém obrázek sv. Starosty a sošky Jana Nep. a sv. Václava.

K a z a t e l n a šestiboká, pokrytá akanthy; dole hrozen, na výplních v rámcích obrazy Spasitele, sv. Jana Ev. a Matouše, na schodišti Lukáše a Marka. Stříška vybíhá v slunečnici; původní soška sv. Jiří, na vrcholu stávavší, leží nyní v sakristii.

V a r h a n y nové. Z á b r a d l í před oltářem balustrové, v půdorysu zprohýbané.

V sakristii s k ř í ň barokní z pol. XVIII. stol., se soškou P. Marie.

Barokní s o š k y Jana Nep. ve výklenku a sv. Anny samé třetí; v Božím hrobě korpus barokní.

O b r a z y: 1. P. Marie z poč. XVIII. stol., v řezaném rámcí akanthovém, s podpisem: IN GREMIO MATRIS SEDET SAPIENTIA PATRIS. 2. Ve výklenku v lodí v pěkném akanthovém rámu bezcenný obraz sv. Karla Borrom. z XVIII. stol. 3. Madonna od *J. Schmiedta* z Bělé z r. 1862.

Z v o n y: 1. Vys. 0·72 m, v pr. 0·75 m. Na uchách torus, u koruny: A od narození z ryua z božím z lefa z m^o z rrrrr^o z uu^o z m^{icr} z barfoes z w praie z w nowem z m^{icr}fie A. Na plášti relief sv. Jakuba st. a po straně dokončení legendy: z lil □ grⁱ z. (Obr. 238.)

2. Lila r. 1883 firma *A. Pistorius* Sölme v Chebu.

Zálezly. (Salesl.)

G. S c h m i d t, Grabplatten l. c. 1904, č. 655.

V čís. 3. v chodníku na dvoře dva pískovcové NĀ-HROBKÝ, (původně ležely ve Skapcích nebo dle jiných v Nedražicích [str. 164] v kostele), se značně otřelými nápisy:

1. 1·62 × 0·88 m; nápis:

ANNO 1715 (¿) DEN 13 IVII
 NY IST DIE WOHLGE
 BAHNE FRAV (M)AF(1A)
 ANNA FREYF(RAV)
 DEVEND C
 MERKLIN IN
 MERKLIN IHRES A
 TERS 23 (IAHRE)
 SEELIG

2. 1·62 × 0·85 m; nápis:

M
 L
 ANNA BARBARA
 MKYN RE
 HOWA
 . . . EM

Záluží. (Salluschen.)

Schaller IX., 107 Sommer VI., 116.

R. 1711 dal tu opat Chotěšovský Dom. Peterka vystavěti při dvoře zámeček s kaplí, jež Schaller ještě (1789) připomíná; nyní je jenom prostá budova při dvoře.

Zhoř. (Weshorsch.)

KAPLE P. Marie na návsi, šestiboká, krytá komolým jehlanem s lucernou a šindelovou bání. Nad polokruhovým portálem, pískovcem orámovaným, nápis: A 17 — 14. Okna široká, segmentová. Uvnitř plochý strop. Oltář sloupový, z poč. XVIII. stol., s přemalovaným obrazem Madonny, nad ním římsa s úseky a nástavec s reliefem korunování P. Marie, po stranách sochy sv. Václava a Vojtěcha. Zvoněk z r. 1756, s reliefem Ukřižování.

Žďár.

Sedláček XIII., 112.

TVRZ tu stávavší zašla asi v XV. století.

SEZNAM MÍST.

- Benešov 1.
 Blahousty 1.
 Blatnice 1.
 Břeží viz Šestlice.
 Brod 1.
 Buben viz Plešnice.
 Čeminy 2.
 Černošín 3.
 Černotín 11.
 Červený Újezd 11.
 Česká Lom 11.
 Číhaná 11.
 Dobřany 13.
 Dolany n. Mží 29.
 Dolní Sekerany 29.
 Erpužice 29.
 Gibacht viz Kladruby
 klášter.
 Hlinná 33.
 Hněvnice 33.
 Holišov 36.
 Holostřevy 37.
 Honosice 41.
 Horní Sekerany 42.
 Hradec 47.
 Hradištany 53.
 Hracholusky 54.
 Hrobšice 58.
 Humčice 58.
 Chotěšov 58.
 Chotěšov klášter 67.
 I. *Dějiny* 68.
 II. *Popis* 72.
 1. Dispozice 72.
 2. Konvent 74.
 3. Prelatura 81.
 Chotěšovičky 82.
 Chotíkov 82.
 Chrančovice 86.
 Ježná 86.
 Jivjany 90.
 Juratín 91.
 Kladruby město 91.
 Kladruby klášter 102.
 I. *Dějiny* 102.
 II. *Popis* 105.
 a) Dispozice 105.
 b) Kostel. 1. Stavba
 106. 2. Výzdoba
 a zařízení 116.
 c) Starý konvent 130.
 d) Stará prelatura
 130.
 e) Nový konvent 132.
 f) Nová prelatura a
 škola 136.
 Klenovice 136.
 Kopec 137.
 Kostelec 138.
 Kozolupy 144.
 Krukanice 146.
 Kšice 147.
 Kunějovice 148.
 Kyjov 149.
 Leštany 149.
 Lhota 154.
 Lipno 155.
 Líšina 155.
 Lochovšice 156.
 Luhov 156.
 Malý Chotěšov viz
 Chotěšovičky.
 Malesice 157.
 Maškravy 163.
 Milíkov 163.
 Naklov 163.
 Nedražice 163.
 Nová ves 164.
 Nýřany 164.
 Ostrov 165.
 Ošelín 166.
 Otročin 168.
 Pernarec 168.
 Piňovany 170.
 Plešnice 172.
 Podmokly 173.
 Přehejšov 174.
 Přestavlky 174.
 Prostiboř 175.
 Radlovice 181.
 Řebří 181.
 Rochlov 182.
 Schönthal 182.
 Skapec 182.
 Stodo 187.
 Střelice 195.
 Stříbro 197—262.
 I. *Historický přehled*
 197.
 II. *Vývoj pudorysu* 200.
 III. *Hradby, brány a*
 mosy 202.
 IV. *Jednotlivé budovy*
 v městě:
 1. Děk kostel 207.
 2. Klášter 229.
 3. Hřbitovní ko-
 stel 234.
 4. Radnice 243.

5. Soukromé domy 246.
6. Zaniklé budovy 252.
V. *Cechovní památky. museum* 253.
VI. *Sochy, kašna* 256.
VII. *Filiální kostel sv. Petra* 258.
Sulislav 263.
Sviňomazy 266.
Svojšíň 266.
Šestlice 275.
Šlovice 275.
Těchlovice 276.
Teplice 278.
Touškov n. Mží 280.
Touškov ves 287.
Třebobuz 289.
Trpísty 289.
Tuněchody 297.
Úherce 297.
Újezd n. Mží 298.
Úlice 298.
Úněšov 302.
Veňoves 305.
Vlkýš 306.
Vodní Újezd 306.
Vrabina 307.
Vranová 307.
Vstíš 307.
Všeruby 307.
Záchlumí 320.
Zálezly 322.
Záluží 323.
Žhoř 323.
Žďár 323.

SEZNAM UMĚLCŮ A ŘEMESLNÍKŮ.*)

- Asam Kosmas Damián, malíř (1686 až 1739) 103, 116.
Bartoloměj, zvonář v Nov. Městě Pražském (1480—1521) 49, 186, 322.
Basille Genaro, malíř v Brně (1722 až 1782) 233.
Bellmann Karel, zvonář v Praze (1825 až 1849) 36, 90, 145, 286.
Bellmanna Karla dcera Anna, dílna zvonářská v Praze (1872) 90, 166.
Berger Hans, zvonář ve Výmaru (1051) 20.
Bernášek Fr., pozlacovač v Praze (1750) 208.
Birkhardt A., rytec v Praze (1677—1748) 60.
Bössr Šebestián, zlatník v Praze (1618) 70.
Brun Matyáš, stavitel z Černošína (1832—3) 248.
Brykeí viz z Cimperka.
Buchwald C., malíř (1904) 216, 221.
Candell viz Kandell.
z Cimperka Brykeí, zvonář v Novém Městě Pražském (1570—1576) 35, 152, 192, 193, 280.
Deimling Ondřej, stavitel ve Stříbrě (1877) 203.
Dienzenhofer Kilián Ignác, architekt v Praze (1690—1752) 104.
Dival Matyáš, zvonář v Chebu (1765 až 1774) 171, 243.
Dollhopf Eliáš, malíř ze Slavkova (1793 až 1773) 216, 222.
Dürer Albrecht, malíř v Norimberce (1471—1528) 97.
Eberhardt Jiří Adam, malíř v Chebu (1668) 274.
Ebert Antonín, malíř ve Vídni (* 1835) 100.
Egicius z Plzně, zvonář (1522—1570) 12, 145, 153, 179, 227.
Eigner F., sochař v Praze (1770—78) 104.
Erlant Fr. Josef, architekt v Plzni (1601) 297.
Erler Josef, stavitel v Tachově (1878) 100.
FlA, zlatník v Chebu (pol. 18. stol.) 225.
Fuchs Josef, malíř v Mnichově (1833) 248.
Fuchs Maurus Kristof, malíř v Teplé (1842—43) 160, 190.
Gerstenecker Jiri, zlatník ve Studě (1669) 71.
Graff Josef, kovolijec (?) (1681) 130.

*) V závorce uvedené letopočty vyskytují se v knize při popisovaných nebo jen vzpomenuých pracích, při nedatovaných udána přibližná doba vzniku. Kde bylo možno, uveden místo ojedineleho letopočtu rok narození a úmrti umělceva.

- Grimmer Abel, malír v Antverpách (poč. 17. stol.) 208.
- Gruss Antonín, malír v Praze (* 1803) 140.
- H G, zlatník (1858) 224.
- Habart zvaný Kord, malír v Praze (1588) 225.
- Haberzettl J., architekt (1901) 70.
- Hacker Jan Alex. stavitel (1807) 181.
- Hahl Jan, tesar ve Střibře (1806) 209.
- Hanna Jiří, kameník (?) (1730) 305.
- Hans, klempír v Plzni (1678) 60.
- Hartig, hodinář v Praze (cca 1740) 21.
- Hartmann Jan, malír v Praze (* cca 1680) 80.
- Hatalis Gottfried, klempír z Vratislavě (1729) 289.
- Hausmann V., stavitel z Teplé (1790) 243.
- Herbeck Marek, zlatník v Menším Městě Pražském (1668) 71.
- Herolda Julia synové, zvonáři v Chomútově (1878) 167.
- Herold Richard, zvonář v Chomútově (1904) 164.
- Herold Rud., malír (1901) 276.
- Herzog Jan, malír v Plzni (1854—60) 87, 170.
- Hieret Markus, truhlář v Chotěšově (1685) 71.
- Hilzer Ignác, zvonář ve Víd. Nov. Městě (1874) 227.
- Hilzer Petr, zvonář ve Víd. Novém Městě (1883—1905) 47, 100, 174, 289, 297, 305.
- Holman Baltazar, zvonář v Nov. Městě Pražském (1607—1630) 20.
- Honzík, stavitel (1573—4) 234.
- Jan Konvář, zvonář ve Střibře (1548) 45—7.
- Jan Konvář zvonář (1501, 1500), 142, 186.
- Joannes cantarista, zvonář (1505) 162.
- Jiljí v. Egídius.
- Jordann Jan Jiří, zvonář v Chebu (1746) 90.
- Juranek & Perner, zvonáři v Plzni (1876) 9, 25.
- K M, zlatník v Menším Městě Pražském (cca 1750) 272, 273.
- Kandel (Candell) Eugen, stavitel v Plzni (1768—69) 149.
- Kandler Ludvík, malír v Praze (* 1856) 287.
- Klenovský Jakub, kameník (?) (1814) 305.
- Kleonová Vojslava, vyšivačka v klášteře Chotěšovském (1671) 71.
- Klotz E., stavitel v Dobrušce (1900) 25.
- Kramolín Josef, malír v Praze (1730 až cca 1800) 183, 185.
- Krejčík Jos., rezbář v Praze (1904) 164.
- Kroupa Tomáš, varhanář v Kladrubeck (cca 1780) 230.
- Kord viz Habart.
- Körner M., rytec (1863) 102.
- Kühner Jan Jiří, zvonář v Praze (1777) 227.
- L f T, zlatník (2. pol. 18. stol.) 272.
- Lauffer Matyáš, zvonář v Plzni (1612) 8.
- Legat Zikmund, sochař v Plzni (?) (1723) 287.
- Lhota Antonín, malír v Praze (* 1814) 161.
- Lindner Václav, malír ve Střibře (1905) 276.
- Lišák (Lissiaek) Valentin, zvonář z Prahy († 1749) 9.
- Löw Leonhard, zvonář v Norimberce (1649) 20.
- Löw Mikuláš, zvonář v Praze (1654 až 1720), 299.
- Lugert Ondřej, sochař v Chebu (1902) 287.
- Lukas F., kreslír (1720) 60.
- Lux Julius, malír v Plzni (1702—1704) 216, 307.
- Makal Jan, zvonář v Rokycanech (1588) 246.
- Mann, malír ve Falknově (1788) 145.
- Mareksteiner Val., varhanář v Teplé (1666—1674) 59, 71.
- Max Emanuel, sochař v Praze (* 1807) 287.
- Mayer Josef, kreslír ve Střibře (1813) 255.
- Mayl viz Meyl.
- Mejlík Jan, kameník v Plzni (1676) 60.
- Meulenaer Pieter, malír v Antverpách (1602—1654) 298.
- Meyl (Mayl) Šebestián, stavitel v Dobrušce nebo Plzni (1672—78) 58, 69.
- Michael, varhanář v Plané (1661) 258.
- Michelin Melichar Matěj, zvonář v Plzni (1654—† 1668) 84, 85, 161, 166, 286.

- Mikuláš (Nicolaus) z Plzně, zvonář (1540) 305.
- Mrazík (Mrasick) Michal, stavitel v Kladru-
bech (1835) 100.
- Nicolaus viz Mikuláš.
- Pergl Ad., malír (1888) 265.
- Perner A. Robert, zvonář v Plzni (1872 až
1905) 35, 47, 129, 142, 144, 149, 170,
171, 172, 286.
- Perner Jan, zvonář v Plzni (1714—1740)
1, 90, 99, 154, 181, 226, 227, 301.
- Perner Josef, zvonář v Plzni (1743 až
1762) 36, 266, 276, 311.
- Perner Václav, zvonář v Plzni (1808 až
1847) 12, 52, 90, 156, 301.
- Perner viz t ž: Juranek & Perner.
- Pietschmann Jindřich, zvonář v Chomu-
tově (1855) 318.
- Pimenov Mikuláš Štěpanovič, sochař
v Petrohradě (1813—1865) 298.
- Pistorius A., zvonář v Chebu (1876)
148.
- Pistoria A. synové, zvonáři v Chebu
(1883) 322.
- Pistorius Jan, zvonář v Chebu (1900)
277.
- Platzer Ignác, sochař v Praze (1717 až
1787) 222.
- Platzer Adolf, sochař v Plzni (1810) 223.
- Pricquey Jan, zvonář v Klatovech (1657
až 1730) 20, 41, 227, 243 (?), 279, 289.
- Pricquey Štěpán, zvonář v Klatovech
(1674—78) 64, 65, 66, 71, 192.
- R I, zlatník (1751) 273.
- Rabenstein Wolfgang, varhanář v Plané
(1685—87) 14, 71.
- Römann J., malír (1854) 185.
- Rosennlecher Hans, zvonář na Menším
Městě Pražském (1615) 246.
- Rosenthalerová Lud., vyšivačka v klá-
šteře Chotěšovském (1671) 71.
- Rosnerová Johanna, vyšivačka v Chotě-
šově (1645) 70.
- Rössl Václav, pozlacovač v Děčíně (1750)
208.
- Ruinart de Brimont Jules, malír v Rilly
la Montaigne (1838—1898) 16, 146.
- Rybička Karel, měřiryjec v Praze (1783
až 1853) 102.
- S. F. I., zlatník v Menším Městě Praž-
ském (cca 1740) 179.
- Santini Giovanni, architekt v Praze
(1667—1723) 103, 106, 119, 285.
- Sauersik Karel, malír ze Strižbra (1860 až
1880) 6, 8, 19, 32, 147, 148, 260, 278.
- Sedlmayer Václav Z., zvonář v Plané
(1834—1860) 148, 163, 227, 279.
- Seitz Jakub Vilém, zvonář v Plzni (1792
až 1788) 52, 51, 129, 154, 192, 174,
301.
- Schamal (Šámál) C., zvonář v Plzni (1879)
170.
- Scharf Bartolomej, tesar z Bezvěrova
(1726) 286.
- Scherb Kristof, zvonář v St. Městě
Pražském (1601) 89.
- Schindler Ondřej, malír (1745) 10.
- Schmid Jan, pozlacovač ve Stříbře (1810)
223.
- Schmied Fr., varhanář z Lokte (1922)
234.
- Schmiedl M., malír (1872) 177.
- Schmiedt J., malír z Bělé (1862) 322.
- Schmitt Wenzel Samuel Theodor, malír
v Plané (1694—1756) 6, 55, 123, 148,
290, 202.
- Schönfeld Antonín, zvonář v Praze (1714)
167—8.
- Schönfeld Fr. Mich., zvonář v Praze
(1671) 60.
- Schwerdtner V., architekt v Plzni (1883
až 1888) 243.
- Siebenhynner Benedikt, zvonář ve Slav-
kově (1601) 286.
- Skréta Karel, malír v Praze (1605—1674)
82, 285.
- Snayers Pieter, malír v Bruselu (1592 až
1667) 298.
- Stoss Václav, zlatník v Plzni (1618) 70.
- Šámál viz Schamal.
- Šíková Zuzana, vyšivačka v klášteře
Chotěšovském (1666—1671) 71.
- Šrámek Daniel, mlynář v Plzni (1671)
69.
- T zlatník (1767) 285.
- Todesco Ondřej, malír (1731) 138.
- Töttenköster Leop., klempír z Bez-
družic (1720) 280.
- Tronner Leonhard, stavitel (1664—1700)
10.
- Tuschner Jan Krist., klempír z Lipska
(1720) 280.
- W, zlatník (1815) 224.
- W A, zlatník ve Vidni (1817—1820) 298.
- W L, malír (1744) 279.

- Wachsmann Bedřich, malíř v Praze (* 1820) 82, 161.
 Wanderl Jiří, polír z Trpíst (1726) 280.
 Wersch Prokop, malíř v Tachově (1670) 103.
 Widmann Lazar, sochař v Plzni (1697 až 1750) 250, 257.
 Wiener Jos., zvonář (1767) 33.
 Wildt Ludvík, sochař v Plzni (cca 1840 až 1850) 82, 243, 287.
 Volch Benedikt, stavitel z Ferrolu (1555 až 1560) 206.
 Vomáčka Rud., architekt v Praze (1904) 164.
 Würbs Karel, malíř v Praze (1807— 1876) 102.
 Wuzer (nebo Wurzer?) Jos. Matyáš, malíř (17. stol.) 208.
 Zieringer K., malíř 285.
 Ženíšek Frant., malíř v Plzni (1864) 8.

PŘÍLOHY.

I. Černošín. Plán města. (Lithografie.)	ke str.	3
II. Dobřany. Plán města. (Lithografie.)	13
III. Hracholusky. Fresko na stropě. (Světlotisk.)	55
IV. Chotěšov. Púdorys kláštera. (Autotypie.)	72
V. .. Fresky v kapit. sále. (Světlotisk.)	77
VI. Kladruby. Púdorys kláštera. (Autotypie.)	105
VII. .. Púdorys kláš. kostela. (Autotypie.)	106
VIII. .. Pohled na kláš. kostel. (Zinkografie.)	108
IX. .. Pohled k hlav. oltáři. (..)	110
X. .. Pohled ke kruchtě. (..)	114
XI. .. Lavice chorové. (..)	125
XII. Skapce. Pohled do vnitřku far. kostela. (Zinkografie.)	183
XIII. .. Fresko na klenbě kněžiště. (Světlotisk.)	185
XIV. Stodo. Plán města. (Lithografie.)	187
XV. Strábo. Most s branou. (Zinkografie.)	206
XVI. Touškov. Plán města. (Lithografie.)	280
XVII. Všeruby. (..)	307

OPRAVY A DOPLŇKY.

- Str. 12., ř. 17. shora. Místo (GEGOSSEN?) čti WENZEL.
- Str. 14., ř. 5. shora. Místo 1658 čti 1758.
- Str. 14. Na obraze čís. 5 nedopatřením posunuta (při hotovení stocku) vez blíž ke kostelu, takže poměr neodpovídá skutečnosti, což lze dobře zjistiti z pohledu na obr. čís. 6.
- Str. 16., ř. 3. shora. Místo: na západní straně čti: zadní.
- Str. 72., ř. 1. shora. K předmětům prodaným po zrušení kláštera, doplň. V poklad chrámovém u sv. Víta na Hradčanech jest nádherný parament (2 kasule, 2 dalmatíky, pluviál a gremiále) s monogramem CSAC (= Christoforus Schmidl abbas Chot. † 1701). (Ed. Šittler a Dr. A. Podlaha, Poklad Svato-vítský, str. 178, č. 271 a pozn. na str. 169.)
- Str. 90., ř. 17. shora. Místo V. Perner čti Jan Perner.
- Str. 149., ř. 7. shora. Místo J. Perner čti A. Rob. Perner.
- Str. 182. a 207. Paginace opomenutím vynechána.
- Str. 224. V podpisu obr. čís. 147 místo 1851 čti 1581.
- Str. 233., ř. 4. zdola. Místo P^{re} Basille čti G^{er}o Basille.
- Str. 246. ř. 4. shora. Jméno zvonáře Rosenn . . . doplň v Rosennlecher.
- Str. 287. ř. 6. shora. Místo Gabriel Max čti Emmanuel.

GETTY CENTER LIBRARY



3 3125 00672 2942

